

CE



CENTRALE C288/C40

MANUALE TECNICO

Per

INSTALLAZIONE E USO

CENTRALE C288/C40

Voci di menù TECNICO

(2.00)

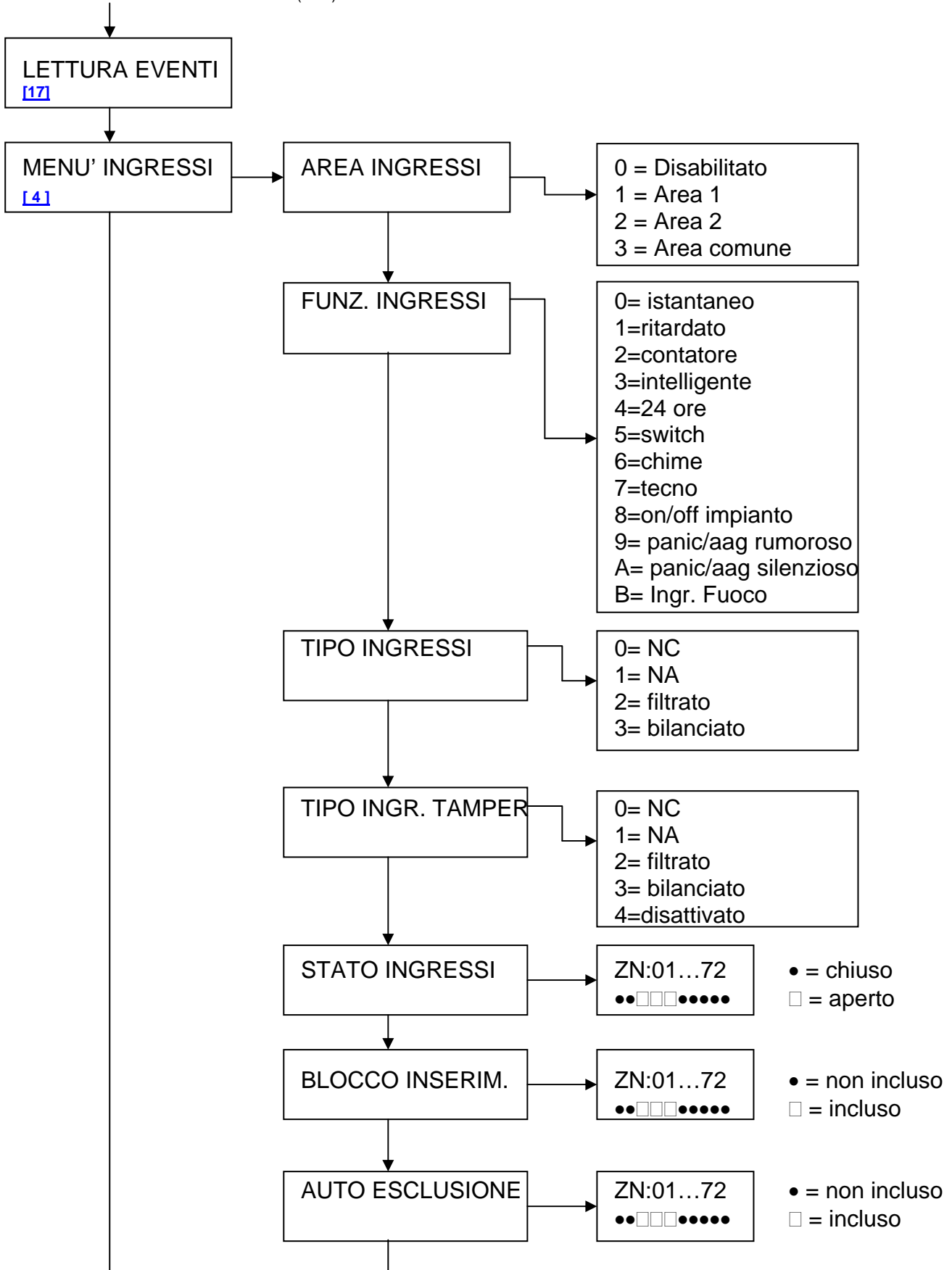

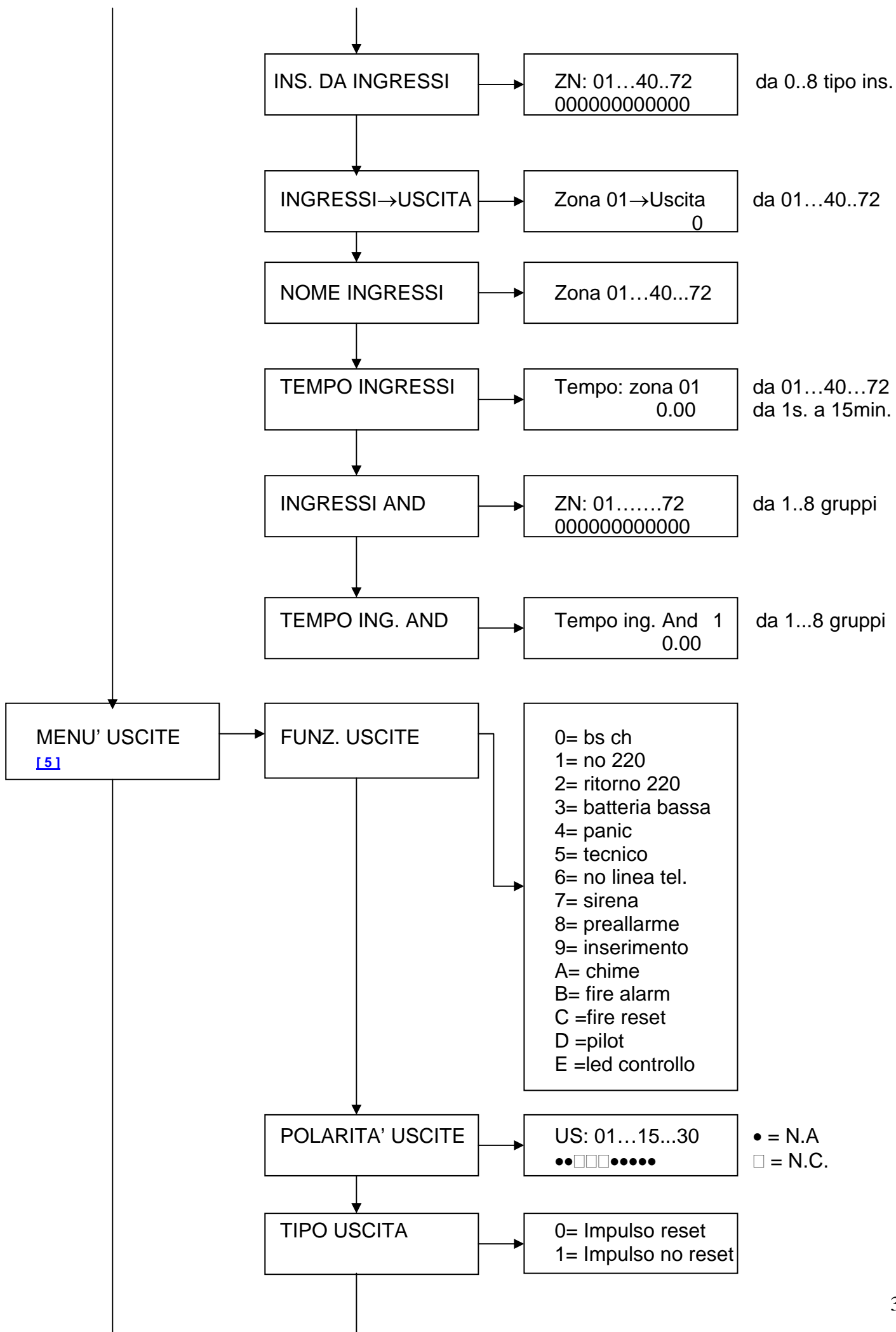

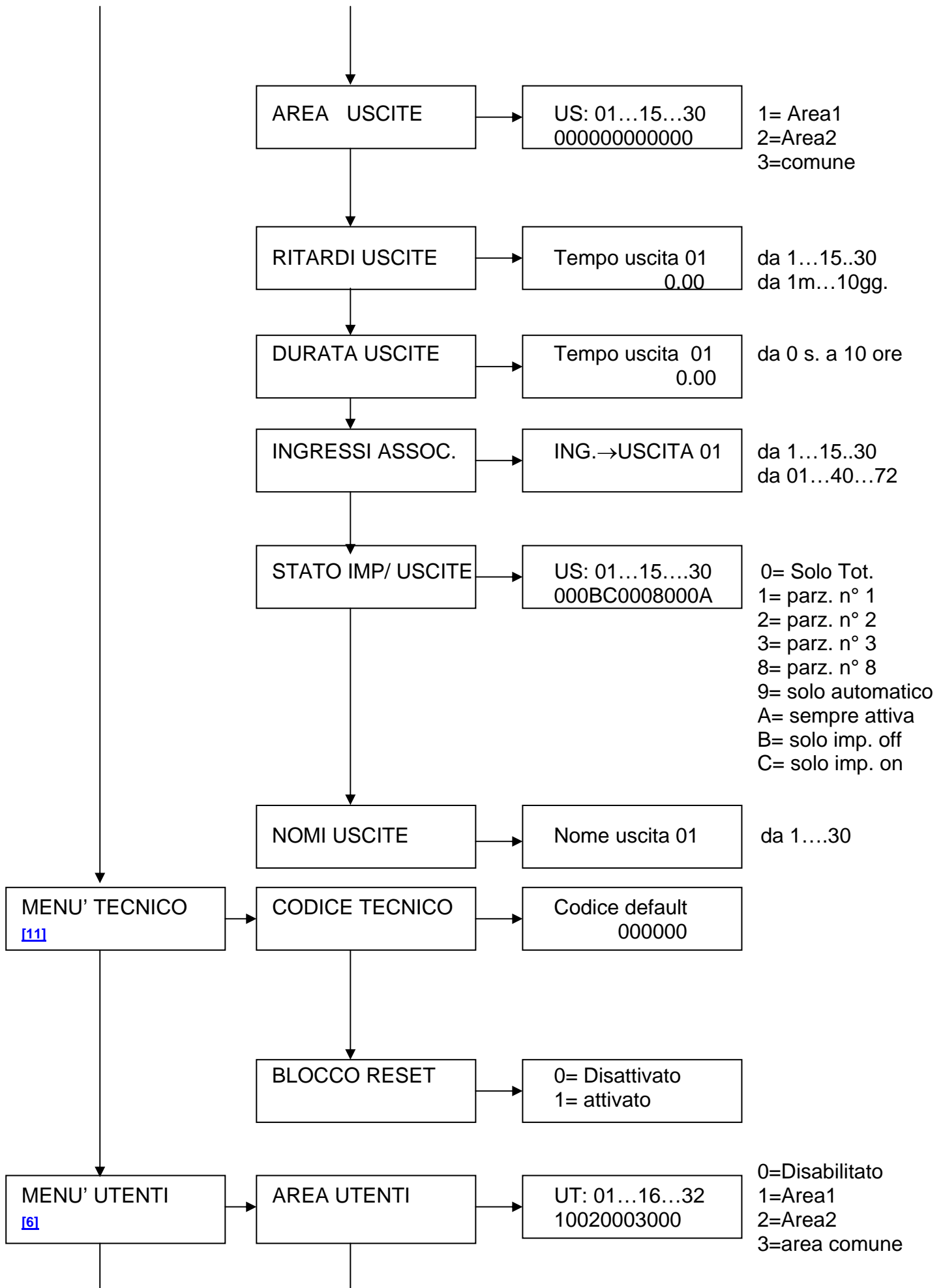

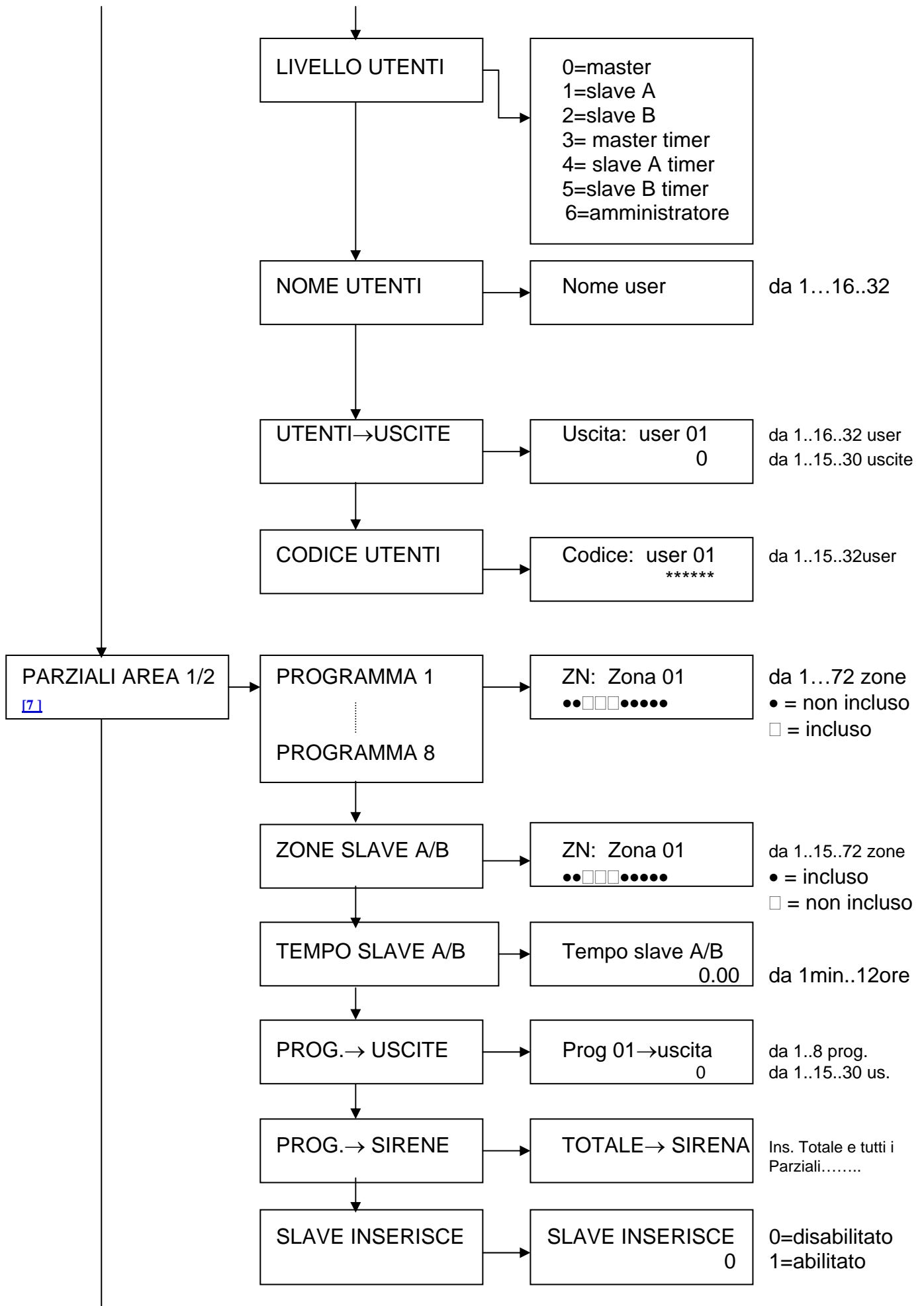

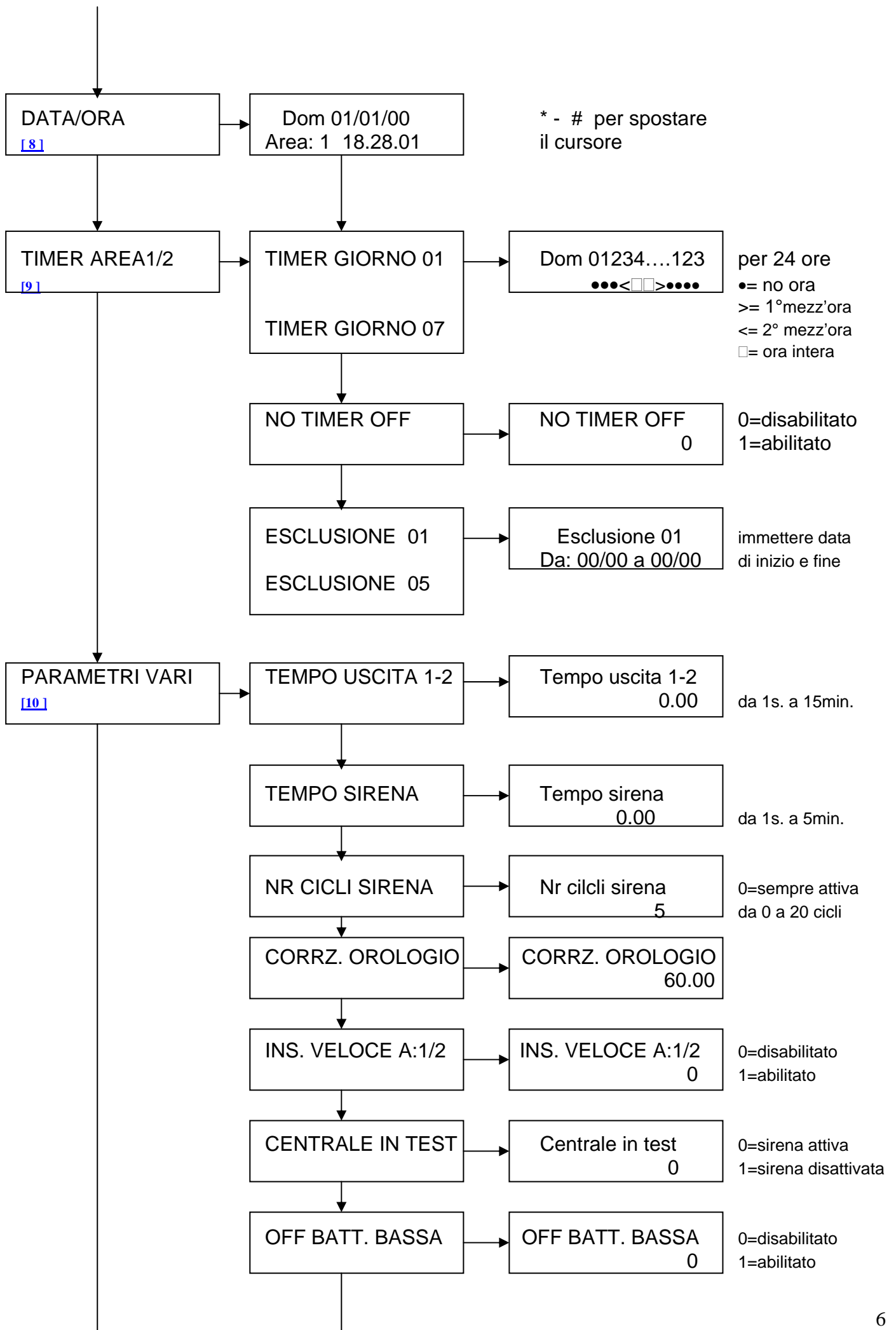

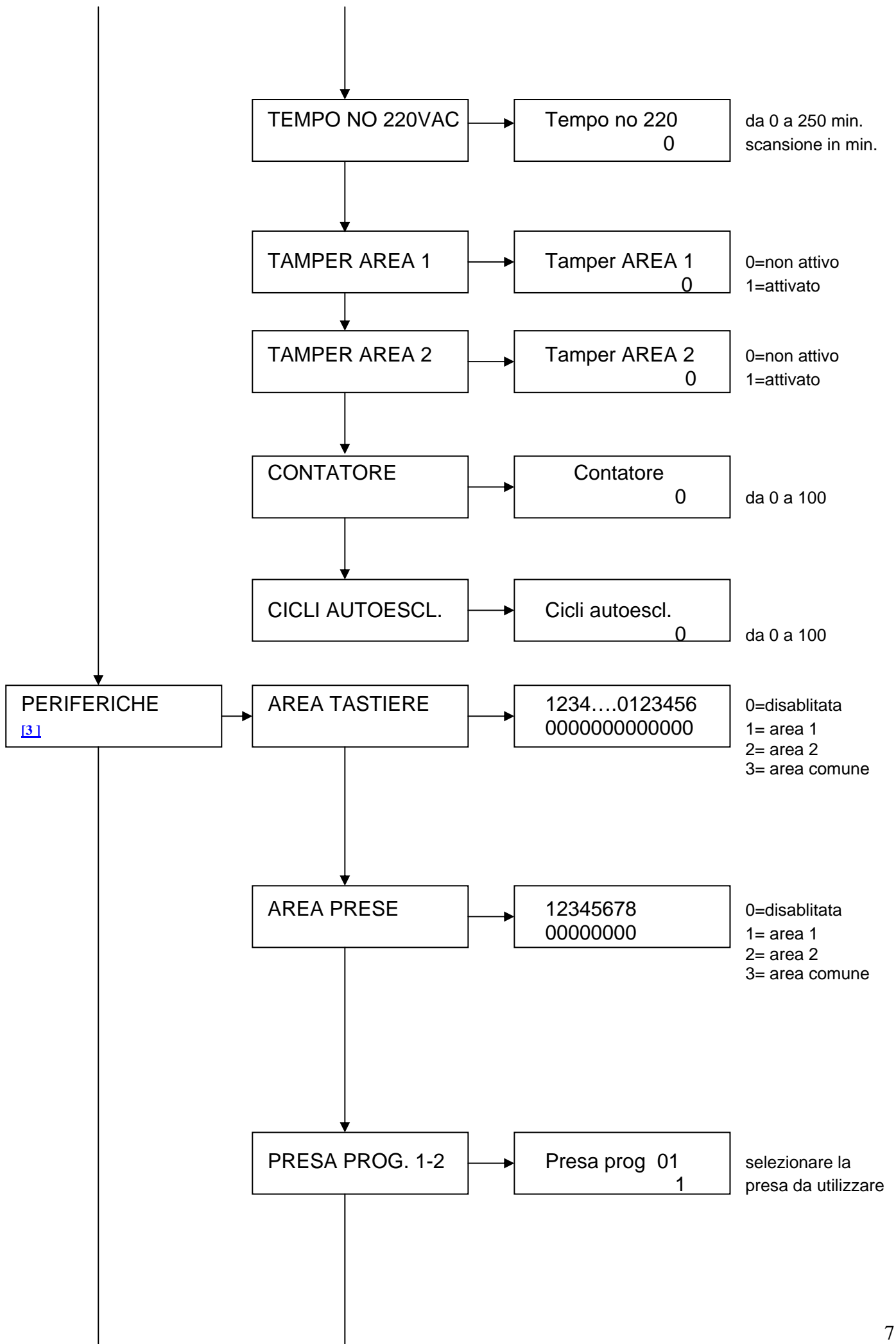

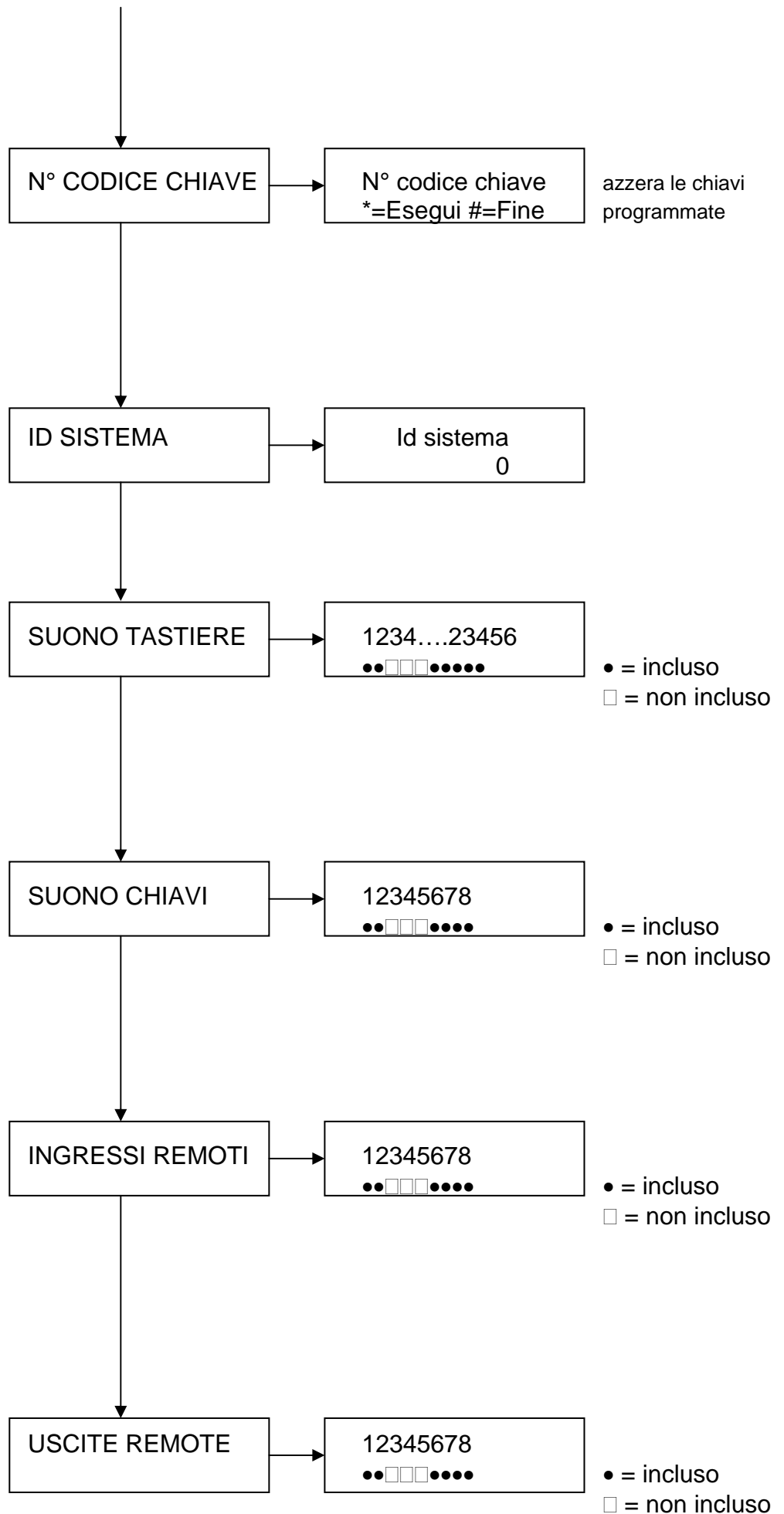

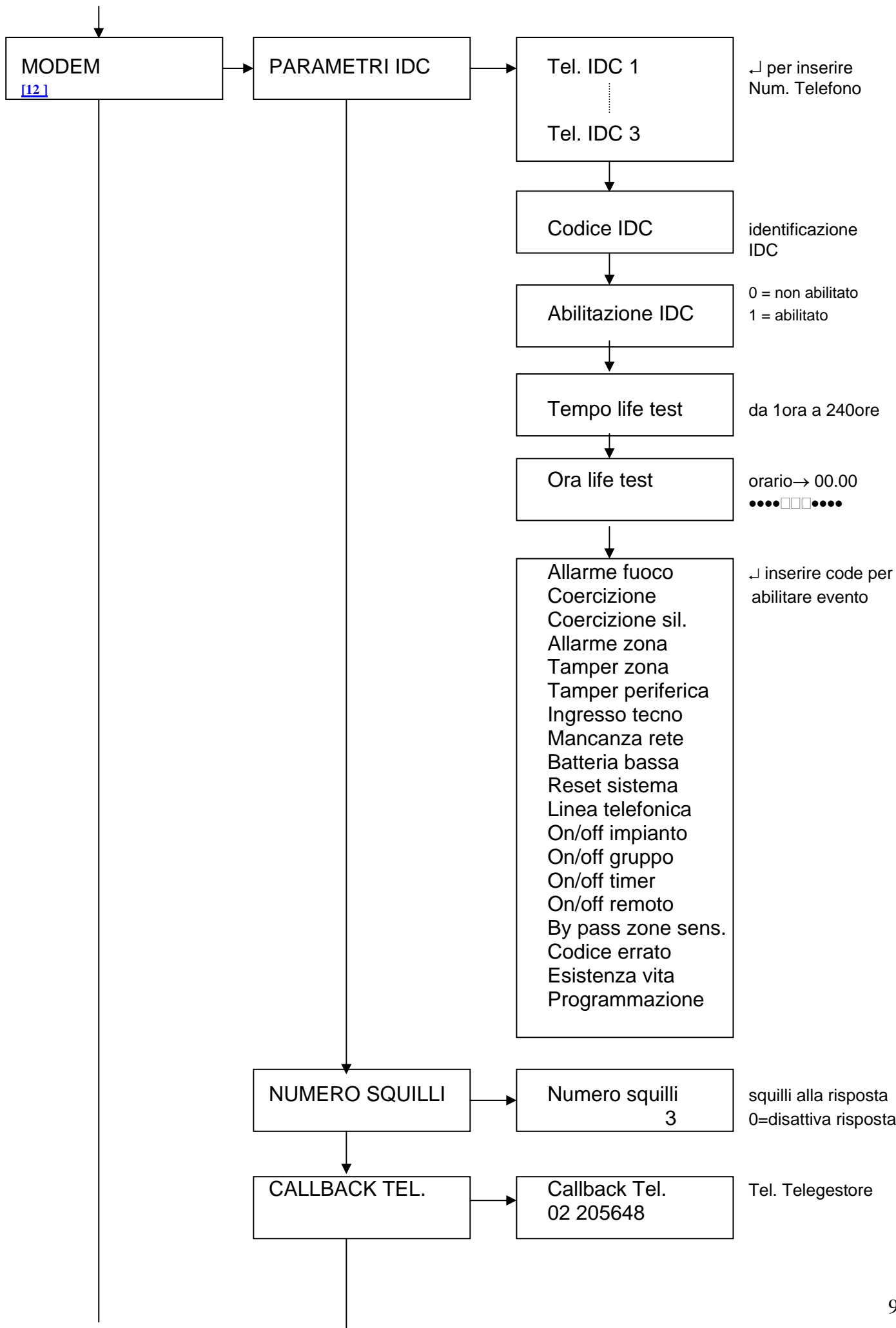

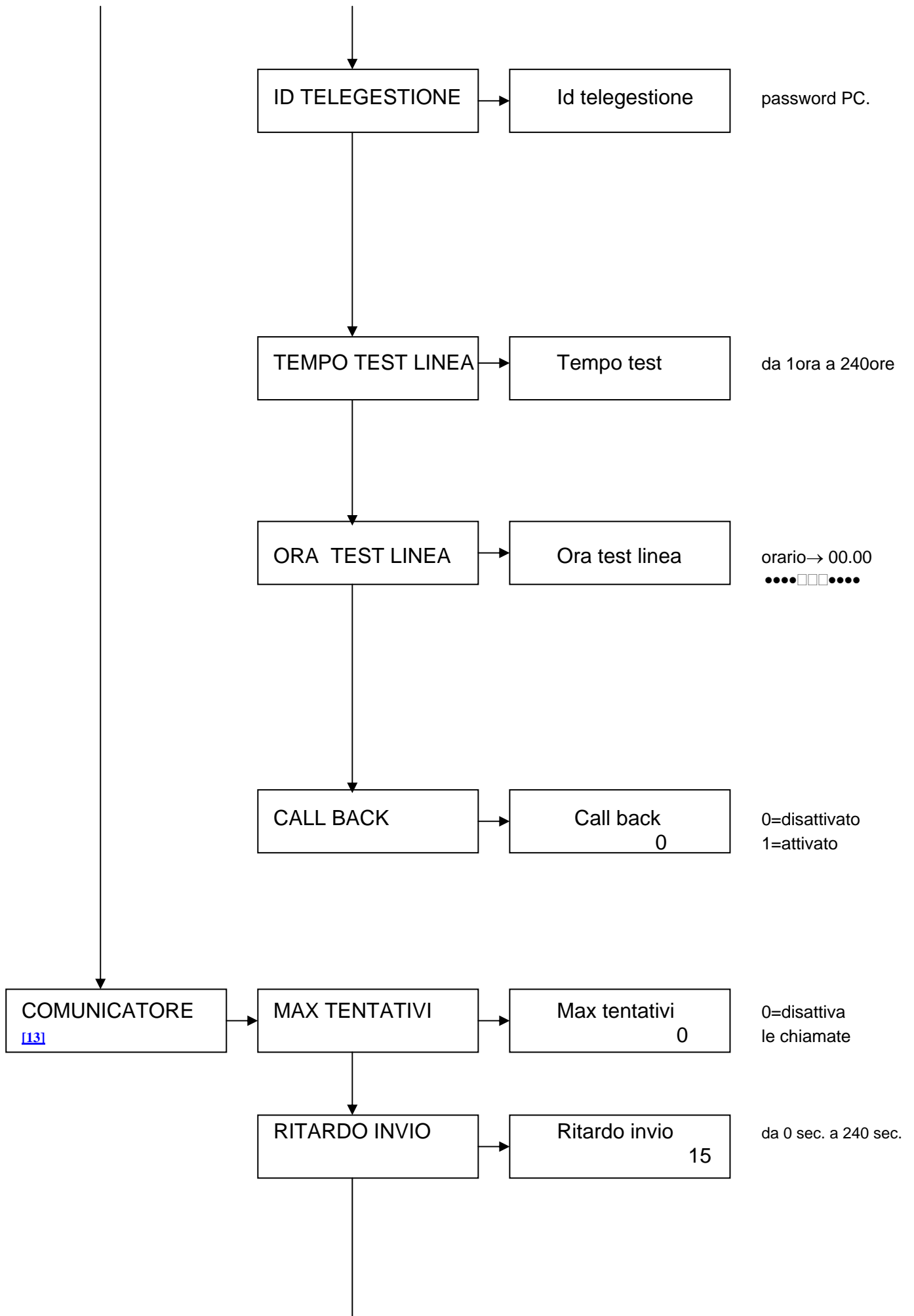

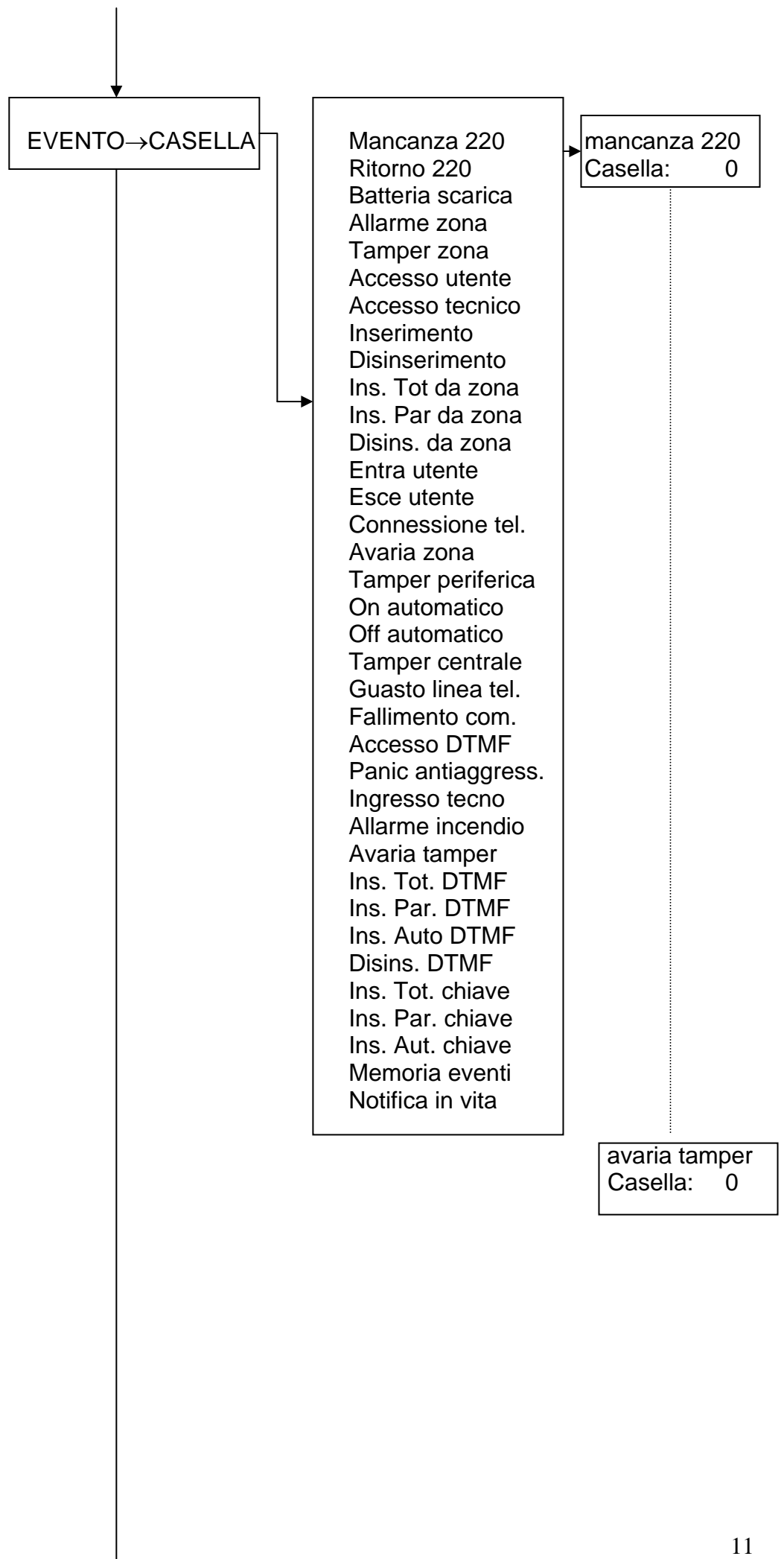

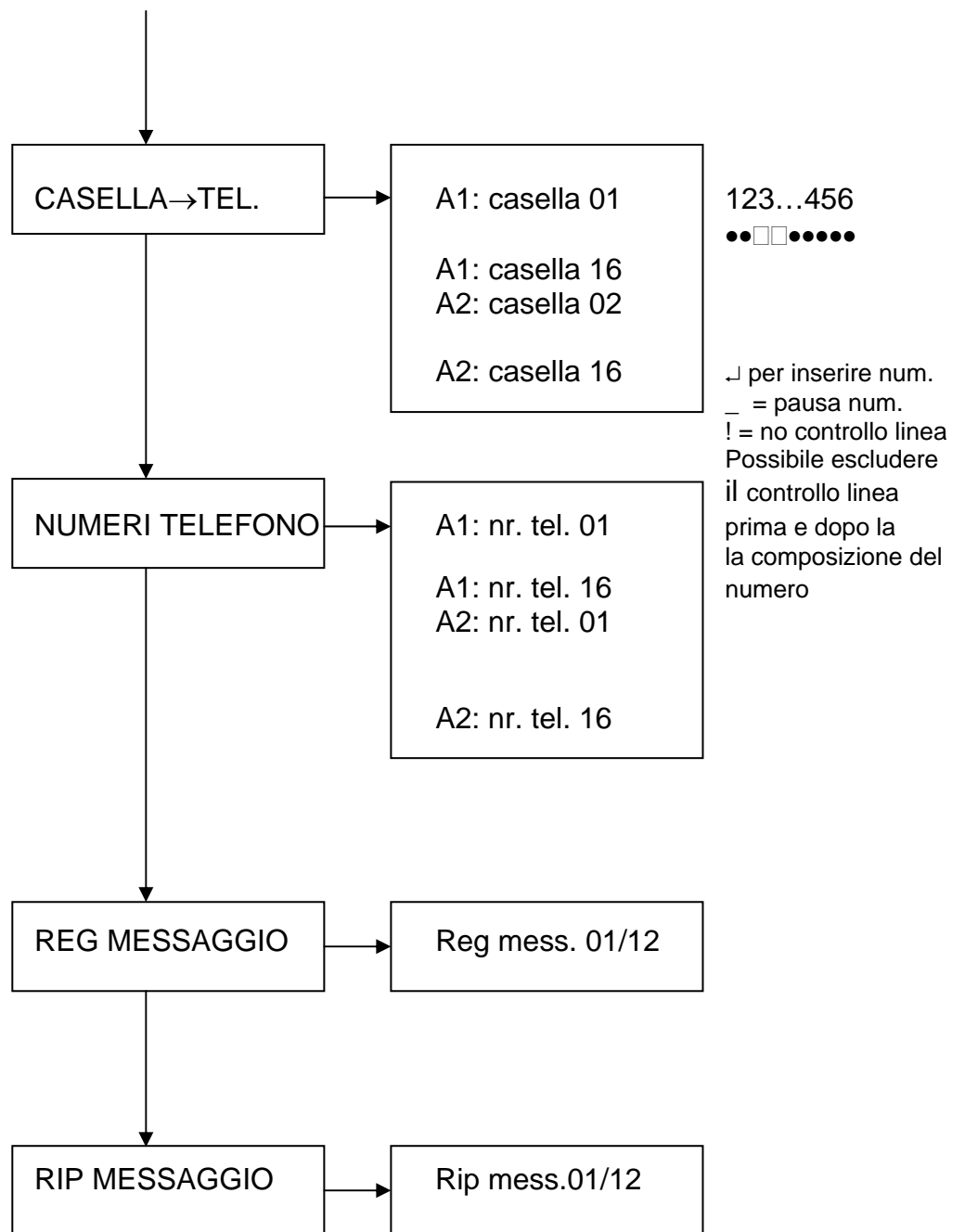

NOTA: I NUMERI NELLE PARENTESI QUADRE INDICANO IL PARAGRAFO DI RIFERIMENTO DEL MANUALE UTENTE

1 CARATTERISTICHE E COLLEGAMENTI

- 2 aree (area 1 e area 2) programmabili e indipendenti tra loro, con possibilità di assegnazione periferiche ad entrambe le aree (area doppia)
- 8 inserimenti parziali per area
- 1 inserimento automatico gestito da timer per ogni area.
- 2 inserimenti di tipo “percorso” (slave A-B) per area
- 72 zone programmabili liberamente di cui 8 su scheda (40 zone su C40)
- 32 utenti liberamente associabili (16 utenti su C40)
- 30 uscite in open collector programmabili di cui 6 su scheda (15 uscite su C40)
- 16 tastiere collegabili e liberamente associabili
- 8 inseritori collegabili e liberamente associabili
- Combinatore telefonico filare a bordo con 16 numeri telefonici per area a sintesi vocale (modulo vocale opzionale)
- Possibilità di telegestione da PC in RS232 o tramite linea telefonica (modem di telegestione opzionale)
- Invio dati con protocollo CONTACT ID completamente configurabile

1.1 LOGICA DI FUNZIONAMENTO DELLE AREE

La centrale gestisce 2 aree singole indipendenti (AREA 1 e AREA 2) con la possibilità di un'area in comune (AREA DOPPIA).

1.2 AREA 1 e AREA 2

Ciascuna area corrisponde ad un impianto autonomo con i propri utenti, le proprie tastiere, le proprie prese remote e i propri ingressi di zona. Tutte queste risorse sono liberamente associabili, mediante programmazione.

In caso di utilizzo di due aree, il risultato sarà di due sistemi completamente indipendenti.

1.3 AREA DOPPIA

Anche per l'area DOPPIA è possibile abbinare utenti, tastiere, prese e ingressi:

Ingresso comune: é “attivato” solamente quando entrambe le aree sono inserite.

Utente comune: può agire su entrambe le aree.

Tastiera doppia: permette di agire sia sull'area 1 che sull'area 2. (premendo il tasto ↵ si cambia area)

Preso doppia: accetta chiavi di utenti di entrambe le aree.

N.B.

Tutte le risorse (tastiere, utenti, prese ecc.) che non saranno associate a nessuna area, (valore 0) risulteranno disabilitate, quindi non funzionanti.

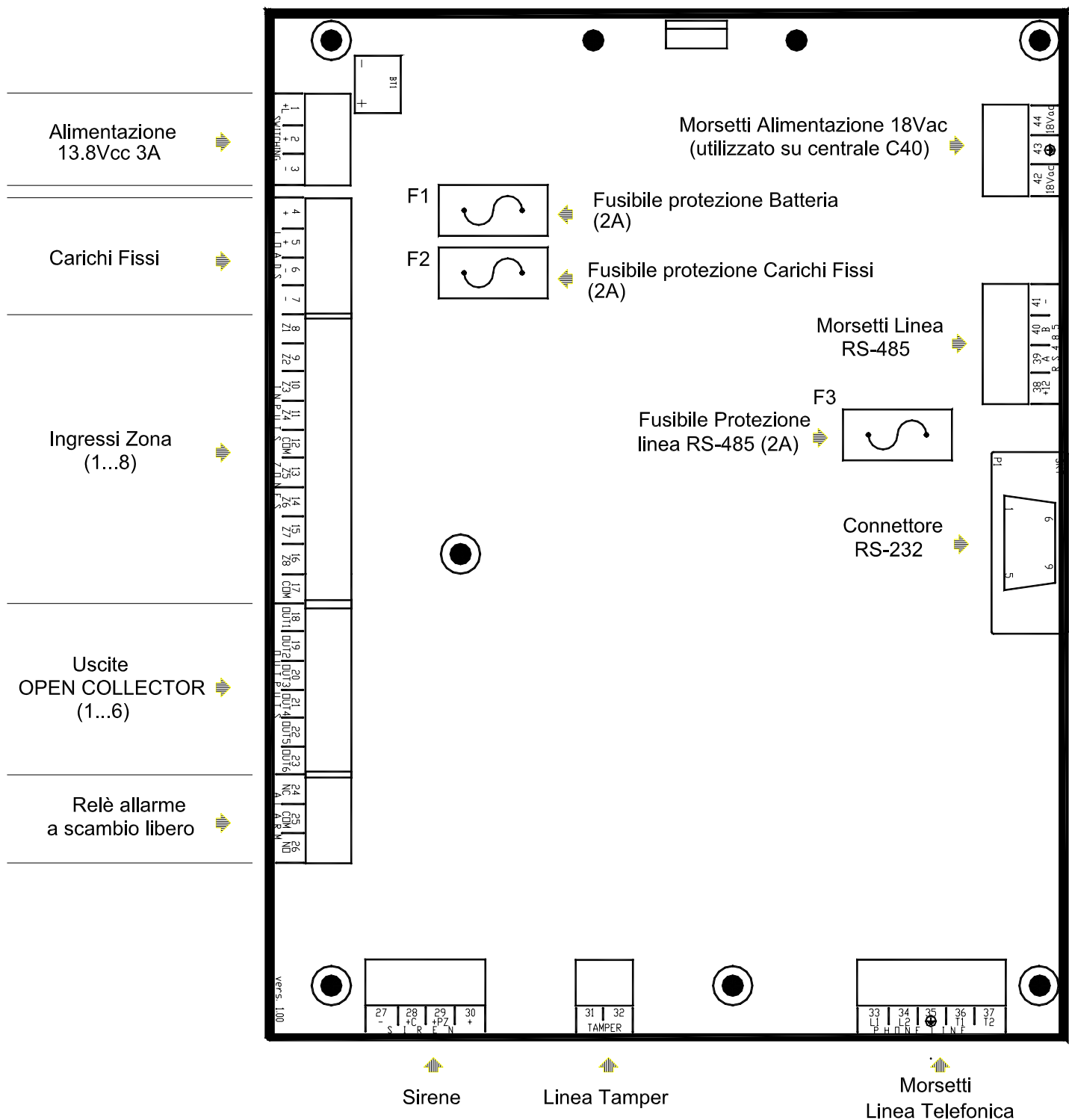

1.4 INGRESSI DI ZONA (morsetti da Z1 a Z8).

Modalità “normalmente chiuso”

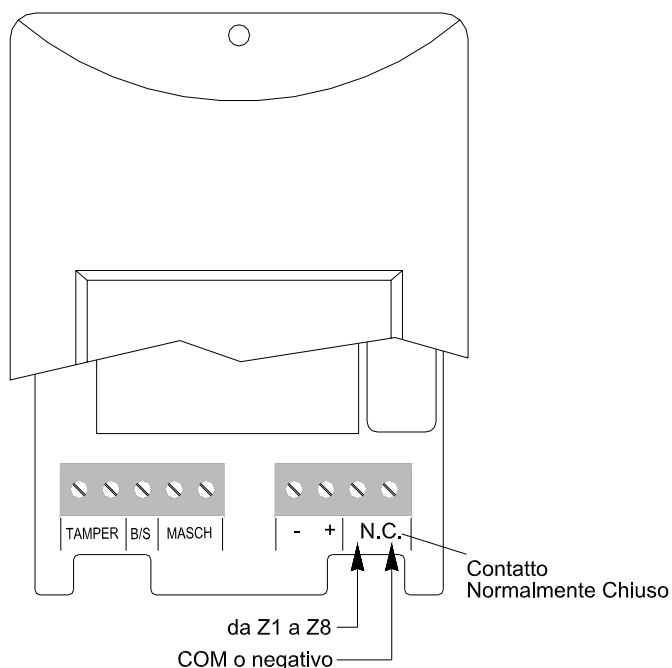

Sono riferiti al morsetto COM che coincide con il negativo di alimentazione.
Come impostazione di fabbrica sono di tipo NORMALMENTE CHIUSO (N.C.) e devono essere collegati secondo lo schema seguente:

E' possibile configurare un ingresso normalmente chiuso con funzione switch-alarm (vedi paragrafo funzione ingressi)

Modalità “doppio bilanciamento”

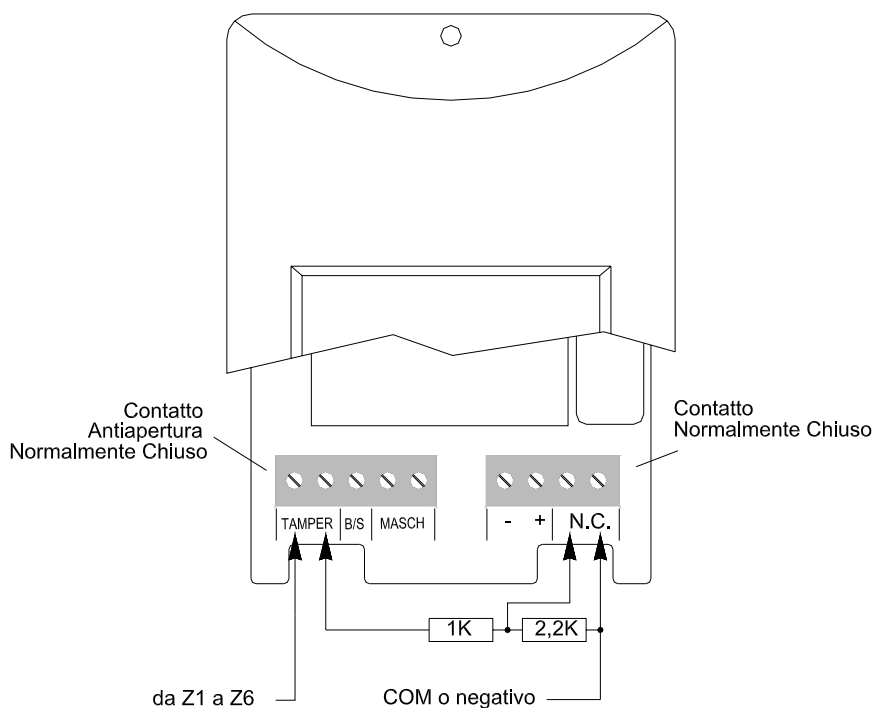

È possibile proteggere liberamente ciascun ingresso anche al taglio e al cortocircuito cavi (protezione contro manomissioni ,TAMPER 24h/24).
Per fare questo è necessario programmare l'ingresso di tipo “doppio bilanciamento” e utilizzare le resistenze in dotazione collegandole come da schema seguente:

OSSERVAZIONE: per rendere efficace questa modalità di collegamento, collegare le resistenze direttamente sul sensore e non in centrale.

N.B.:

1K = marrone-nero-rosso
2,2K = rosso-rosso-rosso

1.5 SIRENA ESTERNA

La centrale prevede direttamente il controllo di sirene autoalimentate con blocco a positivo (+12V). L'uscita predisposta è il morsetto +C (morsetto 28, positivo a mancare). Con i morsetti + e - (30 e 27) si fornisce invece la corrente di ricarica per la batteria della sirena (uscita a 13,8V).

1.6 USCITA DI ALLARME IN SCAMBIO LIBERO

E' possibile usare lo scambio libero del relè di allarme (morsetti 24, 25 e 26)
La corrente massima gestita da questo contatto è pari a 2A. Può essere utilizzato per sirene con blocco a contatto N.C., segnalazioni di allarme luminose e/o sonore diverse dalla sirena

1.7 SIRENA INTERNA

Collegare direttamente una sirena tra il morsetto +PZ (morsetto 29) e un negativo di alimentazione (morsetto 27).

ATTENZIONE: utilizzare solo sirene piezoelettriche da interno (modello AMC : PZ2).

1.8 USCITE PROGRAMMABILI

La centrale possiede 6 (espandibili a 15...30) uscite elettroniche (open collector) liberamente programmabili. Queste fanno capo ai morsetti US1, US2, US3, US4, US5, US6 della scheda (morsetti 18, 19, 20, 21, 22, 23).

Quando un'uscita si attiva/disattiva (secondo la polarità impostata) fornisce un negativo di alimentazione. Nel caso opposto non fornisce nessuna tensione, ma rimane un circuito aperto.

La corrente massima "di chiusura" non deve superare i 100mA. Nel caso il carico previsto è superiore al valore massimo consentito, collegare un relè. (ATTENZIONE: collegare sempre un diodo come in fig. ogni volta che si utilizzano relè)

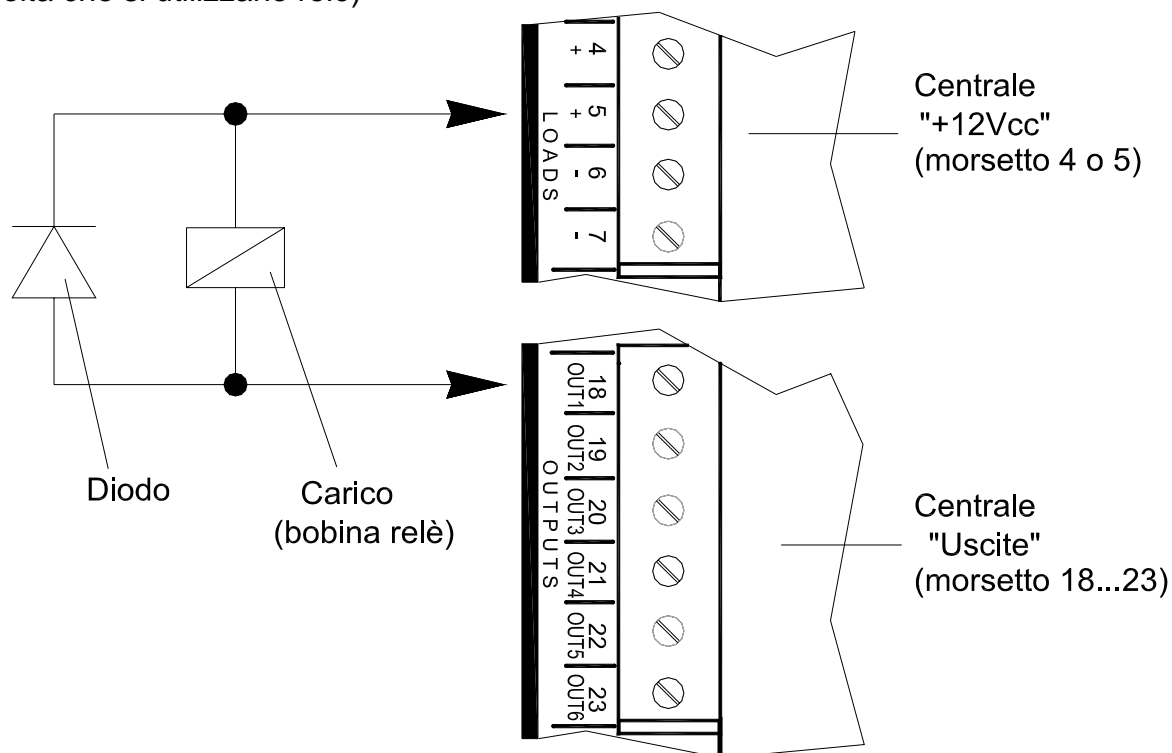

1.9 TASTIERE E PRESE

Le periferiche di comando della centrale sono:

Tastiere (modello UNICA) , in numero massimo di 16

Prese per chiavi elettroniche (modello PR8), in numero massimo di 8

Tutte queste periferiche devono essere collegate con i rispettivi morsetti

A, B, +12V e – (morsetti 38, 39, 40, 41)

Prima di alimentare il sistema, per poter differenziare le periferiche, è necessario indirizzare le tastiere mediante i loro microinterruttori (DIP-SWITCH) e le prese mediante i loro JUMPER. Seguire lo schema seguente:

ATTENZIONE: seguire un ordine numerico crescente partendo da 1 sia per le tastiere che per le prese senza tralasciare nessuna posizione.

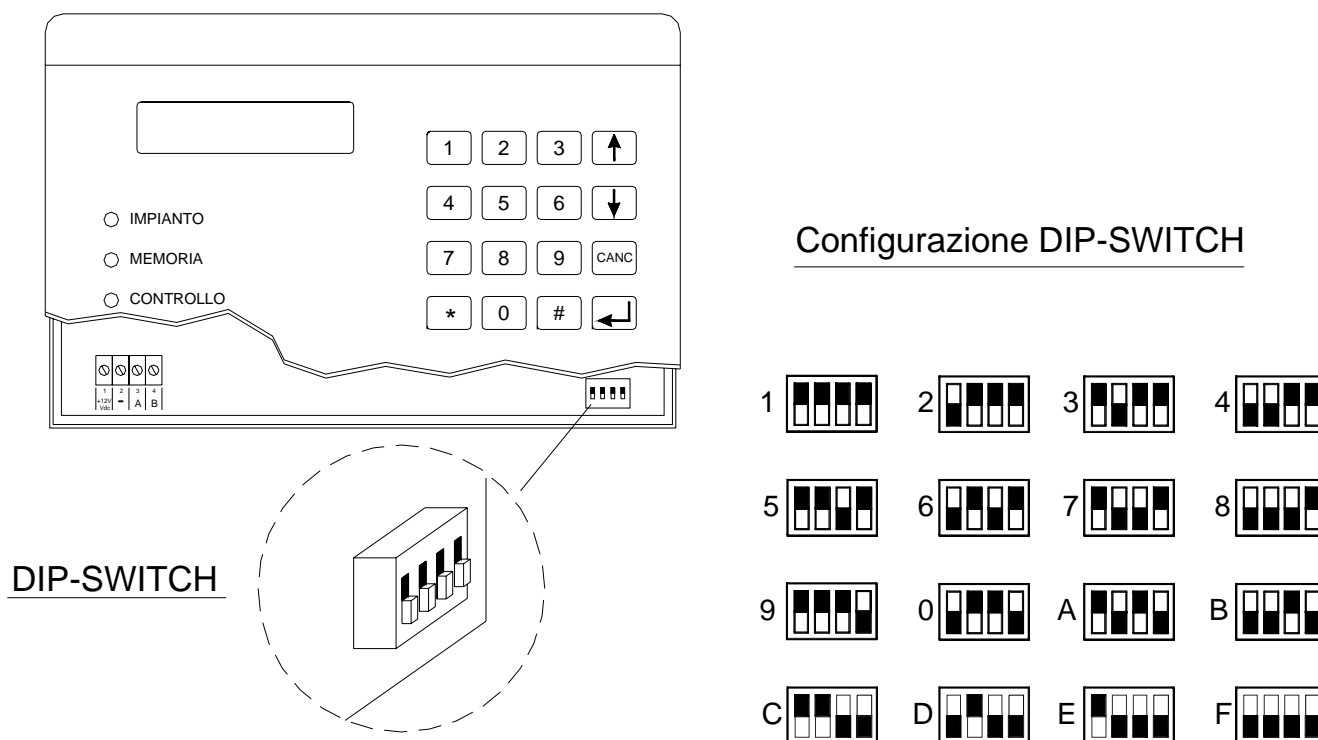

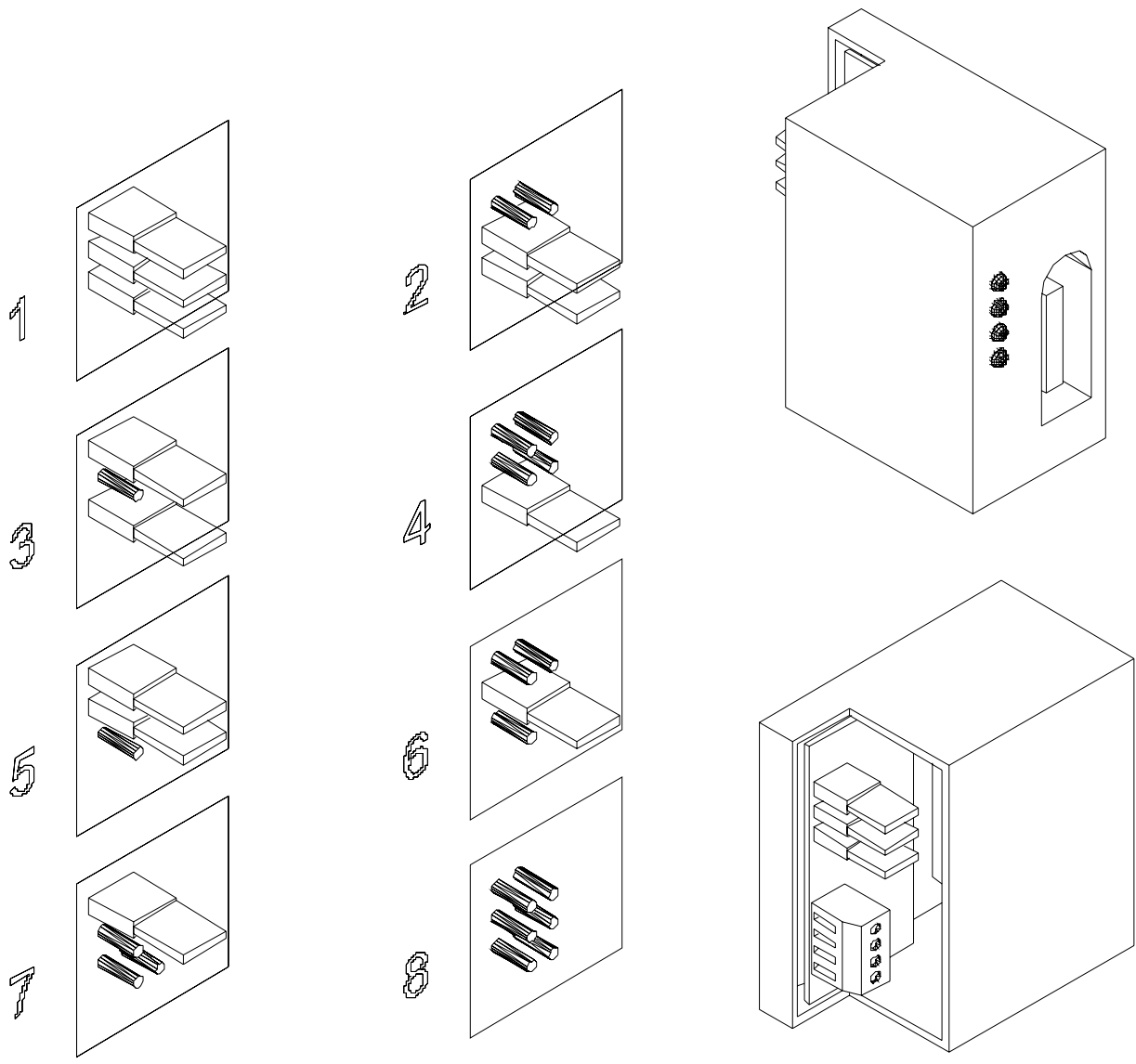

OSSERVAZIONE: Come già accennato nel paragrafo AREE, dopo l'alimentazione del sistema, è sempre necessario abilitare ogni periferica manualmente, seguendo la procedura nei paragrafi ABILITAZIONE DELLE TASTIERE e ABILITAZIONE DELLE PRESE.

1.10 ESPANSIONE DEGLI INGRESSI

La centrale dispone di 8 ingressi espandibili a 72 mediante l'utilizzo del modulo opzionale EXP IN/C. Questo modulo deve essere collegato alla linea seriale RS485, che fa capo ai morsetti A, B, +12V e "—" già utilizzati per tastiere e prese.

Gli ingressi su ogni modulo fanno capo ai morsetti IN1, 2, 3 fino IN8 e si comportano come segue:

da **IN1** a **IN6** = ingressi di tipo N.C. / N.A. oppure ingressi bilanciati

IN7 e **IN8** = ingressi N.C. / N.A. o utilizzabili per contatti veloci (switch-alarm e inerziali)

Per i collegamenti di questi ingressi seguire gli schemi relativi agli ingressi della centrale.

NOTA: ogni espansione ingressi deve essere indirizzata come tutte le altre periferiche, seguire lo schema di configurazione seguente:

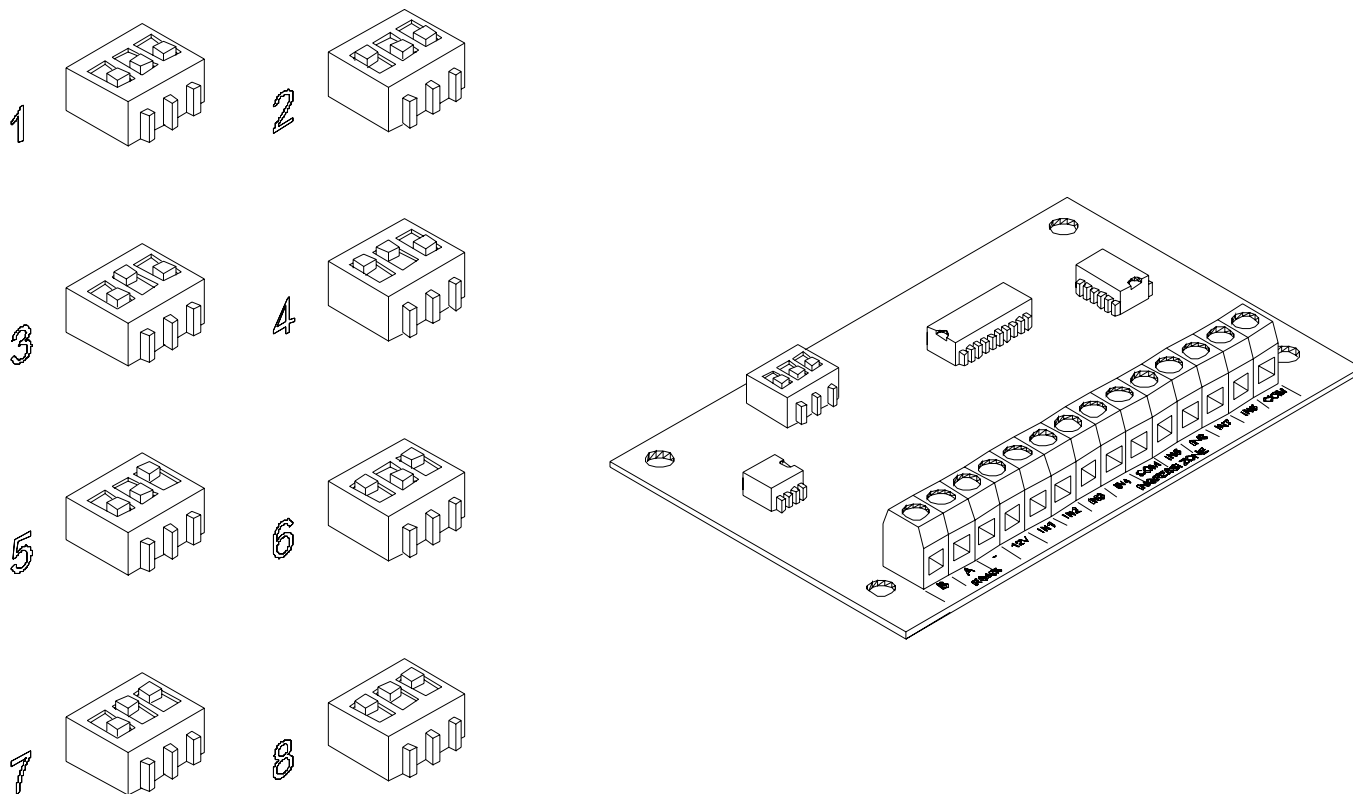

ATTENZIONE: la configurazione degli indirizzi deve sempre andare in ordine crescente partendo sempre dall' espansione n° 1 in avanti, senza tralasciare nessuna posizione.

Nota: le periferiche ingressi configurabili sulla centrale C40 sono le prime 4 (40 ingressi)

1.11 ESPANSIONE DELLE USCITE

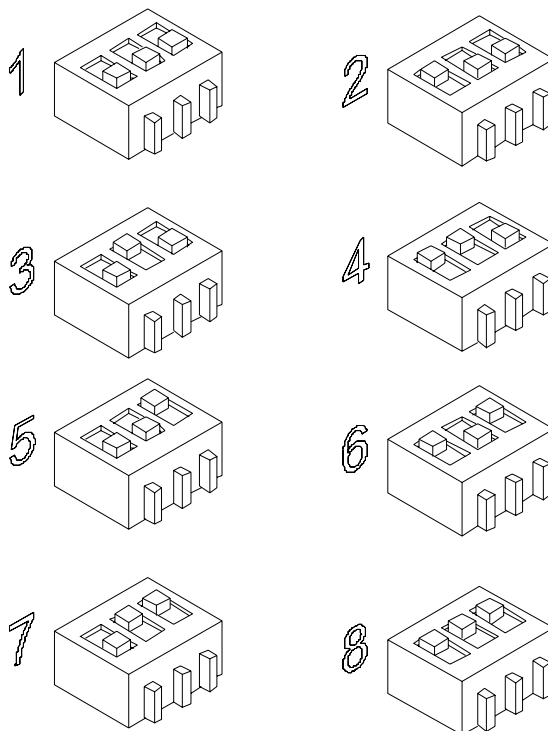
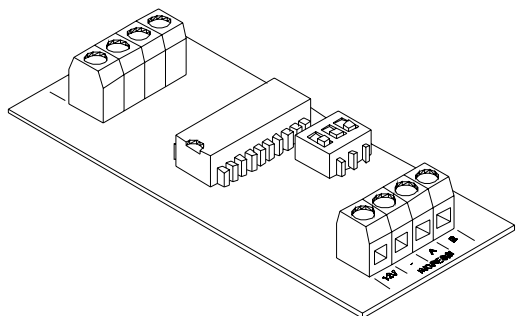

Per espandere la centrale con altre uscite remote programmabili, (la configurazione massima è di 30 uscite) è necessario collegare alla linea seriale RS485, il modulo opzionale EXP US/C.

Il massimo di schede EXP US/C utilizzabili è pari a 8.

Ogni scheda EXP US/C utilizzata deve essere indirizzata tramite i suoi microinterruttori (DIP-SWITCH) seguendo lo schema a lato.

Ogni espansione aggiunge 3 nuove uscite (morsetti US1, US2 e US3) che possono essere utilizzate allo stesso modo delle 6 in centrale.

ATTENZIONE: la configurazione degli indirizzi deve sempre andare in ordine crescente partendo sempre dall' espansione n° 1 in avanti, senza tralasciare nessuna posizione.

Nota: sulla centrale C40 le espansioni utilizzabili sono le prime 3 (per un totale di 15 uscite)

1.12 SINTESI VOCALE

La centrale dispone di un combinatore integrato che, mediante una scheda opzionale di campionamento vocale (modello SV/C) fornisce al combinatore telefonico la sintesi vocale. Per la programmazione e l' utilizzo di questa scheda fare riferimento al paragrafo SINTESI VOCALE.

Per il collegamento della linea telefonica utilizzare i morsetti LA e LB posti sulla scheda.

Gli altri apparecchi telefonici eventualmente presenti sulla linea telefonica devono essere collegati fra i morsetti TA e TB. In questo modo l'impianto di allarme ha la precedenza su ogni altro apparecchio telefonico collegato alla linea.

IMPORTANTE: prima di inserire o togliere la scheda di sintesi vocale, togliere totalmente l'alimentazione della centrale (batteria e rete elettrica) e aspettare almeno 10 secondi.

ESEMPIO DI COLLEGAMENTO DI UNA CENTRALE CON DIVERSE PERIFERICHE.

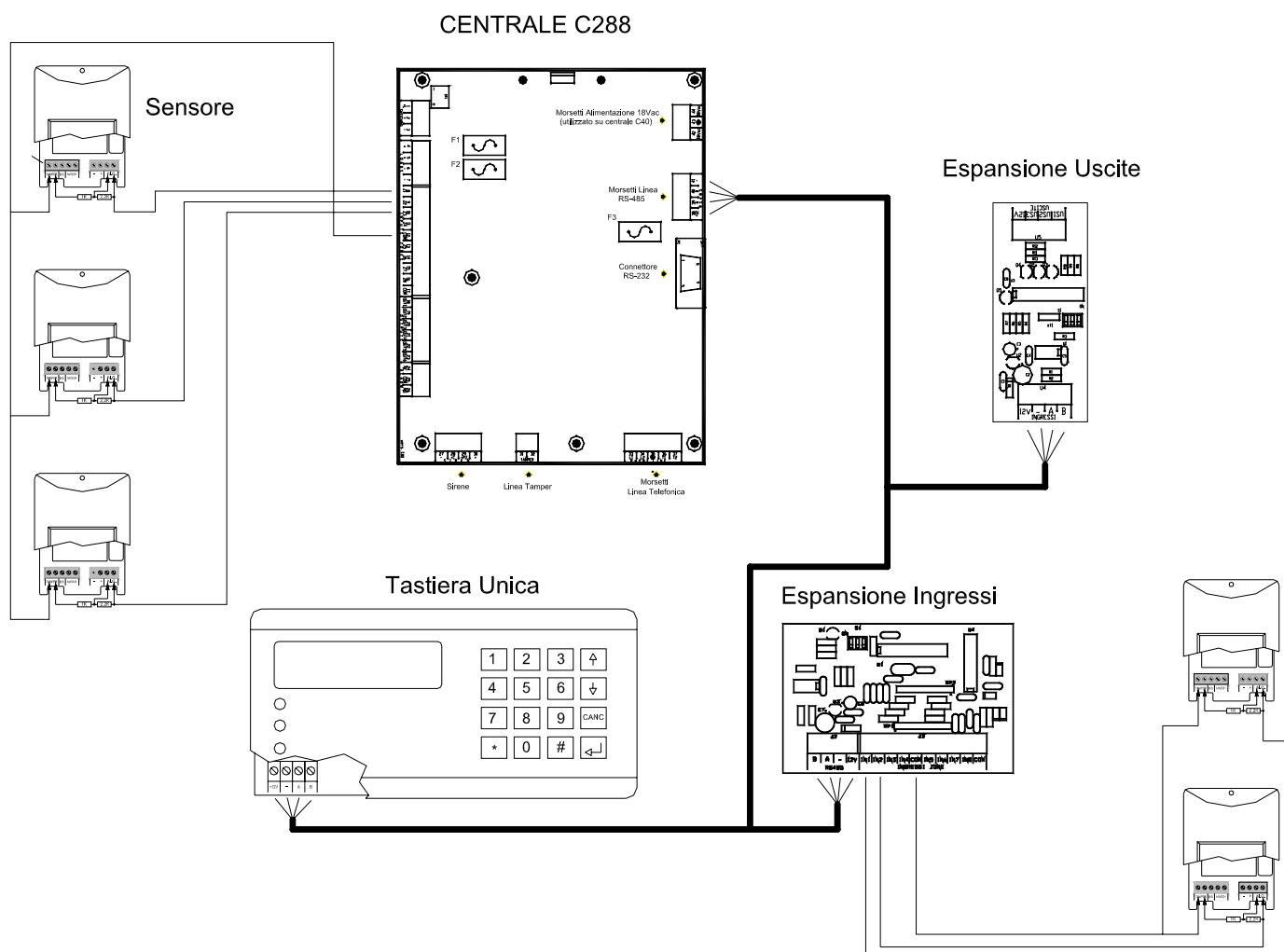

Nota: si consiglia di eseguire i collegamenti delle varie periferiche in cascata, ed entrare ed uscire da ogni periferica. Il cavo di collegamento deve essere assolutamente schermato, e possibilmente twistato per ottenere l'efficienza massima e quindi la lunghezza massima.

COLLEGARE LA BATTERIA AI FASTON DELLA CENTRALE (CONTROLLO STATO CARICA ATTIVO).

È POSSIBILE COLLEGARE UNA BATTERIA SUPPLEMENTARE AI FASTON DELL'ALIMENTATORE (CONTROLLO STATO DI CARICA NON DISPONIBILE)

2 PROGRAMMAZIONE

NOTA: prima di cominciare con la programmazione è necessario capire la filosofia dei comandi della tastiera, la terminologia utilizzata, e il percorso dei paragrafi seguito.

2.1 COMANDI E SEGNALAZIONI LUMINOSE IN TASTIERA

La tastiera (modello unica) oltre ad avere tasti con numerazione da 0 a 9 ha anche altri tasti con simboli e funzioni diverse a secondo del menù in cui ci si trova durante la fase di programmazione. Inoltre è dotata di segnalazioni luminose a led indicanti varie situazioni. (fig.)

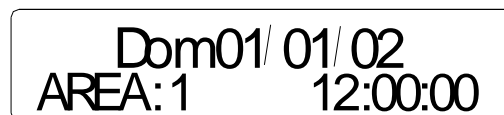

Dom01/ 01/ 02
AREA: 1 12:00:00

0	...	9	Inserimento Codice
*			Inserimento Veloce (se abilitato)
#			Comando Uscite Pilot
↑		↓	Controllo Stato Uscite Pilot
CANC			Cancella Cifra Codice
↵			Conferma Codice

Led giallo: indica lo stato dell' impianto (acceso = inserito, spento = disinserito)

Led rosso: indica gli eventi in memoria (acceso = evento in memoria da leggere, spento = nessun evento da leggere)

Led verde: indica il sistema di controllo della centrale (acceso = centrale OK, spento = zone, o periferiche aperte o comunque in avaria)

Nota: per assegnare una lettera anziché un numero per una funzione, premere consecutivamente due tasti numerici:

A = premere 2 volte 0

B = premere 2 volte 1

C = premere 2 volte 2

D = premere 2 volte 3

E = premere 2 volte 4

Tutti i particolari riguardanti le funzioni dei tasti sono riportate nei paragrafi successivi, e spiegati in dettaglio durante la fase di programmazione della centrale.



2.2 USO DEI MENÙ

Per accedere alla programmazione della centrale, è sempre necessario entrare nel menù. Esistono 2 tipi di menù: il **MENÙ TECNICO** (per la programmazione di tutti i parametri) e il **MENÙ UTENTE** (per la programmazione dei parametri accessibili solo all'utente e per l'inserimento della centrale).

2.3 COME ENTRARE NEL MENÙ TECNICO

per accedere al menù tecnico (con il quale è possibile modificare tutti i parametri della centrale) è necessario disporre del codice tecnico e almeno di un codice utente master.

procedura:

- digitare il codice TECNICO (default 000000) e confermare con il tasto .
- digitare il codice UTENTE (default 111111) e confermare con il tasto .

2.4 COME ENTRARE NEL MENÙ UTENTE

Per entrare nel menù utente è necessario disporre di un codice utente abilitato.

Procedura:

- digitare il codice UTENTE (default 111111) e confermare con il tasto .

2.5 COME SCORRERE IL MENÙ

MENÙ TECNICO



Ritorno al menù precedente



Seleziona Voce Precedente



Seleziona Voce Successiva



Conferma Voce

Nota: i menù scorrono in maniera circolare (quando si arriva all'ultimo premendo nuovamente  si ritorna al primo)

2.6 COME IMPOSTARE I DATI ALL'INTERNO DEL MENU'

Esistono 3 interfacce grafiche a seconda dei parametri che si vogliono modificare

ZN:01 - ZONA 01
0000000000000000

1

- 0 ... 9 Inserisce Valore (doppia pressione per lettera)
- * Sposta cursore 1 posizione verso sinistra
- # Sposta cursore 1 posizione verso destra
- ↑ Sposta cursore 8 posizioni verso sinistra
- ↓ Sposta cursore 8 posizioni verso destra
- ↵ Conferma ed esce

1234567890123456
□□□●●●□□□●□□□□□□

2

- * Sposta cursore 1 posizione verso sinistra
- # Sposta cursore 1 posizione verso destra
- ↑ Sposta cursore 8 posizioni verso sinistra
- ↓ Sposta cursore 8 posizioni verso destra
- CANC Modifica Voce (□→●→□)
- ↵ Conferma configurazione ed esce

ZONA 01 → USCI TA01
0

3

- 0 ... 9 Inserisce Valore
- * Selezione rapida (premere prima di ↵)
- CANC Cancella Valore
- ↵ Conferma Valore

2.7 FILOSOFIA DI PROGRAMMAZIONE

Nei paragrafi successivi sono indicate tutte le procedure di programmazione della centrale, inoltre è spiegata la funzione di ogni impostazione. L'iter utilizzato non segue l'ordine dei parametri impostati in centrale, che per motivi tecnici segue un altro percorso, ma segue, a nostro parere, la corretta filosofia da utilizzare quando si installa questa centrale. È possibile comunque utilizzare qualsivoglia percorso l'installatore decida, senza pregiudicare il funzionamento.

Nel sommario, a fine manuale, sono indicati per argomento i vari passaggi di programmazione, l'utente che decidesse di non seguire l'ordine di seguito riportato, può fare riferimento al sommario e programmare la centrale secondo la sua logica.

2.8 RESET INIZIALE

Fornire alimentazione alla scheda (batteria o tensione di rete) tenendo premuto il tasto di inizializzazione posto sulla scheda per almeno 2 secondi. Rilasciando tale tasto la centrale esegue una cancellazione totale dei dati riportando tutte le impostazioni in default.

- TASTIERA 1 abilitata
- codici: TECNICO (000000) e UTENTE1 (111111)
- prese abilitate NESSUNA
- ESPANSIONI INGRESSI e/o USCITE abilitate NESSUNA
- TAMPER centrale disattivato
- Centrale in TEST (ATTENZIONE TALE CONFIGURAZIONE DISABILITA LA SIRENA)
- Abilitazione di telegestione sia da remoto che da cavo disabilitate.

3 PERIFERICHE

3.1 IMPOSTAZIONE DELLE TASTIERE

Dopo il reset iniziale l'unica tastiera abilitata al funzionamento è la TASTIERA 1, cioè quella con tutti i dip-switch in posizione OFF. Utilizzando questa tastiera sarà possibile abilitare anche le altre al funzionamento ovvero assegnarle ad un'area diversa da "0".

OSSERVAZIONE: Si ricorda che ciascuna tastiera deve essere impostata con un differente indirizzo prima di alimentare il sistema, seguendo quanto riportato nel paragrafo TASTIERE E PRESE .

3.2 ABILITAZIONE DELLE TASTIERE

Procedura:

- Entrare nel menù TECNICO
- Utilizzare i tasti e per scegliere la voce PERIFERICHE e confermare con tasto .
- Confermare la voce AREA TASTIERE con il tasto .
- Utilizzare i tasti e per spostare il cursore lampeggiante nella posizione relativa alla tastiera da abilitare (tastiera da 1 a 16) indicata dalla riga superiore.
- Digitare un numero fra 1 e 3 in modo da abilitare la tastiera. In particolare.

0 = tastiera disabilitata
1 = tastiera associata all'area 1
2 = tastiera associata all'area 2
3 = tastiera associata all'area comune

- Dopo aver abilitato tutte le tastiere necessarie, premere il tasto per confermare il tutto.

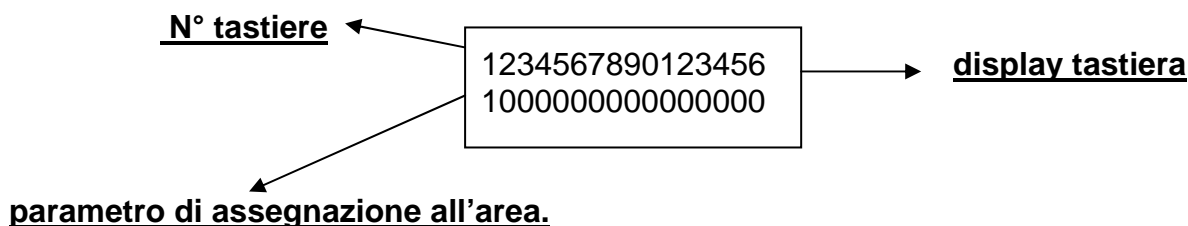

Nota: evitare di abilitare tastiere che non esistono altrimenti si azioneranno gli allarmi TAMPER PERIFERICA. (TAMPER PERIFERICA 1....16)

Per ogni abilitazione eseguita, verificare subito che la tastiera relativa comunichi correttamente con la centrale: tutte le tastiere abilitate dell'AREA 1 visualizzeranno SYSTEM LOCK mentre quelle dell'AREA 2 e dell'AREA COMUNE , visualizzeranno in alternanza la DATA/ORA con il MESSAGGIO DI BENVENUTO. Anche le tastiere dell'AREA 1 visualizzeranno la DATA/ORA quando si uscirà dal menù della tastiera 1.

3.3 IMPOSTAZIONE DELLE PRESE

Dopo il reset iniziale, nessuna presa remota, (anche se collegata) è abilitata al funzionamento. (led controllo spento)

Utilizzando una tastiera già abilitata sarà necessario abilitare singolarmente le varie prese collegate.

Una volta abilitate le prese è necessario scegliere da quale presa gli utenti potranno programmare le proprie chiavi (una presa per area).

Nel caso poi che le chiavi siano già usate in altri impianti è necessario anche identificare l'impianto.

OSSERVAZIONE: Si ricorda che ciascuna presa deve essere impostata con un differente indirizzo prima di alimentare il sistema, seguendo quanto riportato nel paragrafo TASTIERE E PRESE .

3.4 ABILITAZIONE DELLE PRESE

Procedura:

- Entrare nel Menù TECNICO
- Utilizzare i tasti e per scegliere la voce PERIFERICHE e confermare con il tasto .
- Utilizzare i tasti e per scegliere la voce AREA PRESE e confermare con il tasto .
- Utilizzare i tasti e per spostare il cursore lampeggiante nella posizione relativa alla presa da abilitare (prese da 1 a 8) indicata nella riga superiore del display.
- Digitare un numero fra 1 e 3 in modo da abilitare la presa in esame. In particolare:
 - 0 = presa disabilitata
 - 1 = presa associata all'area 1
 - 2 = presa associata all'area 2
 - 3 = presa associata ad entrambe le aree (presa COMUNE)
- Dopo aver abilitato tutte le prese necessarie, premere il tasto per confermare il tutto.

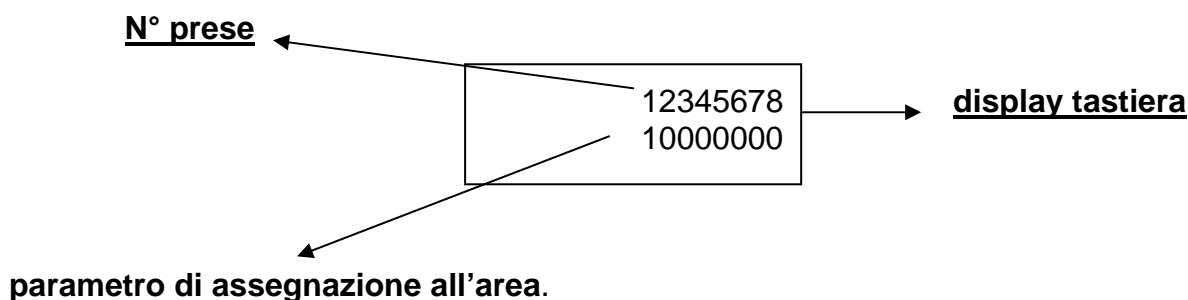









NOTA: dopo aver abilitato le prese, si noti l'attivazione del led verde di controllo impianto che sarà acceso se tutte le zone relative alla sua area saranno chiuse.

- Evitare di abilitare prese che non esistono altrimenti si avranno allarmi **TAMPER PERIFERICA** (TAMPER PERIFERICA 17...24)

3.5 SCELTA DELLA PRESA PER LA PROGRAMMAZIONE DELLE CHIAVI



È possibile fare in modo che una delle prese abilitate diventi programmatore di chiavi. Scegliere la presa seguendo la procedura descritta.

Procedura:

- Entrare nel Menù TECNICO
- Utilizzare i tasti  e  per scegliere la voce PERIFERICHE e confermare con il tasto .
- Utilizzare i tasti  e  per scegliere la voce PRESA PROG. 1 e confermare con il tasto .
- Premere un tasto compreso fra 1 e 8 per indicare la presa interessata.
- Confermare la scelta con il tasto .
- Premere il tasto  per scegliere la voce PRESA PROG 2 nel caso si utilizzi la seconda AREA. Ripetere quanto eseguito per l'Area 1.

Osservazione:

Assicurarsi sempre che le prese impostate per la programmazione delle chiavi appartengano all'area interessata.

Nota: ora è possibile verificare il corretto funzionamento delle prese; uscire dal menù tecnico, digitare il codice utente e con i tasti freccia verso il basso selezionare la voce “programma chiave”. A questo punto premere  : i led sulla presa di programmazione lampeggeranno velocemente, inserire una chiave e lasciarla inserita fino allo spegnimento dei led, sfilare la chiave ed uscire dal menù premendo più volte il tasto . Inserire la chiave in ciascuna presa e verificare che i led si accendano secondo le indicazioni di seguito riportate.

SEGNALAZIONI LED PRESE

1	INSERIMENTO TOTALE	TUTTI I LED ACCESI
2	INSERIMENTO PROGRAMMA 1	LED ARANCIO ACCESO
3	INSERIMENTO PROGRAMMA 2	LED GIALLO ACCESO
4	INSERIMENTO PROGRAMMA 3	LED ROSSO ACCESO
5	INSERIMENTO PROGRAMMA 4	LED VERDE ACCESO
6	INSERIMENTO PROGRAMMA 5	LED ARANCIO E GIALLO ACCESI
7	INSERIMENTO PROGRAMMA 6	LED ARANCIO E ROSSO ACCESI
8	INSERIMENTO PROGRAMMA 7	LED ARANCIO E VERDE ACCESI
9	INSERIMENTO PROGRAMMA 8	LED GIALLO E ROSSO ACCESI
10	INSERIMENTO PROGRAMMA AUTOMATICO	LED GIALLO E VERDE

Durante il tempo di uscita le segnalazioni che indicano il tipo di inserimento, anziché rimanere fisse, dovranno lampeggiare.

Durante un allarme i led si accenderanno e lampeggeranno tutti assieme.

3.6 IDENTIFICAZIONE DELL'IMPIANTO

Nel caso in cui una chiave debba operare su più impianti è necessario cambiare il numero di identificazione impianto, in modo tale da differenziare gli indirizzi delle chiavi.

Procedura:

- Entrare nel Menù TECNICO.
- Utilizzare i tasti e per scegliere la voce PERIFERICHE e confermare con il tasto .
- Utilizzare i tasti e per scegliere la voce ID SISTEMA e confermare con il tasto .
- Premere il tasto seguito da un tasto compreso fra 0 e 7 per indicare il numero identificativo del sistema.
- Confermare la scelta con il tasto .

Osservazione:

- Se le chiavi da programmare vengono usate in impianti AMC di altro modello (diverso da C288, C40, C16) non è necessario utilizzare l'identificativo impianto.

3.7 CANCELLAZIONE DI TUTTE LE CHIAVI PROGRAMMATE

Ciascuna chiave è sempre associata ad un utente. Quando si cambia un codice utente le sue chiavi restano comunque valide e non verranno cancellate.

Se si vuole cancellare una chiave (perché, ad esempio, viene persa) si può eseguire una cancellazione totale di tutte le chiavi. Questa operazione permette di non cambiare il codice utente, ma solo il codice chiave.

Procedura:

- Entrare nel menù TECNICO
- Utilizzare i tasti e per scegliere la voce PERIFERICHE e confermare con il tasto .
- Utilizzare i tasti e per scegliere la voce N° CODICE CHIAVE e confermare con il tasto .
- Premere il tasto per confermare la cancellazione di tutte le chiavi, premere per uscire.



Nota: dopo una cancellazione è necessario riprogrammare tutte le chiavi.

3.8 ABILITAZIONE DEL SUONO DELLE TASTIERE E DELLE PRESE

Ogni tastiera e ogni presa è provvista di un BUZZER per la scansione sonora del tempo di uscita e del tempo di ingresso, e di altre funzioni.

Se si desidera abilitare/disabilitare queste segnalazioni eseguire la seguente procedura.

Procedura:

- Entrare nel Menù TECNICO.
- Utilizzare i tasti e per scegliere la voce PERIFERICHE e confermare con il tasto .
- Utilizzare i tasti e per scegliere la voce SUONO TASTIERE oppure SUONO PRESE e confermare con il tasto .
- Utilizzare i tasti e per spostare il cursore lampeggiante nella posizione relativa alla tastiera o presa interessata.
- Premere il tasto per abilitare o disabilitare il suono della tastiera o presa:

= suono attivato

• = suono disattivato

- Confermare le modifiche con il tasto .

Tastiere e prese

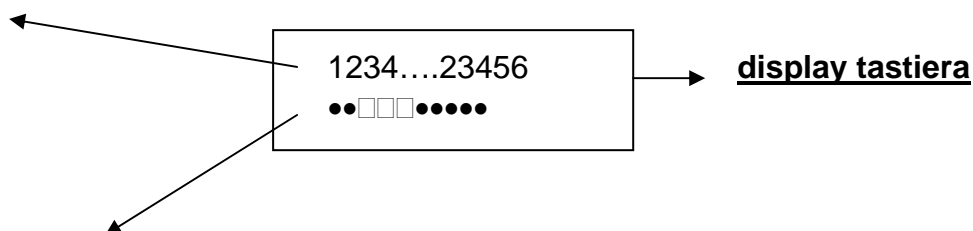

Il quadretto indica suono abilitato, il pallino suono disabilitato.

3.9 ABILITAZIONE PERIFERICHE ESPANSIONE INGRESSI

Prima di procedere alla programmazione è necessario avere indirizzato le varie espansioni con i relativi DIP – SWITCH, come descritto in precedenza.

Procedura:

- Entrare nel Menù TECNICO
- Utilizzare i tasti e per scegliere la voce PERIFERICHE e confermare con il tasto .
- Utilizzare i tasti e per scegliere la voce INGRESSI REMOTI e confermare con il tasto .
- Utilizzare i tasti e per spostare il cursore lampeggiante nella posizione relativa all' espansione da abilitare (da 1 a 8) indicata nella riga superiore del display.
- Premere il tasto per abilitare e disabilitare ogni espansione (abilitato= disabilitato=•)
- Confermare la scelta premendo il tasto .

Nota: evitare di abilitare l'espansioni degli ingressi se queste non sono effettivamente collegate alla centrale. (la centrale segnalerebbe "TAMPER PERIFERICA 25.....32" a seconda della centrale usata C288/C40)

N° espansioni

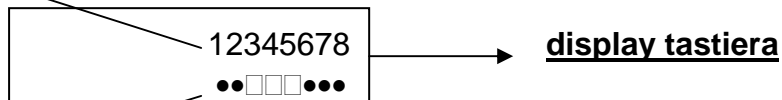

● = non abilitata □ = abilitata

3.10 ABILITAZIONE PERIFERICA ESPANSIONI USCITE

Prima di procedere con la programmazione, è necessario che tutte le espansioni siano indirizzate con i relativi dip – switch.

Procedura:

- Entrare nel Menù TECNICO
- Utilizzare i tasti e per scegliere la voce PERIFERICHE e confermare con il tasto .
- Utilizzare i tasti e per scegliere la voce USCITE REMOTE e confermare con il tasto .
- Utilizzare i tasti e per spostare il cursore lampeggiante nella posizione relativa al satellite da abilitare (da 1 a 8) indicata nella riga superiore del display.
- Premere il tasto per abilitare e disabilitare i satelliti (abilitato= disabilitato=)
- Confermare la scelta premendo il tasto .

Nota: evitare di abilitare satelliti se questi non sono effettivamente collegati. (la centrale segnalerebbe TAMPER PERIFERICA 33.....40 a seconda della centrale usata, C288/c40)

N° espansioni

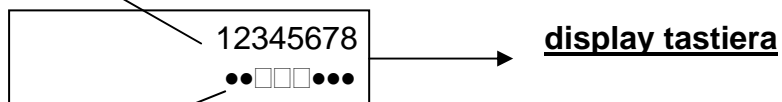

● = non abilitata □ = abilitata

4 IMPOSTAZIONE DEGLI INGRESSI

Dopo il reset iniziale, le condizioni di ogni ingresso, saranno quelle di default:

- AREA = 1 (1 = area 1 solo i primi 8 ingressi)
- FUNZIONE = istantaneo (0= istantaneo)
- TIPO = normalmente chiuso (0 = N.C.)

Pertanto, risulterà necessario configurare tali ingressi secondo le esigenze specifiche.

IMPORTANTE: Prima di abilitare gli ingressi superiori ai primi 8 è necessario abilitare l'espansione degli ingressi relative al numero di zone che si desidera utilizzare.

4.1 ABILITAZIONE DEGLI INGRESSI (area ingressi)

Procedura:

- Entrare nel Menù TECNICO.
- Utilizzare i tasti e per scegliere la voce MENU' INGRESSI e confermare con il tasto .
- Confermare con il tasto la voce AREA INGRESSI.
- Utilizzare i tasti e per spostare il cursore lampeggiante nella posizione relativa all'ingresso da abilitare, con scansione dello spostamento di 1 alla volta, utilizzare i tasti e per spostare il cursore con scansione di spostamento di 8 alla volta.
- Digitare un numero fra 1 e 3 per abilitare l'ingresso in esame. In particolare:

0 = ingresso disabilitato

1 = ingresso abilitato e associato all'area 1

2 = ingresso abilitato e associato all'area 2

3 = ingresso abilitato e associato ad entrambe le aree (ingresso COMUNE)

- Dopo aver abilitato tutti gli ingressi necessari, premere il tasto per confermare il tutto.

Nota :

- **NON abilitare ingressi che non verranno utilizzati.**
- **L'abilitazione degli ingressi da 9 a 40....72 (C288/C40) è sempre subordinata all'abilitazione della ESPANSIONE degli INGRESSI relativa (vedi paragrafo precedente).**

Numero di zona in esame e relativo nome

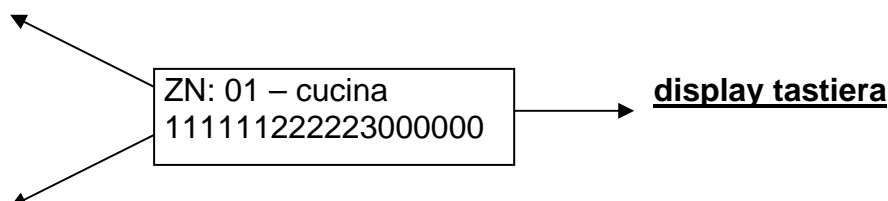











area assegnata (il cursore lampeggia sulla zona in esame)

4.2 PROGRAMMAZIONE FUNZIONE INGRESSI

E' possibile programmare ingressi con diverse funzioni, la filosofia di assegnazione è identica alla procedura di abilitazione all' area:

Procedura:

- Entrare nel Menù TECNICO.
- Utilizzare i tasti  e  per scegliere la voce MENU' INGRESSI e confermare con il tasto .
- Utilizzare i tasti  e  per scegliere la voce FUNZIONE INGRESSI e confermare con il tasto .
- Utilizzare i tasti  e  per spostare il cursore lampeggiante nella posizione relativa all'ingresso in esame (con scansione dello spostamento di 1 alla volta). Utilizzare i tasti  e  per spostare il cursore lampeggiante con spostamento di 8 alla volta.
- Digitare un numero fra 1 e B per assegnare la funzione desiderata.

Nota: per assegnare una lettera anziché un numero digitare 2 volte un tasto numerico (vedi paragrafo 2.1)

Numero di zona in esame e relativo nome

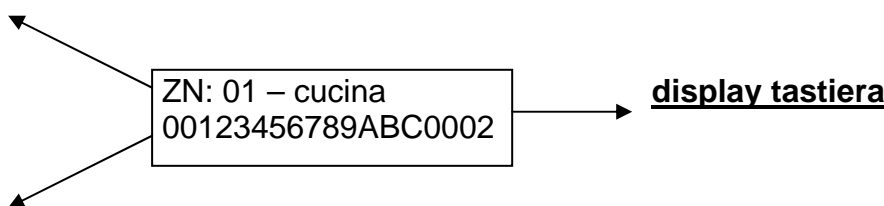

funzione assegnata (il cursore lampeggia sulla zona in esame)

Di seguito verranno riportate tutte le funzioni e la relativa descrizione di ogni funzione:

0 = istantaneo: funzione allarme con nessun tempo di ritardo

1 = ritardato: funzione allarme con tempo di reazione ritardato programmabile da 1sec. a 15 min.

2 = contatore: attiva l'allarme dopo il numero di violazioni impostate da programma. Il conteggio si resetta dopo 1 minuto dall' ultima violazione.

3 = intelligente: è di tipo "istantaneo" ma diventa automaticamente ritardato quando viene azionato un ingresso di tipo ritardato.

E' possibile utilizzare questa funzione per stabilire "un percorso" da una zona (ritardata) verso la periferica di comando per il disinserimento dell' impianto (tastiera o presa).

4 = 24 ore: attiva l'allarme 24h/24h indipendentemente dallo stato impianto (inserito/disinserito)

- 5 = switch alarm (ingressi veloci):** sono di tipo normalmente chiuso con un conteggio molto rapido. Sono utilizzati per proteggere tapparelle o sistemi a vibrazione. La centrale ha la possibilità di assegnare questa funzione ai seguenti ingressi: i primi 8 sulla scheda madre, e gli ultimi 2 di ogni espansione ingressi. (15-16, 23-24, 31-32, 39-40, 47-48, 55-56, 63-64, 71-72.). **Quando un ingresso viene impostato con questa funzione il sistema lo configura automaticamente come N.C. La sensibilità del sensore si regola nel menù PARAMETRI VARI alla voce CICLI CONTATORE.**
- 6 = chime:** ad impianto spento provocano una segnalazione acustica della durata 10 secondi sulla tastiera o l'attivazione di un'uscita programmata. Ad impianto inserito diventa un istantaneo e se violato azionerà l'allarme. È possibile disattivare la segnalazione acustica della tastiera o dell'uscita con un comando rapido: **#331#=-disattiva, #231# riattiva**
- 7 = tecno:** Questo ingresso è utilizzato per segnalare allarmi di tipo tecnologico. In abbinamento al combinatore telefonico, può essere utilizzato come allarme silenzioso, o come avvisatore di eventi tecnici tramite chiamata telefonica, (VOCALE O DIGITALE). È possibile anche associare un'uscita programmabile, per essere utilizzato come comando automatico di azionamento di altre apparecchiature. E' di tipo 24h/24h e quindi il suo funzionamento è indipendente dallo stato impianto.
- 8 = ON/OFF impianto:** permette di inserire un qualsiasi programma impostato attraverso un comando impulsivo. La logica del comando è determinata dalla configurazione dell'ingresso. (N.C. N.A.) **Non è possibile sfruttare questa funzione con dei comandi stabili.** Per associare il numero del programma da inserire (TOTALE, PARZIALE 1..8) riferirsi al menù: INS. DA INGRESSI
- 9 = panico/antiaggressione rumoroso :** serve ad attivare un allarme panico con sirena. La logica di funzionamento è determinata dalla sua configurazione (N.C. o N.A.). E' un ingresso di tipo 24h pertanto è indipendente dallo stato della centrale (inserita/disinserita). Può attivare una chiamata al combinatore, attivare una uscita associata, e anche inviare degli allarmi di tipo digitale (ID CONTACT).
- A = panico/antiaggressione silenzioso :** serve ad attivare un allarme panico silenzioso (no sirena). La logica di funzionamento è determinata dalla sua configurazione (N.C. o N.A.). E' un ingresso di tipo 24h pertanto è indipendente dallo stato della centrale (inserita/disinserita). Può attivare una chiamata al combinatore, attivare una uscita associata, e anche inviare degli allarmi di tipo digitale (ID CONTACT)
- B = fuoco :** attiva un 'uscita assegnata come "fuoco". Visualizza l' evento fuoco sul display e non attiva la sirena di allarme. E' di tipo 24h quindi indipendente dallo stato dell' impianto.











4.3 IMPOSTAZIONE DEL TIPO DI INGRESSI (tipo ingressi – tipo ingressi tamper)

Questo parametro determina la tipologia di funzionamento di un sensore (N.C., N.A., bilanciato, filtrato)

Inoltre alla voce tipo **TIPO INGRESSI TAMPER** si determina la tipologia del morsetto di tamper, che è identica a quella di un normale sensore. (vedi tabella sotto)

Si ricordi di attivare i tamper delle 2 aree sul menù **parametri vari**.

Procedura:

- Entrare nel Menù TECNICO
- Utilizzare i tasti  e  per scegliere la voce MENU' INGRESSI e confermare con il tasto .
- Utilizzare i tasti  e  per scegliere la voce TIPO INGRESSI e confermare con il tasto .
- Utilizzare i tasti  e  per spostare il cursore lampeggiante nella posizione relativa all'ingresso da modificare, con scansione dello spostamento di 1, utilizzare i tasti  e  per spostare il cursore lampeggiante di 8 posizioni alla volta.
- Digitare un numero fra 0 e 3 in modo da assegnare il TIPO all'ingresso.
- Dopo aver definito il TIPO di ingressi, premere il tasto  per confermare il tutto.

0. ingresso N.C. (normalmente chiuso)

1. ingresso N.A. (normalmente aperto)

2. ingresso filtrato (normalmente chiuso, con una maggiore immunità ai disturbi)

3. ingresso N.C. doppiamente bilanciato (con protezione 24h/24 al taglio e al cortocircuito cavi)

4. ingresso tamper disattivato (parametro valido solo per il morsetto e la molla tamper centrale)

Nota: onde evitare di avere allarmi TAMPER ZONA è necessario che tutti gli ingressi di tipo doppio bilanciamento siano collegati con i carichi resistivi come da schema .

Numero di zona in esame e relativo nome

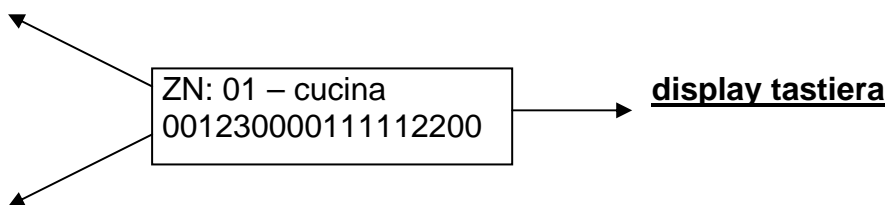

funzione assegnata (il cursore lampeggia sulla zona in esame)

4.4 CONTROLLO DELLO STATO DEGLI INGRESSI

Al fine di semplificare il controllo dell'impianto, è previsto un pannello sinottico in grado di visualizzare lo stato di tutti gli ingressi collegati.

Procedura:

- Entrare nel Menù TECNICO
- Utilizzare i tasti e per scegliere la voce MENU' INGRESSI e confermare con il tasto .
- Utilizzare i tasti e e scegliere la voce STATO INGRESSI confermandola con il tasto .
- Utilizzare i tasti e per spostare il cursore lampeggiante nella posizione relativa all'ingresso da controllare, con scansione dello spostamento di 1, utilizzare i tasti e per spostare il cursore lampeggiante di 8 posizioni alla volta.
- Sulla riga superiore appariranno le zone in esame.
- Sulla riga inferiore del display compariranno le zone aperte () e le zone chiuse ().
- Premere il tasto per uscire.

Numero di zona in esame e relativo nome

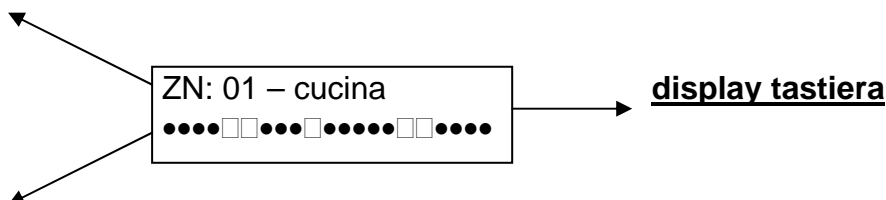

il pallino indica una zona chiusa; il quadretto una zona aperta. (il cursore lampeggia sulla zona in esame)

4.5 BLOCCO DELL'INSERIMENTO

Nel caso l'impianto venga inserito tramite presa remota oppure tramite ingresso ON/OFF è possibile definire un numero qualsiasi di ingressi che bloccano l'inserimento quando si trovano nello stato di "aperti".

Procedura:

- Entrare nel Menù TECNICO
- Utilizzare i tasti e per scegliere la voce MENU' INGRESSI e confermare con il tasto .
- Utilizzare i tasti e per scegliere BLOCCO INSERIM. e confermare con il tasto .
- Utilizzare i tasti e per spostare il cursore lampeggiante nella posizione relativa all'ingresso in esame, con scansione dello spostamento di 1, utilizzare i tasti e per spostare il cursore lampeggiante di 8 posizioni alla volta.
- Una volta scelto l'ingresso, premere il tasto per includerlo o escluderlo dal controllo dell'inserimento:

- = l'ingresso che, se aperto, blocca l' inserimento da remoto
- = l'ingresso non bloccante

- Confermare con il tasto .

Numero di zona in esame e relativo nome

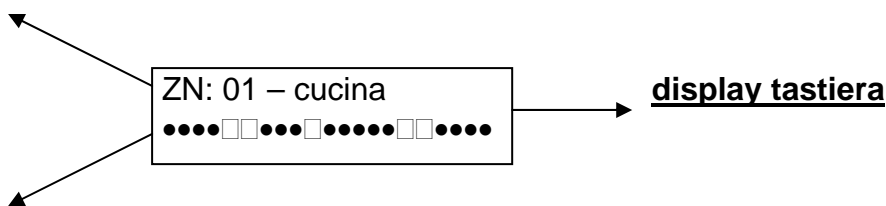

funzione assegnata (il cursore lampeggia sulla zona in esame)

4.6 ASSOCIARE UN PROGRAMMA AD UN INGRESSO ON/OFF (INS. DA INGRESSI)

Questa funzione permette di associare ad un ingresso di tipo ON/OFF un qualsiasi programma (TOTALE, PARZIALE 1, PARZIALE 2, ecc.)

Procedura:

- Entrare nel Menù TECNICO
- Utilizzare i tasti e per scegliere la voce MENU' INGRESSI e confermare con il tasto .
- Utilizzare i tasti e per scegliere la voce INS. DA INGRESSI e confermare con il tasto .
- Utilizzare i tasti e per spostare il cursore lampeggiante nella posizione relativa all'ingresso da modificare, con scansione dello spostamento di 1, utilizzare i tasti e per spostare il cursore lampeggiante di 8 posizioni alla volta.
- Digitare un numero fra 0 e 8 in modo da assegnare il PROGRAMMA all'ingresso.
- Premere il tasto per confermare il tutto.

- 0. TOTALE
- 1. PARZIALE 1
- 2. PARZIALE 2
- 3. PARZIALE 3
- 4. PARZIALE 4
- 5. PARZIALE 5
- 6. PARZIALE 6
- 7. PARZIALE 7
- 8. PARZIALE 8

Numero di zona in esame e relativo nome

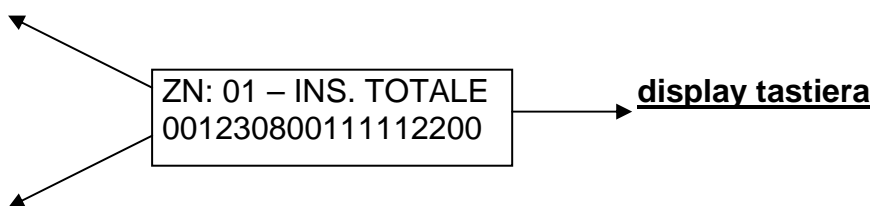

funzione assegnata (il cursore lampeggia sulla zona in esame)

4.7 AUTOESCLUSIONE (ESCL. DA REMOTO)

Nel caso l'impianto venga inserito tramite presa remota oppure tramite ingresso ON/OFF è possibile definire un certo numero di ingressi che, se aperti, si autoescludono automaticamente dall'impianto.

Procedura:

- Entrare nel Menù TECNICO
- Utilizzare i tasti e per scegliere la voce MENU' INGRESSI e confermare con il tasto .
- Utilizzare i tasti e per scegliere AUTOESCLUSIONE e confermare con il tasto .
- Utilizzare i tasti e per spostare il cursore lampeggiante nella posizione relativa all'ingresso in esame, con scansione dello spostamento di 1, utilizzare i tasti e per spostare il cursore lampeggiante di 8 posizioni alla volta.
- Una volta scelto l'ingresso premere il tasto per includerlo o escluderlo dal controllo all'atto dell'inserimento:

= l'ingresso che, se aperto, si autoescluderà all'atto dell'inserimento.

● = l'ingresso sempre incluso

- Confermare con il tasto .

Numero di zona in esame e relativo nome

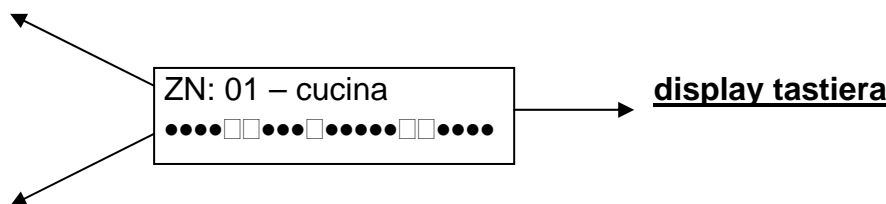

funzione assegnata (il cursore lampeggia sulla zona in esame)

4.8 ASSOCIARE UN' USCITA AD UN INGRESSO (USCITA INGRESSI)

E' possibile associare un' uscita ad un ingresso, in modo che la stessa si attivi quando viene violato/attivato l'ingresso corrispondente. E' possibile associare una stessa uscita a più ingressi. La condizione per cui l'uscita si possa attivare o meno (ad impianto inserito, impianto disattivato, ecc.) è determinata dai parametri di programmazione dell'uscita stessa, che verranno trattati più avanti.

Procedura:

- Entrare nel Menù TECNICO
- Utilizzare i tasti e per scegliere la voce MENU' INGRESSI e confermare con il tasto .
- Utilizzare i tasti e per scegliere INGRESSI USCITA e confermare con il tasto .
- Premere nuovamente il tasto per entrare nel menù relativo.
- Utilizzare i tasti e per spostarsi sui vari ingressi (da 1 a 40...72). Per una selezione rapida premere il tasto e poi il numero dell'ingresso in esame.
- Una volta scelto l'ingresso premere il tasto . Nella riga inferiore del display, apparirà uno 0 lampeggiante, digitare il numero dell'uscita da associare all'ingresso (da 1 a 15...30)
- Confermare col tasto

Zona in esame con relativo nome

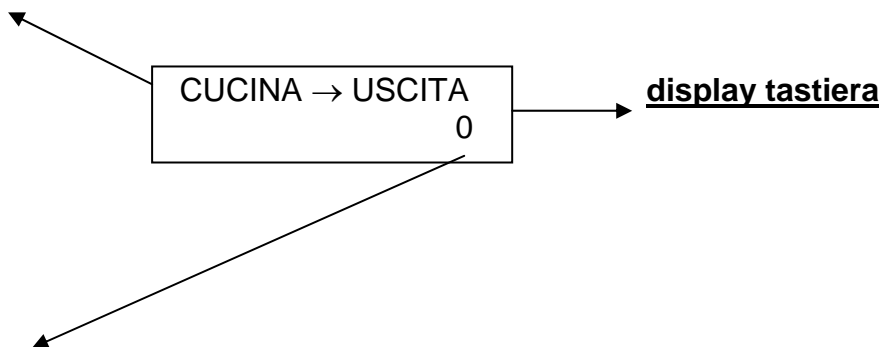

Numero di uscita da assegnare (da 1 a 15...30) (0 = nessuna uscita associata)

Nel menù "INGRESSO → USCITA" se si preme il tasto * si accede al menù di scelta rapida:

Indica la zona da selezionare

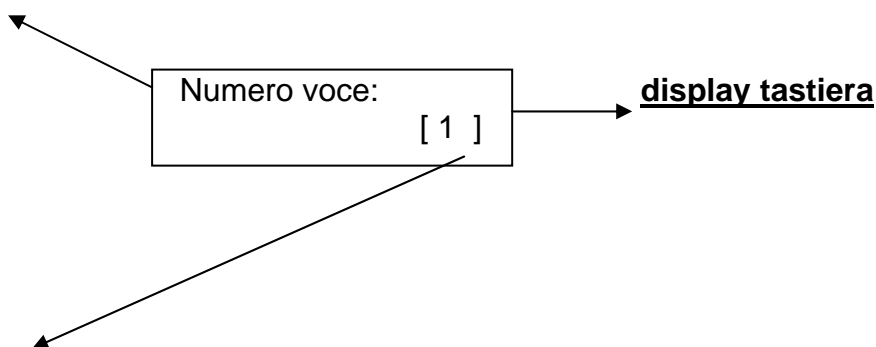

Digitare il numero relativo alla zona in esame (da 1 a 40..72) e confermare con ↵

Nota: per fare in modo che un' uscita si attivi quando un ingresso viene attivato, è necessario programmare la stessa con funzione TECNO. (vedi paragrafo relativo alle uscite)

4.9 NOMINARE UNA ZONA

Per ciascun ingresso è possibile modificare il NOME, in sostituzione a quello assegnato per default (ZONA 1, ZONA 2 ecc). La lunghezza massima del nome è pari a 9 caratteri.

Procedura:

- Entrare nel Menù TECNICO.
- Utilizzare i tasti e per scegliere la voce MENU' INGRESSI e confermare con il tasto .
- Utilizzare i tasti e per scegliere NOME INGRESSI e confermare con il tasto .
- Premere nuovamente il tasto per entrare nel menù relativo.
- Utilizzare i tasti e per spostarsi sui vari ingressi (da 1 a 72), è possibile premere il tasto e poi il numero dell' ingresso in esame, per una selezione rapida.
- Una volta scelto l'ingresso premere il tasto . Nella riga superiore del display, apparirà il numero e il nome della zona, nella riga inferiore il nome di default della zona da modificare con il cursore lampeggiante sul primo carattere.
- Utilizzare i tasti e per modificare il carattere, utilizzare i tasti e per spostare il cursore lampeggiante a SX o a DX. utilizzare i tasti numerici per inserire un numero, utilizzare il tasto per cancellare un carattere o creare uno spazio vuoto tra un carattere e l' altro.
- Confermare col tasto

Zona in esame con relativo nome

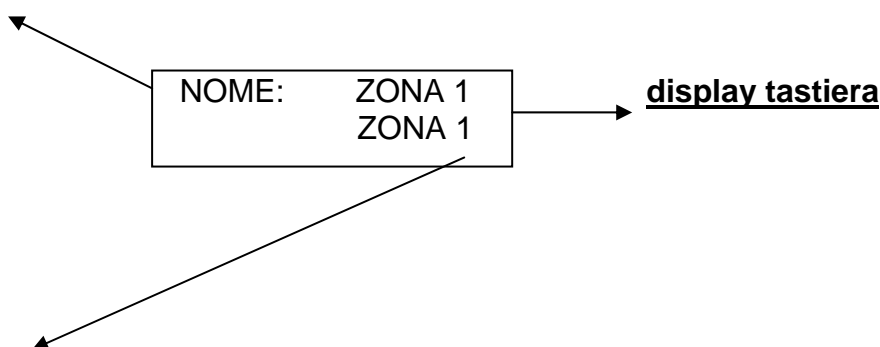

Nome zona da modificare con cursore lampeggiante sul primo carattere

Nel menù "NOME ZONA" se si preme il tasto si accede al menù di scelta rapida:

Indica la zona da selezionare

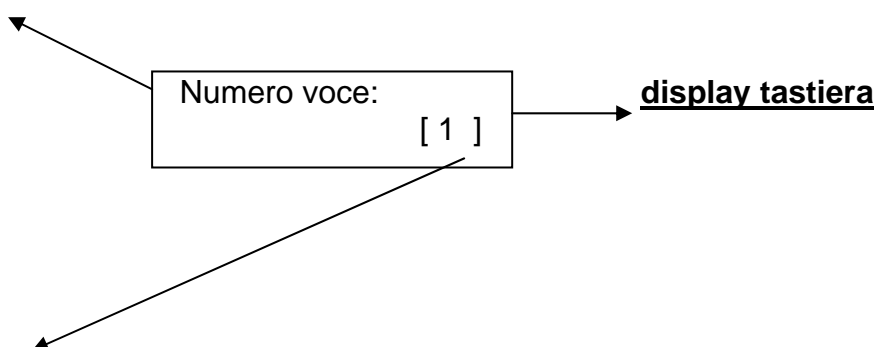

Digitare il numero relativo alla zona in esame (da 1 a 40..72) e confermare con

4.10 TEMPO INGRESSI

Nella centrale è possibile associare un tempo ad ogni ingresso di tipo RITARDATO, il tempo in oggetto può essere impostato da 1secondo a 15 minuti.

Procedura:

- Entrare nel Menù TECNICO.
- Utilizzare i tasti e per scegliere la voce MENU' INGRESSI e confermare con il tasto .
- Utilizzare i tasti e per scegliere TEMPO INGRESSI e confermare con il tasto .
- Premere nuovamente il tasto per entrare nel menù relativo.
- Utilizzare i tasti e per spostarsi sui vari ingressi (da 1 a 72), è possibile premere il tasto e poi il numero dell' ingresso in esame, per una selezione rapida.
- Una volta scelto l'ingresso premere il tasto . Nella riga superiore del display, apparirà il numero e il nome della zona, nella riga inferiore il tempo da impostare (si ricordi che va da 1s a 15min.)
- Utilizzare i tasti numerici per modificare il tempo, utilizzare il tasto per azzerare o cancellare un tempo.
- Confermare col tasto

Zona in esame con relativo nome

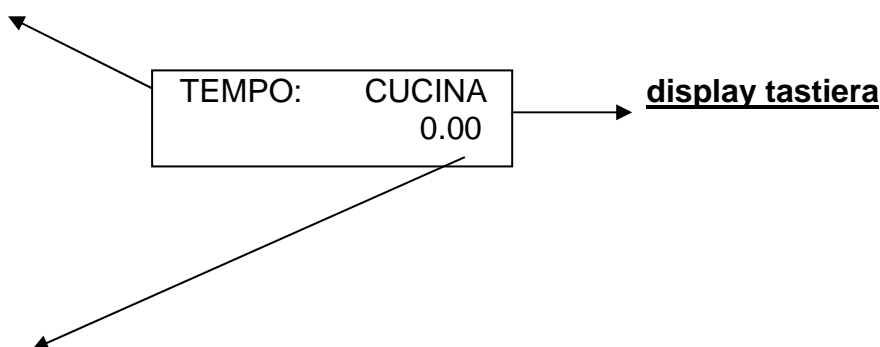

Tempo da modificare da 1sec(0.01) a 15 min. (15.00)

Nel menù "TEMPO ZONA" se si preme il tasto si accede al menù di scelta rapida:

Indica la zona da selezionare

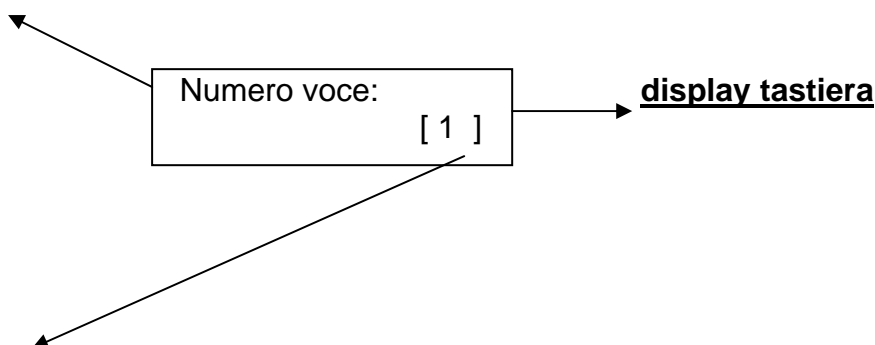













Digitare il numero relativo alla zona in esame (da 1 a 40..72) e confermare con

4.11 INGRESSI "AND"

Nella centrale esistono 8 gruppi AND ad associazione libera, dove è possibile inserire più ingressi. Ad impianto inserito, verrà rilevato un allarme quando si attivano due ingressi di un gruppo in una finestra di tempo impostata. (tempo ingressi AND)

Procedura:

- Entrare nel Menù TECNICO.
- Utilizzare i tasti  e  per scegliere la voce MENU' INGRESSI e confermare con il tasto .
- Utilizzare i tasti  e  per scegliere INGRESSI AND e confermare con il tasto .
- Premere nuovamente il tasto  per entrare nel menù relativo.
- Utilizzare i tasti  e  per spostarsi sui vari ingressi (da 1 a 40...72) a passo di uno, utilizzare i tasti  e  per spostarsi a passo di 8 ingressi alla volta.
- Una volta scelto l'ingresso, premere un tasto numerico per associarlo al gruppo AND desiderato. Nella riga superiore del display, apparirà il numero e il nome della zona, nella riga inferiore il numero del gruppo a cui si vuole associare. (si ricordi che va da 0 a 8)
- Confermare col tasto .

0	Nessun gruppo AND associato
1	Primo gruppo AND
2	Secondo gruppo AND
3	Terzo gruppo AND
4	Quarto gruppo AND
5	Quinto gruppo AND
6	Sesto gruppo AND
7	Settimo gruppo AND
8	Ottavo gruppo AND

Nota: è possibile associare una zona solo ad un unico gruppo AND.

Numero di zona in esame e relativo nome

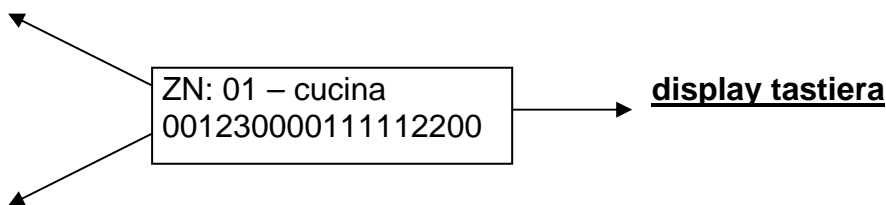

inserire il n° del gruppo AND (il cursore lampeggia sulla zona in esame)

4.12 TEMPO INGRESSI AND

È possibile associare ad ogni gruppo un tempo nel quale due ingressi AND debbano attivarsi, per generare allarme.

La finestra di tempo è impostabile da 1min. a 15 ore (lasciare 0.00 per non avere limiti di tempo)

Procedura:

- Entrare nel Menù TECNICO.
- Utilizzare i tasti e per scegliere la voce MENU' INGRESSI e confermare con il tasto .
- Utilizzare i tasti e per scegliere TEMPO ING AND e confermare con il tasto .
- Premere nuovamente il tasto per entrare nel menù relativo.
- Utilizzare i tasti e per selezionare il tempo del gruppo in esame.
- Premere nuovamente il tasto .
- Premere i tasti numerici per impostare il tempo desiderato (da 1min. a 15 ore), utilizzare il tasto per modificare tempi già impostati. (si ricordi che se non è impostato il tempo il gruppo AND andrà sempre in allarme senza limiti di tempo)
- Confermare col tasto .

Numero di gruppo in oggetto

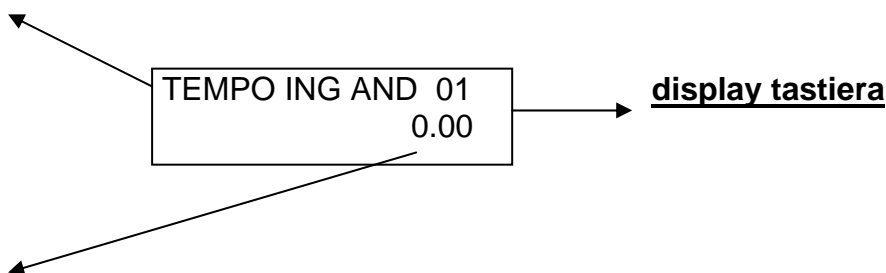

utilizzare i tasti numerici per impostare il tempo desiderato

Nota: con tempo pari a "0.00" non viene dato nessun tempo pertanto il gruppo sarà sempre attivo senza limiti di tempo.

5 USCITE

La centrale C288/C40 è provvista di 6 uscite in OPEN COLLECTOR su scheda e altre opzionali su delle espansioni remote, per un totale di 15 (C40)...30 (C288) uscite.

Le uscite in OPEN COLLECTOR sono uscite elettroniche gestite da transistor che hanno una corrente massima erogabile di 100mA, pertanto se vengono utilizzate per pilotare comandi superiori al consumo dichiarato, sarà necessario interfacciarle con relè a 12V a basso consumo.

Ciascuna delle uscite può essere programmata liberamente, di seguito sono indicati tutti i parametri necessari al loro funzionamento corretto.

5.1 PROGRAMMAZIONE FUNZIONE USCITE

Il primo passo di programmazione, è stabilire la funzione che deve assumere un' uscita. Di seguito è indicato il tipo di funzione che può essere assegnata ad ogni uscita, e la relativa procedura di programmazione.

0	BS CH: (STATO IMPIANTO)	Attivata ad impianto inserito, disattivata ad impianto disinserito
1	Mancanza 220V	Attivata in assenza di tensione di rete, disattivata in presenza rete
2	ritorno 220V	Attivata impulsivamente al ritorno rete
3	Batteria Bassa	Attivata alla prima rilevazione di batteria scarica, disattivata alla successiva rilevazione di batteria carica
4	Panico	Attivata per un allarme panico (pressione contemporanea dei tasti * e # sulla tastiera, o mediante attivazione ingresso panico) o di un allarme antiaggressione (codice utente con l'ultima cifra aumentata di un'unità).
5	Tecno	Segue l'andamento di uno o più ingressi associati. Si attiva impulsivamente anche a seguito di una digitazione di un codice utente associato.
6	No Linea Telefonica	Attivata dopo la prima rilevazione di anomalia su linea telefonica. Disattivata alla successiva rilevazione di una corretta linea telefonica.
7	sirena	Segue lo stato di allarme della centrale
8	preallarme	Attiva durante il tempo di ingresso
9	inserimento	Attiva durante il tempo di uscita
A	Chime (funz. campanello)	Segue l'andamento di un ingresso chime associato
B	Fire Alarm	Uscita di allarme fuoco generato da uno o più ingressi fuoco. Disattivata a seguito di un comando RESET FUOCO (voce di menù utente)
C	Fire Reset	Attivata a seguito di un comando RESET FUOCO (voce di menù utente)
D	Pilot	Attivata/disattivata da un comando rapido da tastiera, oppure da comando remoto da telefono (DTMF)
E	Led controllo	Segue l'andamento del led verde di controllo sulla tastiera

Per selezionare i vari numeri e lettere da assegnare come funzioni, utilizzare i tasti numerici (vedi paragrafo 2.1)

Nota: per tutte quelle funzioni senza possibilità di disattivazione (funzione 2, 4, 5 associata ad utente, C) si ricordi di impostare la DURATA USCITE in quanto le stesse sono sempre di TIPO impulsivo con reset.

Comandi rapidi per uscite di tipo PILOT:

Digitare	#201#	Per attivare uscita 1
Digitare	#202#	Per attivare uscita 2
Digitare	#230#	Per attivare uscita 30
Digitare	#231#	Per attivare uscita chime

Digitare	#301#	Per disattivare uscita 1
Digitare	#302#	Per disattivare uscita 2
Digitare	#330#	Per disattivare uscita 30
Digitare	#331#	Per disattivare uscita chime

Quando si digita # si entra nel menù USCITE PILOT

Digitare il comando ATTIVA = 2 o DISATTIVA = 3

Digitare il numero di uscita in esame (01, 02,30)

Confermare nuovamente con il tasto #

Menù inserimento uscita rapido

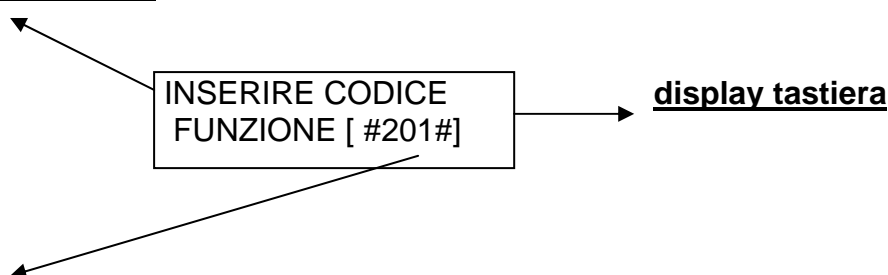

utilizzare i tasti sopra elencati per attivare un uscita pilot

utilizzare il tasto  per chiedere al sistema quale uscita pilot e attivata.



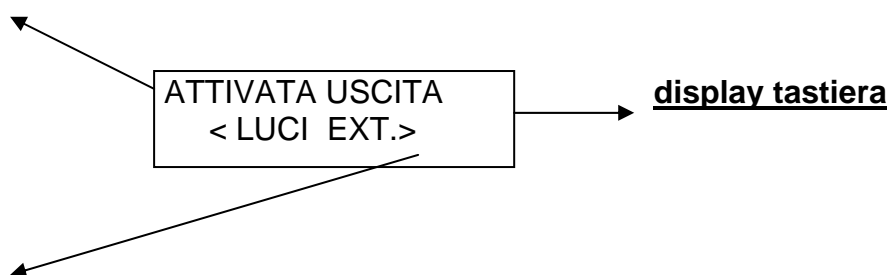







Menù visualizzazione uscite attivate



utilizzare i tasti  e  per scorrere le uscite attivate

Si ricordi che ogni uscita è nominabile (max 8 caratteri), quindi ogni segnalazione sul display apparirà con il proprio nome.

Procedura:

- Entrare nel Menù TECNICO.
- Utilizzare i tasti  e  per scegliere la voce MENU' USCITE e confermare con il tasto .
- Utilizzare i tasti  e  per scegliere la voce FUNZ.USCITE e confermare con il tasto .
- Utilizzare i tasti  e  per spostarsi sulle uscite desiderate (da 1 a 15..30) a passo di uno, utilizzare i tasti  e  per spostarsi a passo di 8 uscite alla volta.
- Una volta scelta l'uscita, premere un tasto numerico per dare la funzione. Nella riga superiore del display, apparirà il numero e il nome dell' uscita, nella riga inferiore il numero associato alla funzione assegnata.
- Ripetere l'operazione per le altre uscite e al termine confermare con il tasto .

Numero di uscita in esame e relativo nome

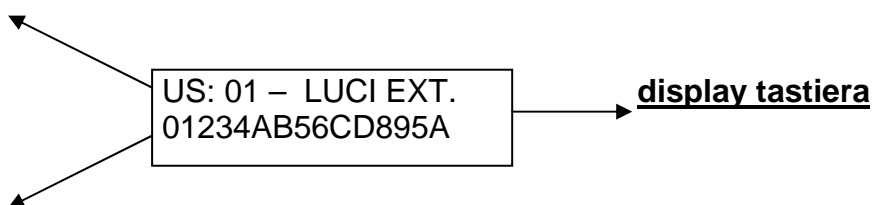













inserire il numero/lettera della funzione (il cursore lampeggia sull' uscita in esame)

5.2 POLARITA' USCITE

È possibile dare una diversa polarità ad ogni uscita quando è disattivata a seconda delle necessità installative. (N.C., N.A.)

Si ricordi che N.C. è un circuito chiuso a massa, N.A. è un circuito aperto.

Procedura:

- Entrare nel Menù TECNICO.
- Utilizzare i tasti  e  per scegliere la voce MENU' USCITE e confermare con il tasto .
- Utilizzare i tasti  e  per scegliere la voce POLARITA' USCITE e confermare con il tasto .
- Utilizzare i tasti  e  per spostarsi sulle uscite desiderate (da 1 a 15..30) a passo di uno, utilizzare i tasti  e  per spostarsi a passo di 8 uscite alla volta.
- Una volta scelta l'uscita, premere il tasto  per assegnare la polarità (● = N.A. □ = N.C.) Nella riga superiore del display, apparirà il numero e il nome dell' uscita, nella riga inferiore la funzione da assegnare.
- Ripetere l'operazione per le altre uscite e al termine confermare con il tasto .

Numero di uscite in esame e relativo nome

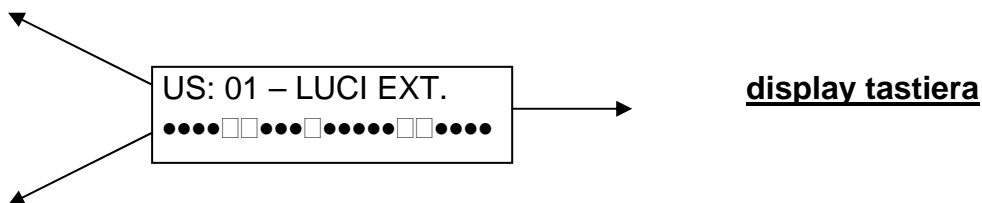

funzione assegnata (● = N.A. □ = N.C.) (il cursore lampeggia sulla zona in esame)

5.3 TIPO USCITE

Questo parametro determina la tipologia delle uscite:











IMPULSIVA AUTO RESET, SI ATTIVA PER IL TEMPO IMPOSTATO (PARAMETRO “DURATA USCITA”). NEL CASO SIA CONFIGURATA CON UN TEMPO DI RITARDO (PARAMETRO “RITARDO USCITE”) E L’EVENTO SCATENANTE RIENTRA PRIMA DELLO SCADERE DEL TEMPO IMPOSTATO, QUESTA NON SI ATTIVERÀ.

IMPULSIVA NO RESET, SI ATTIVA PER IL TEMPO IMPOSTATO (PARAMETRO “DURATA USCITA”). NEL CASO SIA CONFIGURATA CON UN TEMPO DI RITARDO (PARAMETRO “RITARDO USCITE”) E L’EVENTO SCATENANTE RIENTRA PRIMA DELLO SCADERE DEL TEMPO IMPOSTATO, QUESTA SI ATTIVERÀ COMUNQUE.

Nota: per ottenere un’ uscita stabile(segue l’andamento dell’evento) impostare 0 nel parametro DURATA USCITE.

Nota: per tutte le uscite con funzioni prive di un evento di disattivazione ((funzione 2, 4, 5 associata ad utente, C) il TIPO uscita verrà forzato automaticamente con valore 1.

Procedura:

- Entrare nel Menù TECNICO.
- Utilizzare i tasti  e  per scegliere la voce MENU’ USCITE e confermare con il tasto .
- Utilizzare i tasti  e  per scegliere la voce FUNZ.USCITE e confermare con il tasto .
- Utilizzare i tasti  e  per spostarsi sulle uscite desiderate (da 1 a 15..30) a passo di uno, utilizzare i tasti  e  per spostarsi a passo di 8 uscite alla volta.
- Una volta scelta l’uscita, premere un tasto numerico per dare la tipologia. Nella riga superiore del display, apparirà il numero e il nome dell’ uscita, nella riga inferiore il numero associato alla tipologia da assegnare.

Ripetere l’operazione per le altre uscite e al termine confermare con il tasto .

Numero di uscita in esame e relativo nome

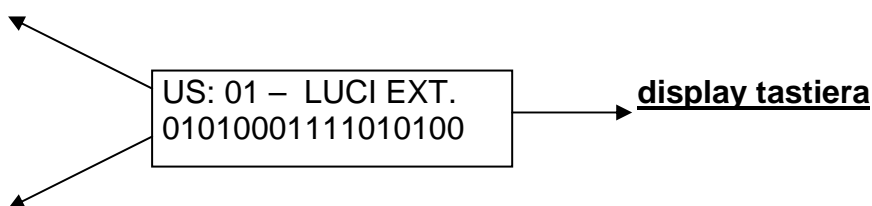











inserire il numero della tipologia (il cursore lampeggia sull’ uscita in esame)

5.4 AREA USCITE

Per attivare un' uscita è necessario associare la stessa ad una o ad entrambe le aree della centrale:

0	Disabilitata
1	Area 1
2	Area 2
3	Area Comune

Procedura:

- Entrare nel Menù TECNICO.
- Utilizzare i tasti  e  per scegliere la voce MENU' USCITE e confermare con il tasto .
- Utilizzare i tasti  e  per scegliere la voce AREA USCITE e confermare con il tasto .
- Utilizzare i tasti  e  per spostarsi sulle uscite desiderate (da 1 a 15...30) a passo di uno, utilizzare i tasti  e  per spostarsi a passo di 8 uscite alla volta.
- Una volta scelta l'uscita, premere un tasto numerico per associare l'area di funzionamento. Nella riga superiore del display, apparirà il numero e il nome dell' uscita, nella riga inferiore il numero associato all' area da assegnare.

Ripetere l'operazione per le altre uscite e al termine confermare con il tasto .

Numero di uscita in esame e relativo nome

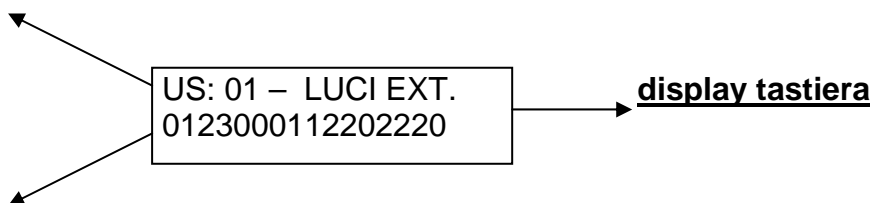

inserire il numero dell' area di appartenenza (il cursore lampeggia sull' uscita in esame)













5.5 RITARDI USCITE

Ad ogni uscita è possibile associare un tempo differente di ritardo tra l'istante in cui accade l'evento e l'istante di attivazione. (da 1m a 240 ore)

Per ottenere un'uscita che si attivi istantaneamente all'accadere dell'evento lasciare il parametro a 0.00.

Nota: si ricordi che un uscita ritardata con impostazione di tipo IMPULSIVA AUTORESET non si attiverà mai se il tempo di ritardo è superiore al tempo di rientro dell' evento scatenante.

Procedura:

- Entrare nel Menù TECNICO.
- Utilizzare i tasti  e  per scegliere la voce MENU' USCITE e confermare con il tasto .
- Utilizzare i tasti  e  per scegliere RITARDI USCITE e confermare con il tasto .
- Utilizzare i tasti  e  per spostarsi sulle uscite desiderate (da 1 a 15...30), è possibile premere il tasto  e poi il numero dell' uscita in esame, per una selezione rapida.
- Una volta scelta l'uscita premere il tasto . Nella riga superiore del display, apparirà il nome dell' uscita, nella riga inferiore il tempo da impostare (si ricordi che va da 1min a 240 ore.)
- Utilizzare i tasti numerici per modificare il tempo, utilizzare il tasto  per azzerare o cancellare un tempo.
- Confermare col tasto 

Uscita in esame con relativo nome

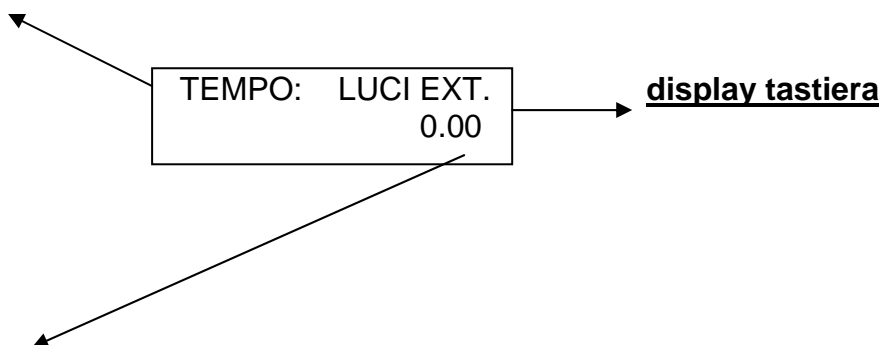

Tempo da modificare (da 1min. a 240ore)

Nel menù "TEMPO USCITA" se si preme il tasto  si accede al menù di scelta rapida:

Indica l' USCITA da selezionare

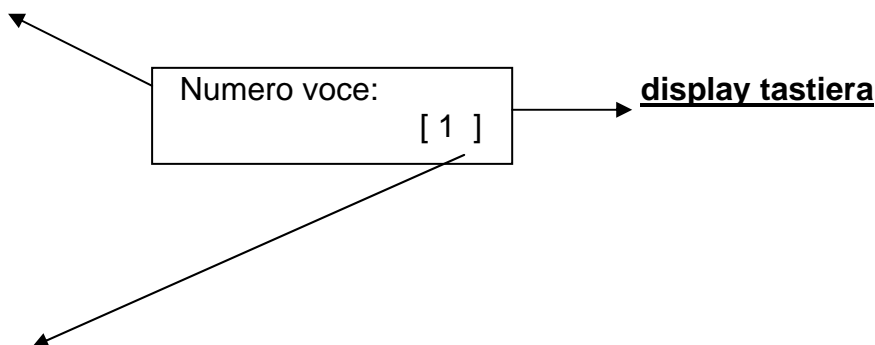













Digitare il numero relativo all' uscita in esame (da 1 a 15...30) e confermare con 

5.6 DURATA USCITE

Questo parametro determina la durata, in termini temporali, dell' attivazione di un' uscita, pertanto è possibile programmare un impulso con durata di un' ora. Il tempo è impostabile da un minimo di **5 secondi** ad un massimo di **10 ore**. (opzione di tempo è espressa in secondi pertanto **10 ore saranno visualizzate in 599:59 secondi**)

Nota: se in questa funzione viene assegnato un tempo pari a 0 secondi l' uscita diventerà stabile, quindi seguirà l' andamento del dispositivo a cui è associata (ingressi, mancanze 220, ecc.)

Procedura:

- Entrare nel Menù TECNICO.
- Utilizzare i tasti  e  per scegliere la voce MENU' USCITE e confermare con il tasto .
- Utilizzare i tasti  e  per scegliere DURATA USCITE e confermare con il tasto .
- Utilizzare i tasti  e  per spostarsi sulle uscite desiderate (da 1 a 15...30), è possibile premere il tasto  e poi il numero dell' uscita in esame, per una selezione rapida.
- Una volta scelta l'uscita premere il tasto . Nella riga superiore del display, apparirà il nome dell' uscita, nella riga inferiore il tempo da impostare (si ricordi che va da 0sec. a 10 ore.)
- Utilizzare i tasti numerici per modificare il tempo, utilizzare il tasto  per azzerare o cancellare un tempo.
- Confermare col tasto .

Uscita in esame con relativo nome

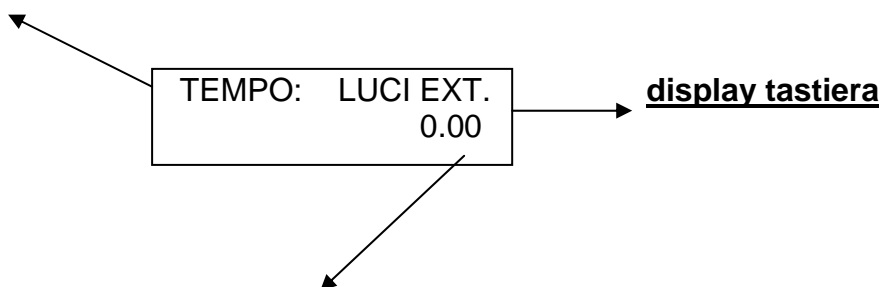

Tempo da modificare (da 0 sec. a 599:59 sec.)

Nel menù "DURATA USCITA" se si preme il tasto  si accede al menù di scelta rapida:

Indica l' USCITA da selezionare

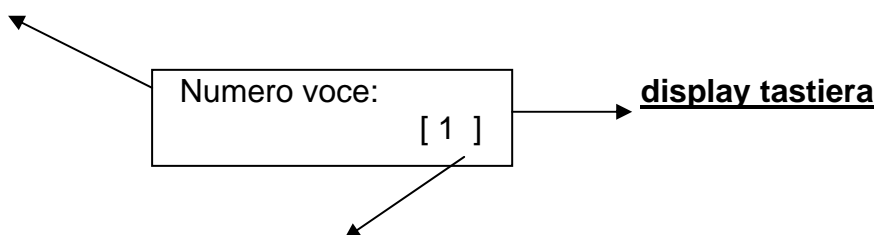

Digitare il numero relativo all' uscita in esame (da 1 a 15...30) e confermare con 

5.7 INGRESSI ASSOCIATI

È possibile associare un ingresso a più uscite, in questo modo si ottiene che ogni volta che l'ingresso in questione si apre e/o si chiude tutte le uscite associate si attivano, con tempi di ritardo e durata programmabili singolarmente.

Nota.: le uscite con ingresso associato devono essere sempre di tipo tecno (funzione 5), inoltre la stessa uscita può anche essere associata ad altri ingressi dal parametro INGRESSI- USCITA nel menù INGRESSI.

Procedura:

- Entrare nel Menù TECNICO.
- Utilizzare i tasti e per scegliere la voce MENU' USCITE e confermare con il tasto .
- Utilizzare i tasti e per scegliere INGRESSI ASSOC. e confermare con il tasto .
- Utilizzare i tasti e per spostarsi sulle uscite desiderate (da 1 a 15...30), è possibile premere il tasto e poi il numero dell'uscita in esame, per una selezione rapida.
- Una volta scelta l'uscita premere il tasto . Nella riga superiore del display, apparirà il nome dell'uscita, nella riga inferiore il n° dell'ingresso da associare.
- Utilizzare i tasti numerici per selezionare l'ingresso, utilizzare il tasto per azzerare o cancellare.
- Confermare col tasto

Uscita in esame con relativo nome

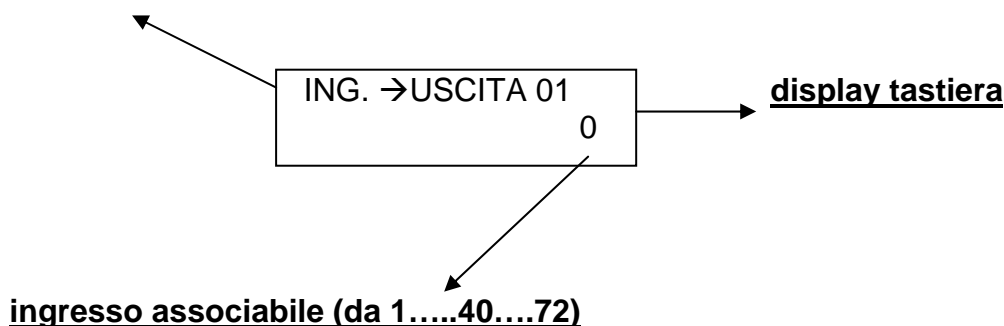

Nel menù "ING. → USCITA 01" se si preme il tasto si accede al menù di scelta rapida:

Indica l' USCITA da selezionare

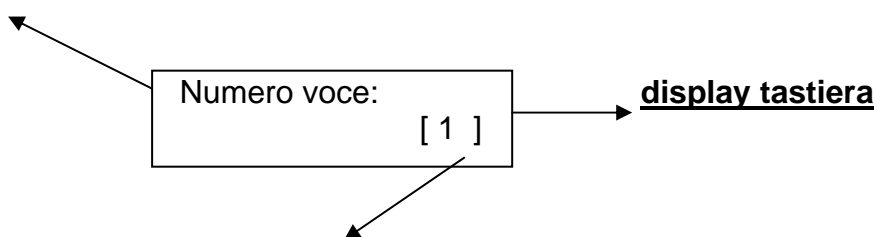











Digitare il numero relativo all' uscita in esame (da 1 a 15...30) e confermare con

5.8 STATO IMPIANTO USCITE

È possibile subordinare il funzionamento di un' uscita allo stato di funzionamento dell' impianto (inserito, disinserito, sempre, ecc.)

0	Solo totale (si attiva solo quando l'impianto è inserito in modo totale)
1	Parziale 1 (si attiva solo quando è inserito il parziale 1)
2	Parziale 1 (si attiva solo quando è inserito il parziale 1)
3	Parziale 1 (si attiva solo quando è inserito il parziale 1)
4	Parziale 1 (si attiva solo quando è inserito il parziale 1)
5	Parziale 1 (si attiva solo quando è inserito il parziale 1)
6	Parziale 1 (si attiva solo quando è inserito il parziale 1)
7	Parziale 1 (si attiva solo quando è inserito il parziale 1)
8	Parziale 1 (si attiva solo quando è inserito il parziale 1)
9	Solo automatico (si attiva solo quando è inserita la modalità "automatico")
A	Sempre attiva (si attiva sempre indipendentemente dal suo stato impianto)
B	Solo impianto off (si attiva solo quando la centrale è disinserita)
C	Solo impianto on (si attiva quando la centrale è inserita indipendentemente dal tipo di inserimento)

Procedura:

- Entrare nel Menù TECNICO.
- Utilizzare i tasti  e  per scegliere la voce MENU' USCITE e confermare con il tasto .
- Utilizzare i tasti  e  per scegliere la voce STATO IMP USCITE e confermare con il tasto .
- Utilizzare i tasti  e  per spostarsi sulle uscite desiderate (da 1 a 15...30) a passo di uno, utilizzare i tasti  e  per spostarsi a passo di 8 uscite alla volta.
- Una volta scelta l'uscita, premere un tasto numerico per dare la configurazione. Nella riga superiore del display, apparirà il numero e il nome dell' uscita, nella riga inferiore il numero associato alla condizione di funzionamento

Ripetere l'operazione per le altre uscite e al termine confermare con il tasto .

Numero di uscita in esame e relativo nome

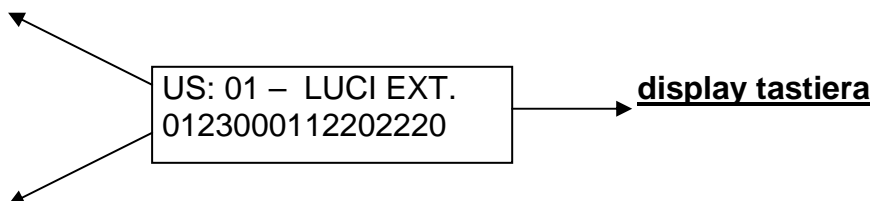

inserire il numero della condizione desiderata (il cursore lampeggia sull' uscita in esame)

5.9 NOMINARE UN' USCITA

Per ciascuna uscita è possibile modificare il NOME, in sostituzione a quello assegnato per default (USCITA 01, USCITA 02, ecc.). La lunghezza massima del nome è pari a 9 caratteri.

Procedura:

- Entrare nel Menù TECNICO.
- Utilizzare i tasti e per scegliere la voce MENU' USCITE e confermare con il tasto .
- Utilizzare i tasti e per scegliere NOMI USCITE e confermare con il tasto .
- Premere nuovamente il tasto per entrare nel menù relativo.
- Utilizzare i tasti e per spostarsi sulle uscite in oggetto (da 1 a 15..30), è possibile premere il tasto e poi il numero dell' uscita, per una selezione rapida.
- Una volta scelta l' uscita premere il tasto . Nella riga superiore del display, apparirà il numero e il nome dell' uscita, nella riga inferiore il nome di default dell' uscita da modificare con il cursore lampeggiante sul primo carattere.
- Utilizzare i tasti e per modificare il carattere, utilizzare i tasti e per spostare il cursore lampeggiante a SX o a DX utilizzare i tasti numerici per inserire un numero, utilizzare il tasto per cancellare un carattere o creare uno spazio vuoto tra un carattere e l' altro.
- Confermare col tasto

Uscita in esame con relativo nome

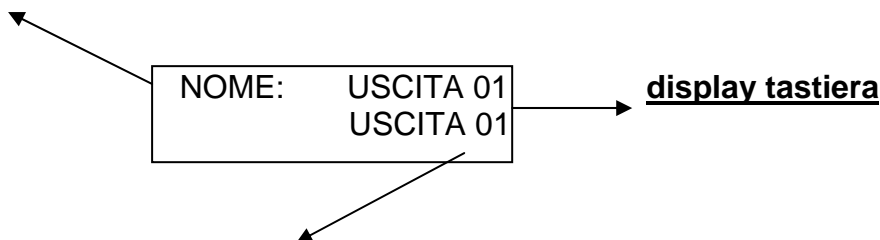

Nome uscita da modificare con cursore lampeggiante sul primo carattere

Nel menù "NOME USCITA" se si preme il tasto si accede al menù di scelta rapida:

Indica l' uscita da selezionare

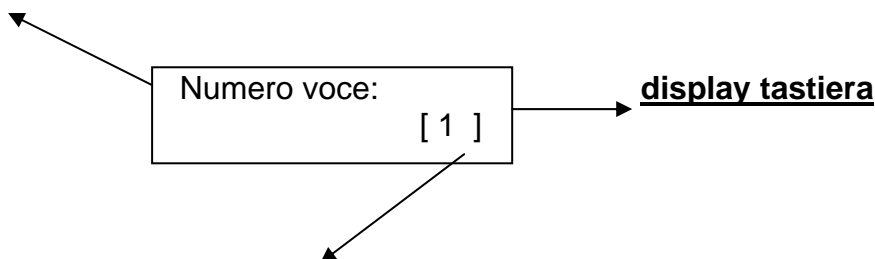

Digitare il numero relativo all' uscita in esame (da 1 a 15...30) e confermare con

6 UTENTI (PROGRAMMAZIONE TECNICA)











6.1 ABILITAZIONE DI UN UTENTE (AREA UTENTI)

La centrale, disponendo di 2 aree completamente separate, ha la possibilità di configurare utenti su aree differenti con codici differenti, inoltre ha la possibilità di poter configurare utenti con codici abilitati al funzionamento su entrambe le aree. (UTENTE DI AREA COMUNE)

Di seguito il tipo di associazione possibile ad un utente.

0	Disabilitato
1	Area 1
2	Area 2
3	Area Comune

Procedura:

- Entrare nel Menù TECNICO.
- Utilizzare i tasti  e  per scegliere la voce MENU' UTENTI e confermare con il tasto .
- Utilizzare i tasti  e  per scegliere la voce AREA UTENTI e confermare con il tasto .
- Utilizzare i tasti  e  per spostarsi sull'utente desiderato (da 1 a 16....32) a passo di uno, utilizzare i tasti  e  per spostarsi a passo di 8 utenti alla volta.
- Una volta scelto l'utente, premere un tasto numerico per associare l'area di funzionamento. Nella riga superiore del display, apparirà il numero e il nome dell'utente, nella riga inferiore il numero associato all'area da assegnare.

Ripetere l'operazione per le altre uscite e al termine confermare con il tasto .

Numero di utente in esame e relativo nome

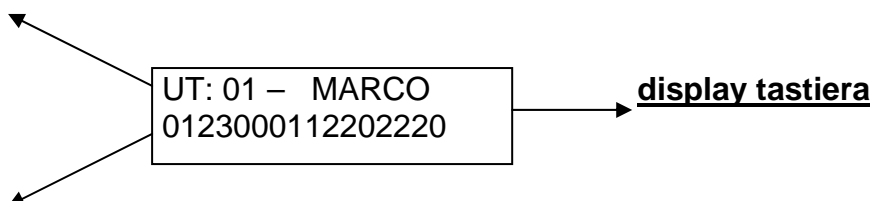











inserire il numero dell'area di appartenenza (il cursore lampeggia sull'uscita in esame)

6.2 LIVELLO UTENTI

È possibile assegnare agli utenti un livello di priorità, con il quale avranno accesso alla centrale in diverse modalità.

- 0 = Master:** Questo utente è abilitato a fare qualsiasi operazione concessa nel menù utenti, senza limitazioni.
- 1 = Slave A:** L'utente SLAVE A possiede un codice con il quale NON gli è consentito agire sullo stato dell'impianto, ma unicamente inibire, ad impianto già inserito, un certo numero di zone a lui assegnate.
- 2 = Slave B:** L'utente SLAVE B possiede un codice con il quale NON gli è consentito agire sullo stato dell'impianto ma, unicamente inibire, ad impianto già inserito, un certo numero di zone a lui assegnate
- 3 = Master limitato dal Timer:** L'utente MASTER LIMITATO DAL TIMER può accedere all'impianto solo in determinate finestre di tempo (impostate nel Timer) (vedi paragrafo IMPOSTAZIONE DEL TIMER).
- 4 = Slave limitato dal Timer A:** L'utente SLAVE A LIMITATO DA TIMER possiede le stesse caratteristiche dell'utente slave, il suo codice non permette di agire sullo stato dell'impianto ma unicamente inibire, ad impianto già inserito, un certo numero di zone solo in determinate finestre di tempo (impostate nel Timer) (vedi paragrafo IMPOSTAZIONE DEL TIMER).
- 5 = Slave limitato da Timer B:** L'utente SLAVE B LIMITATO DA TIMER possiede le stesse caratteristiche dell'utente slave, il suo codice non permette di agire sullo stato dell'impianto ma unicamente inibire, ad impianto già inserito, un certo numero di zone solo in determinate finestre di tempo (impostate nel Timer) (vedi paragrafo IMPOSTAZIONE DEL TIMER).
- 6 = amministratore:** questo profilo di utente ha solo la possibilità di poter modificare tutti i codici utente dell' impianto, non può inserire l'impianto, o fare altre operazioni.

Procedura:

- Entrare nel Menù TECNICO.
 - Utilizzare i tasti  e  per scegliere la voce MENU' UTENTI e confermare con il tasto .
 - Utilizzare i tasti  e  per scegliere la voce LIVELLO UTENTI e confermare con il tasto .
 - Utilizzare i tasti  e  per spostarsi sull' utente desiderato (da 1 a 16...32) a passi di uno, utilizzare i tasti  e  per spostarsi a passo di 8 utenti alla volta.
 - Una volta scelto l'utente, premere un tasto numerico per associare il livello di funzionamento. Nella riga superiore del display, apparirà il numero e il nome dell' utente, nella riga inferiore il numero associato al livello da assegnare.
- Ripetere l'operazione per le altre uscite e al termine confermare con il tasto .

Numero di utente in esame e relativo nome

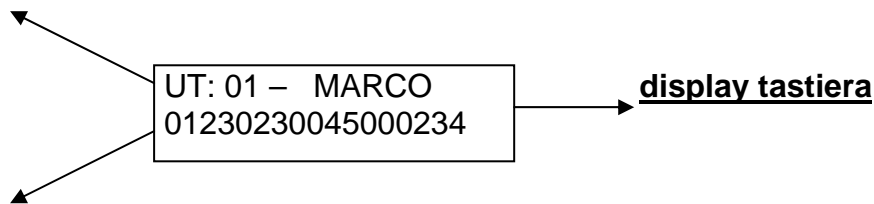

inserire il numero del livello di priorità da associare (il cursore lampeggia sull' uscita in esame)

MENU' UTENTE MASTER:

- INSERIMENTO/DISINSERIMENTO TOTALE E PARZIALE
- LETTURA DEGLI EVENTI
- CAMBIARE IL PROPRIO NOME
- CAMBIARE IL PROPRIO CODICE
- MODIFICARE DATA E ORA
- PROGRAMMARE LA PROPRIA CHIAVE
- LANCIARE IL COMANDO DI CHIAMATA DI TELE-ASSISTENZA
- RESETTARE UN ALLARME FUOCO
- ABILITARE LA TELEGESTIONE REMOTA

MENU' UTENTE SLAVE:

- INSERIRE/DISINSERIRE UN PERCORSO IN UN IMPIANTO INSERITO TOTALMENTE
- CAMBIARE IL PROPRIO CODICE
- CAMBIARE IL PROPRIO NOME

Nota: all' utente slave si può, tramite opzione impostabile, fare inserire un impianto totalmente, quando questo è disinserito, una volta inserito non gli è consentito disinserirlo, ma solamente liberare il percorso a lui assegnato.

6.3 NOMINARE UN UTENTE

Per ogni utente è possibile modificare il NOME in sostituzione a quello assegnato per default (USER 1, USER 2 ecc). La lunghezza massima del nome è di 8 caratteri. Questa operazione è consentita sia al tecnico (per tutti gli utenti) sia all'utente per il proprio nome.

Procedura:

- Entrare nel Menù TECNICO.
- Utilizzare i tasti e per scegliere la voce MENU' UTENTI e confermare con il tasto .
- Utilizzare i tasti e per scegliere NOME UTENTI e confermare con il tasto .
- Premere nuovamente il tasto per entrare nel menù relativo.
- Utilizzare i tasti e per spostarsi sugli utenti in oggetto (da 1 a 16...32), è possibile premere il tasto e poi il numero dell'utente, per una selezione rapida.
- Una volta scelto l'utente premere il tasto . Nella riga superiore del display, apparirà il numero e il nome dell'utente, nella riga inferiore il nome di default dell'utente da modificare con il cursore lampeggiante sul primo carattere.
- Utilizzare i tasti e per modificare il carattere, utilizzare i tasti e per spostare il cursore lampeggiante a SX o a DX utilizzare i tasti numerici per inserire un numero, utilizzare il tasto per cancellare un carattere o creare uno spazio vuoto tra un carattere e l'altro.
- Confermare col tasto

Utente in esame con relativo nome

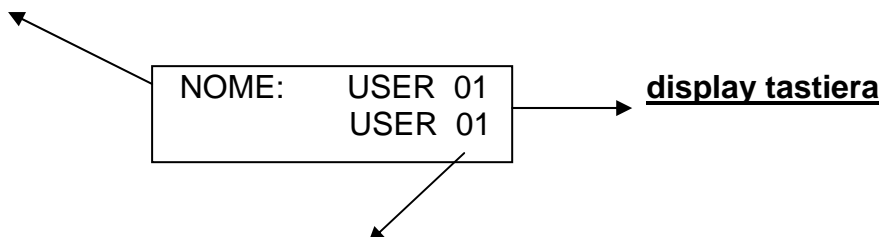

Nome utente da modificare con cursore lampeggiante sul primo carattere

Nel menù "NOME UTENTE" se si preme il tasto si accede al menù di scelta rapida:

Indica l'utente da selezionare

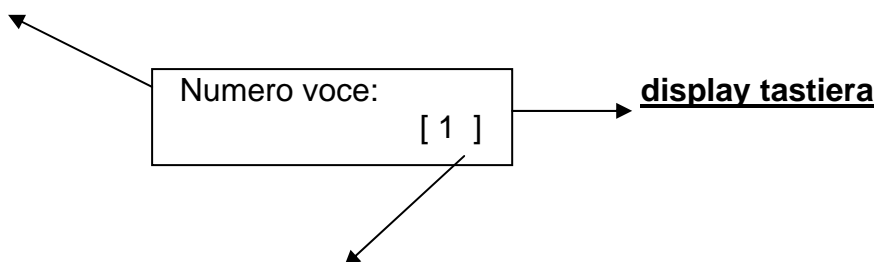

Digitare il numero relativo all'utente in esame (da 1 a 16..32) e confermare con

6.4 ASSOCIARE UN' USCITA AD UN UTENTE

Per ogni utente è possibile associare un'uscita programmabile, in modo che la stessa si attivi alla digitazione del codice, o all'inserimento di una chiave. E' possibile associare una stessa uscita a più utenti.

Nota: si ricordi che per associare un' uscita ad un utente, quest' ultima deve essere impostata come TECNO. (vedi paragrafo uscite)

Procedura:

- Entrare nel Menù TECNICO
- Utilizzare i tasti e per scegliere la voce MENU' UTENTI e confermare con il tasto .
- Utilizzare i tasti e per scegliere UTENTI USCITA e confermare con il tasto .
- Premere nuovamente il tasto per entrare nel menù relativo.
- Utilizzare i tasti e per spostarsi sui vari utenti (da 1 a 16...32), è possibile premere il tasto e poi il numero dell' utente in esame, per una selezione rapida.
- Una volta scelto l' utente premere il tasto . Nella riga inferiore del display, apparirà uno 0 lampeggiante, digitare il numero dell' uscita da associare all' utente (da 1 a 30)
- Confermare col tasto

Utente in esame con relativo nome

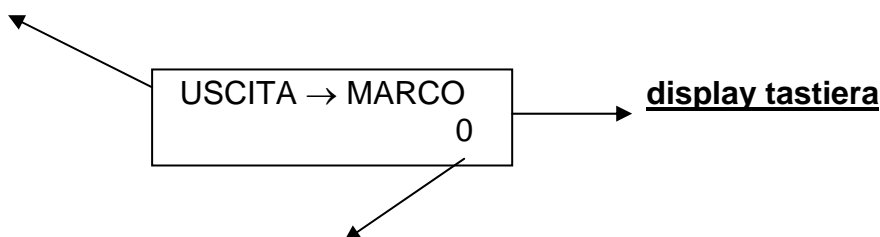

Numero di uscita da assegnare (da 1 a 15..30) (0 = nessuna uscita associata)

Nel menù "UTENTI → USCITA" se si preme il tasto si accede al menù di scelta rapida:

Indica l' utente da selezionare

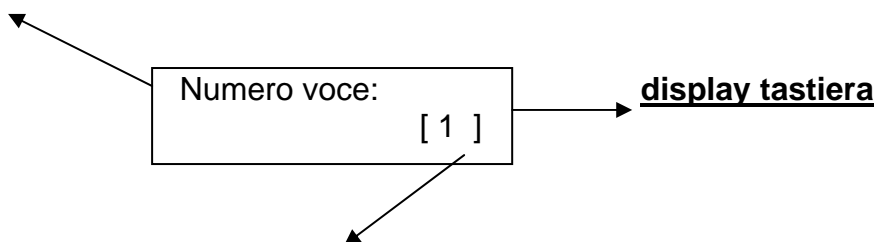

Digitare il numero relativo all' utente in esame (da 1 a 16..32) e confermare con

Nota: per fare in modo che un' uscita si attivi quando un utente digiti il proprio codice, è necessario programmare la stessa con funzione TECNO. (vedi paragrafo relativo alle uscite)









6.5 NUOVO CODICE UTENTE

La centrale gestisce 32 codici UTENTI. Dopo il reset iniziale esiste solo il codice UTENTE 1, con il numero: 111111.

Dopo aver abilitato un nuovo utente ed averlo associato alla sua area, è possibile generare il codice numerico direttamente dal menù TECNICO.

NOTA: In seguito, all'utente (e solo a lui) sarà consentito poter modificare il proprio codice numerico, seguendo la procedura CAMBIO DI UN CODICE UTENTE nel menù utente.

Procedura:

- Entrare nel Menù TECNICO
- Utilizzare i tasti  e  per scegliere la voce MENU' UTENTI e confermare con il tasto .
- Premere più volte il tasto  (ed eventualmente  per tornare indietro) fino alla voce CODICE UTENTE .
- Da questo punto in poi sarà possibile aggiungere nuovi codici relativi ad un nuovo UTENTE. Quindi, utilizzando sempre i tasti  e , visualizzare l'utente in esame e confermare la scelta con il tasto .
- Ovviamente se si conferma una voce di un UTENTE già creato (ad esempio l'UTENTE 1) il suo codice comparirà mascherato, e non sarà consentito modificarlo. (modifica consentita solo da menù utente)
- Individuato e scelto l'utente, digitare direttamente il suo CODICE e confermarlo con il tasto .

ATTENZIONE: in caso di smarrimento di un codice non sarà più possibile recuperarlo, a meno che non si riporti la centrale in reset default.

Utente in esame con relativo nome

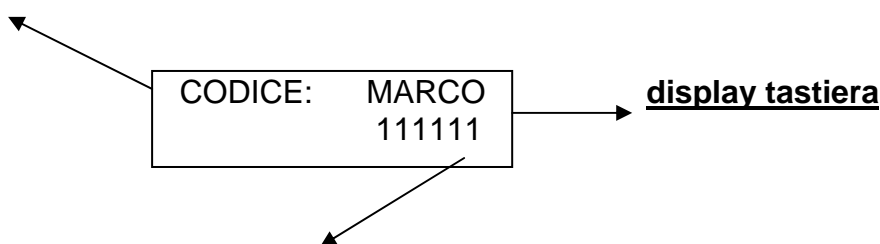

Codice utente da modificare con cursore lampeggiante sul primo numero

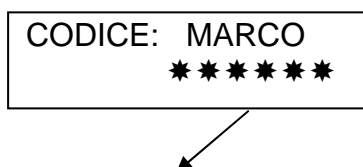

Nota: se dal menù tecnico si accede a CODICE UTENTI, e si seleziona un utente con codice precedentemente assegnato, non sarà possibile né modificarlo né leggerlo, quindi la modifica dovrà essere fatta dal menù utente (codice utente) con la stessa metodologia utilizzata.

Nel menù “CODICE UTENTE” se si preme il tasto * si accede al menù di scelta rapida:

Indica l'utente da selezionare

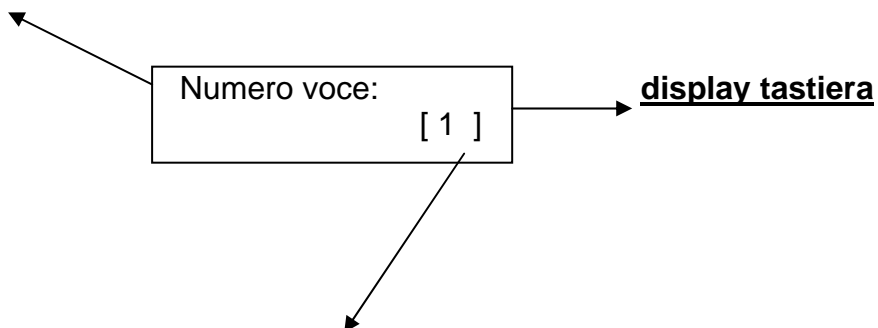

Digitare il numero relativo all' utente in esame (da 1 a 16..32) e confermare con

7 PROGRAMMI PARZIALI

La centrale gestisce, per ciascuna delle 2 aree, oltre all'inserimento "totale", 8 inserimenti parziali, e 2 programmi SLAVE, nei quali ogni zona è liberamente associabile.

Un inserimento parziale permette di inserire l'impianto escludendo direttamente alcune zone e abilitandone delle altre (ad esempio, "notte o giorno" oppure "perimetrale o volumetrico"). Un programma SLAVE permette di disabilitare, in un impianto **inserito**, delle zone assegnate, in modo da liberare un percorso definito. (ad esempio personale delle pulizie, addetti alla vigilanza, ecc.)

Ciascun inserimento parziale può essere attivato direttamente da ogni tastiera e da ogni presa. Fare riferimento al paragrafo INSERIMENTO DELL'IMPIANTO per l'utilizzo dei programmi.

NOTA: è possibile avere uno stesso ingresso in più parziali.

NOTA: è possibile fare in modo che un programma SLAVE possa essere attivato in manuale e reinserito in modo AUTOMATICO con un tempo impostabile.

7.1 IMPOSTAZIONE DEI PROGRAMMI D'INSERIMENTO PARZIALI

Procedura:

- Entrare nel Menù TECNICO
- Utilizzare i tasti e per scegliere la voce PARZIALI AREA 1 o 2 (secondo le necessità) e confermare con il tasto .
- Utilizzare i tasti e per scegliere il programma parziale da impostare (da 1 a 8) e confermare con il tasto .
- Utilizzare i tasti e per spostarsi sui vari ingressi (da 1 a 40..72) a passi di uno, utilizzare i tasti e per spostarsi a passo di 8 ingressi alla volta
- Una volta scelto l'ingresso premere il tasto per includerlo o escluderlo dal programma

= l'ingresso incluso (attivato per questo programma)

= l'ingresso escluso (disattivato per questo programma).

- Una volta modificate tutte le zone interessate, confermare con il tasto .
- Se si desidera modificare anche i parziali dell'area 2, alla voce PARZIALI AREA 1 premere una volta il tasto per scegliere la voce PARZIALI AREA 2 confermare con il tasto . Ripetere la stessa procedura.

Numero di zona in esame e relativo nome

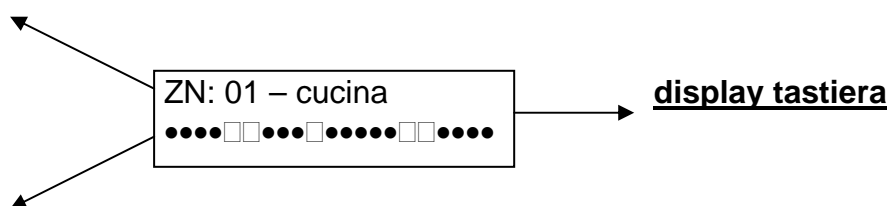

includere o escludere la zona (il cursore lampeggia sulla zona in esame)

7.2 ZONE SLAVE A o B

Le zone SLAVE sono un insieme di ingressi utilizzabili solo da un utente SLAVE (come descritto nel paragrafo utenti) quindi utilizzabile solamente ad impianto inserito per liberare un certo percorso. (es. controlli da parte di vigilanze ecc.)

Procedura:

- Entrare nel Menù TECNICO
- Utilizzare i tasti e per scegliere la voce PARZIALI AREA 1 o 2 (secondo le necessità) e confermare con il tasto .
- Utilizzare i tasti e per scegliere ZONA SLAVE A o B e confermare con il tasto .
- Utilizzare i tasti e per spostarsi sui vari ingressi (da 1 a 40..72) a passi di uno, utilizzare i tasti e per spostarsi a passo di 8 ingressi alla volta
- Una volta scelto l'ingresso premere il tasto per includerlo o escluderlo dal programma

= ingresso escluso dal percorso (sempre attivo)

= ingresso incluso nel percorso (inibito da SLAVE)

- Una volta modificate tutte le zone interessate, confermare con il tasto .
- Se si desidera modificare anche le zone dell'area 2, alla voce PARZIALI AREA 1 premere una volta il tasto per scegliere la voce PARZIALI AREA 2 confermare con il tasto . Ripetere la stessa procedura.

Numero di zona in esame e relativo nome

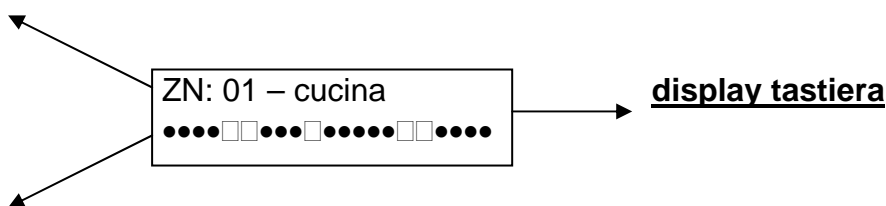

includere o escludere la zona (il cursore lampeggia sulla zona in esame)

7.3 TEMPO SLAVE A/B

È possibile far in modo che quando si libera un determinato percorso slave, tramite utente abilitato, il reinserimento sia fatto eseguire dal sistema in automatico entro un certo tempo impostabile.

Nota: lasciare il tempo a 0.00 per non reinserire automaticamente l'impianto.

Procedura:

- Entrare nel Menù TECNICO.
- Utilizzare i tasti e per scegliere la voce PARZIALI AREA 1/2 e confermare con il tasto .
- Utilizzare i tasti e per scegliere TEMPO SLAVE A/B e confermare con il tasto .
- Una volta scelto il programma SLAVE premere il tasto . Nella riga superiore del display, apparirà il nome del programma (slave A o slave B), nella riga inferiore il tempo da impostare (si ricordi che va da 1min a 12 ore.)
- Utilizzare i tasti numerici per modificare il tempo, utilizzare il tasto per azzerare o cancellare un tempo.
- Confermare col tasto .

Tempo slave in esame

TEMPO SLAVE A
0.00

display tastiera

Tempo da modificare (da 1min. a 12ore)

7.4 ASSOCIAZIONE DI USCITE A PROGRAMMI PARZIALI

È possibile associare una uscita ad uno o più programmi parziali. L'uscita si attiva ogni volta che il programma parziale, a cui è stata associata, viene inserito.

Nota: si ricordi che per associare un' uscita ad un parziale, quest' ultima deve essere impostata come TECNO. (vedi paragrafo uscite)

Procedura:

- Entrare nel Menù TECNICO
- Utilizzare i tasti e per scegliere la voce PARZIALI ARA 1/2 e confermare con il tasto .
- Utilizzare i tasti e per scegliere PROG. USCITE e confermare con il tasto .
- Premere nuovamente il tasto per entrare nel menù relativo.
- Utilizzare i tasti e per spostarsi sul programma desiderato (da 1 a 8), è possibile premere il tasto e poi il numero del programma in esame, per una selezione rapida.
- Una volta scelto premere il tasto . Nella riga inferiore del display, apparirà uno 0 lampeggiante, digitare il numero dell' uscita da associare (da 1 a 15..30)
- Confermare col tasto

Numero del programma in esame

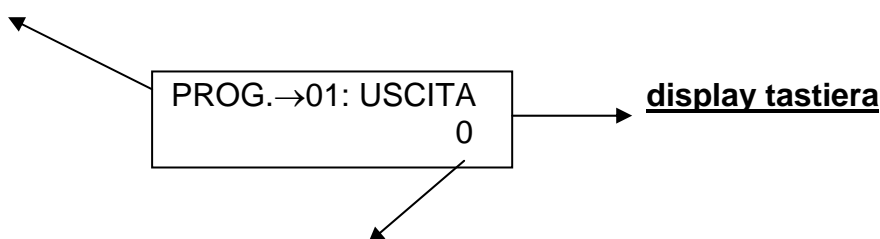

Numero di uscita da assegnare (da 1 a 15...30) (0 = nessuna uscita associata)

Nel menù "PROG. → USCITA" se si preme il tasto si accede al menù di scelta rapida:

Indica il programma da selezionare

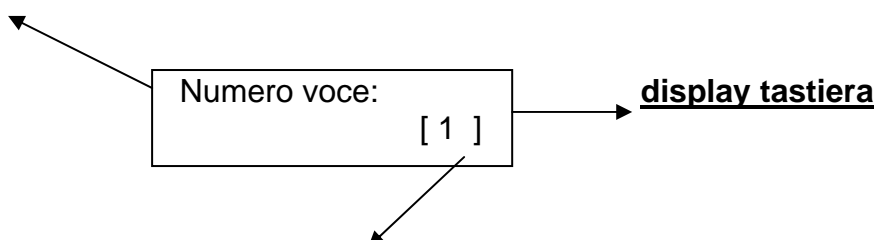

Digitare il numero relativo al programma in esame (da 1 a 8) e confermare con











Nota: per fare in modo che un' uscita si attivi quando un programma viene attivato, è necessario programmare la stessa con funzione TECNO. (vedi paragrafo relativo alle uscite)

7.5 ASSOCIAZIONE DI USCITE DI ALLARME A PROGRAMMI PARZIALI

È possibile associare una uscita di allarme ad uno o più programmi parziali e al programma totale. L'uscita si attiva ogni volta che un ingresso associato al programma parziale viene violato.

Nota: si ricordi che per associare un' uscita di allarme ad un parziale, quest' ultima deve essere impostata come TECNO. (vedi paragrafo uscite)

Procedura:

- Entrare nel Menù TECNICO
- Utilizzare i tasti  e  per scegliere la voce PARZIALI ARA 1/2 e confermare con il tasto .
- Utilizzare i tasti  e  per scegliere PROG. SIRENE e confermare con il tasto .
- Utilizzare i tasti  e  per spostarsi sul programma desiderato (da 1 a 8 o totale), è possibile premere il tasto  e poi il numero del programma in esame, per una selezione rapida.
- Una volta scelto premere il tasto . Nella riga inferiore del display, apparirà uno 0 lampeggiante, digitare il numero dell' uscita da associare (da1 a 15..30)
- Confermare col tasto 

Numero del programma in esame

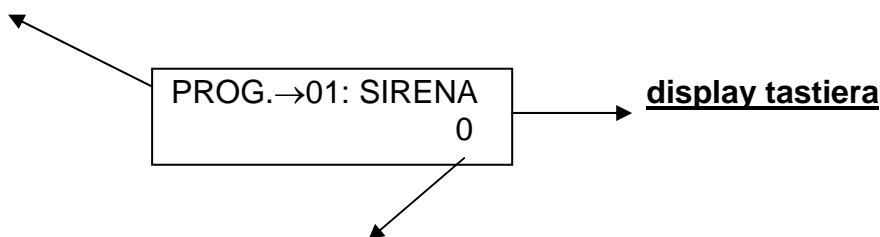

Numero di uscita da assegnare (da 1 a 15...30) (0 = nessuna uscita associata)

Nel menù "PROG. →SIRENA" se si preme il tasto  si accede al menù di scelta rapida:

Indica il programma da selezionare

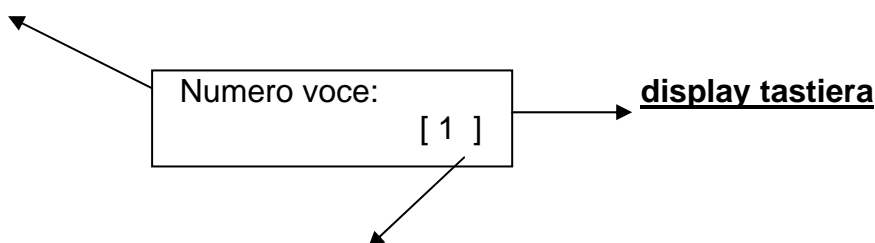

Digitare il numero relativo al programma in esame (da 1 a 8) e confermare con 

7.6 SLAVE INSERISCE IMPIANTO

Questa funzione dà la possibilità ad un normale utente slave di poter inserire l' impianto. Quando la funzione non è abilitata l' utente slave non può inserire l'impianto ma semplicemente disinserire gli ingressi a lui associati.

Procedura:

- Entrare nel Menù TECNICO
- Utilizzare i tasti e per scegliere la voce PARZIALI ARA 1/2 e confermare con il tasto .
- Utilizzare i tasti e per scegliere SLAVE INSERISCE e confermare con il tasto .
- Premere nuovamente il tasto per entrare nel menù relativo.
- Digitare 1 per attivare la funzione, premere per portare a 0 e quindi disabilitare.
- Confermare col tasto

Menù slave inserisce

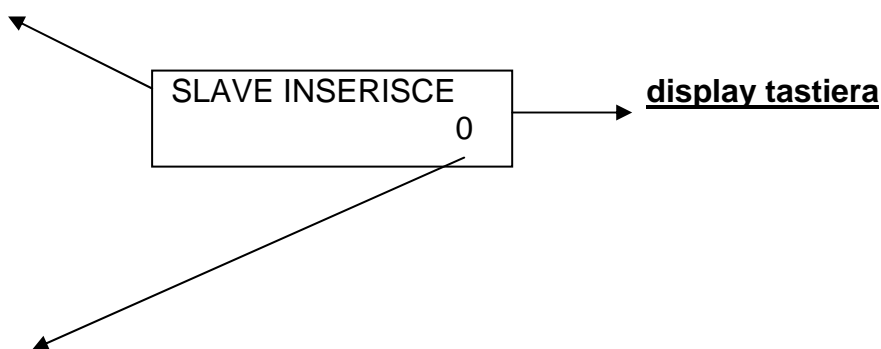

Parametro da inserire (0 = disabilitato, 1 = abilitato)

8 DATA E ORA

8.1 IMPOSTAZIONE DELLA DATA E DELL'ORA

L'impostazione della data e dell'ora può essere eseguita sia da installatore (menù tecnico) che da utente (menù utente)

Procedura:

- Entrare nel Menù inserendo un codice valido.
- Premere il tasto fino alla voce DATA/ORA e confermare tale voce con il tasto .
- Mentre lampeggia il giorno della settimana, premere direttamente un tasto numero compreso fra 1 e 7 corrispondente al giorno interessato (1=Lunedì, 2=Martedì, ...7= Domenica).
- Utilizzare i tasti e per spostare il cursore lampeggiante nella posizione relativa al parametro da modificare ovvero, in ordine: giorno, mese, anno, ora e minuti. Per modificare il parametro cancellare l'attuale impostazione premendo 2 volte il tasto e digitare direttamente le due nuove cifre.
- Una volta completata l'impostazione confermare il tutto premendo il tasto .

9 TIMER

La centrale C288/40 è provvista di un TIMER settimanale per ogni area, con 5 periodi di autoesclusione di uno o più giorni.

È possibile utilizzarlo sia per inserimenti e disinserimenti automatici, che per limitare utenti in determinate fasce orarie. (vedi utente limitato da timer)

È anche possibile far in modo che l'impianto si attivi automaticamente e si disattivi manualmente.

9.1 ATTIVAZIONI e DISATTIVAZIONI GIORNALIERE

Per ciascun giorno della settimana è possibile programmare l'inserimento e il disinserimento totale dell'impianto a passi di mezz'ora.

Programmazione Timer giornaliero

- Entrare nel Menù TECNICO.
- Utilizzare i tasti e per scegliere la voce TIMER AREA 1/2 e confermare con il tasto .
- Utilizzare i tasti e per scegliere il giorno della settimana (TIMER GIORNO 1) desiderato (GIORNO 1= Domenica, GIORNO 2= Lunedì, ecc.) e confermarlo con il tasto .
- Utilizzare i tasti e per spostare il cursore lampeggiante nella posizione relativa all'ora interessata (indicata nella riga superiore a partire dalla mezzanotte).
- Utilizzare i seguenti tasti per abilitare l'inserimento.

= Attivazione della seconda mezz'ora (<)

= Attivazione della prima mezz'ora (>)

= Tutta l'ora (□)

= Non attivato (●)

Indica il giorno della settimana e le relative 24 ore

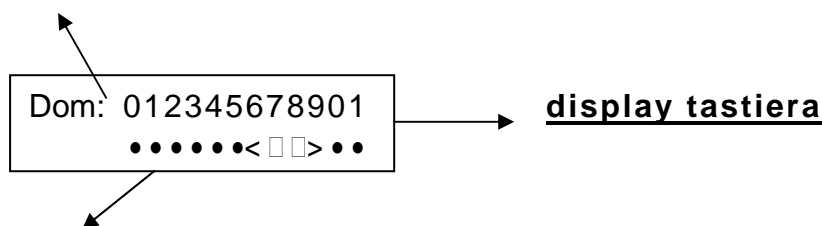

l'impianto si inserirà alle 6.30 per disinserirsi alle 8.30.

9.2 NO TIMER OFF (disattivazione manuale)

Questo parametro permette l' inserimento automatico gestito da orologio, ma non permette il disinserimento automatico, che dovrà necessariamente essere eseguito in manuale con un codice abilitato. Quindi quando si effettua una programmazione della centrale sotto timer bisognerà stabilire se dovrà essere completamente automatica (inserimento e disinserimento) o semiautomatica (inserimento automatico e disinserimento manuale)

Procedura:

- Entrare nel Menù TECNICO.
- Utilizzare i tasti e per scegliere la voce TIMER AREA 1/2 e confermare con il tasto .
- Utilizzare i tasti e per scegliere la voce NO TIMER OFF e confermare con il tasto .
- Digitare 1 per attivare la funzione (disinserimento manuale), premere il tasto per disattivare (disinserimento automatico).

Menù NO TIMER OFF

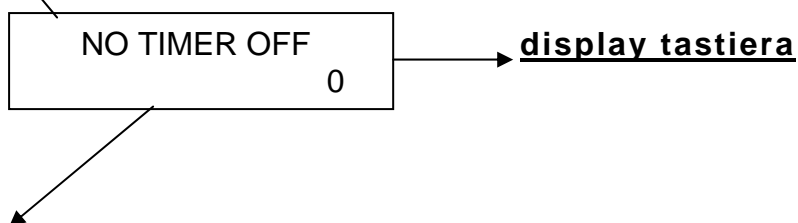

Comando di attivazione/disattivazione (0 = disabilitata, 1= abilitata)

9.3 ESCLUSIONE TIMER

Le impostazioni del timer possono essere temporaneamente disabilitate, creando una finestra di tempo nella quale i periodi di disinserimento vengono sospesi, lasciando quindi l'impianto inserito, (in caso di inserimento automatico) fino allo scadere del periodo di esclusione. Questa operazione inibisce anche tutti gli utenti limitati da timer all'uso della centrale.

I periodi di esclusione sono 5 per ogni area e si riferiscono alla data e all'ora impostata in centrale.

Procedura:

- Entrare nel Menù TECNICO.
- Utilizzare i tasti e per scegliere la voce TIMER AREA 1/2 e confermare con il tasto .
- Utilizzare i tasti e per scegliere la voce ESCLUSIONE TIMER (da 1 a 5) e confermare con il tasto .
- Digitare giorno e mese di inizio disattivazione seguito da giorno e mese di fine disattivazione. Utilizzare eventualmente i seguenti tasti per modificare l'impostazione attuale:

TASTI NUMERICI : digita numero nella posizione corrente

: cancella il carattere nella posizione del cursore.

e : sposta il cursore a sinistra e a destra.

Indica Il numero di esclusione da utilizzare

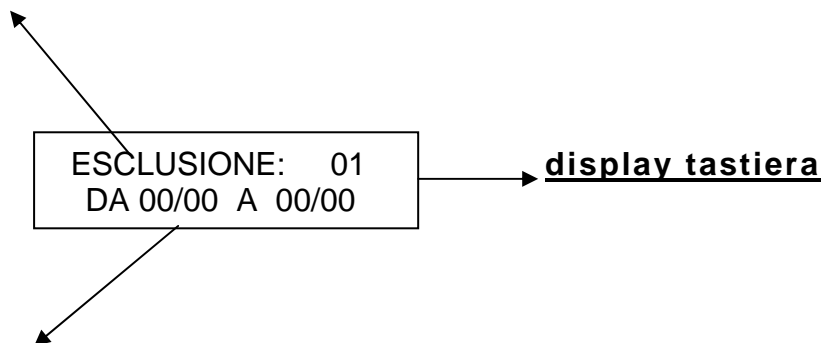

Inserire la data di inizio e fine periodo







10 IMPOSTAZIONI GENERALI (PARAMETRI VARI)

10.1 TEMPO DI USCITA

Il ritardo in uscita rappresenta il tempo che intercorre fra la conferma del comando di inserimento (da tastiera, da presa, da comando remoto) e l'effettivo inserimento dell'impianto. Le impostazioni di fabbrica corrispondono ad un tempo prefissato di 15 secondi.

E' possibile impostare un tempo di uscita per ciascuna area: (Da 1sec. a 15min.)

Procedura:

- Entrare nel Menù TECNICO
- Utilizzare i tasti  e  per scegliere la voce PARAMETRI VARI e confermare con il tasto .
- Utilizzare i tasti  e  per scegliere la voce TEMPO USCITA 1 (area 1) oppure TEMPO USCITA 2 (area 2) e confermare con il tasto .
- Premere il tasto **CANC** per cancellare la vecchia impostazione.
- Digitare direttamente il nuovo valore desiderato (da 1sec. a 15min.) e confermarlo con il tasto .

Tempo di uscita in esame

TEMPO DI USCITA 01
0.00

display tastiera

Tempo da modificare (da 1sec. a 15min.)

10.2 IMPOSTAZIONE DEL TEMPO E CICLI DI SIRENA

Il tempo di sirena rappresenta il tempo durante il quale rimane attivato il relè di allarme. Le impostazioni di fabbrica prevedono un tempo di allarme di 60 secondi. Se dopo tale tempo la condizione d'allarme persiste, la sirena viene comunque fermata per un tempo neutro (15 secondi) per poi riprendere nuovamente per il tempo impostato. Quando una o più cause di allarme persistono è possibile anche definire il numero massimo di cicli che la sirena può compiere all'interno di una giornata.

NOTA: se in una giornata vengono esauriti i cicli sirena, il relè allarme verrà inibito fino alla mezzanotte del giorno stesso (termine della giornata).

Per evitare che ciò avvenga è anche possibile impostare i cicli sirena a 0, facendo questo, la sirena suonerà finché la condizione di allarme permane, a discapito della quiete pubblica.

Procedura:

- Entrare nel Menù TECNICO
- Utilizzare i tasti e per scegliere la voce PARAMETRI VARI e confermare con il tasto .
- Utilizzare i tasti e per scegliere la voce TEMPO SIRENA e confermare con il tasto .
- Premere il tasto per cancellare la vecchia impostazione.
- Digitare direttamente il nuovo valore (compreso fra 1sec. e 5min.) e confermarlo con il tasto .
- Se si desidera modificare il numero di attivazioni massimo giornalieri utilizzare i tasti e per selezionare la voce N°CICLI SIRENA
- Confermare con il tasto .
- Premere il tasto per cancellare la vecchia impostazione.
- Digitare direttamente il nuovo valore (compreso fra 1 e 20, **0 = per ottenere infiniti cicli**).

Tempo sirena

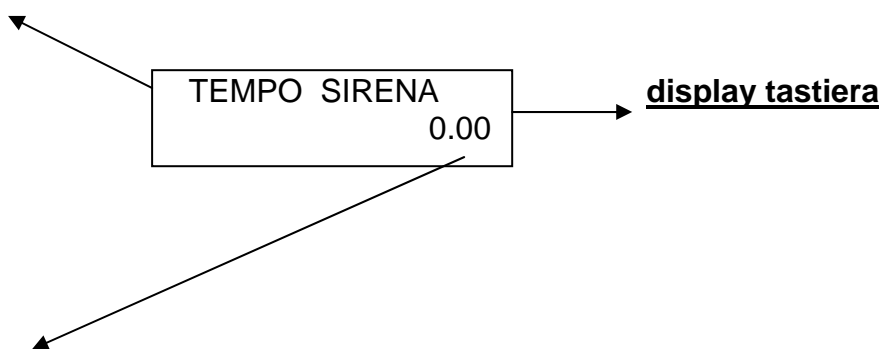

Tempo da modificare (da 1sec. a 5min.)

10.3 CORREZIONE OROLOGIO

Questo parametro serve per effettuare delle correzioni sul clock dell' orologio (lo scarto minimo correggibile è pari a $\pm 0,02\%$).

Se ci si accorge che l'orologio è troppo veloce è necessario aumentare il parametro (ad esempio 60:01 significa, togliere 1 secondo all'ora).

Procedura:

- Entrare nel Menù TECNICO
- Utilizzare i tasti e per scegliere la voce PARAMETRI VARI e confermare con il tasto .
- Utilizzare i tasti e per scegliere la voce CORREZIONE OROLOGIO e confermare con il tasto .
- Premere il tasto per cancellare la vecchia impostazione.
- Digitare direttamente il nuovo valore (Es. 59:58) e confermarlo con il tasto .

Correzione orologio

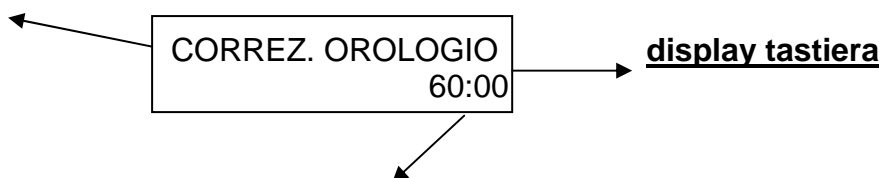

Tempo da modificare (60:00 indica il valore di 1 ora, aumentare o diminuire secondo le necessità)

10.4 INSERIMENTO VELOCE A:1 e A:2 (abilitazione inserimento veloce)

Questa funzione permette di abilitare l' inserimento rapido della centrale (**Tasto ***) evitando di utilizzare il codice utente.

È possibile abilitare individualmente la funzione tra area1 e area 2

Nota: il disinserimento deve comunque essere eseguito con un codice utente abilitato.

Procedura:

- Entrare nel Menù TECNICO
- Utilizzare i tasti e per scegliere la voce PARAMETRI VARI e confermare con il tasto .
- Utilizzare i tasti e per scegliere la voce INS. VELOCE A:1/2 e confermare con il tasto .
- Digitare 1 per attivare, premere il tasto per disattivare.
- Confermare con il tasto .

Inserimento veloce

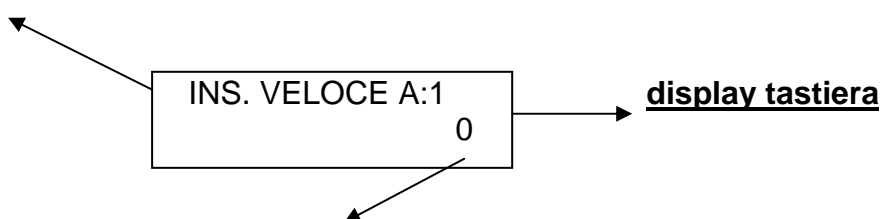

Comando di abilitazione/disabilitazione (0 = disabilitata, 1 = abilitata)

10.5 CENTRALE IN TEST

La centrale di default è in funzionamento TEST (sul display apparirà TEST MODE). Ciò significa che il relè di allarme non verrà mai azionato, quindi la sirena non suonerà, la segnalazione acustica sarà emessa dalla tastiera. questa funzione permette di testare il corretto funzionamento della centrale senza dover azionare la sirena.

Per attivare quindi la sirena sarà necessario togliere la centrale dallo stato di TEST.

Procedura:

- Entrare nel Menù TECNICO
- Utilizzare i tasti e per scegliere la voce PARAMETRI VARI e confermare con il tasto .
- Utilizzare i tasti e e scegliere la voce CENTRALE IN TEST confermando con il tasto .
- Premere il tasto per impostare la centrale in funzionamento di TEST, premere il tasto per portare il valore a 0, e impostare la centrale in funzionamento NORMALE.
- Confermare con il tasto .

Centrale in test

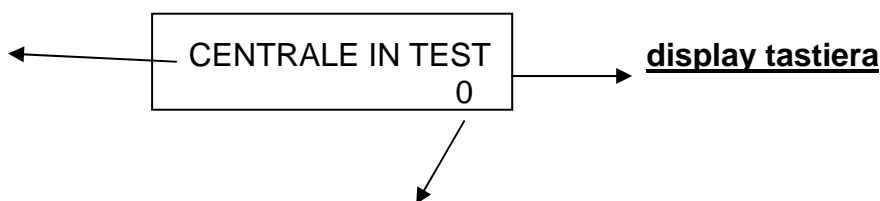

Comando di abilitazione/disabilitazione (0 = funz. normale, 1 = TEST)

10.6 OFF BATTERIA BASSA

Questo parametro, se abilitato, **NON PERMETTE L' INSERIMENTO DELL' IMPIANTO IN CASO DI BATTERIA SCARICA**. Per poter inserire l' impianto è necessario sostituire la batteria con una carica.

Procedura:

- Entrare nel Menù TECNICO
- Utilizzare i tasti e per scegliere la voce PARAMETRI VARI e confermare con il tasto .
- Utilizzare i tasti e e scegliere la voce OFF BATT. BASSA confermando con il tasto .
- Premere il tasto per abilitare, premere il tasto per disabilitare.
- Confermare con il tasto .

Off batteria bassa

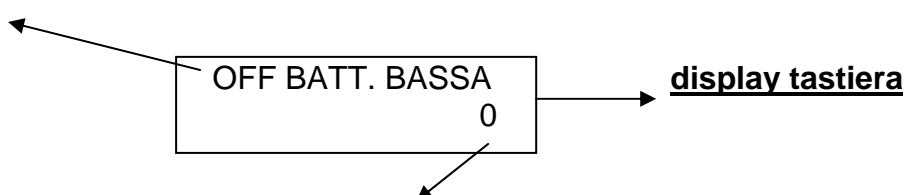

Comando di abilitazione/disabilitazione (0 = non controlla, 1 = abilitato controllo)

10.7 TEMPO NO 220V

Questo parametro determina il tempo di ritardo che deve trascorrere prima che la centrale attivi i sistemi di segnalazione mancanza 220V. (da 0 a 250 min a passi di un minuto alla volta)

Nota: la segnalazione sul display della tastiera E' SEMPRE IMMEDIATA, il tempo in questione stabilisce il ritardo che la centrale deve avere prima di attivare un' uscita associata, o attivare una chiamata telefonica.

Nota: il valore di tempo "0" indica nessun ritardo dunque segnalazione immediata sia telefonica che per l'attivazione delle uscite.

Procedura:

- Entrare nel Menù TECNICO
- Utilizzare i tasti e per scegliere la voce PARAMETRI VARI e confermare con il tasto .
- Utilizzare i tasti e e scegliere la voce TEMPO NO 220 confermando con il tasto .
- Utilizzare i tasti numerici per impostare il tempo desiderato , premere il tasto per azzerare un tempo precedentemente impostato.
- Confermare con il tasto .

Tempo mancanza 220

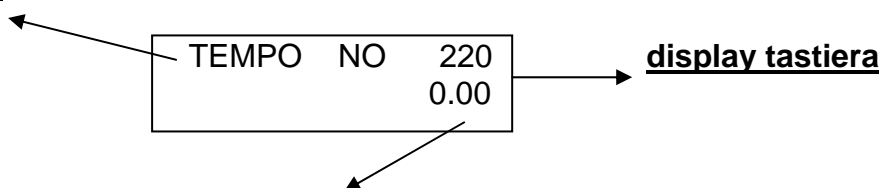

10.8 ALLARME APERTURA CENTRALE e TAMPER CENTRALE

La centrale è protetta all'apertura 24h/24 mediante un contatto a molla montato sulla scheda, e un morsetto sulla scheda. Dopo un reset tale controllo viene automaticamente escluso. Al termine dell'installazione è opportuno re-includere la protezione

Attivazione e Disattivazione allarme apertura centrale, procedura:

- Entrare nel Menù TECNICO
- Utilizzare i tasti e per scegliere la voce PARAMETRI VARI e confermare con il tasto .
- Utilizzare i tasti e per scegliere la voce TAMPER CENTRALE A1 – A2 e confermare con il tasto . (abilitare il tamper solo per l' area desiderata, a meno che si usi un impianto a 2 aree)
- Premere il tasto per attivare la protezione, premere il tasto per disabilitare il tamper.
- Confermare con il tasto .

10.9 CICLI CONTATORE

Questo parametro determina quante volte consecutive un ingresso deve essere violato per attivare un allarme. Inoltre viene utilizzato per regolare la sensibilità degli ingressi veloci. (vedi anche paragrafo ingressi).

- Entrare nel Menù TECNICO.
 - Utilizzare i tasti e per scegliere la voce PARAMETRI VARI e confermare con il tasto .
 - Utilizzare i tasti e per scegliere la voce CICLI CONTATORE e confermare con il tasto .
 - Premere il tasto per cancellare la vecchia impostazione
- Digitare il nuovo valore e confermare le modifiche con il tasto .

10.10 CICLI AUTOESCLUSIONE

In caso di avaria di una zona, questa viene automaticamente esclusa dal controllo dell'impianto. E' possibile impostare a priori il numero massimo di allarmi consecutivi prima dell'autoesclusione.

- Entrare nel Menù TECNICO.
 - Utilizzare i tasti e per scegliere la voce PARAMETRI VARI e confermare con il tasto .
 - Utilizzare i tasti e per scegliere la voce CICLI AUTOESCLUSIONE e confermare con il tasto .
 - Premere il tasto per cancellare la vecchia impostazione.
- Digitare il nuovo valore e confermare le modifiche con il tasto .

11 MENU' TECNICO

11.1 MODIFICA CODICE TECNICO

È possibile cambiare il codice tecnico in qualsiasi momento:

Procedura:

Modifica del codice tecnico

- Entrare nel Menù TECNICO
- Utilizzare i tasti e per scegliere la voce MENU' TECNICO e confermare con il tasto .
- Confermare con il tasto la voce CODICE TECNICO.
- Digitare direttamente il NUOVO codice a 6 cifre. Confermare il codice con il tasto .

ATTENZIONE: in caso di smarrimento, **NON c'è modo di recuperare il codice TECNICO**

11.2 BLOCCO RESET

Questa funzione permette di bloccare il sistema reset default della centrale.

Se attivato non sarà più possibile resettare la centrale.

Procedura:

- Entrare nel Menù TECNICO
- Utilizzare i tasti e per scegliere la voce MENU' TECNICO e confermare con il tasto .
- Utilizzare i tasti e per scegliere la voce BLOCCO RESET e confermare con il tasto .
- Digitare il numero 1 per abilitare la funzione, 0 per non abilitarla. (per portare a " 0 " il valore premere il tasto)
- Confermare con il tasto

ATTENZIONE: abilitando questa funzione, in caso di errori durante la programmazione, non sarà più possibile riportare in default la centrale, dovrà quindi essere consegnata alla casa madre per lo sblocco del sistema.

Se si desidera utilizzare questa funzione, si consiglia di abilitarla a fine della completa programmazione del sistema.

12 IMPOSTAZIONI DEL MODEM

La centrale è dotata di un modem integrato con cui è possibile fare diverse operazioni:

- Telegestire la centrale da remoto (con un PC con cavo RS232, o tramite linea telefonica con il modem per PC **MODEM/C**)
- Inviare allarmi e/o messaggi di servizio, tramite linea telefonica (in sintesi vocale o tramite protocolli standard; **CONTACT ID**)
- Impartire operazioni tramite comandi DTMF da telefono (attivare/disattivare l'impianto, attivare uscite in open collector)

12.1 PARAMETRI IDC

In questo menù sono contenuti tutti i parametri relativi all' utilizzo della centrale per l' invio di messaggi digitali in linea telefonica tramite protocollo **CONTACT ID**.









12.2 TELEFONO IDC1...3

Il telefono IDC è il numero che la centrale deve comporre per chiamare l' unità di ricezione dei protocolli CONTACT ID.

È possibile inserire 3 numeri di telefono, la centrale chiamerà in sequenza dal primo al terzo; al primo numero disponibile la centrale scaricherà la memoria eventi mediante protocollo.

Nota: le chiamate si interromperanno solo quando la centrale avrà scaricato i dati della cache, cioè trasferito il contenuto della memoria di dati accumulati, ad un qualsiasi numero dei 3 impostati.

Procedura:

- Entrare nel Menù TECNICO.
- Utilizzare i tasti  e  per scegliere la voce MODEM e confermare con il tasto .
- Utilizzare i tasti  e  per scegliere la voce PARAMETRI IDC e confermare con il tasto .
- Utilizzare i tasti  e  per scegliere la voce TEL. IDC1..3. e confermare con il tasto .
- Digitare direttamente il numero di telefono desiderato oppure utilizzare i seguenti tasti per modificarne uno esistente.

TASTI NUMERICI : digita numero

 : cancella il carattere nella posizione del cursore.

 e  : sposta il cursore a sinistra e a destra.

confermare il numero con il tasto .



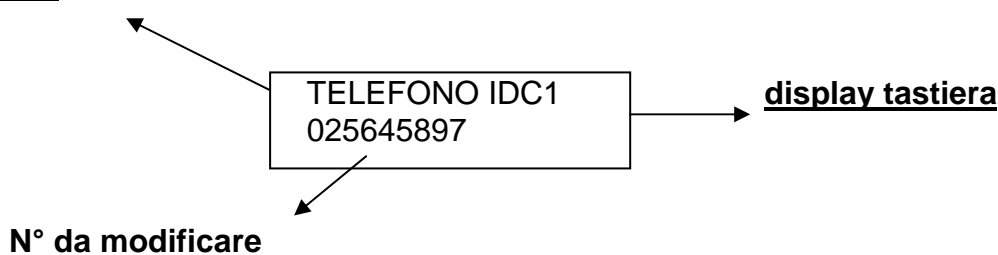





Telefono IDC 1..3



12.3 CODICE IDC

Con questo parametro è possibile dare un codice di identificazione impianto, in modo tale che il ricevitore di protocolli possa identificare l' impianto in esame.

Procedura:

- Entrare nel Menù TECNICO.
- Utilizzare i tasti  e  per scegliere la voce MODEM e confermare con il tasto .
- Utilizzare i tasti  e  per scegliere la voce CODICE IDC e confermare con il tasto .
- Premere i tasti  e  per selezionare la voce CODICE IDC e confermare con il tasto .
- Digitare direttamente il codice di 4 cifre desiderato oppure utilizzare i seguenti tasti per modificarne uno esistente.

TASTI NUMERICI : digita numero

 : cancella il carattere nella posizione del cursore.

 e  : sposta il cursore a sinistra e a destra

Confermare l' impostazione con il tasto .



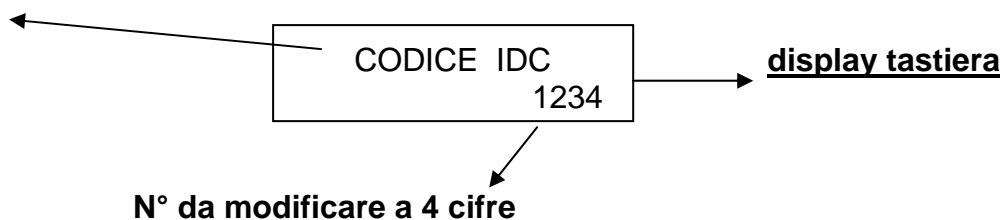





Codice IDC



12.4 ABILITAZIONE IDC

Con questo parametro si abilita il sistema a trasmettere gli eventi con protocollo digitale CONTACT ID.

Procedura:

- Entrare nel Menù TECNICO.
- Utilizzare i tasti  e  per scegliere la voce MODEM e confermare con il tasto .
- Utilizzare i tasti  e  per scegliere la voce ABILITAZIONE IDC e confermare con il tasto .
- Premere il tasto .
- Digitare direttamente 1 per abilitare il sistema
- Confermare l' impostazione con il tasto .

 : cancella il numero e disabilita il sistema.

Codice IDC

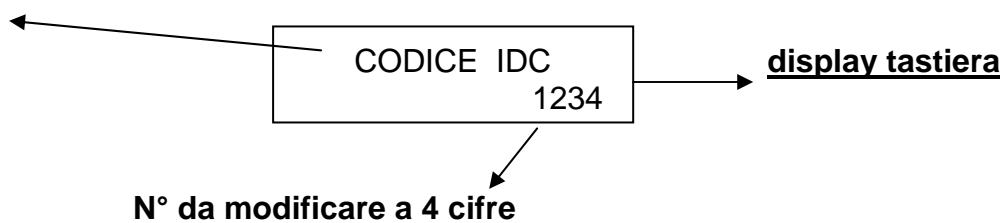

12.5 TEMPO LIFE TEST

Il tempo life test è il parametro di tempo ciclico durante il quale la centrale deve inviare l' esistenza in vita del sistema. Il valore impostabile va da un minimo di 1 ora ad un massimo di 240 ore.

Una volta impostato, la centrale invierà il messaggio ad intervalli regolari.

È possibile stabilire oltre che l' intervallo di tempo, anche l'orario (o gli orari) della giornata durante i quali la centrale deve spedire. (vedi paragrafo successivo)

Procedura:

- Entrare nel Menù TECNICO
- Utilizzare i tasti e per scegliere la voce MODEM e confermare con il tasto .
- Utilizzare i tasti e per scegliere la voce PARAMETRI IDC e confermare con il tasto .
- Utilizzare i tasti e e scegliere la voce TEMPO LIFE TEST confermando con il tasto .
- Utilizzare i tasti numerici per impostare il tempo desiderato , premere il tasto per azzerare un tempo precedentemente impostato.
- Confermare con il tasto .

Tempo life test

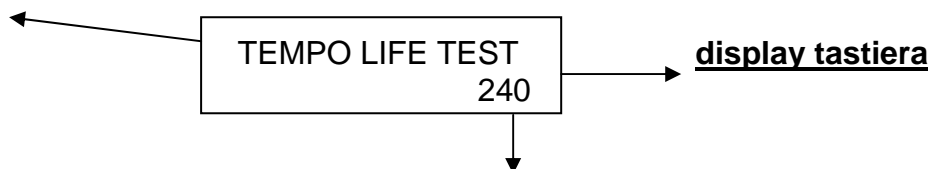

Tempo da modificare, DA 1 ORA A 240 ORE (0 = per disabilitare)

12.6 ORA LIFE TEST

L'ORA LIFE TEST è il parametro che stabilisce in quale ora (o ore) la centrale (dopo aver aspettato l'intervallo impostato) deve trasmettere l'esistenza in vita.

Procedura:

- Entrare nel Menù TECNICO
- Utilizzare i tasti e per scegliere la voce MODEM e confermare con il tasto .
- Utilizzare i tasti e per scegliere la voce PARAMETRI IDC e confermare con il tasto .
- Utilizzare i tasti e per scegliere ORA LIFE TEST e confermare con il tasto .
- Utilizzare i tasti e per spostarsi sui vari orari a passi di uno, utilizzare i tasti e per spostarsi a passo di 8 alla volta
- Una volta scelto l'orario premere il tasto per includerlo o escluderlo dal programma

= orario incluso (chiamata life test)

• = orario escluso (nessuna chiamata life test)

- Una volta impostati gli orari, confermare con il tasto .

Orario in esame

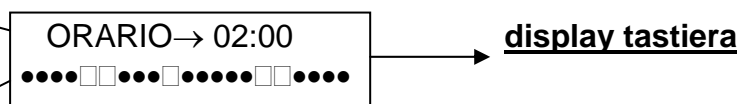

includere o escludere l'ORA (il cursore lampeggia sull'ora in esame)

Nota: anche se l'intervallo impostato (TEMPO LIFE TEST) è discordante rispetto agli orari (ORA LIFE TEST) la centrale calcolerà in automatico il primo orario disponibile e successivamente manderà il messaggio.

12.7 LISTA EVENTI DA SPEDIRE

Esiste una lista di eventi che è possibile inviare tramite protocollo CONTACT ID. Ogni evento è abilitabile singolarmente assegnandogli il numero codificato di evento riportato nella tabella seguente.











Nota: per disabilitare la spedizione dell' evento inserire 0 nel numero di abilitazione.

Nota: è possibile abilitare un evento con un numero CONTACT ID diverso da quello riportato in tabella. (es. ingresso tecno = 150→24 hour non-bulgary, è possibile inviare il n° 100→medical)

Di seguito sono elencati gli eventi ed il loro numero di abilitazione:

N° DI ABILITAZIONE e IDENTIFICAZIONE	TIPO DI EVENTO
110	ALLARME FUOCO
121	Coercizione
122	Coercizione silenziosa
130	Allarme zona
137	Tamper zona
341	Tamper periferica
150	Ingresso Tecno
301	Mancanza rete
309	Batteria bassa
305	Reset sistema
351	Linea telefonica
401	ON/OFF Impianto
402	ON/OFF Gruppo slave
403	On/off timer
407	ON/OFF Remoto
570	By pass zone sens (escluse durante inserimento)
461	Codice errato
602	Esistenza in vita (life test)
627	programmazione

Procedura:

- Entrare nel Menù TECNICO
- Utilizzare i tasti  e  per scegliere la voce MODEM e confermare con il tasto .
- Utilizzare i tasti  e  per scegliere la voce PARAMETRI IDC e confermare con il tasto .
- Utilizzare i tasti  e  e scegliere l' evento desiderato confermando con il tasto .
- Utilizzare i tasti numerici per impostare il numero di abilitazione , premere il tasto **CANC** per azzerare un numero precedentemente impostato o per disabilitare la spedizione dell' evento.
- Confermare con il tasto .

Tipo di evento in esame

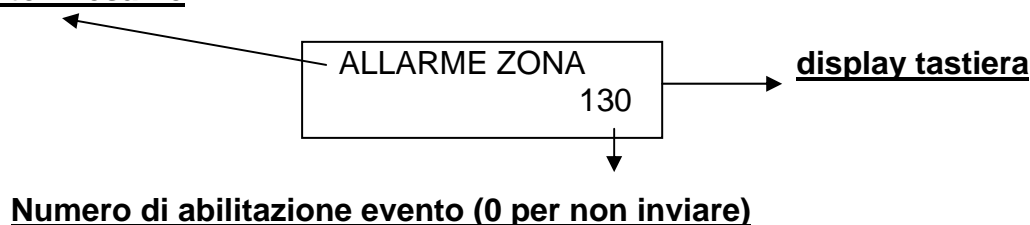

12.8 NUMERO SQUILLI PER LA RISPOSTA

Con questo parametro si può impostare il numero di squilli per la risposta della centrale, quando è chiamata da un PC (telegestione) o da un telefono qualsiasi per i comandi DTMF.

Procedura:

- Entrare nel Menù TECNICO.
- Utilizzare i tasti e per scegliere la voce MODEM e confermare con il tasto .
- Utilizzare i tasti e per scegliere NUMERO SQUILLI e confermare con il tasto .
- Utilizzare il tasto per cancellare la vecchia impostazione
- Digitare direttamente il valore desiderato (compreso fra 0 e 20 squilli)
- confermare con il tasto .

Numero squilli

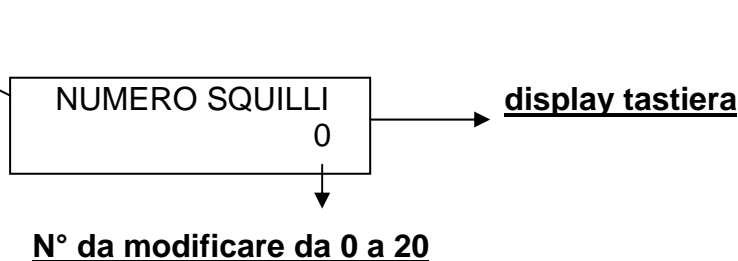

NOTA: è possibile anche, durante una chiamata, utilizzare il SALTO SEGRETERIA: facendo eseguire, in chiamata, un solo squillo, riagganciare, aspettare qualche secondo e richiamare subito. La centrale a questo punto risponderà immediatamente senza attendere gli squilli alla risposta.

NOTA: inserire il parametro 0 per disattivare la risposta della centrale alle chiamate telefoniche.

12.9 CALL BACK TEL.

Si tratta di uno dei livelli di sicurezza previsti (insieme all'abilitazione dell'utente e del codice di collegamento) che permette al MODEM di richiamare il tele-gestore dopo una richiesta di collegamento, all'unico numero memorizzato in centrale.

Quindi, per utilizzare questa funzione, è necessario prima di tutto inserire il numero di telefono ove è collegato il MODEM del PC utilizzato per la telegestione e poi abilitare il call-back.

Nota: è possibile, tramite un codice rapido, dal menù utente, far chiamare direttamente dalla centrale il modem del telegestore, così da evitare la chiamata da parte del telegestore stesso.

Procedura:

- Entrare nel Menù TECNICO.
- Utilizzare i tasti e per scegliere la voce MODEM e confermare con il tasto .
- Utilizzare i tasti e per scegliere CALLBACK TEL. e confermare con il tasto .
- Digitare direttamente il n° telefonico. Utilizzare eventualmente i seguenti tasti per modificare un numero già esistente.

TASTI NUMERICI : digita numero telefonico

: cancella il carattere nella posizione del cursore.

e : sposta il cursore a sinistra e a destra.

- Confermare con il tasto .

Telefono telegestore

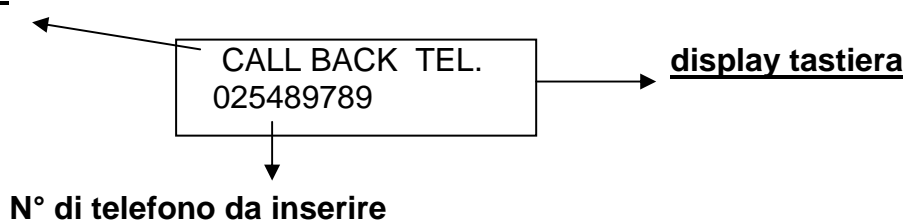

12.10 CALL BACK

Questo parametro stabilisce l'attivazione o meno della richiamata automatica della centrale verso il telegestore.

Procedura:

- Entrare nel Menù TECNICO.
- Utilizzare i tasti e per scegliere la voce MODEM e confermare con il tasto .
- Premere i tasti e per selezionare la voce CALL-BACK ON e confermare con il tasto .
- Premere il tasto per abilitare il CALL-BACK mentre premere il tasto per disabilitarlo.
- Confermare l'impostazione con il tasto .



12.11 ID TELEGESTIONE

Per poter effettuare il collegamento (tramite MODEM o tramite RS232), è necessario impostare un codice di identificazione impianto fra centrale e software del PC.

Procedura:

- Entrare nel Menù TECNICO.
- Utilizzare i tasti e per scegliere la voce MODEM e confermare con il tasto .
- Utilizzare i tasti e per scegliere ID TELEGESTIONE e confermare con il tasto .
- Digitare direttamente il codice a 6 cifre. Utilizzare eventualmente i seguenti tasti per modificare un codice già esistente.

TASTI NUMERICI : digita numero nella posizione corrente

: cancella il carattere nella posizione del cursore.

e : sposta il cursore a sinistra e a destra.

- Confermare con il tasto .

Codice per la telegestione

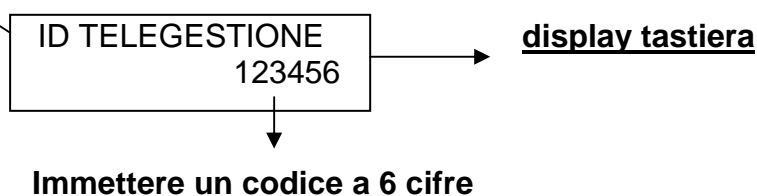

12.12 TEMPO TEST LINEA

Questo parametro offre la possibilità di controllare la presenza della linea telefonica a cui la centrale è collegata. Il sistema effettua un controllo ciclico impostabile (da 1 ora a 240 ore) della linea; è possibile anche fare in modo che questo controllo venga eseguito a determinate ore della giornata. (vedi paragrafo successivo ORA TEST LINEA)

Nota: se la centrale è collegata ad una linea telefonica condivisa, quindi utilizzata anche da altri apparecchi telefonici, è consigliabile disabilitare questo parametro o impostare il controllo quando si è certi che la linea non sia impegnata da altri apparecchi. (ore notturne, ecc.)

Procedura:

- Entrare nel Menù TECNICO.
- Utilizzare i tasti e per scegliere la voce MODEM e confermare con il tasto .
- Utilizzare i tasti e per scegliere TEMPO TEST LINEA e confermare con il tasto .
- Utilizzare il tasto per cancellare la vecchia impostazione.
- Digitare direttamente il valore desiderato (compreso fra 1 e 240 ore). Digitare 0 per escludere totalmente il controllo.
- Confermare con il tasto .

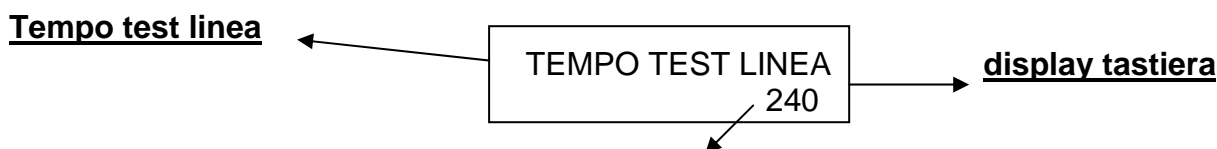

Tempo da modificare, DA 1 ORA A 240 ORE (0 = per disabilitare)

12.13 ORA TEST LINEA

L' ORA TEST LINEA è il parametro che stabilisce in quali ore utili la centrale (dopo aver aspettato l' intervallo impostato: **TEMPO TEST LINEA**) deve effettuare il controllo di linea telefonica.

Procedura:

- Entrare nel Menù TECNICO
- Utilizzare i tasti e per scegliere la voce MODEM e confermare con il tasto .
- Utilizzare i tasti e per scegliere ORA TEST LINEA e confermare con il tasto .
- Utilizzare i tasti e per spostarsi sui vari orari a passi di uno, utilizzare i tasti e per spostarsi a passo di 8 alla volta
- Una volta scelto l'orario premere il tasto per includerlo o escluderlo dal programma
 - = orario incluso (ora del test linea)
 - = orario escluso (nessun test linea)
- Una volta impostati gli orari, confermare con il tasto .

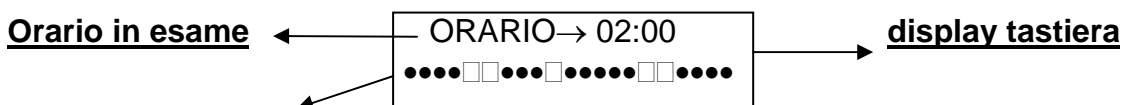

includere o escludere l' ORA (il cursore lampeggia sull' ora in esame)

Nota: anche se l' intervallo impostato (TEMPO TEST LINEA) è discordante rispetto agli orari (ORA TEST LINEA) la centrale calcolerà in automatico il primo orario disponibile e successivamente effettuerà il controllo.

13 COMUNICATORE VOCALE

La centrale, come sappiamo, è provvista di un modem telefonico integrato, che può trasmettere sia informazioni di tipo digitale (CONTACT ID), che di tipo vocale. (messaggi vocali registrabili)
Utilizzando la scheda opzionale SV/C, si ottiene la possibilità di sfruttare il modem telefonico anche come trasmettitore vocale, con le seguenti caratteristiche:

- 10 messaggi vocali di evento brevi (es.: allarme intrusione), di 5 secondi ciascuno, registrabile direttamente dall'utente
- 2 messaggi di coda, uno per area, per l'identificazione dell'impianto (es.: abitazione xxyy del sig. yyzz, ecc.) , con durata massima di 20 secondi ciascuno, registrabile.
- 16 numeri di telefono per ciascuna area (massimo 16 cifre) , liberamente associabili ai messaggi.
- 27 differenti eventi a cui associare i messaggi vocali.
- Tentativi di chiamata impostabili per ciascun numero telefonico regolabile da 1 a 10.

Nota: ciascun messaggio inviato in sintesi vocale viene ripetuto 3 volte

13.1 MAX TENTATIVI







Questo parametro stabilisce il numero massimo di tentativi che deve fare la centrale durante una chiamata ad un telefono non raggiungibile (es.: occupato, o libero senza risposta).

NOTA: se il parametro viene lasciato a 0, il comunicatore non effettuerà nessuna chiamata.

NOTA: per segnalare alla centrale che la chiamata ha avuto buon fine è necessario digitare il tasto # e ascoltare il bip acuto di conferma, non facendolo la centrale richiamerà ancora lo stesso numero per i tentativi impostati.

OSSERVAZIONE: all'utente raggiunto telefonicamente è data la possibilità di fermare tutte le successive chiamate. Fare riferimento al paragrafo COMANDI DTMF.

Procedura:

- Entrare nel Menù TECNICO.
- Utilizzare i tasti  e  per scegliere la voce COMUNICATORE e confermare con il tasto .
- Utilizzare i tasti  e  per scegliere la voce MAX TENTATIVI e confermare con il tasto .
- Premere più volte il tasto **CANC** per cancellare la vecchia impostazione.
- Digitare direttamente il nuovo valore desiderato (compreso fra 1 e 10).

Max tentativi di chiamata

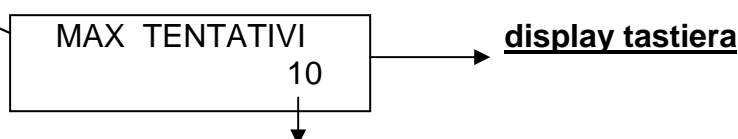

TENTATIVI da modificare, DA 1 a 10 (0 = per disabilitare)

13.2 RITARDO INVIO

Questo parametro stabilisce il tempo che intercorre tra l'accadere di un evento e la chiamata telefonica, è impostabile da 0 sec. (chiamata immediata) a 240 sec.

Procedura:

- Entrare nel Menù TECNICO.
- Utilizzare i tasti e per scegliere la voce COMUNICATORE e confermare con il tasto .
- Utilizzare i tasti e per scegliere la voce RITARDO INVIO e confermare con il tasto .
- Premere più volte il tasto per cancellare la vecchia impostazione.
- Digitare direttamente il nuovo valore desiderato (compreso fra 0 sec. e 240 sec.).

Ritardo invio delle chiamate

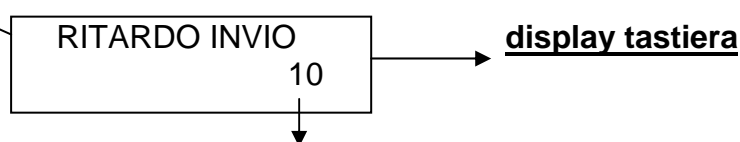

tempo di ritardo espresso in secondi (da 0 a 240)

13.3 EVENTO CASELLA (associazione di eventi a caselle vocali)

Per far in modo che la centrale chiami è necessario associare uno evento ad una casella vocale registrabile. All' accadere dell' evento stesso, la centrale chiamerà e lancerà il messaggio registrato. Gli eventi a disposizione sono 39 di diversa natura, (di allarme, tecnici, ecc.)
Le caselle a cui possono essere associati sono 10.

Nota: è possibile associare più eventi ad una sola casella vocale.

Eventi disponibili:

1	Mancanza 220	19	OFF Automatico
2	Ritorno 220	20	Tamper Centrale
3	Batteria Scarica	21	Guasto Linea Tel.
4	Allarme Zona	22	Comunicazione Fallita
5	Tamper Zona	23	Accesso DTMF
6	Accesso Utente	24	Panico Antiaggressione
7	Accesso Tecnico	25	Ingresso
8	Inserimento	26	Allarme Incendio
9	Disinserimento	27	Avaria Tamper
10	Ins. Totale da Zona	28	Ins. Totale DTMF
11	Ins. Parziale da Zona	29	Ins. Parziale DTMF
12	Disinserimento da Zona	30	Ins. Automatico DTMF
13	Entra Utente	31	Disinserimento DTMF
14	Esce Utente	32	Ins. Totale Chiave
15	Connessione Tel.	33	Ins. Parziale Chiave
16	Avaria Zona	34	Ins. Automatico Chiave
17	Tamper Periferica	35	Memoria Eventi Piena
18	ON Automatico	36	Notifica in Vita

Procedura:

- Entrare nel Menù TECNICO.
- Utilizzare i tasti e per scegliere la voce COMUNICATORE e confermare con il tasto .
- Utilizzare i tasti e per scegliere la voce EVENTO→CASELLA e confermare con il tasto .
- Utilizzare i tasti e per scegliere l'evento interessato, confermare con il tasto .
- Digitare il numero relativo alla casella a cui associarlo (da 1 a 10) e confermare con il tasto .

Tipo di evento in esame



13.4 CASELLA →TEL. (associazione dei messaggi vocali ai numeri telefonici)

Ciascun messaggio può essere inviato ad un massimo di 16 numeri di telefono per ogni area. L'associazione dei numeri ai messaggi è libera, lo stesso numero può essere utilizzato con diversi messaggi (cioè messaggi diversi possono essere inviati allo stesso numero).

Procedura:

- Entrare nel Menù TECNICO.
- Utilizzare i tasti e per scegliere la voce COMUNICATORE e confermare con il tasto .
- Utilizzare i tasti e per scegliere il messaggio CASELLA→TEL. e confermare con il tasto .
- Utilizzare i tasti e per scegliere il numero della casella in esame e la relativa area di appartenenza e confermare con il tasto . (es.: A:1 CASELLA 03)
- Confermare il messaggio con il tasto .
- Utilizzare i tasti e per spostare il cursore lampeggiante nella posizione relativa al numero di telefono interessato. Le posizioni sono corrispondenti ai 16 numeri telefonici disponibili.
- Premere il tasto per associare o meno il numero di telefono in esame:
 - = numero di telefono abbinato
 - = numero di telefono non abbinato
- Ripetere la procedura per tutti i numeri di telefono e tutti i messaggi interessati.
- confermare con il tasto .

numero telefonico in esame (da 1 a 16)

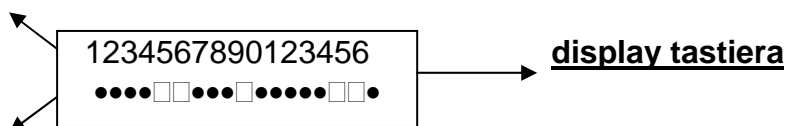

includere o escludere il numero di telefono in esame

13.5 NUMERI DI TELEFONO

Il comunicatore gestisce un massimo di 16 numeri di telefono per ciascuna area. Ciascuno numero può essere composto da un massimo di 16 cifre.

I numeri di telefono sono composti direttamente dalla centrale in DTMF ovvero in multifrequenza (no impulsi).

Procedura:

- Entrare nel Menù TECNICO.
- Utilizzare i tasti e per scegliere la voce COMUNICATORE e confermare con il tasto .
- Utilizzare i tasti e per scegliere la voce NUMERI TELEFONO e confermare con il tasto .
- Utilizzare i tasti e per scegliere il numero di telefono desiderato (da 1 A 16 PER AREA). L'area è indicata dalla dicitura **A:** (ES.: **A:1 NR. TEL. 03 = terzo numero telefonico di area1**)
- Confermare la scelta con il tasto .
- Digitare direttamente il numero di telefono desiderato utilizzando i tasti numerici e confermarlo con il tasto .

- Utilizzare i tasti e per spostare il cursore lampeggiante nella posizione relativa al numero
- Premere il tasto per cancellare un numero precedentemente impostato.
- Ripetere la procedura per tutti i numeri di telefono, che si desidera chiamare.

Nota: è possibile, tramite i tasti freccia, inserire dei simboli insieme ai numeri telefonici in modo da ottenere delle funzioni aggiuntive alle chiamate:

- = inserisce una pausa nella composizione (è possibile inserire la pausa in qualsiasi posizione)
- **!** = non effettua il controllo di linea telefonica (se messo prima del numero, compone senza assicurarsi della presenza della linea telefonica; se messo dopo il numero di telefono, non controlla che sia stata effettuata la risposta, e lancia, dopo circa 5/7 secondi, il messaggio vocale. È possibile metterlo in entrambe le posizioni in uno stesso numero di telefono)

area e telefono in esame

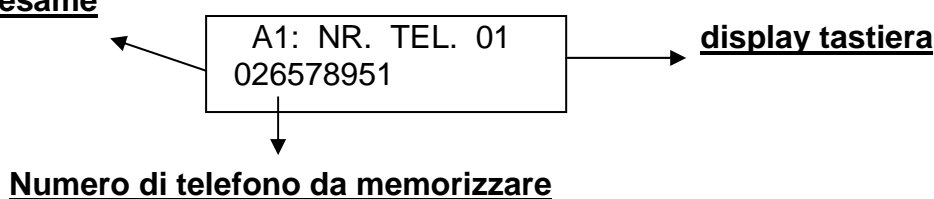

13.6 REG. MESSAGGIO/ RIP. MESSAGGIO (registrazione e ripetizione dei messaggi)

La registrazione dei messaggi viene effettuata in loco alla distanza di 10 cm dalla sintesi vocale (SV/C) inserita sulla scheda della centrale. La registrazione deve essere innanzitutto abilitata dalla tastiera ed in seguito avviata direttamente dalla sintesi premendo il tasto sulla stessa.

Il led rosso lampeggiante su SV/C indica la scheda in attesa di registrazione. Dopo aver premuto il tasto sulla schedina, il led si accende fisso per indicare che il sistema sta registrando; il led si spegne al termine del tempo di registrazione. Confermare la registrazione con il tasto .

Procedura:











- Entrare nel Menù TECNICO.
- Utilizzare i tasti e per scegliere la voce COMUNICATORE e confermare con il tasto .
- Utilizzare i tasti e per scegliere REG. MESSAGGIO e confermare con il tasto .
- Utilizzare i tasti e per scegliere REG. MESSAGGIO 1.....12 e confermare con il tasto .
- Nota: I messaggi brevi, legati all'evento, vanno da 1 a 10 (durata 5 sec.). Mentre l' 11 e il 12 sono i messaggi relativi all'area di utilizzo (11= area1, 12 = area2), (durata 20 sec.) e si accoderanno automaticamente ai messaggi brevi di evento fornendo le generalità dell'utente (indirizzo, paese, nominativi ecc.)
- Confermare il messaggio da registrare con il tasto .
- Avvicinarsi alla sintesi vocale mentre il led rosso sulla stessa lampeggia.
- Premere e tenere premuto il tasto per avviare la registrazione (il led rosso si accenderà fisso). Rilasciando il tasto la registrazione viene interrotta e il messaggio verrà riprodotto automaticamente in cuffia.
- Premere nuovamente il tasto sulla tastiera per concludere la registrazione.

Nota: Si ricordi che il tempo massimo per ciascun messaggio di evento (mex 1...mex 10) è di 5 secondi mentre quello per il messaggio di coda (mex 11 e mex 12) di 20 secondi.

13.7 RIASCOLTO DEI MESSAGGI REGISTRATI

I messaggi registrati possono essere riascoltati in qualsiasi momento collegando direttamente una cuffia nella presa disponibile sulla sintesi SV/C.

Procedura:

- Entrare nel Menù TECNICO.
- Utilizzare i tasti  e  per scegliere la voce COMUNICATORE e confermare con il tasto .
- Utilizzare i tasti  e  per scegliere RIP. MESSAGGIO e confermare con il tasto .
- Utilizzare i tasti  e  per scegliere RIP. MESSAGGIO 1.....12 e confermare con il tasto .
- Il messaggio verrà ripetuto in continuazione per permettere l' avvicinamento alla sintesi.
Ripremere il tasto  sulla tastiera per concludere la riproduzione.

14 INSERIMENTO DELL'IMPIANTO

Esistono 3 tipi differenti di inserimento possibili per ciascuna area:

- **TOTALE** = arma completamente tutti i dispositivi di rilevamento o intrusione.
- **PARZIALE** = arma solo una parte, programmata, di dispositivi.
- **AUTOMATICO** = l' impianto si inserisce e disinserisce automaticamente secondo orari impostati.

Il comando per ognuno di questi inserimenti può essere eseguito:

- Utilizzando tastiere (area singola o area comune)
- Utilizzando prese (area singola o area comune)
- Utilizzando ingressi configurati come on/off (tranne inserimento automatico e solo su un'area alla volta)

14.1 INSERIMENTO MEDIANTE TASTIERA

- Digitare un codice UTENTE valido per quell'area (ad es.111111) e confermare con il tasto .
- Confermare con il tasto la voce INSERIMENTO.
- Scegliere con i tasti numerici il tipo di inserimento desiderato:

0	TOTALE
1	PARZIALE 1
2	PARZIALE 2
3	PARZIALE 3
4	PARZIALE 4
5	PARZIALE 5
6	PARZIALE 6
7	PARZIALE 7
8	PARZIALE 8
9	AUTOMATICO

- Confermare la scelta con il tasto .
- La centrale comincerà il conteggio del tempo di uscita, dopodiché si inserirà.
- Il led giallo lampeggia durante il tempo di uscita, e diventa fisso acceso ad impianto inserito.

Nota: nel caso di tastiere di area doppia, premere il tasto per scegliere l'area su cui eseguire l'inserimento. L'area operativa è visualizzata nella parte in basso a sinistra del display.

14.2 INSERIMENTO DELL' IMPIANTO CON ESCLUSIONE DELLE ZONE

Nel caso venga inserito l' impianto con delle zone aperte, il sistema lo comunicherà e chiederà la conferma per continuare:

Il messaggio indica quante zone sono aperte

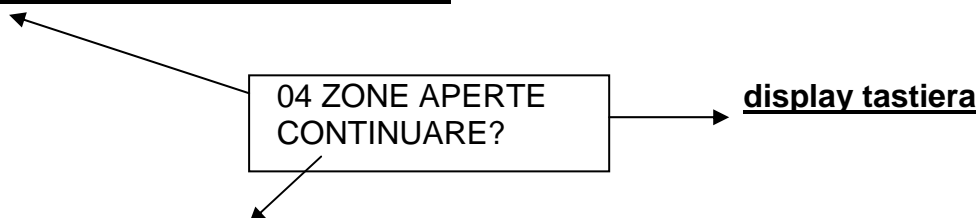

Premere uno dei tasti indicati di seguito per continuare

In questo caso è possibile proseguire in vari modi premendo uno di questi tasti:

= Annulla l'operazione di inserimento (esce dal menù utente)

↵ = prosegue con l'inserimento (tutte le zone aperte dovranno essere chiuse prima del termine del tempo di uscita, altrimenti verrà azionato l'allarme).

* = Si inserisce l' impianto escludendo le zone.

CANC = Si entra nel menù di esclusione delle zone, che indicherà quali sono aperte e quali chiuse, a questo punto si potrà escludere dall' inserimento le zone desiderate.

Zona da escludere

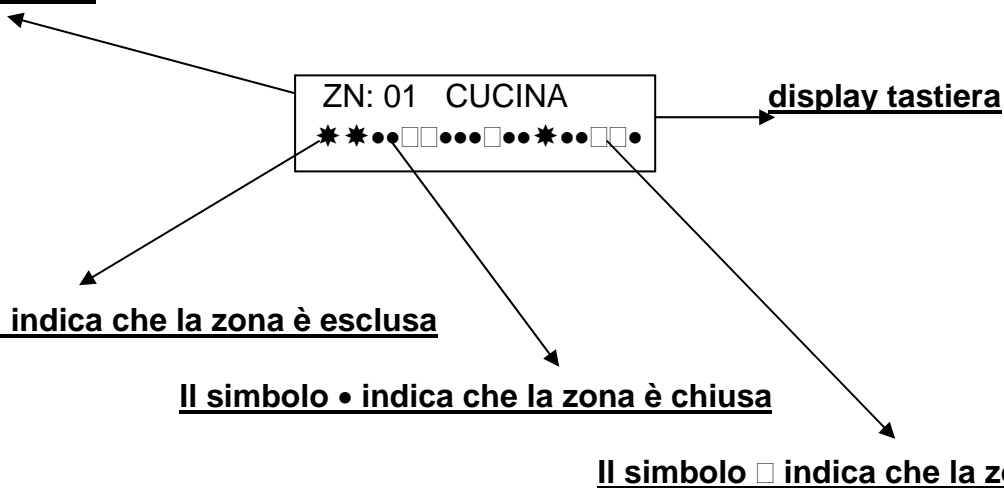

Il simbolo * indica che la zona è esclusa

Il simbolo • indica che la zona è chiusa

Il simbolo □ indica che la zona è aperta

Utilizzare i tasti * e # per spostare il cursore lampeggiante nella posizione alla zona

Premere il tasto CANC per escludere o meno le zone in esame

Premere il tasto ↵ per confermare l' invio, o il tasto 0 per uscire dal menù.

Nota: ogni volta che un inserimento (totale o parziale) viene confermato con il tasto * si entrerà nel menù di esclusione manuale delle zone.

Nota: le zone escluse dall' inserimento non azioneranno mai il led verde di controllo.

14.3 INSERIMENTO RAPIDO

È possibile attivare dal menù tecnico la possibilità di poter inserire la centrale con un comando rapido, non utilizzando quindi il codice (solo durante l' inserimento)

Procedura:

Premere il tasto * e selezionare il tipo di inserimento.

- Confermare la scelta con il tasto ↵.

NOTA : questa operazione non permette in alcun modo il disinserimento dell'impianto a meno che non si abbia un codice utente valido.

14.4 INSERIMENTO MEDIANTE CHIAVE ELETTRONICA

E' possibile inserire e disinserire l'impianto con chiavi programmate.

Procedura:

- Inserire una chiave valida in una qualsiasi presa.
- Aspettare l'accensione simultanea dei 4 led (arancio,giallo,rosso e verde).
- Togliere la chiave se si vuole inserire l'impianto in modo **"totale"**. Lasciare inserita la chiave per effettuare gli altri inserimenti. In particolare, i 4 led mostreranno ciclicamente tutti i possibili inserimenti:

Tutti e 4 i led accesi	Impianto Totale Inserito
Led arancio acceso	Inserimento Parziale 1
Led giallo acceso	Inserimento Parziale 2
Led verde acceso	Inserimento Parziale 3
Led rosso acceso	Inserimento Parziale 4
Led arancio + giallo acceso	Inserimento Parziale 5
Led arancio + rosso acceso	Inserimento Parziale 6
Led arancio + verde acceso	Inserimento Parziale 7
Led giallo + rosso acceso	Inserimento Parziale 8
Led giallo + verde acceso	Inserimento AUTOMATICO

- Estrarre la chiave quando la configurazione dei led accesi corrisponde all'inserimento desiderato. Subito dopo l'estrazione della chiave inizierà il conteggio del tempo di uscita scandito dal lampeggio del led relativo al tipo di inserimento e dai BIP delle tastiere e delle prese (quelle con il suono abilitato).

14.5 LOGICA DI SEGNALAZIONE DELLE PRESE

- Impianto non inserito = led verde di controllo acceso (tutto OK)
- Impianto inserito = led relativi al tipo di programma (totale, parziali, o automatico) accesi
- Impianto in allarme = lampeggiano tutti i led
- Durante tempo di ingresso o uscita = lampeggiano i led relativi al tipo di inserimento
- Durante la programmazione della chiave = si accendono velocemente uno alla volta.

Nota: in caso ci sia una presa in area comune le segnalazioni dei led sono limitate solo all'inserimento dei due programmi totali delle aree:

- Inserimento totale area1 = led arancio e giallo accesi
- Inserimento totale area2 = led rosso e verde accesi

Nota: durante un inserimento da chiave, se una o più zone sono aperte, l'impianto si inserirà e subito dopo il tempo di uscita, andrà in allarme, a meno che non si voglia programmare l'autoesclusione della zona/e da chiave, automatica, o l'impedimento dell'inserimento da chiave in caso di zona aperta. (vedi paragrafo MENU' INGRESSI)

14.6 INSERIMENTO DA INGRESSO ON/OFF

l'inserimento da ingresso è molto semplice, dopo averlo programmato secondo il tipo di inserimento desiderato, è necessario dare un **comando impulsivo** per inserire e per disinserire.

Nota: è possibile applicare a questo ingresso un qualsiasi dispositivo di comando (telecomando a distanza, chiave meccanica, ecc.) e applicare una qualsiasi logica di funzionamento si voglia (N.C. o N.A.)

15 COMANDI DTMF

I comandi DTMF permettono all'utente di comunicare direttamente con la centrale mediante un normale telefono a toni. Con questi comandi è possibile:

- **inserire e disinserire la centrale**
- **comandare lo stato delle uscite programmabili**
- **bloccare il comunicatore vocale**

15.1 RICONOSCIMENTO DELL'UTENTE

Dopo aver chiamato, o dopo essere stati chiamati dalla centrale è necessario farsi riconoscere dall'impianto digitando sulla tastiera numerica del telefono un codice UTENTE valido anticipato dall'area di appartenenza.

- Digitare l'area interessata (1 = area 1 o 2 = area 2)
- Digitare il codice numerico a 6 cifre corrispondente ad un codice utente valido (es: 111111)
- Confermare con il tasto **#**. La centrale risponde con un tono acuto prolungato.

Durante tutto il periodo in cui si è presente il collegamento la centrale emette BIP cadenzati.

15.2 INSERIMENTO E DISINSERIMENTO DELL'IMPIANTO

TOTALE	→	1	0	0	#	.
PROGRAMMA 1	→	1	0	1	#	.
PROGRAMMA 2	→	1	0	2	#	.
PROGRAMMA 3	→	1	0	3	#	.
PROGRAMMA 4	→	1	0	4	#	.
PROGRAMMA 5	→	1	0	5	#	.
PROGRAMMA 6	→	1	0	6	#	.
PROGRAMMA 7	→	1	0	7	#	.
PROGRAMMA 8	→	1	0	8	#	.
AUTOMATICO	→	1	0	9	#	.

Per effettuare il disinserimento:

DISINSERIMENTO → **000 #**.

15.3 ATTIVAZIONE E DISATTIVAZIONE USCITE PROGRAMMABILI

ATTIVA USCITA 1 → 2 0 1 # .

ATTIVA USCITA 2 → 2 0 2 # .

ATTIVA USCITA 30 → 2 3 0 # .

comando di attivazione

Numero dell' uscita in esame (30)

Tasto di conferma comando

DISATTIVA USCITA 1 → 3 0 1 # .

DISATTIVA USCITA 2 → 3 0 2 # .

DISATTIVA USCITA 30 → 3 3 0 # .

comando di disattivazione

Numero dell' uscita in esame (30)

Tasto di conferma comando

15.4 BLOCCO DELLE CHIAMATE IN CORSO

Durante la ricezione di una chiamata vocale da parte della centrale è possibile effettuare 2 operazioni:

- Confermare il buon esito di una chiamata, la centrale chiama i numeri secondo la sequenza impostata e continuerà a richiamare gli stessi per il numero di tentativi programmati, per fare in modo che la centrale non effettui più nessun tentativo verso un particolare numero telefonico è necessario premere il tasto # durante la comunicazione stessa. A questo punto verranno chiamati tutti gli altri numeri tranne quello durante il quale è stato confermato con #.
- È possibile anche interrompere una sequenza di numeri impostati, facendo in modo che la centrale non richiami più nessun numero in memoria:

BLOCCO DELLE CHIAMATE → + + + .

Nota: la combinazione di tasti interromperà solo la coda di numeri dell' area interessata.

16 PROGRAMMAZIONE DELLE CHIAVI

La programmazione delle chiavi (mod. INS/EP) può essere eseguita SOLO dall'utente possessore di un proprio codice. Lo stesso utente può crearsi infinite chiavi, con le quali potrà operare sull'impianto secondo quanto a lui concesso.

All'installatore spetta invece definire, in fase di programmazione, da quale presa gli utenti potranno programmare le proprie chiavi. Vedere a tale proposito il paragrafo IMPOSTAZIONE DELLE PRESE.

Procedura:

- Entrare nel Menù UTENTE digitando direttamente il codice utente e confermandolo con il tasto .
- Premere il tasto fino alla voce PROGRAMMA CHIAVE. Confermare tale voce con il tasto .
- Alla domanda ESEGUIRE? premere il tasto (premendo invece il tasto si annulla l'operazione).
- Una volta confermato il comando, sulla presa prevista per la programmazione, lampeggeranno in modo veloce i led ad indicare che la stessa presa è pronta a ricevere una chiave da programmare.
- Inserire quindi una chiave all'interno della suddetta presa ed aspettare che i led smettano di lampeggiare. Al termine di ciò estrarre la chiave programmata.
- Ripetere le stesse operazioni nel caso si desideri programmare altre chiavi.







17 LETTURA EVENTI

La centrale possiede una memoria di 1000 eventi dinamici (ripartizione automatica sulle varie aree)
Una volta riempita la memoria eventi, la centrale segnalerà sul display della tastiera che la memoria è piena, a questo punto si possono fare diverse operazioni:

- Svuotare la memoria eventi con l' apposito software e salvarla in vari formati su un PC
- Lasciare che la centrale riscriva gli eventi cronologicamente più vecchi con degli eventi recenti.

Nota: non è possibile cancellare gli eventi dai menù della tastiera. (solo tramite software)

Procedura:

- Entrare nel Menù (tecnico o utente).
- Utilizzare i tasti  e  per scegliere la voce LETTURA EVENTI e confermare con il tasto .
- Premere i tasti  e  per scorrere la lista degli eventi.
- Premere il tasto  per terminare la lettura degli eventi.

NOTA: quando si verifica un nuovo evento la centrale lo segnalerà con il led rosso acceso sulla tastiera, il led e l'evento spariranno dal display e verranno inseriti in memoria, ad un nuovo inserimento dell' impianto.

18 SOFTWARE C

18.1 INSTALLAZIONE DEL SOFTWARE

Inserire il CD nel lettore, e seguire le istruzioni. In caso di non avvio automatico, fare doppio click in risorse del computer, doppio click sul lettore CDROM, e selezionare il file setup. exe (applicazione) fare doppio click e seguire le istruzioni.

Normalmente il programma verrà installato in C:\programmi\centrale C, e sarà possibile aprirlo dalla barra di avvio, in programmi – centrale C.

All'avvio del programma apparirà la selezione lingua e la password (**amc** di default) una volta inserita il programma si aprirà.

Sarà quindi possibile modificarla nel menù setup del programma stesso.

Nota: per informazioni sull' uso del software fare riferimento al manuale d' uso.

18.2 UTILIZZO DEL SOFTWARE CON LINEA DIRETTA RS-232

- a) Collegare un cavo seriale RS-232 a 9 PIN da una delle due porte COM del vs. PC al connettore seriale della centrale.
- b) Abilitare la centrale alla telegestione:

Dal menù **UTENTE** selezionare la voce **TELEGESTIONE ON** ed immettere "1".

- c) Avviare il **SOFT/C** installato precedentemente cliccando sulla voce **AMC soft/c** dal menù **PROGRAMMI** del PC.
- d) Verificare che il codice di identificazione della centrale sia identico a quello immesso nell'anagrafica del SOFT C. (**ID TELEGESTIONE**).

Menù **MODEM**, sulla centrale, selezionare la voce **ID TELEGESTIONE** ed immettere il codice. Verificare che lo stesso venga inserito nella voce **ID TELEGESTIONE** nel menù **ANAGRAFICA** del SOFT/C

(**NOTA**: il codice di fabbrica in entrambe le posizioni è: "000000").

- e) A questo punto cliccare sul tasto **CONNETTI** del SOFT/C e attendere la connessione.
- f) Connessione **OK** = Semaforo **VERDE**.

19 MODEM/C

19.1 DESCRIZIONE

Apparecchiatura per la **TELEGESTIONE** da linea telefonica della **CENTRALE**.

Il MODEM/C è un'apparecchiatura dedicata, pertanto abbinabile esclusivamente alle CENTRALI **Modello C**.

19.2 COLLEGAMENTO ED UTILIZZO

- a) **Prima di alimentare il MODEM accertarsi che l'interruttore ON/OFF sia in posizione (OFF).**
- b) **Inserire il connettore di alimentazione del Modem nella relativa presa sul retro del box (12 Vdc – 200mA).**
- c) Inserire un cavo seriale **RS-232** 9 PIN da una porta **COM** del PC, al relativo connettore posto sul retro del **MODEM**.
- d) Collegare il cavo della linea telefonica dal **MODEM** ad una linea esterna o ad un centralino.
- e) Accendere il **MODEM**

19.3 COLLEGAMENTO CENTRALE TRAMITE MODEM

- a) Verificare che la **CENTRALE** sia abilitata alla **TELEGESTIONE** (parametro TELEGESTIONE ON)
- b) Verificare che l'identificativo impianto sia identico in entrambe le posizioni (parametro ID TELEGESTIONE)
- c) Impostare in centrale il **CALL-BACK** se desiderato, (richiamata automatica da parte della **CENTRALE** al numero del Telegestore). In caso di **CALL-BACK** attivo impostare il numero corretto della postazione **MODEM** per la richiamata. (parametro CALL BACK TEL.)
- d) Immettere nel menù **ANAGRAFICA** su **TEL. SISTEMA** del **SOFT/ C** il corretto numero telefonico della **CENTRALE**.
- e) Cliccare sul pulsante **CONNETTI** ed attendere la connessione, in caso di **CALL-BACK** attivo attendere la richiamata da parte della **CENTRALE**.
- f) Connessione **OK** = Semaforo **VERDE**.

(NOTA: è possibile collegare in parallelo al MODEM o alla CENTRALE apparecchi telefonici).

Schema di collegamento del MODEM 16

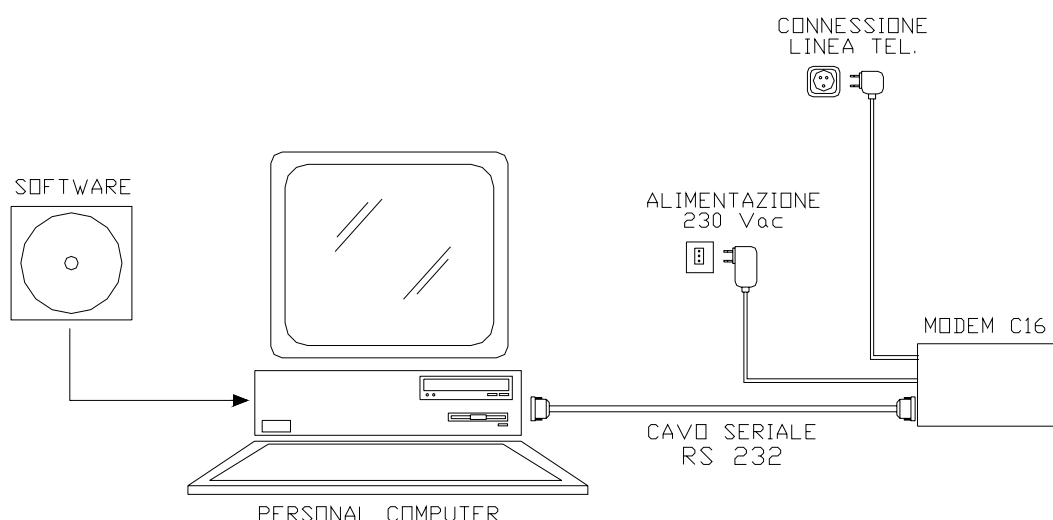

SOMMARIO

1	CARATTERISTICHE E COLLEGAMENTI	0
1.1	LOGICA DI FUNZIONAMENTO DELLE AREE.....	0
1.2	AREA 1 E AREA 2.....	0
1.3	AREA DOPPIA.....	0
1.4	INGRESSI DI ZONA (MORSETTI DA Z1 A Z8).....	2
1.5	SIRENA ESTERNA.....	3
1.6	USCITA DI ALLARME IN SCAMBIO LIBERO.....	3
1.7	SIRENA INTERNA.....	3
1.8	USCITE PROGRAMMABILI.....	3
1.9	TASTIERE E PRESE.....	4
1.10	ESPANSIONE DEGLI INGRESSI.....	6
1.11	ESPANSIONE DELLE USCITE.....	7
1.12	SINTESI VOCALE.....	8
2	PROGRAMMAZIONE	9
2.1	COMANDI E SEGNALAZIONI LUMINOSE IN TASTIERA.....	9
2.2	USO DEI MENÙ.....	10
2.3	COME ENTRARE NEL MENÙ TECNICO.....	10
2.4	COME ENTRARE NEL MENÙ UTENTE.....	10
2.5	COME SCORRERE IL MENÙ.....	10
2.6	COME IMPOSTARE I DATI ALL'INTERNO DEL MENU'.....	11
2.7	FILOSOFIA DI PROGRAMMAZIONE.....	12
2.8	RESET INIZIALE.....	12
3	PERIFERICHE	13
3.1	IMPOSTAZIONE DELLE TASTIERE.....	13
3.2	ABILITAZIONE DELLE TASTIERE.....	13
3.3	IMPOSTAZIONE DELLE PRESE.....	14
3.4	ABILITAZIONE DELLE PRESE.....	14
3.5	SCELTA DELLA PRESA PER LA PROGRAMMAZIONE DELLE CHIAVI.....	15
3.6	IDENTIFICAZIONE DELL'IMPIANTO.....	16
3.7	CANCELLAZIONE DI TUTTE LE CHIAVI PROGRAMMATE.....	16
3.8	ABILITAZIONE DEL SUONO DELLE TASTIERE E DELLE PRESE.....	17
3.9	ABILITAZIONE PERIFERICHE ESPANSIONE INGRESSI.....	17
3.10	ABILITAZIONE PERIFERICA ESPANSIONI USCITE.....	18
4	IMPOSTAZIONE DEGLI INGRESSI	19
4.1	ABILITAZIONE DEGLI INGRESSI (AREA INGRESSI).....	19
4.2	PROGRAMMAZIONE FUNZIONE INGRESSI.....	20
4.3	IMPOSTAZIONE DEL TIPO DI INGRESSI (TIPO INGRESSI – TIPO INGRESSI TAMPER).....	22
4.4	CONTROLLO DELLO STATO DEGLI INGRESSI.....	23
4.5	BLOCCO DELL'INSERIMENTO.....	23
4.6	ASSOCIARE UN PROGRAMMA AD UN INGRESSO ON/OFF (INS. DA INGRESSI).....	24
4.7	AUTOESCLUSIONE (ESCL. DA REMOTO).....	25
4.8	ASSOCIARE UN' USCITA AD UN INGRESSO (USCITA INGRESSI).....	25
4.9	NOMINARE UNA ZONA.....	27
4.10	TEMPO INGRESSI.....	28
4.11	INGRESSI "AND".....	29
4.12	TEMPO INGRESSI AND.....	30
5	USCITE	31
5.1	PROGRAMMAZIONE FUNZIONE USCITE.....	31
5.2	POLARITA' USCITE.....	33

5.3	TIPO USCITE	34
5.4	AREA USCITE	35
5.5	RITARDI USCITE	36
5.6	DURATA USCITE	37
5.7	INGRESSI ASSOCIATI.....	38
5.8	STATO IMPIANTO USCITE	39
5.9	NOMINARE UN' USCITA.....	40
6	UTENTI (PROGRAMMAZIONE TECNICA).....	41
6.1	ABILITAZIONE DI UN UTENTE (AREA UTENTI).....	41
6.2	LIVELLO UTENTI	42
6.3	NOMINARE UN UTENTE.....	44
6.4	ASSOCIARE UN' USCITA AD UN UTENTE	45
6.5	NUOVO CODICE UTENTE	46
7	PROGRAMMI PARZIALI.....	48
7.1	IMPOSTAZIONE DEI PROGRAMMI D'INSERIMENTO PARZIALI	48
7.2	ZONE SLAVE A o B.....	49
7.3	TEMPO SLAVE A/B.....	50
7.4	ASSOCIAZIONE DI USCITE A PROGRAMMI PARZIALI.....	51
7.5	ASSOCIAZIONE DI USCITE DI ALLARME A PROGRAMMI PARZIALI	52
7.6	SLAVE INSERISCE IMPIANTO	53
8	DATA E ORA.....	54
8.1	IMPOSTAZIONE DELLA DATA E DELL'ORA	54
9	TIMER.....	55
9.1	ATTIVAZIONI E DISATTIVAZIONI GIORNALIERE	55
9.2	NO TIMER OFF (DISATTIVAZIONE MANUALE)	56
9.3	ESCLUSIONE TIMER	57
10	IMPOSTAZIONI GENERALI (PARAMETRI VARI).....	58
10.1	TEMPO DI USCITA	58
10.2	IMPOSTAZIONE DEL TEMPO E CICLI DI SIRENA.....	59
10.3	CORREZIONE OROLOGIO	60
10.4	INSERIMENTO VELOCE A:1 E A:2 (ABILITAZIONE INSERIMENTO VELOCE)	60
10.5	CENTRALE IN TEST	61
10.6	OFF BATTERIA BASSA.....	61
10.7	TEMPO NO 220V	62
10.8	ALLARME APERTURA CENTRALE E TAMPER CENTRALE	62
10.9	CICLI CONTATORE	63
10.10	CICLI AUTOESCLUSIONE	63
11	MENU' TECNICO.....	64
11.1	MODIFICA CODICE TECNICO	64
11.2	BLOCCO RESET	64
12	IMPOSTAZIONI DEL MODEM.....	65
12.1	PARAMETRI IDC	65
12.2	TELEFONO IDC1...3	65
12.3	CODICE IDC	66
12.4	ABILITAZIONE IDC	66
12.5	TEMPO LIFE TEST	67
12.6	ORA LIFE TEST	68
12.7	LISTA EVENTI DA SPEDIRE	69

12.8	NUMERO SQUILLI PER LA RISPOSTA.....	70
12.9	CALL BACK TEL.....	71
12.10	CALL BACK.....	72
12.11	ID TELEGESTIONE.....	72
12.12	TEMPO TEST LINEA	73
12.13	ORA TEST LINEA	73
13	COMUNICATORE VOCALE.....	74
13.1	MAX TENTATIVI.....	74
13.2	RITARDO INVIO	75
13.3	EVENTO CASELLA (ASSOCIAZIONE DI EVENTI A CASELLE VOCALI)	76
13.4	CASELLA →TEL. (ASSOCIAZIONE DEI MESSAGGI VOCALI AI NUMERI TELEFONICI)	77
13.5	NUMERI DI TELEFONO	77
13.6	REG. MESSAGGIO/ RIP. MESSAGGIO (REGISTRAZIONE E RIPETIZIONE DEI MESSAGGI).....	78
13.7	RIASCOLTO DEI MESSAGGI REGISTRATI.....	79
14	INSERIMENTO DELL'IMPIANTO.....	80
14.1	INSERIMENTO MEDIANTE TASTIERA.....	80
14.2	INSERIMENTO DELL' IMPIANTO CON ESCLUSIONE DELLE ZONE.....	81
14.3	INSERIMENTO RAPIDO	82
14.4	INSERIMENTO MEDIANTE CHIAVE ELETTRONICA.....	82
14.5	LOGICA DI SEGNALAZIONE DELLE PRESE.....	83
14.6	INSERIMENTO DA INGRESSO ON/OFF.....	83
15	COMANDI DTMF	84
15.1	RICONOSCIMENTO DELL'UTENTE.....	84
15.2	INSERIMENTO E DISINSERIMENTO DELL'IMPIANTO	84
15.3	ATTIVAZIONE E DISATTIVAZIONE USCITE PROGRAMMABILI	85
15.4	BLOCCO DELLE CHIAMATE IN CORSO	86
16	PROGRAMMAZIONE DELLE CHIAVI	87
17	LETTURA EVENTI.....	88
18	SOFTWARE C	89
18.1	INSTALLAZIONE DEL SOFTWARE	89
18.2	UTILIZZO DEL SOFTWARE CON LINEA DIRETTA RS-232.....	90
19	MODEM/C.....	90
19.1	DESCRIZIONE.....	90
19.2	COLLEGAMENTO ED UTILIZZO	90
19.3	COLLEGAMENTO CENTRALE TRAMITE MODEM	91