

**CONDIZIONATORE PORTATILE MONOTUBO
CON TELECOMANDO**

PSD 090

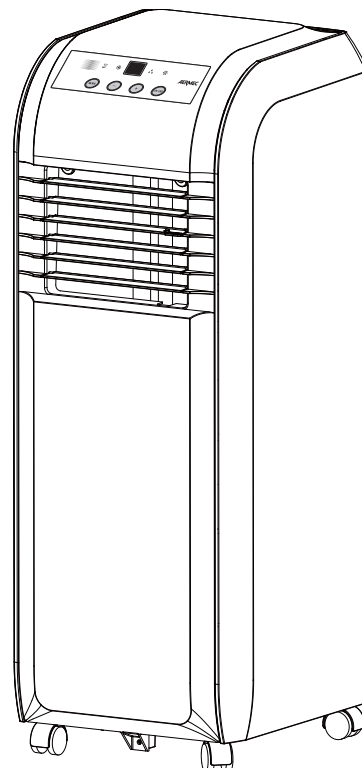

6350400

INDICE

Dichiarazione di conformità	4
Trasporto • Simboli di sicurezza	5
Descrizione dell'unità	6
Dati tecnici	7
Informazioni importanti • Installazione	8
Scarico della condensa	10
<hr/>	
Funzionamento con pannello comandi	11
Funzionamento con telecomando	12
<hr/>	
Manutenzione	15
Schema elettrico	16
Informazioni per lo smaltimento di apparecchiature elettriche ed elettroniche	17

OSSERVAZIONI

Conservare i manuali in luogo asciutto, per evitare il deterioramento, per almeno 10 anni per eventuali riferimenti futuri. **Leggere attentamente e completamente tutte le informazioni contenute in questo manuale. Prestare particolare attenzione alle norme d'uso accompagnate dalle scritte "PERICOLO" o "ATTENZIONE" in quanto, se non osservate, possono causare danno alla macchina e/o a persone e cose.**

Per anomalie non contemplate da questo manuale, interpellare tempestivamente il Servizio Assistenza di zona.

L'apparecchio deve essere installato in maniera tale da rendere possibili operazioni di manutenzione e/o riparazione.

La garanzia dell'apparecchio non copre in ogni caso i costi dovuti ad autoscale, ponteggi o altri sistemi di elevazione che si rendono necessari per effettuare gli interventi in garanzia.

AERMEC S.p.A. declina ogni responsabilità per qualsiasi danno dovuto ad un uso improprio della macchina, ad una lettura parziale o superficiale delle informazioni contenute in questo manuale.

Il numero di pagine di questo manuale è: 20.

IMBALLO

I condizionatori vengono spediti con imballo standard in cartone.

PROBLEMI E SOLUZIONI

PROBLEMA	PROBABILE CAUSA	SOLUZIONE
Il condizionatore non funziona.	Manca la corrente. La spina è disinserita. Il timer è inserito.	Ripristinare l'alimentazione. Inserire la spina. Disinserire il timer.
Il condizionatore funziona solo per poco tempo.	La temperatura impostata è troppo vicina alla temperatura ambiente. Vi sono ostacoli sull'aspirazione dell'aria esterna. La temperatura ambiente è al di fuori dei limiti di funzionamento.	Abbassare la temperatura impostata. Togliere gli ostacoli.
Il condizionatore fa intervenire spesso l'interruttore generale di sicurezza.		Togliere l'alimentazione elettrica e interpellare il Servizio Assistenza
Il condizionatore funziona ma non raffresca la stanza.	Finestra aperta. Nella stanza sta funzionando qualche fonte di calore (bruciatore, lampade ecc) oppure vi sono molte persone. La temperatura impostata è troppo alta. Filtri dell'aria intasati. Il condizionatore ha una potenza non adeguata alle condizioni o alle dimensioni dell'ambiente.	Chiudere la finestra. Eliminare la fonte di calore. Abbassare la temperatura impostata. Pulire il filtro.
Durante lo spostamento del condizionatore esce acqua.	Il condizionatore viene inclinato o coricato	Prima degli spostamenti svuotare l'acqua contenuta aprendo il tappo.
Il condizionatore non funziona e il display segnala l'allarme  .	Accumulo eccessivo di acqua nella bacinella interna del condizionatore.	Scaricare l'acqua contenuta aprendo il tappo. Se questo allarme è troppo frequente chiamare il Centro assistenza. Nel funzionamento in sola deumidificazione è normale che la bacinella interna si riempia frequentemente.
Il pannello comandi è spento, la macchina non funziona e il display segnala l'allarme.	Vi sono ostacoli al flusso dell'aria. Guasto.	Togliere gli ostacoli e riavviare. Chiamare il Servizio Assistenza.

Per anomalie non contemplate, togliere l'alimentazione elettrica e interpellare tempestivamente il Servizio Assistenza.

DICHIARAZIONE DI CONFORMITÀ

Noi, firmatari della presente, dichiariamo sotto la nostra esclusiva responsabilità che l'insieme in oggetto così definito: condizionatore portatile serie PSD090 è conforme alle seguenti direttive:

- Direttiva LVD 2006/95/CEE
- Direttiva compatibilità elettromagnetica EMC 2004/108/CE

e risulta progettato, prodotto e commercializzato soddisfacendo le disposizioni delle seguenti normative comunitarie:

- EN 60335-2-40
- EN 60335-1
- EN 62233
- EN 55014-1
- EN 55014-2
- EN 61000-3-2
- EN 61000-3-3

DECLARATION OF CONFORMITY

We, the signatories of the present document, declare under our own exclusive responsibility that this assembly called: Transportable air conditioner unit PSD090 series conforms to the following directives:

- Directive LVD 2006/95/EEC
- EMC Electromagnetic compatibility Directive 2004/108/CE

and is designed, produced and marketed in compliance with the provisions of the the following community standards:

- EN 60335-2-40
- EN 60335-1
- EN 62233
- EN 55014-1
- EN 55014-2
- EN 61000-3-2
- EN 61000-3-3

CERTIFICAT DE CONFORMITE

Nous, signataires de la présente, déclarons sous notre responsabilité exclusive que l'ensemble ainsi défini: Climatiseur portable série PSD090 est conforme aux directives suivantes:

- Directive LVD 2006/95/CEE
- Directive compatibilité électromagnétique EMC 2004/108/CE

et est conçu, produit et commercialisé conformément aux dispositions des normes communautaires suivantes:

- EN 60335-2-40
- EN 60335-1
- EN 62233
- EN 55014-1
- EN 55014-2
- EN 61000-3-2
- EN 61000-3-3

KONFORMITÄTSERKLÄRUNG

Wir, die Unterzeichner der vorliegenden Urkunde, erklären eigenverantwortlich, dass die oben genannte Maschineneinheit, bestehend aus: Mobiles Klimagerät der Serie PSD090 folgenden Richtlinien entspricht:

- Richtlinie LVD 2006/95 EWG
- Richtlinie zur elektromagnetischen Verträglichkeit 2004/108/ EWG

sowie unter Einhaltung der folgenden gemeinschaftlichen Bestimmungen entworfen, hergestellt und vertrieben wird (alle Modelle):

- EN 60335-2-40
- EN 60335-1
- EN 62233
- EN 55014-1
- EN 55014-2
- EN 61000-3-2
- EN 61000-3-3

DECLARACIÓN DE CONFORMIDAD

Los que suscriben la presente declaran bajo la propia y exclusiva responsabilidad que el conjunto en objeto, definido como sigue: Acondicionadore transportable serie PSD090 respeta las siguientes directivas:

- Directiva LVD 2006/95 CEE
- Directiva compatibilidad electromagnética EMC 2004/108/CE

y resulta proyectado, producido y comercializado satisfaciendo las disposiciones de las siguientes normativas comunitarias (todos los modelos):

- EN 60335-2-40
- EN 60335-1
- EN 62233
- EN 55014-1
- EN 55014-2
- EN 61000-3-2
- EN 61000-3-3

TRASPORTO • CARRIAGE • TRANSPORT • TRANSPORT • TRANSPORTE

NON bagnare • Do NOT wet
CRAINT l'humidité • Vor Nässe schützen
NO mojar

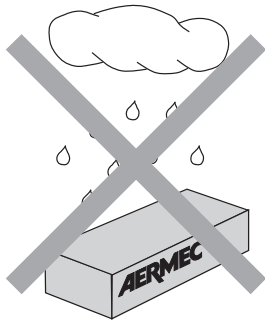

NON calpestare • Do NOT trample
NE PAS marcher sur cet emballage • Nicht betreten
NO pisar

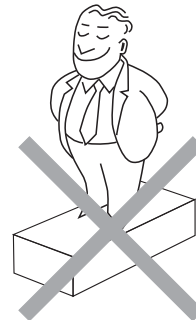

Sovrapponibilità: controllare sull'imballo il numero di macchine impilabili.

Stacking: control the packing to know the number of machines that can be stacked.

Empilement: vérifier sur l'emballage pour connaître le nombre d'appareils pouvant être empilés.

Stapelung: Anhand an der Verpackung kontrollieren, wieviele Geräte stapelbar sind.

Apilamiento: observe en el embalaje para saber cuántos equipos pueden apilarse.

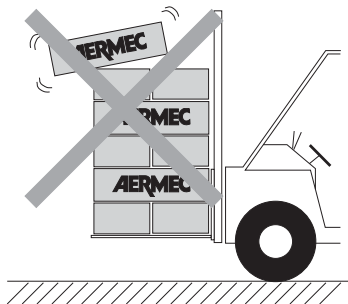
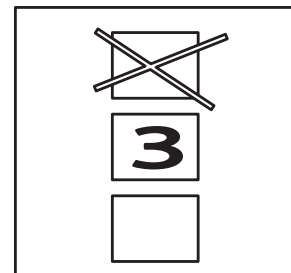

NON lasciare gli imballi sciolti durante il trasporto.
Do NOT leave loose packages during transport.
ATTACHER les emballages pendant le transport.
Die Verpackungen nicht ungesichert transportieren.
NO lleve las cajas sueltas durante el transporte.

NON trasportare la macchina da soli se il suo peso supera i 35 Kg.
DO NOT handle the machine alone if its weight is over 35 Kg.
NE PAS transporter tout seul l'appareil si son poids dépasse 35 Kg.
Das Gerät NICHT alleine tragen, wenn sein Gewicht 35 Kg überschreitet.
NO maneje los equipos en solitario si pesan más de 35 kg.

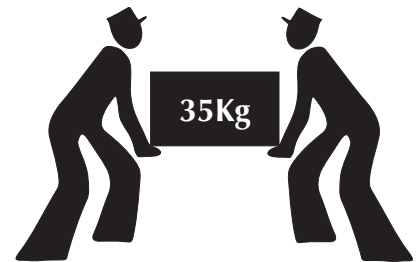

SIMBOLI DI SICUREZZA • SAFETY SYMBOL • SIMBOLES DE SECURITE
SICHERHEITSSYMBOL • SÍMBOLOS DE SEGURIDAD

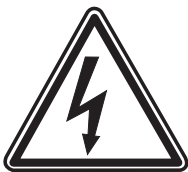

Pericolo:
Tensione
Danger:
Power supply
Danger:
Tension
Gefahr !
Spannung
Peligro:
Tensión



Pericolo:
Organi in movimento
Danger:
Movings parts
Danger:
Organes en mouvement
Gefahr !
Rotierende Teile
Peligro:
Elementos en movimiento



Pericolo!!!
Danger!!!
Danger!!!
Gefahr!!!
Peligro!!!

PSD 090

CONDIZIONATORE PORTATILE MONOTUBO CON TELECOMANDO

Desideriamo complimentarci con Voi per l'acquisto del condizionatore portatile "PSD 090" Aermec. Realizzato con materiali di qualità superiore, nel rigoroso rispetto delle normative di sicurezza, "PSD 090" è di facile utilizzo e vi accompagnerà a lungo nell'uso.

PORTATILE e FISSO

PSD 090 Condizionatore con telecomando, può essere impiegato in modo fisso o portatile.

PSD 090 dispone di 4 ruote che ne facilitano lo spostamento da una stanza all'altra.

• Modo portatile

Per un utilizzo immediato basta inserire il tubo flessibile di scarico aria tra i battenti di una finestra.

• Modo fisso

Se si preferisce installare PSD 090 in modo permanente basta eseguire un foro nel muro o nel vetro, di giusto diametro tale da permettere il passaggio del tubo flessibile di scarico aria.

DEUMIDIFICATORE

PSD 090 può essere impiegato come deumidificatore d'ambiente, non richiede alcuna installazione particolare, basta farlo funzionare in un ambiente chiuso senza il tubo flessibile di scarico aria. L'umidità è raccolta in un bacinella interna, facile da svuotare.

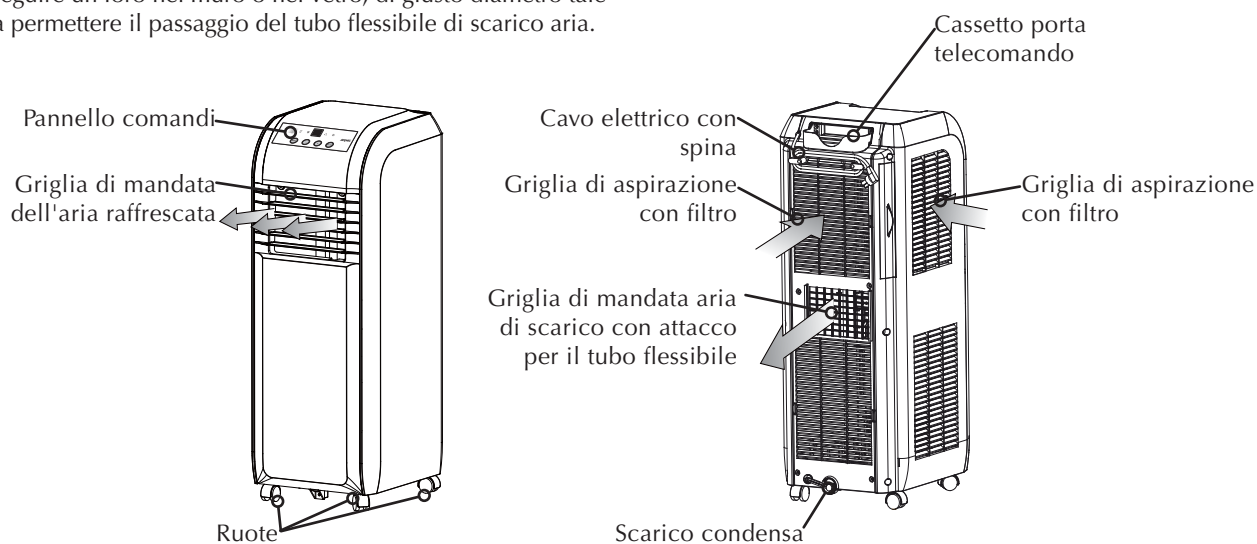

DIMENSIONI [mm]

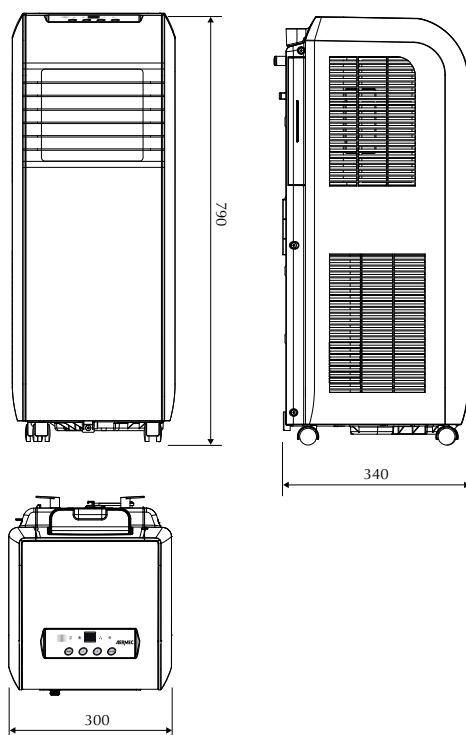

DATI TECNICI

PSD 090

RAFFRESCAMENTO

Classe di Efficienza Energetica (1)

A

Potenza frigorifera (2)	W	2638
E.E.R. (2)	W/W	2.63
Umidità asportata (2)	l/h	0.95
Potenza elettrica assorbita (2)	W	1050
Corrente elettrica assorbita (2)	A	6.3
Alimentazione elettrica	V/Hz	230 / 50
Pressione sonora	dB(A)	56/54/52
Velocità di ventilazione	n°	3
Portata aria	m ³ /h	350 /300 / 250

Tipo compressore		Rotativo	
Refrigerante		R410A	
Carica gas refrigerante	g	480	
Dimensioni	altezza	mm	790
	larghezza	mm	300
	profondità	mm	345
Lunghezza tubo flessibile	m	0.5 - 1.5	
Peso netto	kg	26.5	
Peso lordo	kg	31.5	
Grado di protezione		IP20	

Le prestazioni sono riferite alle seguenti condizioni:

- (1) Temperatura aria ambiente 35°C B.S. ; 24°C B.U. - Temperatura aria esterna 35°C B.S. ; 24°C B.U. - Velocità massima.
(2) Temperatura aria ambiente 27°C B.S. ; 19°C B.U. - Temperatura aria esterna 27°C B.S. ; 19°C B.U. - Velocità massima.

Informazioni importanti

PSD 090:

- Condizionatore portatile per raffrescare e deumidificare.
- Condizionatore per installazione in ambienti interni.
- Grado protezione IP20.
- Il condizionatore può essere usato in più stanze, è facilmente trasportabile ed installabile.
- L'aria raffrescata e/o deumidificata esce dalla griglia frontale e si orienta sia in direzione orizzontale che laterale mediante alette mobili. L'aria da trattare è aspirata dal lato posteriore e laterale attraverso i filtri.
- L'aria calda è espulsa attraverso un tubo flessibile da applicare mediante la sua flangia al lato posteriore del condizionatore.
- Per rinfrescare l'ambiente è necessario applicare il tubo flessibile al condizionatore, la bocchetta del tubo flessibile deve essere posta all'esterno, attraverso una finestra socchiusa o un apposito foro praticato sul muro. Per aumentare il rendimento si consiglia di chiudere con materiale isolante

lo spazio che rimane tra i battenti leggermente aperti per il passaggio del tubo.

- Per la sola deumidificazione dell'ambiente rimuovere il tubo flessibile dal condizionatore, le finestre e le porte del locale devono essere chiuse.
- I filtri di aspirazione non devono essere ostruiti da tende o altri oggetti.
- Collegare il condizionatore solo a prese dotate di messa a terra.
- L'efficienza è garantita da una accurata pulizia dei filtri.
- Installare l'unità solo in locali asciutti e non deve essere esposta a spruzzi d'acqua.
- Il condizionatore non deve essere utilizzato in locali adibiti a lavanderia.
- Il condizionatore non deve essere messo in funzione in presenza di materiali, vapori o liquidi pericolosi.
- Se il condizionatore, nonostante sia normalmente alimentato, si arrestasse completamente, prima di rivolgervi a un Servizio Assistenza, provate a drenare l'acqua togliendo il tappo di

svuotamento della condensa.

Se l'inconveniente dovesse ripetersi, rivolgetevi a un Servizio Assistenza.

ATTENZIONE!

QUESTO PRODOTTO CONTIENE GAS REFRIGERANTE ECOLOGICO R410A. ALLA FINE DEL SUO UTILIZZO DEVE ESSERE CONSEGNATO AGLI APPOSITI CENTRI DI RACCOLTA: CHIEDERE INFORMAZIONI AI SERVIZI DI GESTIONE DELLA NETTEZZA URBANA DEL VOSTRO COMUNE.

INTERRUZIONE DI CORRENTE

Autorestart

L'unità, durante il funzionamento, memorizza le impostazioni.

Dopo una fermata causata dall'interruzione di energia elettrica, l'unità riprende a funzionare con le impostazioni già memorizzate in precedenza, il riavvio può essere ritardato di 3 minuti.

Dopo una interruzione di energia elettrica si annullano solamente le impostazioni del Timer.

TRASPORTO DEL CONDIZIONATORE
Deve avvenire in posizione verticale.
In caso di trasporto in posizione oriz-

zontale attendere almeno un'ora prima di avviarlo.
Prima di effettuare il trasporto scaricare

completamente l'acqua di condensa.

Installazione

ALLACCIAMENTO ELETTRICO

Prima di collegare il condizionatore assicurarsi che:

- **ATTENZIONE:** L'apparecchio deve essere installato conformemente alle regole impiantistiche nazionali.
- L'unità deve essere collegata direttamente ad un attacco elettrico o ad un circuito indipendente.
- Installare un dispositivo, interruttore generale o spina elettrica che consenta di interrompere completamente l'alimentazione elettrica dall'apparecchio.
- La presa abbia una portata di almeno 10A a 250V. Qualora non fosse compatibile con la spina del condizionatore sostituirla con una a norme CEI.

- L'alimentazione elettrica sia di 230 (± 10)V / 50Hz .
- La linea di alimentazione sia dotata di messa a terra.
- Per proteggere l'unità contro i cortocircuiti, montare sulla linea di alimentazione un interruttore onnipolare magnetotermico 10A 250V (IG) con distanza minima di apertura dei contatti di 3mm .
- Per l'alimentazione elettrica usare cavi integri e con sezione adeguata al carico. Non fare giunzioni sul cavo di alimentazione ma utilizzare un cavo più lungo. Le giunzioni possono causare surriscaldamenti o incendi.
- Il conduttore di un'eventuale prolunga abbia sezione almeno di 1,5 mm² .
- Se il cavo di alimentazione è

danneggiato, esso deve essere sostituito dal Servizio Assistenza, in modo da prevenire ogni rischio.

- Non tentare di riparare l'unità da soli.
- **ATTENZIONE:** l'unità è collegata alla rete elettrica, un intervento da parte di personale non provvisto di specifica competenza tecnica può causare danni allo stesso operatore, all'apparecchio ed all'ambiente circostante.

Per ogni intervento tecnico si consiglia di contattare il Servizio Assistenza di zona.

Il condizionatore deve essere installato in ambiente adeguato.

Si raccomanda di ridurre l'irraggiamento solare tramite tapparelle, tende, veneziane e di tenere chiuse porte e finestre.

Installare il condizionatore su superfici piane.

INSTALLAZIONE

Raffrescamento

- Accertarsi che i filtri siano puliti ed inseriti nella loro sede.
- Posizionare il condizionatore davanti a una finestra o a una portafinestra.
- Estendere il tubo in modo che il convogliatore rimanga chiuso tra i battenti dell'infilso.

dell'infilso.

- Rispettare le quote per l'installazione indicate nei disegni.
- Mantenere una distanza minima di almeno 50 cm (ai lati e posteriore) dalle strutture circostanti.

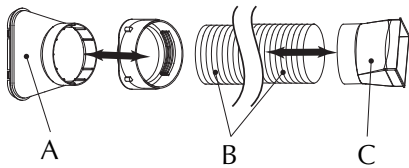

- Preparazione del tubo flessibile.

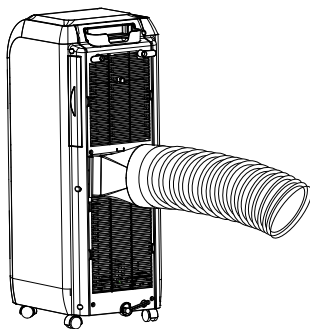
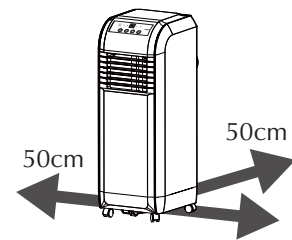

- Applicare il tubo flessibile al lato posteriore del condizionatore
- La lunghezza del tubo flessibile va da 50 cm a 150 cm, ma si consiglia di non usarlo nella sua massima estensione.
- Non raccordare con altri tubi.
- Per una corretta installazione del tubo di scarico, il terminale deve essere installato ad una altezza minima di 40cm e massima di 130 cm dal pavimento.
- Una non corretta installazione può provocare malfunzionamenti e ridurre la resa.

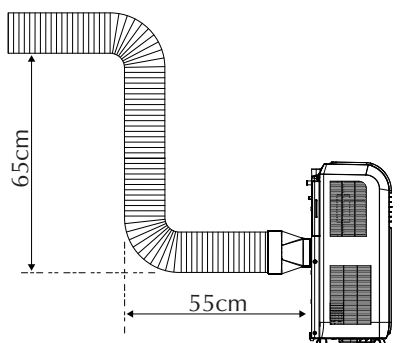
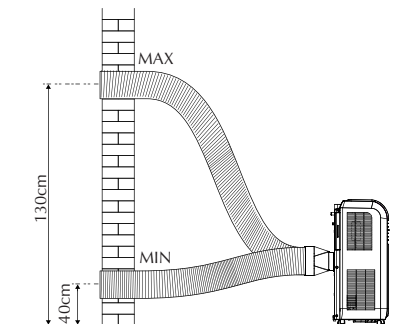

- Ridurre al minimo le curve e la lunghezza, evitare angoli acuti.
- Rispettare le quote per l'installazione indicate nei disegni.

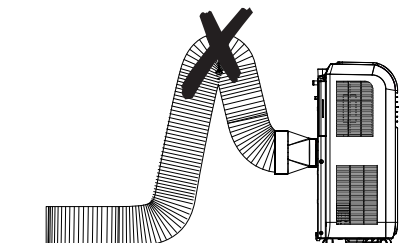
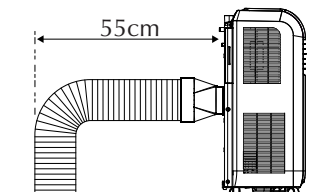

Scarico della condensa

Nel funzionamento in Raffrescamento o in Deumidificazione, il condizionatore toglie umidità all'aria, l'acqua di condensa prodotta è raccolta nella bacinella interna.

Quando la bacinella interna è piena d'acqua, l'unità si ferma e avverte l'utente emettendo una serie di 8 segnali acustici, contemporaneamente sul pannello frontale si illumina la spia

verde .

Per poter riavviare l'unità è necessario svuotare la bacinella.

Afferrare il tubo di scarico condensa, togliere il tappo e liberarlo dal fermatubo, poi scolare l'acqua in un recipiente.

Dopo di che richiudere il tubo di scarico condensa con il tappo, assicurarlo

con la fascetta elastica e fissarlo al fermatubo.

L'unità riprenderà a funzionare dopo che la bacinella interna si sarà svuotata e saranno passati almeno 3 minuti dalla fermata (sosta per protezione compressore).

Installazione del tubo di scarico condensa

ATTENZIONE: il tubo flessibile di scarico condensa deve essere installato prima di utilizzare il condizionatore, altrimenti si potrebbero verificare perdite d'acqua.

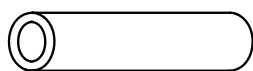

Tubo flessibile di scarico della condensa



Fermatubo



Fascetta fermatubo (X2)

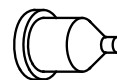

Tappo di gomma



Vite

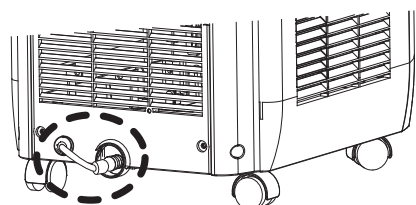

Togliere il tappo dallo scarico dell'acqua.

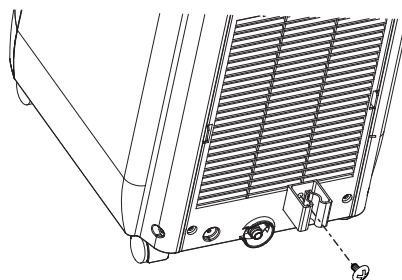

Fissare con la vite il fermatubo al pannello posteriore del condizionatore, in prossimità del foro di scarico.

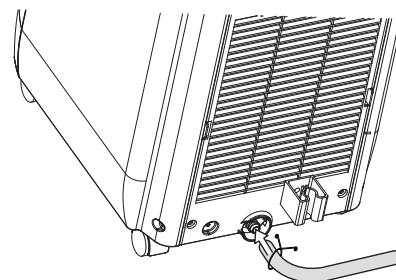

Collegare un'estremità del tubo allo scarico dell'unità e fissarlo con una fascetta.

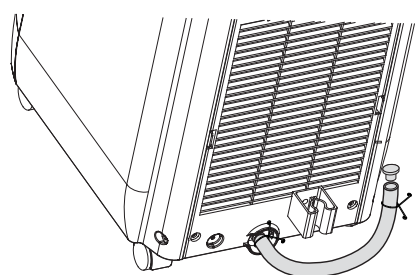

Inserire il tappo nell'altra estremità del tubo di scarico e bloccarlo con la fascetta elastica

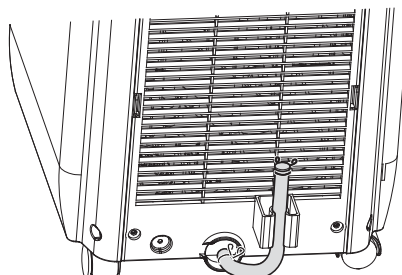

Fissare l'estremità libera del tubo di scarico nella clip flessibile.

Pannello comandi

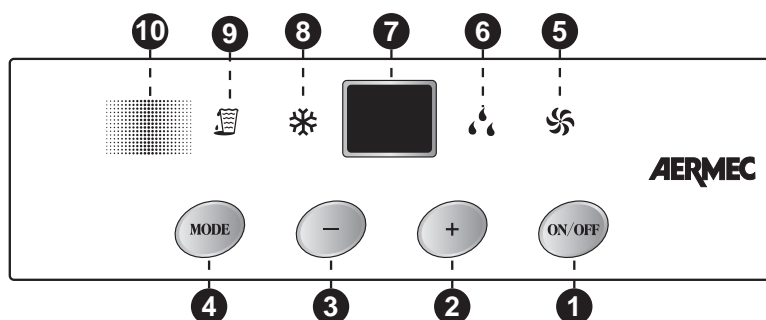

TASTI:

- 1) **ON / OFF** Accende e spegne il condizionatore
- 2) **+** Aumentare la temperatura.
- 3) **-** Diminuire la temperatura.
- 4) **MODE** seleziona la modalità di funzionamento

SEGNALAZIONI:

- 5) Funzionamento in modalità Sola Ventilazione.
- 6) Funzionamento in modalità Deumidificazione.
- 7) Display luminoso.
- 8) Funzionamento in modalità Raffrescamento.
- 9) Segnalazione bacinella interna di raccolta condensa piena.
- 10) Ricevitore segnali IR dal telecomando.

SELEZIONE FUNZIONI

Premendo un tasto si attiva una funzione e l'unità emette un suono.

Come usare il condizionatore

- Il condizionatore deve essere posizionato nella stanza in una posizione tale che l'aria trattata possa essere diffusa nell'ambiente.
- Le finestre e le porte devono essere chiuse.
- Nel funzionamento in raffrescamento non devono essere accese altre fonti di calore nella stanza.
- Prima di attivare qualsiasi funzione accendere il condizionatore.
- Selezionare il modo di funzionamento.
- Selezionare la velocità di ventilazione.



ON / OFF

Accensione e spegnimento dell'unità

- Premere il tasto On/Off per accendere o spegnere l'unità.
- Per accendere l'unità premere il tasto On/Off ,
- Per spegnere l'unità premere il tasto On/Off ,



Selezione della temperatura

(Modalità Raffrescamento)

- Come cambiare la temperatura impostata:
- Tasto (+) per aumentare la temperatura.
- Tasto (-) per diminuire la temperatura.

Il display visualizza la temperatura impostata.

Per ogni pressione dei tasti la variazione sarà di 1°C.

Il set delle temperature è 16°C - 30°C.



MODE

Modalità di funzionamento

- Come cambiare la modalità di funzionamento:
- L'unità interna deve essere accesa,
- Premere ripetutamente il tasto Mode finché sul display non si accende l'icona della modalità desiderata:



= Raffrescamento



= Deumidificazione



= Ventilazione

Raffrescamento

Il condizionatore raffresca l'ambiente portandolo la temperatura desiderata dall'utente, il set delle temperature è 16°C - 30°C.

Le temperature consigliate sono comprese tra i 22°C - 25°C in estate.

Avvertenze:

Nella modalità Raffreddamento il condizionatore deumidifica l'aria ambientale. Non è quindi necessario attivare la modalità Deumidificazione per ridurre l'umidità.

L'umidità tolta all'ambiente è in piccola parte raccolta nel serbatoio, quando si accende la spia sul pannello, provvedere a svuotare il serbatoio.

Per impedire danneggiamenti al compressore ogni partenza è ritardata di tre minuti dal momento in cui viene selezionata la funzione.

Deumidificazione

Elimina l'umidità ambientale senza abbassare la temperatura. L'umidità tolta all'ambiente è raccolta nel serbatoio, quando si accende la spia sul pannello, provvedere a svuotare il serbatoio.

Nella modalità Deumidificazione rimuovere il tubo flessibile dal condizionatore, le finestre e le porte del locale devono essere chiuse.

Nella modalità in Deumidificazione è attiva solo la minima velocità di ventilazione.

Velocità di ventilazione

Nella modalità Raffrescamento e Sola Ventilazione le velocità di ventilazione sono tre.

Nella modalità Deumidificazione è attiva solo la minima velocità di ventilazione.



BACINELLA INTERNA DELL'ACQUA PIENA

La bacinella interna di raccolta della condensa è piena d'acqua, è necessario svuotarla per ripristinare il funzionamento.

Telecomando

⚠️ Precauzioni:

- Questo telecomando è utilizzato su più modelli di condizionatori e può controllare molteplici funzioni. In questo manuale sono descritte solo le funzioni presenti nelle unità in oggetto.
- Il sistema di controllo è composto dal pannello sull'unità e dal telecomando che funzionano simultaneamente.
- Il ricevitore è posizionato all'interno del pannello sull'unità.
- Assicurarsi che non ci siano ostacoli tra il ricevitore ed il telecomando.
- Usare il telecomando entro la distanza coperta dal segnale.
- Attenzione a non far cadere a terra il telecomando.
- Non bagnare o far entrare liquidi nel telecomando, non esporlo direttamente alla luce del sole, non conservarlo a temperature troppo elevate.
- Il telecomando può subire interferenze da apparecchiature elettroniche (televisioni, stereo, lampade neon) o altre apparecchiature usate nella stessa stanza, usarlo ad una distanza di almeno 1m da esse.
- Se il telecomando non funziona normalmente, rimuovere le batterie e reinserirle dopo 30s, se non riprende il funzionamento normale sostituire le batterie.
- Rimuovere le batterie in caso non si intenda utilizzare il telecomando per un lungo periodo.
- Quando si sostituiscono le batterie utilizzare batterie nuove e fare riferimento alla tipologia consigliata.
- Quando il telecomando emette un segnale, sul display appare il simbolo . Il ricevitore emette un suono quando riceve il segnale del telecomando.

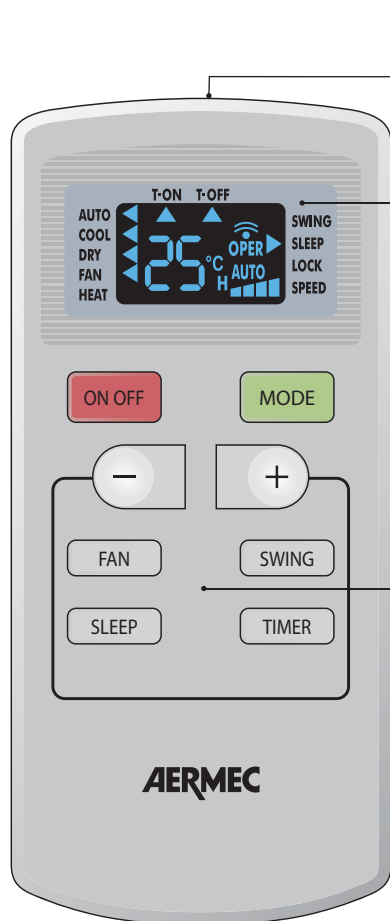

Descrizione		Funzione
1	Trasmettitore I.R.	Invia i segnali I.R. del telecomando
2	Display	Visualizza le impostazioni di funzionamento correnti
3	Tastiera	I pulsanti permettono di avviare, spegnere e impostare il funzionamento:
	ON / OFF	Accende e spegne l'unità
	MODE	Imposta la modalità di funzionamento: Raffrescamento, Deumidificazione, Sola Ventilazione
	+ -	I tasti + e - aumentano e diminuiscono le impostazioni per: 1) Impostare la temperatura ambiente desiderata da 16 a 30°C 2) Impostare il timer da 0,5 a 24 hr
	FAN	Selezione della velocità di ventilazione, la scelta è visualizzata sul display
	TIMER	Seleziona la funzione per impostare il Timer
	SLEEP	Seleziona la funzione di Benessere Notturno

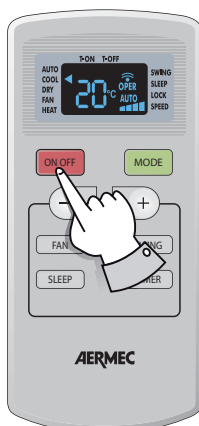

Accensione e spegnimento dell'unità (ON/OFF)

- Premere il tasto **ON/OFF** per accendere o spegnere l'unità.
- Per accendere l'unità premere il tasto **ON/OFF**.
- Per spegnere l'unità premere il tasto **ON/OFF**.

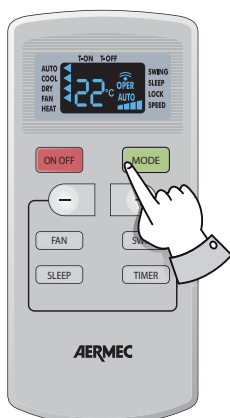

MODE Modalità di funzionamento

- Come cambiare la modalità di funzionamento:
- L'unità interna deve essere accesa.
- Premere ripetutamente il tasto **MODE** finché sul display non si visualizza l'icona della modalità desiderata.

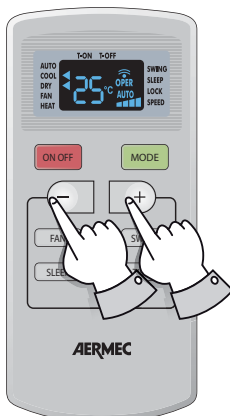
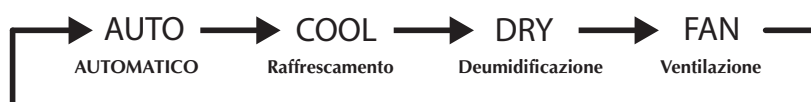

Selezione della temperatura

- Come impostare la temperatura ambiente desiderata:
- Il valore proposto è 25°C, premere i tasti **+** e **-** per aumentare o diminuire la temperatura, il display visualizza la temperatura.
- Nel funzionamento in modalità **AUTO** il sistema si gestisce autonomamente in funzione delle condizioni ambientali e non richiede all'utente di impostare la temperatura.

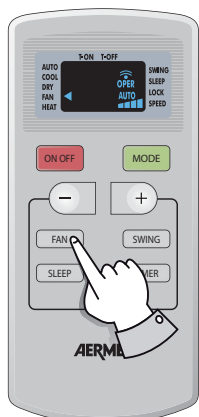

FAN Velocità di ventilazione

- Come cambiare la velocità di ventilazione:
- L'unità interna deve essere accesa,
- Premere ripetutamente il tasto **FAN** finché sul display non si visualizza l'icona della modalità desiderata.

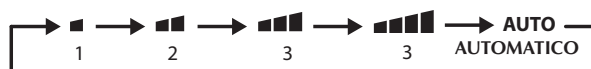

Nella modalità Raffrescamento e Deumidificazione sono disponibili 3 velocità, le visualizzazioni rappresentano la massima velocità.

Nella modalità Deumidificazione è attiva solo la minima velocità (1) di ventilazione indipendentemente dalla visualizzazione.

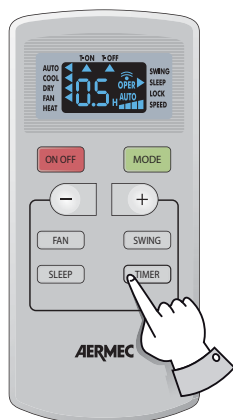

Funzione TIMER

- **TIMER** è la funzione che permette di programmare l'accensione o lo spegnimento dell'unità dopo un tempo a scelta da 0.5h a 24h (con incrementi di 0.5h).

- Premere il tasto **+** per aumentare il tempo, (aumenta di 0.5h)
- Premere il tasto **-** per diminuire il tempo, (diminuisce di 0.5h)
- Per l'avanzamento veloce tenere premuti i tasti **+** o **-**
- Se durante la programmazione non si premono pulsanti per più di 5s, il telecomando interrompe la procedura.

- **Accensione con TIMER:**

- L'unità è spenta, premere il tasto **TIMER** per attivare l'accensione temporizzata.

Nel display **T-ON** lampeggia.

- Premere i tasti **+** e **-** per impostare il tempo.
- Premere il tasto **TIMER** per confermare. Sul display la freccia indica **T-ON** e appare la sigla **H.** (Accensione con Timer).
- Dopo l'accensione le visualizzazioni del Timer scompaiono.

- **Spegnimento con TIMER:**

- L'unità è accesa, premere il tasto **TIMER** per attivare lo spegnimento temporizzato.

Nel display **T-OFF** lampeggia.

- Premere i tasti **+** e **-** per impostare il tempo.
- Premere il tasto **TIMER** per confermare. Sul display la freccia indica **T-OFF** e appare la sigla **H.** (Spegnimento con Timer).

- **Visualizza tempo impostato sul TIMER / cancella TIMER:**

- Premendo il tasto **TIMER**, il display visualizza per 2 secondi il tempo rimanente, durante questa visualizzazione, premendo nuovamente il tasto **TIMER** la funzione si annulla.
- Con Timer impostato, premendo il tasto **ON/OFF** si cancellano le impostazioni e scompare l'indicazione sul display.

- **Note:**

- Non si può programmare l'accensione con l'unità accesa



Programma di Benessere Notturmo SLEEP

Il programma di Benessere Notturmo modifica nel tempo la temperatura ambiente rispetto alla temperatura impostata in Raffrescamento, per ottenere le condizioni ideali di benessere durante il riposo notturno.

Questa modalità può essere applicata anche nel funzionamento diurno. È incompatibile con le modalità Auto e Sola Ventilazione. Il programma si annulla dopo una interruzione di corrente o spegnimento.

- **Come attivare il programma Benessere Notturmo:**

- Il condizionatore deve essere acceso in modalità Raffrescamento,
- Premere il tasto **SLEEP** finché appare la freccia che indica la selezione.

Manutenzione

• Sostituzione delle batterie

- Aprire il coperchio batterie facendolo scorrere nella direzione della freccia.
- Rimuovere le vecchie batterie.
- Inserire due nuove batterie alcaline da 1.5V (ministilo) ad alte prestazioni LR03 (AAA) facendo attenzione a non invertire la polarità.
- Chiudere il coperchio batterie.

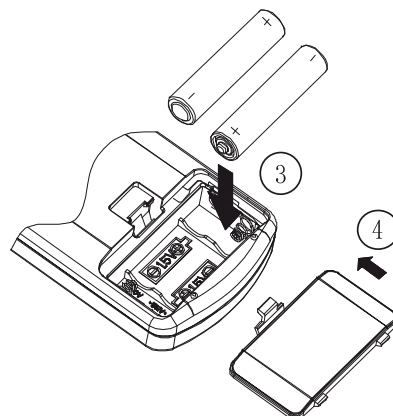
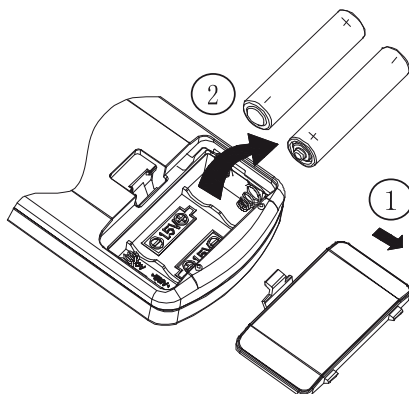

• Manutenzione

- Prima dell'avviamento stagionale eseguire le pulizie ed i controlli all'unità.
- Togliere l'alimentazione prima di effettuare qualsiasi operazione sulla macchina.
- Effettuare una pulizia dell'unità solo a macchina spenta e con il collegamento elettrico staccato.
- Sfilare il filtro (1) dalla griglia.
- Sfilare il filtro (2) dalla griglia.
- Pulire i filtri con acqua corrente e sapone neutro, un getto d'acqua troppo forte può danneggiare i filtri. Non usare acqua con temperatura superiore a 40°C. Non tentare di pulire con altri solventi, i filtri potrebbero rovinarsi irrimediabilmente.

Prima di riposizionarli attendere che siano asciutti.

- I filtri trattengono le impurità dell'aria (polvere, pollini), per questo devono essere puliti ogni 2 settimane.
- Nel caso l'unità sia impiegata in un locale con molta polvere pulire i filtri molto frequentemente (ogni settimana o più spesso).
- Prestare particolare attenzione durante la fase di pulizia, al fine di evitare danni involontari.
- Non utilizzare acqua per pulire l'unità.
- Utilizzare un panno morbido e asciutto per la pulizia dell'unità.
- Controllare periodicamente, l'aspirazione e la mandata per assicurarsi che non siano bloccate.
- Controllare lo stato del collegamento di terra dell'impianto elettrico.

- Controllare lo stato dei collegamenti di alimentazione elettrica.
- Verificare periodicamente il buon funzionamento del sistema di drenaggio della condensa.
- Quando possibile si consiglia di far funzionare l'unità per alcune ore in modalità Sola Ventilazione, al fine di asciugare l'interno, dove può essersi accumulata dell'umidità.
- Se non si utilizza il condizionatore per lungo tempo si consiglia di:
 - scollegare la linea di alimentazione elettrica;
 - pulire i filtri;
 - togliere le batterie del telecomando.
- I ricambi sono disponibili presso i centri assistenza Aermec.

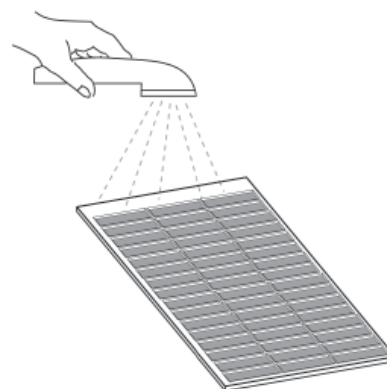
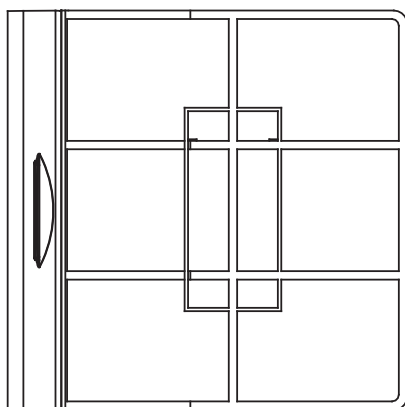
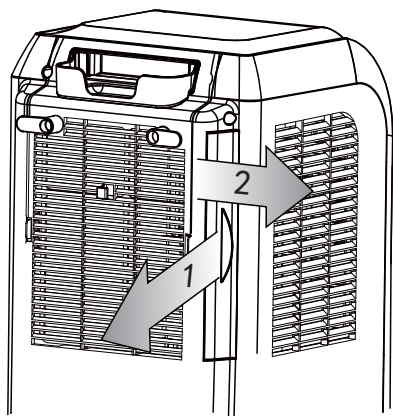

Schema elettrico

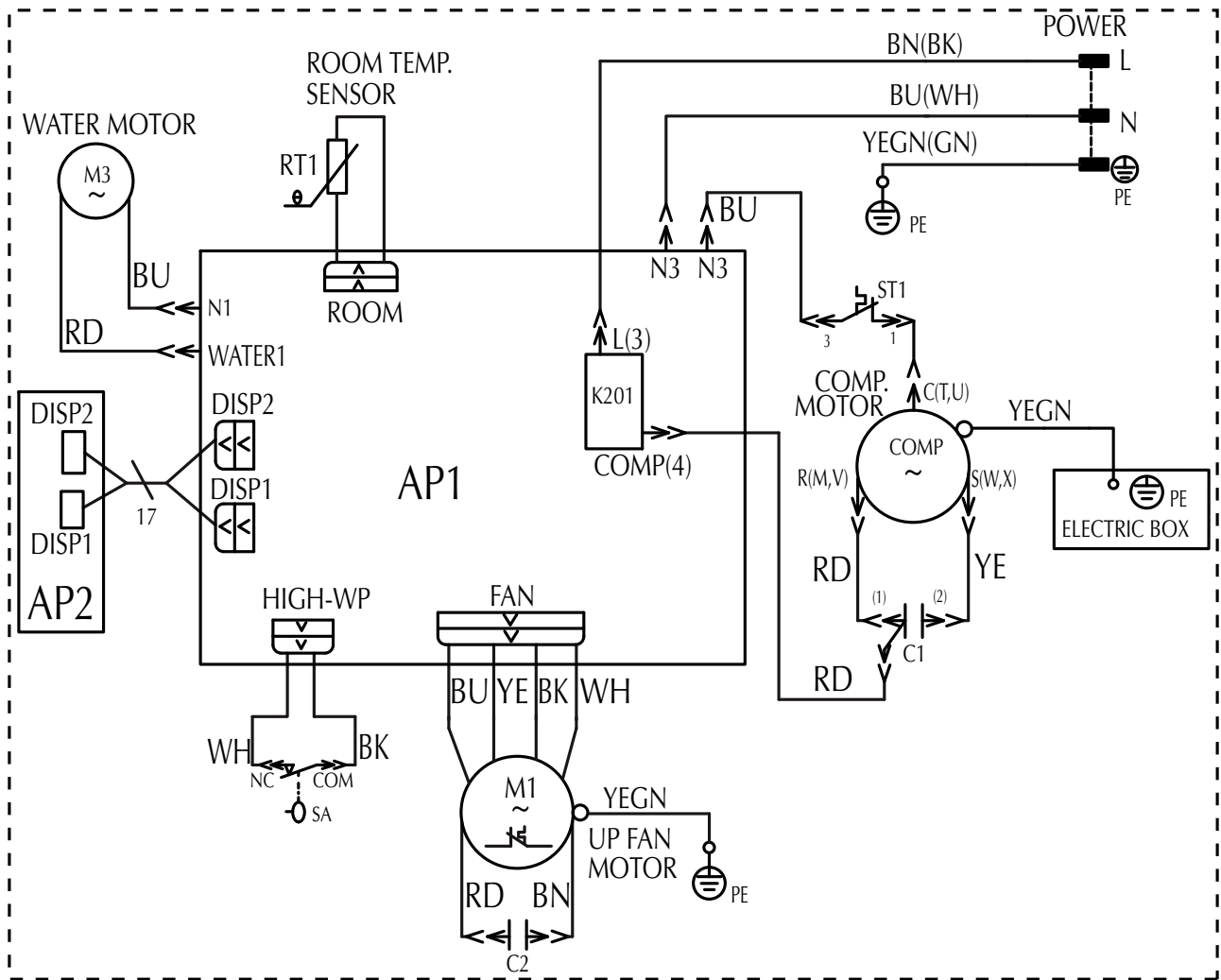

Gli schemi elettrici sono soggetti ad aggiornamento; è opportuno fare riferimento allo schema elettrico allegato all'apparecchio.

INFORMAZIONI PER LO SMALTIMENTO DI APPARECCHIATURE ELETTRICHE ED ELETTRONICHE



Attenzione: questo prodotto contiene apparecchiature elettriche ed elettroniche che non possono essere smaltite attraverso i normali canali di raccolta dei rifiuti municipali.

Esistono centri di raccolta differenziata per questi prodotti.

Le apparecchiature elettriche ed elettroniche devono essere trattate separatamente ed in accordo alle legislazioni vigenti nello stato di appartenenza.

Batterie o accumulatori presenti negli apparecchi devono essere smaltiti separatamente secondo le disposizioni del comune di appartenenza.

INFORMATION FOR THE DISPOSAL OF ELECTRIC AND ELECTRONIC APPLIANCES



Attention: this product contains electric and electronic appliances that cannot be disposed of by means of standard refuse collection.

There are differential collection centres for this product.

Electric and Electronic appliances must be treated separately and in accordance with the laws in force in the country where the unit is located.

Batteries or accumulators present on the appliances must be disposed of separately and in accordance with local legislation.

INFORMATIONS POUR L'ÉLIMINATION DES APPAREILS ÉLECTRIQUES ET ÉLECTRONIQUES



Attention: ce produit contient des appareils électriques et électroniques qui ne peuvent être éliminés par les collectes ordinaires des déchets municipaux.

Il existe des centres de collecte différenciée pour ces produits.

Les appareils électriques et électroniques doivent être traités séparément et selon les législations en vigueur dans l'état d'appartenance.

Les batteries ou les accumulateurs présents dans les appareils doivent être éliminés séparément selon les dispositions de la commune d'appartenance.

INFORMATIONEN ZUR ENTSORGUNG ELEKTRISCHER UND ELEKTRONISCHER GERÄTE



Achtung: Dieses Produkt enthält elektrische und elektronische Ausrüstungen, die nicht durch die normale kommunale Müllabfuhr entsorgt werden dürfen.

Es gibt spezielle Sammelstellen für diese Produkte.

Die elektrischen und elektronischen Ausrüstungen müssen getrennt und entsprechend den in Ihrem Land geltenden Gesetzen behandelt werden.

In den Geräten vorhandene Batterien oder Akkus sind entsprechend den in Ihrer Gemeinde geltenden Bestimmungen getrennt zu entsorgen.

INFORMACIONES PARA LA ELIMINACIÓN DE LOS APARATOS ELÉCTRICOS Y ELECTRÓNICOS



Atención: este producto contiene aparatos eléctricos y electrónicos que no se puede eliminar mediante los normales canales de recogida de los desechos municipales.

Existen centros de recogida diferenciada para estos productos.

Hay que tratar a los aparatos eléctricos y electrónicos por separado y según las legislaciones vigentes en el estado de pertenencia.

Las baterías o los acumuladores que están presentes en los aparatos se deben eliminar por separado, según las disposiciones del ayuntamiento de pertenencia.

GB

Contains fluorinated greenhouse gases covered by the Kyoto Protocol
R410A (Global warming potential 1980)

ES

Contiene gases fluorados de efecto invernadero regulados por el Protocolo de Kioto
R410A (Potencial de calentamiento atmosférico 1980)

DE

Enthält vom Kyoto-Protokoll erfasste fluorierte Treibhausgase
R410A (Treibhauspotenzial 1980)

FR

Contient des gaz à effet de serre fluorés relevant du protocole de Kyoto
R410A (Potential de réchauffement planétaire 1980)

IT

Contiene gas fluorurati ad effetto serra disciplinati dal protocollo di Kyoto
R410A (Potenziale di riscaldamento globale 1980)

PT

Contém gases fluorados com efeito de estufa abrangidos pelo Protocolo de Quioto
R410A (Potencial de aquecimento global 1980)

GR

Περιέχει φθοριούχα αέρια θερμοκηπίου καλυπτόμενα από το πρωτόκολλο του Κιότο
R410A (Δυναμικό θέρμανσης του πλανήτη 1980)

PL

Zawiera fluorowane gazy cieplarniane objęte Protokołem z Kioto
R410A (Współczynnik ocieplenia globalnego 1980)

SE

Innehåller sådana fluorerade växthusgaser som omfattas av Kyotoprotokollet
R410A (Faktor för global uppvärmningspotential 1980)

I dati tecnici riportati nella presente documentazione non sono impegnativi.

AERMEC S.p.A. si riserva la facoltà di apportare in qualsiasi momento tutte le modifiche ritenute necessarie per il miglioramento del prodotto.

Les données mentionnées dans ce manuel ne constituent aucun engagement de notre part. Aermec S.p.A. se réserve le droit de modifier à tous moments les données considérées nécessaires à l'amélioration du produit.

Technical data shown in this booklet are not binding.

Aermec S.p.A. shall have the right to introduce at any time whatever modifications deemed necessary to the improvement of the product.

Im Sinne des technischen Fortschrittes behält sich Aermec S.p.A. vor, in der Produktion Änderungen und Verbesserungen ohne Ankündigung durchzuführen.

Los datos técnicos indicados en la presente documentación no son vinculantes.

Aermec S.p.A. se reserva el derecho de realizar en cualquier momento las modificaciones que estime necesarias para mejorar el producto.

AERMEC S.p.A.

I-37040 Bevilacqua (VR) - Italia

Via Roma, 996 - Tel. (+39) 0442 633111

Telefax (+39) 0442 93730 - (+39) 0442 93566

www.aermec.com
