

- Centrale bassa tensione per un motore 12/24 Vdc
- Cancelli scorrevoli, porte basculanti, serrande
- Possibilità collegamento encoder

START-S7LT

Istruzioni e avvertenze per l'installatore

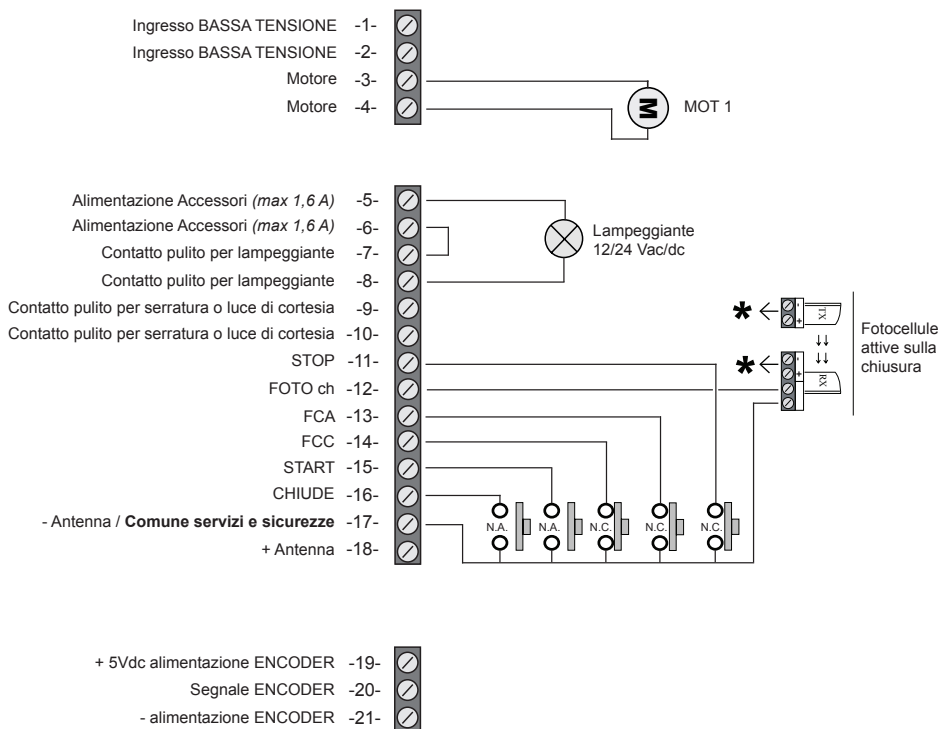

+ BAT	Fastom per collegamento batteria
- BAT	



* Alimentazione fotocelle:
 Mosertti 5-6
 Assorbimento Max 1.6 A

Premessa

Questo manuale fornisce tutte le informazioni specifiche necessarie alla conoscenza ed al corretto utilizzo dell'apparecchiatura in Vostro possesso.

Esso deve essere letto attentamente all'atto dell'acquisto dello strumento e consultato ogni volta che sorgano dubbi circa l'utilizzo o ci si accinga ad effettuare interventi di manutenzione.

Il produttore si riserva il diritto di apportare eventuali modifiche al prodotto senza preavviso.

Misure di tutela dell'ambiente

La direttiva europea 2002/96/EC richiede che le apparecchiature contrassegnate con questo simbolo sul prodotto e/o sull'imballaggio non siano smaltite insieme ai rifiuti urbani non differenziati. Il simbolo indica che questo prodotto non deve essere smaltito insieme ai normali rifiuti domestici.



È responsabilità del proprietario smaltire sia questi prodotti sia le altre apparecchiature elettriche ed elettroniche mediante le specifiche strutture di raccolta indicate dal governo o dagli enti pubblici locali. Il corretto smaltimento ed il riciclaggio aiuteranno a prevenire conseguenze potenzialmente negative per l'ambiente e per la salute dell'essere umano. Per ricevere informazioni più dettagliate circa lo smaltimento delle vecchie apparecchiature in Vostro possesso, Vi invitiamo a contattare gli enti pubblici di competenza, il servizio di smaltimento rifiuti o il negozio nel quale avete acquistato il prodotto.

Piccola legenda

FCA o FCO	fine corsa apre
FCC	fine corsa chiude
START	comando movimento cancello
PEDONALE	comando apertura parziale
Vac	(alternate current) corrente alternata
Vdc	(direct current) corrente continua
NC	normalmente chiuso
NA o NO	normalmente aperto
Contatto pulito	isolato dalle tensioni di alimentazione

Indice capitoli

Par.	Descrizione	Pag.
1	Introduzione	3
1.1	Precauzioni di sicurezza	
1.2	Simbologia e avvertenze	
1.3	Sistemi di sicurezza	
2	Descrizione prodotto	4
2.1	Caratteristiche funzionali	
2.2	Campi di applicazione	
2.3	Caratteristiche tecniche	
3	Premesse	5
3.1	Verifiche preliminari	
3.2	Tipologia dei cavi elettrici	
3.3	Note sui collegamenti	
4	Installazione della centrale	6
4.1	Schema della centrale	
4.2	Regolazione FORZA, VELOCITA' e RALLENTAMENTI	
4.3	Descrizione COLLEGAMENTI ELETTRICI	7
4.4	Verifica corretto collegamento	
4.5	Collegamento ALIMENTAZIONE e BATTERIA	8
4.6	Collegamento MOTORE	
4.7	Collegamento ENCODER	
4.8	Collegamento LAMPEGGIANTE	
4.9	Collegamento LUCE di CORTESIA	9
4.10	Collegamento SERRATURA	
4.11	Collegamento STOP	
4.12	Collegamento del finecorsa FCA FCC	10
4.13	Collegamento FOTOCELLULE (attive solo in chiusura)	
4.14	Collegamento comando di START	11
4.15	Collegamento comandi CHIUDE / PEDONALE	
4.16	Alimentazione ACCESSORI	
4.17	Collegamento ANTENNA	
5	Modi di funzionamento	13
5.1	Logica di funzionamento nel DIP A	14
5.2	Esclusione ingressi: DIP B	15
6	Gestione telecomandi DIP9 OFF	16
6.1	Cancellazione della MEMORIA CODICI	
6.2	Attivazione GESTIONE CODICI: Rolling HCS / Codice fisso	
6.3	Apprendimento CODICI	17
7	Accensione e programmazione	18
7.1	Apprendimento TEMPI	
7.2	Apprendimento TEMPI comando START	19
7.3	Utilizzo ingresso CHIUDE come COMANDO PEDONALE	20
7.4	Ritorno al funzionamento dell'ingresso CHIUDE	
7.5	Aumentare il tempo di pausa	21
7.6	Funzionamento SPIA: fissa o lampeggiante	
8	Note	
9	Dichiarazione CE di conformità	22

1 Introduzione

1.1 Precauzioni di sicurezza

In caso di utilizzo scorretto, di riparazioni o modifiche apportate personalmente decade qualsiasi garanzia. Il produttore declina ogni responsabilità per i danni derivanti da un utilizzo non appropriato del prodotto o da utilizzo diverso da quello per cui il prodotto è stato creato. Il produttore declina ogni responsabilità per danni consequenziali ad eccezione della responsabilità civile sui prodotti.

Ricordiamo che gli impianti di cancelli e porte automatiche devono essere installati solo da personale tecnico qualificato nel pieno rispetto delle norme di legge.

Prima di iniziare l'installazione, verificare la robustezza e la consistenza meccanica del cancello o portone, verificare che gli arresti meccanici siano adatti a fermare il movimento del cancello o portone anche nel caso di

1.2 Simbologia e avvertenze



Pericolo Generico

Si identifica un'avvertenza di sicurezza la cui inosservanza può provocare danni materiali!



Leggere attentamente il manuale

Leggere attentamente questo manuale prima di utilizzare il prodotto e conservare il manuale per futuro riferimento.



Apparecchiatura sotto tensione

Installazione solo da parte di personale qualificato.

1.3 Sistemi di sicurezza

Sarà importante una approfondita analisi dei rischi della **"MACCHINA"** e delle richieste dell'utilizzatore finale per stabilire il numero di elementi da installare. Nello schema la coppia di fotocellule **"Foto A"** in apertura non ha effetto, mentre provoca una inversione totale durante la chiusura. La **"Foto A2"** è il collegamento in serie della **"Foto A"** oppure un collegamento a **"ALT"**. Verificare che le fotocellule dispongano del sistema di sincronismo, permettendo così di eliminare il problema dell'interferenza tra due coppie di fotocellule

Applicazione su automazione scorrevole

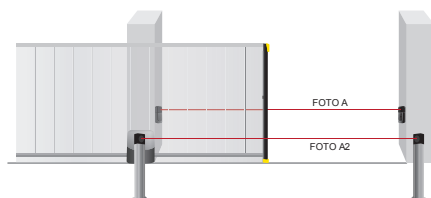

Applicazione su automazione basculante

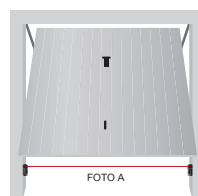







Per una maggiore sicurezza è consigliabile installare un interruttore di STOP che quando azionato provoca il blocco immediato dell'automazione. L'interruttore deve avere un contatto normalmente chiuso, che si apre in caso di azionamento. Come indicato nel Par. 4.11

2 Descrizione Prodotto

La START-S7LT è una scheda elettronica di nuova generazione con conteggio digitale dei tempi e dei rallentamenti. E' stata realizzata per soddisfare molteplici esigenze: per cancelli scorrevoli, sistemi basculanti e serrande. Le ridotte dimensioni permettono il suo utilizzo anche all'interno di tutti i motori che prevedono l'elettronica interna. Nel progetto sono state adottate le più avanzate tecniche per garantire la massima immunità nei confronti dei disturbi, la migliore flessibilità d'uso e la più vasta scelta di funzioni disponibili.

2.1 Caratteristiche funzionali

	Regolazione velocità di rallentamento.
	Autoapprendimento dei tempi di lavoro
	Regolazione elettronica della forza motore
	4 modi di funzionamento (condominiale incluso)
	Impostazione delle funzioni tramite dip
	Dimensioni ridotte
	Dip esclusione di tutti gli ingressi di sicurezza

2.2 Campi di applicazione

La centrale elettronica START-7LT è utilizzabile per comandare il movimento di cancelli, portoni basculanti, serrande e porte automatiche.

2.3 Caratteristiche tecniche

Dimensioni	106 x 78 x 35	mm
Peso	150	g
Alimentazione scheda	12 / 24 selezionabile tramite Jumper J12	Vac
Potenza motore MAX	Verificare che il trasformatore eroghi una potenza adeguata, al motore installato sull'impianto.	
Potenza lampeggiante MAX	25	W
Assorbimento MAX contatto pulito	2	A
Assorbimento MAX Alimentazione Accesori	1.6	A

3 Premesse

3.1 Verifiche preliminari

E' fondamentale fare una scelta corretta nell'installazione della centrale per una adeguata sicurezza e una buona protezione agli agenti atmosferici. Ricordiamo che la centrale contiene parti sottoposte a tensione di rete e componenti elettronici che per loro stessa natura sono sensibili alle infiltrazioni e all'umidità. La centrale viene fornita in un contenitore che se adeguatamente installato garantisce un grado di protezione IP55. Installare la centrale su una superficie irremovibile, perfettamente piana ed adeguatamente protetta da urti, almeno 40 cm dal terreno. I cavi devono entrare nella centrale solo dal lato inferiore, si raccomandano pressacavi e raccordi stagni. Nel caso si usino tubazioni soggette a riempirsi d'acqua o se queste tubazioni provengono da un pozzetto interrato è necessario far entrare i cavi in una prima scatola di derivazione posta alla stessa altezza della centrale e poi da questa, sempre dal lato inferiore, passare i cavi dentro il contenitore della centrale. In questo modo si evita che un eventuale processo di evaporazione dell'acqua nelle tubazioni possa formare condensa dentro la centrale stessa.

3.2 Tipologia dei cavi elettrici

A seconda dell'installazione, del tipo e della quantità di dispositivi installati, i cavi necessari possono variare; nella tabella seguente sono rappresentati i cavi necessari per una installazione tipica. I cavi utilizzati nell'installazione devono essere conformi alla norma IEC 60335.

⇒	Cavo motore (se non provvisto)	Cavo 2 x 2 mm ²
⇒	Segnalatore lampeggiante	Cavo 2x1,5 mm ²
⇒	Antenna radio	Cavo schermato tipo RG58
⇒	Selettore	Cavo 3x0,5 o 0,75 mm ²
⇒	Foto Rx	Cavo 4x0,5 o 0,75 mm ²
⇒	Foto Tx	Cavo 2x0,5 o 0,75 mm ²

3.3 Note sui collegamenti

Per garantire l'incolumità dell'operatore e per prevenire danni ai componenti, mentre si effettuano i collegamenti o si innesta la scheda radio ricevente, la centrale deve essere assolutamente non alimentata.

- Se la distanza fra la centrale e la connessione all'impianto di terra supera i 30m è necessario prevedere un dispersore di terra in prossimità della centrale.
- Se i motori sono sprovvisti di cavo usare il tipo 2 x 2 mm²
- Nei collegamenti a bassissima tensione di sicurezza usare cavi di sezione minima pari a 0,5 o 0,75mm².
- Usare cavetti schermati se la lunghezza supera i 30m collegando la calza a terra solo dal lato della centrale.
- Evitare di fare connessioni ai cavi in casse interrate anche se completamente stagne.
- Gli ingressi dei contatti di tipo Normalmente Chiuso (NC), se non usati, vanno ponticellati con "comune".
- Se per lo stesso ingresso ci sono più contatti (NC) vanno posti in serie tra di loro.
- Gli ingressi dei contatti di tipo Normalmente Aperto (NA) se non usati vanno lasciati liberi.
- Se per lo stesso ingresso ci sono più contatti (NA) vanno posti in parallelo tra di loro.
- I contatti devono essere assolutamente di tipo meccanico e svincolati da qualsiasi potenziale.

Ricordiamo che gli impianti di cancelli e porte automatiche devono essere installati solo da personale tecnico qualificato e nel pieno rispetto delle norme di legge.

4 Installazione della centrale

4.1 Schema della centrale e dei collegamenti elettrici

! Per collegare la batteria utilizzare l'apposito cavo rispettando la polarità.

NON COLLEGARE DIRETTAMENTE LA BATTERIA.

In quanto tale cavo è provvisto di circuito di carica, fusibile e diodo di alimentazione.

Attenzione: Se la centrale è dotata di modulo soccorso rete, collegare la batteria al modulo soccorso rete come da schema allegato al modulo.

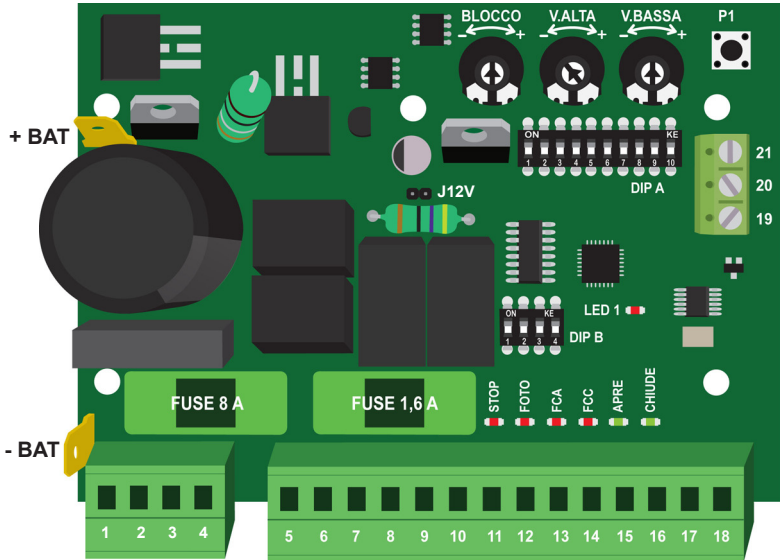

4.2 Regolazioni FORZA, VELOCITA' e RALLENTAMENTI



BLOCCO
Regolazione
forza motore



V. ALTA
Regolazione
velocità motore



V. BASSA
Regolazione
velocità di rallentamento

4.3 Descrizione collegamenti elettrici

12/24 Vac/dc	1		Ingresso BASSA TENSIONE: impostazione su JUMPER J12
	2		
Motore	3		Uscita per collegamento MOTORE
	4		

- 12/24 Vdc	5		Uscita per alimentazione accessori: Assorbimento max 1,6 A
+ 12/24 Vdc	6		
c.p. Lamp	7		Contatto pulito per LAMPEGGIANTE
	8		
c.p. Serratura / Luce di cortesia	9		Contatto pulito per SERRATURA o LUCE DI CORTESIA
	10		
Stop	11		Ingresso STOP
Foto CH	12		Ingresso fotocellula FOTO: interviene solo in chiusura
Fca	13		Ingresso Fine Corsa Apre
Fcc	14		Ingresso Fine Corsa Chiude
Start	15		Ingresso comando START: impostazione su DIP 1 e DIP 2)
Chiude	16		Ingresso comando CHIUDE
Comune	17		Comune Servizi e sicurezze
+ Antenna	18		Polo positivo antenna

! Si ricorda che nel caso non vengano utilizzati alcuni ingressi (STOP, FOTO...) si dovrà disattivare quest'ultimi tramite il DIPB, come riportato nel Par. 5.2

+ 5 Vdc	19		Alimentazione Encoder
Sgn Encoder	20		Segnale Encoder
- 5 Vdc	21		Alimentazione Encoder

4.4 Verifica corretto collegamento

La spia **led L1** segnala il corretto funzionamento della logica interna. Deve lampeggiare alla cadenza di un secondo ed indica che il microprocessore interno è attivo ed è in attesa di comandi.

Quando la centrale è alimentata, le spie luminose "led", che sono poste sugli ingressi, sono accese quando sull'ingresso vi è un contatto chiuso verso il comune.

Normalmente i led rossi sugli ingressi **STOP - FOTO - FCA - FCC** sono accesi.
Normalmente i led verdi sugli ingressi di comando **START - CHIUDE** sono spenti.



4.5 Collegamento ALIMENTAZIONE e BATTERIA

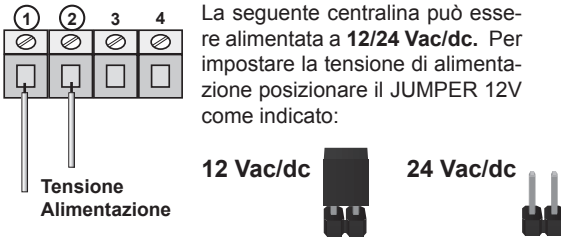

! Per collegare la batteria utilizzare l'apposito cavo rispettando la polarità. **NON COLLEGARE DIRETTAMENTE LA BATTERIA.** In quanto tale cavo è provvisto di circuito di carica, fusibile e diodo di alimentazione. **ATTENZIONE:** Se la centrale è dotata di modulo soccorso rete, collegare la batteria come da schema allegato al modulo.

4.6 Collegamento MOTORE

Fare particolare attenzione a non invertire i poli APRE e CHIUDE.

In caso si abbiano dei dubbi sul loro corretto collegamento, posizionare manualmente, se possibile, l'automazione a metà della sua corsa. Tenersi pronti a fermare l'impianto mediante un comando di STOP!

Per essere sicuri che l'apertura sia davvero l'apertura, provare ad interrompere le fotocellule: se il cancello comincia a chiudere, il collegamento è sbagliato e occorre invertire i fili APRE e CHIUDE del motore.

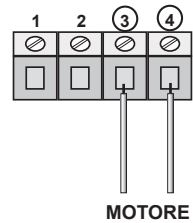

4.7 Collegamento ENCODER

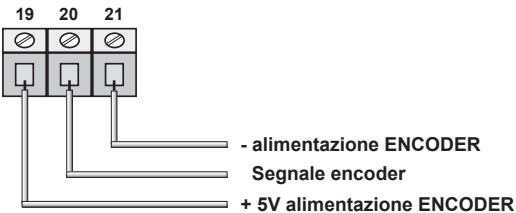

! Per un corretto utilizzo del dispositivo encoder, si consiglia di fare riferimento al manuale tecnico del medesimo.

4.8 Collegamento del LAMPEGGIANTE

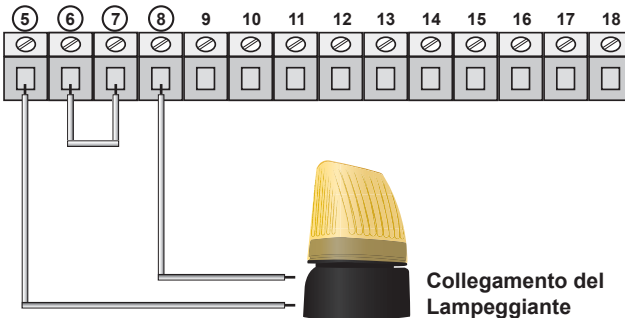

! E' possibile attivare o disattivare l'intermittenza sull'uscita lampeggiante durante l'apprendimento tempi, Par. 7.2

Nel caso si voglia attivare il prelampeggio consultare il Par. 5.1

4.9 Collegamento LUCE di CORTESIA

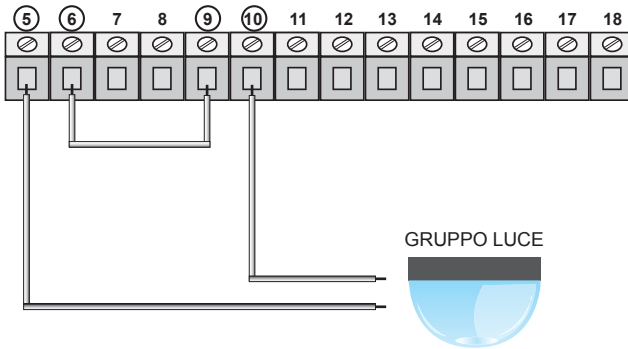

Impostando il DIP 8 in ON, è possibile collegare la luce di cortesia, che rimarrà accesa dall'inizio dell'apertura fino a 2 minuti dopo la chiusura.

DIP 8 - ON



Inoltre il secondo canale del TX non comanda più la chiusura, ma attiva o disattiva la luce di cortesia.



Luca di cortesia
attivabile con il
secondo canale del TX



4.10 Collegamento SERRATURA

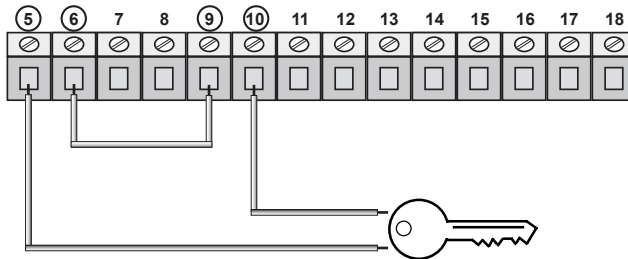

Impostando il DIP 8 in OFF, è possibile collegare una elettroserratura. Ricordiamo che nel caso venga installata un'aluca di cortesia, non è possibile collegare una elettro-serratura.

DIP 8 - OFF



4.11 Collegamento dispositivi di arresto comando STOP

Collegamento del comando STOP

Pulsante: arresta ed inibisce momentaneamente fino a nuovo comando il funzionamento della centrale.

Interruttore: mantiene l'automazione bloccata fino a nuovo ripristino dello stesso.

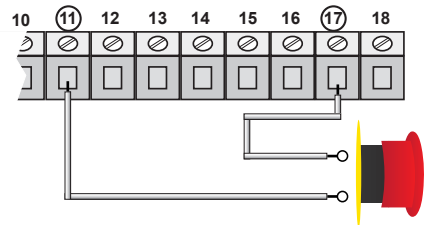

Se l'ingresso STOP non viene utilizzato porre in ON il DIP-1B

Il collegamento dei dispositivi di sicurezza prevede l'utilizzo di qualsiasi pulsante o contatto di tipo N.C. (normalmente chiuso).

Più dispositivi di sicurezza vanno collegati in serie.

4.12 Collegamento dei FINECORSA FCA e FCC

Nella figura viene mostrato il collegamento di entrambe i finecorsa:

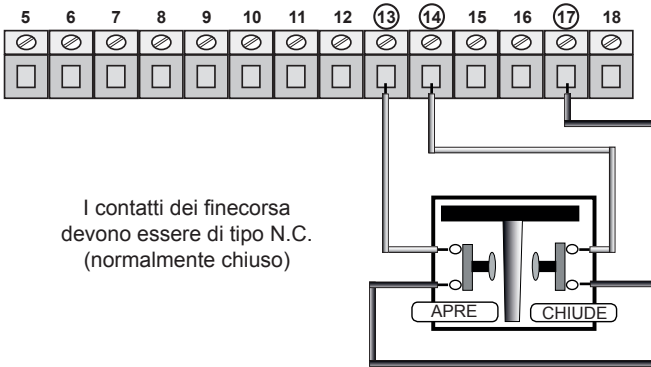

Se gli ingressi FCA o FCC non vengono utilizzati, porre in ON DIP 3B per FCA porre in ON DIP 4B per FCC

4.13 Collegamento delle FOTOCELLULE (solo in chiusura)

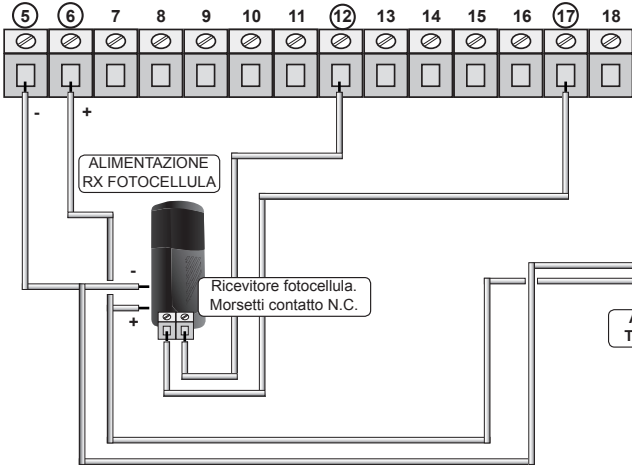

Il contatto del ricevitore della fotocellula deve essere:

- pulito (isolato dalle tensioni di alimentazione)
- tipo N.C. (normalmente chiuso).

Se si utilizzano più coppie di fotocellule il collegamento deve essere in serie.

Se l'ingresso FOTO non viene utilizzato, porre in ON il DIP2B

4.14 Collegamento dei comandi di "START"

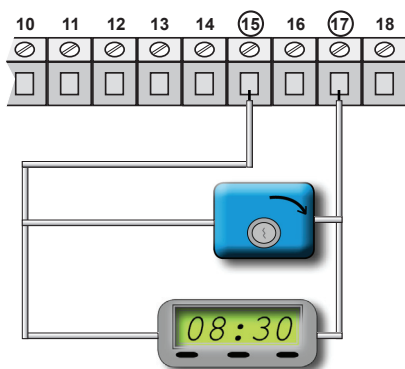

Il collegamento del comando di apertura START può essere effettuato a qualsiasi pulsante o contatto di tipo N.A. (normalmente aperto), collegando il contatto ai morsetti 15-17. Se vi sono più dispositivi, vanno collegati in parallelo.

Utilizzando i morsetti 15 e 17 è possibile collegare un TIMER per programmare delle aperture del cancello. Il contatto del timer deve essere di tipo NA e deve restare in condizione di chiuso per tutto il tempo che il cancello rimane aperto. Se è presente il collegamento del comando di apertura sul morsetto 15, collegare in parallelo.

4.15 Collegamento dei comandi di CHIUDE / PEDONALE

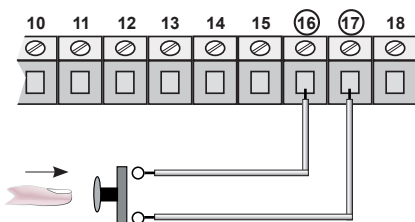

L'ingresso CHIUDE può essere utilizzato come comando PEDONALE, per passare da un comando CHIUDE a PEDONALE e viceversa, fare riferimento al **Par. a Pag.**

Il collegamento del comando può essere effettuato su qualsiasi pulsante o contatto di tipo N.A. (normalmente aperto).

4.16 Alimentazione Accessori

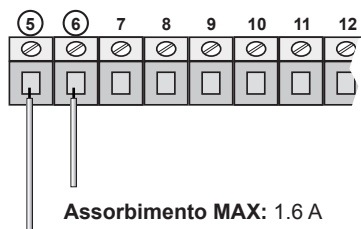

4.17 Collegamento ANTENNA

Se al posto di una antenna si utilizza uno spezzone di filo rigido, per la frequenza 433Mhz si dovrà tagliarlo a 17 cm e collegarlo solo al morsetto 18.

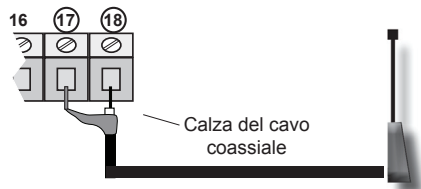

COLLEGARE L'ANTENNA SOLO DOPO AVER EFFETTUATO L'APPRENDIMENTO DEI CODICI DEI RADIOCOMANDI!!!

5 Modi di funzionamento

La centrale START-S7LT è adatta anche per il funzionamento di porte automatiche. Vediamo ora come è possibile impostare l'apparecchiatura per un corretto funzionamento. Per prima cosa notiamo quali sono le differenze tra il funzionamento NORMALE e il funzionamento per PORTE AUTOMATICHE:

Funzionamento NORMALE (Default)

Encoder

La centrale esegue sempre in apre e in chiude un tempo aggiuntivo minimo di 2 sec. per assicurare l'appoggio dell'automazione al fermo corsa.

Intervento Amperometrica

L'intervento viene sempre considerato come finecorsa.

Funzionamento PORTE AUTOMATICHE



Encoder

La centrale arresta il motore nella posizione settata durante l'apprendimento.

Intervento Amperometrica



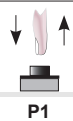





Durante la fase di apertura la centrale inverte la direzione del motore ed esegue una chiusura a velocità bassa. Durante la fase di chiusura la centrale inverte la direzione del motore. Sia in APRE che in CHIUDE durante il rallentamento l'intervento viene considerato come finecorsa.

Di default la centrale è impostata in modalità NORMALE, per cambiare modalità di funzionamento seguire i passaggi riportati qui sotto:

1	Spegnere la centrale, togliendo alimentazione dalla rete 230 Vac	
2	Dopo qualche secondo dare alimentazione alla START-S7LT	
3	Il LED1 rimane acceso fisso per 5 secondi	
4	Entro questi 5 secondi, premere e rilasciare il pulsante P1	
5	Contare il numero dei lampeggi del LED1	
6	1 lampeggio: è stata attivata la funzione NORMALE (Default) 2 lampeggi: è stata attivata la funzione PORTE AUTOMATICHE	
7	Una volta contati i lampeggi per cambiare modo di funzionamento ripremere il pulsante P1 e contare i lampeggi, altrimenti attendere che il LED1 si spenga.	

5.1 Logica di funzionamento nel DIP A

La centrale dispone di una serie di microinterruttori che permettono di attivare varie funzioni al fine di rendere l'impianto più adatto alle esigenze dell'utilizzatore e per la sua maggior sicurezza. Per scegliere la funzione, agire come raffigurato nei microinterruttori 1 e 2 del DIP A

	1-OFF 2-OFF	automatico	Ad ogni comando inverte: apre-chiude. Richiude automaticamente al termine del tempo di pausa.
	1-ON 2-OFF	condominiale	In apertura ed in pausa non accetta comandi, richiude automaticamente al termine del tempo di pausa.
	1-OFF 2-ON	passo-passo	Ad ogni comando segue la logica apre-stop-chiude-stop-apre ecc...
	1-ON 2-ON	passo-passo con richiusura	Ad ogni comando segue la logica apre-stop-chiude-stop-apre ecc... Richiude automaticamente al termine del tempo di pausa.
	3-ON	Colpo d'ariete e di chiusura (DIP 8)	<u>Con DIP 8 in ON</u> Attiva solo colpo di chiusura al rilevamento del finecorsa chiude. <u>Con DIP 8 in OFF</u> Attiva colpo d'ariete e colpo di chiusura
	4-ON	uomo presente	Viene attivata la modalità uomo presente
	5 - ON	impostazione rampe	Attiva rampe di accelerazione e decelerazione
	5-OFF	impostazione spunto	Esegue lo spunto del motore per 1s ad ogni ripartenza
	6 - ON	prelampeggio	Attiva prelampeggio di 2s



7-ON	abilita ingresso encoder	Posizionare in ON per abilitare l'ingresso ENCODER. Nel caso non si collegasse, impostare su OFF.
------	---------------------------------	---



8 - ON	luce di cortesia	E' possibile collegare la luce di cortesia, che rimarrà accesa dall'inizio dell'apertura fino a 2 minuti dopo la chiusura. Inoltre, il secondo canale del TX non comanda più la chiusura, ma attiva o disattiva la luce di cortesia.
--------	-------------------------	--



8-OFF	elettroserratura	Viene consentito il comando di un'elettroserratura
-------	-------------------------	--



9 - ON	apprendimento tempi e posizioni	Attiva apprendimento tempi e posizioni
--------	--	--



10	-	Non utilizzato
----	---	----------------

5.2 Esclusione ingressi STOP-FOTO-FCA-FCC DIP B



1-ON	STOP	Esclude l'ingresso STOP
------	-------------	-------------------------



2-ON	FOTO	Esclude l'ingresso FOTO
------	-------------	-------------------------



3-ON	FCA	Esclude l'ingresso FCA
------	------------	------------------------



4-ON	FCC	Esclude l'ingresso FCC
------	------------	------------------------

6 Gestione TELECOMANDI DIP9 OFF

Per gestire i telecomandi, la scheda elettronica deve essere provvista di modulo radio. La scheda elettronica è in grado di gestire diversi tipi di codice, il primo telecomando appreso ne determinerà il tipo, di conseguenza, non si possono apprendere telecomandi con tipo di codice differente dal primo telecomando appreso. I codici gestibili sono gli standard da 12 a 64 bit e per i codici rolling tipo HCS© solo la parte fissa, non il controllo del contatore rolling. Il primo trasmettitore appreso determina il tipo di codice che la ricevente deve gestire, di conseguenza i trasmettitori successivamente appresi devono avere lo stesso tipo di codice.

6.1 Cancellazione memoria

La centrale dispone di un **PULSANTE P1** per le varie operazioni tra cui la cancellazione di tutti i codici dei radiocomandi memorizzati nella centrale. Per fare questa operazione seguire i 2 passaggi:

Le uscite della centrale devono essere disattivate, quindi nessun contatto attivo, eventuali luci collegate devono essere spente. **L'operazione è possibile solo ad automazione in posizione di chiuso.**

1	Premere e mantenere premuto il PULSANTE P sulla scheda, il LED L1 rimarrà acceso fisso.
2	Dopo 6 secondi il LED L1 si spegnerà e solo a questo punto rilasciare il pulsante P1 . Il LED L1 subito darà 4 lampeggi diversi fra loro, poi ritornerà ad un lampeggio costante pronto per la gestione dei codici fissi (1 solo lampeggio costante vedi prossimo capitolo). La memoria è cancellata!

6.2 Attivazione della gestione dei codici

La ricevente incorporata nella centrale START-S7LT può gestire oltre ai codici fissi anche i codici rolling-code HCS, vediamo quindi come è possibile gestire i seguenti codici.

Le uscite della centrale devono essere disattivate, quindi nessun contatto attivo, eventuali luci collegate devono essere spente. **L'operazione è possibile solo ad automazione in posizione di chiuso.**

1	Premere e rilasciare il PULSANTE P1 , il LED L1 rimarrà acceso fisso per 6 secondi. Poi di seguito:
2	Entro questi 6 secondi premere e rilasciare ancora il PULSANTE P1 , il LED L1 emette 1 lampeggio per poi rimanere acceso per altri 6 secondi.
3	Entro questi altri 6 secondi premere e rilasciare ancora il PULSANTE P1 , il LED L1 emette 2 lampeggi per poi lampeggiare costantemente, viene permessa così la gestione dei codici <i>"Rolling-code HCS compatibili"</i>

Nel caso in cui si voglia ritornare a gestire *"radiocomandi a codice fisso compatibili"*, seguire i passaggi **1** e **2**, e attendere lo spegnimento del **LED L1**. In questo caso una volta inserito il primo codice, verranno gestiti solo i codici appartenenti alla stessa famiglia. Quindi, se dovessimo memorizzare per primo un telecomando a 12 bit (ad es. a dipswitch), verranno appresi solo telecomandi con codici a 12 bit dello stesso formato.

Il **LED L1** nel funzionamento NORMALE segnala il tipo di codici che si stanno gestendo:

- 1 lampeggio costante** vengono gestiti: *"Solo radiocomandi a codice fisso compatibili"*
- 2 lampeggi costanti** vengono gestiti: *"Solo radiocomandi rolling-code: serie Smile, Smart"*

6.3 Apprendimento dei codici

La centrale dispone di un **PULSANTE P1** per la programmazione dei tempi e per l'apprendimento dei codici dei radiocomandi.

Se per l'apprendimento si utilizza un radiocomando vergine a codice fisso tipo lo SMILE-C, assicurarsi che abbia un codice su tutti i pulsanti, altrimenti provvedere con l'autogenerazione del codice. Nel caso si volesse apprendere un radiocomando rolling-code tipo SMILE-H è evidente che questo non serve.

Le uscite della centrale devono essere disattivate, quindi nessun contatto attivo, eventuali luci collegate devono essere spente. **L'operazione è possibile solo ad automazione in posizione di chiuso.**

Il LED L1 deve lampeggiare costantemente nella modalità scelta, vedi "Attivazione della gestione dei codici" nel paragrafo precedente.

EFFETTUARE L'APPRENDIMENTO DEI CODICI SENZA COLLEGARE L'ANTENNA AI MORSETTI 17-18

Apprendere il primo canale di un radiocomando per il comando **APRE (START)**

Questo funzionerà nella logica impostabile dal DIP A 1 e 2 vedi "Logiche di funzionamento".

1	Premere e rilasciare il PULSANTE P1 sulla scheda, il LED L1 rimarrà acceso fisso per 6 secondi. Poi di seguito:
2	Entro questi 6 secondi premere il tasto del radiocomando che servirà da comando APRE (START) , si consiglia il 1° canale. A conferma dell'operazione riuscita il LED L1 emetterà 5 lampeggi e ritornerà a lampeggiare normalmente come nello stato iniziale. Codice radiocomando APRE appreso.

Apprendere il secondo canale del radiocomando per il comando **CHIUDE**

Questo funzionerà solo nella logica seguente: **CHIUDE-STOP-CHIUDE**, logica non modificabile.

1	Premere e rilasciare il PULSANTE P1 sulla scheda, il LED L1 rimarrà acceso fisso per 6 secondi. Poi di seguito:
2	Entro questi 6 secondi premere e rilasciare ancora il PULSANTE P1 sulla scheda, il LED L1 rimarrà acceso fisso per altri 6 secondi. Poi di seguito:
3	Entro questi altri 6 secondi premere il tasto del radiocomando che servirà da comando CHIUDE si consiglia il 2° canale. Questo funzionerà solo nella logica seguente: CHIUDE-STOP-CHIUDE , non modificabile. A conferma dell'operazione riuscita il LED L1 emetterà 5 lampeggi e ritornerà a lampeggiare normalmente come nello stato iniziale. Codice radiocomando CHIUDE appreso.

Se il **LED L1** dovesse lampeggiare subito lentamente senza emettere i 5 lampeggi veloci, significa che la memoria codici è piena e quindi la memoria non accetta altri radiocomandi.

Per codici fino a 20 bit la capacità della memoria intagreta è di 22 codici diversi, se si ha l'esigenza di un numero superiore bisogna gestire il tutto con una ricevente esterna tipo la RX2 o RX4 con capacità da 200 codici fino a 3000 codici su richiesta.

Se non si è sicuri che l'operazione di apprendimento codici sia andata correttamente a buon fine ripartire dal punto 1 ma non prima di aver resettato la memoria della ricevente radio integrata nella centrale. Per far questo è importante partire dal capitolo precedente: "Cancellazione della memoria".

7 Accensione e programmazione

All'accensione della scheda elettronica, se tutto è stato collegato nel modo giusto, il led L1 rosso di segnalazione deve lampeggiare, mentre i led degli ingressi **STOP, FOTO, FCA, FCC, ALT COSTA** devono essere accesi (se il cancello è chiuso FCC è spento). I led START e PED devono essere spenti. Se dopo l'accensione, si avvia il motore in apertura, significa che la scheda elettronica è stata spenta precedentemente (tolta alimentazione) mentre era in condizione di aperto.



Se si devono ancora impostare i tempi di lavoro, occorre: Spegner la scheda, collocare l'automazione in posizione di chiuso, porre in ON il DIP 9 e ridare alimentazione alla scheda.



Ponendo in posizione ON il DIP 9, la scheda elettronica si attiva in modalità di apprendimento tempi, in questo modo è possibile impostare:

- tempi di lavoro e di pausa del motore,
- posizione di rallentamento in chiusura
- attivazione o disattivazione lampeggiante in pausa.

7.1 Apprendimento TEMPI

Di seguito viene riportata la procedura di apprendimento tempi. Per eseguire tale operazione è necessario utilizzare i comandi START. Tali comandi possono essere utilizzati sia da un dispositivo collegato ai relativi morsetti 15-17 per apertura START oppure da un trasmettitore già appreso (vedere "APPRENDIMENTO TELECOMANDI").



L'operazione è possibile solo quando si è in posizione di CHIUSO. Partire dallo stato iniziale della centrale elettronica, seguire l'indicazione precedentemente descritta ovvero: **porre in posizione ON il DIP 9 prima di dare l'alimentazione alla centrale.**











Per rientrare nelle norme di sicurezza e per un corretto funzionamento è fondamentale aver predisposto prima di tutto i FINECORSIA MECCANICI (sia in apertura che in chiusura).

7.2 Apprendimento tempi con il COMADO DI APERTURA "START"

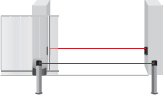







SE NON SI UTILIZZA UN ENCODER:

effettuare l'apprendimento con i trimmer di velocità già impostati correttamente.



1		Togliere alimentazione alla centrale Porre in ON l'interruttore DIP 9	L'automazione è in posizione di CHIUSO
2		Alimentare la centrale.	
3		Premere il comando START (tutto ciò che è collegato sull'ingresso 15 oppure il 1° canale del telecomando appreso compatibile)	L'automazione parte in APERTURA
4		Premere START per definire il punto in cui l'automazione deve iniziare il rallentamento, altrimenti passare al punto successivo.	L'automazione RALLENTA
5A		Se non c'è il finecorsa apre quando l'automazione raggiunge la fine della sua corsa (fermo meccanico!), premere il comando START .	L'automazione si ARRESTA
5B		Se il finecorsa apre è collegato non serve fare nulla perchè è lo stesso finecorsa che dà l'impulso alla programmazione.	
6		Lasciare trascorrere il tempo in cui l'automazione deve rimanere aperta.	L'automazione è in TEMPO DI PAUSA
7		Premere il comando START per iniziare la chiusura.	L'automazione parte in CHIUSURA
8		Premere START per definire il punto in cui l'automazione deve iniziare il rallentamento, altrimenti passare al punto successivo.	L'automazione RALLENTA
9		Attendere che l'automazione si arresti automaticamente.	L'automazione è in posizione di CHIUSO
10		Porre in OFF l'interruttore DIP 9 per ritornare al funzionamento normale. Il lampeggiante si spegne e il led L1 si riavvia.	Programmazione dei tempi terminata

7.3 Utilizzo dell'ingresso CHIUDE come COMADO DI PEDONALE

Nel caso si voglia utilizzare l'ingresso CHIUDE come COMANDO PEDONALE, seguire i seguenti passaggi:

1		Togliere alimentazione alla centrale Porre in ON l'interruttore DIP 9	L'automazione è in posizione di CHIUSO
2		Alimentare la centrale. (Il led L1 quando la centrale è in programmazione è spento)	L'automazione è in posizione di CHIUSO
3		Premere il comando CHIUDE (tutto ciò che è collegato sull' ingresso 16 oppure 2° canale del telecomando appreso compatibile)	L'automazione parte in APERTURA
4		Premere il comando CHIUDE per far arrestare l'automazione nel punto desiderato (fine apertura parziale)	L'automazione si ARRESTA
5		Lasciare trascorrere il tempo per cui l'automazione deve rimanere aperta.	L'automazione è in "TEMPO DI PAUSA"
6		Premere il comando CHIUDE per iniziare la chiusura	L'automazione parte in CHIUSURA
7		Attendere che l'automazione si arresti automaticamente.	L'automazione è in posizione di CHIUSO
8		Porre in OFF l'interruttore DIP 9 per ritornare al funzionamento normale. Il lampeggiante si spegne e il led L1 si riavvia.	Programmazione dei tempi terminata

7.4 Ritorno al funzionamento dell'ingresso CHIUDE come comando CHIUDE

1		Togliere alimentazione alla centrale. Porre in ON l'interruttore DIP 9
2		Alimentare la centrale. (Il led L1 quando la centrale è in programmazione è spento)
3		Premere e tenere premuto il comando CHIUDE (tutto ciò che è collegato sull' ingresso 16 oppure 2° canale del telecomando appreso compatibile)
4		Attendere che il LED1 inizi a lampeggiare (5 secondi circa)
5		Rilasciare il pulsante CHIUDE
6		Porre in OFF l'interruttore DIP 9 per ritornare al funzionamento normale. Attender che il led L1 si riavvi.

7.5 Aumentare il tempo di PAUSA

E' possibile aumentare il tempo pausa senza dover ripetere l'operazione di apprendimento tempi. Mentre l'automazione è ferma in pausa, ad ogni pressione del pulsante **P1**, il tempo di pausa viene incrementato di 5 secondi. Ci sono quattro possibili pressioni di incremento. Alla quinta pressione del pulsante, il tempo di pausa viene riportato a quello iniziale (il led L1 esegue una accensione più prolungata). Pertanto è possibile incrementare il tempo di pausa fino a 20 secondi (4 pressioni x 5 secondi cad.). Se 20 secondi non sono sufficienti, si può continuare ad incrementare il tempo di pausa eseguendo un altro ciclo di apertura.



L'operazione è possibile solo quando l'automazione è in pausa di apertura.

Variazione di tempo ad ogni pressione



7.6 Funzionamento SPIA: Fissa o Lampeggiante

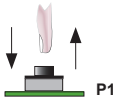

Premer il pulsante **P1** durante la manovra di chiusura per l'attivazione o la disattivazione del lampeggio sull'uscita lampeggiante.

8 Note

9 Dichiarazione CE di conformità

(secondo Direttiva 2006/42/CE, Allegato II, parte B)

Il sottoscritto **Ernestino Bandera**,
Amministratore

DICHIARA CHE:



Azienda: EB TECHNOLOGY SRL
Indirizzo: Corso Sempione 172/5
 21052 Busto Arsizio VA Italia
Nome prodotto: START-S7LT
 centrale elettronica di comando
 per 1 motori 12/24 Vdc

IL PRODOTTO E' CONFORME a quanto previsto dalla direttiva comunitaria:

2006/42/CE DIRETTIVA 2006/42/CE DEL PARLAMENTO EUROPEO E DEL CONSIGLIO del 17 maggio 2006 riguardante il ravvicinamento delle legislazioni degli Stati membri relative alle macchine.

Riferimento: Allegato II, parte B (dichiarazione CE di conformità del fabbricante).

IL PRODOTTO E' CONFORME a quanto previsto dalle seguenti direttive comunitarie, così come modificate dalla Direttiva 2006/42/CE del consiglio del 14 ottobre 2004:

2006/95/CE DIRETTIVA 2006/95/CE DEL CONSIGLIO del 12 dicembre 2006 concernente il ravvicinamento delle legislazioni degli Stati membri relative al materiale elettrico destinato ad essere adoperato entro taluni limiti di tensione.

Riferimento alle norme armonizzate: EN 60335-1

2004/108/CE DIRETTIVA 2004/108/CE DEL CONSIGLIO del 15 dicembre 2004, per il ravvicinamento delle legislazioni degli Stati membri relative alla compatibilità elettromagnetica.

Riferimento alle norme armonizzate: EN 61000-6-2 EN 61000-6-3

IL PRODOTTO E' CONFORME ai requisiti essenziali richiesti dall'articolo 3 dalla seguente direttiva comunitaria, per l'uso al quale i prodotti sono destinati:

1999/5/CE DIRETTIVA 1999/5/CE DEL PARLAMENTO EUROPEO E DEL CONSIGLIO del 9 marzo 1999 riguardante le apparecchiature radio e le apparecchiature terminali di telecomunicazione e il reciproco riconoscimento della loro

Riferimento alle norme: ETSI EN 300 220-3 ETSI EN 301 489-1 ETSI EN 301 489-3

Come indicato dalla direttiva 2006/42/CE si ricorda che non è consentita la messa in servizio del prodotto in oggetto finché la macchina, in cui il prodotto è incorporato, non sia stata identificata e dichiarata conforme alla direttiva 2006/42/CE.

Busto Arsizio, li 01 aprile 2013

L'Amministratore
Ernestino Bandera

EB TECHNOLOGY S.r.l.
 Corso Sempione 172/5,
 21052 Busto Arsizio VA Italia
 tel. +39 0331.683310
 fax.+39 0331.684423

NOLOGO S.r.l.
 via Cesare Cantù 26,
 20020 Villa Cortese MI Italia
 tel. +39 0331.430457
 fax.+39 0331.432496

posta@ebtechnology.it
 www.ebtechnology.it

info@nologo.info
 www.nologo.info



<p align="center">DICHIARAZIONE DI CONFORMITA'</p> <p>Il sottoscritto, rappresentante il seguente costruttore, dichiara che l'apparecchio denominato</p> <p align="center">START-S7 LT</p> <p>risulta conforme a tutte le norme tecniche relative al prodotto entro il campo di applicabilità delle Direttive Comunitarie 2006/42/CE, 2006/95/CE, 2004/108/CE e 99/5/CEE</p> <p>Sono state eseguite tutte le necessarie prove di radiofrequenza</p> <p align="center">EB TECHNOLOGY SRL Corso Sempione 172/5 21052 Busto Arsizio (Va) Italy</p> <p>Questa dichiarazione viene emessa sotto la sola responsabilità del costruttore e, se applicabile, del suo rappresentante autorizzato.</p> <p>Busto Arsizio (Va) - Italy, 01/04/2013</p> <p align="right">ERNESTINO BANDERA Amministratore</p>	<p align="center">DECLARATION OF CONFORMITY</p> <p>The undersigned, representative of the following manufacturer, hereby certifies that the equipment known as</p> <p align="center">START-S7 LT</p> <p>complies with all technical requirements concerning this product within the domain of application of the EC Directives 2006/42/CE, 2006/95/CE, 2004/108/CE and 99/5/CEE</p> <p>All necessary radiofrequency tests have been performed</p> <p align="center">EB TECHNOLOGY SRL Corso Sempione 172/5 21052 Busto Arsizio (Va) Italy</p> <p>This declaration is rendered under the manufacturer's sole responsibility, and if applicable, under responsibility of his authorized representative.</p> <p>Busto Arsizio (Va) - Italy, 01/04/2013</p> <p align="right">ERNESTINO BANDERA Administrator</p>	<p align="center">DÉCLARATION DE CONFORMITÉ</p> <p>Le soussigné, représentant du constructeur suivant certifie que les appareils cidessus référencés</p> <p align="center">START-S7 LT</p> <p>sont conformes à toutes les normes techniques relativement au produit dans le domaine d'application des Directives Européennes 2006/42/CE, 2006/95/CE, 2004/108/CE et 99/5/CEE</p> <p>Toutes les essais de radiofréquence nécessaires ont été effectués</p> <p align="center">EB TECHNOLOGY SRL Corso Sempione 172/5 21052 Busto Arsizio (Va) Italy</p> <p>Cette déclaration est présentée sous la seule responsabilité du constructeur et, si applicable, de son représentant autorisé.</p> <p>Busto Arsizio (Va) - Italy, 01/04/2013</p> <p align="right">ERNESTINO BANDERA Administrateur</p>
<p align="center">KONFORMITÄT SZERTIFIKAT</p> <p>Der Unterzeichner bescheinigt, dass das Produkt</p> <p align="center">START-S7 LT</p> <p>allen technischen Produktegesetzen, laut den Europäischen Gesetzen 2006/42/CE, 2006/95/CE, 2004/108/CE e 99/5/CEE, entspricht.</p> <p>Alle Radiofrequenzprüfungen haben bei der nachstehenden Firma stattgefunden:</p> <p align="center">EB TECHNOLOGY SRL Corso Sempione 172/5 21052 Busto Arsizio (Va) Italy</p> <p>Diese Bescheinigung wird unter der alleinigen Verantwortung des Herstellers ausgestellt und dort woanwenbar, auch unter der des befügten Vertreters.</p> <p>Busto Arsizio (Va) - Italy, 01/04/2013</p> <p align="right">ERNESTINO BANDERA Verwalter</p>	<p align="center">DECLARACIÓN DE CONFORMIDAD</p> <p>El abajo firmante, representante el fabricante siguiente, declara que el equipo denominado</p> <p align="center">START-S7 LT</p> <p>es conforme con todas las normas técnicas correspondientes al producto en el campo de aplicación de las Directivas Comunitarias 2006/42/CE, 2006/95/CE, 2004/108/CE y 99/5/CEE</p> <p>Han sido realizadas todas las necesarias pruebas de radiofrecuencia.</p> <p align="center">EB TECHNOLOGY SRL Corso Sempione 172/5 21052 Busto Arsizio (Va) Italy</p> <p>Esta declaración se expide bajo la exclusiva responsabilidad del fabricante y, si de aplicación, de su representante autorizado.</p> <p>Busto Arsizio (Va) - Italy, 01/04/2013</p> <p align="right">ERNESTINO BANDERA Administrador</p>	<p align="center">DECLARAÇÃO DE CONFORMIDADE</p> <p>O abaixo-assinado, representando o seguinte construtor declara que o aparelho denominado</p> <p align="center">START-S7 LT</p> <p>é conforme a todas as normas técnicas relativas ao produto dentro o campo de aplicabilidade das Diretivas Comunitarias 2006/42/CE, 2006/95/CE, 2004/108/CE e 99/5/CEE</p> <p>Foram executadas todas as necessárias provas de rádio frequência.</p> <p align="center">EB TECHNOLOGY SRL Corso Sempione 172/5 21052 Busto Arsizio (Va) Italy</p> <p>Esta declaração vem emitida somente com a responsabilidade do construtor e, se aplicável, do seu representante autorizado.</p> <p>Busto Arsizio (Va) - Italy, 01/04/2013</p> <p align="right">ERNESTINO BANDERA Administrador</p>

EB TECHNOLOGY S.r.l.
Corso Sempione 172/5,
21052 Busto Arsizio VA Italia
tel. +39 0331.683310
fax.+39 0331.684423

posta@ebtechnology.it
www.ebtechnology.it

NOLOGO S.r.l.
via Cesare Cantù 26,
20020 Villa Cortese MI Italia
tel. +39 0331.430457
fax.+39 0331.432496

info@nologo.info
www.nologo.info