



BOXXER

USER MANUAL

POWERED BY SRAM™

BOXXER RIDE

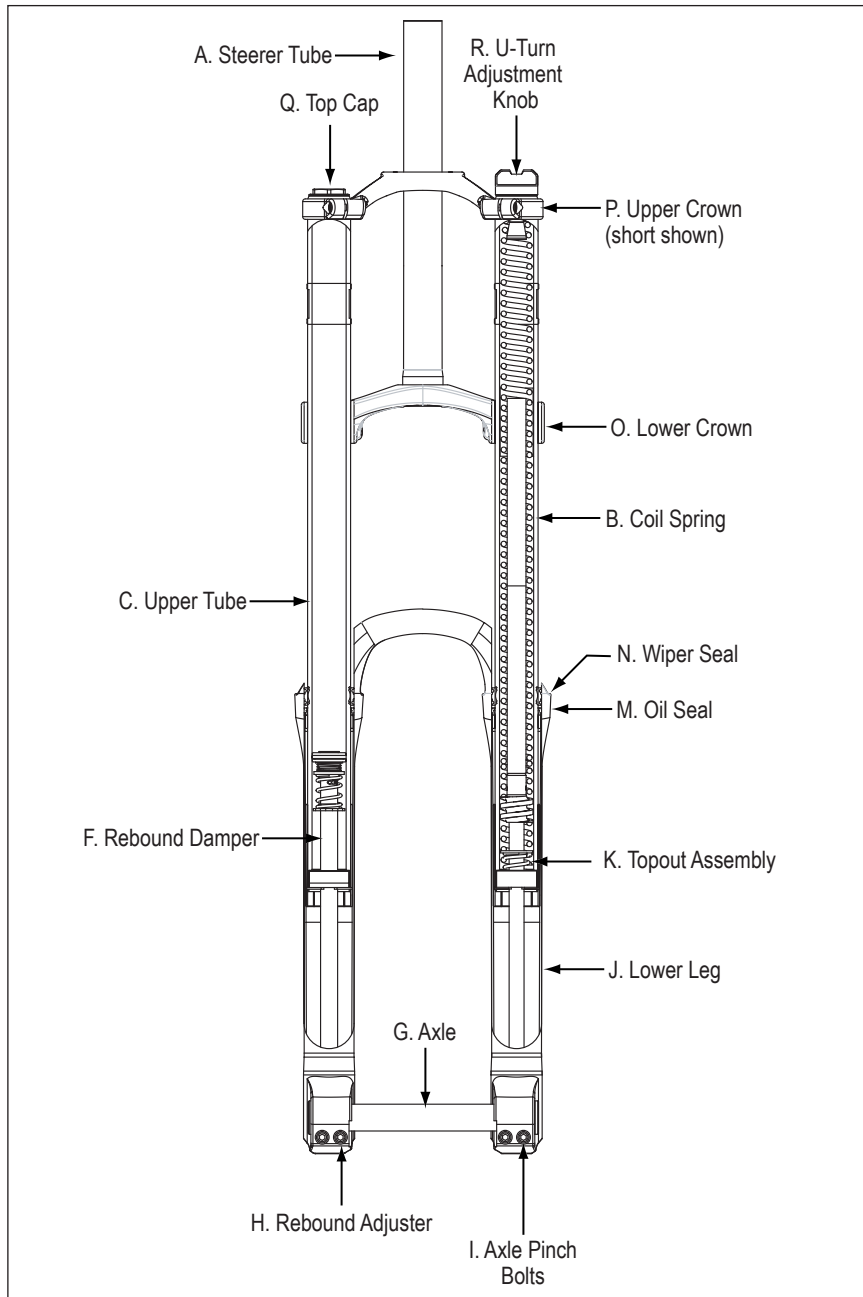

BOXXER RACE (SET AT 178MM)

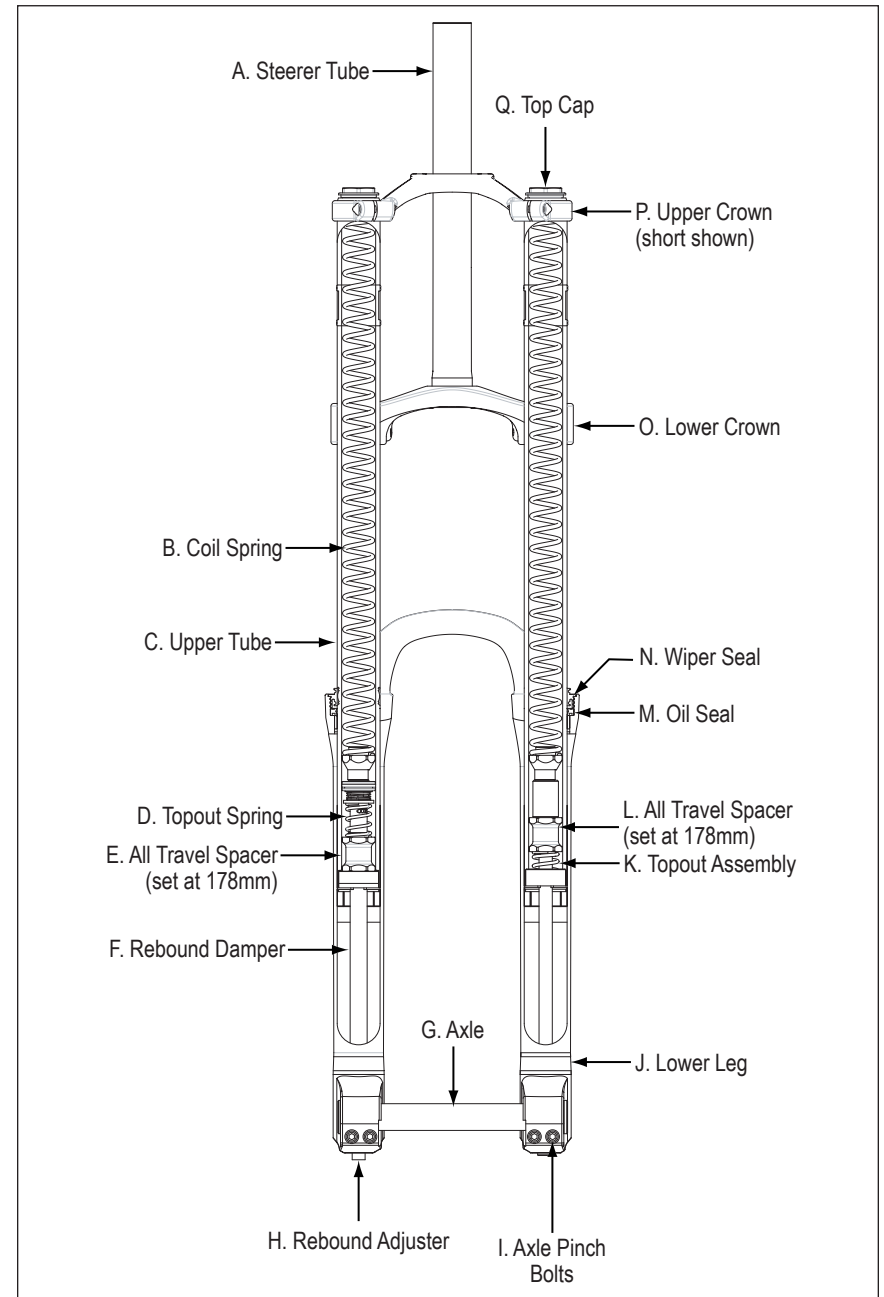

NOTE: YOUR FORK'S APPEARANCE MAY VARY FROM THE ILLUSTRATIONS/PHOTOS IN THIS MANUAL.
 FOR THE LATEST INFORMATION ABOUT YOUR FORK VISIT OUR WEBSITE AT WWW.ROCKSHOX.COM.

Congratulazioni! La vostra bicicletta monta i migliori componenti ammortizzati presenti in commercio! Questo manuale contiene importanti informazioni che consentiranno di utilizzare con sicurezza la forcella ed effettuare la necessaria manutenzione. Per assicurare il corretto funzionamento della forcella RockShox, si raccomanda di farla installare da personale qualificato. E' quanto mai importante seguire le raccomandazioni fornite nel manuale, perché ogni uscita in bicicletta sia più piacevole e non comporti alcun problema.

I M P O R T A N T E !

Informazioni per la sicurezza del consumatore

1. La forcella della bicicletta è progettata per essere utilizzata su una bicicletta o tandem, su percorsi di montagna od in analoghe condizioni fuori strada.
2. Prima di mettersi alla guida della bicicletta, accertarsi che i freni siano correttamente installati e registrati. Se i freni non funzionano in modo corretto, il biker si espone al pericolo di gravi incidenti e/o lesioni mortali.
3. In alcune occasioni la forcella può guastarsi. L'elenco, anche se non completo, di tali occasioni comprende: qualsiasi condizione che provochi una perdita d'olio; collisioni o altre eventualità che possono piegare o spezzare componenti o parti della forcella e lunghi periodi di non utilizzo. Il guasto alla forcella può non essere visibile. Non utilizzare la bicicletta se si notano parti della forcella curvate o rotte, perdita d'olio, rumore per eccessivo battimento sul fine corsa o altri segnali di possibili guasti, come la perdita delle proprietà ammortizzanti. Portare invece la bicicletta da un rivenditore autorizzato che effettui un controllo e le necessarie riparazioni. Un eventuale guasto alla forcella può provocare danni alla bicicletta o alla persona.
4. Usare sempre ricambi originali RockShox. L'uso di ricambi non originali invalida la garanzia e potrebbe provocare il cedimento strutturale dell'ammortizzatore. Tale cedimento potrebbe far perdere il controllo del mezzo, con possibili gravi danni e/o lesioni mortali.
5. Fare estrema attenzione a non inclinare la bicicletta lateralmente mentre la si monta su un portabici appoggiandola sui forcellini (dopo aver tolto la ruota anteriore). Le gambe della forcella possono subire danni strutturali se la bicicletta viene inclinata quando i forcellini si trovano nei portabici. Assicurarsi di bloccare saldamente la forcella con uno sgancio rapido. Accertarsi che la ruota posteriore sia fissata ogni volta che si usa QUALSIASI tipo di portabici che blocca i forcellini. Se non si blocca la ruota posteriore, può verificarsi che la massa della bicicletta carichi lateralmente i forcellini, provocandone la rottura o l'incrinatura. Se la bicicletta si inclina o cade dal portabici, non utilizzarla finché non sia stato accertato che la forcella non ha subito danni. Riportare la forcella al rivenditore per un controllo oppure contattare RockShox in caso di eventuali danni (vedere l'elenco internazionale dei distributori). Un guasto ad una gamba della forcella o ad un forcellino potrebbe far perdere il controllo del mezzo, con possibili gravi danni e/o lesioni mortali.
6. Montare solo freni a cantilever sui supporti freno esistenti. Le forcelle del tipo con archetti senza fermaguaina sono state progettate solo per i freni a V o per i freni idraulici a cantilever. Non usare freni a cantilever diversi da quelli previsti dal costruttore del freno per un archetto senza fermaguaina. Non inostradare il cavo freno anteriore e/o la guaina del cavo attraverso l'attacco manubrio o qualsiasi altro supporto o fermacavi. Non usare un leveraggio per cavo freno anteriore montato sull'archetto.
7. Attenersi scrupolosamente alle istruzioni contenute nel manuale per la cura e la manutenzione del prodotto.

LE FORCELLE ROCKSHOX SONO DESTINATE AL FUORI PISTA AGONISTICO E NON DISPONGONO DI APPROPRIATI CATARIFRANGENTI PER L'USO SU STRADA. SE LA FORCELLA VERRÀ USATA QUALCHE VOLTA SULLE STRADE PUBBLICHE, IL RIVENDITORE DOVRÀ INSTALLARE GLI APPOSITI CATARIFRANGENTI A NORMA DEI REQUISITI DELLA COMMISSIONE (STATUNITENSE) PER LA SICUREZZA DEI PRODOTTI AL CONSUMO (CPSC).

- | | |
|--|---|
| Didascalie | K. Gruppo top-out |
| A. Cannotto di sterzo | L. Distanziale a tutta escursione (impostato a 178 mm) |
| B. Molla elicoidale | M. Guarnizione olio |
| C. Tubo superiore | N. Guarnizione parapolvere |
| D. Molla top-out (estensione massima) | O. Testa inferiore |
| E. Distanziale a tutta corsa (impostato a 178 mm) | P. Testa superiore (immagine ridotta) |
| F. Smorzamento del ritorno: | Q. Tappo superiore |
| G. Asse | R. Manopola di regolazione U-Turn |
| H. Regolatore del ritorno | S. Smorzatore della compressione: |
| I. Bulloni di pinzatura dell'asse | T. Smorzatore della compressione ad alta velocità |
| J. Braccio inferiore | U. Regolatore della compressione |

I N S T A L L A Z I O N E

È estremamente importante che la forcella RockShox sia installata correttamente da un meccanico qualificato. Una forcella installata non a regola d'arte è estremamente pericolosa e può provocare gravi danni e/o lesioni mortali.

1. Rimuovere la forcella esistente dalla bicicletta e il cono inferiore dalla forcella. Misurare la lunghezza del cannotto sterzo della forcella e confrontarla con la lunghezza del cannotto sterzo RockShox. Può darsi che il cannotto sterzo RockShox debba essere tagliato per ottenere la lunghezza idonea. Accertarsi che vi sia lunghezza sufficiente per bloccare correttamente l'attacco manubrio (consultare le istruzioni del costruttore dell'attacco manubrio). Installare la piastra superiore quando si prendono le misure del cannotto sterzo. Se si utilizza un attacco manubrio a montaggio diretto, accertarsi che il cannotto sporga di 5 mm dalla sommità della testa superiore. Usare una testa superiore bassa se il tubo di sterzo e i componenti della serie sterzo hanno un'altezza complessiva inferiore a 160 mm, oppure una testa superiore alta se l'altezza complessiva della serie sterzo supera i 185 mm.

⚠ ATTENZIONE:

NON FILETTARE I CANNOTTI STERZO ROCKSHOX SENZA FILETTO. IL GRUPPO TESTA FORCELLA-CANNOTTO È UN ACCOPPIAMENTO BLOCCATO ALLA PRESSA IN MODO PERMANENTE. PER MODIFICARE LUNGHEZZA, DIAMETRO O TIPO DI SERIE STERZO (CON O SENZA FILETTO), È NECESSARIO SOSTITUIRE TUTTO IL GRUPPO.

NON RIMUOVERE NÉ SOSTITUIRE IL CANNOTTO STERZO. CIÒ POTREBBE FAR PERDERE IL CONTROLLO DELLA BICICLETTA, CON IL RISCHIO DI POSSIBILI GRAVI DANNI E/O LESIONI MORTALI.

2. Installare il cono della serie sterzo (29,9 mm per cannotti sterzo da 1 1/8" [28,6 mm]) saldamente sulla sommità della testa forcella. Installare il gruppo forcella sulla bicicletta. Registrare la serie sterzo in modo da non avvertire gioco o trascinamento. Nota: per regolare correttamente la serie sterzo, tutti i bulloni di pinzatura della testa superiore e del cannotto dell'attacco manubrio devono essere laschi. Assicurarsi che la distanza minima del tubo superiore sporgente tra il parapolvere della forcella e il fondo della testa inferiore corrisponda all'escursione massima della forcella stessa:

<u>Modelli di forcella.</u>	<u>Sporgenza minima del tubo superiore</u>
World Cup/Team	203 mm
Race (203 mm)	203 mm
Race (178 mm)	178 mm
Ride*	178 mm

* NOTA: PER LA FORCELLA BOXXER RIDE, LA MANOPOLA U-TURN DEVE ESSERE RUOTATA COMPLETAMENTE IN SENSO ANTIORARIO FINO A CHE RISULTA ESPOSTO IL GRADIENTE SEGNATO 178 MM.

3. Installare i freni secondo le istruzioni del costruttore e registrare correttamente i pattini freno. Utilizzare la forcella solo con freni del tipo a disco, montati negli appositi fori.

- Applicare al perno un po' di grasso o di prodotto antigrippaggio. Inserire la ruota nei recessi dei forcellini ed inserire il perno da 20 mm. Stringere il dado del perno ad una coppia massima tra 4,5 e 6,8 Nm. Stringere le viti a bloccaggio del perno ad un coppia massima tra 2,3 e 3,4 Nm.
- Tenere conto del gioco del pneumatico quando si scelgono i pneumatici. Le dimensioni massime dei pneumatici sono 2,7 x 26" di larghezza o 710 mm di diametro. Non dimenticare di controllare questo diametro quando si sostituiscono i pneumatici. A tale scopo, rimuovere i tappi superiori e i gruppi elastici e comprimere completamente la forcella per assicurarsi che vi siano almeno 5 mm di spazio tra la sommità del pneumatico e la parte inferiore della testa della forcella. Se si supera la dimensione massima del pneumatico, quest'ultimo urterà contro la testa della forcella quando essa sarà completamente compressa. Gli steli devono essere sempre completamente innestati nella testa e non devono sporgere di oltre 160 mm rispetto alla piastra inferiore.

TARATURA PER OTTIMIZZARE LE PRESTAZIONI

La forcella Boxxer è una forcella da discesa e freeride di classe mondiale per alte prestazioni. Le forcelle da discesa (Race, Team and World Cup) hanno una taratura di fabbrica per un biker dal peso compreso tra i 73 e gli 82 kg. La forcella Boxxer Ride ha una taratura di fabbrica per un biker dal peso compreso tra i 68 e i 79 kg. Queste forcelle possono essere adattate a molti diversi pesi o stili di guida. È possibile tarare questa forcella secondo le proprie esigenze cambiando il precarico, le molle interne, lo smorzamento di ritorno e lo smorzamento di compressione a bassa o alta velocità.

Modifica della rigidità della molla (Race, Team e World Cup)

Se la forcella affonda completamente troppo spesso sul fondo corsa o se non si sta sfruttando tutta l'escursione disponibile, è necessario modificare la rigidità totale. La rigidità standard (giallo) è destinata al discesista tipo di peso compreso fra 73 e 82 kg. È possibile modificare la rigidità totale sostituendo la molla principale in ogni gamba con una molla che sia più morbida o più dura della molla standard. Sostituendo le molle è possibile modificare la rigidità totale.

RockShox ha studiato nove configurazioni di molle per la forcella Boxxer. Cambiando le molle in una o in ambedue le gambe si può tarare la bicicletta sulle proprie specifiche esigenze. La tabella seguente suddivide la rigidità a seconda delle gamme di peso del biker. Servirsi di questa tabella quando si deve scegliere una rigidità diversa da quella fornita nella forcella.

RIGIDITÀ MOLLA DI BOXXER DOWNHILL

Colore	Rigidità (Nm)
Bianco	Extramorbida (1,1 Nm)
Argento	Morbida (1,7 Nm)
Giallo	Media (2,3 Nm) - standard
Rosso	Dura (2,8 Nm)

La forcella Boxxer viene costruita di serie con due molle medie (2,3 Nm).

TARATURA RIGIDITÀ MOLLA DI BOXXER DOWNHILL

*(rigidità basate su un'applicazione di gara di discesa)

Rigidità	Peso del biker	Gamba forcella N. 1	Gamba forcella N. 2
Extramorbida (2,3 Nm)	>45 kg	Bianco	Bianco
Extramorbida (2,8 Nm)	da 45 a 54 kg	Bianco	Argento
Morbida (3,4 Nm)	da 54 a 63 kg	Argento	Argento
Morbida (3,9 Nm)	da 63 a 73 kg	Argento	Giallo
Media - standard (4,5 Nm)	da 73 a 82 kg	Giallo	Giallo
Media/Dura (5,1 Nm)	da 82 a 91 kg	Giallo	Rosso
Dura (5,6 Nm)	da 91 a 100 kg	Rosso	Rosso

TARATURA RIGIDITÀ MOLLA DI BOXXER RIDE

Colore	Peso del biker
Giallo	da 57 a 68 kg
Giallo/Rosso	da 68 a 79 kg
Rosso (Standard)	da 79 a 91 kg
Nero	da 91 a 102 kg

Impostazione dell'abbassamento

La Boxxer è progettata per comprimersi (ovvero abbassarsi, sag) quando si monta sulla bicicletta. Questo abbassamento (sag) consente alla ruota anteriore di restare a contatto con il terreno quando si frena e si affronta una curva su terreno irregolare e accidentato. L'impostazione ottimale per l'abbassamento è compresa fra il 15 e il 25 per cento dell'escursione totale della forcella.

Per misurare l'abbassamento, installare una fascetta sullo stelo in modo che sia a livello con la guarnizione; sedere sulla bicicletta nella normale posizione di guida; quindi scendere dalla bicicletta e misurare la distanza fra il fondo della fascetta e la parte superiore della guarnizione. Questo valore corrisponde all'abbassamento.

Il precarico può essere modificato aggiungendo o rimuovendo distanziali di precarico nel gruppo elastico.

NOTA: SU CIASCUNA MOLLA DOVREBBE ESSERCI UN PRECARICO MINIMO DI ALMENO 2 MM.

IMPORTANTE! IN OGNI LATO DELLA FORCELLA NON SI DEVONO AGGIUNGERE PIÙ DI OTTO DISTANZIALI DI PRECARICO. L'AGGIUNTA DI PIÙ DI OTTO DISTANZIALI PUÒ PROVOCARE DANNI ALLA MOLLA. SE NON SI RIESCE AD OTTENERE IL PRECARICO IDONEO, È FORSE NECESSARIO INSTALLARE MOLLE PIÙ MORBIDE O PIÙ DURE.

MODIFICA DEL PRECARICO

- Rimuovere i tappi superiori utilizzando una chiave a tubo da 24mm a impronta esagonale.
- Controllare se gli o-ring sono danneggiati, ed eventualmente sostituirli.
- Comprimere leggermente la forcella per accedere ai distanziali di precarico, che si trovano sulla sommità dei gruppi elastici.
- Aggiungere o togliere distanziali di precarico e/o molle, secondo necessità.
- Reinstallare i tappi superiori e serrarli con una coppia di 6,2 - 8,5 Nm.

Regolazione esterna del ritorno

Lo smorzamento di ritorno controlla la velocità con cui una forcella torna alla sua piena estensione, dopo la fase di compressione. In fondo alla gamba destra della forcella si trova la regolazione del ritorno. Usando la chiave a brugola da 2,5 mm, fornita a corredo con la tua forcella, ruota il regolatore nella direzione indicata sulla decalcomania della velocità di ritorno. Il regolatore presenta una gamma di regolazione a 90 gradi. Girando il regolatore verso la "lepre" della decalcomania, lo smorzamento di ritorno diminuisce, permettendo un ritorno più veloce della forcella alla sua piena estensione. Ruotando il regolatore nella direzione indicata dalla "tartaruga" lo smorzamento di ritorno aumenta, rallentando il ritorno della forcella alla sua piena estensione.

NOTA: QUESTO REGOLATORE NON È GRADUATO.

Uno smorzamento di ritorno eccessivo può provocare la rottura della forcella dopo una serie di impatti consecutivi, riducendo l'escursione e facendo "affondare" la forcella sul finecorsa. Impostare la forcella in modo da ottenere un ritorno che sia il più veloce possibile senza battere sul finecorsa superiore o retrocedere. In questo modo la forcella asseconderà il profilo del sentiero, massimizzando la stabilità, la trazione ed il controllo.

NOTA: LA CHIAVE A BRUGOLA PUÒ ESSERE USATA NELLA REGOLAZIONE SIA DELLO SMORZAMENTO DI RITORNO CHE DI COMPRESSIONE. PER TENERE LA CHIAVE A BRUGOLA A PORTATA DI MANO DURANTE LE USCITE, ESSA PUÒ ESSERE RIPOSTA INSERENDOLA ATTENTAMENTE TRA IL TUBO SUPERIORE E L'ARRESTO FORCELLA.

Regolazione esterna della compressione a bassa velocità (World Cup e Team)

Lo smorzamento di compressione a bassa velocità controlla il movimento alternato del pedale e la sensibilità della forcella. Il regolatore è posizionato nel braccio inferiore

sinistro ed è accessibile inserendo una chiave a brugola da 2,5 mm nel cavo del bullone dell'asta. Vi sono otto giri completi di regolazione. Ruotando il regolatore in senso orario si ottiene un più accentuato damping di compressione a bassa velocità. Il damping di compressione dovrebbe essere regolato ogni volta che si modificano le molle o il precarico. Il corretto damping di compressione dipende dallo stile di guida, dalle preferenze, dal peso del biker e dalla configurazione della forcella.

NOTA: QUESTO REGOLATORE NON È GRADUATO.

Regolazione interna della compressione ad alta velocità (World Cup e Team)

Questo regolatore controlla lo scarico della compressione ad alta velocità lasciando al tempo stesso inalterata la regolazione della compressione a bassa velocità. Il regolatore della compressione ad alta velocità si trova all'interno della gamba sinistra. Per regolare la compressione ad alta velocità seguire le istruzioni riportate nella guida all'assistenza tecnica per la forcella Boxxer, reperibile sul nostro sito web all'indirizzo www.rockshox.com. Dopo aver tolto il gruppo monopezzo, usando una chiave da 5 mm ruotare il dado di compressione in senso orario per aumentare il damping di compressione ad alta velocità e ruotarlo in senso antiorario per diminuire il damping (Fig. 1). Annotare la posizione del regolatore a bassa velocità prima di passare alla regolazione per l'alta velocità.

ATTENZIONE: ACCERTARSI CHE L'ESTREMITÀ DELL'ASTA DEL REGOLATORE DELLA COMPRESSIONE NON RIMANGA INCASSATA NEL DADO. IL DADO POTREBBE USCIRE DI SEDE DURANTE IL FUNZIONAMENTO SE IL REGOLATORE NON È COMPLETAMENTE AVVITATO NEL DADO.

Modifica dell'escursione (solo Race)

Per modificare l'escursione della forcella si deve effettuare un intervento completo di assistenza. Per informazioni sull'assistenza o altre istruzioni, visitare il nostro sito Web all'indirizzo www.rockshox.com o contattare il locale rivenditore o distributore RockShox.

Dado di regolazione della compressione e ad alta velocità

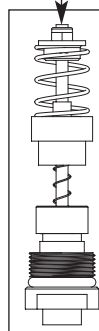

Fig. 1

Regolazione dell'escursione U-turn (solo Ride)

Le forcelle Boxxer Ride possono essere registrate per escursioni da 133 a 178 mm. Per determinare l'escursione sulla forcella, utilizzare i gradienti di escursione posti sul tubo superiore.

Dado di regolazione della compressione ad alta velocità

Modifica dell'escursione (solo Ride)

Ruotando il pomello di regolazione U-turn in senso antiorario si aumenta l'escursione. Dalla posizione di escursione minima, vi sono circa sei rotazioni complete per ottenere l'escursione massima (178 mm). Ogni rotazione aumenta o diminuisce l'escursione di 7,5 mm (fig. 2).

IMPORTANTE! SMETTERE DI RUOTARE IL POMELLO DI REGOLAZIONE U-TURN UNA VOLTA RAGGIUNTI 178 MM DI ESCURSIONE (ESCURSIONE MASSIMA). SE SI RUOTA IL POMELLO OLTRE QUESTO PUNTO SI PUÒ DANNEGGIARE LA FUNZIONE U-TURN.

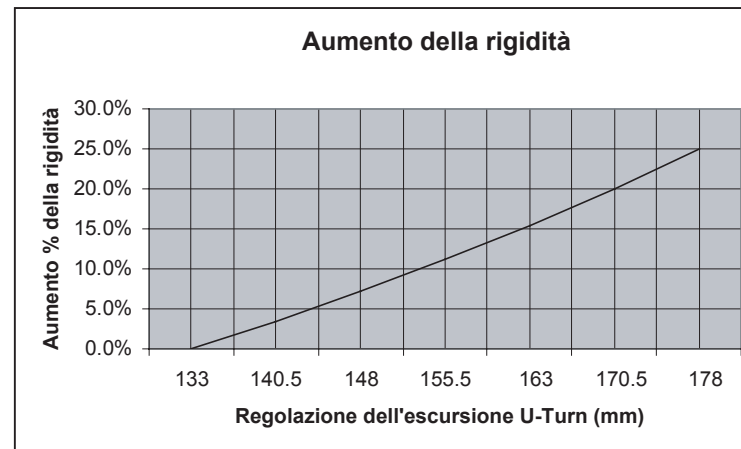

Fig. 2

BOXXER RIDE: MODIFICA DELLA RIGIDITÀ

La rigidità è la forza necessaria a produrre la deformazione unitaria di una molla. Sostituendo le molle elicoidali della forcella con altre molle di rigidità maggiore o minore si modifica l'impressione generale della forcella. Molle di rigidità maggiore fanno sentire la forcella più "dura", mentre quelle di rigidità minore la rendono più "morbida". Rivolgersi al rivenditore locale RockShox per ordinare le molle di ricambio.

NOTA: DIMINUENDO L'ESCURSIONE (VEDERE "REGOLAZIONE DELL'ESCURSIONE U-TURN"), SI AUMENTA LA RIGIDITÀ.

MANUTENZIONE

Per conservare inalterate le alte prestazioni della forcella e garantirne la sicurezza e una lunga durata, è necessario provvedere ad una manutenzione periodica. Se si guida in condizioni estreme, la manutenzione va effettuata con maggior frequenza.

* SI RACCOMANDA CHE QUESTO INTERVENTO VENGA EFFETTUATO DA UN MECCANICO PER BICICLETTE QUALIFICATO. PER INFORMAZIONI SULL'ASSISTENZA O ALTRE ISTRUZIONI, VISITARE IL NOSTRO SITO WEB ALL'INDIRIZZO WWW.ROCKSHOX.COM O CONTATTARE IL LOCALE RIVENDITORE O DISTRIBUTORE ROCKSHOX.

Valori delle coppie di serraggio

Vite sul fondo della gamba.	5,1-8,5 Nm
Tappi superiori	6,2-8,5 Nm
Tappo filettato, compressione	3,5-4,5 Nm
Viti a bloccaggio del perno	2,3-3,4 Nm
Dado perno	4,5-6,8 Nm
Viti della testa forcella	5,1-9,0 Nm

INTERVALLI DI MANUTENZIONE	GPS Metro		Judy XC / Pilot C		Pilot XC/SL
	GPS Metro	Judy TT/C	Judy XC / Pilot C	Judy SL	Pilot XC/SL
Ripulire gli steli dalla sporcizia e dai detriti	E	E	E	E	E
Controllare se gli steli presentano graffi	E	E	E	E	E
Lubrificare le guarnizioni/tubi parapolvere	10	10	10	10	10
Accertarsi che i tappi superiori, i supporti freno e le viti sul fondo dei foderi siano serrati con la corretta coppia di serraggio	25	25	25	25	25
Controllare la pressione dell'aria	*	*	*	*	E
Togliere gli abbassatori, pulire/controllare le boccole e cambiare il bagno d'olio	*	*	50	50	50
Cambiare l'olio nel sistema Pure	*	*	*	*	*
Cambiare l'olio nel sistema di controllo movimento	*	*	*	*	100
Pulire e lubrificare il gruppo U-Turn aria/doppia aria/air assist	*	*	*	*	50
Pulire e lubrificare la molla elicoidale oppure il gruppo molla elicoidale U-Turn	100	100	100	100	*
Pulire e lubrificare il cavo e l'alloggiamento PopLoc	*	*	*	*	50
	Reba SL, Race & Team	SID Race, SL & World Cup	Pike SL, Race & Team	Boxxer Ride, Race, Team & World Cup	
Ripulire gli steli dalla sporcizia e dai detriti	E	E	E	E	E
Controllare se gli steli presentano graffi	E	E	E	E	E
Lubrificare le guarnizioni/tubi parapolvere	10	10	10	E	E
Accertarsi che i tappi superiori, i supporti freno e le viti sul fondo dei foderi siano serrati con la corretta coppia di serraggio	25	25	25	25	25
Controllare la pressione dell'aria	E	E	*	*	*
Togliere gli abbassatori, pulire/controllare le boccole e cambiare il bagno d'olio	50	50	50	25	25
Cambiare l'olio nel sistema Pure	*	100	*	*	*
Cambiare l'olio nel sistema di controllo movimento	100	*	100	*	*
Pulire e lubrificare il gruppo U-Turn aria/doppia aria/air assist	50	50	*	*	*
Pulire e lubrificare il gruppo elastico oppure il gruppo elastico U-Turn	*	*	100	*	*
Pulire e lubrificare il cavo e l'alloggiamento PopLoc	50	50	50	*	*

Note:

E = Ad ogni sessione di guida

I valori numerici rappresentano le ore di guida.

Aumentare la frequenza degli intervalli di manutenzione in base al peso del biker, al stile di guida e/o condizioni aggressive, a condizioni atmosferiche e di gara avverse.

GARANZIA SRAM CORPORATION

Portata della garanzia limitata

SRAM Corporation garantisce i propri prodotti per un periodo di due anni dalla data originale di acquisto per ogni difetto di materiali o di lavorazione. Questa garanzia si applica esclusivamente al proprietario originario e non è cedibile. Eventuali richieste sulla base della presente garanzia dovranno essere inoltrate tramite il rivenditore presso il quale è stata acquistata la bicicletta o il componente SRAM. È richiesta una prova d'acquisto originale.

Legge locale

La presente garanzia riconosce al cliente alcuni diritti legali specifici. Il cliente potrà vantare anche altri diritti, che varieranno da stato a stato (Stati Uniti), da provincia a provincia (Canada) e da nazione a nazione nel resto del mondo.

Nella misura in cui la presente garanzia non dovesse essere conforme al diritto locale, essa dovrà essere modificata in maniera da essere conforme a tale legge. In conformità a detta legge locale, si potranno applicare al cliente eventuali rinunce e limitazioni della presente garanzia. Ad esempio, alcuni stati degli Stati Uniti d'America e alcune amministrazioni governative esterne agli Stati Uniti (tra cui le province del Canada), potranno:

- Non ammettere che le rinunce e le restrizioni della presente garanzia limitino i diritti statutari del consumatore (ad es. nel Regno Unito).
- Limitare in altro modo la possibilità del produttore di applicare dette rinunce o restrizioni.

Limitazioni della responsabilità.

Nella misura ammessa dal diritto locale, fatta eccezione per gli obblighi stabiliti specificatamente nella presente garanzia, in nessun caso la SRAM o terze parti saranno ritenute responsabili di eventuali danni diretti, indiretti, specifici, accidentali o consequenziali.

Limitazioni della garanzia.

- La presente garanzia non si applica a prodotti che non siano stati correttamente installati e regolati secondo il relativo manuale tecnico di installazione SRAM. I manuali di installazione SRAM sono disponibili online ai siti www.sram.com oppure www.rockshox.com.
- La presente garanzia non si applica a danni subiti dal prodotto a causa di uno scontro, di un urto o di uso improprio del prodotto stesso, di inosservanza delle specifiche d'uso fornite dal costruttore o di qualsiasi altra circostanza in cui il prodotto sia stato sottoposto a forze o carichi superiori a quelli per cui è stato progettato.
- La presente garanzia non si applica nel caso che il prodotto sia stato sottoposto a modifiche.
- La presente garanzia non si applica nel caso che il numero di serie o il codice di produzione siano stati deliberatamente modificati, cancellati o rimossi.
- La presente garanzia non si applica nel caso di normale logorio delle varie parti. Le parti comunemente soggette a logorio possono risultare danneggiate per effetto del normale utilizzo, per la mancata esecuzione della manutenzione secondo quanto indicato da SRAM e/o per la guida o l'installazione in condizioni o applicazioni diverse da quanto consigliato.

PER PARTI SOGGETTE A LOGORIO SI INTENDONO:

- Guarnizioni parapolvere
- Boccole
- O-ring di tenuta aria
- Anelli di scorrimento
- Parti mobili in gomma.
- Anelli di schiuma
- Hardware antiurto posteriore e guarnizioni principali
- Tubi superiori (montanti)
- Filettature/viti strippate (alluminio, titanio, magnesio o acciaio)
- Manicotti dei freni
- Pattini dei freni
- Catene
- Pignoni o Cassette
- Manopole del manubrio
- Cavi del cambio e dei freni (interni ed esterni)
- Tendinghia
- Manopole del cambio
- Strumenti
- Rotori per freni a disco

- La presente garanzia non copre i danni causati dall'utilizzo di componenti forniti da produttori diversi.
- La presente garanzia non copre i danni causati dall'utilizzo di parti che non sono compatibili, adatte e/o ammesse da SRAM per essere utilizzate con i componenti SRAM.