

Pompe di calore ad alta efficienza

# HPE 06÷15 INVERTER



**ACCORRONI**<sup>®</sup>  
**E. G.**

Informazioni tecniche

HPE 06÷15 INVERTER



# INDICE

<b>1</b>	<b>SCOPO E CONTENUTO DEL MANUALE</b>	<b>6</b>
1.1	CONSERVAZIONE DEL MANUALE	6
1.2	CONVENZIONI GRAFICHE UTILIZZATE NEL MANUALE	6
<b>2</b>	<b>RIFERIMENTI NORMATIVI</b>	<b>6</b>
<b>3</b>	<b>USO CONSENTITO</b>	<b>6</b>
<b>4</b>	<b>NORMATIVE GENERALI SULLA SICUREZZA</b>	<b>7</b>
4.1	SICUREZZA E SALUTE DEI LAVORATORI	7
4.2	MEZZI DI PROTEZIONE PERSONALE	7
4.3	SEGNALAZIONI DI SICUREZZA	7
4.4	SCHEDA DI SICUREZZA REFRIGERANTE	8
<b>5</b>	<b>CARATTERISTICHE TECNICHE</b>	<b>9</b>
5.1	CARPENTERIA	9
5.2	CIRCUITO FRIGORIFERO	9
5.3	COMPRESSORI	9
5.4	SCAMBIATORE LATO ARIA	9
5.5	VENTILATORI	9
5.6	SCAMBIATORI UTENZA	9
5.7	QUADRO ELETTRICO	9
5.8	SISTEMA DI CONTROLLO	9
5.9	DISPOSITIVI DI CONTROLLO E PROTEZIONE	10
5.10	CIRCUITO IDRAULICO	10
5.11	REGOLAZIONE GIRI DEI VENTILATORI	10
<b>6</b>	<b>VERSIONI DISPONIBILI</b>	<b>10</b>
6.1	ACCESSORI OPZIONALI	10
<b>7</b>	<b>INSTALLAZIONE</b>	<b>10</b>
7.1	GENERALITÀ	10
7.2	SOLLEVAMENTO E MOVIMENTAZIONE	11
7.3	POSIZIONAMENTO E SPAZI TECNICI MINIMI	11
7.4	COLLEGAMENTI IDRAULICI	11
7.4.1	<i>Collegamento allo scarico condensa</i>	12
7.4.2	<i>Rubinetto di servizio</i>	12
7.4.3	<i>Scarico impianto</i>	12
7.4.4	<i>Schema idraulico</i>	12
7.5	SCHEMA FRIGORIFERO	13
7.6	COLLEGAMENTI ELETTRICI	13
7.6.1	<i>Morsettiera di collegamento</i>	14
<b>8</b>	<b>AVVIAMENTO</b>	<b>15</b>
<b>9</b>	<b>INTERFACCIA UTENTE - CONTROLLO</b>	<b>16</b>
9.1	SETPOINT IMPOSTABILI DALL'UTENTE	16
9.2	DISPLAY	16
9.3	LED	16
9.4	MODIFICA DEL SET-POINT DINAMICO	17
9.5	MODIFICA DEL SET-POINT DA INGRESSO 0-10V	18
9.6	FUNZIONAMENTO POMPA IDRAULICA	18
9.6.1	<i>FUNZIONAMENTO SU CHIAMATA DA TERMOREGOLATORE (Default)</i>	18
9.6.2	<i>FUNZIONAMENTO SU CHIAMATA DA TERMOREGOLATORE CON ATTIVAZIONE PERIODICA</i>	19
9.6.3	<i>FUNZIONAMENTO CONTINUO</i>	19
9.7	RESISTENZE PER PROTEZIONE ANTIGELO (SE PRESENTE L'ACCESSORIO KA)	19
9.8	ON-OFF REMOTO ED ESTATE-INVERNO REMOTO	20
9.9	ABILITAZIONE PRODUZIONE ACQUA CALDA SANITARIA	20
9.10	CHIAMATA PRODUZIONE ACQUA CALDA SANITARIA DA INGRESSO DIGITALE	20

9.11	MODO CALDO SU ACCUMULO SANITARIA .....	22
9.12	RESISTENZE INTEGRAZIONE IMPIANTO .....	22
9.13	RESISTENZA INTEGRAZIONE SANITARIA .....	22
9.14	MODALITA' DI SELEZIONE RESISTENZE DI INTEGRAZIONE .....	22
9.15	ATTIVAZIONE RESISTENZE DI INTEGRAZIONE IN FUNZIONANEMENTO CONGIUNTO/IN SOSTITUZIONE AL COMPRESSORE	22
9.16	SEGNALAZIONE STAGIONE IMPIANTO.....	23
9.17	TABELLE CONFIGURAZIONI CONSENTITE A UTENTE E INSTALLATORE.....	23
9.17.1	<i>Tabella configurazioni</i> .....	23
9.18	ALLARMI.....	25
9.18.1	<i>Flussostato</i> .....	25
9.18.2	<i>Alta temperatura</i> .....	25
9.18.3	<i>Antigelo</i> .....	25
9.18.4	<i>Allarmi sonda</i> .....	25
9.18.5	<i>Timeout inverter</i> .....	25
9.18.6	<i>ON/OFF remoto</i> .....	25
9.18.7	<i>Alta pressione</i> .....	25
9.18.8	<i>Pressostato HP (in serie alla sonda di mandata compressore)</i> .....	25
9.18.9	<i>Bassa pressione</i> .....	25
9.19	MANCANZA DI TENSIONE .....	25
9.20	TABELLA ALLARMI BLOCCO UTENZE .....	25
<b>10</b>	<b>SPEGNIMENTI PER LUNGHI PERIODI .....</b>	<b>26</b>
<b>11</b>	<b>MANUTENZIONE E CONTROLLI PERIODICI .....</b>	<b>26</b>
11.1	PROTEZIONE AMBIENTALE .....	26
<b>12</b>	<b>MESSA FUORI SERVIZIO .....</b>	<b>26</b>
<b>13</b>	<b>DATI TECNICI .....</b>	<b>27</b>
<b>14</b>	<b>DATI ELETTRICI UNITÀ E AUSILIARI.....</b>	<b>28</b>
<b>15</b>	<b>PREVALENZE UTILI POMPE DI CALORE .....</b>	<b>28</b>
15.1	MOD. HPE 06.....	28
15.2	MOD. HPE 09.....	28
15.3	MOD. HPE 12.....	29
15.4	MOD. HPE 15.....	29
<b>16</b>	<b>CURVE CIRCOLATORI.....</b>	<b>30</b>
16.1	MOD. HPE 06-09.....	30
16.2	MOD. HPE 12-15.....	30
<b>17</b>	<b>LIMITI DI FUNZIONAMENTO .....</b>	<b>31</b>
17.1	PORTATA D'ACQUA ALL'EVAPORATORE.....	31
17.2	PRODUZIONE ACQUA REFRIGERATA (FUNZIONAMENTO ESTATE) .....	31
17.3	PRODUZIONE ACQUA CALDA (FUNZIONAMENTO INVERNO).....	31
17.4	TEMPERATURA ARIA AMBIENTE E TABELLA RIASSUNTIVA .....	31
<b>18</b>	<b>FATTORI DI CORREZIONE PER UTILIZZO DI GLICOLE .....</b>	<b>32</b>
<b>19</b>	<b>DIMENSIONI .....</b>	<b>32</b>
19.1	MOD. HPE 06.....	32
19.2	MOD. HPE 09.....	32
19.3	MOD. HPE 12-15.....	33
<b>20</b>	<b>SCHEMI ELETTRICI .....</b>	<b>34</b>
20.1	MOD. HPE 06-09.....	34
20.2	MOD. HPE 12.....	35
20.3	MOD. HPE 15.....	36
<b>21</b>	<b>TASTIERA REMOTA CRH (ACCESSORIO OPZIONALE).....</b>	<b>37</b>
21.1	COLLEGAMENTO TASTIERA CRH CON MINICHILLER .....	37

<b>22</b>	<b>KIT DOPPIO SETPOINT (ACCESSORIO OPZIONALE)</b> .....	<b>38</b>
22.1	SCOPO E CAMPO DI APPLICAZIONE.....	38
22.2	COMPONENTI DEL KIT E CARATTERISTICHE TECNICHE.....	38
22.3	FUNZIONAMENTO UMIDOSTATO .....	38
22.4	IMPOSTAZIONI MINICHILLER .....	39
22.5	NOTE ALL'INSTALLAZIONE .....	39
22.6	SETPOINT IMPOSTABILI.....	39
22.7	COMMUTAZIONI .....	39
22.8	SCHEMA ELETTRICO .....	40
	22.8.1 <i>Schema elettrico, configurazione senza relè esterno</i> .....	40
	22.8.2 <i>Schema elettrico, configurazione con relè esterno</i> .....	40
22.9	COLLEGAMENTI UMIDOSTATO .....	41
22.10	SCHEMA IDRAULICO TIPO .....	41

Il manuale delle unità HPE, raccoglie tutte le indicazioni relative all'utilizzo ottimale della macchina in condizioni di salvaguardia dell'incolumità dell'operatore, secondo quanto indicato dalla Direttiva Macchine 2006/42/CE e successive modifiche.

## 1 SCOPO E CONTENUTO DEL MANUALE

Il manuale si propone di fornire le informazioni essenziali per la selezione, l'installazione, l'utilizzo e la manutenzione delle HPE. Le indicazioni in esso contenute sono scritte per l'operatore che utilizza la macchina: anche non avendo nozioni specifiche, egli troverà in queste pagine le indicazioni che consentiranno di utilizzarla con efficacia.

Il manuale descrive la macchina al momento della sua commercializzazione; deve quindi essere considerato adeguato rispetto ad eventuali miglioramenti tecnologici successivi che A2B Accorroni E.G. continua ad apportare, in termini di potenzialità, ergonomia, sicurezza e funzionalità, ai prodotti aziendali.

A2B Accorroni E.G., pertanto, non si ritiene obbligata ad aggiornare i manuali di versioni precedenti di macchine.

Si raccomanda all'utilizzatore di seguire scrupolosamente le indicazioni contenute nel presente opuscolo, in modo particolare quelle riguardanti le norme di sicurezza e gli interventi di ordinaria manutenzione.

### 1.1 CONSERVAZIONE DEL MANUALE



Il manuale deve sempre accompagnare la macchina a cui si riferisce. Deve essere posto in un luogo sicuro, al riparo da polvere, umidità e facilmente accessibile all'operatore che deve consultarlo necessariamente in ogni occasione di incertezza sull'utilizzo della macchina.

A2B Accorroni E.G. si riserva il diritto di modificare assieme alla produzione anche il manuale senza aver l'obbligo di aggiornare quanto consegnato in precedenza. Declina inoltre ogni responsabilità per eventuali inesattezze contenute nel manuale, se dovute ad errori di stampa o di trascrizione.

Eventuali aggiornamenti inviati al cliente dovranno essere conservati in allegato al presente manuale.

A2B Accorroni E.G. resta comunque disponibile per fornire a richiesta informazioni più approfondite a riguardo del presente manuale, nonché a fornire informazioni riguardanti l'impiego e la manutenzione delle proprie macchine.

### 1.2 CONVENZIONI GRAFICHE UTILIZZATE NEL MANUALE

	<b>Segnala operazioni pericolose per le persone e/o per il buon funzionamento della macchina</b>
	<b>Segnala operazioni da non effettuare.</b>
	<b>Segnala informazioni importanti che l'operatore dovrà necessariamente seguire per il buon funzionamento della macchina in condizioni di salvaguardia.</b>

## 2 RIFERIMENTI NORMATIVI

I macchinari prodotti da A2B Accorroni E.G. nel suo insieme e nei singoli elementi che li costituiscono, sono stati progettati tenendo presente le norme armonizzate CE vigenti, oltre che altre norme europee e nazionali, applicabili secondo quanto previsto dalla Direttiva Macchine emanata dal Consiglio delle Comunità Europee (2006/42/CE e successive modifiche).

Sono state osservate inoltre:





- Norma UNI EN ISO 12100
- Norma UNI EN ISO 13857
- Norme UNI EN 378-1, 378-2, 378-3 e 378-4
- Norma UNI EN 12735-1
- Norma CEI EN 60204-1
- Norma CEI EN 61000-6-1
- Norma CEI EN 61000-6-3
- Direttive comunitarie 97/23/CE, 2006/95/CE, 2004/108/CE, 2002/95/CE, 2002/96/CE

## 3 USO CONSENTITO

- L'azienda esclude ogni responsabilità contrattuale ed extracontrattuale per danni causati a persone, animali o cose, da errori di installazione, di regolazione e di manutenzione, da usi impropri o da una lettura parziale o superficiale delle informazioni contenute in questo manuale.
- Queste unità sono state realizzate per il riscaldamento e/o raffreddamento d'acqua. Una diversa applicazione, non espressamente autorizzata dal costruttore, è da ritenersi impropria e quindi non consentita.
- L'ubicazione, l'impianto idraulico ed elettrico devono essere stabilite dal progettista dell'impianto e devono tenere conto sia delle esigenze prettamente tecniche sia di eventuali legislazioni locali vigenti e di specifiche autorizzazioni.
- L'esecuzione di tutti i lavori deve essere effettuata da personale esperto e qualificato, competente nelle norme vigenti in materia nei diversi paesi.





## 4 NORMATIVE GENERALI SULLA SICUREZZA

Prima di iniziare qualsiasi tipo di operazione sulle unità HPE ogni operatore deve conoscere perfettamente il funzionamento della macchina e dei suoi comandi ed aver letto e capito tutte le informazioni contenute nel presente manuale.

	<i>È severamente proibita la rimozione e/o manomissione di qualsiasi dispositivo di sicurezza.</i>
	<i>È vietato l'uso dell'apparecchio ai bambini e alle persone inabili non assistite.</i>
	<i>È vietato toccare l'apparecchio se si è a piedi nudi e con parti del corpo bagnate o umide.</i>
	<i>È vietato tirare, staccare, torcere i cavi elettrici fuoriuscenti dall'apparecchio, anche se questo è scollegato dalla rete di alimentazione elettrica.</i>
	<i>È vietato salire con i piedi sull'apparecchio, sedersi e/o appoggiarvi qualsiasi tipo di oggetto.</i>
	<i>È vietato spruzzare o gettare acqua direttamente sull'apparecchio.</i>
	<i>È vietato disperdere, abbandonare o lasciare alla portata di bambini il materiale dell'imballaggio (cartone, graffe, sacchetti di plastica, etc.) in quanto può essere potenziale fonte di pericolo.</i>
	<i>Qualsiasi operazione di manutenzione ordinaria o straordinaria deve avvenire con la macchina ferma, priva di alimentazione elettrica.</i>
	<i>Non mettere le mani nè introdurre cacciaviti, chiavi o altri utensili sulle parti in movimento.</i>
	<i>Il responsabile macchina e l'addetto alla manutenzione, devono ricevere la formazione e l'addestramento adeguati allo svolgimento dei loro compiti in situazione di sicurezza.</i>
	<i>È obbligatorio che gli operatori conoscano i dispositivi di protezione individuale e le regole antinfortunistiche previste da leggi e norme nazionali ed internazionali.</i>





### 4.1 SICUREZZA E SALUTE DEI LAVORATORI

Si ricorda che la comunità europea ha emanato alcune direttive riguardanti la sicurezza e la salute dei lavoratori fra le quali si ricordano: 89/391/CEE, 89/686/CEE, 89/655/CEE, 86/188/CEE e 77/576/CEE che ciascun datore di lavoro ha l'obbligo di rispettare e di far rispettare. Si ricorda pertanto che:

	<i>E' vietata la manomissione o sostituzione di parti della macchina non espressamente autorizzata dalla casa costruttrice. Tali interventi sollevano la costruttrice da qualsiasi responsabilità civile o penale.</i>
	<i>L'utilizzo di componenti, materiali di consumo o ricambi diversi da quelli raccomandati dal costruttore e/o riportati nel presente manuale può costituire un pericolo per gli operatori e/o danneggiare la macchina.</i>
	<i>Il posto di lavoro dell'operatore deve essere mantenuto pulito, in ordine e sgombro da oggetti che possono limitare un libero movimento. Il posto di lavoro deve essere adeguatamente illuminato per le operazioni previste. Una illuminazione insufficiente o eccessiva può comportare dei rischi.</i>
	<i>Assicurarsi che sia sempre garantita un'adeguata aerazione dei locali di lavoro e che gli impianti di aspirazione siano sempre funzionanti, in ottimo stato e in regola con le disposizioni di legge previste.</i>

### 4.2 MEZZI DI PROTEZIONE PERSONALE

Nelle operazioni di utilizzo e manutenzione delle unità HPE è necessario prevedere l'uso di mezzi personali di protezione quali:

	<i>Abbigliamento: Chi effettua la manutenzione o opera con l'impianto, deve indossare obbligatoriamente un abbigliamento conforme ai requisiti essenziali di sicurezza vigenti. Dovrà inoltre calzare scarpe di tipo antinfortunistico con suola antiscivolo, specialmente in ambienti con pavimentazione scivolosa.</i>	
	<i>Guanti: Durante le operazioni di pulizia e manutenzione è necessario utilizzare appositi guanti protettivi.</i>	
		<i>Mascherina e occhiali: Durante le operazioni di pulizia è necessario utilizzare una mascherina di protezione delle vie respiratorie e occhiali protettivi.</i>

### 4.3 SEGNALAZIONI DI SICUREZZA

L'unità riporta i seguenti segnali di sicurezza ai quali il personale dovrà necessariamente attenersi:

	<i>Pericolo generico</i>
	<i>Tensione elettrica pericolosa</i>
	<i>Presenza di organi in movimento</i>
	<i>Presenza di superfici che possono causare lesioni</i>

## 4.4 SCHEDA DI SICUREZZA REFRIGERANTE

Denominazione:	R410A (50% Difluorometano (R32); 50% Pentafluoroetano (R125)).
<b>INDICAZIONE DEI PERICOLI</b>	
Maggiori pericoli:	Asfissia.
Pericoli specifici:	La rapida evaporazione può causare congelamento.
<b>MISURE DI PRONTO SOCCORSO</b>	
Informazione generale:	Non somministrare alcunché a persone svenute.
Inalazione:	Trasportare all'aria aperta. Ricorrere all'ossigeno o alla respirazione artificiale se necessario. Non somministrare adrenalina o sostanze similari.
Contatto con gli occhi:	Sciacquare accuratamente con acqua abbondante per almeno 15 minuti e rivolgersi ad un medico.
Contatto con la pelle:	Lavare subito abbondantemente con acqua. Togliersi di dosso immediatamente gli indumenti contaminati.
<b>MISURE ANTINCENDIO</b>	
Mezzi di estinzione:	Qualunque.
Pericoli specifici:	Aumento della pressione.
Metodi specifici:	Raffreddare i contenitori con spruzzi d'acqua.
<b>MISURE IN CASO DI FUORIUSCITA ACCIDENTALE</b>	
Precauzioni individuali:	Evacuare il personale in aree di sicurezza. Prevedere una ventilazione adeguata. Usare mezzi di protezione personali.
Precauzioni ambientali:	Evapora.
Metodi di pulizia:	Evapora.
<b>MANIPOLAZIONE E STOCCAGGIO</b>	
Manipolazione	
misure/precauzioni tecniche:	Assicurare un sufficiente ricambio di aria e/o un'aspirazione negli ambienti di lavoro.
consigli per l'utilizzo sicuro:	Non respirare vapori o aerosol.
Stoccaggio:	Chiudere accuratamente e conservare in un luogo fresco, asciutto e ben ventilato. Conservare nei contenitori originali. Prodotti incompatibili: esplosivo, materiali infiammabili, Organic peroxide
<b>CONTROLLO DELLA ESPOSIZIONE/PROTEZIONE INDIVIDUALE</b>	
Parametri di controllo:	AEL (8-h e 12-h TWA) = 1000 ml/m <sup>3</sup> per ciascuno dei due componenti.
Protezione respiratoria:	Per il salvataggio e per lavori di manutenzione in serbatoi usare un apparato respiratore autonomo. I vapori sono più pesanti dell'aria e possono provocare soffocamento riducendo l'ossigeno disponibile per la respirazione.
Protezione degli occhi:	Occhiali di sicurezza.
Protezione delle mani:	Guanti di gomma.
Misure di igiene:	Non fumare.
<b>PROPRIETÀ FISICHE E CHIMICHE</b>	
Colore:	Incolore.
Odore:	Leggero.
Punto di ebollizione:	-52.8°C a press. atm.
Punto di accensione:	Non si infiamma.
Densità:	1.08 kg/l a 25°C.
Solubilità nell'acqua:	Trascurabile.
<b>STABILITÀ E REATTIVITÀ</b>	
Stabilità:	Nessuna reattività se impiegato con le apposite istruzioni.
Materie da evitare:	Materiali altamente ossidanti. Incompatibile con magnesio, zinco, sodio, potassio e alluminio. L'incompatibilità è resa più grave se il metallo è presente sotto forma di polveri o se le superfici sono state, di recente, non protette.
Prodotti di decomposizione pericolosi:	Questi prodotti sono composti alogenati, acido fluoridrico, ossidi di carbonio (CO, CO <sub>2</sub> ), alogenuri di carbonile.
<b>INFORMAZIONI TOSSICOLOGICHE</b>	
Tossicità acuta:	(R32) LC50/inalazione/4 ore/su ratto >760 ml/l (R125) LC50/inalazione/4 ore/su ratto >3480 mg/l
Effetti locali:	Concentrazioni sostanzialmente al di sopra del TLV possono causare effetti narcotici. Inalazione di prodotti in decomposizione ad alta concentrazione possono causare insufficienza respiratoria (edema polmonare).
Tossicità a lungo termine:	Non ha mostrato effetti cancerogeni, teratogeni o mutageni negli esperimenti su animali.
<b>INFORMAZIONI ECOLOGICHE</b>	
Potenziale di riscaldamento globale GWP (R11=1):	1730
Potenziale di depauperamento dell'ozono ODP (R11=1):	0
Considerazioni sullo smaltimento:	utilizzabile con ricondizionamento.



## 5 CARATTERISTICHE TECNICHE

I refrigeratori d'acqua e le pompe di calore della serie HPE sono state progettate per applicazioni in ambito residenziale e commerciale, sono estremamente versatili e predisposte per il funzionamento in pompa di calore con produzione di acqua calda per il riscaldamento dell'ambiente e per l'utilizzo sanitario ad una temperatura di 55°C. L'utilizzo della tecnologia del compressore brushless INVERTER, abbinato alla valvola di espansione elettronica, alla pompa e al ventilatore a giri variabili ottimizzano i consumi e l'efficienza operativa dei componenti frigoriferi.

### 5.1 CARPENTERIA

Tutte le unità della serie HPE sono prodotte in lamiera zincata a caldo e verniciata con polveri poliuretaniche in forno a 180°C per assicurare la migliore resistenza agli agenti atmosferici. La carpenteria è autoportante con pannelli removibili per agevolare l'ispezione e la manutenzione dei componenti interni. Tutte le viti ed i rivetti per installazione esterna sono in acciaio zincato.

### 5.2 CIRCUITO FRIGORIFERO

Il circuito frigorifero è realizzato utilizzando componenti di primarie aziende internazionali e secondo la normativa UNI EN 13134 riguardante i processi di saldo-brasatura. Il gas refrigerante utilizzato è R410A. Il circuito frigorifero include: valvola inversione ciclo a 4 vie, valvola di espansione elettronica, separatore di liquido (modelli 09, 12 e 15), ricevitore di liquido, valvole ispezione per manutenzione e controllo, dispositivo di sicurezza secondo normativa PED (pressostato di alta pressione), trasduttori di pressione per regolare accuratamente la pressione di evaporazione e di condensazione, filtri per evitare ostruzioni della valvola di laminazione.

### 5.3 COMPRESSORI

I compressori DC inverter sono del tipo rotativo ermetico (modelli 06 e 09), twin rotary (modello 12), scroll (modello 15) espressamente progettati per funzionamento con R410A, dotati di protezione termica e montati su antivibranti in gomma. I compressori sono installati in un vano separato dal flusso dell'aria per ridurre la rumorosità. La resistenza del carter è sempre alimentata quando l'unità è in stand-by. L'ispezione ai compressori è possibile attraverso il pannello frontale dell'unità che permette la manutenzione anche con unità in funzionamento.

### 5.4 SCAMBIATORE LATO ARIA

Gli scambiatori d'aria sono realizzati in tubi di rame ed alette in alluminio. I tubi di rame hanno un diametro di 7 mm nei modelli 06 e 09 e di 5/16" nei modelli 12 e 15, lo spessore delle alette di alluminio è di 0,1 mm. I tubi sono mandrinati meccanicamente nelle alette di alluminio per aumentare il fattore di scambio termico. La geometria di questi scambiatori consente un basso valore di perdite di carico lato aria e quindi la possibilità di utilizzare ventilatori a basso numero di giri (con conseguente riduzione della rumorosità della macchina).

### 5.5 VENTILATORI

I ventilatori sono realizzati in materiale plastico, di tipo assiale con pale a profilo alare. Sono tutti bilanciati staticamente e dinamicamente e forniti completi di griglia di protezione nel rispetto della normativa EN 60335 (sicurezza degli apparecchi elettrici d'uso domestico e similare). I ventilatori sono installati sull'unità mediante l'interposizione di antivibranti in gomma per ridurre la rumorosità emessa. Tutti i motori elettrici utilizzati sono brushless modulanti a 8 poli (200/1000 giri/min). I motori sono direttamente accoppiati ed equipaggiati di protezione termica integrata. I motori sono tutti con grado di protezione IP X4.

### 5.6 SCAMBIATORI UTENZA

Gli scambiatori utenza sono del tipo a piastre saldo-brasate e sono realizzati in acciaio inossidabile AISI 316, isolati in fabbrica utilizzando materiale a celle chiuse e possono essere equipaggiati di resistenza elettrica antigelo (accessorio opzionale KA). Ogni evaporatore è protetto da una sonda di temperatura utilizzata come sonda di protezione antigelo che attiva il circolatore, anche a macchina spenta, nel caso si verificano le condizioni impostate sul controllo.

### 5.7 QUADRO ELETTRICO

Il quadro elettrico è realizzato in conformità alle normative Europee vigenti. L'accessibilità al quadro elettrico è possibile tramite la rimozione del pannello frontale e laterale e del coperchio dell'unità utilizzando un utensile appropriato. Il grado di protezione del quadro elettrico è IP24. Il quadro è inoltre fornito di morsettiera con contatti puliti per l'ON-OFF remoto, la commutazione estate / inverno, la resistenza ausiliaria, sensore acqua sanitaria, gestione valvola a 3 vie esterna e contatti per il pannello di controllo remoto e per la gestione del doppio setpoint di lavoro.

### 5.8 SISTEMA DI CONTROLLO

Tutte le unità HPE sono equipaggiate di microprocessore con logica di controllo del surriscaldamento mediante la valvola termostatica elettronica gestita in base ai segnali inviati dai trasduttori di pressione. La cpu controlla inoltre le seguenti funzioni: regolazione della temperatura dell'acqua, protezione antigelo, temporizzazione compressori, reset allarmi, gestione

allarmi e led di funzionamento. Su richiesta il microprocessore può essere collegato a sistemi BMS di controllo remoti e al più semplice sistema HNS con i nostri terminali. Il sistema di controllo, unitamente alla tecnologia INVERTER ed ai sensori di bordo, monitorizza ed adatta repentinamente e continuamente la performance del compressore inverter, del circolatore e del ventilatore (2 ventilatori nel modello 12 e 15).

**Il sistema INVERTER, consente di ridurre il contenuto d'acqua minimo dell'impianto dai tradizionali 12-15 litri/kW frigoriferi ai 18 litri per il 06, ai 25 litri per il 09, ai 35 litri per il 12 ed ai 45 litri per il 15 in ASSOLUTO delle unità HPE. Grazie a contenuti d'acqua così ridotti le unità della serie HPE sono indicate in impianti privi di serbatoio di accumulo con evidenti vantaggi in termini di riduzioni delle dimensioni della macchina, degli spazi di installazione, delle dispersioni termiche e dei costi di installazione e manutenzione d'impianto.**

## 5.9 DISPOSITIVI DI CONTROLLO E PROTEZIONE

Tutte le unità sono fornite di serie dei seguenti dispositivi di controllo e protezione: sonda temperatura acqua di ritorno, installata sul tubo di ritorno dell'acqua dall'impianto, sonda di lavoro e di antigelo installata sul tubo di mandata dell'acqua all'impianto, trasduttore di alta pressione, trasduttore di bassa pressione, sonde di temperatura ingresso ed uscita dal compressore, protezione termica compressori, protezione termica ventilatori, flussostato lato acqua a protezione dell'evaporatore, pressostato HP.



**ATTENZIONE: Il sistema di controllo INVERTER è in grado di gestire contenuti d'acqua minimi nell'impianto di 18 litri per il modello 06, di 25 litri per il modello 09, di 35 litri per il modello 12 e di 45 litri per il modello 15. Si intende litri in valore assoluto e non per ogni kW di potenza installata.**

## 5.10 CIRCUITO IDRAULICO

I refrigeratori della serie HPE sono forniti di circuito idraulico incorporato che comprende la pompa di circolazione, adatta per l'utilizzo di acqua refrigerata e direttamente gestita dal controllo bordo macchina. Il circolatore, sempre modulante, è a motore asincrono. Nel circuito idraulico sono inoltre presenti: il vaso di espansione, la valvola di sicurezza (6 bar) e la valvola di sfiato automatico aria.

## 5.11 REGOLAZIONE GIRI DEI VENTILATORI

Questo tipo di regolazione, gestita dal microprocessore, si rende necessaria per ottimizzare la pressione di evaporazione/condensazione in funzionamento estivo/invernale in modo da consentire il corretto funzionamento della macchina.

## 6 VERSIONI DISPONIBILI

**HPE** - pompa di calore reversibile con gruppo idronico integrato (vaso espansione, valvola sicurezza, manometro, circolatore modulante, flussostato, valvola di sfiato automatico, valvola di carico/scarico)

Modelli disponibili: 06, 09, 12 e 15.

### 6.1 ACCESSORI OPZIONALI

**CRH** - Pannello comandi remoto da inserire in ambiente per il comando a distanza dell'unità, con funzioni aggiuntive rispetto a quello montato a bordo macchina, munito inoltre di capacità di gestione delle nostre unità terminali idroniche

**AG** - Antivibranti in gomma da inserire alla base dell'unità per smorzare eventuali vibrazioni.

**KA** - Kit antigelo (l'accessorio deve essere montato in fabbrica e deve essere indicato in fase di ordine). Utilizza un cavo auto scaldante termostato a 5°C che viene avvolto alla base dell'unità in prossimità della batteria di condensazione e due resistenze in PET posizionate sulle facce dello scambiatore a piastre.

## 7 INSTALLAZIONE



**ATTENZIONE: Tutte le operazioni sotto descritte devono essere svolte solo da PERSONALE QUALIFICATO. Prima di ogni operazione sull'unità, assicurarsi che l'alimentazione elettrica sia disconnessa.**

### 7.1 GENERALITÀ

All'atto dell'installazione o quando si debba intervenire sul gruppo refrigeratore, è necessario attenersi scrupolosamente alle norme riportate su questo manuale, osservare le indicazioni a bordo unità e comunque applicare tutte le precauzioni del caso. La mancata osservanza delle norme riportate può causare situazioni pericolose.



**All'atto del ricevimento dell'unità, verificarne l'integrità: la macchina ha lasciato la fabbrica in perfetto stato; eventuali danni dovranno essere immediatamente contestati al trasportatore ed annotati sul Foglio di Consegna prima di firmarlo.**

A2B Accorroni E.G. deve essere informata, entro 8 giorni, sull'entità del danno. Il Cliente deve compilare un rapporto scritto in caso di danno rilevante.

## 7.2 SOLLEVAMENTO E MOVIMENTAZIONE

Durante lo scarico ed il posizionamento dell'unità, va posta la massima cura nell'evitare manovre brusche o violente per proteggere i componenti interni. Le unità possono essere sollevate tramite l'ausilio di un carrello elevatore o, in alternativa, tramite cinghie, facendo attenzione a non danneggiare i pannelli laterali e superiori dell'unità. L'unità deve sempre essere mantenuta orizzontale durante queste operazioni.

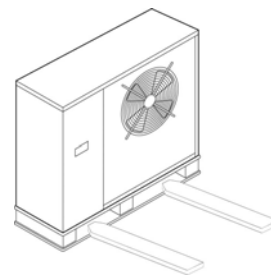

## 7.3 POSIZIONAMENTO E SPAZI TECNICI MINIMI

Tutti i modelli della serie HPE sono progettati e costruiti per installazioni esterne; è quindi assolutamente da evitare la copertura con tettoie o il posizionamento vicino a piante o pareti onde evitare il ricircolo dell'aria. E' buona norma creare una soletta di supporto di dimensioni adeguate a quelle dell'unità. Le unità trasmettono al terreno un basso livello di vibrazioni: è comunque consigliabile interporre tra il telaio di base ed il piano di appoggio dei supporti antivibranti. E' molto importante evitare fenomeni di ricircolo tra aspirazione e mandata, pena il decadimento delle prestazioni dell'unità o addirittura l'interruzione del normale funzionamento. A tale riguardo è necessario garantire gli spazi minimi di servizio sotto riportati.

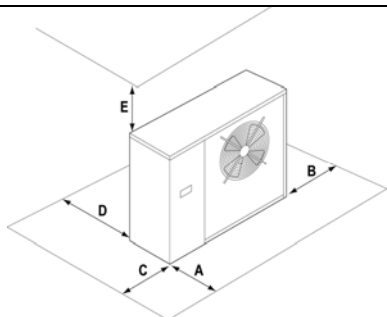

MOD.	A	B*	C	D	E**
HPE 06	1500	500	400	400	500
HPE 09	1500	500	400	400	500
HPE 12	1500	500	400	400	500
HPE 15	1500	500	400	400	500

\* Spazio consigliato per installazione e manutenzione

\*\* Spazio consigliato per assistenza e manutenzione

## 7.4 COLLEGAMENTI IDRAULICI

Le connessioni idrauliche devono essere eseguite in conformità alle normative nazionali o locali; le tubazioni possono essere realizzate in acciaio, acciaio zincato, o PVC. Le tubazioni devono essere accuratamente dimensionate in funzione della portata d'acqua nominale dell'unità e delle perdite di carico del circuito idraulico. Tutti i collegamenti idraulici devono essere isolati utilizzando materiale a celle chiuse di adeguato spessore. Il refrigeratore deve essere collegato alle tubazioni utilizzando giunti flessibili. Si raccomanda di installare nel circuito idraulico i seguenti componenti:

- Termometri a pozzetto per la rilevazione della temperatura nel circuito.
- Saracinesche manuali per isolare il refrigeratore dal circuito idraulico.
- Filtro metallico a Y (installato sul tubo di ritorno dall'impianto) con maglia metallica non superiore ad 1mm
- Gruppo di caricamento e valvola di scarico dove necessario



**ATTENZIONE:** accertarsi, nel dimensionamento delle tubazioni, di non superare la perdita massima lato impianto riportata in tabella dati tecnici nel Paragrafo 13 (vedere prevalenza utile).

**ATTENZIONE:** collegare le tubazioni agli attacchi utilizzando sempre il sistema chiave contro chiave.

**ATTENZIONE:** La tubazione di ritorno dall'impianto deve essere in corrispondenza dell'etichetta "INGRESSO ACQUA" altrimenti l'evaporatore potrebbe ghiacciare.

**ATTENZIONE:** E' obbligatorio installare un filtro metallico (con maglia non superiore ad 1mm) sulla tubazione di ritorno dall'impianto etichettata "INGRESSO ACQUA". Se il flussostato viene manipolato o alterato, o se il filtro metallico non è presente sull'impianto la garanzia viene a decadere immediatamente. Il filtro deve essere tenuto pulito, quindi bisogna assicurarsi che dopo l'installazione dell'unità questo sia ancora pulito e controllarlo periodicamente.

Tutte le unità escono dall'azienda fornite di flussostato (installato in fabbrica). Se il flussostato viene alterato, rimosso, o se il filtro acqua non dovesse essere presente nell'unità, la garanzia non sarà ritenuta valida. Riferirsi allo schema elettrico allegato all'unità per il collegamento del flussostato.

### 7.4.1 Collegamento allo scarico condensa

Tutte le unità HPE sono realizzate in modo tale che la base dell'unità funzioni come bacinella raccolta condensa. Di serie viene fornito un raccordo di materiale plastico da collegare sotto la base nell'apposita predisposizione che permette di collegare un tubo per canalizzare la condensa.



Raccordo scarico condensa



Raccordo collegato all'unità



Predisposizione per raccordo scarico condensa

Ciascuna unità è inoltre provvista, sulla base del kit idronico (in corrispondenza dei pannelli laterali destri), di un foro per lo scarico di eventuale condensa che possa percolare dai tubi dell'impianto idraulico. Essendo tali tubi ben coibentati, la produzione di condensa è comunque minima e pertanto non è obbligatorio collegare un tubo di drenaggio a tale foro.

### 7.4.2 Rubinetto di servizio

Qualora si rendesse necessario rabboccare l'impianto o adeguare il titolo di glicole, è possibile utilizzare il rubinetto di servizio. Svitare il tappino del rubinetto di servizio e collegare al portagomma un tubo da 14 mm (diametro interno) connesso alla rete idrica, quindi caricare l'impianto svitando l'apposita ghiera. Ad operazione avvenuta, serrare nuovamente la ghiera e riavvitare il tappino.

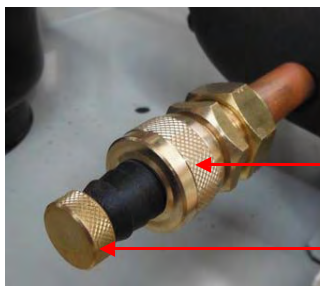

Ghiera

Tappino con guarnizione

### 7.4.3 Scarico impianto

Nel caso si debba scaricare completamente l'unità, chiudere prima le saracinesche manuali di ingresso e uscita (non in dotazione) e quindi staccare i tubi predisposti esternamente su ingresso e uscita acqua in modo da far fuoriuscire il liquido contenuto nell'unità (per rendere agevole l'operazione, è consigliabile installare esternamente su ingresso e uscita acqua due rubinetti di scarico interposti tra l'unità e le saracinesche manuali).

### 7.4.4 Schema idraulico

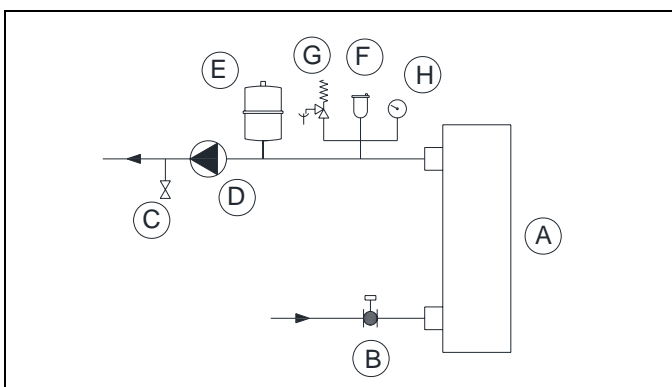

#### LEGENDA

A	Scambiatore a piastre	F	Sfiato
B	Flussostato	G	Valvola sicurezza
C	Rubinetto di servizio	H	Manometro
D	Pompa di circolazione		
E	Vaso di espansione		

## 7.5 SCHEMA FRIGORIFERO

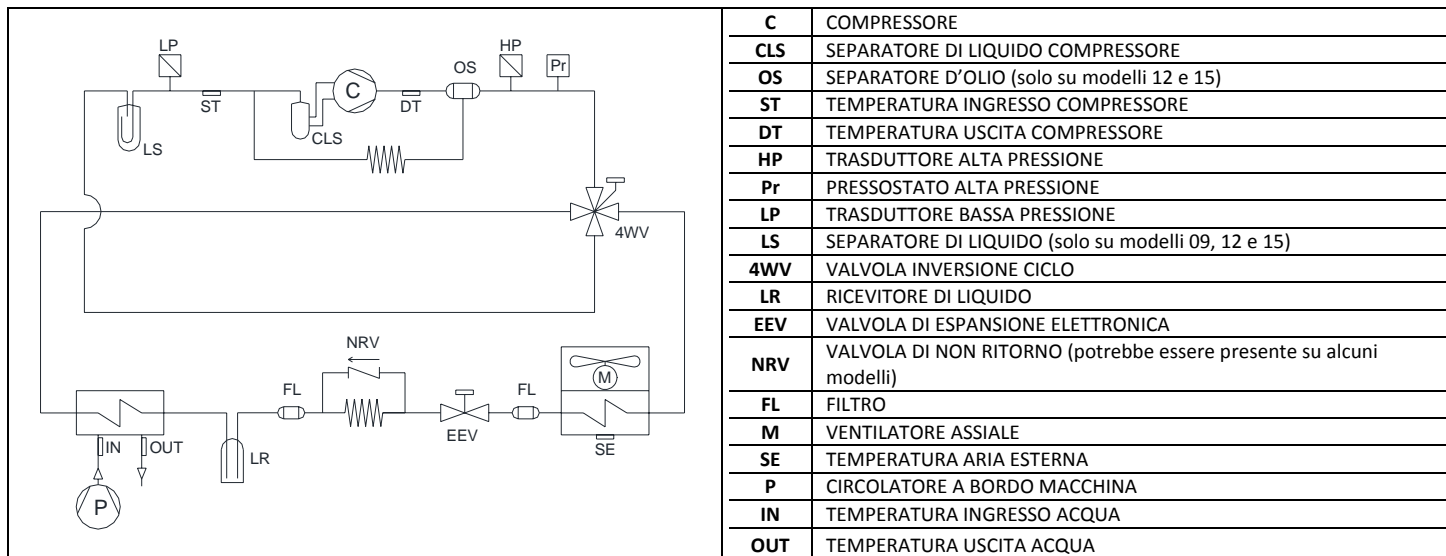

	<b>ATTENZIONE:</b> L'unità deve essere installata in modo da permettere la manutenzione e la riparazione. La garanzia non copre costi relativi a piattaforme o a mezzi di movimentazione necessari per eventuali interventi.
	Tutte le operazioni di manutenzione e verifica devono essere svolte solo da <b>PERSONALE QUALIFICATO</b> .
	Prima di ogni operazione sull'unità, assicurarsi che l'alimentazione elettrica sia disconnessa.
	<b>ATTENZIONE:</b> All'interno dell'unità, sono presenti alcuni componenti in movimento. Fare molta attenzione quando si opera nelle loro vicinanze, anche se l'alimentazione elettrica è disconnessa.
	Le testate e la tubazione di mandata del compressore si trovano di solito a temperature piuttosto elevate. Prestare particolare cautela quando si opera in prossimità delle batterie.
	Le alette di alluminio sono particolarmente taglienti e possono provocare gravi ferite.
	Dopo le operazioni di manutenzione, richiudere i pannelli fissandoli con le viti di fissaggio.

## 7.6 COLLEGAMENTI ELETTRICI

Verificare che l'alimentazione elettrica corrisponda ai dati nominali dell'unità (tensione, fasi, frequenza) riportati sulla targhetta nel pannello laterale destro dell'unità. La connessione elettrica deve essere realizzata secondo lo schema elettrico allegato all'unità ed in conformità alle normative locali ed internazionali (prevedere interruttore generale magnetotermico, interruttori differenziali per singola linea, adeguata messa a terra impianto, etc.). I cavi di alimentazione, le protezioni elettriche ed i fusibili di linea devono essere dimensionati in accordo con quanto riportato nello schema elettrico dell'unità e nei dati elettrici contenuti nella tabella delle caratteristiche tecniche (vedi Paragrafo 13).

	<b>ATTENZIONE:</b> La tensione di alimentazione non deve subire variazioni superiori a $\pm 10\%$ del valore nominale. Se questa tolleranza non dovesse essere rispettata si prega di contattare il nostro ufficio tecnico
	<b>ATTENZIONE:</b> L'alimentazione elettrica deve rispettare i limiti citati: in caso contrario la garanzia viene a decadere immediatamente. Prima di iniziare qualsiasi operazione assicurarsi che l'alimentazione elettrica sia disconnessa. <b>ATTENZIONE:</b> Il flussostato (elemento B nello schema idraulico precedente ed installato in fabbrica) deve essere <b>SEMPRE</b> collegato seguendo le indicazioni riportate nello schema elettrico. Non ponticellare mai le connessioni del flussostato nella morsettiera. La garanzia non sarà più ritenuta valida se le connessioni del flussostato sono state alterate o collegate in maniera errata.
	<b>ATTENZIONE:</b> Il pannello controllo remoto è collegato al refrigeratore da 4 cavi con una sezione di $1,5 \text{ mm}^2$ . I cavi dell'alimentazione devono essere separati dai cavi di controllo remoto. Massima distanza 50 metri.
	<b>ATTENZIONE:</b> Il pannello di controllo remoto non può essere installato in un'area con forti vibrazioni, gas corrosivi, eccesso di sporco o alta umidità. Lasciare libera l'area vicino al raffreddamento.

### 7.6.1 Morsetti di collegamento



**I collegamenti alla morsettiere devono essere eseguiti solo da personale qualificato.**

**I collegamenti elettrici devono essere eseguiti da personale qualificato.** La morsettiere di collegamento si trova sotto il portello di plastica dallo stesso lato dei collegamenti idraulici (per i modelli 12 e 15 è necessario togliere il carter di protezione). La morsettiere va collegata rispettando le note riportate di seguito (il disegno è indicativo).

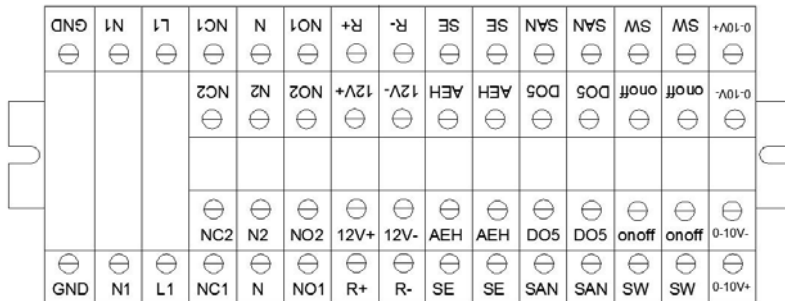

I collegamenti di seguito indicati sono standard. Altri collegamenti sono riportati in tabella nel Paragrafo 9.17.

MORSETTO	TIPO	COLLEGAMENTO
GND		collegare il cavo di messa a terra
N1		collegare il cavo di neutro proveniente da rete
L1		collegare il cavo di fase proveniente da rete (nelle versioni trifase sono presenti altri due morsetti L2 e L3)
NC1	uscita digitale con contatto di scambio	terminale NC alimentazione (230V AC) valvola a 3 vie per bollitore acqua sanitaria (da utilizzare solo in caso di valvola a 3 vie con alimentazione a 3 punti per girarla lato impianto) (per altre configurazioni consultare Paragrafo 9.17)
N	uscita digitale con contatto di scambio	terminale neutro alimentazione (230V AC) valvola a 3 vie per bollitore acqua sanitaria (per altre configurazioni consultare Paragrafo 9.17)
NO1	uscita digitale con contatto di scambio	terminale NO alimentazione (230V AC) valvola a 3 vie per bollitore acqua sanitaria (per girare la valvola lato bollitore) (per altre configurazioni consultare Paragrafo 9.17)
NC2	uscita digitale con contatto di scambio	terminale NC alimentazione (230V, 50Hz, 5A resistivi, 1 A induttivi) valvola a 3 vie doppio set point per pannelli radianti (opzionale) (per altre configurazioni consultare Paragrafo 9.17)
N2	uscita digitale con contatto di scambio	terminale neutro alimentazione (230V AC) valvola a 3 vie doppio set point per pannelli radianti (opzionale, vedere Paragrafo 22) (per altre configurazioni consultare Paragrafo 9.17)
NO2	uscita digitale con contatto di scambio	terminale NO alimentazione (230V, 50Hz, 5A resistivi, 1 A induttivi) valvola a 3 vie doppio set point per pannelli radianti (opzionale, vedere Paragrafo 22) (per altre configurazioni consultare Paragrafo 9.17)
R+		collegamento segnale modbus + per tastiera remota
R-		collegamento segnale modbus – per tastiera remota
12V+		uscita per alimentazione tastiera remota (12V, 50Hz, 500mA)
12V-		uscita per alimentazione tastiera remota (12V, 50Hz, 500mA)
SE	ingresso analogico (ST8)/digitale (DI7)	ingresso umidostato per la gestione del doppio set-point (opzionale) (per altre configurazioni consultare Paragrafo 9.17)
SE	ingresso analogico (ST8)/digitale (DI7)	ingresso umidostato per la gestione del doppio set-point (opzionale) (per altre configurazioni consultare Paragrafo 9.17)
AEH	uscita digitale (DO3)	uscita riscaldatore integrativo ausiliario per sanitario (230V, 50Hz, 5A) (per altre configurazioni consultare Paragrafo 9.17)
AEH	uscita digitale (DO3)	uscita riscaldatore integrativo ausiliario per sanitario (230V, 50Hz, 5A) (per altre configurazioni consultare Paragrafo 9.17)
SAN	ingresso analogico (ST9)/digitale (DI8)	ingresso per sonda bollitore acqua sanitaria (per altre configurazioni consultare Paragrafo 9.17)
SAN	ingresso analogico (ST9)/digitale (DI8)	ingresso per sonda bollitore acqua sanitaria (per altre configurazioni consultare Paragrafo 9.17)

SW	ingresso digitale	ingresso cambio modo estate/inverno da remoto (chiuso=modo estate / aperto=modo inverno)
SW	ingresso digitale	ingresso cambio modo estate/inverno da remoto (chiuso=modo estate / aperto=modo inverno)
onoff	ingresso digitale	ingresso on/off remoto (chiuso=macchina accesa / aperto=macchina spenta)
onoff	ingresso digitale	ingresso on/off remoto (chiuso=macchina accesa / aperto=macchina spenta)
0-10V+	ingresso analogico (ST10)	ingresso segnale 0-10V (+) per modifica set point
0-10V-	ingresso analogico (ST10)	ingresso segnale 0-10V (-) per modifica set point

## 8 AVVIAMENTO

Prima dell'avviamento:

- Verificare la disponibilità di schemi e manuali della macchina installata.
- Controllare la disponibilità di schemi elettrico ed idraulico dell'impianto a cui è collegata la macchina.
- Controllare che i rubinetti di intercettazione dei circuiti idraulici siano aperti.
- Verificare che l'impianto idraulico sia stato caricato in pressione e sfiato dall'aria.
- Controllare che tutti i collegamenti idraulici siano installati correttamente e che tutte le indicazioni sulle targhette siano rispettate.
- Accertarsi che siano stati previsti accorgimenti per lo scarico condensa.
- Verificare l'allacciamento elettrico ed il corretto fissaggio di tutti i morsetti.
- Controllare che i collegamenti elettrici siano stati fatti secondo le norme vigenti compreso la messa a terra.
- La tensione deve essere quella riportata sulla targhetta dell'unità.
- Accertarsi che la tensione elettrica sia compresa entro i limiti ( $\pm 10\%$ ) di tolleranza.
- Controllare che le resistenze elettriche dei compressori siano alimentate correttamente.
- Verificare che non ci siano perdite di gas.
- Prima di procedere all'accensione controllare che tutti i pannelli di chiusura siano posizionati e fissati con le apposite viti.

	<p><b>ATTENZIONE:</b> L'unità deve essere collegata alla rete elettrica e messa in STAND-BY (alimentata) chiudendo l'interruttore generale almeno 12 ore prima dell'avviamento, per permettere alle resistenze di riscaldare adeguatamente il carter del compressore (le resistenze sono automaticamente alimentate quando l'interruttore è chiuso). Le resistenze lavorano correttamente se dopo alcuni minuti la temperatura del carter del compressore è di <math>10\pm 15^{\circ}\text{C}</math> superiore alla temperatura ambiente.</p>
	<p><b>ATTENZIONE:</b> Per l'arresto temporaneo dell'unità non togliere mai tensione tramite l'interruttore principale, questa operazione deve essere usata solo per disconnettere l'unità dall'alimentazione nel caso di pause prolungate (es. arresti stagionali etc.). Inoltre, mancando l'alimentazione, le resistenze del carter non vengono alimentate, con conseguente pericolo di rottura dei compressori all'accensione dell'unità.</p>
	<p><b>ATTENZIONE:</b> Non modificare i collegamenti elettrici dell'unità altrimenti la garanzia decade immediatamente.</p>
	<p><b>ATTENZIONE:</b> L'operazione estate/inverno deve essere selezionata all'inizio della relativa stagione. Cambiamenti frequenti e repentini di questa operazione devono essere evitati in modo da non provocare danni ai compressori.</p>
	<p><b>ATTENZIONE:</b> Alla prima installazione e avviamento assicurarsi che la macchina funzioni correttamente sia in caldo che in freddo.</p>

## 9 INTERFACCIA UTENTE - CONTROLLO



Seleziona il modo di funzionamento, e resetta gli allarmi a riarmo manuale. Ad ogni pressione del tasto si ha la seguente sequenza:

off → cool → heat → off

Se è abilitato il sanitario, la sequenza è la seguente:

off → cool → cool+san → heat → heat+san → off

Durante l'impostazione dei parametri ha la funzione di tasto INDIETRO di un livello.



Permette di entrare nel menù di impostazione dei parametri e di impostare il valore del set point estivo, invernale e sanitario.



Tasto UP. Nella modalità di impostazione dei parametri permette di spostarsi su un menù superiore o di incrementare il valore di un parametro quando si è in modalità "modifica".



Tasto DOWN. Nella modalità di impostazione dei parametri permette di spostarsi su un menù inferiore o di decrementare il valore di un parametro quando si è in modalità "modifica".

### 9.1 SETPOINT IMPOSTABILI DALL'UTENTE

Tipo setpoint	Setpoint (estate/inverno)	Estate default (range)	Inverno default (range)
Primo setpoint (°C)	Coo/Hea	7 (5÷18)	45 (35÷55)
Secondo setpoint (°C)	Co2/He2	18 (7÷23)	35 (25÷45)
Setpoint sanitario (°C)	San	48°C (25÷55)	

La funzionalità del secondo setpoint è utilizzabile solo in caso di acquisto del relativo kit opzionale.



### 9.2 DISPLAY

In visualizzazione normale viene visualizzata la temperatura di uscita dell'acqua in decimi di gradi celsius o il codice di allarme se almeno uno è attivo. Nel caso di più allarmi attivi viene visualizzato il primo, mentre il secondo verrà visualizzato una volta resettato il primo. Nella modalità menù la visualizzazione è funzione della posizione in cui ci si trova.

### 9.3 LED

	Led compressore	<ul style="list-style-type: none"> <li>• ON se il compressore è attivo</li> <li>• OFF se il compressore è spento</li> <li>• LAMPEGGIO se sono in corso temporizzazioni per attesa start compressore</li> </ul>
	Led acqua sanitaria	<ul style="list-style-type: none"> <li>• ON se modo sanitario attivo</li> <li>• OFF se modo sanitario non attivo</li> <li>• LAMPEGGIO se produzione sanitario in corso (valvola sanitaria attiva)</li> </ul>
	Led defrost	<ul style="list-style-type: none"> <li>• ON se sbrinamento attivo</li> <li>• OFF se sbrinamento disabilitato o terminato</li> <li>• LAMPEGGIO se in corso conteggio tempo intervallo di sbrinamento</li> </ul>
	Led resistenza antigelo	<ul style="list-style-type: none"> <li>• Led ON se la resistenza antigelo è attiva.</li> </ul>
	Led pompa	<ul style="list-style-type: none"> <li>• Led ON se la pompa è attiva.</li> </ul>
	Led allarme	<ul style="list-style-type: none"> <li>• Led ON se un allarme è attivo.</li> </ul>



	Led modalità di riscaldamento	• Led ON se l'unità è in modalità heating.
	Led modalità di raffreddamento	• Led ON se l'unità è in modalità cooling.

## 9.4 MODIFICA DEL SET-POINT DINAMICO

Il regolatore permette di modificare il set-point sommando un valore in funzione della temperatura della sonda aria esterna. Per utilizzare questa funzione eventualmente modificare i valori dal parametro **b08** al **b14** seguendo le informazioni riportate qui sotto (modifiche a cura dell'installatore).

Parametri del regolatore **PAr->rE->**

- b08 abilita=1/disabilita=0 set-point dinamico (in caso di utilizzo della compensazione climatica da tastiera remota CRH opzionale, deve essere disabilitato).
- b09 = offset massimo in cooling.
- b10 = offset massimo in heating.
- b11 = Set temperatura esterna in cooling.
- b12 = Set temperatura esterna in heating.
- b13 = Delta temperatura in cooling.
- b14 = Delta temperatura in heating.

Modifica del set-point in funzione della temperatura esterna:

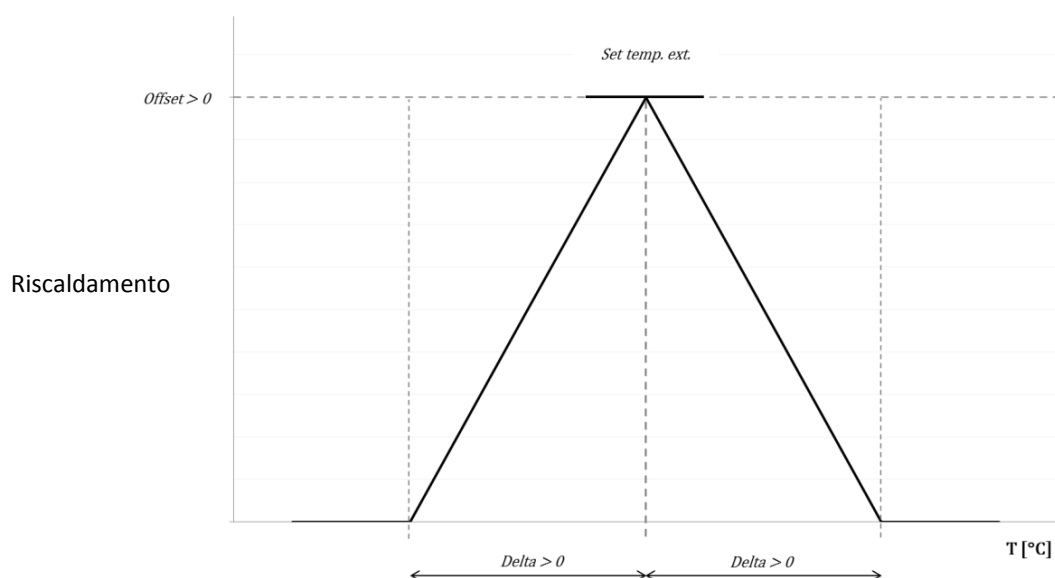
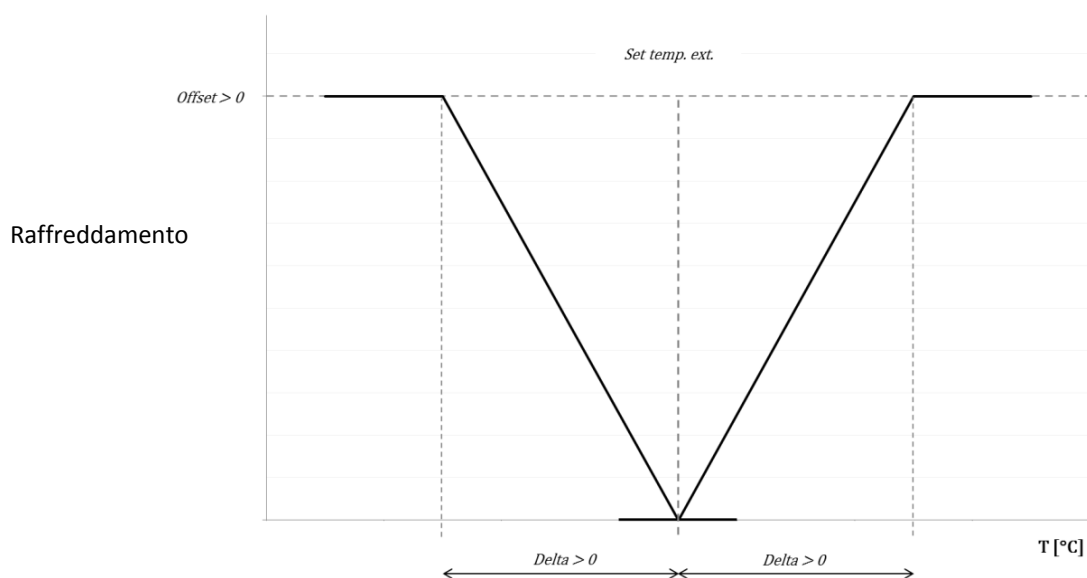

## 9.5 MODIFICA DEL SET-POINT DA INGRESSO 0-10V

Un altro tipo di regolazione permette di modificare il set-point sommando (o sottraendo) un valore in funzione dell'ingresso 0-10V (se abilitato). Per abilitare la funzione, impostare **H21=40**, ed eventualmente modificare il valori del parametro **b15** (range 0-10), tenendo conto che:

- con ingresso a 0 Volt si avrà come set point attuale: set impostato (Coo/Hea) – b15/2
- con ingresso a 5 Volt il set point sarà quello impostato (Coo/Hea)
- con ingresso a 10 Volt si avrà come set point attuale: set impostato (Coo/Hea) + b15/2

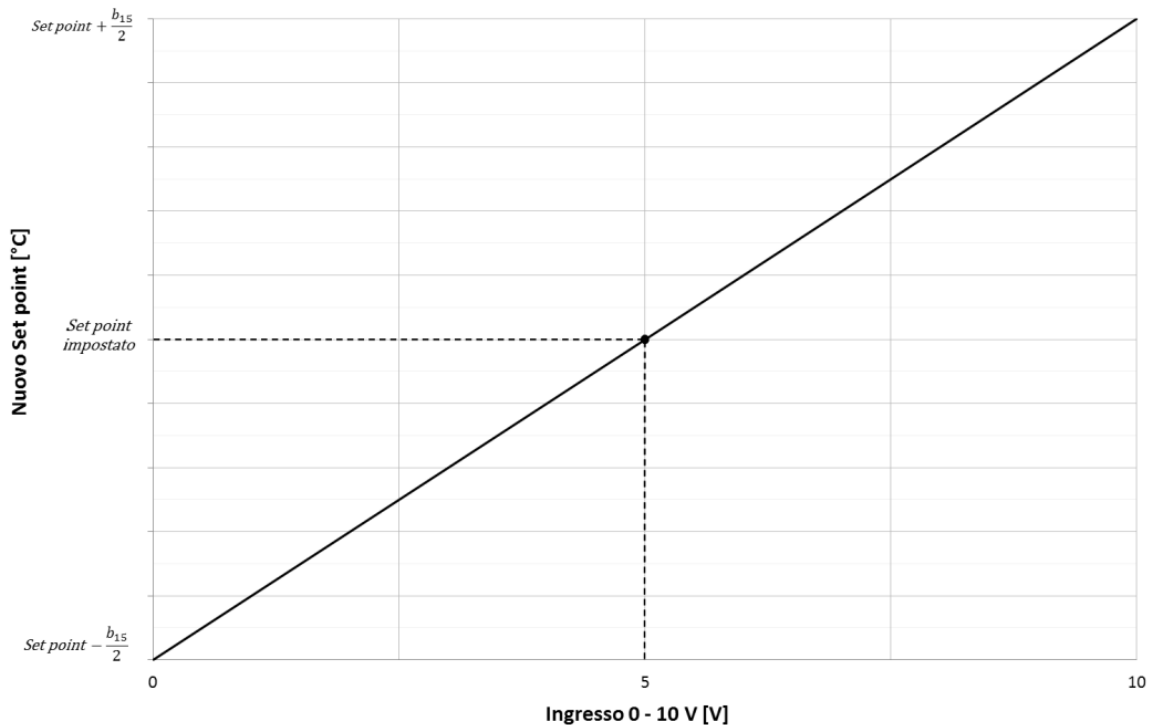

Il segnale 0-10V deve essere applicato ai morsetti 0-10V+ e 0-10V- (vedere gli schemi elettrici).

## 9.6 FUNZIONAMENTO POMPA IDRAULICA

La pompa idraulica può essere impostata secondo uno dei tre tipi di funzionamento seguenti:

- funzionamento su chiamata da termoregolatore (default)
- funzionamento su chiamata da termoregolatore con attivazione periodica
- funzionamento continuo

La pompa è spenta immediatamente se si attiva l'allarme flussostato in riarmo manuale.

La pompa è invece sempre accesa se sono funzionanti le resistenze antigelo o se si attiva il funzionamento **pompa idraulica in antigelo** (si abilita se la temperatura di regolazione scende sotto gli 8°C, si disabilita se la temperatura di regolazione risale sopra i 10°C).

### 9.6.1 FUNZIONAMENTO SU CHIAMATA DA TERMOREGOLATORE (Default)

In questo modo di utilizzo (**P03=1**, default), la pompa viene attivata su richiesta del termoregolatore; dopo un tempo di ritardo di 20 secondi dall'accensione della pompa, si attiva anche il compressore. In spegnimento, invece, la pompa viene disattivata con un tempo di ritardo di 120 secondi dallo chiamata in stato off del termoregolatore (stato off coincidente con lo spegnimento del compressore).

Con allarme flussostato attivo in riarmo automatico la pompa è comunque accesa anche se il compressore è spento.

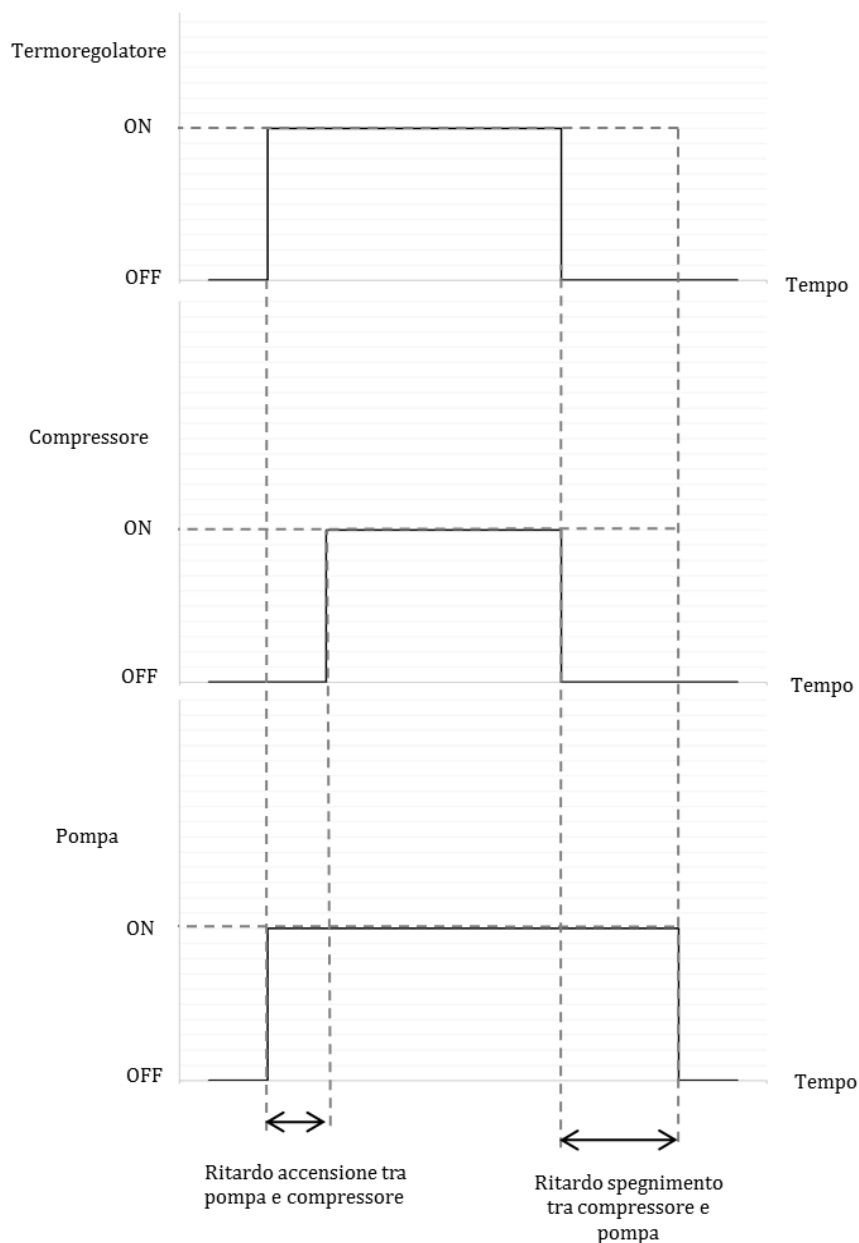

### 9.6.2 FUNZIONAMENTO SU CHIAMATA DA TERMOREGOLATORE CON ATTIVAZIONE PERIODICA

La funzione è disabilitata se **P17=0** (default). Se la pompa è impostata in funzionamento su chiamata da termoregolatore (**P03=1**, default), essa viene attivata periodicamente per un tempo definito dal parametro **P17** (in secondi) dopo un conteggio, di durata impostabile da parametro **P16** (in minuti), attivato allo spegnimento della pompa per termoregolazione soddisfatta. Con allarme flussostato attivo in riarmo automatico la pompa è comunque accesa anche se il compressore è spento. La funzione periodica è sospesa anche nel caso di intervento del regolatore di antigelo che forza attiva la pompa.

### 9.6.3 FUNZIONAMENTO CONTINUO

In questo modo di funzionamento, attivo se **P03=0**, la pompa è sempre accesa. Si spegne solo con l'unità in OFF.

## 9.7 RESISTENZE PER PROTEZIONE ANTIGELO (SE PRESENTE L'ACCESSORIO KA)

Le resistenze antigelo presenti sulle facce delle piastre evaporatore si attivano anche a macchina spenta (ma alimentata) quando la temperatura dell'acqua di mandata scende sotto i 4°C. Le resistenze vengono spente quando la temperatura misurata dalla sonda acqua uscita supera i 6°C. Il cavo scaldante presente sul basamento della macchina si attiva quando la temperatura dell'aria esterna scende sotto i 4°C o la macchina va in sbrinamento. Esso si disattiva se la temperatura esterna supera i 6°C.

## 9.8 ON-OFF REMOTO ED ESTATE-INVERNO REMOTO

La morsettiere prevede due ingressi digitali per comandare l'unità con un consenso esterno.

SW-SW: ingresso cambio modo estate/inverno da remoto.

Per abilitare questa funzione impostare il parametro **H76** al valore **1**.

Il parametro è protetto da password manutentore (modifica a cura dell'installatore).

onoff-onoff: ingresso on-off remoto. La funzione è già abilitata per default. Togliere il ponticello della morsettiere per mettere l'unità in stato di stand-by (in tale stato sul display del controllo a bordo macchina compare la scritta "E00"). Se è abilitato il funzionamento sanitario, la funzione on-off remoto non ha effetto alcuno sulla produzione dell'ACS, disabilita solamente il funzionamento in caldo ed in freddo lato impianto (in tale stato sul display del controllo a bordo macchina compare la scritta "SAN").

## 9.9 ABILITAZIONE PRODUZIONE ACQUA CALDA SANITARIA

Per attivare la funzione acqua calda sanitaria è necessario collegare ai morsetti SAN-SAN una sonda da posizionare all'interno del serbatoio. Una volta posizionata e collegata la sonda di temperatura è necessario abilitare la funzione sanitaria impostando il parametro **H10** al valore **1** e il parametro **H20** al valore **6**. Per accedere ai parametri è necessario inserire la password manutentore ed accedere ai parametri **PRG->PSS->PAR->Cnf->H10/H20** (modifiche a cura dell'installatore).

Se la temperatura dell'acqua sanitaria è inferiore al set acqua sanitaria (impostato a 48°C di default e modificabile accedendo al menu **PRG->Set->SAN**) la macchina attiva la valvola sanitaria e il compressore si porta alla minima frequenza per un tempo pari a 2 minuti, in modo che la valvola abbia il tempo necessario per deviare il flusso dell'acqua verso il serbatoio sanitario. Passato il tempo di scambio il compressore viene posto alla massima frequenza fintantoché la temperatura non raggiunge il set dell'acqua sanitaria. Una volta raggiunto il set impostato la valvola ritorna in condizione di riposo e il compressore inizia a regolare normalmente.

In caso di utilizzo di valvola 3 vie di scambio con alimentazione a 3 punti, essa deve essere collegata ai morsetti NO1, N, NC1.

Invece, in caso di utilizzo di valvola 3 vie di scambio con alimentazione a 2 punti (con ritorno a molla), essa deve essere collegata ai morsetti NO1 e N.

Contatto NO1 chiuso significa che la valvola è eccitata e devia il flusso dell'acqua verso il serbatoio sanitario.

Contatto NO1 aperto significa che la valvola è diseccitata e devia il flusso dell'acqua verso l'utenza.

Nel passaggio da acqua utenza ad acqua sanitaria la sonda di lavoro muta da "sonda di uscita acqua" a "sonda serbatoio sanitario". Passando dal funzionamento invernale a funzionamento sanitario il compressore non si spegne e viene portato alla massima frequenza, mentre nel passaggio dal funzionamento estivo ad acqua sanitaria il compressore viene spento per attendere il tempo di sicurezza.

## 9.10 CHIAMATA PRODUZIONE ACQUA CALDA SANITARIA DA INGRESSO DIGITALE

Alternativamente all'uso della sonda di temperatura, l'attivazione della funzione acqua calda sanitaria può essere effettuata tramite la chiusura di un ingresso digitale dell'unità (morsetti SAN SAN). Questa funzione è consigliata in caso di utilizzo di due o più minichiller in cascata connessi idronicamente ad uno stesso serbatoio di accumulo per l'acqua sanitaria; in questo modo l'attivazione della funzione acqua calda sanitaria viene imposta dalla sonda serbatoio collegata alla prima macchina, mentre le altre macchine si abilitano automaticamente da consenso digitale. Solo nelle macchine con **chiamata sanitaria da ingresso digitale** si deve dunque impostare **H20=0, H45=28, H54=128**. Per ogni minichiller (ad eccezione dell'ultimo della cascata), si deve ricorrere ad un relè (non in dotazione), comandato tramite l'uscita 230VAC OC1 e N presente in morsettiere, che vada ad abilitare, tramite i suoi contatti puliti COM e NO, l'ingresso digitale SAN SAN del chiller successivo nella cascata. Per tale configurazione, consultare lo schema elettrico seguente.

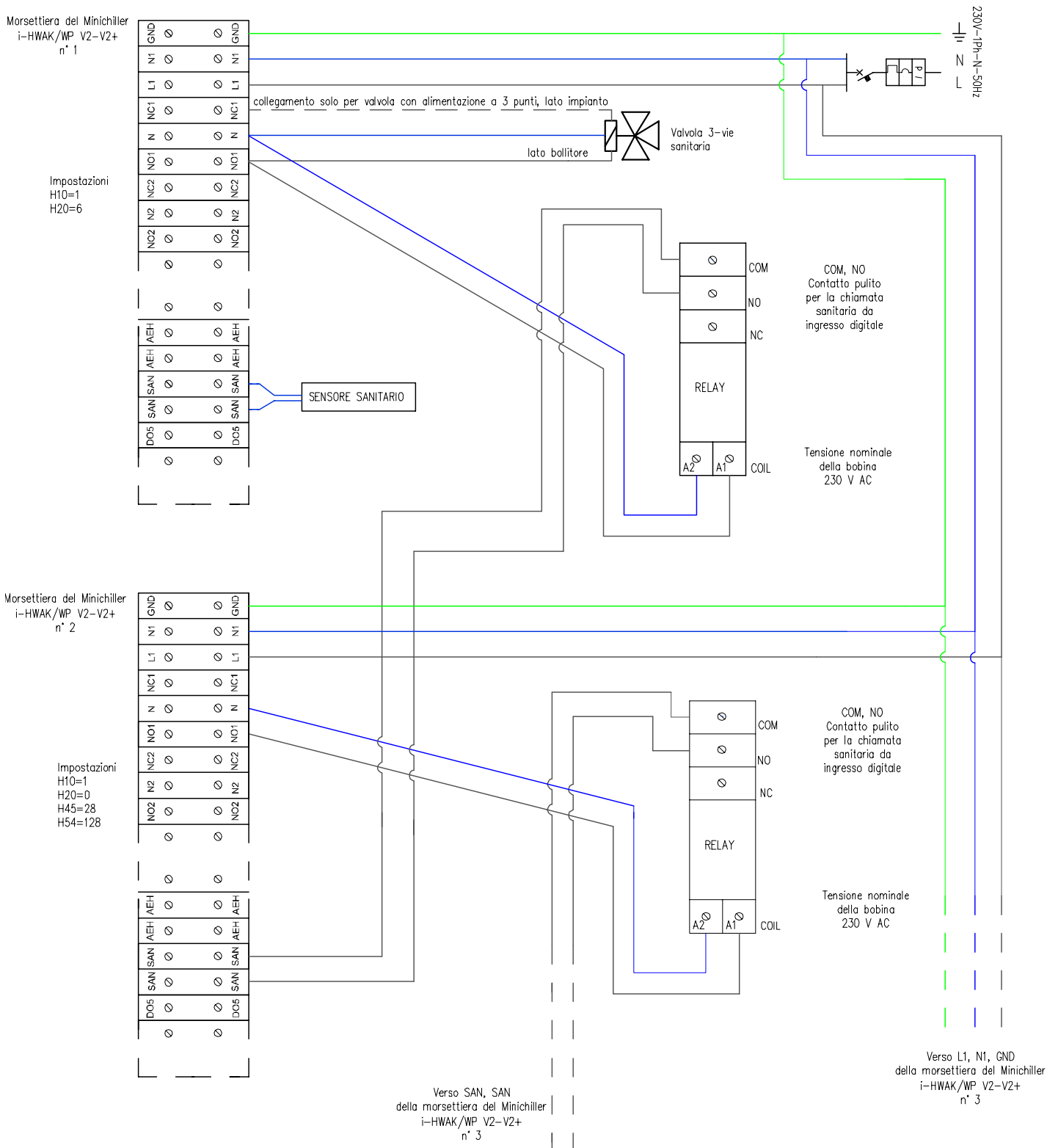

**NOTA:** lo spegnimento dell'unità da remoto (tramite morsetti onoff-onoff) oppure da tastiera a bordo macchina o da tastiera remota non influisce sul funzionamento sanitario. Una volta che il parametro H10 è impostato a 1, l'unità si porta in priorità sanitaria appena alimentata. Il display a bordo macchina mostra la temperatura rilevata dalla sonda posta all'interno del serbatoio sanitario. Una volta terminato il ciclo sanitario, il display torna a mostrare la temperatura della sonda di uscita acqua.

Se l'ingresso digitale ON-OFF remoto (morsetti onoff onoff) è aperto, con funzione sanitaria abilitata (H10=1 e H20=6), compare invece sul display a bordo macchina la scritta "SAN". Una volta terminato il ciclo sanitario, il display torna a mostrare la scritta "E00" indicante che il contatto ON-OFF remoto è aperto.

Lo sbrinatorio durante il funzionamento invernale viene effettuato sempre sul lato utenza, mai sul serbatoio dell'acqua sanitaria.

### 9.11 MODO CALDO SU ACCUMULO SANITARIA

Se il parametro **H83=1**, la macchina sfrutta il serbatoio di accumulo del sanitario anche per il riscaldamento lato impianto. In queste condizioni, il relé che comanda la valvola sanitaria viene eccitato anche durante il funzionamento in caldo e non solo in sanitario. Durante lo sbrinamento e in modo freddo la valvola viene diseccitata.

### 9.12 RESISTENZE INTEGRAZIONE IMPIANTO

L'uscita resistenze integrazione impianto è attiva solo se è configurato **H58=22** (già impostato di default) o **H61=22** (non impostato di default) oppure, in alternativa **H62=22** (non impostato di default). L'abilitazione delle resistenze si fa con parametro **r10=1**. Se la temperatura di regolazione rimane inferiore al **setpoint acqua meno r11** (°C) per un tempo pari a **r12** (minuti), le resistenze vengono attivate. Si spengono quando l'acqua raggiunge il set. Consultare le configurazioni possibili al Paragrafo 9.17.

### 9.13 RESISTENZA INTEGRAZIONE SANITARIA

Si tratta di una risorsa aggiuntiva per il riscaldamento dell'accumulo di acqua sanitaria nel caso il compressore da solo non ce la faccia a soddisfare il set in un tempo ragionevole. L'uscita resistenza integrazione sanitaria è attiva solo se è configurato **H58 = 26** (non impostato di default) o **H61=26** (non impostato di default) oppure, in alternativa **H62=26** (non impostato di default). L'abilitazione della resistenza si fa con parametro **r15=1**. Se la produzione di acqua calda sanitaria perdura per un tempo superiore a **r16** (minuti), la resistenza viene attivata. Si spegne quando la macchina finisce la produzione sanitaria. Possibili configurazioni al Paragrafo 9.17.

### 9.14 MODALITA' DI SELEZIONE RESISTENZE DI INTEGRAZIONE

Può essere impostata la priorità nell'ordine di attivazione delle resistenze di integrazione lato impianto e lato sanitario, in particolare le configurazioni sono:

1. **r14=0** (default), le resistenze sono attivabili simultaneamente se presenti;
2. **r14=1**, le resistenze sono attivabili in esclusione l'un l'altra:
  - 2.1. **r20=0**, priorità all'impianto (la resistenza sanitaria si attiva solo se soddisfatta la termoregolazione per resistenza lato impianto);
  - 2.2. **r20=1**, priorità al sanitario (la resistenza lato impianto si attiva solo se soddisfatta la termoregolazione per resistenza lato sanitario).

### 9.15 ATTIVAZIONE RESISTENZE DI INTEGRAZIONE IN FUNZIONAMENTO CONGIUNTO/IN SOSTITUZIONE AL COMPRESSORE

L'utilizzo del compressore è inibito in caso di temperatura esterna bassa.

Considerando questa modalità, si hanno 3 aree di funzionamento della macchina:

- 1) **funzionamento in pompa di calore** (funzionamento normale, con compressore abilitato) nel quale le resistenze di integrazione intervengono solo nel caso in cui la pompa di calore non riesca a soddisfare il set entro un tempo stabilito (vedere Paragrafi 9.12e 9.13);
- 2) **funzionamento congiunto**, nel quale viene abilitato l'utilizzo del compressore in sinergia con i riscaldatori ausiliari (in modo invernale o sanitario, se la temperatura esterna scende al di sotto di **r22** (°C) (default 7 °C) ma rimane sopra a -16 °C). Il funzionamento torna ad essere quello normale se la temperatura risale sopra a **r22+r09** (°C) (default 7+1,0 °C);
- 3) **funzionamento in sostituzione**, nel quale viene inibito l'utilizzo del compressore e gli organi ausiliari funzionano in sostituzione ad esso (in modo invernale o sanitario, se la temperatura esterna scende al di sotto di -16°C). Il compressore viene nuovamente abilitato se la temperatura risale sopra a -16+ **r09** (°C) (r09=1,0 °C di default).

Gli organi ausiliari utilizzabili per il funzionamento congiunto o per il funzionamento in sostituzione sono:

- **caldaia** (o resistenze esterne termostate in modo autonomo), presente se **H58=29** (non impostato di default) o **H61=29** (non impostato di default) oppure, in alternativa, **H62=29** (non impostato di default);
- **resistenza integrazione impianto** (vedi Paragrafo 9.12);
- **resistenza integrazione sanitaria** (vedi Paragrafo 9.13).

Per le configurazioni ammesse e le uscite digitali utilizzabili della morsettiera consultare Paragrafo 9.17 e schemi elettrici.

Per definire la modalità di utilizzo degli organi ausiliari in funzionamento congiunto od in funzionamento in sostituzione si deve impostare il parametro **r23**, che definisce come utilizzare la caldaia, ed il parametro **r24**, che definisce come utilizzare le resistenze di integrazione:

- **r23 =0** caldaia non utilizzata;
- **r23=1** utilizzo caldaia solo su impianto;
- **r23=2** utilizzo caldaia solo in sanitario;
- **r23=3** (default) utilizzo caldaia sia in sanitario sia su impianto;
- **r24=0** resistenze integrazione non utilizzate;

- **r24=1** resistenze integrazione utilizzate solo su impianto;
- **r24=2** resistenze integrazione utilizzate solo in sanitario;
- **r24=3** (default) resistenze integrazione utilizzate sia in sanitario sia su impianto.

## 9.16 SEGNALAZIONE STAGIONE IMPIANTO

Si può configurare un'uscita digitale per segnalare la stagione di funzionamento della macchina, lato impianto (le uscite digitali sono in tensione 230V AC, a questo scopo devono pertanto comandare un relé non in dotazione con contatti non in tensione). Le uscite digitali si impostano mettendo a **31** i parametri **H58** oppure **H61** o **H62**). L'uscita è attiva in funzionamento estivo, mentre in stato OFF o caldo è disattiva. Durante la produzione sanitaria e lo sbrinamento l'uscita mantiene l'impostazione della stagione di provenienza. Consultare Paragrafo 9.17 per le configurazioni possibili e le uscite in morsettiera utilizzabili.

## 9.17 TABELLE CONFIGURAZIONI CONSENTITE A UTENTE E INSTALLATORE

### 9.17.1 Tabella configurazioni

Parametro	Descrizione	Unità	Default	Range	Visibilità	Configurazioni ammesse	Note
<b>Coo</b>	Primo setpoint in freddo	°C	7.0	5.0÷Co2	U		
<b>Hea</b>	Primo setpoint in caldo	°C	45.0	He2÷55.0	U		
<b>San</b>	Setpoint sanitario	°C	48.0	25.0÷55.0	U		
<b>Co2</b>	Secondo setpoint in freddo	°C	18.0	Co0÷23.0	U		
<b>He2</b>	Secondo setpoint in caldo	°C	35.0	25.0÷Hea	U		
<b>H10</b>	Abilitazione funzione sanitaria	/	0	0÷1	I	0 = funzione disabilitata 1 = funzione abilitata	
<b>H20</b>	Configurazione ingresso ST9	/	0	0÷40	I	0 = ingresso non assegnato 6 = temperatura acqua sanitaria	Morsetti SAN-SAN Ingresso utilizzabile in esclusione di D.I.8.
<b>H21</b>	Configurazione ST10	/	0	0÷40	I	0 = ingresso non assegnato 40 = ingresso 0-10V	
<b>H44</b>	Configurazione DI7	/	26	0÷40	I	0 = ingresso non assegnato 26 = umidostato secondo set-point 28 = chiamata termoregolazione sanitario da digitale	Morsetti SE-SE
<b>H45</b>	Configurazione DI8	/	0	0÷40	I	0 = ingresso non assegnato 26 = umidostato secondo set-point 28 = chiamata termoregolazione sanitario da digitale	Morsetti SAN-SAN Ingresso utilizzabile in esclusione di ST9
<b>H54</b>	Polarità ingressi digitali	/	0	0÷255	I	0 = polarità ingressi digitali=NO 64 = polarità DI7=NC (per chiamata termoregolatore sanitario da digitale da SE-SE). 128 = polarità DI8=NC(per chiamata termoregolatore sanitario da digitale da SAN-SAN).	
<b>H58</b>	Configurazione DO3	/	22	0÷32	I	0 = ingresso non assegnato 22 = resistenza integrazione impianto 26 = resistenza integrazione sanitario 29 = caldaia	Morsetti AEH-AEH da collegare a bobina teleruttore (contatto NO 230Vac)
<b>H61</b>	Configurazione open collector 1	/	6	0÷32	I	0 = ingresso non assegnato 6 = valvola 3 vie acqua sanitaria 22 = resistenza integrazione impianto 24 = allarme 26 = resistenza integrazione sanitario 29 = caldaia	Per il corretto collegamento ai morsetti NC1,N1,NO1 vedere Paragrafi 22.8.1 e 22.8.2. E' reso necessario l'uso di un relé esterno per limitare l'assorbimento totale della macchina.
<b>H62</b>	Configurazione open collector2	/	25	0÷32	I	0 = ingresso non assegnato 22 = resistenza integrazione impianto 24 = allarme 25 = valvola 3 vie per pannelli radianti 26 = resistenza integrazione sanitario 29 = caldaia	Per il corretto collegamento ai morsetti NC2,N2,NO2 vedere Paragrafi 22.8.1 e 22.8.2. E' reso necessario l'uso di un relé esterno per limitare l'assorbimento totale della macchina.
<b>H76</b>	Selezione remota modo funzionamento (estate/inverno)	/	0	0÷1	I	0 = funzione disabilitata 1 = funzione abilitata	
<b>H79</b>	Indirizzo seriale	/	1	1÷200	I		<b>In Caso di più minichiller in cascata assegnare a ciascun controllo un indirizzo diverso.</b>
<b>H82</b>	Abilitazione doppio setpoint	/	0	0÷4	I	0 = appare menù di scelta su CRH 1 = modalità classica 2 = doppio setpoint estivo 3 = doppio setpoint invernale 4 = doppio setpoint estivo e invernale	

<b>H83</b>	Abilitazione riscaldamento sempre rivolto verso il sanitario	/	0	0÷1	I	0 = funzione disabilitata 1 = in riscaldamento sempre rivolto verso il sanitario	
<b>b04</b>	Tempo di commutazione valvola pannelli radianti	sec	30	0÷600	I		
<b>b08</b>	Abilitazione set dinamico	/	0	0÷1	I	0 = funzione disabilitata 1 = funzione abilitata	
<b>b09</b>	Offset massimo in cooling	°C	3.0	-50.0÷80.0	I		
<b>b10</b>	Offset massimo in heating	°C	-3.0	-50.0÷80.0	I		
<b>b11</b>	Set temperatura esterna in cooling	°C	25	-127÷127	I		
<b>b12</b>	Set temperatura esterna in heating	°C	15	-127÷127	I		
<b>b13</b>	Delta temperatura in cooling	°C	-10.0	-50.0÷80.0	I		
<b>b14</b>	Delta temperatura in heating	°C	10.0	-50.0÷80.0	I		
<b>b15</b>	Banda staratura set da ingresso analogico 0-10V	/	5.0	0.0÷10.0	I		
<b>P03</b>	Modo funzionamento pompa	/	1	0÷1	I	0 = funzionamento continuo 1 = funzionamento secondo termoregolazione	
<b>P07</b>	Velocità massima pompa modulante	%	in base al modello	0÷100	I	default=100 (in caso di dubbio sul valore di default contattare la sede)	Valori inferiori a quelli di default compromettono il buon funzionamento della macchina.
<b>P08</b>	Velocità minima pompa modulante	%	in base al modello	0÷100	I	default=100 (in caso di dubbio sul valore di default contattare la sede)	Valori inferiori a quelli di default compromettono il buon funzionamento della macchina.
<b>P16</b>	Intervallo fra 2 attivazioni della pompa in modalità periodica	min	0	0÷600	I		
<b>P17</b>	Tempo di funzionamento della pompa in modalità periodica	sec	0	0÷255	I	0 = modalità periodica disabilitata	
<b>r02</b>	Setpoint resistenze antigelo in caldo	°C	4	3÷6	I		
<b>r03</b>	Setpoint resistenze antigelo in freddo	°C	4	3÷6	I		
<b>r06</b>	Delta resistenze antigelo	°C	2.0	0.0÷25.5	I		
<b>r10</b>	Abilitazione resistenza integrazione impianto	/	0	0÷1	I	0 = funzione disabilitata 1 = funzione abilitata	
<b>r11</b>	Delta resistenza integrazione impianto	°C	0.5	0,0÷25.5	I		
<b>r12</b>	Ritardo attivazione resistenza integrazione impianto	min	10	0÷255	I		
<b>r14</b>	Funzionamento resistenze esclusivo	/	0	0÷1	I	0 = resistenze attivabili simultaneamente 1 = resistenze attivabili esclusivamente	
<b>r15</b>	Abilitazione resistenza integrazione sanitaria	/	0	0÷1	I	0 = funzione disabilitata 1 = funzione abilitata	
<b>r16</b>	Ritardo attivazione resistenza integrazione sanitario	/	15	0÷255	I		
<b>r20</b>	Priorità utilizzo resistenze	/	1	0÷1	I	0 = priorità lato impianto 1 = priorità lato sanitario	Il settaggio di questo parametro si rende necessario solo se r14 = 1
<b>r21</b>	Abilita mitigazione lato impianto con resistenze in sbrinamento	/	0	0÷1	I	0 = funzione disabilitata 1 = funzione abilitata	
<b>r22</b>	Set per funzionamento congiunto resistenze integrazione-compressore	/	7	-127÷127	I		
<b>r23</b>	Tipo di utilizzo caldaia	/	3	0÷3	I	0= caldaia non utilizzata 1= utilizzo caldaia solo su impianto 2= utilizzo caldaia solo in sanitario 3= utilizzo caldaia sia in sanitario sia su impianto	
<b>r24</b>	Tipo di utilizzo resistenze	/	3	0÷3	I	0 = resistenze integrazione non utilizzate 1 = resistenze integrazione utilizzate solo su impianto 2 = resistenze integrazione utilizzate solo in sanitario 3 = resistenze integrazione utilizzate sia in sanitario sia su impianto	

N.B. U=utente, I=installatore

Non tutte le configurazioni sono selezionabili contemporaneamente. Per maggiori informazioni contattare la sede.



## 9.18 ALLARMI

### 9.18.1 Flussostato

Il flussostato lato acqua è già installato all'interno dell'unità e NON DEVE in alcun modo essere manomesso o bypassato. Il flussostato è bypassato per un tempo pari a 10 secondi dall'avvio della macchina. L'allarme è a riarmo automatico per la prima volta e viene resettato quando l'allarme rimane inattivo per almeno 5 secondi. Se l'allarme si presenta più di una volta all'ora l'allarme diventa a reset manuale.

### 9.18.2 Alta temperatura

Se la sonda di uscita acqua registra un valore superiore a 65°C per almeno 5 secondi, l'allarme è attivo. La disattivazione avviene quando la temperatura torna ad essere inferiore a 45°C.

### 9.18.3 Antigelo

Se la sonda acqua in uscita ha un valore inferiore a 4°C l'allarme è attivo. La disattivazione avviene se la temperatura registrata dalla medesima sonda torna superiore a +6°C.

### 9.18.4 Allarmi sonda

L'allarme è attivo nel caso in cui qualsiasi sonda collegata e abilitata sia in corto oppure interrotta.

L'allarme è attivo anche nel caso di superamento del limite superiore delle sonde (100°C) o del limite inferiore (-50 °C).

### 9.18.5 Timeout inverter

Nel caso il controllore non comunichi con la scheda driver del compressore viene attivato un allarme di time-out per evitare di perdere il controllo del sistema.

### 9.18.6 ON/OFF remoto

Nel caso la macchina venga comandata da un ingresso digitale remoto.

### 9.18.7 Alta pressione

Se il trasduttore di pressione a bordo macchina rileva una pressione superiore a 41 bar l'allarme diventa attivo.

In questo caso viene immediatamente bloccato il compressore. L'allarme si ripristina quando la pressione scende sotto 36 bar.

### 9.18.8 Pressostato HP (in serie alla sonda di mandata compressore)

Se il pressostato a bordo macchina rileva una pressione superiore a 42 bar l'allarme diventa attivo.

In questo caso viene immediatamente bloccato il compressore. L'allarme si ripristina quando la pressione scende sotto 32 bar.

### 9.18.9 Bassa pressione

Se il trasduttore di pressione a bordo macchina rileva una pressione inferiore al valore impostato sul controllo (a seconda della modalità di funzionamento e/o a seconda del modello) l'allarme diventa attivo. In questo caso viene immediatamente bloccato il compressore. L'allarme si ripristina quando la pressione risale sopra all'isteresi impostata.

## 9.19 MANCANZA DI TENSIONE

Al ripristino:

1. lo strumento si porta sullo stato precedente alla mancanza di tensione
2. se è in corso un ciclo di sbrinamento la procedura viene annullata
3. vengono annullate e reinizializzate tutte le temporizzazioni in corso

## 9.20 TABELLA ALLARMI BLOCCO UTENZE

Tipo di guasto	Codice	Compressore	Pompa	Resistenze	Ventilatore
Off remoto	E00	OFF	OFF	OFF	OFF
Problema hardware dell'inverter	E75	OFF			OFF
Corrente del compressore troppo elevata	E76	OFF			OFF
Tensione di alimentazione fuori limiti	E78	OFF			OFF
Compressore non connesso all'alimentazione	E79	OFF			OFF
Timeout inverter	E80	OFF			OFF
Sonda acqua ingresso	E61	OFF	OFF	OFF	OFF
Sonda acqua uscita	E62	OFF	OFF	OFF	OFF
Sonda aspirazione compressore	E63	OFF	OFF	OFF	OFF
Sonda di mandata compressore + pressostato HP	E64	OFF	OFF	OFF	OFF
Trasduttore di alta pressione	E65	OFF	OFF	OFF	OFF
Trasduttore di bassa pressione	E66	OFF	OFF	OFF	OFF
Sonda aria esterna per reg. climatica	E67	OFF	OFF	OFF	OFF
Sonda bollitore acqua sanitaria (opz)	E69	OFF	OFF	OFF	OFF
Flussostato	E06	OFF	OFF	OFF	OFF
Alta temperatura	E18	OFF		OFF	
Alta pressione	E01	OFF	OFF		
Bassa pressione	E02	OFF			OFF
Allarme antigelo	E05	OFF	ON	OFF	OFF

## 10 SPEGNIMENTI PER LUNGHI PERIODI

- Disattivare le unità posizionando l'interruttore di ciascun apparecchio su "OFF"
- Chiudere i rubinetti dell'acqua
- Posizionare l'interruttore differenziale generale su "OFF"



*Se la temperatura scende sotto lo zero c'è serio pericolo di gelo: prevedere una miscela di acqua e glicole nell'impianto, diversamente svuotare l'impianto idraulico ed i circuiti idraulici della pompa di calore.*

## 11 MANUTENZIONE E CONTROLLI PERIODICI



**ATTENZIONE:** *Tutte le operazioni descritte in questo capitolo DEVONO ESSERE SEMPRE ESEGUITE DA PERSONALE QUALIFICATO. Prima di effettuare qualsiasi intervento sull'unità o di accedere a parti interne, assicurarsi di aver snesso l'alimentazione elettrica. Le testate e la tubazione di mandata del compressore si trovano di solito a temperature piuttosto elevate. Prestare particolare cautela quando si opera in prossimità delle batterie. Le alette di alluminio sono particolarmente taglienti e possono provocare gravi ferite. Dopo le operazioni di manutenzione richiudere i pannelli fissandoli con le viti di fissaggio.*



*E' vietato caricare i circuiti frigoriferi con un refrigerante diverso da quello indicato sulla targhetta di identificazione. L'utilizzo di un refrigerante differente può causare gravi danni al compressore.*



*E' vietato utilizzare oli differenti da quelli indicati nel presente manuale. L'utilizzo di un olio differente può causare gravi danni al compressore*

E' buona norma eseguire controlli periodici per verificare il corretto funzionamento dell'unità:

OPERAZIONE	1 mese	4 mesi	6 mesi
Riempimento del circuito acqua.	X		
Presenza di bolle nel circuito acqua.	X		
Controllare il corretto funzionamento degli organi di controllo e di sicurezza.	X		
Controllare che non vi siano perdite d'olio dal compressore.	X		
Controllare che non vi siano perdite d'acqua nel circuito idraulico.	X		
Controllare che il flussostato funzioni correttamente.	X		
Controllare che le resistenze carter siano alimentate e funzionanti.	X		
Pulire i filtri metallici del circuito idraulico.	X		
Pulire la batteria alettata tramite aria compressa o getto d'acqua.	X		
Controllare che i terminali elettrici sia all'interno del quadro elettrico che nelle morsettiere del compressore siano ben fissati.		X	
Serraggio connessioni idrauliche.		X	
Controllare il fissaggio e il bilanciamento delle ventole.		X	
Corretta tensione elettrica.			X
Corretto assorbimento.			X
Verifica della carica di refrigerante.			X
Verifica pressione di lavoro, surriscaldamento e sottoraffreddamento.			X
Efficienza pompa di circolazione.			X
Verifica del vaso di espansione.			X
Se l'unità deve rimanere per un lungo periodo fuori servizio, scaricare l'acqua dalle tubazioni e dallo scambiatore di calore. Questa operazione è indispensabile qualora durante il periodo di fermata si prevedono temperature ambiente inferiori al punto di congelamento del fluido utilizzato.			X

### 11.1 PROTEZIONE AMBIENTALE

La legge sulla regolamentazione dell'impiego delle sostanze lesive dell'ozono stratosferico stabilisce il divieto di disperdere i gas refrigeranti nell'ambiente. Questi, infatti, devono essere recuperati e riconsegnati, al termine della loro vita operativa, presso gli appositi centri di raccolta. Il refrigerante R410A è menzionato tra le sostanze sottoposte a particolare regime di controllo previsto dalla legge e deve sottostare quindi agli obblighi sopra riportati. **Si raccomanda quindi una particolare attenzione durante le operazioni di manutenzione al fine di ridurre il più possibile le fughe di refrigerante.**

## 12 MESSA FUORI SERVIZIO

Quando l'unità è giunta al termine del suo ciclo di vita e necessita quindi di essere sostituita, vanno seguite alcune raccomandazioni:

- il refrigerante deve essere recuperato da parte di personale specializzato ed inviato ai centri di raccolta;
- l'olio lubrificante dei compressori va anch'esso recuperato ed inviato ai centri di raccolta;
- la struttura ed i vari componenti, se inutilizzabili, vanno demoliti e suddivisi a seconda della loro natura; particolarmente il rame e l'alluminio presenti in discreta quantità nella macchina.

Queste operazioni agevolano il recupero e il riciclaggio delle sostanze, riducendo in tal modo l'impatto ambientale.

## 15 Tabella dati tecnici pompe di calore HPE 06÷15 INVERTER

DESCRIZIONE	UM	HPE 06	HPE 09	HPE 12	HPE 15
Potenza Frigorifera (1)	kW	6,2* (2,30÷5,67)	9,9* (3,70÷8,93)	13,2* (4,60÷11,90)	16,0* (6,00÷14,36)
Potenza Assorbita (1)	kW	1,49	2,41	3,12	3,85
E.E.R. (1)	W/W	3,80 A	3,71 A	3,82 A	3,73 A
Potenza Frigorifera (2)	kW	5,0* (1,80÷4,44)	8,2* (3,00÷7,18)	10,8* (3,70÷9,53)	13,1* (4,80÷11,44)
Potenza Assorbita (2)	kW	1,53	2,47	3,27	3,95
E.E.R. (2)	W/W	2,90 B	2,91 B	2,92 B	2,90 B
Potenza Termica (3)	kW	6,5* (2,40÷5,99)	10,3* (4,00÷9,49)	13,4* (4,70÷12,25)	16,4* (6,30÷15,06)
Potenza Assorbita (3)	kW	1,46	2,31	2,97	3,67
C.O.P. (3)	W/W	4,10 A	4,11 A	4,12 A	4,11 A
Potenza Termica (4)	kW	5,8* (2,10÷5,35)	9,3* (3,50÷8,50)	12,6* (4,40÷11,56)	14,8* (5,60÷13,54)
Potenza Assorbita (4)	kW	1,64	2,57	3,43	4,12
C.O.P. (4)	W/W	3,26 A	3,31 A	3,37 A	3,29 A
ESEER		4,16	4,18	4,21	4,20
Tipo Compressore		Rotary	Rotary	Twin Rotary	Scroll
Alimentazione		230V/1/50Hz			400V/3/50Hz
Corrente max	A	10,8	18,8	21,8	10,1
Livello Sonoro (5)	dB(A)	44/48/50	45/50/53	46/51/54	46/52/54
Portata Acqua	m <sup>3</sup> /h	1,07	1,85	2,20	2,98
Prevalenza utile	kPa	53	33	50	40
Attacchi Idraulici		1" M			
Min. Volume Acqua	l	18	25	35	45
Peso in esercizio	kg	89	103	135	146

(1) Acqua refrigerata da 23 a 18 °C, temperatura aria esterna 35 °C.

(2) Acqua refrigerata da 12 a 7 °C, temperatura aria esterna 35 °C.

(3) Acqua riscaldata da 30 a 35 °C, temperatura aria esterna 7 °C b.s./6 °C b.u.

(4) Acqua riscaldata da 40 a 45 °C, temperatura aria esterna 7 °C b.s./6 °C b.u.

(5) Livello medio di pressione sonora in campo libero a 1 m dall'unità (Q=2) secondo ISO 3746

(\*) Solo con funzione Hz max

N.B. i dati prestazionali riportati sono indicativi e possono essere soggetti a variazione. Inoltre le rese dichiarate ai punti (1), (2), (3) e (4) sono da intendersi riferite alla potenza istantanea secondo la EN 14511.



**ATTENZIONE: La minima temperatura ammessa per lo stoccaggio delle unità è 5°C.**

## 14 DATI ELETTRICI UNITÀ E AUSILIARI

Alimentazione unità	V/~/Hz	230/1/50*-400/3/50**	Circuito controllo remoto	V/~/Hz	12/1/50
Circuito controllo a bordo	V/~/Hz	12/1/50	Alimentazione ventilatori	V/~/Hz	230/1/50

Per le taglie 06, 09,12\* - Per la taglia 15\*\*

**NOTA:** I dati elettrici sono soggetti a cambiamento per aggiornamento. E' quindi sempre necessario riferirsi all'etichetta delle caratteristiche tecniche applicata sul pannello laterale destro dell'unità.

## 15 PREVALENZE UTILI POMPE DI CALORE

Di seguito si riportano le curve caratteristiche prevalenza-portata al netto delle perdite di carico del kit idronico. Su ciascuna curva è evidenziato il punto di lavoro ottimale alle condizioni specificate all'apice (4) di pag. 29.

L'impianto deve essere progettato in modo da garantire la portata nominale relativa ai punti di lavoro sotto riportati.

### 15.1 MOD. HPE 06

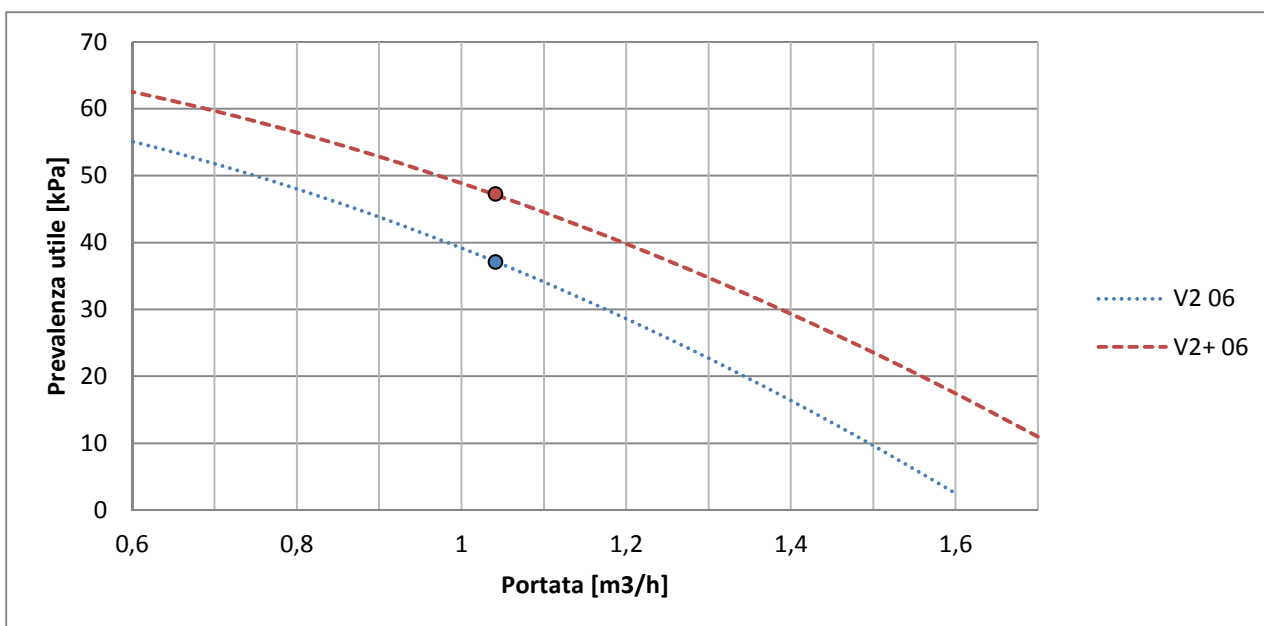

### 15.2 MOD. HPE 09

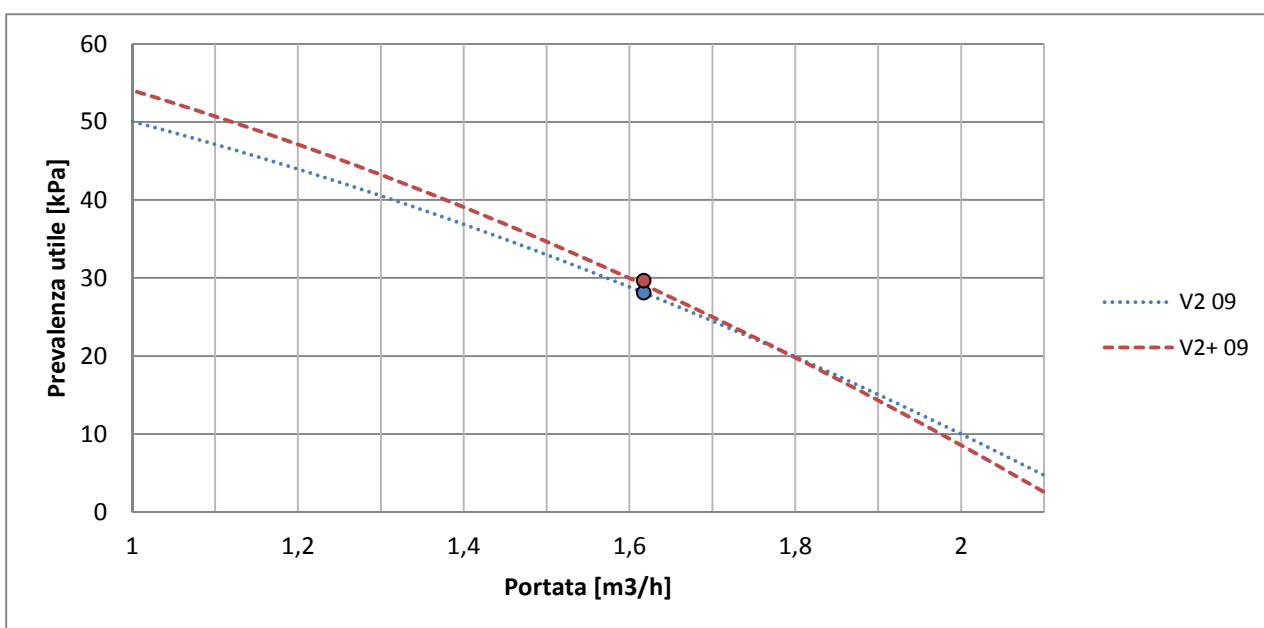

### 15.3 MOD. HPE 12

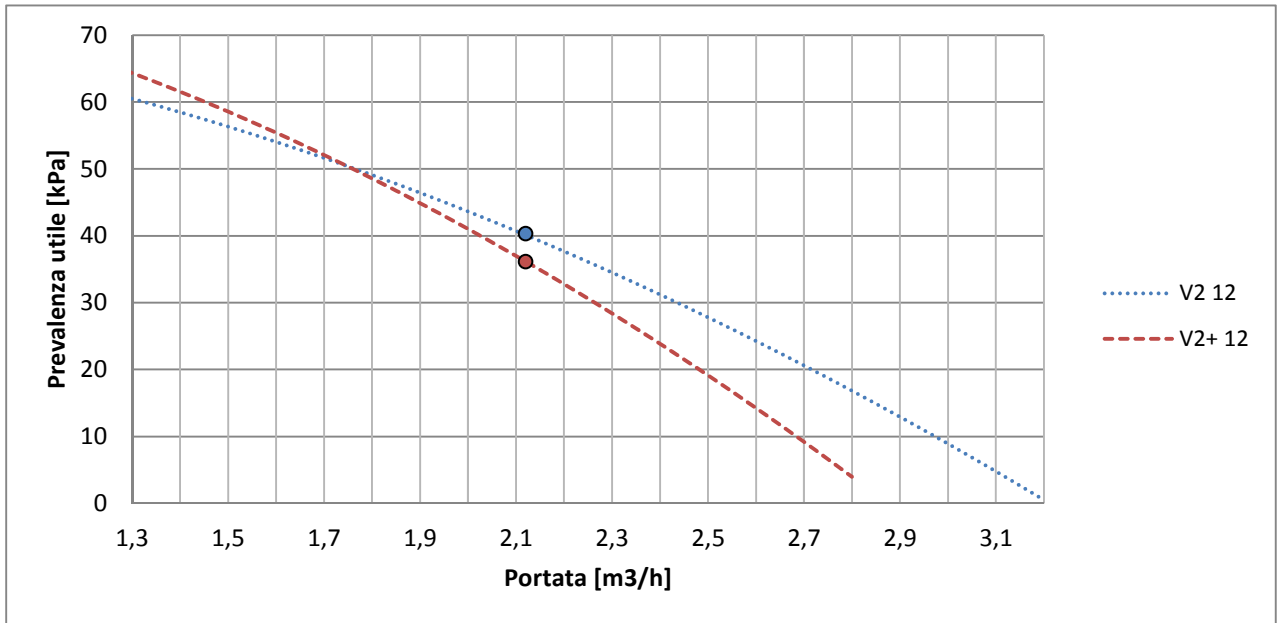

### 15.4 MOD. HPE 15

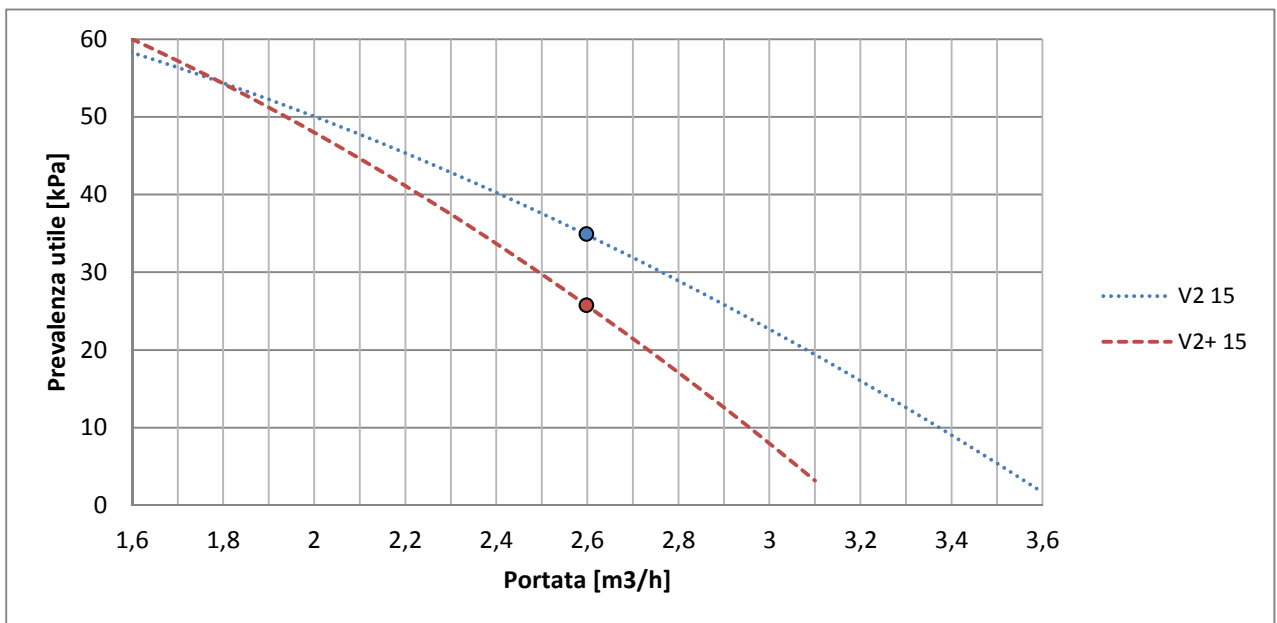

## 16 CURVE CIRCOLATORI

### 16.1 MOD. HPE 06-09

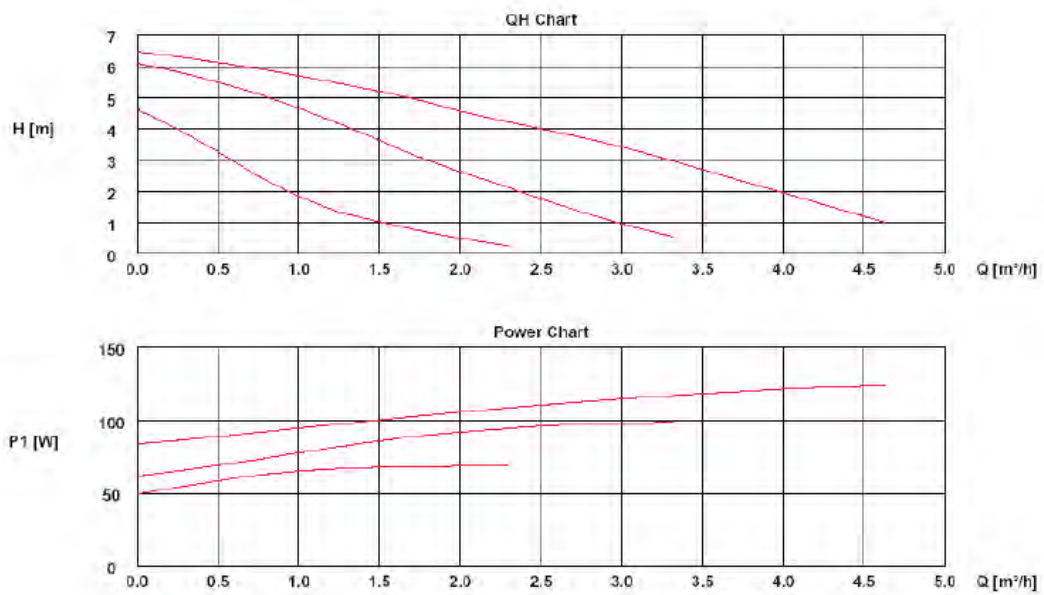

### 16.2 MOD.HPE 12-15

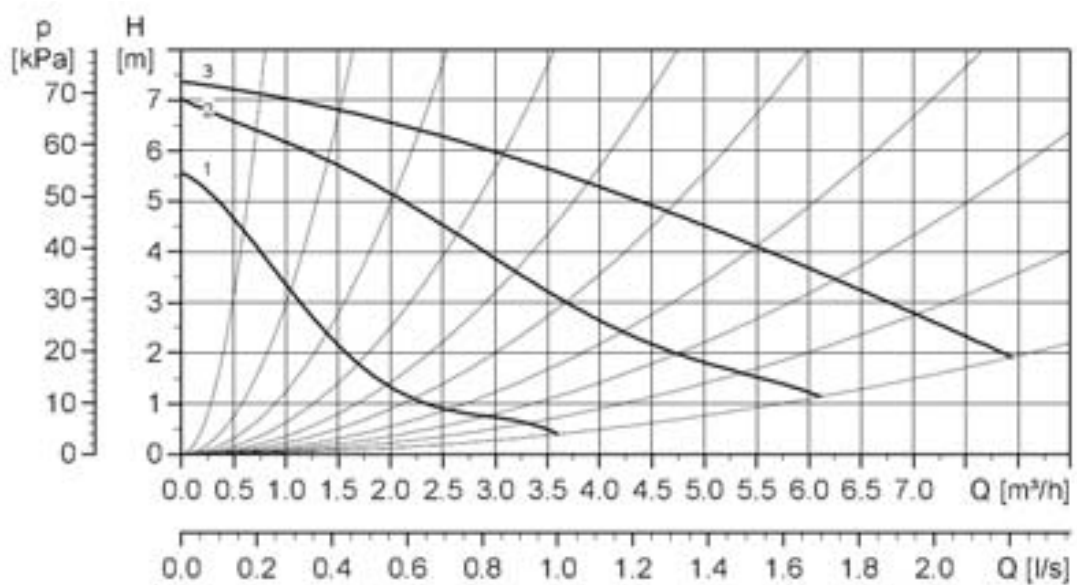

## 17 LIMITI DI FUNZIONAMENTO

### 17.1 PORTATA D'ACQUA ALL'EVAPORATORE

La portata d'acqua nominale è riferita ad un salto termico tra ingresso e uscita dell'evaporatore di 5°C. La portata massima ammessa è quella che presenta un salto termico di 3°C. Valori superiori possono provocare perdite di carico troppo elevate. La minima portata d'acqua ammessa è quella con un salto termico di 8°C (tranne per il modello HPE06 dove si ammette un salto termico massimo di 6,25°C). Portate d'acqua insufficienti possono causare temperature di evaporazione troppo basse con l'intervento degli organi di sicurezza e l'arresto dell'unità e, in alcuni casi limite, con formazione di ghiaccio nell'evaporatore e conseguenti gravi guasti al circuito frigorifero.

Per una maggiore precisione alleghiamo di seguito una tabella riportante le portate minime da assicurare allo scambiatore a piastre per garantirne il corretto funzionamento in funzione del modello (nota bene: il flussostato acqua serve a scongiurare il mancato intervento della sonda antigelo a causa della mancanza di flusso ma non garantisce la portata d'acqua minima richiesta per il corretto funzionamento dell'unità).

Modello	HPE			
	06	09	12	15
Potenza frigorifera di riferimento [kW]	5,67	8,93	11,90	14,36
Minima portata acqua da garantire [L/s]	0,217	0,267	0,355	0,429

In prima approssimazione, ed in mancanza di altri sistemi di rilevazione, la portata corretta per garantire le migliori prestazioni dell'unità può essere verificata, in corrispondenza alla velocità massima del circolatore, controllando con i manometri la differenza di pressione tra il ritorno e la mandata dell'acqua sugli attacchi idraulici esterni dell'unità ed assicurandosi che tale valore sia uguale o inferiore alla prevalenza utile indicata sulle curve riportate nel Paragrafo 15 per i rispettivi modelli.

### 17.2 PRODUZIONE ACQUA REFRIGERATA (FUNZIONAMENTO ESTATE)

La minima temperatura ammessa all'uscita dell'evaporatore è di 5°C: per temperature più basse l'unità necessita di modifiche strutturali. In questo caso contattate il ns. ufficio tecnico per lo studio di fattibilità e la valutazione delle modifiche da apportare in funzione delle richieste. La massima temperatura che può essere mantenuta a regime in uscita dell'evaporatore è di 25°C. Temperature superiori (fino ad un massimo di 40°C) possono comunque essere tollerate nei transitori e nelle fasi di messa a regime. In ogni caso l'assorbimento massimo si ha nel funzionamento a pompa di calore con acqua a 55°C in uscita e temperatura esterna di -10°C.

### 17.3 PRODUZIONE ACQUA CALDA (FUNZIONAMENTO INVERNO)

Una volta che il sistema è giunto a regime, la temperatura di ingresso acqua non deve scendere al di sotto dei 25°C: valori più bassi, non dovuti a fasi transitorie o di messa a regime, possono causare anomalie al sistema con possibilità di rotture del compressore. La massima temperatura dell'acqua in uscita non deve superare i 55°C. A tale temperatura, l'assorbimento elettrico e le prestazioni in termini di COP risultano ottimizzate se la temperatura esterna è superiore a 5°C, anche se l'unità è comunque in grado di lavorare fino al limite di -15°C.

Per temperature superiori a quelle indicate, specie se in concomitanza a portate d'acqua ridotte, si potrebbero verificare anomalie al regolare funzionamento dell'unità, o nei casi più critici potrebbero intervenire i dispositivi di sicurezza.

### 17.4 TEMPERATURA ARIA AMBIENTE E TABELLA RIASSUNTIVA

Le unità sono progettate e costruite per operare in regime estivo, con controllo di condensazione, con temperatura aria esterna compresa tra i -10°C ed i 46°C. Nel funzionamento in pompa di calore, l'intervallo consentito di temperatura dell'aria esterna varia da -15°C a +40°C in funzione della temperatura dell'acqua in uscita come riportato nella tabella seguente.

#### Limiti di funzionamento

Modalità refrigeratore d'acqua			
Temperatura ambiente		Minima -10°C	Massima +46°C
Temperatura acqua in uscita		Minima +5°C	Massima +25°C
Modalità pompa di calore			
Temperatura ambiente		Minima -15°C	Massima +30°C
Temperatura acqua in uscita		Minima +25°C	Massima +55°C
Modalità pompa di calore per acqua calda sanitaria			
Temperatura ambiente con acqua a 48°C massimi		Minima -15°C	Massima +40°C
Temperatura ambiente con acqua a 55°C massimi		Minima -15°C	Massima +35°C
Temperatura acqua in uscita		Minima +20°C	Massima +55°C

## 18 FATTORI DI CORREZIONE PER UTILIZZO DI GLICOLE

Percentuale glicole	Punto congelamento (°C)	CCF	IPCF	WFCF	PDCF
10%	-3,2	0,985	1	1,02	1,08
20%	-7,8	0,98	0,99	1,05	1,12
30%	-14,1	0,97	0,98	1,10	1,22
40%	-22,3	0,965	0,97	1,14	1,25
50%	-33,8	0,955	0,965	1,2	1,33

**CCF:** Fattore Correzione resa

**IPCF:** Fattore Correzione potenza assoluta

**WFCF:** Fattore Correzione portata acqua

**PDCF:** Fattore Correzione perdite di carico.

I fattori di correzione della portata d'acqua e delle perdite di carico devono essere applicati ai valori ottenuti senza l'utilizzo del glicole. Il fattore di correzione della portata d'acqua è calcolato in modo da mantenere la stessa differenza di temperatura che si otterrebbe senza l'utilizzo di glicole. Il fattore di correzione delle perdite di carico è applicato al valore di portata d'acqua corretto del fattore di correzione della portata d'acqua.

## 19 DIMENSIONI

### 19.1 MOD. HPE 06

IN/OUT: 1" M

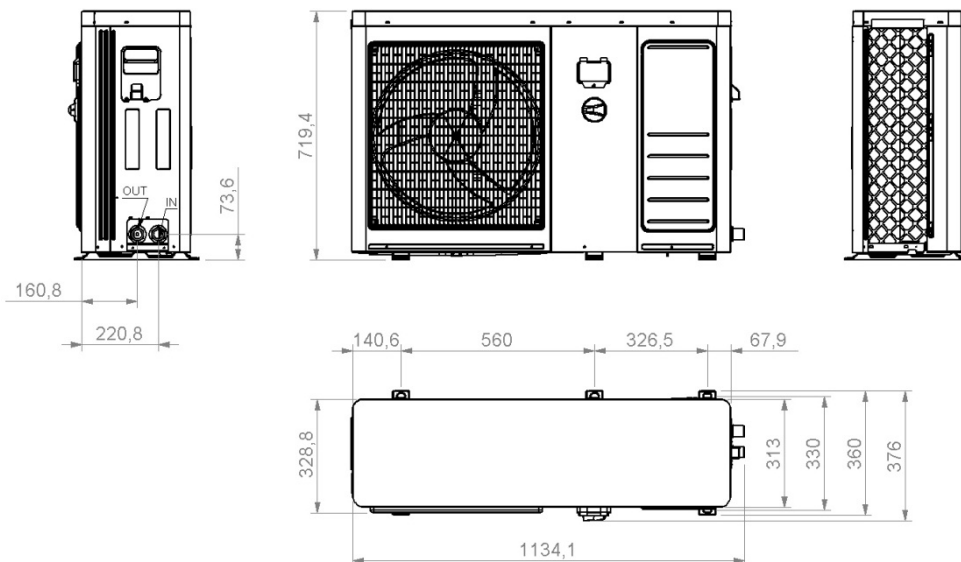

### 19.2 MOD. HPE 09 IN/OUT: 1" M

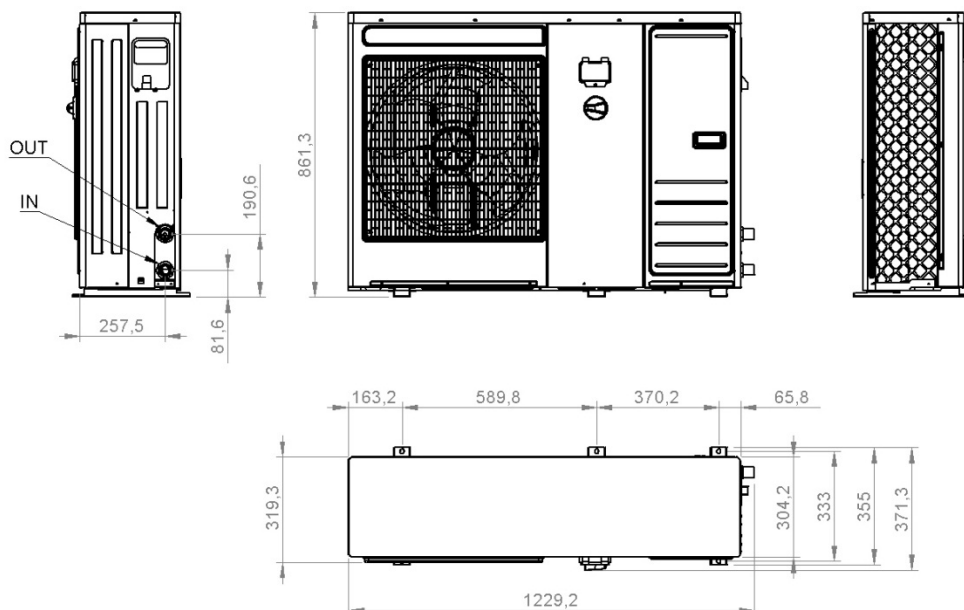



19.3 MOD. HPE 12-15 IN/OUT: 1" M

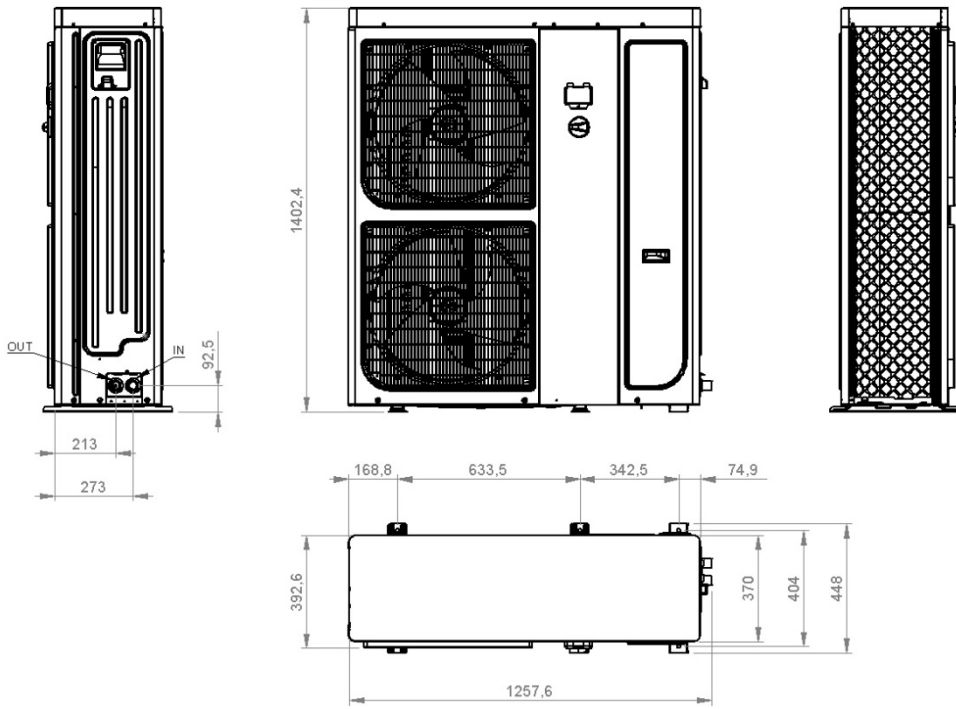

# 20 SCHEMI ELETTRICI

## 20.1 MOD. HPE 06-09

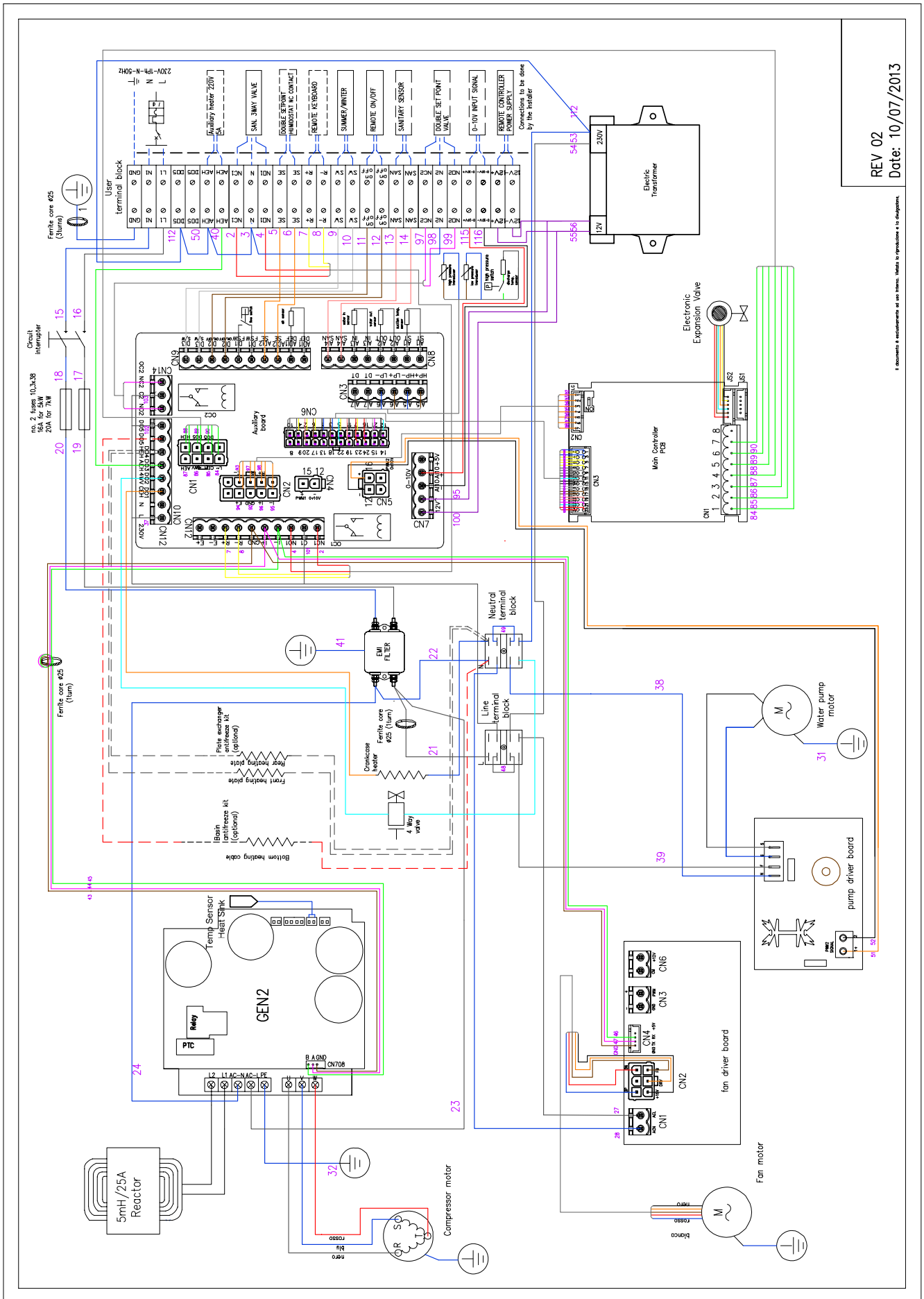

REV 02  
Date: 10/07/2013

Il documento è riservato ai soli tecnici. È vietata la riproduzione o la divulgazione.

# 20.2 MOD. HPE 12

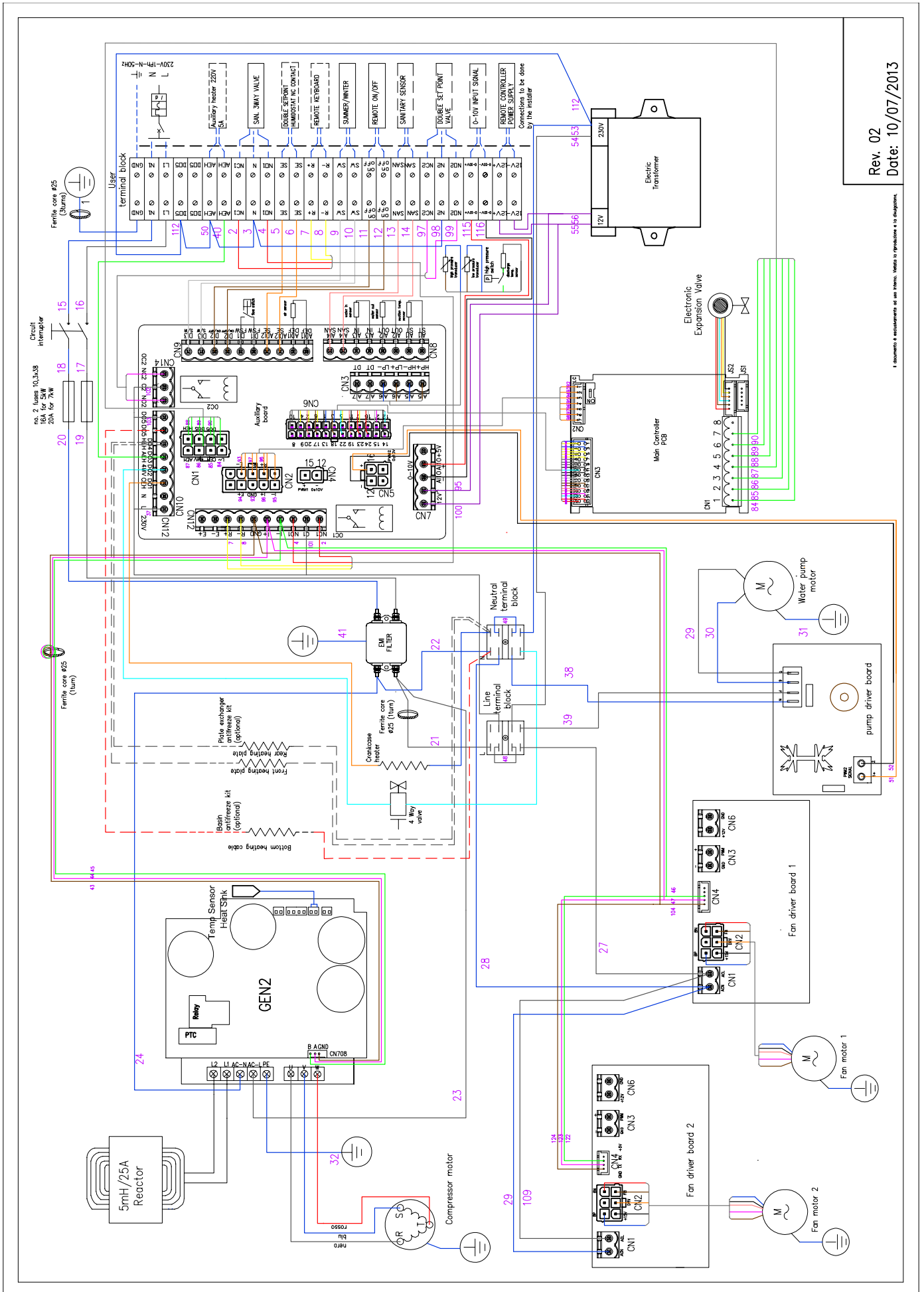

Rev. 02  
Date: 10/07/2013

1 document e manutenzione ad uso interno. Vietata la riproduzione e la divulgazione.

# 20.3 MOD. HPE 15

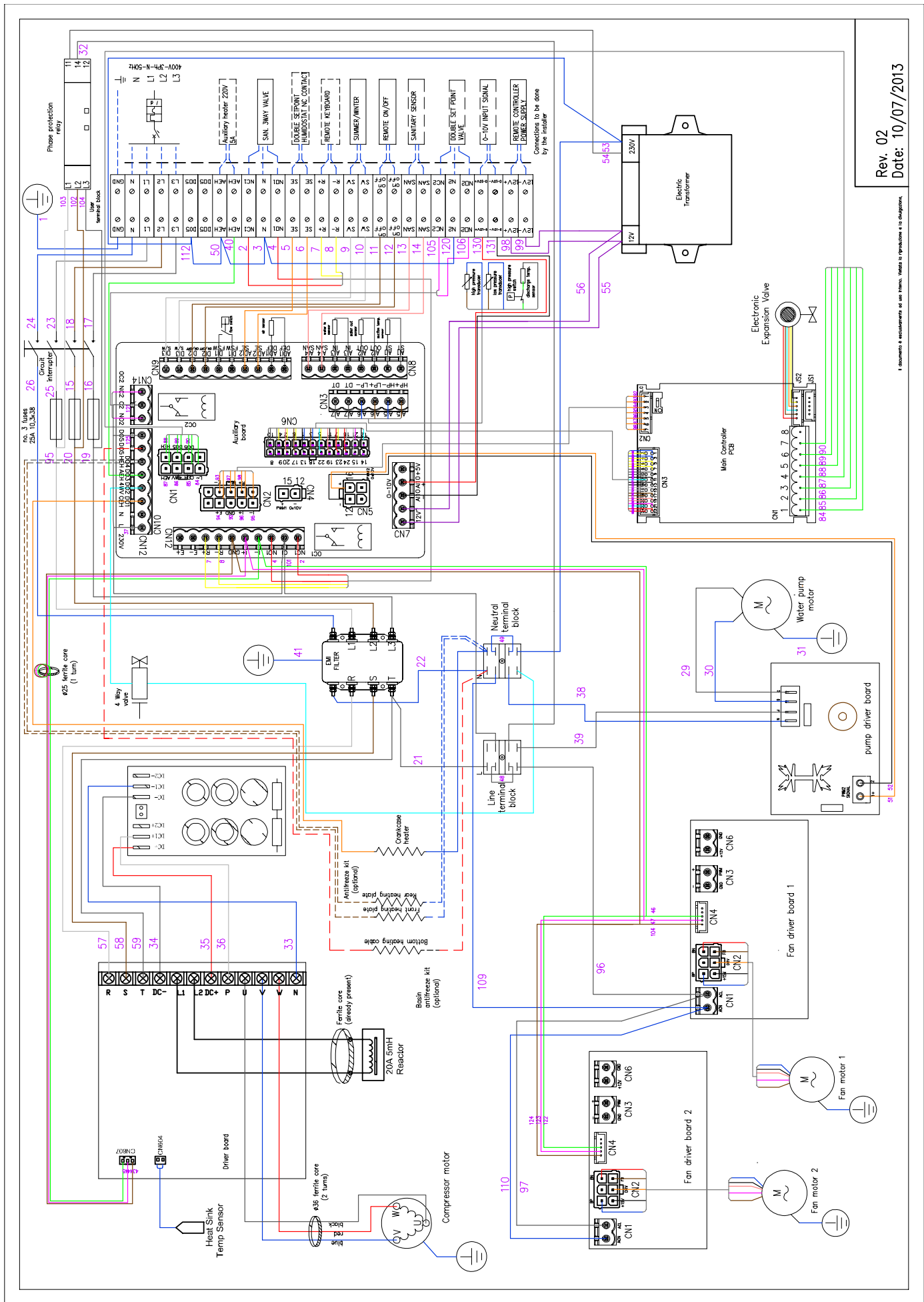

Rev. 02  
Date: 10/07/2013

Documenti e manuali di tutti i marchi. Visita il sito [www.ferret.it](http://www.ferret.it)

## 21 TASTIERA REMOTA CRH (ACCESSORIO OPZIONALE)

La tastiera remota CRH permette di impostare il modo di funzionamento di chiller e fancoil collegati in una rete RS485. La rete può essere costituita da massimo 5 chiller in cascata e massimo 70 fancoil suddivisi in 9 zone termiche. La tastiera si può fissare alle scatole da parete incasso E503.



Per maggiori informazioni si rimanda al manuale dedicato del CRH.

### 21.1 COLLEGAMENTO TASTIERA CRH CON MINICHILLER

Il collegamento tra il pannello CRH, i minichiller e le unità terminali è semplicissimo: viene effettuato con un doppino schermato 2x0.5mmq collegato in serie.

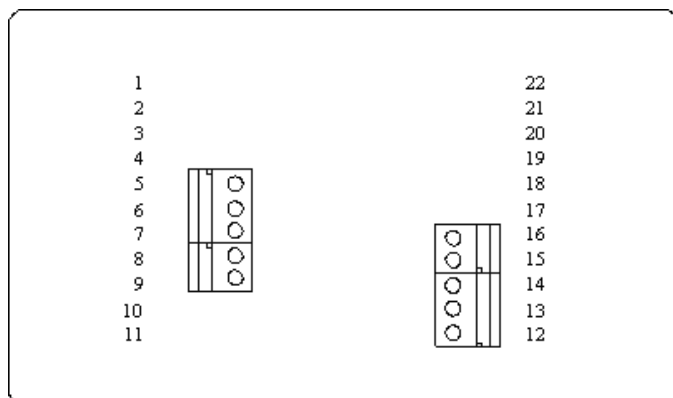

- 6: collegare al terminale di uscita R- della morsettiera di uscita della macchina;
- 7: collegare al terminale di uscita R+ della morsettiera di uscita della macchina;
- 8: collegare al terminale di uscita 12V- della morsettiera di uscita della macchina;
- 9: collegare al terminale di uscita 12V+ della morsettiera di uscita della macchina.

## 22 KIT DOPPIO SETPOINT (ACCESSORIO OPZIONALE)

### 22.1 SCOPO E CAMPO DI APPLICAZIONE

La funzione doppio setpoint introduce un secondo setpoint di lavoro lato impianto (sia in modalità freddo che in modalità caldo). Il campo di applicazione è principalmente quello del raffreddamento a pavimento coadiuvato dai fancoil per la deumidificazione. Lo scopo dell'applicazione è quello di evitare in qualsiasi condizione la formazione di condensa sul pavimento, e in ogni caso di garantire il benessere termo igrometrico.

### 22.2 COMPONENTI DEL KIT E CARATTERISTICHE TECNICHE

#### Umidostato



- alimentazione 12-24 Vac
- sonda interna di temperatura e umidità
- trimmer per impostare un offset da -3 a +3°C rispetto al punto di rugiada
- seriale RS485

#### Zoccolo per barra DIN



- applicabile su barra DIN
- massima corrente per singolo polo: 10 A

#### Relè



- alimentazione 230V AC
- carico resistivo max per singolo polo: 8 A
- carico induttivo max per singolo polo: 1,6 A

### 22.3 FUNZIONAMENTO UMIDOSTATO

Mediante la lettura della sonda interna di temperatura e umidità, viene calcolato il punto di rugiada. La temperatura ambiente misurata dalla sonda interna al controllo viene confrontata con il punto di rugiada (valutato nell'ultimo istante di tAr) sommato ai parametri odr e Hy:

- se  $T_r < T_{int} < T_r + odr$  → il relè viene attivato per tutto il tempo tAr successivo
- se  $T_r + odr < T_{int} < T_r + odr + Hy$  → il relè viene attivato per il valore in % di tAr individuato sulla rampa
- se  $T_{int} > T_r + odr + Hy$  → il relè viene disattivato per tutto il tempo tAr successivo

I parametri tAr, odr e Hy sono impostati in fabbrica e non sono modificabili.

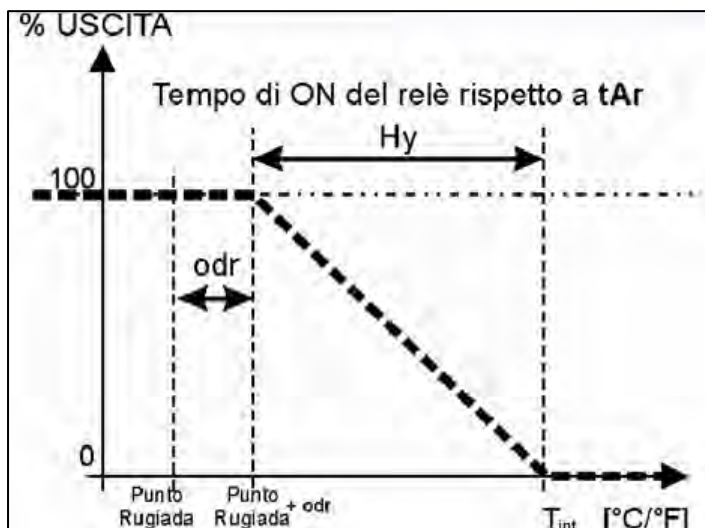

## 22.4 IMPOSTAZIONI MINICHILLER

Parametro H61 di impostazione modalità doppio setpoint (da menù manutentore):

H82	FUNZIONAMENTO
0	Appare menù popup di scelta su CRH
1	Modalità classica
2	Doppio setpoint attivo in estate
3	Doppio setpoint attivo in inverno
4	Doppio setpoint attivo in estate e inverno

## 22.5 NOTE ALL'INSTALLAZIONE

### Umidostato

Il relè dell'umidostato deve essere collegato come NC.

Si possono infatti distinguere due casi:

1. deumidificazione non necessaria (attivazione doppio setpoint):  
quando il relè è diseccitato, l'acqua viene inviata all'impianto a pavimento (secondo setpoint)
2. deumidificazione necessaria (disattivazione doppio setpoint):  
quando il relè è eccitato, l'acqua viene inviata ai fancoil (primo setpoint)

### Relè

E' possibile collegare direttamente la valvola a tre vie al relè con contatto di scambio bordo macchina (4A resistivi, 1A induttivi, 230 VAC), collegandola ai morsetti NC2, N2, NO2 (se si ha a disposizione una valvola alimentata a 3 punti), o ai morsetti N2-NC2 (se la valvola a disposizione è alimentata a 2 punti, con ritorno a molla).

E' tuttavia consigliato utilizzare un relè esterno, compreso nel kit doppio set-point, per consentire il collegamento con carichi maggiori (fino a 8A resistivi, 1,6A induttivi) e allo stesso tempo separare le linee di alimentazione di minichiller, valvola a tre vie e fancoil (in tal caso occorre fornire l'adeguata protezione elettrica alla linea di alimentazione fancoil).

Questo secondo caso prevede che il relè debba essere installato a bordo macchina sulla barra DIN della morsettiera utente, collegandone l'alimentazione ai morsetti N2-NC2. La valvola a tre vie deve poi essere collegata alle uscite del relè NO COM NC se alimentata a 3 punti, oppure a NO-COM se alimentata a 2 punti e con ritorno a molla.

Per la configurazione dei parametri riferirsi alle tabelle del Paragrafo 9.17.

### Valvola a tre vie con alimentazione a 2 o 3 punti (non inclusa nel kit)

La valvola a tre vie è utilizzata per deviare il flusso tra pavimento e fancoil.

In caso di valvola a tre vie con alimentazione a 2 punti (ritorno a molla), la via a riposo deve essere collegata all'impianto a pavimento.

In caso di valvola a tre vie con alimentazione a 3 punti, la via della valvola collegata idraulicamente all'impianto a pavimento deve essere elettricamente alimentata come da schemi elettrici riportati al Paragrafo 22.8. In questi schemi, per lato pavimento o lato impianto si intende su quale via si deve girare la valvola quando è alimentata.

## 22.6 SETPOINT IMPOSTABILI

Tipo setpoint	Setpoint (estate/inverno)	Estate	Inverno
Primo setpoint (°C)	Co0/Hea	7 (5÷18)	45 (35÷55)
Secondo setpoint (°C)	Co2/He2	18 (7÷23)	35 (25÷45)

Per impostare i setpoint da pannello bordo macchina, utilizzare il tasto SET.

Il secondo setpoint è maggiore del primo setpoint in estate e minore in inverno:

- in estate:  $T2 \geq T$
- in inverno:  $T2 \leq T$

## 22.7 COMMUTAZIONI

Sequenza passaggio da setpoint normale a secondo setpoint:

- 1) cambio del setpoint di lavoro
- 2a) in estate: commutazione valvola 3 vie solo quando il secondo setpoint - 5°C è stato raggiunto
- 2b) in inverno: commutazione valvola 3 vie solo quando il secondo setpoint + 5°C è stato raggiunto  
(in ogni caso dopo 5 min dal cambio setpoint, la commutazione viene comunque eseguita)

Sequenza passaggio da secondo setpoint a setpoint normale:

- 1) commutazione valvola 3 vie
- 2) cambio setpoint di lavoro dopo un tempo a parametro pari all'apertura della tre vie (default b04=30s da menù manutentore)

## 22.8 SCHEMA ELETTRICO

Negli schemi elettrici seguenti, per lato bollitore, impianto, pavimento o fancoil si intende su quale via si deve girare la valvola quando la relativa connessione viene alimentata.

### 22.8.1 Schema elettrico, configurazione senza relè esterno

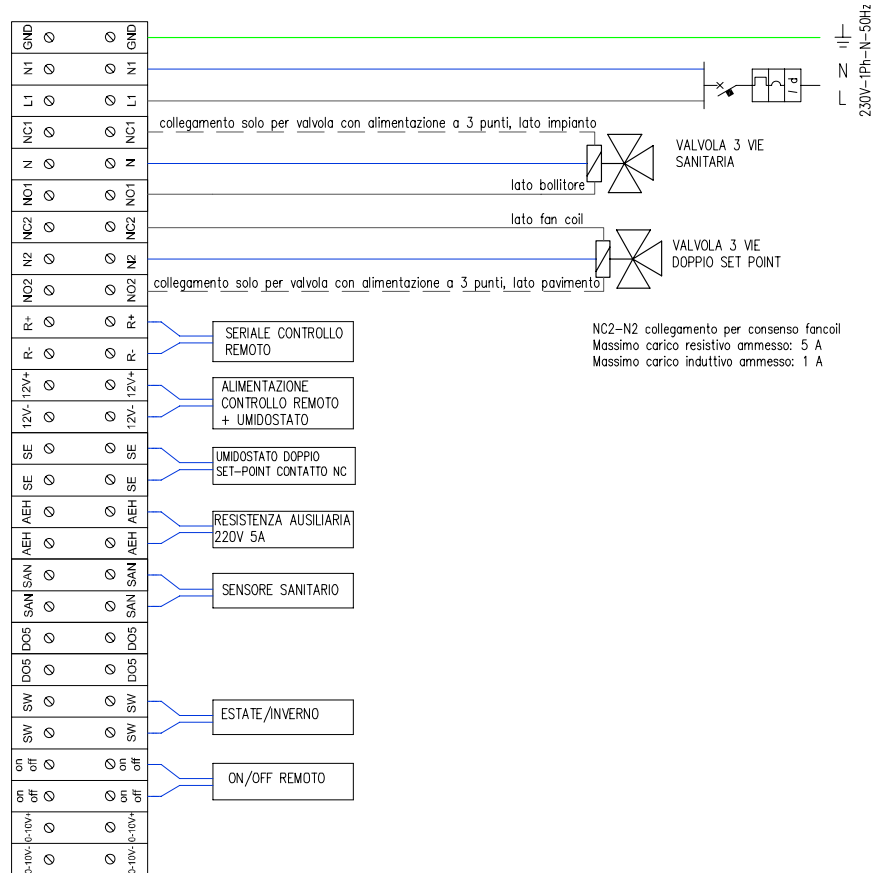

### 22.8.2 Schema elettrico, configurazione con relè esterno

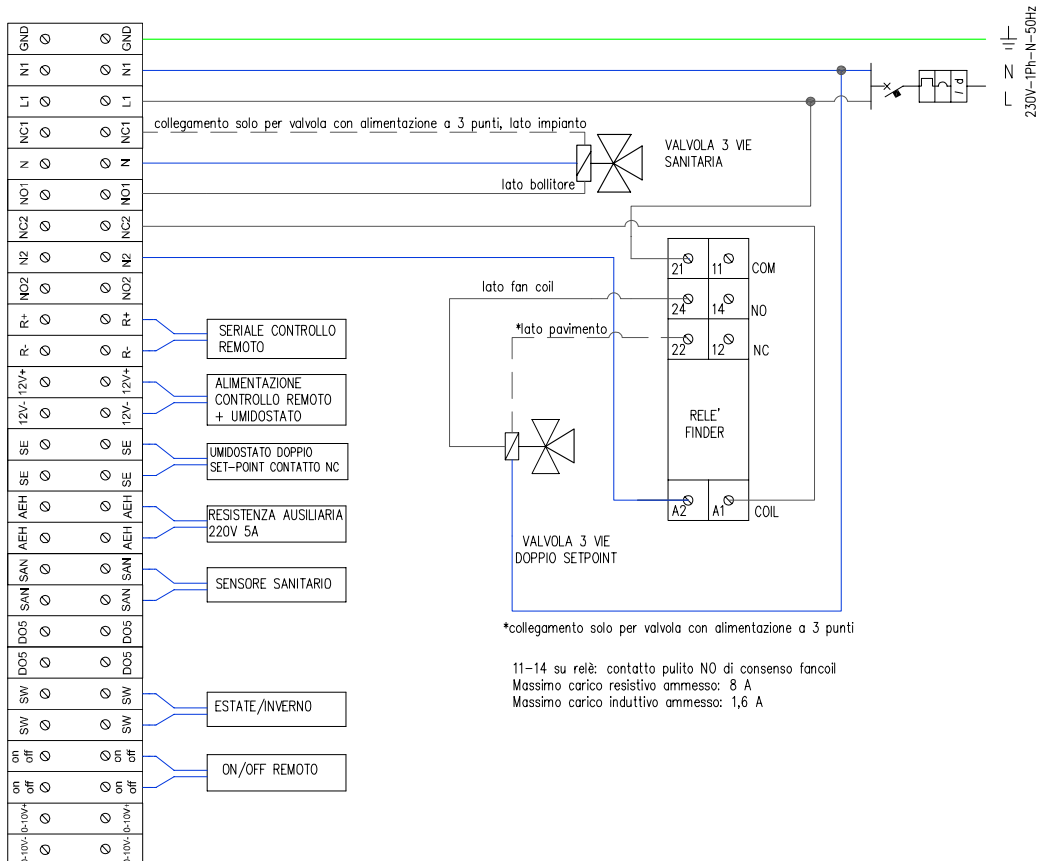





**ATTENZIONE:** in caso di utilizzo di una valvola a tre vie doppio setpoint con alimentazione a tre punti in configurazione con relè esterno, la valvola risulta sotto tensione anche quando il minichiller è in OFF o è spento mediante il sezionatore interno. In caso di manutenzioni al sistema, togliere sempre alimentazione mediante il sezionatore esterno.

## 22.9 COLLEGAMENTI UMIDOSTATO

Effettuare i seguenti collegamenti tra umidostato e morsettiera del minichiller:

- collegare POWER SUPPLY a 12V+ e 12V-
- collegare RELAY-C/NC ai due morsetti SE

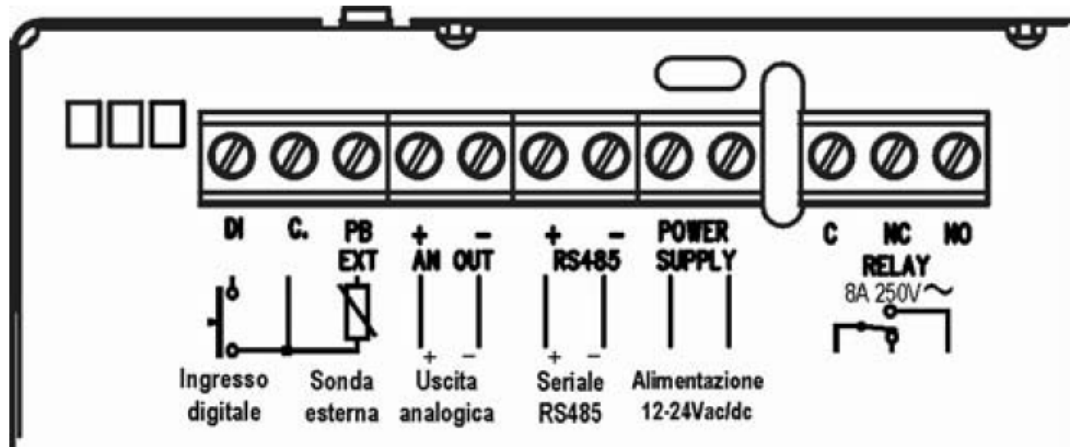

## 22.10 SCHEMA IDRAULICO TIPO

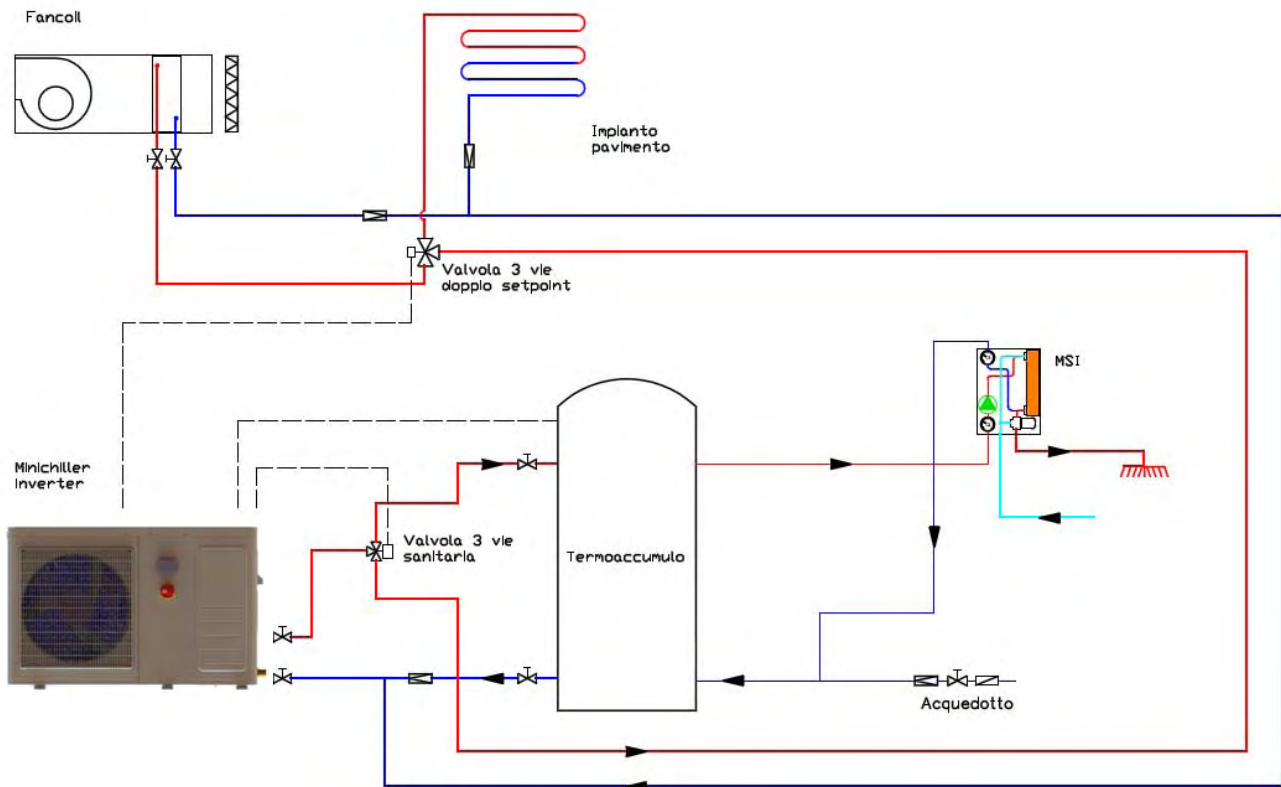







A2B Accorroni E.G. S.r.l. - Via d'Ancona, 37 - 60027 Osimo (An)  
Tel. 071.723991 - Fax 071.7133153 - Web Site: [www.accorroni.it](http://www.accorroni.it) - E-mail: [a2b@accorroni.it](mailto:a2b@accorroni.it)