

REGOLE PER LA SICUREZZA

Leggere attentamente e capire le istruzioni di seguito riportate prima di montare ed utilizzare il prodotto.

Pulitore Automatico



Immagine a solo scopo illustrativo.

Non dimenticate di acquistare anche gli altri prodotti Intex: Le Piscine fuori terra, gli Accessori per piscine, le Piscine gonfiabili, I Prodotti In-Toyz, i Materassi gonfiabili Airbed e i Canotti sono prodotti Intex disponibili presso i rivenditori oppure visitando il sito Internet.

INTEX ©2007 Intex Marketing Ltd. - Intex Development Co. Ltd. - Intex Recreation Corp.
All rights reserved/Tous droits réservés/Todos los derechos reservados/Alle Rechte vorbehalten.

Printed in China/Imprimé en Chine/Impreso en China/Gedruckt in China.

©™ Trademarks used in some countries of the world under license from/©™ Marques utilisées dans certains pays sous licence de/Marcas registradas utilizadas en algunos países del mundo bajo licencia de/Warenzeichen verwendet in einigen Ländern der Welt in Lizenz von/Intex Marketing Ltd. to/à/a/an Intex Development Co. Ltd., 8th Floor, Dah Sing Financial Centre, 108 Gloucester Road, Wanchai, Hong Kong & Intex Recreation Corp., P.O. Box 1440, Long Beach, CA 90801 • Distributed in the European Union by/Distribué dans l'Union Européenne par/Distribuido en la unión Europea por/Vertrieb in der Europäischen Union durch/Intex Trading B.V., P.O. Box nr. 1075 - 4700 BB Roosendaal - The Netherlands

Attenzione.....	3
Panoramica dei componenti.....	4-5
Istruzioni di montaggio.....	6-8
Istruzioni per il funzionamento.....	9
Pulizia tramite sacchetto porta detriti.....	10
Come riporre l'apparecchio per lungo tempo.....	10
Guida ricerca guasti.....	11
Linee Guida Generali per la sicurezza in acqua.....	12
Ubicazione dei Centri Assistenza Intex.....	13

NORME DI SICUREZZA

Leggere attentamente e capire le istruzioni di seguito riportate prima di montare ed utilizzare il prodotto.

LEGGERE E SEGUIRE TUTTE LE ISTRUZIONI

ATTENZIONE

- PER RIDURRE IL RISCHIO DI LESIONI, EVITARE CHE QUESTO PRODOTTO SIA UTILIZZATO DAI BAMBINI.
- NON USARE LA POMPA MENTRE LA PISCINA È OCCUPATA.
- RIMUOVERE IL PRODOTTO DALLA PISCINA SE OCCUPATA OPPURE IN USO.
- SPEGNERE O DISCONNETTERE LA POMPA-FILTRO DALLA PRESA DI CORRENTE DURANTE IL SETTAGGIO, PULITURA O CONTROLLO.
- RIMUOVERE IL PRODOTTO DALLA PISCINA PRIMA DI POSIZIONARE IL TELO DI COPERTURA.
- RIPORRE IL PRODOTTO E GLI ACCESSORI IN UN POSTO COPERTO, ASCIUTTO E SICURO.
- PER PROBLEMI ALLA PISCINA ED AI FILTRI DELLE POMPE CONSULTARE IL MANUALE D'ISTRUZIONI.







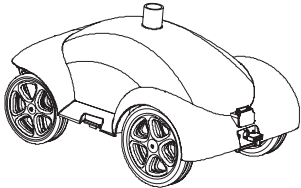
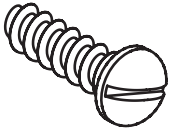
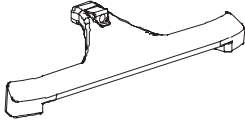
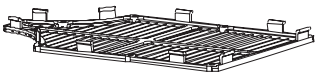
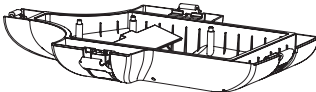

NON SEGUIRE QUESTE AVVERTENZE POTREBBE CAUSARE SERI DANNI A COSE E PERSONE O, PEGGIO, LA MORTE.

Questa pompa filtro deve essere utilizzata solo per gli scopi descritti nel manuale. Le istruzioni per l'installazione e le avvertenze sulla sicurezza del prodotto devono essere seguite attentamente in ogni loro parte per evitare scosse elettriche, ferite gravi o la morte.

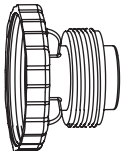
Livello Di Flusso Richiesto Per La Pompa Filtro:
2000 - 4000 galloni per ora (7.570 - 15.140 litri per ora)

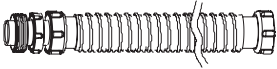
ELENCO DEI COMPONENTI

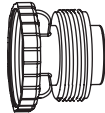
ELENCO DEI COMPONENTI

<p>1</p> 	<p>2</p> 	<p>3</p> 
<p>4</p> 	<p>5</p> 	<p>6</p> 
<p>7</p>  <p>* Opzionale</p>	<p>8</p> 	<p>9</p> 
<p>10</p> 	<p>11</p> 	<p>12</p>  <p>* Opzionale</p>
<p>13</p> 		

NOTA: I disegni sono da considerarsi soltanto a scopo di esempio. Potrebbero non rispecchiare il reale prodotto. Non in scala.

RIFERIMENTO AI COMPONENTI

Prima di montare il prodotto, spendere qualche minuto a prendere visione di cosa comprende e familiarizzare con i vari componenti.

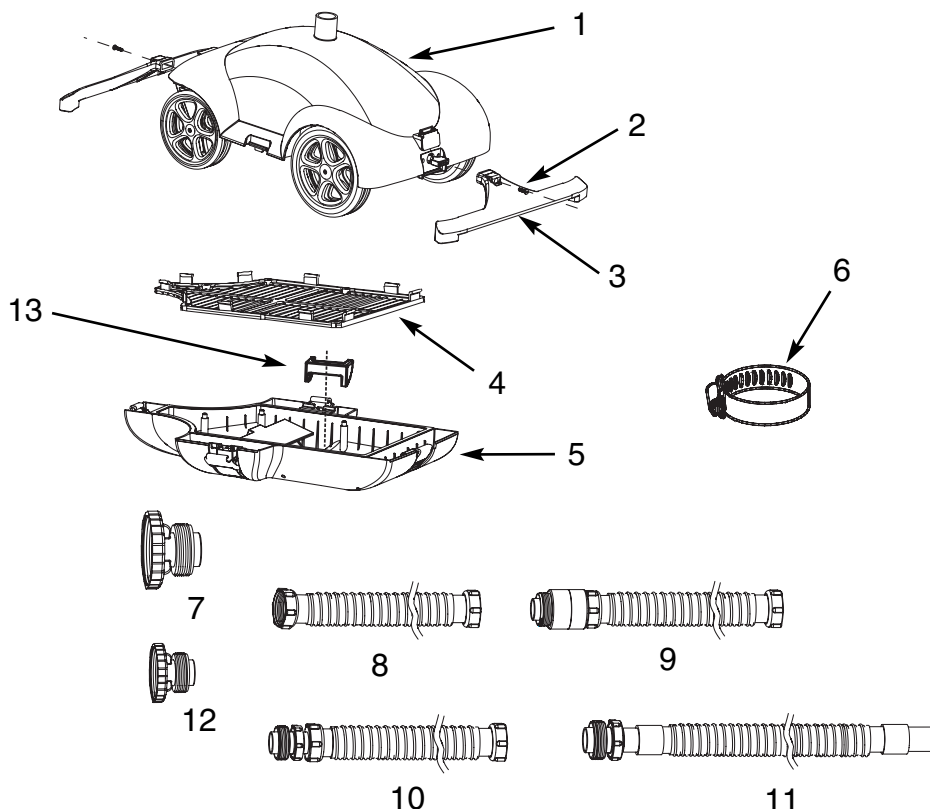

NOTA: I disegni sono da considerarsi soltanto a scopo di esempio. Potrebbero non rispecchiare il reale prodotto. Non in scala.

NO RIFERIMENTO	DESCRIPTION	Q.TÀ	CODICE RICAMBIO
1	PARTE ANTERIORE DEL PULITORE	1	10960
2	VITE	2	10858
3	PARAURTI	2	10857
4	SACCHETTO PORTA DETRITI	1	10855
5	PARTE POSTERIORE DEL PULITORE	1	10965
6	MORSETTO	1	10272
7	ADATTATORE DEL TUBO (OPZIONALE)	1	10859
8	TUBO A	1	10850
9	TUBO B	3	10851
10	TUBO C	2	10852
11	TUBO D	1	10957
12	ADATTATORE TUBO PER PICCOLA PISCINA AGP (OPZIONALE)	1	10910
13	CONTRAPPESO	2	11138

ISTRUZIONI DI MONTAGGIO

1. Se si usa una pompa filtro da 11.355/15.140 l/h (3000/4000 gal), posizionare il contrappeso (13) sulla base del dispositivo su entrambi i lati. Vedi Fig.1. Non è necessario il contrappeso se si utilizza una pompa filtro da 7.570/10.977 l/h (2000/2900 gal).

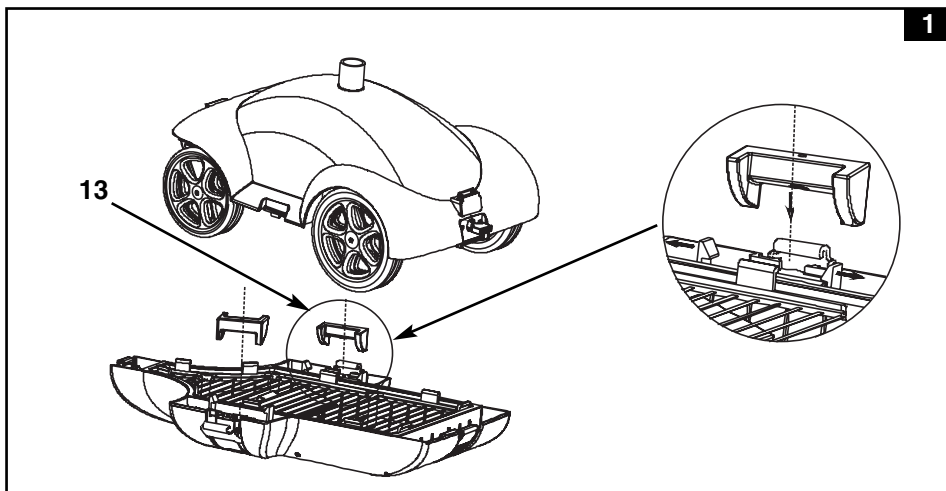

2. Con le viti collegare (2) i paraurti (3) al pulitore automatico su entrambi i lati. Vedi fig. 2.

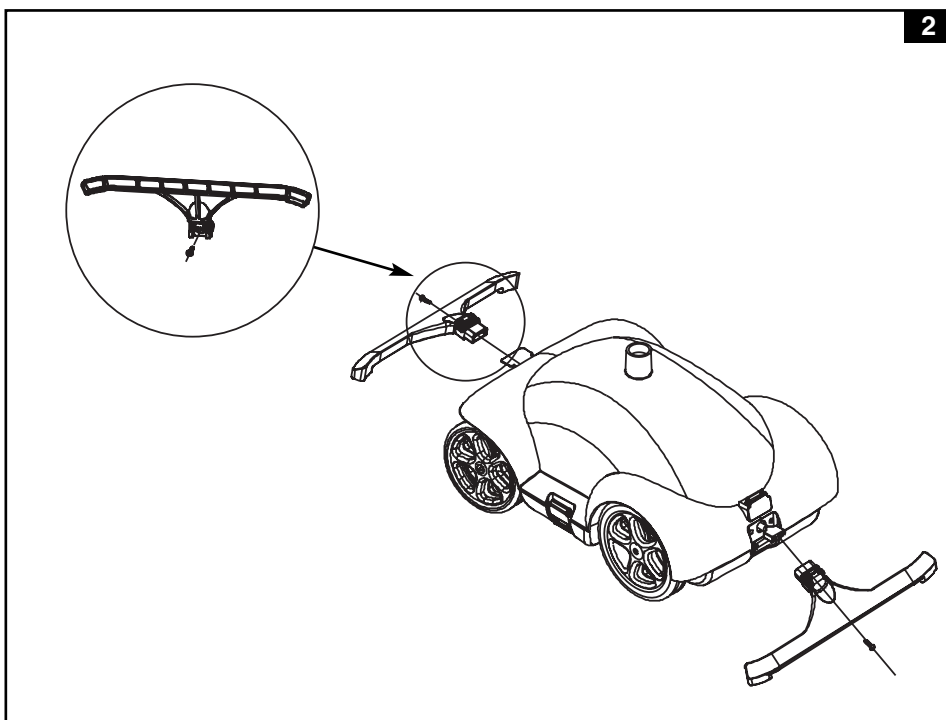

ISTRUZIONI DI MONTAGGIO (continua)

3. Dall'interno della piscina, svitare l'ugello dal connettore di ritorno dell'acqua (connessione tubo superiore). Vedi fig. 3.

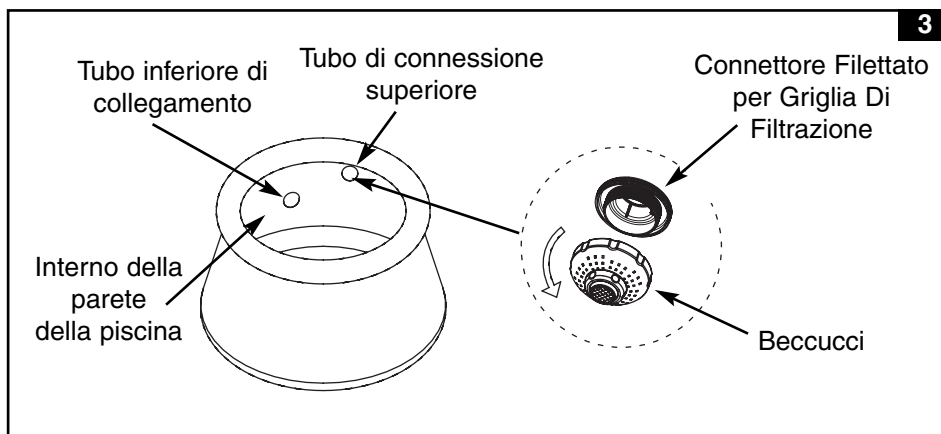

4. Avvitare l'adattatore del tubo (7) al tubo A (8). Vedi fig. 4.
NOTA: Utilizzare l'adattatore per il tubo per piccole piscine AGP (12) invece dell'adattatore per il tubo (7) se la piscina ha uno sfogo di 1-1/4".

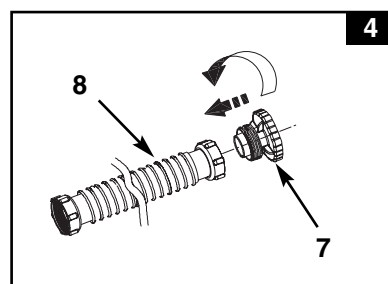

5. Avvitare l'estremità del tubo A (8) con un adattatore al connettore filtro dall'interno della piscina. Vedi fig. 5.

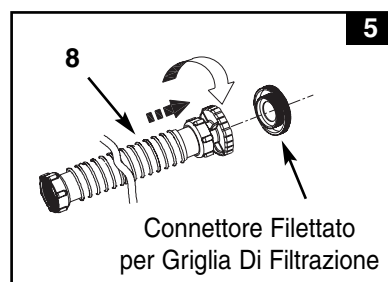

ISTRUZIONI DI MONTAGGIO (continua)

6. Collegare insieme i tubi restanti fuori dalla piscina nell'ordine descritto (Fig.6) B-C-B-C-B-D o B-C-B-D.

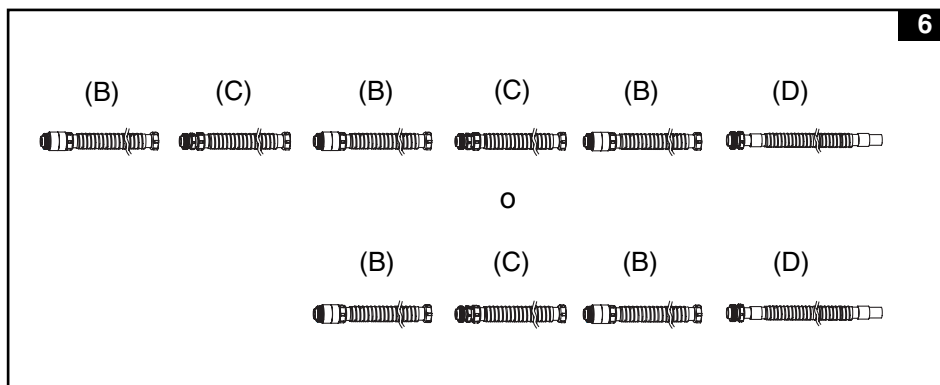

7. Con il morsetto (6) fissare l'estremità del tubo D (11) alla connessione anteriore del pulitore. Una piccola moneta potrebbe essere utilizzata per stringere il morsetto. Vedi fig. 7.

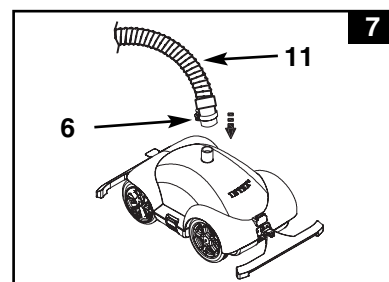

8. Posizionare il pulitore automatico dentro all'acqua. Riempire d'acqua il tubo del pulitore immergendolo completamente nell'acqua per eliminare qualsiasi residuo di aria intrappolata nel tubo.
9. Collegare il tubo B (9) dal tubo di montaggio al tubo A (8) che è stato precedentemente installato al punto 4. Vedi fig. 8.

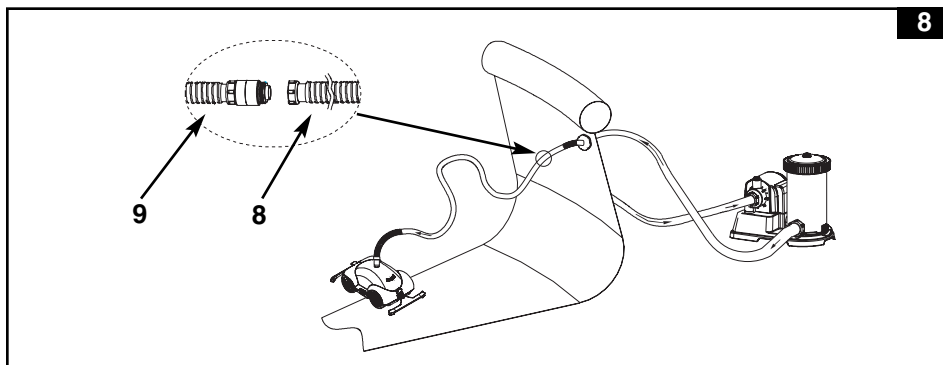

10. Sistemare la pompa filtro seguendo le istruzioni del manuale. Il pulitore automatico è ora pronto per l'uso.

ISTRUZIONI PER IL FUNZIONAMENTO

1. La pompa filtro e' un sistema a tenuta d'aria. Girare in senso antiorario la valvola di fuoriuscita d'aria 1-2 giri.
2. Quando l'acqua inizia a scorrere fuori dalla valvola di rilascio dell'aria, avvitare la valvola del rilascio dell'aria all'interno della copertura dell'alloggiamento del filtro. Non avvitare eccessivamente la valvola.
3. Connettere la pompa filtro alla presa di corrente e accendere.
4. Tenere l'auto pulitore alla rovescia al di sotto della superficie dell'acqua per pompare l'acqua dalla piscina (Fig. 9). Così facendo viene eliminata tutta l'aria intrappolata nel tubo e nel pulitore, in modo tale che esso possa affondare e pulire il fondo della piscina.

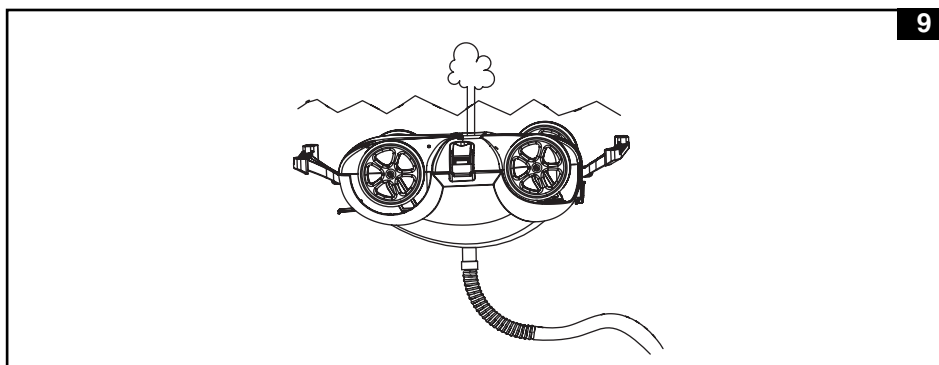

5. Il pulitore automatico cambia direzione ogni qualvolta i paraurti toccano il bordo della piscina.

PULIZIA TRAMITE SACCHETTO PORTA DETRITI

1. Togliere il cavo elettrico dalla spina. Togliere il pulitore dalla piscina.
2. Smontare i quattro rigonfiamenti sui quattro lati del pulitore. Vedi fig. 10.

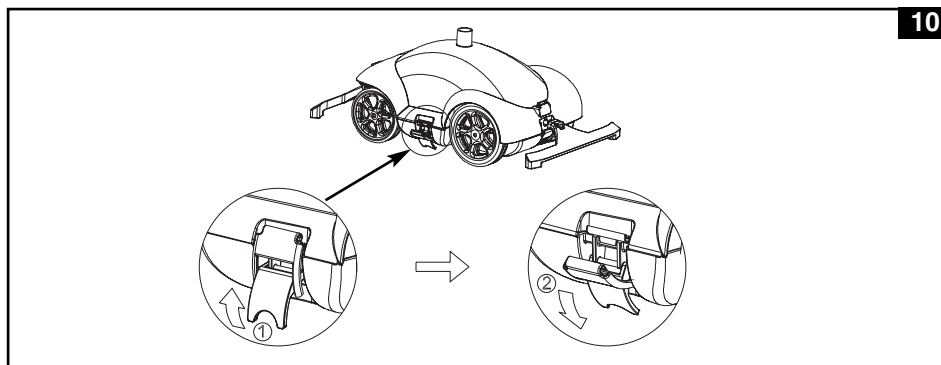

3. Togliere il sacchetto per detriti (4) dalla parte posteriore del pulitore (5). Se ci sono detriti sul sacchetto e sul pulitore, usare la canna del giardino per eliminare ogni residuo di sporco. Utilizzare la spazzola se necessario. Vedi fig. 11.

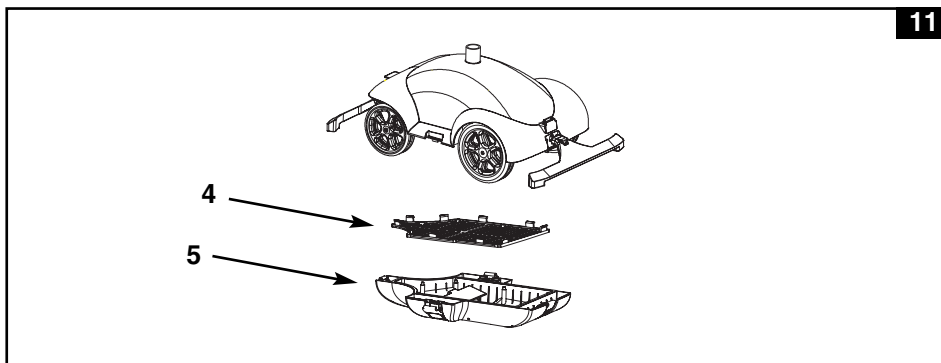

4. Montare nuovamente il pulitore seguendo i punti 1, 2 e 3.

COME RIPORRE L'APPARECCHIO PER LUNGO TEMPO

1. Assicurarsi che la pompa filtro sia spenta e disconnettere la spina dalla presa di corrente.
2. Utilizzare le istruzioni di montaggio al contrario per smontare il pulitore.
3. Pulire e far prendere aria a tutti gli accessori e componenti.
4. Tenere i tubi ben dritti quando il pulitore non viene utilizzato.
5. L'imballo iniziale può essere usato come scatola di conservazione. Conservare in un luogo fresco e asciutto.

GUIDA RICERCA GUASTI

- Q.** Cosa si deve fare quando il pulitore automatico non si muove oppure funziona lentamente?
- A.**
1. Raddrizzare il tubo del pulitore automatico.
 2. Controllare il flusso di circolazione:
 - i. Assicurarsi che la pompa sia in funzione.
 - ii. Assicurarsi che le valvole plunger siano aperte.
 - iii. Pulire o sostituire la cartuccia.
- Q.** Cosa si deve fare quando il pulitore automatico non rimane perfettamente a contatto con il fondo della piscina?
- A.** Fare uscire l'aria dal pulitore automatico seguendo le istruzioni riportate sul manuale.
- Q.** Qual'è il modo più semplice per togliere il pulitore automatico dalla piscina dopo l'uso?
- A.** Rimuovere l'acqua all'interno del pulitore automatico seguendo le istruzioni di seguito:
1. Assicurarsi che la pompa filtro sia spenta e staccare il filo dalla presa elettrica.
 2. Raddrizzare il tubo del pulitore automatico lentamente e sollevarlo appena sotto la superficie dell'acqua.
 3. Tenere con una mano il tubo e sollevare il pulitore automatico lentamente spingendo la parte inferiore del pulitore con l'altra mano.
 4. Dopo che l'acqua è stata completamente rimossa dal pulitore, rimuovere dalla piscina il pulitore con entrambe le mani. Non conservare tubi o paraurti non funzionanti correttamente.

IMPORTANTE

Nel caso in cui continuino a sussistere dei problemi, contattare il Servizio Assistenza. Guardare il foglio successivo per conoscere i dati di riferimento del Servizio Assistenza.

LINEE GUIDA GENERALI PER LA SICUREZZA IN ACQUA

Lo svago in acqua è sia divertente sia terapeutico. In ogni caso può causare danni seri e addirittura la morte. Per ridurre il rischio di danni leggere e seguire tutte le istruzioni e le avvertenze riportate sul prodotto e sulla confezione ed inserite nella confezione stessa. Ricordare che comunque le avvertenze del prodotto, le istruzioni e le linee guida per la sicurezza trattano alcuni rischi comuni legati allo svago in acqua ma non riportano ogni possibile caso di rischio o pericolo.

Per un'ulteriore sicurezza prendere visione con le seguenti linee guida emanate e riconosciute dall'Organizzazione nazionale della sicurezza:

- Richiedere una costante sorveglianza.
- Imparare a nuotare;
- Dedicare del tempo per imparare le norme per il primo soccorso.
- Fare presente a chiunque badi a bambini circa i potenziali pericoli della piscina e all'importanza di alcuni accorgimenti come chiudere le porte a chiave e l'utilizzo di protezioni etc...
- Insegnare ai bambini cosa fare in caso di emergenza.
- Usare sempre il buonsenso quando ci si diverte in acqua.
- Sorvegliare, sorvegliare, sorvegliare.

Per avere maggiori informazioni riguardo la manutenzione, riparazione, ordinazione delle parti di ricambio contattate uno degli uffici elencati nella lista sotto o visitate il sito www.intexdevelopment.com per consultare le risposte alle domande più frequenti.

PAESI	UBICAZIONE	PAESI	UBICAZIONE
• ASIA	INTEX DEVELOPMENT CO. LTD. 8TH FLOOR, DAH SING FINANCIAL CENTRE, 108 GLOUCESTER ROAD, WANCHAI, HONG KONG TEL: 852-28270000 FAX: 852-23118200 E-mail: xmservicesupport@intexcorp.com.cn Website: www.intexdevelopment.com	• SAUDI ARABIA	SAUDI ARABIAN MARKETING & AGENCIES CO. LTD. PRINCE AMIR MAJED STREET, AL-SAFA DISTRICT, JEDDAH, KINGDOM OF SAUDI ARABIA TEL: 966-2-693 8496 FAX: 966-2-271 4084 E-mail: toy@samaco.com.sa Website: www.samaco.com.sa
• EUROPE	INTEX TRADING B.V. POSTBUS 1075, 4700 BB ROOSSENDAAL, THE NETHERLANDS TEL: 31-(0)165-593939 FAX: 31-(0)165-593969 E-mail: service@intexcorp.nl Website: www.intexcorp.nl	• AUSTRIA	STEINBACH VERTRIEBSGMBH AUSTRIA AISTINGERSTRASSE 2 4311 SCHWERTBERG TEL: 0800 468397665 FAX: 07262 61439-0 E-mail: service@intexcorp.at Website: www.intexcorp.at
• FRANCE	INTEX SERVICE (FRANCE) SAS 52, ROUTE NATIONALE, 39190 BEAUFORT, FRANCE TEL: 08 90 71 20 39 (0.15 TTC/min) FAX: 03 84 25 18 09 E-mail: sav@intexcorp.com.fr Website: www.intex.fr	• CZECH REPUBLIC / EASTERN EUROPE	INTEX TRADING S.R.O. BENESOVSKA 23, 101 00 PRAHA 10, CZECH REPUBLIC TEL: +420-271 732 247 FAX: +420-267 312 552 E-mail: info@intexcorp.cz
• GERMANY	STEINBACH GMBH GERMANY AN DER WELLE 4 60322 FRANKFURT TEL: 0800 468397665 FAX: 07262 61439-0 E-mail: service@intexcorp.de Website: www.intexcorp.de	• BELGIUM	SIMBA-DICKIE MOESKROENSESTEENWEG 383C, 8511 AALBEKE, BELGIUM TEL: 0800 92088 FAX: 32-56.20.37.61 E-mail: intex@nicotoy.be
• ITALY	A & A MARKETING SERVICE OFFICE: VIA DEI MESTIERI 8, 20049 CONCOREZZO, MILANO - ITALY TEL: 39-039-6886260 FAX: 39-039-6043603 E-mail: intex@acamarketingservice.com Website: www.intexitalia.com	• DENMARK	K.E. MATHIASSEN A/S SENTRUPVEJ 12, DK-8220 BRABRAND, DENMARK TEL: +45 89 44 22 00 FAX: +45 86 24 02 39 E-mail: intex@keleg.dk Website: www.intexnordic.com
• UK	TOY BROKERS LTD MARKETING HOUSE, BLACKSTONE ROAD, HUNTINGDON, CAMBS. PE29 6EF, UK TEL: 01480 414361 FAX: 01480 414761 E-mail: sales@toybrokers.com Website: www.toybrokers.com	• SWEDEN	LEKSAM AB BRANDSVIGSGATAN 6, S-262 73 ÄNGELHOLM, SWEDEN TEL: +46 431 44 41 00 FAX: +46 431 190 35 E-mail: intex@leksam.se Website: www.intexnordic.com
• SWITZERLAND	GWM AGENCY GARTEN-U. WOHNMÖBEL, RÄFFELSTRASSE 25, POSTFACH, CH-8045 ZÜRICH/SWITZERLAND TEL: 0900 455456 or +41 44 455 50 60 FAX: +41 44 455 50 65 E-mail: gwm@gwm.ch Website: www.gwm.ch	• NORWAY	NORSTAR AS PINDSLEVEIEN 1, N-3221 SANDEFJORD, NORWAY TEL: +47 33 48 74 10 FAX: +47 33 48 74 11 E-mail: intex@norstar.no Website: www.intexnordic.com
• SPAIN / PORTUGAL	KOKIDO BV I LIMITED C/PLOMO 5-7, NAVE 19 POLÍGONO INDUSTRIAL AIMAYR SAN MARTÍN DE LA VEGA 28330 MADRID SPAIN TEL: 34 902 35 10 45 FAX: 34 91 691 27 09 E-mail: belen@kokido.com E-mail: info@kokido.com	• FINLAND	NORSTAR OY SUOMALAISTENTIE 7, FIN-02270 ESPOO, FINLAND TEL: +358 9 8190 530 FAX: +358 9 8190 5335 E-mail: info@norstar.fi Website: www.intexnordic.com
• AUSTRALIA	HUNTER OVERSEAS PTY LTD LEVEL 1, 225 BAY STREET, BRIGHTON, VICTORIA, AUSTRALIA TEL: 61-3-9596-2144 or 1800-224-094 FAX: 61-3-9596-2188 E-mail: enquiries@hunteroverseas.com.au	• RUSSIA	LLC BAUER KIEVSKAYA STR., 20, 121165 MOSCOW, RUSSIA TEL: 095-249-9400/8626/9802 FAX: 095-742-8192 E-mail: intex@rdm.ru Website: www.intex.su
• NEW ZEALAND	HAKA NEW ZEALAND LIMITED UNIT 4, 11 ORBIT DIVE, ALBANY, AUCKLAND 0757, NEW ZEALAND TEL: 649-4189213 FAX: 649-4189212 E-mail: geoff@hakanz.co.nz	• POLAND	KATHAY HASTER UL. LUTYCKA 3, 60-415 POZNAN TEL: +48 61 8498 381/380 FAX: +48 61 8474 487 E-mail: inx@kathay.com.pl
• MIDDLE EAST REGION	FIRST GROUP TRADING AL MOOSA GROUP BUILDING, 1ST FLOOR, OFFICE 102 & 103, UMM HURAIR ROAD, KARAMA, DUBAI, UAE TEL: 00971-4-3373322 FAX: 00971-4-3375115 E-mail: info@firstgrouptrading.com Website: www.firstgrouptrading.com	• HUNGARY	RECONTRA LTD./RICKI LTD. H-113 BUDAPEST, DARÓCZI ÚT 1-3, HUNGARY TEL: +361 372 5200/113 FAX: +361 209 2634 E-mail: gizi@recontra.hu
• SOUTH AFRICA	WOOD & HYDE 15-17 PACKER AVENUE, INDUSTRIA 2, CAPE TOWN, SOUTH AFRICA 7460 TEL: 27-21-0800-204-692 FAX: 27-21-505-5600 E-mail: ygoldman@thumb.co.za	• BRAZIL	KONESUL MARKETING & SALES LTDA RUA INÁCIO BORBA, 835 - CEP. 04715-020, CHÁCARA SANTO ANTONIO - SÃO PAULO - SP - BRASIL TEL: 55 (11) 5183 8866 FAX: 55 (11) 5183 8866 E-mail: konesulintex@uol.com.br
• CHILE / ARGENTINA / PERU / URUGUAY	COMEXA S.A SAN IGNACIO 0201, PARQUE INDUSTRIAL PORTEZUELO, QUILICURA, SANTIAGO, CHILE TEL: 56-2-339 9000 FAX: 56-2-339 9022 E-mail: generalsilfa@silfa.cl	• ISRAEL	ALFIT TOYS LTD MOSHAV NEHALIM, MESHEK 32, 49950, ISRAEL TEL: +972-3-9076666 FAX: +972-3-9076660 E-mail: elinor@chagim.co.il