

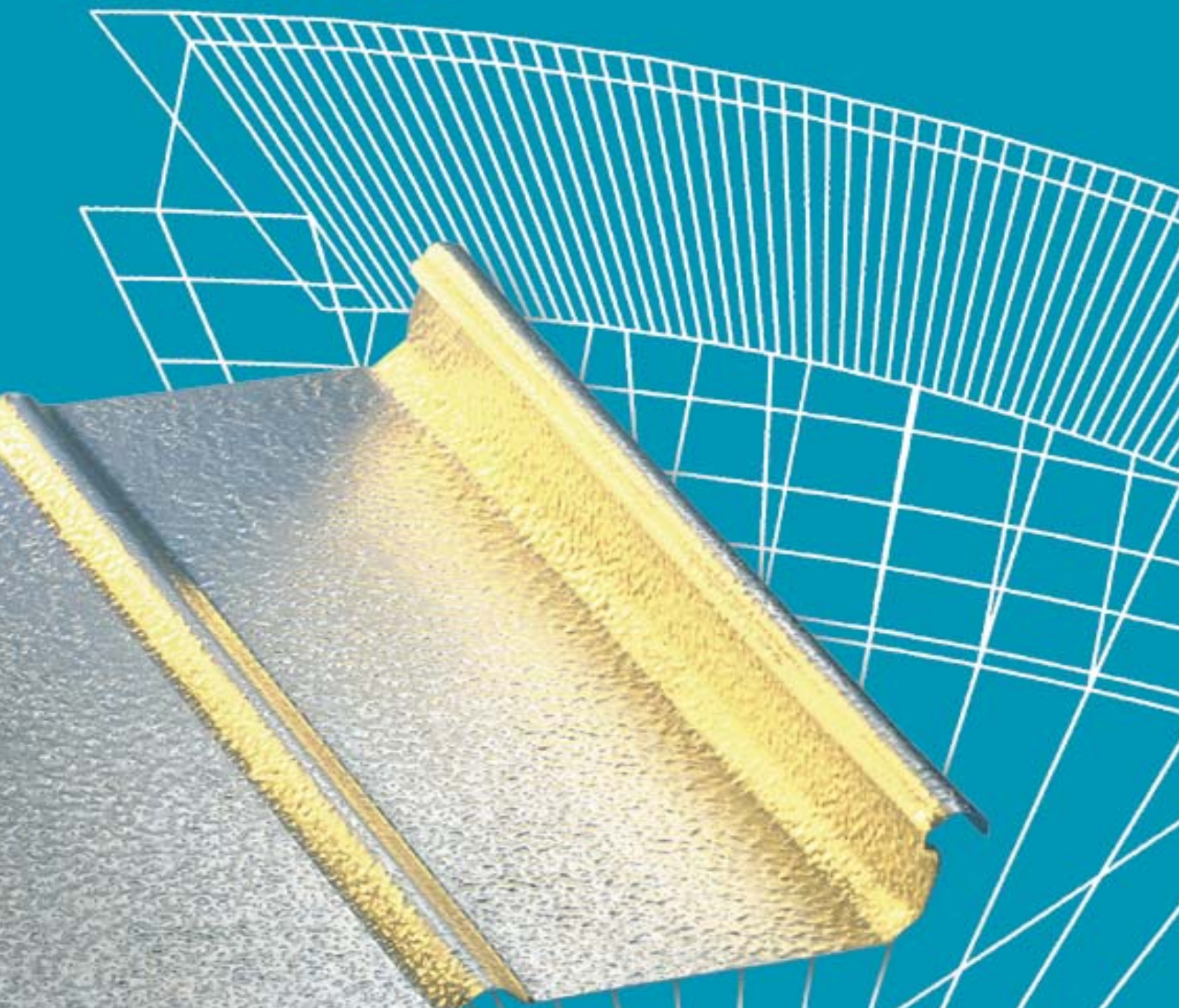

Sistemi di costruzione Kalzip®

Manuale tecnico, di progettazione e di costruzione



Tetti e facciate in alluminio



Padiglione della fiera di Francoforte (D)
Architetto: Nicholas Grimshaw & Partners

I tetti e le facciate, costituiscono l'immagine caratteristica di ogni edificio. Per la realizzazione di questi elementi architettonici fondamentali è applicabile la regola classica: la forma segue la funzione.

Per coloro che prendono le decisioni, costi di costruzione, di mantenimento e manutenzione, sono dettagli imprescindibili nella realizzazione di idee progettuali. Da ciò discende che, materiali di alta qualità, ma con bassi oneri manutentivi si dimostrano più economici sul lungo termine; altresì, in considerazione della progressiva riduzione delle risorse naturali, si rende necessaria una progettazione cosciente dei problemi energetici.

Le proprietà caratteristiche dell'alluminio come materiale, rispondono appieno a tali aspettative. Corus è il produttore leader di lastre profilate in alluminio e offre con Kalzip® un provato sistema tecnologico per coperture e rivestimenti di facciate.

Questo manuale fornisce informazioni dettagliate del prodotto, ne suggerisce i possibili campi di applicazione, contiene indicazioni per la progettazione e le relative tabelle di dimensionamento.

È un aiuto prezioso per la progettazione di coperture e facciate di differenti tipologie edilizie che impiegano il sistema Kalzip®.



Edificio per uffici Würth Den Bosch (NL)
Architetto: De Twee Snoeken



Centro della moda Almere (NL)
Architetto: KOW Stedenbouw & Architectuur



Scuola elementare (D)
Architetto: Brinkmeier, Kraus, Stanczus, Lübbecke

1. Introduzione	Site
Contenuto	1b
Kalzip® – la soluzione completa ed economica	1c
Involucri per edifici con struttura leggera	1d
2. Sistemi e componenti	
2.1 Dimensioni dei pannelli profilati	2a
2.2 Le clip e le cappe termiche	2b
2.3 Differenti finiture e colori	2e
2.4 Accessori	2g
2.5 Componenti per la struttura del tetto e sistemi di sicurezza	2i
3. Campi di applicazione per Kalzip®	
Tetto caldo Kalzip® su struttura di profilati trapezoidali d'acciaio	3a
Tetto caldo Kalzip® su arcarecci con struttura interna di profilati trapezoidali	3b
Tetto caldo Kalzip® su travetti inclinati in legno con assito a vista	3b
Tetto ventilato Kalzip® con isolamento tra i travetti inclinati	3b
Kalzip DuoPlus® / Kalzip Duo®	3c
Kalzip® Tetto-giardino	3c
Kalzip® AF	3d
Kalzip® AF con il sistema di isolamento ProDach su struttura di profilati trapezoidali di acciaio	3d
Kalzip® AF con il sistema di isolamento ProDach su struttura di travetti inclinati con assito	3e
Kalzip® AF con isolamento tra i travetti inclinati	3e
Kalzip® AF su isolamento FOAMGLAS®	3e
4. Dati e proprietà generali	
4.1 La pendenza del tetto	4a
4.2 Raggi minimi per la rullatura a curva, a lamina e rullatura in cantiere	4b
4.2.3 Bombatura forzata	4d
4.3 Forme coniche	4e
4.4 Calpestabilità e protezione anticaduta	4f
4.5 Materiale e resistenza alla corrosione	4g
4.6 L'ecologia	4h
4.7 Idoneità tecnica e prove statiche	4i
4.8 Trasporto	4i
4.9 Spessori di lamiera	4i
5. Indicazioni per la progettazione	
5.1 Isolamento termico	5a
5.2 Protezione dall'umidità, isolamento acustico protezione antincendio e antifulmini	5b
5.5 Sistemi di copertura	5c
5.5.1 Tetto a capriate: Kalzip® ortogonale al profilato trapezoidale in acciaio	5c
5.5.2 Tetto ad arcarecci: Kalzip® parallelo allo strato inferiore	5d
5.5.3 Kalzip DuoPlus® e Kalzip Duo®	5e
5.6 Collegamenti – connessioni	5g
5.7 Dilatazione termica	5h
5.8 Punto fisso	5h
5.9 Colmo, gronda, linea di gronda	5h
5.10 Lucernario / estrattori di fumo	5i
5.11 Giunti trasversali	5j
5.12 Sottostrutture	5j
5.13 Sporgenze del tetto con bracci a sbalzo / barre clip	5j
5.14 Norme per il montaggio dei bracci a sbalzo / barre clip	5j
5.15 Sporgenze del tetto senza barre clip	5k
5.16 Norme per il montaggio	5k
6. Tabelle di dimensionamento Kalzip® (Travi con più appoggi)	
6.1 Coefficiente di trasmissione termica per TK 15	6a
6.1.1 Coefficiente di trasmissione termica per il tetto Kalzip DuoPlus®	6b
6.2 Distanza tra le clip	6c
6.2.1 Tetto a capriate con clip in alluminio	6c
6.2.2 Tetto a capriate con clip in poliammide rinforzato	6d
6.2.3 Tetto ad arcarecci con alu-clip	6e
6.2.4 Tetto ad arcarecci con clip in poliammide rinforzato	6f
6.2.5 Copertura Kalzip® ProDach con le clip in alluminio	6g
6.2.6 Distanza tra le clip per Kalzip® 65/400 acciaio inox	6h
Indice	7a

Kalzip® – la soluzione completa ed economica



Flessibile e di provato efficacia

Da più di 35 anni Kalzip® è applicato alla progettazione e alla costruzione di edifici di ogni tipo. Kalzip® è adatto specialmente per rivestire tetti piani con un sistema prefabbricato industrialmente molto facile da montare; è un'innovazione derivata dal tetto aggraffato prodotto artigianalmente.

Grazie alle innumerevoli possibilità di modellazione e all'aspetto accattivante, il sistema dei pannelli profilati in alluminio viene impiegato nella realizzazione di tetti architettonicamente complessi (per esempio: tetti a punta, tetti ad arco) e per il rivestimento di facciate e pareti. Il sistema modulare intelligente di Kalzip® comprende oltre ad un'ampia selezione di forme anche accessori complementari adatti a soddisfare qualsiasi tipo di richiesta.

Qualità innanzitutto

Nella versione standard i pannelli in alluminio Kalzip® sono "lavorati a stucco" e coperti con uno strato di placcatura laminata su entrambi i lati. Questo offre un'ulteriore protezione alla superficie.

Adatto per le varie forme di tetto e di edifici

Kalzip® offre soluzioni economiche a quasi tutte le necessità dell'architettura contemporanea indipendentemente dalla geometria dell'edificio e dalla sua grandezza.

Nonostante il peso proprio sia basso, possono comunque essere coperte grandi luci ed essere realizzate ugualmente costruzioni con struttura in filigrana.

I pannelli profilati Kalzip® sono adatti al rivestimento di grandi superfici di tetti e facciate.

Accenti di colore nell'architettura

A seconda delle differenti soluzioni di impiego, sono previste differenti varianti di colore. Una scheda dei colori dà informazioni sulle tonalità di colore standard e su quelle speciali.

Nel rivestimento dei pannelli profilati vengono utilizzate solo vernici a fuoco di alta qualità con base di poliestere, di PVDF e di CFTE.

La gamma di colori comprende:

- Colori/Toni di colore RAL
- Toni di colore speciali
- SoftColor
- TitanColor
- AntiGraffiti

Questa ampia possibilità di scelta, amplia ulteriormente il campo di applicazione e garantisce un'alta resistenza agli agenti atmosferici e alla corrosione.

I prodotti Kalzip® colorati sono il risultato delle più innovative tecnologie nel trattamento delle superfici.

Simbiosi di materiali innovativi per superfici esclusivi

Oltre alla soluzione gofrata a stucco Kalzip® propone esclusive soluzioni architettoniche attraverso l'uso di innovative combinazioni di materiali e trattamenti superficiali. I pannelli profilati Kalzip® AluPlusPatina, AluPlusZinc e acciaio inox provvedono a dare un perfetto tocco finale, aggiungendo individualità all'elegante disegno dell'edificio.

Kalzip AluPlusZinc® – Pannelli profilati di alluminio zinco-patinati

Questo nuovo prodotto di Corus combina due materiali altamente sperimentati e conosciuti: l'alluminio e lo zinco. Lo zinco è un materiale da sempre utilizzato per le coperture grazie alla sua foggia eterna.

I provati vantaggi dei sistemi Kalzip®, combinati con la riconoscibile patina zincata invecchiata, fanno di questo prodotto una interessante soluzione per quelle applicazioni dove, l'estetica o l'attenzione per le strutture circostanti, è desiderata.

Kalzip AluPlusZinc® offre vantaggi unici:

- Patina di zinco con protezione superficiale
- Aspetto pregiato e tradizionale
- Superficie cangiante a seconda delle differenti condizioni di luce
- Durevolezza dovuta all'anima di alluminio

Involucri per edifici con struttura leggera



Acciaio inox Kalzip®

Oggi è possibile che un elemento architettonico sia caratterizzato dall'uso dell'acciaio inox, sia per propositi decorativi e funzionali, sia per l'interno o per l'esterno delle strutture; l'effetto può ora essere esteso a tetti e facciate con l'uso delle lastre profilate Kalzip® acciaio inox. Disponibile con superficie lucida o con quella opaca, l'acciaio inox Kalzip® aiuta a trasmettere una immagine fedele nel tempo.

I vantaggi del prodotto Kalzip® acciaio inox sono:

- Materiale durevole e resistente agli agenti atmosferici
- Finiture metalliche pregiate
- Facciate con aspetto Hi-Tech

Sicurezza per il committente della costruzione

Sino ad oggi più di 70 milioni di mq di elementi Kalzip®, sono stati montati in tutto il mondo. Questo rivela il livello di perizia e la lunga esperienza, guadagnata in oltre 30 anni, offrendo sempre ottime garanzie a progettisti e costruttori; per queste ragioni, Corus è il principale leader nel settore delle coperture aggraffate prefabbricate in alluminio.

Il materiale alluminio

- Leggero e resistente
- Resistente alla corrosione
- Durevole
- Buona lavorabilità
- Saldabile

- Altamente disponibile a combinarsi con altri materiali
- Non infiammabile
- Utilizzabile come parte del sistema di protezione antifulmini
- Atossico
- Riciclabile
- Stabile

Varianti di forma Kalzip®

- convesso e concavo
- conico
- conico e arrotondato
- arrotondato per presso-flessione
- ellitticamente e iperbolicamente arrotondato

Montaggio rapido e esattezza di adattamento

I pannelli profilati Kalzip® vengono collegati in opera attraverso una bordatura meccanica (accoppiamento di sagoma e impermeabilizzante) per avere un sistema di copertura portante che racchiude lo spazio.

Il fissaggio del tetto si compie mediante speciali clip, tali che non vi sia penetrazione nella copertura da parte degli elementi di fissaggio.

Le clip scaricano le forze di trazione e compressione alla struttura portante. La speciale conformazione delle clip e la bordatura che le accoglie, permettono una dilatazione libera anche con pannelli profilati molto lunghi.

Piano di risanamento economico

Con i pannelli profilati Kalzip® la manutenzione e l'eventuale riparazione di tetti piani, inclinati e a punta, è facile e veloce.

Grazie al peso proprio basso, approssimativamente di 7 kg, nella maggior parte dei casi non si rende necessaria, né la rimozione della copertura esistente, né il rinforzo della struttura sottostante.



L'assemblaggio del sistema Kalzip® è relativamente veloce da eseguirsi e nel contempo l'attività nell'edificio e dei suoi occupanti può proseguire senza disagi alcuni.

Kalzip® caratteristiche e benefici

- durabilità a lungo termine
- economicità
- ideale per un buon isolamento termico e acustico
- compatibile con tutti i generi di coperture e sottostrutture
- ideale per il risanamento di coperture bituminose, di lamina e di amianto ondulato
- bassi costi di manutenzione
- non necessita verniciatura
- ampia gamma di accessori correlati, tecnologicamente avanzati

2. Sistemi e componenti

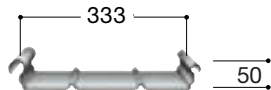
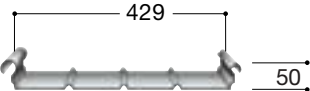
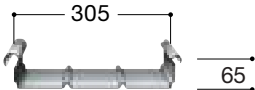
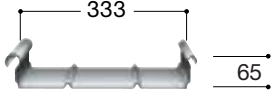
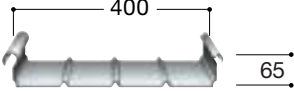
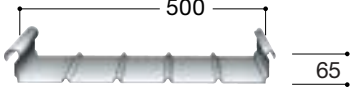
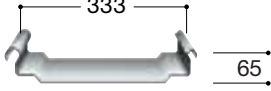
2.1 Dimensioni dei pannelli profilati

Dimensioni mm		Spessore mm	Differenti forme possibili
Kalzip® 50/333		1,2 1,0 0,9 0,8	diritto
Kalzip® 50/429		1,2 1,0 0,9 0,8	convesso curvato
Kalzip® 65/305		1,2 1,0 0,9 0,8	concavo
Kalzip® 65/333		1,2 1,0 0,9 0,8	
Kalzip® 65/400		1,2 1,0 0,9 0,8	conico
Kalzip® 65/500 **)		1,2 1,0 0,9 0,8	conico-convesso curvato
Kalzip® AF 65/333 *)		1,2 1,0 0,9 0,8	
Kalzip® AF 65/434 *)		1,2 1,0 0,9 0,8	ellittico curvato
Kalzip® AS 65/422 *)		1,2 1,0 0,9 0,8	iperbolico curvato

*) Previsto solo per isolamenti calpestabili o assiti. Spessori preferibilmente da 0,9 sino a 1,2 mm.

***) Raccomandati per rivestimenti di facciate

La versione standard è gofrata a stucco e placcata con una patina protettiva su entrambi i lati. Lo spessore della placcatura è di almeno il 4% dello spessore nominale su ogni lato.

Per gli spessori nominali delle lamiere vigono le tolleranze secondo la legge DIN EN 485-4.

Per le variazioni di tolleranza inferiori vigono solo i valori dimezzati.

Le tolleranze di lunghezza approvate sono:
fino a 3m di lunghezza del pannello:
+ 10 mm / - 5 mm
più di 3m di lunghezza del pannello:
+ 20 mm / - 5mm.

2.2 Le clip e le cappe termiche

Clip di alluminio (Alu-clip) Kalzip®

Per la giunzione dei pannelli profilati Kalzip® alla struttura sottostante sono da utilizzare clip di alluminio speciali, che si innestano nella bordatura e vengono coperte dal suddetto elemento, così che i fissaggi siano localizzati e occultati sotto il manto di copertura.

Questo, non viene penetrato dai fissaggi, in maniera da garantire una perfetta tenuta ermetica.

Le clip sono caratterizzate da una particolare forma, pensata per facilitare gli scorrimenti che possono verificarsi con i cambiamenti di temperatura.

La parte superiore delle clip è sagomata in modo che la dilatazione longitudinale dei pannelli non venga impedita; in questo modo possono essere utilizzati pannelli di ragguardevoli lunghezze.

I movimenti generalmente si verificano dal punto fisso alla fine dei pannelli profilati; lo scorrimento non deve essere interrotto mediante collegamenti ad altri elementi costruttivi.

Le clip sono da applicarsi a sottostrutture di acciaio, alluminio o legno. Il fissaggio delle clip alla sottostruttura avviene con elementi di giunzione predefiniti.

Per i collegamenti dei pannelli profilati alle strutture di cemento sono da prevedere distanziatori in acciaio, in alluminio o in legno, che vengono necessariamente affogati nel cemento.

È importante verificare nei tetti piani, che le clip alla gronda e al colmo siano all'altezza giusta, in maniera che non si formi una contro-pendenza.

Al colmo, la testa della clip dovrebbe essere posizionata leggermente più in alto e alla gronda leggermente più in basso. Le cappe termiche in poliammide rinforzato sono previste come standard.



Clip di alluminio Kalzip®



Macchina per bordatura Kalzip®

Combinazioni delle clip di alluminio Kalzip®

clip tipo	Kalzip® 50/...			Kalzip® 65/...			
	H clip altezza	w1 senza Tk	w2 con Tk 5	w1 con Tk 15	w2 senza Tk	w2 con Tk 5	w2 con Tk 15
L 10	66	20	25	35	non è possibile		
L 25	81	35	40	50	20	25	35
L 40	94	50	55	65	35	40	50
L 50	106	60	65	75	45	50	60
L 60	116	70	75	85	55	60	70
L 80	136	90	95	105	75	80	90
L 90	146	100	105	115	85	90	100
L 100	156	110	115	125	95	100	110
L 110	166	120	125	135	105	110	120
L 120	176	130	135	145	115	120	130
L 130	186	140	145	155	125	130	140
L 140	196	150	155	165	135	140	150
L 150	206	160	165	175	145	150	160

clip tipo	Kalzip® AF 65/...		AS 65/...		
	GL clip lunghezza	GH clip altezza	w1 senza Tk 5	w2 con Tk 5	w2 con Tk 15
L 10	60	66	5	non è possibile	
GK 5/100	100	62	0	non è possibile	
GK 5/150	150	62	0	non è possibile	
GK 5/200	200	62	0	non è possibile	

unità di misura in mm

Il fissaggio della parte superiore delle clip di scorrimento standard GK 5/... nel bordo piccolo avviene attraverso due rivetti (vedi disegno). La clip di scorrimento standard GK 5/... è applicabile unicamente su di una piastra aggraffata combinata con un isolante di vetro pluricellulare. La clip di scorrimento standard GK 5/... sono applicabili fino alle seguenti lunghezze del pannello (distanza punto fisso - gronda):

GK5/100: l = 20m, GK 5/150: l = 45m, GK 5/200: l = 70m

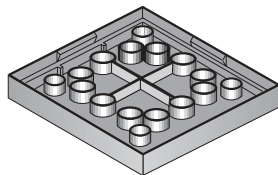

Cappa termica (TK 5 oppure 15 mm di spessore)

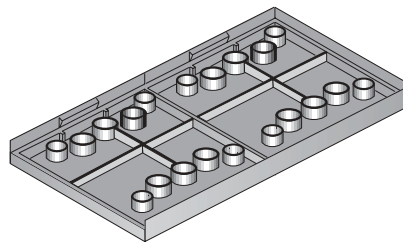

Cappa termica doppia (DTK 5 oppure 15 mm di spessore)

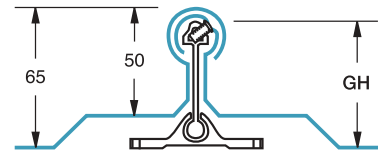
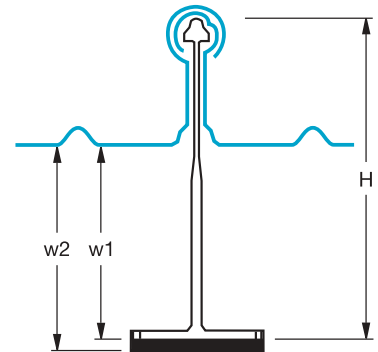

H = altezza clip senza barriera termica
 w1 = distanza dal fondo Kalzip® alla superficie inferiore del piede del clip
 w2 = distanza dal fondo Kalzip® alla superficie inferiore della barriera termica
 GH = altezza del clip di scorrimento

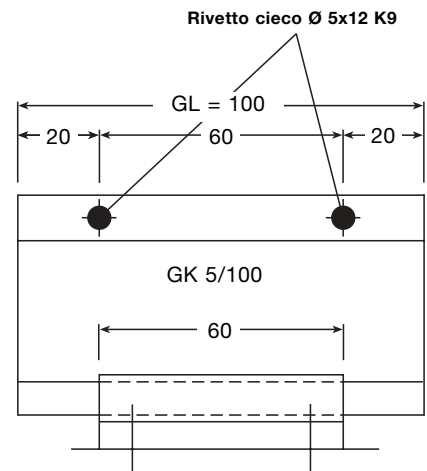

La clip di scorrimento (qui: GK 5/100) viene sempre fissata con due rivetti ciechi (diametro 5x12 K9) sul bordo piccolo.

Clip di poliammide rinforzato**Kalzip® E 140/160**

Le clip di risparmio energetico per il fissaggio dei pannelli profilati Kalzip®. I requisiti della EnEV, parte integrante delle leggi per le costruzioni edili, dal febbraio 2002, manifesta l'impegno volto all'eliminazione dei ponti termici nella progettazione di una costruzione.

La nuova clip Kalzip® in poliammide rinforzata per il fissaggio dei pannelli profilati in alluminio Kalzip®, rispetta questo

proposito in maniera esemplare, prevenendo ponti termici (guardare i diagrammi) e creando un sistema che è virtualmente un ponte freddo; contemporaneamente vengono ottimizzate le prestazioni e l'efficienza della copertura.

Tutte le caratteristiche e le funzioni relative alle capacità di carico e di fissaggio, sono documentate nell'approvazione dell'organismo preposto alla sorveglianza dei lavori di costruzione.

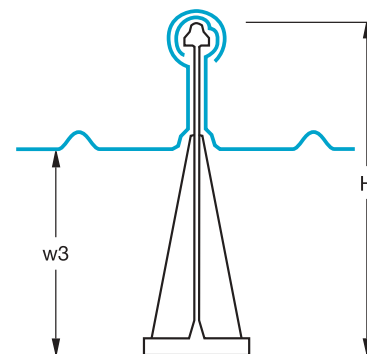

Kalzip® E 140/160
Clip in poliammide rinforzato

clip tipo	altezza clip (H)	Kalzip® 50/...	Kalzip® 65/...
		w3	w3
E 140	201	155	140
E 160	221	175	160

unità di misura in mm

Kalzip DuoPlus® clip girevole**Kalzip DuoPlus® guida, forata**

La guida DuoPlus e la clip DuoPlus provvedono a rendere sicura e conveniente l'installazione degli elementi di fissaggio per i pannelli Kalzip®, aumentandone manifestamente la facilità del montaggio.

Dopo l'applicazione dell'isolamento calpestabile (d =10 cm), le guide sono allineate secondo i calcoli e vengono

montate con l'elemento di fissaggio di SFS intec SD2-S16-6,0 x L alla struttura sottostante il profilato di acciaio. In seguito, vengono avvitate a mano le clip DuoPlus.

Esse rimangono comunque regolabili e possono essere adattate alle varie situazioni a seconda della dimensione del profilato e/o della tolleranza. In ogni caso, una installazione accurata e conveniente è sempre garantita.

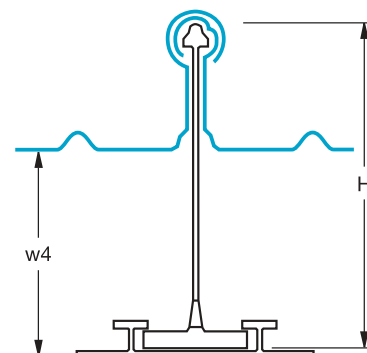

Kalzip DuoPlus® clip girevole

clip tipo	altezza clip (H)	Kalzip® 50/...	Kalzip® 65/...
		w4	w4
D 60	116	75	60
D 80	136	95	80
D 100	156	115	100
D 120	176	135	120
D 140	196	155	140

unità di misura in mm



Kalzip DuoPlus® clip girevole in
Kalzip DuoPlus® guida clip girevole, forata
Dimensione: 120 x 6000 di lunghezza

H = altezza clip
w3 = distanza fondo Kalzip® fino al lato inferiore della clip di tipo E
w4 = distanza fondo Kalzip® fino al lato inferiore della guida clip

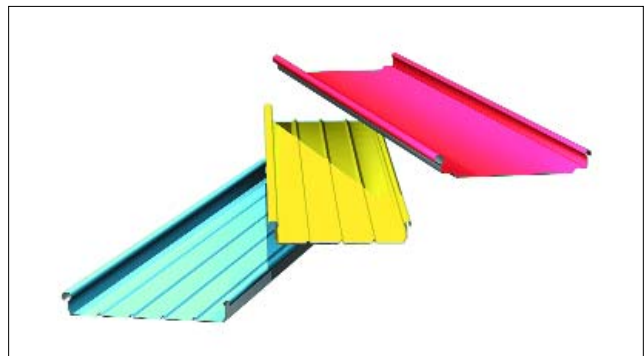
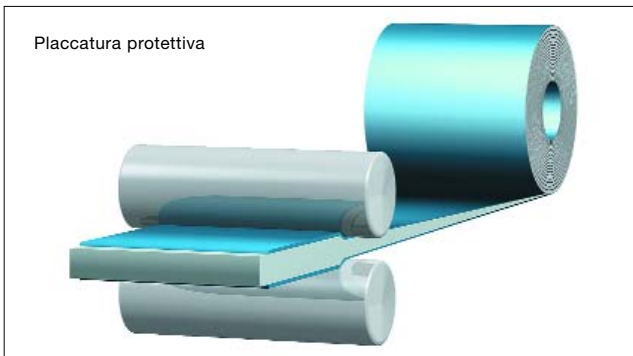

2.3 Differenti finiture e colori

Superfici goffrate a stucco

I pannelli profilati Kalzip® nella versione standard sono disponibili con la superficie gofrata a stucco. Questi, risultano dalla lavorazione di un ulteriore profilato rullato. Grazie alla particolare tessitura superficiale del materiale sono difficilmente rinvenibili i piccoli danni accidentali. Inoltre, la superficie mitiga il fenomeno dell'abbagliamento, mediante una riflessione diffusa.

Placcatura

Il nucleo centrale dell'alluminio è soggetto a placcatura con una lega speciale, che lo rende ancora più protetto. La placcatura ha uno spessore solamente del 4% lo spessore del materiale stesso. Durante il processo di rullatura, si viene a creare un'unione permanente tra la placcatura ed il materiale primario.

Il potenziale elettro-chimico della placcatura, risulta più basso di quello del materiale primario e per questo, in caso di esposizione ad agenti corrosivi, reagisce come un anodo sacrificale.

L'attacco corrosivo non va in profondità, ma si limita allo strato della placcatura. Questa protezione rimane efficace anche se si dovessero verificare danni allo strato di placcatura protettivo.

Solamente quando lo strato di placcatura è consumato la protezione catodica diventa inefficace ed il materiale del nucleo stesso è passibile di corrosione. L'effetto della placcatura protettiva viene approvato con varie ricerche dall'Ente Nazionale di Ricerca dei Materiali e di Controllo (BAM) di Berlino.

Kalzip® AluPlusPatina

La lavorazione speciale delle superfici dei pannelli profilati resistenti e gofrati a stucco, diminuisce la lucentezza naturale creando un nuovo ed accattivante disegno, caratterizzato da una notevole qualità estetica.

Paragonabile ad un pannello in alluminio segnato dalle più disparate condizioni atmosferiche, l'apparenza opaca conferisce uno speciale carattere a tetti e facciate. Il naturale processo di invecchiamento al quale i pannelli profilati sono sottoposti, soggiogati dalle più avverse condizioni atmosferiche, non viene in alcuna maniera falsato.

Oltre alla innovativa e accattivante superficie, alle varie e numerose possibilità di configurazione per i progettisti, Kalzip® AluPlusPatina offre i medesimi vantaggi della versione standard gofrata a stucco.

Kalzip AluPlusZinc®

La fusione dei materiali alluminio e zinco avviene mediante un procedimento utilizzato in tutto il mondo. Partendo da questo e dai benefici che potrebbe offrire un materiale da rivestimento, Corus, ha sviluppato uno speciale e ben sperimentato processo (PEGAL) per fondere i due metalli assieme – il risultato – AluPlusZinc.

Il processo brevettato PEGAL produce una fusione durabile tra alluminio e zinco. Attraverso un ulteriore trattamento superficiale, viene creata una patina stabile, che resiste agli attacchi atmosferici.

Il comportamento alla corrosione è significativamente più favorevole di quello di una superficie zincata convenzionale. Ricerche in ottemperanza alla legge DIN 50017 KFW (prove cicliche d'acqua di condensa) e prove HCT confermano questo dato.

Kalzip® Acciaio Inox

Con la scelta dell'acciaio inox, Corus è capace di offrire una nuova strada al progettista e all'architetto con la quale esprimersi nella progettazione di tetti e facciate. I pannelli profilati Kalzip® di acciaio inox creano un ideale legame visuale tra i vari elementi costruttivi esterni ed interni.

Questo materiale hi-tech, estremamente durevole, è disponibile anche con una superficie opaca e con le dimensioni 65/400.

Qualità di colore controllata

Le lastre di alluminio trattate mediante il processo Coil-Coating sono soggette a numerose fasi di lavorazione.

A seconda del tipo di rivestimento vengono pre-trattate diversamente e verniciate con il colore desiderato o con una vernice trasparente. Bande di alluminio verniciate su di un solo lato vengono trattate con una lacca protettiva sul retro.

Per ottenere un rivestimento resistente agli agenti atmosferici e alla decolorazione, vengono utilizzate solo vernici a fuoco di alta qualità a base di poliestere, di PVDF o di CFTE.

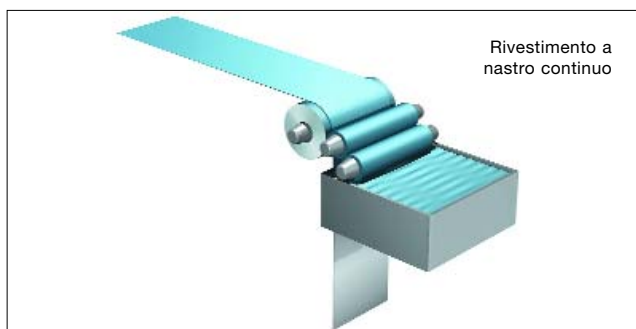

Rivestimento a nastro continuo

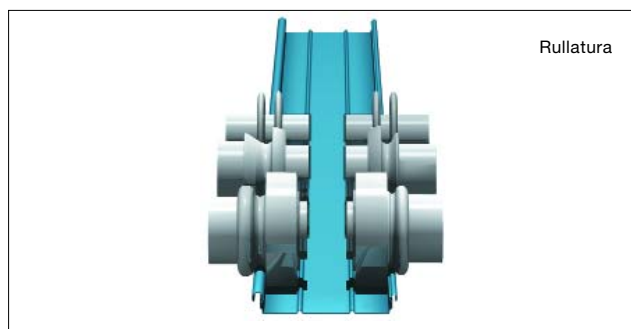

Rullatura

Il processo Coil-Coating viene monitorato in ottemperanza agli standards dell'ECCA (European Coil-Coating Association).

Questi standards si riferiscono in particolare ai seguenti criteri: la tonalità di colore, il grado di brillantezza, lo spessore dello strato di vernice, la durezza, l'adesività e la deformabilità.

Si effettuano prove di durata come per esempio la prova in nebbia salina, prova QUV-B, il clima d'acqua di condensa in atmosfera contenente SO₂ e anche prove di esposizione agli agenti atmosferici in ambiente aggressivo.

Kalzip® SoftColor

Questo rivestimento dall'aspetto leggermente vellutato, diminuisce notevolmente la riflessione condizionata dal materiale e rende l'oggetto d'architettura unico nel suo genere.

SoftColor è un rivestimento che viene applicato dopo un pre-trattamento con una vernice speciale di poliestere.

Kalzip® TitanColor

TitanColor è una base di alluminio, rivestita da una vernice monostrato di poliuretano-poliammide molto resistente e inalterabile ai raggi UV, che imita in modo naturale il carattere pregiato del titanio.

Kalzip® AntiGraffiti

Il sistema AntiGraffiti è pensato per l'eliminazione dei graffiti. Con detersivi approvati ed una apposita tecnologia di

pulitura, è possibile eliminare lo sporco senza alcun residuo. Lo strato di colore non viene alterato. Il trattamento AntiGraffiti è uno strato di colore combinato di PVDF e CFTE, che contiene proprietà simili al teflon.

Superfici e colori

Oltre alle innumerevoli varietà di forme possibili, Kalzip® offre un'ampia gamma di colori e finiture superficiali le quali garantiscono elevata libertà e sicurezza.

Per il rivestimento dei pannelli Kalzip® vengono utilizzate unicamente vernici a fuoco di ottima qualità a base di PVDF o di poliestere, che rispondono fedelmente ai requisiti estremi della tecnologia costruttiva moderna.

I rivestimenti a fuoco colorati, avvengono sotto un attento controllo qualitativo con il processo Coil-Coating secondo le rigide norme della ECCA (European Coil-Coating Association). Un'ampia gamma di tonalità RAL è disponibile anche per gli accessori. Possono essere ordinati colori speciali a seconda delle necessità.

Rivestimenti a banda di alluminio (Coil-Coating)

Mediante il processo di rivestimento a banda, le bande di alluminio vengono rivestite di una vernice liquida. La realizzazione dei profili Kalzip® avviene in seguito, attraverso la rullatura delle bande rivestite. Il rivestimento a banda è il più economico, il più ecologico e il più sicuro processo per produrre in grandi quantità e con qualità uniforme.

I materiali di rivestimento per i pannelli profilati Kalzip® sono caratterizzati da un'alta resistenza agli agenti atmosferici, questo ha senso soprattutto per un impiego in quelle regioni con un'alta concentrazione d'inquinamento dell'aria.

Per questo vengono mantenute le proprietà decorative per un periodo di tempo decisamente lungo. Vengono stoccate bande nei colori standard e per questo sempre disponibili (vedi tabella colori).

Colori speciali sono disponibili per ordinativi superiori a ~500 m². In quantità minori, è previsto un rivestimento per pezzi. Questo avviene a seconda delle singole necessità, con rivestimento a polvere o con rivestimento in umido.

Pellicola di protezione

A seconda delle proprie esigenze, vengono coperte le superfici rivestite o solo i bordi da una pellicola protettiva.

Vernici metalliche

Nel caso di vernici metalliche, è possibile rinvenire variazioni di colori tra le varie partite di materiale prodotto. Per questa ragione si consiglia di prestare particolare attenzione alla progettazione di facciate e coperture, per essere certi che le lastre profilate posate, siano parte della stessa partita di materiale.

Rivestimento anti-condensa e anti-fruscio

Se si desidera, le lastre profilate possono anche essere dotate di un rivestimento anticondensa o anti-fruscio.

2.4 Accessori



Gronda di frontespizio

Contenimento della gronda

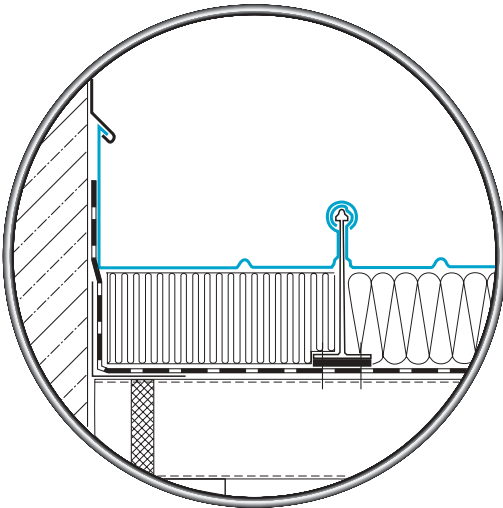

Lamiera di transizione (Al)
Per muri emergenti e gronde di frontespizio

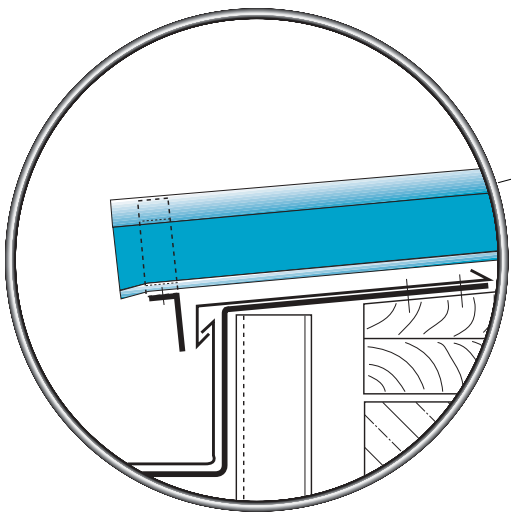

Sagomatura
Racchiude la gronda

Angolare di gronda (Al)
Rinforza la lamiera del pavimento, fa scolare l'acqua nella grondaia ed è assolutamente necessario per ragioni statiche.

Banda adesiva comprimibile
Impedisce che l'acqua piovana refluisca

Barriera al vapore Kalzip®
Impedisce la corrente d'aria e la diffusione



Gronda

Colmo

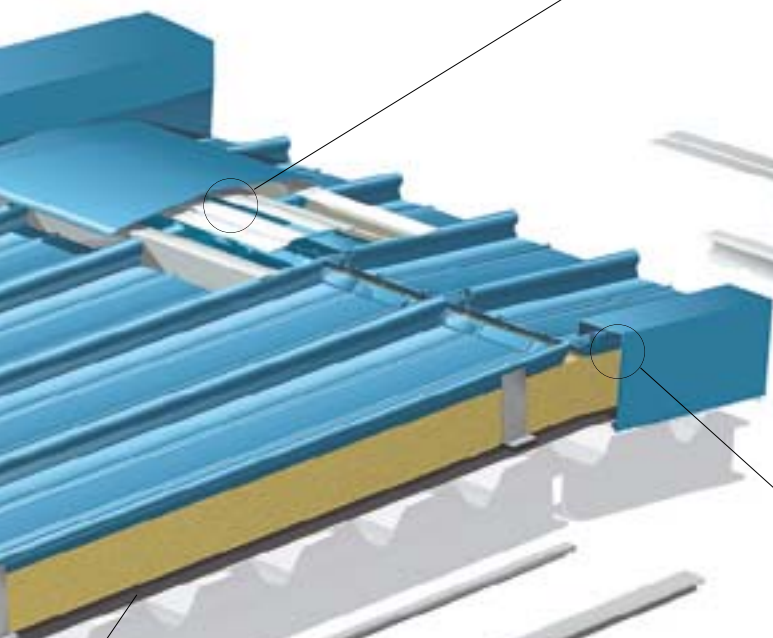
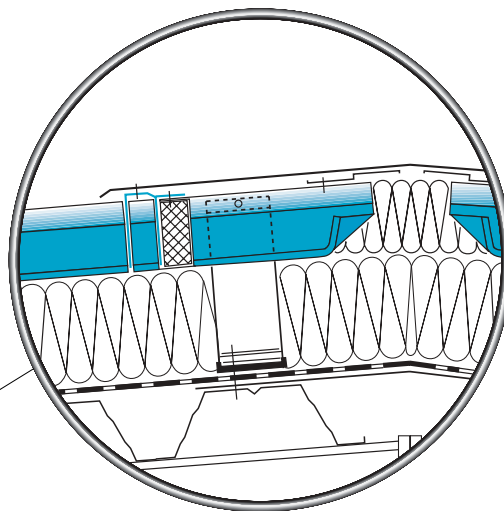

Distanziatore (Al)
bilancia la differenza di altezza della lamiera di chiusura

Sagomatura
racchiude sul lato il colmo

Lamiera di chiusura (Al)
protegge la sagomatura dai raggi UV e riduce la pressione del vento

Fascia di bordo (Al)
offre possibilità di fissaggio per lamiera di raccordo

Gancio (Al)
assicura la linea di gronda contro i forti venti

Profilato di rinforzo (Al)
irrigidisce la lamiera bordata

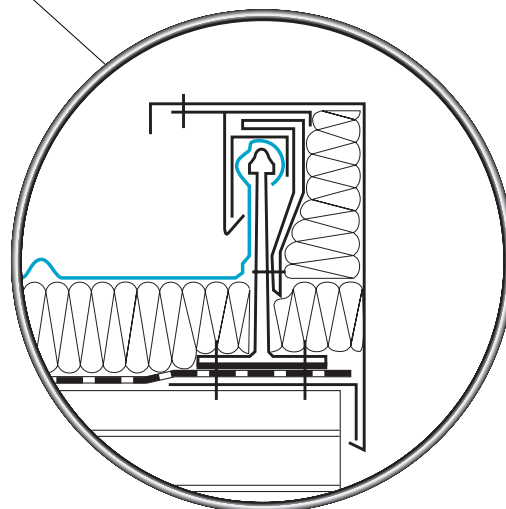

2.5 Componenti per la struttura del tetto e sistemi di sicurezza

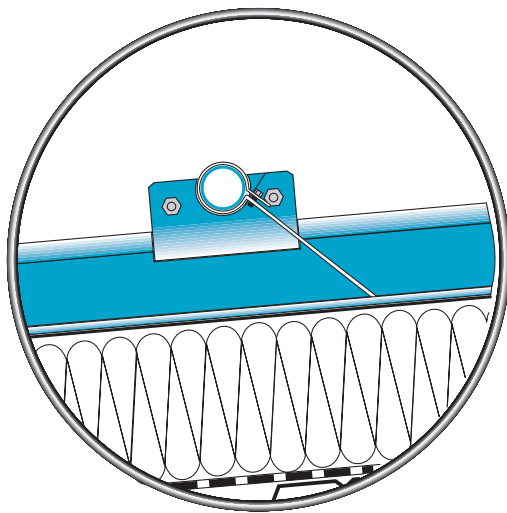
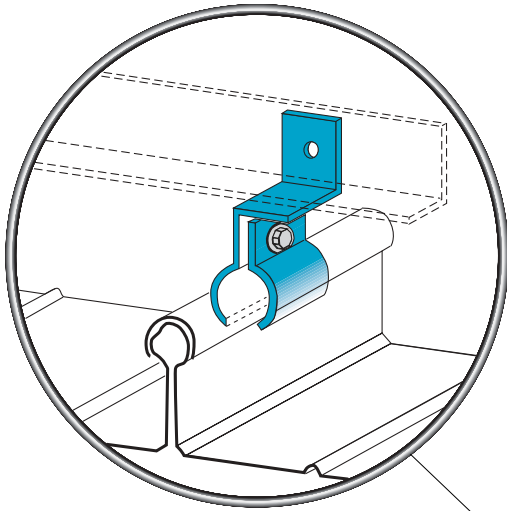

Energia foto-voltaica

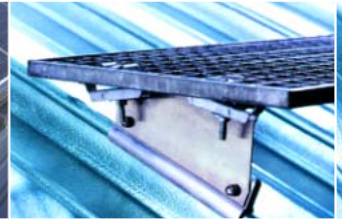

Pedata

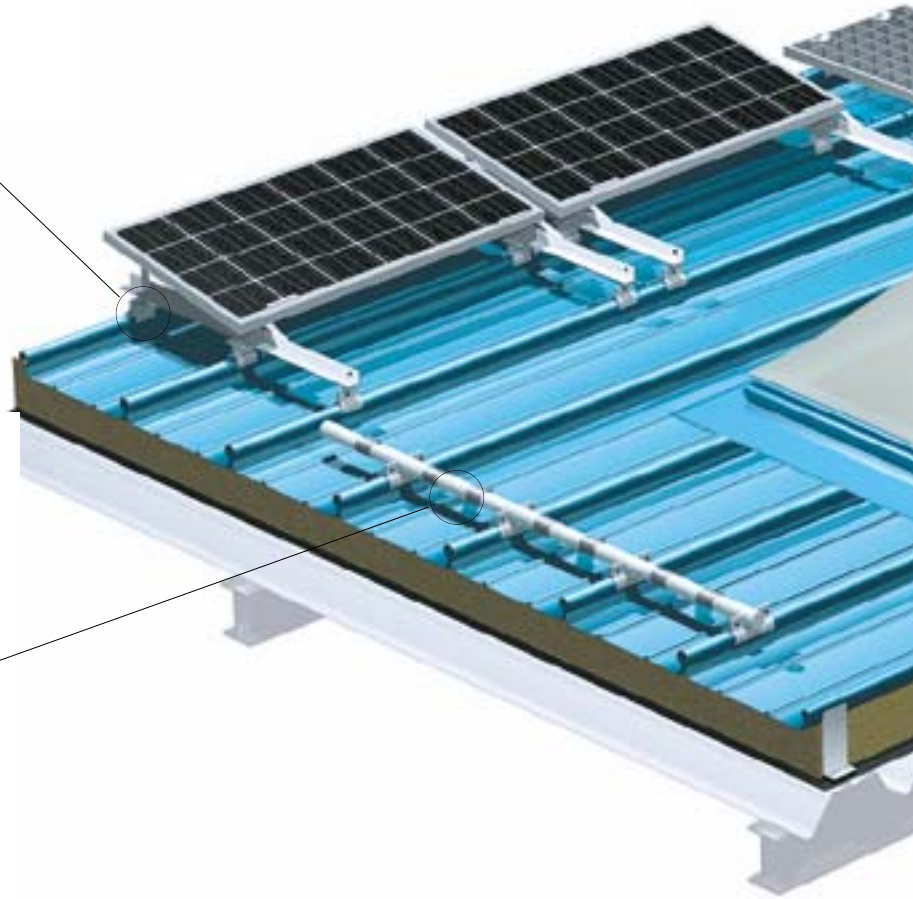



Morsetto della trave

Griglia paraneve

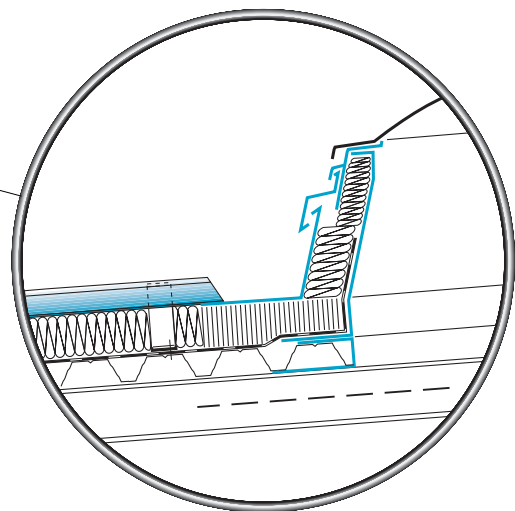
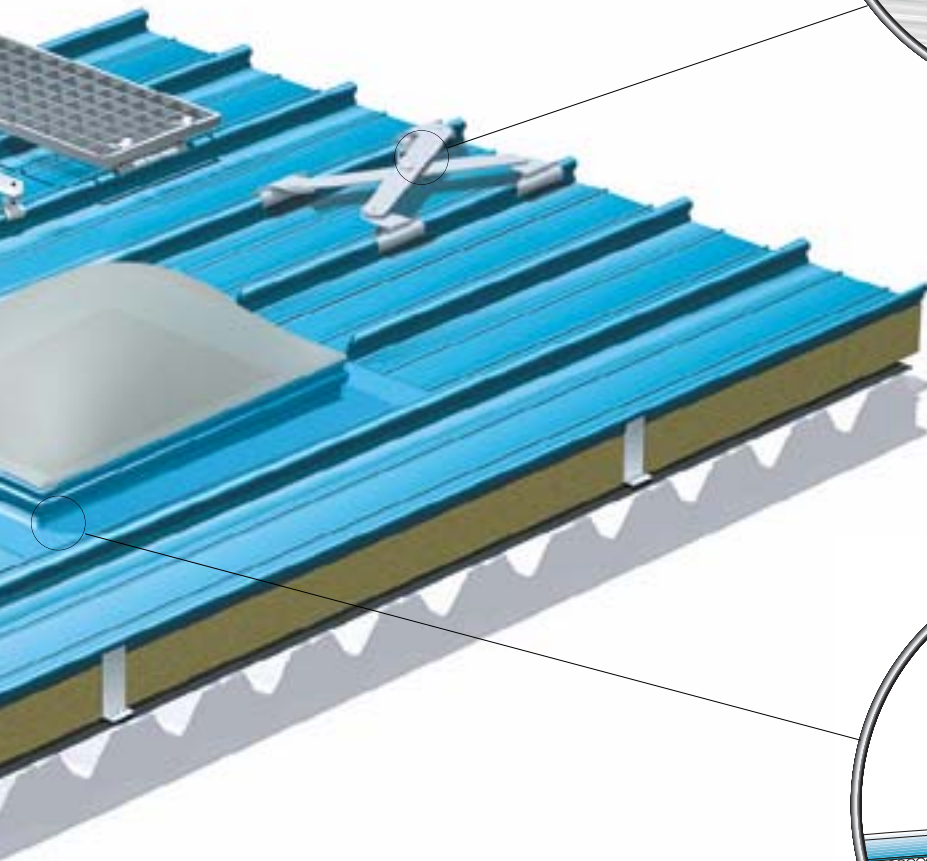

3. Campi di applicazione di Kalzip®

L'applicazione determina la costruzione

I pannelli profilati Kalzip® sono adatti sia per le costruzioni dotate di tetto ventilato sia per quelle con tetto non ventilato e allo stesso modo per tutte le forme e pendenze di tetto da 1,5°. Inoltre essi possono essere associati a qualsiasi tipo di sottostruttura e di struttura portante.

I possibili effetti prodotti dalla neve, dal vento, dal calore, dall'umidità e dall'azione di agenti atmosferici sono stati ampiamente valutati. Kalzip® può essere facilmente configurato per raggiungere elevati livelli di coibentazione termica. Lo spessore dell'isolamento può essere facilmente adattato ai requisiti individuali della costruzione.

Il sistema offre inoltre, avanzate soluzioni di dettaglio per la canalizzazione interna ed esterna della copertura, ciò garantisce un'elevata sicurezza per tutta la durata d'impiego del materiale.

Sistemi di copertura coibentati, sono la norma

L'applicazione principale del sistema Kalzip® è la realizzazione di tetti isolati termicamente su profilati trapezoidali, terzere, assiti o elementi in calcestruzzo. Raccomandiamo un tetto non ventilato in ragione della pendenza minima del tetto e della grande lunghezza dei pannelli.

- Sono idonei all'isolamento termico i materiali isolanti chimicamente neutri, in ottemperanza alla legge DIN 18165.

L'isolante viene inserito e compresso sino alla dimensione definitiva dell'isolamento dal fondo dei pannelli profilati Kalzip®. Fra il pannello Kalzip® e l'isolamento non deve esserci nessuna intercapedine.

- La barriera al vapore è da prevedere. Una barriera al vapore applicata secondo la norma adempie al requisito di tenuta ermetica.
- Sono certamente possibili anche costruzioni con tetto ventilato.
- L'isolamento acustico del tetto standard è di seguito descritta; sono possibili migliori prestazioni mediante l'inserimento di strati aggiuntivi

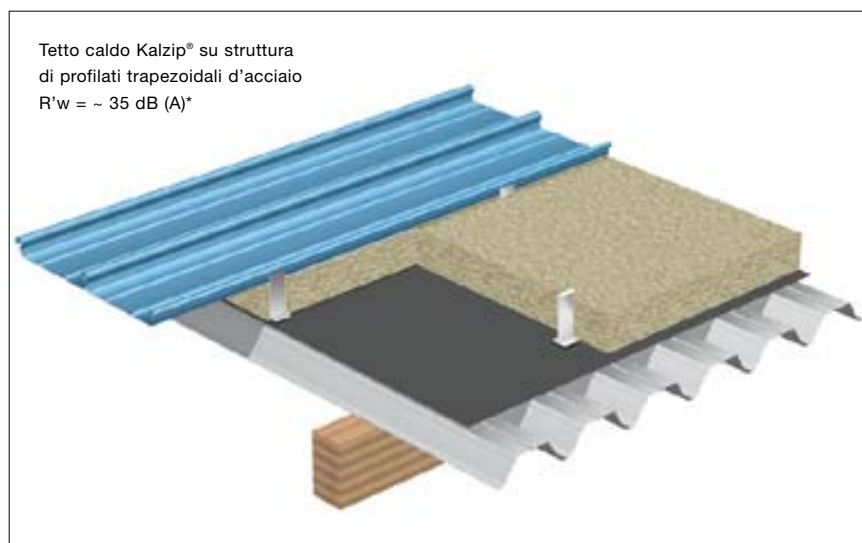

* Può variare. Dipendente da spessori e qualità dei materiali.

Tetto caldo Kalzip® su struttura di profilati trapezoidali d'acciaio

Questa costruzione economica viene applicata in prevalenza all'architettura residenziale ed industriale. Viene inserito o un materiale isolante per esser certi che non vi sia alcuna intercapedine d'aria sotto il manto di copertura. Incorporato al sistema di copertura, il materiale isolante è compresso sino ad approssimativamente 20mm.

La distribuzione dei carichi dallo strato superiore a quello inferiore non avviene su tutta la superficie, ma è puntiforme, attraverso le clip. È importante sottolineare che nel calcolo dei profilati trapezoidali d'acciaio il carico della copertura deve essere maggiorato del 15%. Le clip vengono distribuite diagonalmente sulla struttura portante in modo che tutti i correnti superiori siano ugualmente caricati.

Kalzip® tetto caldo su arcarecci con
struttura interna di profilati trapezoidali
 $R'w = \sim 35 \text{ dB (A)}^*$

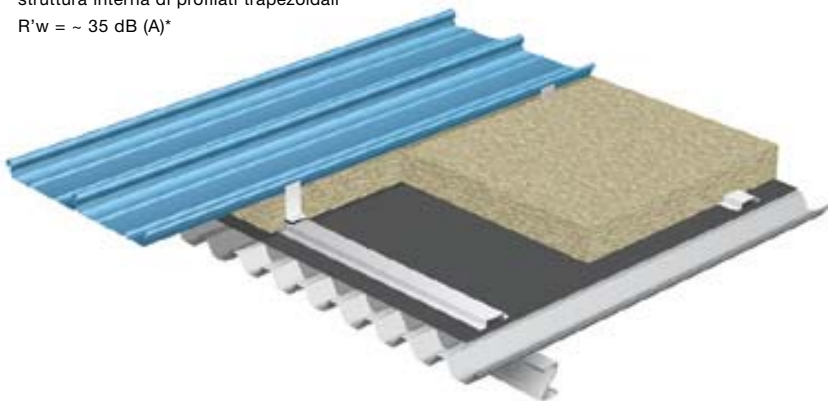

Kalzip® tetto caldo su travetti
in legno con assito a vista
 $R'w = \sim 38 \text{ dB (A)}^*$

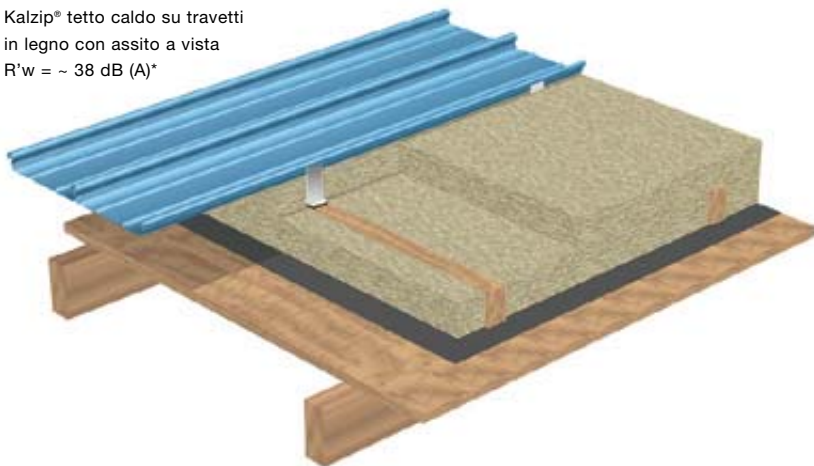

Kalzip® tetto caldo con
isolamento tra i travetti
 $R'w = \sim 35 \text{ dB (A)}^*$

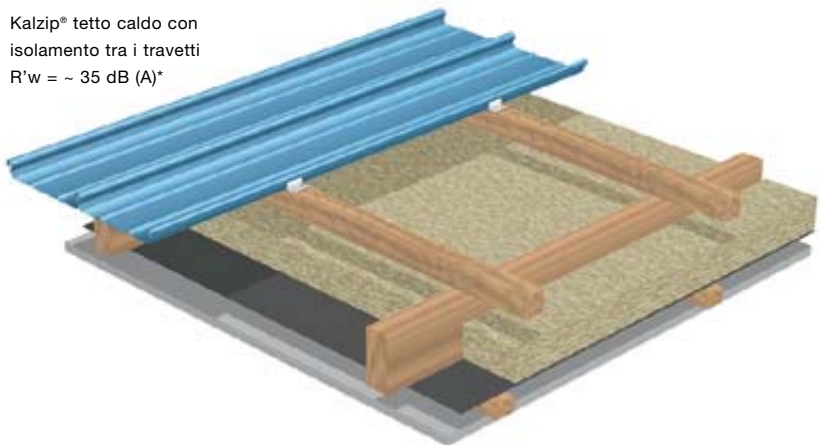

Tetto caldo Kalzip® su arcarecci con struttura interna di profilati trapezoidali

Se vi sono arcarecci, la cassaforma inferiore deve essere orientata parallelamente a quella superiore. In presenza di disuguali dimensioni della maglia tra la cassaforma interna e i profilati Kalzip® è necessario applicare profilati omega. Se i profilati Kalzip® tendono a coprire gli spazi esistenti tra gli arcarecci, i profilati omega vengono disposti al di sopra degli arcarecci. In questo modo, la cassaforma deve solo sopportare il carico dovuto all'isolante termico. In presenza di una distanza maggiore tra gli arcarecci, devono essere inseriti altri profilati omega. In questo caso, parte del carico cerca di spostarsi dalla cassaforma.

Tetto caldo Kalzip® su travetti in legno con assito a vista

Nell'architettura residenziale vengono usualmente impiegati tetti con travetti in legno e assito a vista. Questo sistema risulta particolarmente economico perché:

1. è chiara la separazione tra le differenti lavorazioni artigianali
2. è possibile applicare una barriera al vapore piana.

Le clip possono essere fissate direttamente all'assito di copertura, solamente quando quest'ultimo presenta uno spessore minimo di 30mm. Nel caso in cui l'assito sia troppo sottile, si rende necessario un arcareccio in legno sopra l'assito, da collegarsi ai travetti.

Tetto caldo Kalzip® con isolamento tra i travetti

Trattando strutture di copertura come nella figura a lato, spesso non è possibile prevedere un tetto caldo, a causa delle significative distanze che intercorrono tra la barriera al vapore ed il manto di copertura, in questo caso il tetto deve essere pensato come un tetto freddo. Per questo motivo è di notevole importanza la funzionalità della barriera al vapore. Per poter evitare il fenomeno della condensa, si rende necessaria una ventilazione ottimale. Nel caso in cui ci sia pericolo di nevicata, è importante predisporre una lastra inferiore.

* Può variare. Dipendente da spessori e qualità dei materiali.

Kalzip DuoPlus®
R'w = ~ 43 dB (A)*

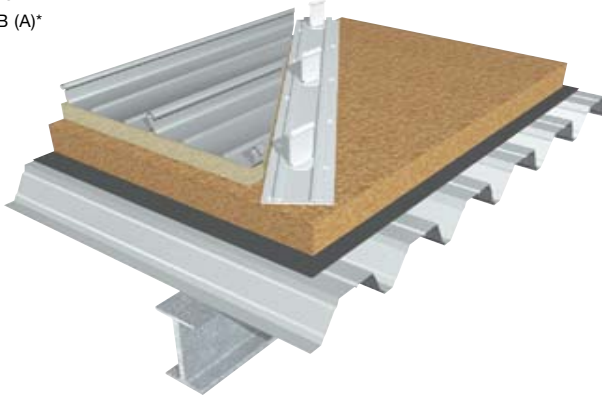

Kalzip DuoPlus®

Il sistema Kalzip DuoPlus® combina i vantaggi dell'isolamento termico calpestabile alle opportunità costruttive dei sistemi di copertura tradizionali Kalzip®. Il particolare sistema è quasi esente da ponti termici e si caratterizza per gli interessanti valori di isolamento acustico. Sull'isolamento termico dello spessore di 100mm viene posata una guida di alluminio, fissata attraverso l'isolamento alla struttura sottostante. Le clip specifiche vengono posizionate, avvitate ed orientate. Il collegamento delle clip con la guida non si rende quindi necessario. Il sistema brevettato e approvato è composto da profilati trapezoidali d'acciaio, l'isolamento termico calpestabile, la guida DuoPlus, le clip DuoPlus e gli elementi di collegamento per fissare la guida DuoPlus, l'isolamento comprimibile ed i pannelli profilati Kalzip®.

Kalzip Duo®
R'w = ~ 41 dB (A)*

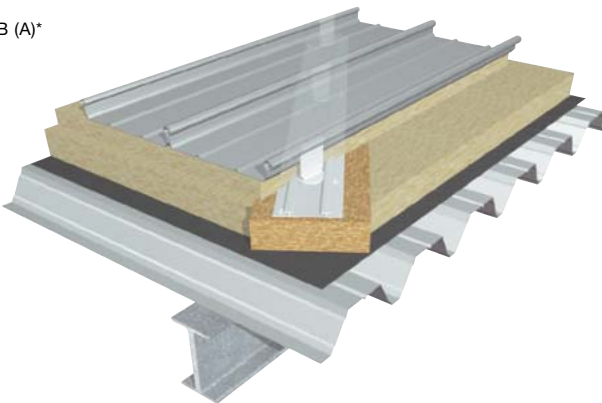

Kalzip Duo®

Se non vi sono particolari esigenze di isolamento acustico è possibile applicare il sistema Kalzip Duo®, dove non si rende necessario lo strato di isolamento termico calpestabile. Come base per la guida DuoPlus sono previste bande isolanti calpestabili di 24 cm di larghezza e 10 cm di spessore. Le intercapedini rimanenti vengono riempite da un isolante termico morbido o da quello calpestabile più economico. Nel Kalzip Duo® la percentuale di isolamento calpestabile è maggiore a seconda delle esigenze strutturali. In tutti i luoghi in cui non vi è particolare attenzione ai carichi di neve che la copertura dovrebbe sopportare, un isolamento morbido sostituisce l'isolamento calpestabile.

Kalzip® Tetto-giardino



Kalzip® Tetto-giardino

Tutte le soluzioni precedentemente descritte, possono essere trasformate in Kalzip® Tetto-giardino, prestando però particolare attenzione ai requisiti progettuali e sia in uso il Kalzip® 65/333.

Kalzip® Tetto-giardino, comprende un efficiente sistema di drenaggio per la regolazione del bilancio idrico ed un substrato prescelto come strato vegetativo per una piantumazione estensiva (vedi la speciale brochure Kalzip® Tetto-giardino).

Kalzip® AF

I pannelli profilati di alluminio Kalzip® AF sono stati sviluppati appositamente per coperture calpestabili. Con il marchio brevettato “Sistema di Isolamento ProDach”, Rockwool propone una lastra di lana minerale calpestabile, rigida e idrorepellente, caratterizzata da una apposita tecnica di fissaggio. Kalzip® AF è disponibile in lunghezze fino a 50 m (eventualmente anche superiori).

Il profilo piano, senza venature, liscio, permette di offrire un'immagine molto attrattiva del prodotto; in aggiunta a ciò, si riscontrano vantaggi per l'isolamento acustico e termico. I pannelli profilati Kalzip® AF sono previsti sia con il sistema di isolamento ProDach sia con

l'isolamento FOAMGLAS® associato ad un assito. In tal modo è possibile predisporre una pregevole soluzione architettonica per la copertura, anche nel caso di edifici più piccoli.

Il sistema di isolamento ProDach: l'ideale base per Kalzip® AF

- non infiammabile
- buon isolamento termico e acustico
- dimensionalmente stabile
- anti-vibrazioni
- circolazione aperta
- elevata sicurezza nella calpestabilità durante il montaggio e i lavori di manutenzione
- assorbimento dei carichi di trazione e compressione

Il montaggio

La struttura di alluminio Kalzip® AF resistente alla corrosione e agli agenti atmosferici viene fissata mediante clip con il metodo tradizionale, però non direttamente alla struttura portante – questo il punto di forza del sistema di isolamento ProDach – ma ad una sbarra a U che viene annegata nello strato di isolamento.

Il dispositivo di fissaggio di acciaio inossidabile, che collega la sbarra a U con la struttura portante, penetra l'isolamento solo puntualmente, in maniera tale che le perdite derivanti dagli eventuali ponti termici siano ridotte al minimo.

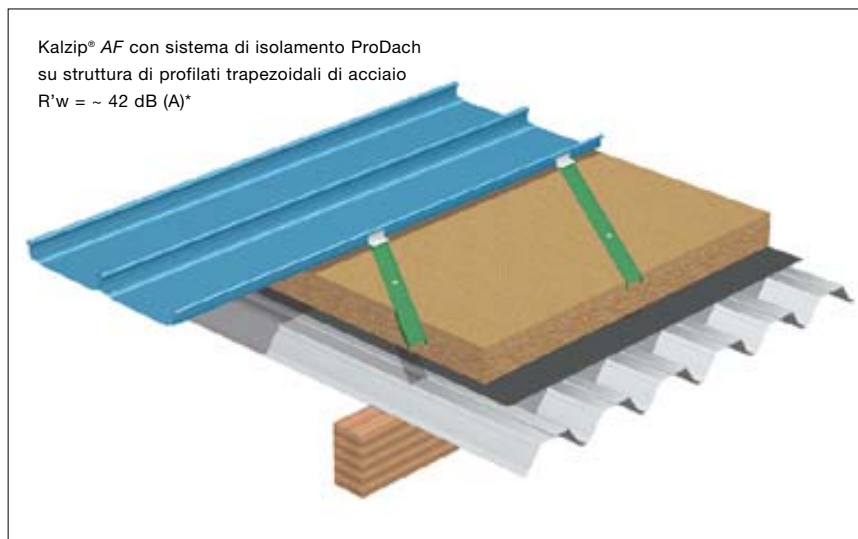

* Può variare. Dipendente da spessori e qualità dei materiali.

Kalzip® AF con il sistema di isolamento ProDach su struttura di profilati trapezoidali di acciaio

A seguito del continuo aumento di richieste di isolamento termico e di riduzione dei ponti termici, raccomandiamo l'installazione del sistema di isolamento ProDach. In questo caso, sbarre di fissaggio vengono annegate nella parte superiore dell'isolamento termico e avvitate ai profilati trapezoidali di acciaio.

Kalzip® AF con il sistema di isolamento ProDach su travetti in legno con assito
 $R'w = \sim 45 \text{ dB (A)}^*$

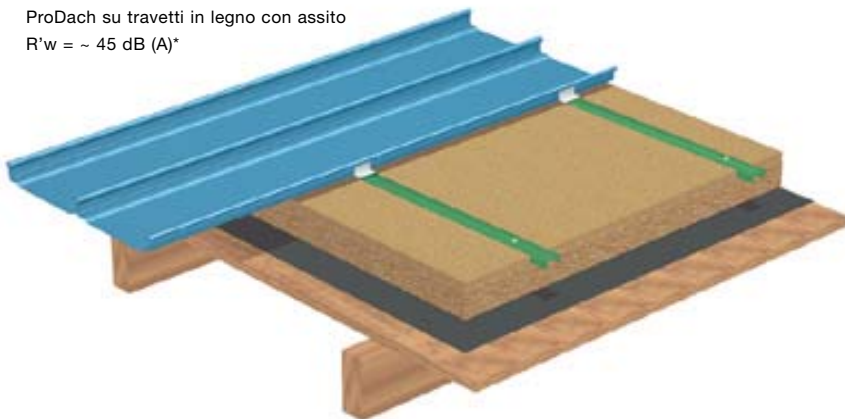

Kalzip® AF con il sistema di isolamento ProDach su travetti in legno con assito

Con questo tetto l'assito rimane a vista. È il sistema ideale per l'architettura residenziale e simili, dalla casa per anziani agli asili sino ai padiglioni multifunzionali. Le barre vengono occultate nel travetto. Dall'interno non sono visibili gli elementi di giunzione.

Kalzip® AF con isolamento tra i travetti

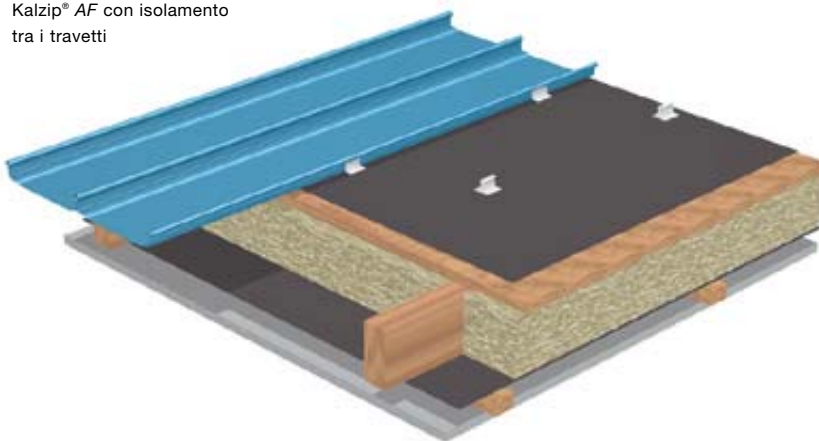

Kalzip® AF con isolamento tra i travetti

Questa struttura è paragonabile ai tetti ad incastro tradizionali. Viene applicata spesso per risparmiare tanta altezza della struttura. Se sotto l'assito (minimo 30 mm) è prevista un'intercapedine d'aria, questa deve essere ventilata.

Per questa ragione raccomandiamo di riempire tutta l'altezza del travetto con l'isolamento termico. In questo caso risulta di notevole importanza per il funzionamento perfetto del sistema, la barriera al vapore sulla parte inferiore.

Kalzip® AF su isolamento FOAMGLAS®

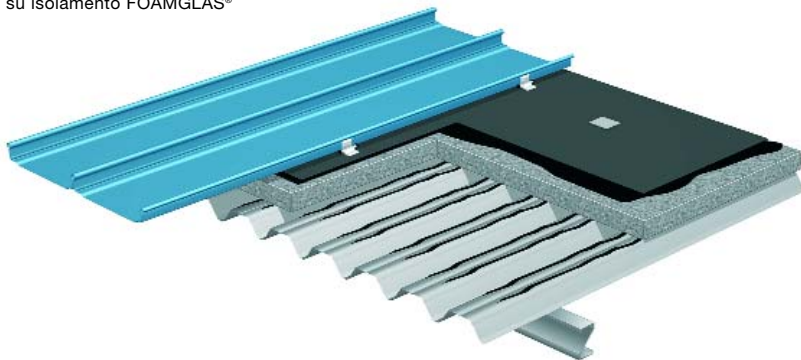

Kalzip® AF su isolamento FOAMGLAS®

Kalzip® AF è applicabile anche all'isolamento sperimentato FOAMGLAS®. Il montaggio è possibile in vari modi.

Il metodo illustrato con lastre a grappa rinuncia completamente ad un collegamento meccanico tra i profilati Kalzip® e la struttura portante del tetto; è privo di ponti termici.

* Può variare. Dipendente da spessori e qualità dei materiali.

4. Dati e proprietà generali

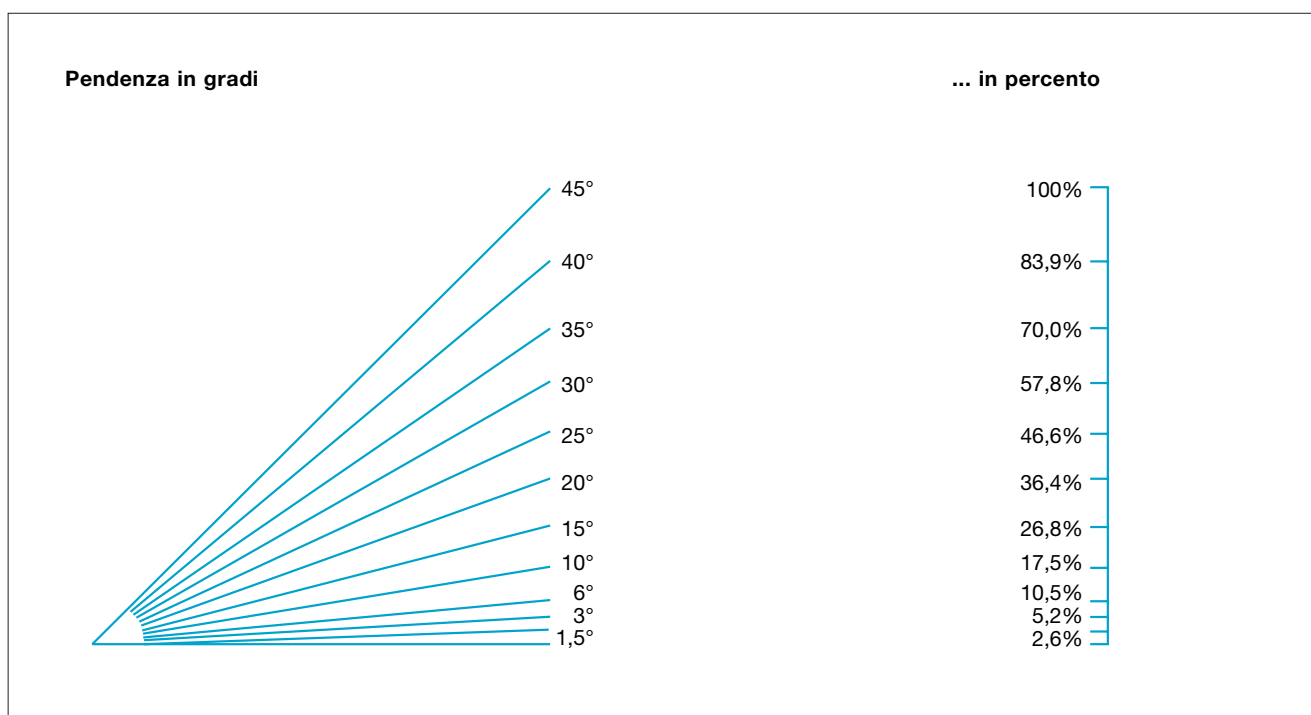

4.1 La pendenza del tetto

Il sistema di pannelli profilati Kalzip® consiste di elementi autoportanti in alluminio ed è stato concepito specialmente per tetti con una pendenza di 1,5 gradi (2,6%) che si sviluppano per grandi profondità. Per le sue caratteristiche architettoniche, di pregevole impatto, i progettisti lo impiegano a volte anche per coperture con notevole inclinazione e sempre più spesso nel rivestimento di facciate.

Pretesa di una pendenza continua

Le superfici dei tetti devono presentare una pendenza continua sino all'attaccatura dei pluviali.

Variazioni dalla regola principale

La pretesa della pendenza minima del tetto non si applica – con le limitazioni del caso – per la zona del colmo, quando gli elementi della copertura non sono uniti al colmo secondo un asse longitudinale continuo, da gronda a gronda attraversando il colmo. Nel caso di aperture nel tetto, come per esempio i lucernari, è possibile rinunciare alla pendenza minima, se vengono rispettati i seguenti presupposti:

- Vengono impiegati telai sovrapposti completamente saldati.
- I telai sovrapposti o altri passanti in alluminio vengono saldati alla superficie in modo, che si ottenga un'impermeabilità assoluta.

Pendenza minima del tetto

- **da 1,5° (2,6%)**
 - senza giunti trasversali
 - giunti saldati
 - telai sovrapposti saldati
- **da 2,9° (5%)**
 - con giunto trasversale
 - telai sovrapposti a chiusura ermetica

4.2 Raggi minimi per la rullatura a curva, a lamina e rullatura in cantiere

Ambizioni progettuali molto esigenti, richiedono soluzioni di dettaglio creative. Angoli arrotondati o sistemi di copertura voltati si possono oggi produrre con estrema facilità, grazie ad una intelligente prefabbricazione industriale. Queste soluzioni, fanno sì che la moderna architettura industriale, raggiunga un alto grado di qualità funzionale ed estetica con prospettive avanguardiste. Per la curvatura dei pannelli Kalzip® nella direzione del profilato valgono i raggi di curvatura minimi indicati nelle pagine a seguire.

4.2.1 Kalzip® convesso rullato a piega nel stabilimento

ampiezza di costruzione (BB) / raggio minimo:

50/333	Ri = 450 mm
50/429	Ri = 450 mm
65/305	Ri = 400 mm
65/333	Ri = 400 mm
65/400	Ri = 400 mm
AF 65/333	Ri = 450 mm
AF 65/434	Ri = 450 mm
AS 65/422	Ri = 450 mm



Ampiezza di copertura (DB):

L'ampiezza di copertura è la larghezza effettivamente coperta. Se si dovessero collocare prima le clip, si dovrà ampliare l'ampiezza di copertura. (Ampiezza di copertura = Ampiezza della costruzione + 3 mm) BB + 3 mm in caso di clip posate precedentemente.

Lunghezza dei pannelli profilati:

Longitudine effettiva min. 500 mm, max. 10000 mm* a secondo del raggio, eventualmente dipendente dalle possibilità di trasporto.

* Previo accordi, sono possibili lunghezze maggiori

Superfici:

- Goffrata a stucco
- AluPlusPatina
- Colorata con pellicola di protezione
- AluPlusZinc con pellicola di protezione
- Acciaio inox

Indicazioni per ordinazioni:

Indicare le dimensioni in base all'illustrazione.

Trasporto:

altezza di carico massima 2,40 m, eventualmente consultare la fabbrica.

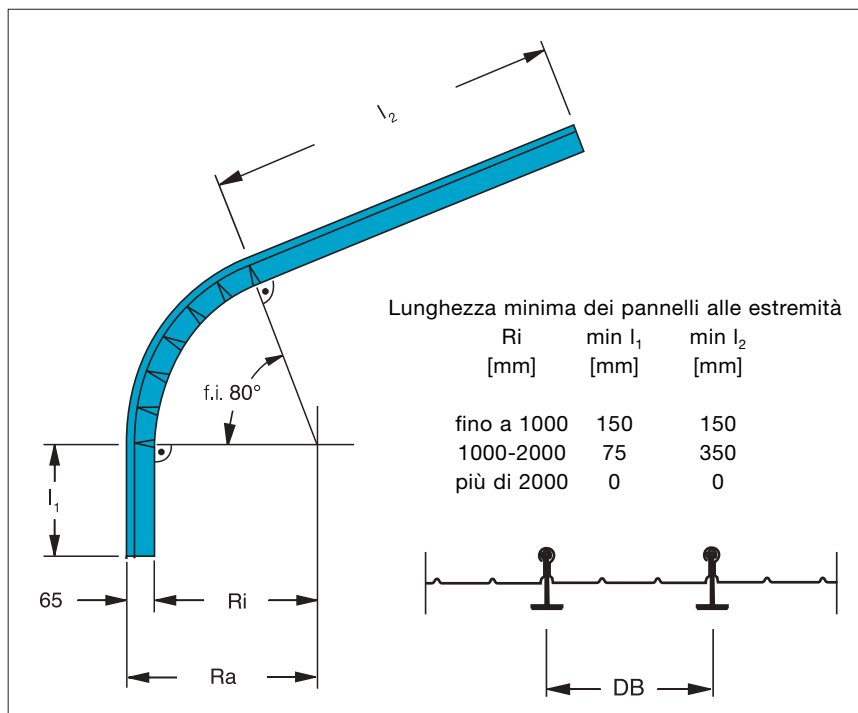

4.2.2 Kalzip® curvato a rullo nello stabilimento, alluminio

spessore della lamiera Kalzip®	raggi minimi di curvatura							
	0,8 mm standard	0,8 mm limite	0,9 mm standard	0,9 mm limite	1,0 mm standard	1,0 mm limite	1,2 mm standard	1,2 mm limite
65 / ...	8	6	7	5	3	1,5	2,5	2
50 / ...	10	8	7	5	2	1,3	2	1,3
AF 65 / ...	12	10	10	8	6	3,5	5	3
AS 65 / ...	30	25	20	16	14	10	10	8

spessore della lamiera Kalzip®	raggi minimi di curvatura							
	0,8 mm standard	0,8 mm limite	0,9 mm standard	0,9 mm limite	1,0 mm standard	1,0 mm limite	1,2 mm standard	1,2 mm limite
65 / ...	18	16	16	14	12	10	16	14
50 / ...	16	12	12	10	9	7	8	6
AF 65 / ...	17	15	16	14	12	10	10	7
AS 65 / ...	30	25	20	16	18	14	14	10

curvato e conico: solo dopo l'accordo con l'Ufficio Tecnico di Koblenza.

Kalzip® 65/400, spessore di lamiera 0,6mm	raggi di curvatura minimi in m			
	convesso	concavo	conico convesso	conico concavo
1.4301	6	10	10	10
1.4401	6	10	10	10

Indicazioni generali

Kalzip® AF:

I pannelli profilati Kalzip® AF curvati a rullatura possono eventualmente presentare rigonfiamenti sul lato inferiore; questo, è tecnicamente impossibile da impedire, e per questo non rappresenta una ragione plausibile per un reclamo. Per quei progetti con ambizioni estetiche più estreme, sono raccomandati i profilati Kalzip® AS.

Lo standard:

Lo standard è dato da un raggio costante con un segmento corto (ca. 400mm) e diretto alle estremità dei pannelli profilati. Tutti i raggi più piccoli di quello standard, come l'insieme di più raggi, oppure segmenti diretti lungo la stessa direttrice, devono essere concordati con l'Ufficio Tecnico di Koblenza. Necessariamente si formano raggi intermedi nelle zone di transizione dei diversi raggi; in queste zone non può essere posizionata la clip.

Limiti:

Valori limite. Nel caso in cui ci sia l'esigenza di raggiungere valori limite, è necessario per i relativi collaudi, rivolgersi all'Ufficio Tecnico di Koblenza.

Superfici:

- Goffrato a stucco
- AluPlus Patina
- Colorato con pellicola protettiva
- AluPlusZinc con pellicola protettiva
- Rivestimento anticondensa su richiesta
- Acciaio inox

Larghezza di copertura del pannello:

Le clip vengono posate prima:
larghezza nominale + 3 mm.
Le clip poste per fasi successive:
Larghezza nominale + 0 mm + 3 mm.

Lunghezza del pannello profilato:

La lunghezza minima è di 1,5m; Minore su richiesta. La lunghezza massima definitiva è dipendente dal raggio e dal tipo di trasporto. Lunghezza minima del segmento al raggio = 500 mm.

Trasporto:

Altezza di carico massima: 2,40m. Per dimensioni maggiori, contattare l'Ufficio Tecnico.

Validità:

Questo manuale va a sostituire tutti i manuali precedentemente pubblicati. Per permettere un continuo sviluppo qualitativo e tecnologico del prodotto, è possibile che i valori limite possano subire cambiamenti.

4.2.3 Kalzip® consegna nella versione piana, piegata durante la fase di montaggio secondo la curvatura desiderata (bombatura forzata)

I valori indicati sono valori indicativi. Non sostituiscono gli accordi presi individualmente.

convesso 

raggi minimi di curvatura

Kalzip® spessore della lamiera	spessore della lamiera (mm)	Raggio (m)	Massima distanza tra gli appoggi (m)	Aumento della larghezza di costruzione (mm)*
65/305	0,8	36	1,5	+3
65/333	0,9	40	1,6	+3
65/400	1,0	48	1,8	+3
	1,2	55	2,0	+3
50/333	0,8	37	1,5	+2
50/429	0,9	37	1,5	+2
	1,0	40	1,5	+2
	1,2	43	1,8	+2
AS 65/422	0,8	50	1,5	+2
	0,9	55	1,5	+2
	1,0	60	1,5	+2
	1,2	70	1,8	+2

concavo 

Kalzip® spessore della lamiera	spessore della lamiera (mm)	Raggio (m)	Massima distanza tra gli appoggi (m)	Aumento della larghezza di costruzione (mm)*
65/305	0,8	40	1,5	+3
65/333	0,9	45	1,6	+3
65/400	1,0	50	1,8	+3
	1,2	60	2,0	+3
50/333	0,8	38	1,5	+2
50/429	0,9	40	1,6	+2
	1,0	42	1,8	+2
	1,2	45	2,0	+2
AS 65/422	0,8	50	1,5	+2
	0,9	55	1,6	+2
	1,0	60	1,8	+2
	1,2	70	2,0	+2

* non con l'impiego delle clip di scorrimento

Indicazioni generali

Piegatura a mano:

I pannelli profilati vengono consegnati piani ed eventualmente piegati a mano secondo il raggio desiderato durante la fase di montaggio.

Ampiezza di copertura:

A seconda del raggio, deve essere aumentata o l'ampiezza nominale (=ampiezza costruttiva) o l'ampiezza di copertura DB (larghezza montata).

Distanza tra gli appoggi:

Se la distanza tra gli appoggi è troppo ampia, gli appoggi si comportano come linee di poligonali.

Calpestabilità:

Per evitare fenomeni di rigonfiamento i pannelli non devono essere calpestati senza che vi siano distributori di carico.

Superfici:

- Goffrata a stucco
- AluPlus Patina
- Colorato con pellicola protettiva
- AluPlusZinc con pellicola protettiva
- Rivestimento anticondensa su richiesta
- Senza pellicola protettiva su richiesta
- Acciaio inox

Aspetto:

I raggi minimi sopra citati rappresentano l'attuale sviluppo.

Poiché i pannelli profilati devono essere piegati secondo un raggio esatto, non si può escludere l'eventuale comparsa di rigonfiamenti.

Indicazioni di posa:

Raccomandiamo di prevedere un appoggio sul colmo sul quale i pannelli possano essere piegati. Posa dal lato non coperto.

Validità:

Questo manuale va a sostituire tutti i manuali precedentemente pubblicati. Per permettere un continuo sviluppo qualitativo e tecnologico del prodotto, è possibile che i valori limite possano subire cambiamenti.

I pannelli profilati Kalzip® AF non possono essere sottoposti a bombatura forzata. Forme speciali con venature eventualmente previo accordi.



4.3 Forme coniche

I pannelli profilati Kalzip® conici, sono nel tempo diventati sempre più importanti per il loro ampio utilizzo. Un tetto può offrire più di una sola protezione: può dare all'edificio la perfezione architettonica. Per una costruzione perfetta si deve tenere in conto una serie di aspetti differenti. Le ampiezze di copertura sono comprese tra 230 mm e 740 mm.

La lamiera di fondo deve essere rinforzata ulteriormente da un isolante calpestabile. Devono essere installate passerelle capaci di distribuire il carico. Per la rigidità necessaria alla lamiera di fondo è obbligatorio installare un gocciolatoio. I pannelli vengono consegnati maggiorati di ca. 50 mm alle due estremità, potendo poi essere sagomati secondo la giusta misura in cantiere.

La superficie è sempre rivestita da una pellicola protettiva. Rivestimento anti-condensa disponibile successivamente con il processo di rivestimento a spruzzo. Rivestimento di aquasine non disponibile.

Giunto eseguito come giunto saldato oppure giunto a gradino

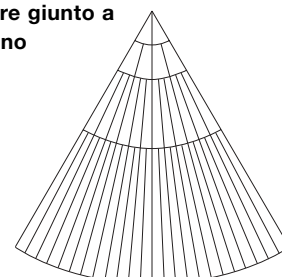

Esempio di posa con giunti

	Kalzip® 65/... and 50/...	Kalzip® AF...
Ampiezza di costruzione minima	230 mm	170 mm
Ampiezza massima	740 mm ¹	740 mm ¹
Lunghezza minima	1500 mm	1500 mm
Lunghezza massima	dipendente dal trasporto	dipendente dal trasporto
Spessori lamiera	0,80 – 1,20 mm	0,80 – 1,20 mm
Curvato e conico	possibile per larghezza di costruzione di 230 – 620 mm. Solamente dopo contatto con l'Ufficio Tecnico di Koblenza.	

¹ Vale solamente per pannelli profilati gofrati a stucco e colorati.
Altre combinazioni di materiali su richiesta.

I pannelli profilati conici devono essere montati sul tetto secondo un piano di posa. Raccomandiamo di confrontare le dimensioni effettive della sottostruttura con le dimensioni del piano di posa, ancora prima della sua produzione. Le tabelle della seguente pagina valgono sino alla ampiezza costruttiva di 500mm. Per larghezze maggiori, la calpestabilità risulta compromessa.

Finish:

- Goffrate a stucco
- AluPlus Patina
- Rivestito di colore con pellicola protettiva
- AluPlusZinc con pellicola protettiva
- Acciaio inox

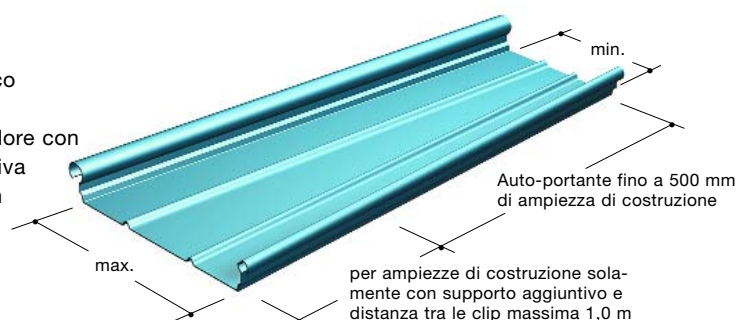

4.4 Calpestabilità e protezione anticaduta

I pannelli profilati Kalzip® sono calpestabili sia durante il montaggio sia in seguito per ragioni di manutenzione e di pulitura, senza ulteriori accorgimenti distributivi del carico. Questo vale durante il montaggio solamente se i pannelli sono stati fissati e bordati almeno da un lato. La tabella seguente, fornisce le distanze necessarie tra gli appoggi, entro cui sono calpestabili senza ulteriori accorgimenti.

Raccomandiamo di predisporre passerelle per le installazioni soggette a manutenzione (nastri di luce, camini, centrale di riscaldamento). E' necessario collocare distributori di carico, per esempio tavolati in legno della classe S10 con una sezione trasversale minima di 4 x 24 cm e con una lunghezza $\geq 3\text{m}$, collocati longitudinalmente o trasversalmente sopra i pannelli Kalzip®.

Nel caso in cui nella zona del colmo e della gronda non sia stato inserito un isolamento termico calpestabile, i

pannelli non dovrebbero essere calpestati perché l'acqua piovana potrebbe creare avvallamenti.

Non si possono praticare gli ultimi pannelli liberi alle estremità e tanto meno i pannelli non bordati e i pannelli traslucidi di plastica. I percorsi utilizzati frequentemente durante il montaggio,

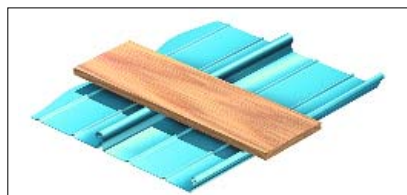
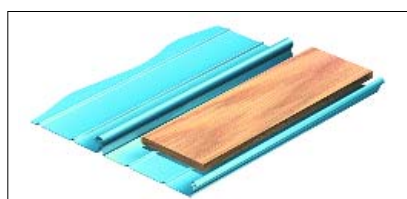

per portare materiale, dovranno essere protetti da una passerella provvisoria imbullonata, tale che sia evitato ogni possibile cedimento.

Il sistema di anticaduta Kalzip® può essere impiegato come protezione anticaduta nel salire e nello scendere dalle zone di montaggio. Questo, consiste in una fune di acciaio inox montata sugli ancoraggi del tetto e collegata attraverso una cerniera al paranco. Progetti particolari vanno concertati con Corus.



Calpestabilità dopo il montaggio¹

I pannelli Kalzip® bordati sono calpestabili senza ricorrere a distributori di carico per le seguenti luci:

Spessore della lamiera t/mm	65/305 lgr/m	65/333 lgr/m	65/400 lgr/m	50/333 lgr/m	50/429 lgr/m	AF 65/333 ² lgr/m	AF 65/434 ² lgr/m	AS 65/422 ² lgr/m
0,8	2,90	2,90	3,00	2,50	2,50	2,90	3,50	3,50
0,9	3,35	3,35	3,40	2,65	2,60	3,20	3,55	3,55
1,0	3,80	3,80	3,80	2,80	2,70	3,50	3,60	3,60
1,2	3,80	3,80	3,80	3,00	2,90	3,50	3,60	3,60

¹ Vale solamente per pannelli Kalzip® gofrati a stucco e colorati.
Combinazioni di materiali differenti su richiesta.

² Per ragioni estetiche queste indicazioni valgono solamente per l'impiego di isolamento termico.

4.5 Materiale e resistenza alla corrosione

Uno dei vantaggi peculiari nell'impiego dei pannelli profilati Kalzip® è la estrema leggerezza dell'alluminio. Come materiali di base, si impiegano leghe resistenti all'acqua marina. I componenti più importanti sono manganese e magnesio.

Protezione attraverso lo strato naturale di ossido

I pannelli profilati Kalzip® sono protetti contro la corrosione mediante la formazione di uno strato di ossido naturale, supponendo condizioni meteorologiche normali di aria di zona costiera, dell'entroterra e delle zone industriali. Nel caso di materiale placcato come protezione, questo effetto è ancora più evidente, perché la placcatura reagisce come anodo sacrificale e protegge l'anima del materiale contro la corrosione per molti anni. Se la copertura dovesse essere localizzata in un'area prevalentemente industriale, quindi soggetta all'azione continua di sostanze chimiche aggressive, il pericolo di corrosione risulta maggiore. Rivestimenti di plastica adatti, di uno spessore minimo di 25µm, offrono una protezione duratura.

Corrosione da contatto

In contatto con altri metalli e sotto l'influenza di umidità, l'alluminio origina un elemento di contatto che può dare origine a fenomeni corrosivi. La tabella annessa è stata sviluppata con accurate ricerche in Svezia e dimostra che la lega di alluminio di Kalzip® può essere combinata con la maggior parte dei metalli esistenti.

Provvedimenti protettivi per evitare la corrosione da contatto sono:

- rivestimento in plastica
- neutralizzazione della superficie di acciaio, per esempio attraverso zincatura a fuoco
- interruzione del contatto metallico conduttivo attraverso il fondo, oppure distanziali in plastica

Montaggio con altri materiali

Acciaio:

Il contatto diretto dei pannelli profilati con parti di acciaio senza protezione è da evitare per scongiurare il fenomeno della corrosione da contatto. In questo caso sono adatte per esempio, pellicole di plastica, distanziali con verniciatura di bitume, zinco-cromati o di cloro-caucciù, oppure attraverso la zincatura delle parti in acciaio nelle zone esposte a contatto.

Compatibilità con altri materiali

Combinazione di materiale	Ambiente		
	entroterra	città-industria	costiero
Zinco	sicura	sicura	sicura
Acciaio inox	sicura	sicura	sicura*
Piombo	sicura	sicura	critica
Zincato a fuoco	sicura	sicura	sicura
Acciaio senza protezione	critica	critica	critica
Rame	critica	critica	critica

* Questo vale solamente per viti autofilettanti e rivetti ciechi di acciaio inox, quando la formazione elettrolitica è da escludere.

Legno:

Le parti in legno a contatto con Kalzip® devono essere secche. Per la protezione degli arcarecci in legno o altre parti in legno, che vengono a contatto diretto con le parti in alluminio, devono essere utilizzati solamente preservanti del legno compatibili, che non appartengono ai preparati di cloro-naftalina e non contengono sali come sali di rame o di mercurio o legami di fluoro.

Calcestruzzo e malta:

Il contatto diretto con il calcestruzzo fresco e la malta fresca è assolutamente da impedire.



4.6 L'ecologia

L'alluminio, come tutti i materiali, nel processo di produzione e trasformazione determina una dispersione di energia e di emissioni nocive per l'ambiente. Negli ultimi anni l'industria è riuscita ad ottenere importanti risultati volti a ridurre la portata dei consumi, grazie ad importanti innovazioni nei processi e a significativi investimenti ambientali. Oggi la quantità di energia necessaria per la produzione di alluminio mediante processo elettrolitico, ammonta a circa il 60% della quantità necessaria 40 anni or sono.

**Vantaggio peculiare:
basso peso proprio**

Avvalendosi di una significativa resistenza, possono essere realizzate interessanti soluzioni costruttive come la chiusura di uno spazio, la protezione dagli agenti atmosferici, con una spesa relativamente bassa. Questa attenzione per il contenimento delle risorse naturali soddisfa in maniera eccellente uno dei obiettivi più importanti.

Dopo un uso lungo ed ecologico è riciclabile al 100%

Durante il periodo d'esercizio, che può essere più che decennale, normalmente non si verifica nessun tipo di degrado della superficie in alluminio. Dopo l'utilizzo, gli elementi vengono ritirati e avviati al processo di riciclaggio. Fino al 95% dell'energia necessaria per la sua produzione, vengono risparmiati al momento della fusione finale. Il processo di fusione può essere ripetuto infinitamente lasciando inalterate le proprietà del materiale. Le costruzioni in alluminio derivano da alluminio riciclato (totalmente o parzialmente). Oggi, i prodotti di alluminio dimessi dall'edilizia vengono usualmente avviati al riciclaggio.



4.7 Idoneità tecnica e prove statiche

L'uso degli elementi di copertura Kalzip® è soggetto alla normativa del regolamento edilizio. Per questo, è necessario certificare per ogni caso nel concreto, la stabilità e le sue attitudini funzionali, in base al Regolamento edilizio n. Z-14.1-181 nella sua versione più attuale. Nello stesso vengono descritte, tra l'altro, le proprietà tecniche, i materiali, le dimensioni e la normativa per le costruzioni.

Nelle norme per la progettazione e per i calcoli vi sono indicazioni per le ipotesi di carico, per i sistemi statici, per la sicurezza e le garanzie. Le norme regolano per esempio la pendenza del tetto, la calpestabilità, le qualifiche dei lavoratori. Le appendici contengono sezioni trasversali e dettagli costruttivi standard, valori caratterizzati dalla dimostrazione della stabilità e della fattibilità.

Per i casi che più frequentemente ricorrono, sono state redatte tabelle che riguardano i carichi e le relative distanze che intercorrono tra gli appoggi. Da queste tabelle, possono essere estratte le ideali distanze sotto carichi di neve e vento. Le prove richieste per legge, possono essere fornite su richiesta.

4.8 Trasporto

Nella progettazione di forme estremamente particolari (p.es. pannelli profilati lunghi, con raggi di curvatura piccoli) deve essere verificata la capacità di trasporto con il Ufficio Spedizioni. Nel caso di trasporti oltre 18m è necessaria un permesso della Polizia. Per lunghezze estreme è da prevedere un limite preciso al permesso della Polizia.

4.9 Spessori di lamiera

Secondo l'idoneità tecnica, lo spessore minimo della lamiera dei pannelli Kalzip® è $t=0,7\text{mm}$. Questi pannelli sono accessibili senza ricorrere a distributori di carico già nella fase di montaggio, per ragioni di manutenzione e di pulizia. L'uso di questo spessore è altresì sconsigliato per l'alta possibilità di ammaccarsi. Nelle zone a vista, per motivi estetici, lo spessore non dovrebbe essere meno di 1mm.

5. Indicazioni per la progettazione

5.1 Isolamento termico

Le applicazioni principali del sistema Kalzip® sono le costruzioni di tetti caldi non-ventilati e isolati termicamente su profili trapezoidali, assiti di legno o di calcestruzzo. In ragione della sua pendenza minima e la risultante mancanza di corrente ascensionale calda è sconsigliabile il ricorso ad un tetto ventilato. L'isolamento termico viene consegnato con uno spessore di 20mm più grande

e successivamente compresso allo spessore adeguato nella fase di montaggio.

Le clip, che collegano i pannelli Kalzip® alla sottostruttura, penetrano l'isolamento termico e danno origine a ponti termici. Questo effetto aumenta il coefficiente di trasmissione termica (valore U). I parametri che influenzano quest'effetto sono

per esempio: lo spessore dell'isolamento termico e la quantità delle clip montate. Questo fenomeno è stato analizzato in quei materiali isolanti con una conduzione termica pari a 0,40. Dai risultati, sono stati dedotti i seguenti diagrammi, che dimostrano la dipendenza del coefficiente di trasmissione termica, dalla quantità di clip per area dell'unità, nel settore rilevante delle costruzioni.

Il Coefficiente di Trasmissione Termica dipende dallo spessore dell'isolamento e dalla quantità di clip (esempio)

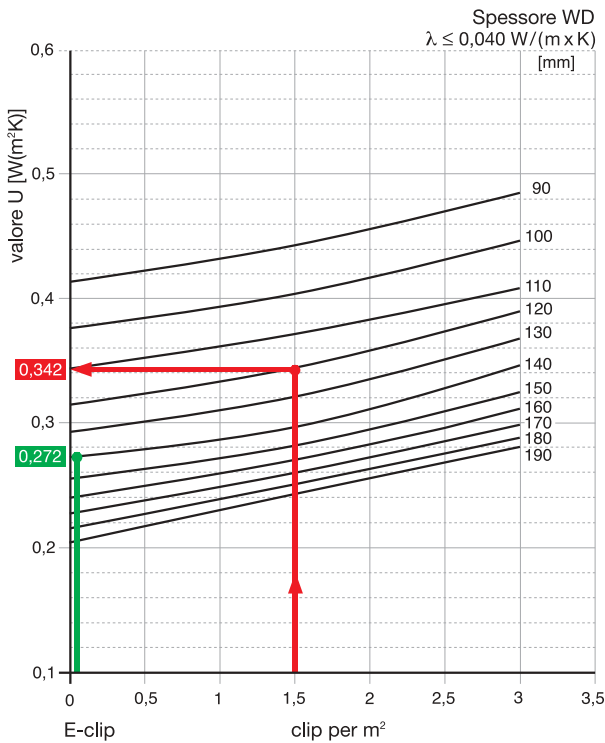

Determinazione del valore U di una struttura di tetto

Lo spessore dell'isolamento termico montato è predeterminato. Il diagramma indica l'attuale conduttività termica della struttura del tetto, che dipende dal numero delle clip impiegate.

Esempio basato sull'impiego di cappe termiche con uno spessore di 15mm (rosso):

L'isolamento termico compresso a uno spessore finale di 120mm con un coefficiente termico calcolato (valore U) di 0,315 W/m²K. Numero delle clip impiegate al m² 1,5 nos/m². A secondo il diagramma il valore U è 0,342 W/m²K.

Esempio basato sull'impiego delle clip in poliammide rinforzato Kalzip® E140 (verde):

Nel caso delle clip di tipo E non è importante la quantità delle clip/m². La lettura avviene sempre sull'asse 0 (0 clips/m²). L'isolamento termico compresso ha uno spessore di 140mm ci dà un valore di 0,272 W/m²K.

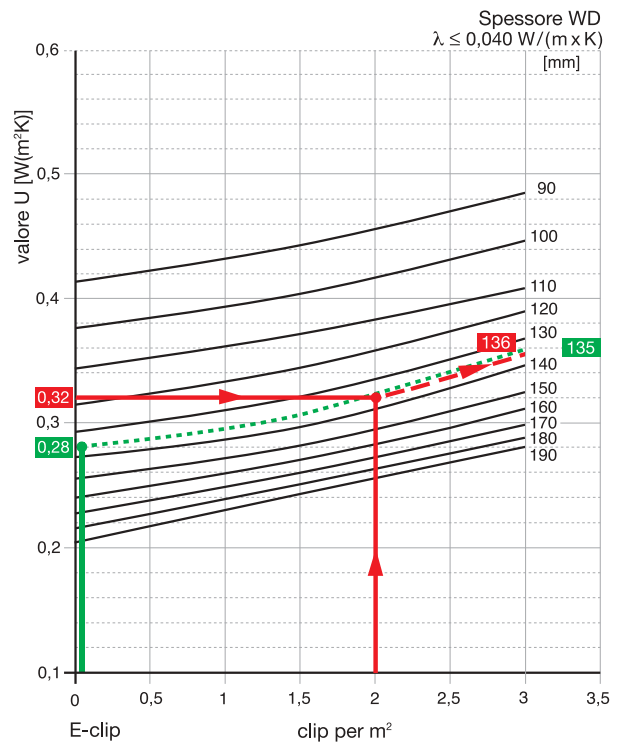

Determinazione dello spessore di isolamento necessario per valore U richiesto

Un certo valore U è richiesto. Dalla quantità delle clip montate deriva lo spessore dell'isolamento termico.

Esempio con cappe termiche con uno spessore di 15mm (rosso):

valore k necessario: 0,32 W/m²K
 Numero di clip impiegati: 2,0 per m²
 Spessore minimo di isolamento da applicare è 136mm.
 Spessore scelto: 150mm.

Esempio con clip in poliammide rinforzato Kalzip® E140 (verde):

valore U richiesto = 0,28 W/m²K.
 Spessore minimo dell'isolamento termico da montare: (valore di lettura) ca. 135mm. Spessore scelto: 140mm in stato compresso.

5.2 Protezione dall'umidità

Per tetti e pareti isolati termicamente è da prevedere una protezione contro la condensa. In questo senso sono da valutare la diffusione del vapore (p.es. DIN 4108-3) e le correnti d'aria.

Formazione di condensa sulle superfici dell'edificio

Nel caso di un utilizzo normale, se dovessero essere rispettati i valori minimi di isolamento termico secondo la legge DIN 4108-2, di riscaldamento e di un'adeguata ventilazione, non è richiesta in generale, la verifica della protezione contro la condensa in ambienti climatizzati, come p.es. in ambienti di casa e uffici. In casi speciali, per esempio in presenza di un elevato grado di umidità permanente nell'aria, è importante verificare la necessaria resistenza termica.

Formazione di condensa all'interno di costruzioni multi-strato

È necessario collocare una barriera al vapore per prevenire la formazione di umidità all'interno della struttura. Nella costruzione di pareti e facciate ventilate generalmente non sono necessarie barriere al vapore.

Per prevenire l'ingresso di aria umida nella copertura, proveniente dagli spazi interni, è da applicarsi uno strato sigillante sui giunti e sui collegamenti con altri elementi costruttivi. Questo viene esplicitamente richiesto anche dal regolamento sul risparmio energetico. La barriera al vapore Kalzip® montata a regola d'arte risponde appieno a tali requisiti.

5.3 Isolamento acustico

Con i sistemi Kalzip®, è possibile raggiungere un elevato standard di isolamento acustico ricorrendo a soluzioni come per esempio cappe isolanti aggiuntive. In questo modo è possibile mantenere tutti i vantaggi derivanti dalla struttura leggera.

5.4 Protezione antincendio e protezione antifulmini

Protezione antincendio

I requisiti fondamentali per la protezione antincendio dei materiali, degli elementi costruttivi ecc. sono specificati nei regolamenti edilizi regionali. Le leghe di alluminio secondo la DIN 4102-4 vengono classificate nella categoria A1 ("non infiammabili"), senza necessità di una certificazione specifica. I pannelli profilati Kalzip® – anche con rivestimento organico sui entrambi i lati e con manto isolante sul lato inferiore con materiale da costruzione della classe B2 – sono classificati resistenti alle fiamme ed al calore senza necessità di certificazione. ("copertura dura").

Protezione antifulmini

La copertura ed il rivestimento in alluminio Kalzip®, a partire da uno spessore minimo di 0,7mm sono classificati, secondo l'ENV 61024-1, come componenti naturali di un impianto di captazione dei fulmini.

Un rivestimento di vernice, 1mm di bitume o meglio 0,5mm di PVC, non è considerato un isolamento nell'ottica della protezione antifulmine. La bordatura è considerata un conduttore elettrico, se la distanza delle lamiere è < 1mm. Questo permette in tanti casi, di risparmiare sui costosi impianti di protezione antifulmine.

Classe dei materiali da costruzione	Classificazione ufficiale per l'idoneità tecnica
A	materiali da costruzione non infiammabili
A 1	
A 2	

B	materiali da costruzione infiammabili
B 1	materiali resistenti alle fiamme
B 2	materiali con infiammabilità normale
B 3	materiali facilmente infiammabili

Classe di resistenza al fuoco	Durata della resistenza al fuoco
F 30	-> 30
F 60	-> 60
F 90	-> 90
F 120	-> 120
F 180	-> 180

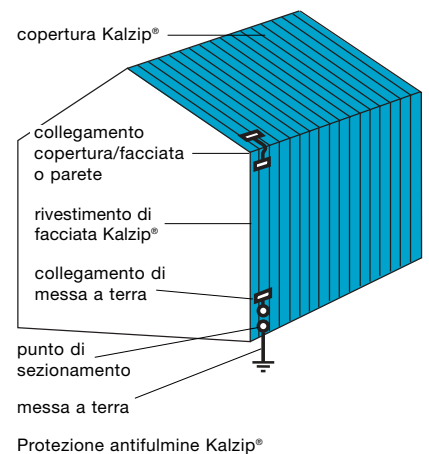

5.5 Sistemi di copertura

5.5.1 Tetto a capriate: Kalzip® ortogonale al profilato trapezoidale in acciaio

Un profilato trapezoidale portante costituisce la sottostruttura della copertura estendendosi da capriata a capriata parallelamente alla gronda. Le clip sono fissate direttamente al corrente superiore oppure indirettamente attraverso profili distanziatori. Gli elementi di collegamento sono visibili al di sotto dello strato portante inferiore.

Le clip vengono distribuite in diagonale superiormente allo strato portante, di modo che tutti correnti siano parimente caricati. La disposizione delle clip deve permettere una distribuzione uniforme dei carichi sui profilati trapezoidali di acciaio, sia nel caso di sovraccarichi (p.es. neve), sia nel caso di carichi derivanti dalla pressione del vento.

- Alla gronda viene posata una fila continua di clip.
- Nel mezzo, le clip vengono distribuite diagonalmente. Le distanze dipendono dai carichi insistenti sull'ampiezza costruttiva Kalzip®, dalle distanze tra le nervature e dalle distanze tra gli appoggi dei profilati trapezoidali.



- La quantità e la posizione delle clip, come gli elementi di collegamento, sono indicate nello schema di posa (piano di posa).
- A seconda del carico che ivi insiste, è possibile dimezzare la distanza tra le clip nelle zone di bordo e d'angolo. (vedi tabelle di dimensionamento)

Kalzip® ortogonale all'assito di legno
(vedi l'illustrazione a pagina 3d)
Le clip vengono fissate direttamente sull'assito di legno e ivi posizionate secondo lo schema 1 oppure 2.

Se le clip devono essere posizionate l'una accanto all'altra, l'armatura e il suo fissaggio devono essere verificate staticamente. Una giuntura da carpentiere non è sufficiente.

Schema di posa 1
Alu-clip / clip in poliammide rinforzato

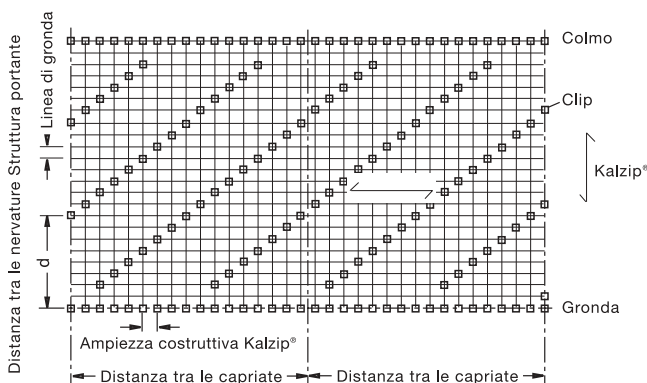

d = distanza tra le clip

Schema di posa 2
Alu-clip / clip in poliammide rinforzato

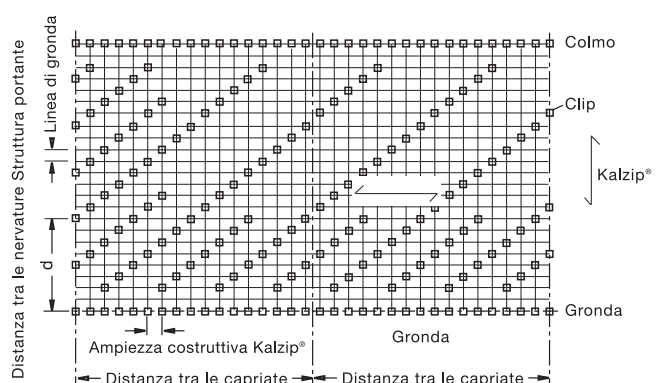

d = distanza tra le clip

Le distanze non sono in proporzione.

Zone del tetto:

Per gli edifici fino ad una larghezza totale [a] di 30 m e con spazi chiusi, la larghezza dei bordi e degli angoli può essere ridotta a 2 m. Nel caso di edifici con una larghezza totale che supera i 30 m, la larghezza degli angoli e dei bordi è un a/8. (DIN 1055 T-4 tabella 11 e 12)

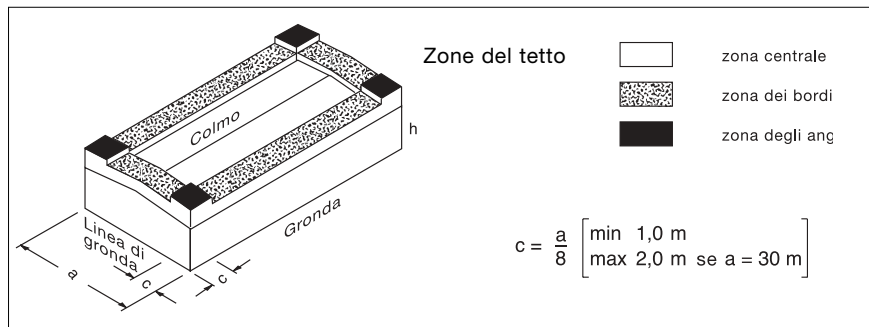

5.5.2 Tetto ad arcarecci: Kalzip® parallelo allo strato inferiore

Le clip vengono fissate sugli arcarecci o sullo strato inferiore parallelamente all'elemento costruttivo Kalzip®. A seconda della struttura dello strato inferiore può essere necessario un profilato intermedio, nel caso di tetti a due strati.

Le clip sono disposte normalmente su ogni arcareccio. Nei progetti di risanamento con distanze minime tra gli arcarecci, può essere sufficiente posizionarli solamente su ogni secondo arcareccio. Per caricare allo stesso modo ogni arcareccio, le clip vengono disposte in modo alternato sugli arcarecci.



È necessaria una dimostrazione statica (vedi tabelle di dimensionamento).

Schema di posa 3

Alu-clip / clip in poliammide rinforzato

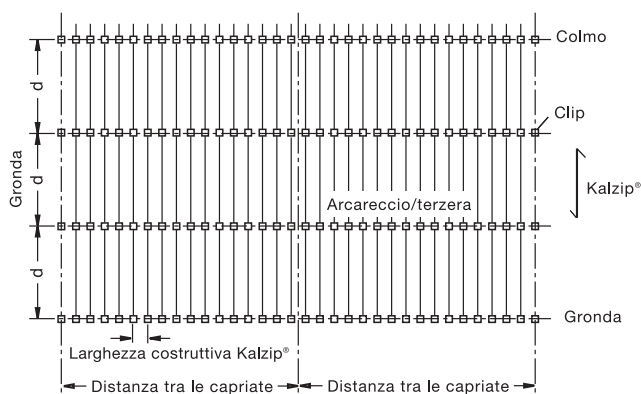

d = distanza tra le clip = distanza tra gli arcarecci/terzere

Schema di posa 4

Alu-clip / clip in poliammide rinforzato

Distribuzione delle clip con distanze più piccole tra gli arcarecci (p.es. risanamento)

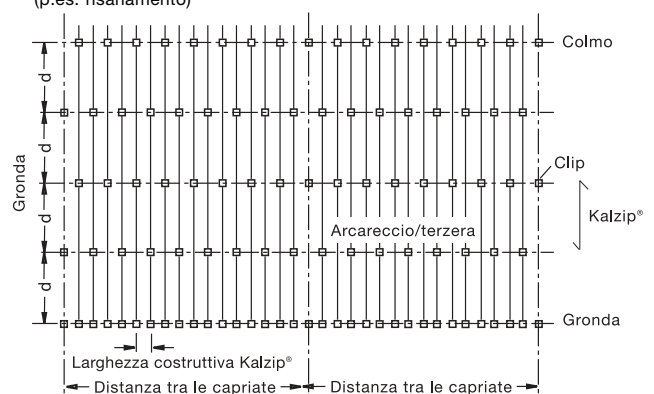

d = distanza tra le clip

Le distanze non sono in proporzione.

5.5.3 Kalzip DuoPlus® o Kalzip Duo®

Il sistema DuoPlus di Kalzip® consiste sempre in uno strato di isolante termico calpestabile, dello spessore di 10 cm, della guida DuoPlus, delle clip DuoPlus e delle viti speciali per fissare la guida alla sottostruttura.

Differente da questo, il sistema Kalzip Duo® non contempla uno strato di isolante termico. Bande di isolante termico di una larghezza di 24 cm e un'altezza di 10 cm, sono semplicemente inserite sotto la guida Kalzip DuoPlus®.

Solo nel caso di questi due sistemi, i su citati componenti, sono applicabili. La disposizione delle guide ed i vari elementi di collegamento, sono da prendere dal piano di installazione. Le clip DuoPlus, sono assicurate con un nastro di plastica applicato in fabbrica, per evitare l'eventuale scorrimento.

In prima istanza, l'isolamento termico calpestabile viene posato sulla sottostruttura. Nel caso DuoPlus di Kalzip®, viene impiegato un intero strato di isolante calpestabile; nel sistema Kalzip Duo®, vengono usate bande di isolante termico calpestabile e gli spazi rimanenti vengono riempiti di isolante termico morbido. In seguito, le guide DuoPlus vengono posizionate sull'isolante termico a seconda del piano di posa e collegate alla sottostruttura attraverso l'isolante termico.

Le clip DuoPlus specifiche, vengono inserite nella guida e ruotate in modo da essere in posizione parallelamente alla bordo (angolo di rotazione minimo = 45°)

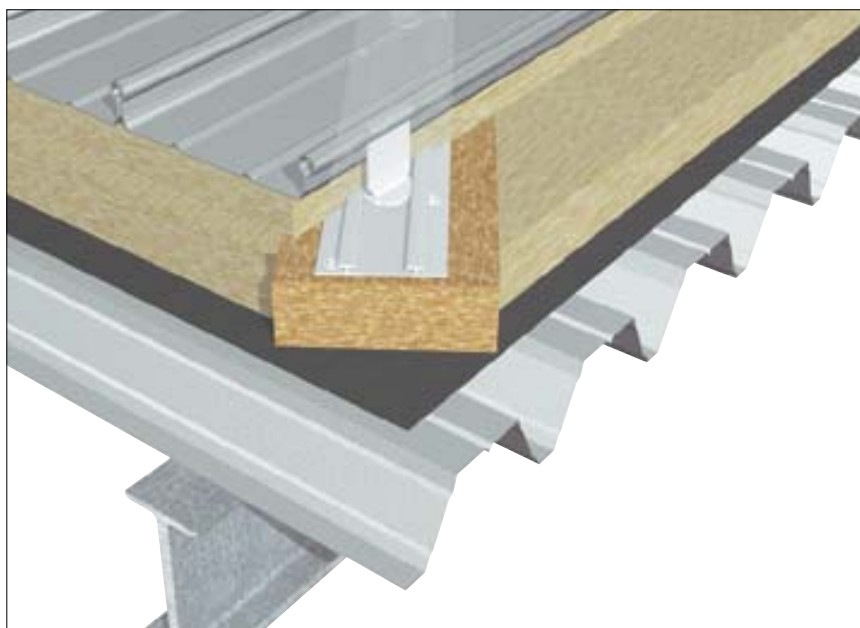
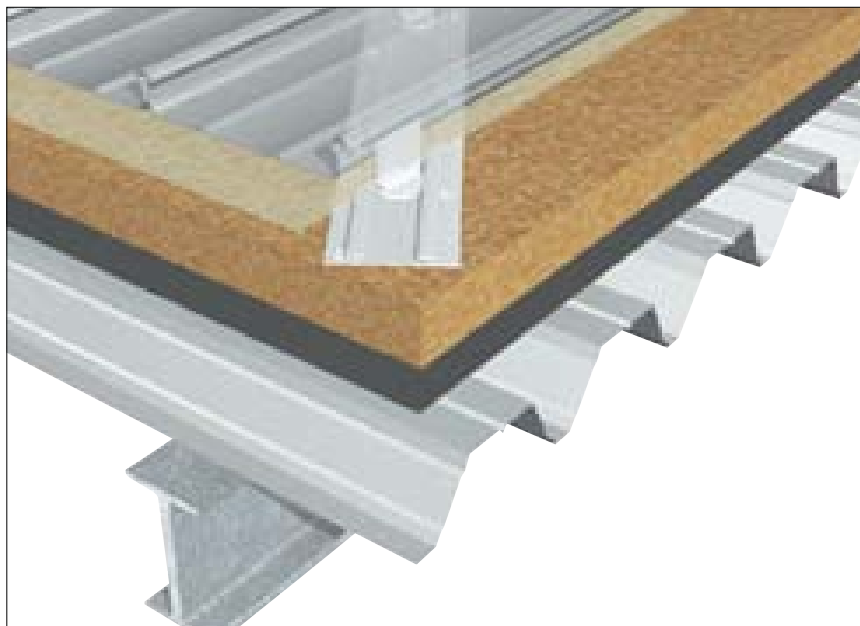

La prima fila delle clip, all'inizio della superficie di posa (linea di gronda), viene allineata, orientata e fissata alla guida, con una vite attraverso il piede della clip. Le clip rimanenti vengono inserite nella guida e orientate in direzione del bordo. Ogni dieci file di clip, viene assicurata mediante vite, contro lo spostamento.

L'ultima fila delle clip, alla fine del piano di posa (linea di gronda), viene altrimenti fissata con una vite, attraverso il piede della clip, nella guida. A seguire, viene applicato l'isolante termico comprimibile e pressato sopra le clip. La struttura del tetto Kalzip® può essere installata in modo ordinario.

La guida DuoPlus, deve essere abbastanza lunga per coprire almeno due nervature dello strato dei profilati trapezoidali e può essere fissata su di essi. Se questo non è possibile, un altro pezzo di lunghezza adeguata, può essere posizionato accanto alla prima fila (vedi lo schema di posa, tetto a capriate e tetto ad arcarecci).

Schema di posa Kalzip® – Tetto a capriate

Il sistema richiede che le guide DuoPlus vengano posizionate secondo un angolo di 45° ②.

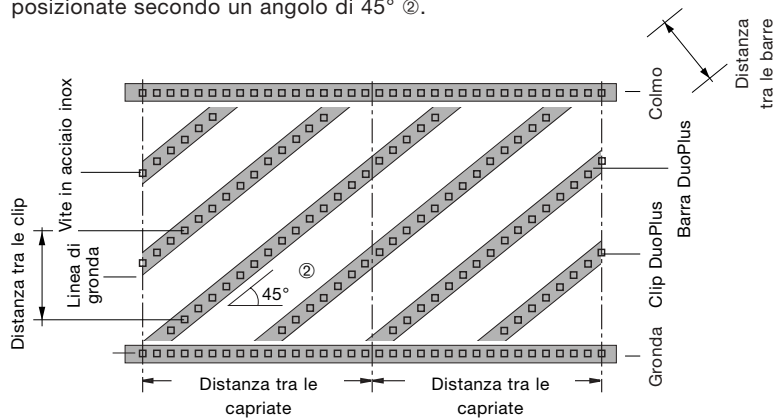

Schema di posa Kalzip® – Tetto ad arcarecci

Il sistema richiede che le guide DuoPlus vengano posizionate parallelamente ③ all'arcareccio.

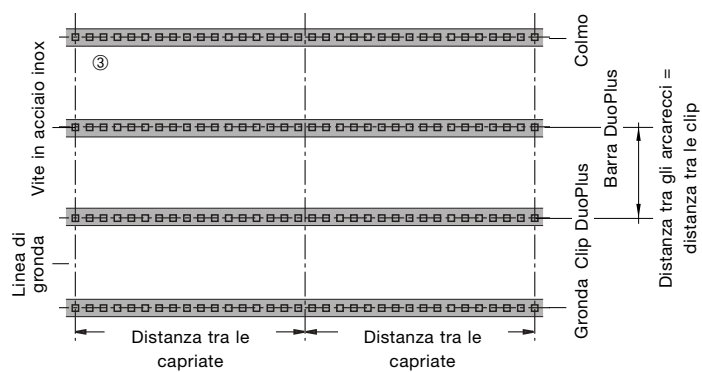

Le distanze non sono in proporzione.

5.6 Collegamenti – connessioni

I pannelli profilati Kalzip® sono fissati alla sottostruttura attraverso le clip di alluminio, che presentano diversi fori nel piede. A seconda della sottostruttura, vengono utilizzati diversi specifici elementi di giunzione.

Indicazione: la quantità degli elementi di giunzione richiesti, dipende dai requisiti statici e deve essere determinata in ogni caso. Nelle zone dei bordi e degli angoli dei tetti e anche nelle zone dei bordi delle facciate, gli elementi di

giunzione sono da dimensionare per carichi di vento elevati. La profondità dell'ancoraggio delle viti, nella sottostruttura in legno, viene determinata in ottemperanza alla legge DIN 1052 T2. La profondità di ancoraggio minima (sg) della vite nel legno, è di 4 x ds. La profondità di ancoraggio massima consta in 4 x ds. (ds = diametro nominale della vite). Gli elementi di collegamento, devono essere di acciaio inox o di acciai al carbonio zincati.

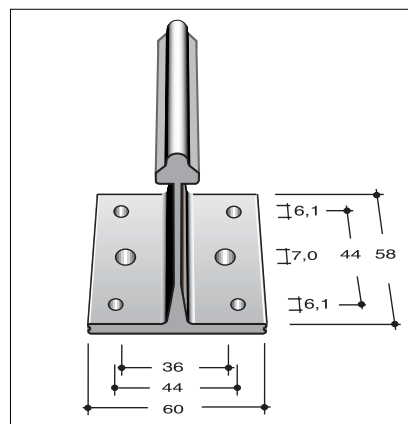

The following fixing elements are recommended for the Kalzip® system:

Punto di giunzione	Elementi di giunzione**
Gocciolatoio al Kalzip®	Rivetto cieco Ø 5 x 12
Lamiera di chiusura al bordo	Rivetto cieco Ø 5 x 8
Profilato di distanza al bordo	Rivetto cieco Ø 5 x 8
Lamiera di colmo alla lamiera di chiusura	Rivetto cieco a tenuta stagna Ø 4,8 x 9,6
Profilato di chiusura della gronda di frontespizio al bordo	Rivetto cieco Ø 5 x 8
Cappa della gronda di frontespizio al clip	Vite autoscanalante (self-tapping) A Ø 6,5 x 19
Punto fisso: piccolo bordo clip	Rivetto cieco Ø 5 x 12 K9
Giunti a tenuta Kalzip® alla connessione	Rivetto cieco a tenuta stagna Ø 4,8 x 9,6
Profilato omega sullo strato TR	Rivetto cieco (bulb tite) Ø 5 W...*
Kalzip DuoPlus® e guida clip girevole	SD2 - S16 - 6,0 x 127

Clip su sottostruttura di acciaio

Clip con o senza TK5 su sottostruttura di acciaio	t = 0,75 - 3,0 mm	Rivetto cieco (bulb tite) Ø 5 W...*
Clip con o senza TK5 o TK 15 oppure E-clip su sottostruttura di acciaio	t = 0,75 - 1,2 mm	Vite SFS SDK2*
Clip con o senza TK5 o TK 15 oppure E-clip su sottostruttura di acciaio	t = 1,20 - 3,2 mm	Vite SFS SDK3*
Clip con o senza TK5 o TK 15 su sottostruttura di acciaio	t = 1,5 - 2,0 mm	Vite autofilettante Ø 5,5 x L*
Clip con o senza TK5 o TK 15 su sottostruttura di acciaio	t = 2,0 - 6,0 mm	Vite autoscanalante (self-tapping) Ø 6,5 x L*
Clip con o senza TK5 o TK 15 su sottostruttura di acciaio	t > 6 mm	Vite autoscanalante (self-tapping) Ø 6,25 x L*

Clip su struttura di legno

Clip su arcarecci di legno	2 viti da trivellazione Ø 6,5 x L* 2 viti A Ø 6,5 x L (pre-forare)
Clip su legno	Materiali in legno da 24 mm: 2 viti SFS SDK2 Assito di legno, 30 mm: 2 viti A Ø 6,5 x L (pre-forare)
Clip su assito di legno	Materiali in legno da 24 mm: 2 viti SFS SDK2 Assito di legno, 30 mm: 2 viti A Ø 6,5 x L (pre-forare)

Unità di misura in mm

** nel caso dei rivetti ciechi e dei rivetti ciechi a tenuta, viene utilizzata la combinazione del materiale Al per la bussola e acciaio inox per la spina. Nel caso delle viti, viene utilizzato materiale inossidabile. Devono essere considerate le indicazioni dei produttori dei rivetti e delle viti. L'applicazione e le condizioni strutturali devono essere prese in considerazione quando vengono scelti i mezzi di collegamento e il materiale.

* La lunghezza del rivetto o della vite deve essere adatta alla lunghezza di chiusura richiesta.

5.7 Dilatazione termica

A causa dei cambiamenti di temperatura i pannelli profilati Kalzip® sono soggetti a variazioni di lunghezza. Per le condizioni atmosferiche dell'Europa Centrale è possibile e ce lo si può aspettare, una variazione in un pannello di 1,0 mm al metro. La struttura deve essere progettata in maniera tale per cui, l'espansione e la compressione dei pannelli, non siano impediti.

5.8 Punto fisso

Alu-clip (clip di alluminio)

Il punto fisso impedisce lo scorrimento dei pannelli ed è il punto di ogni pannello Kalzip® che non è soggetto a scorrimenti orizzontali. Se nel piano di posa non viene specificato altro, ogni pannello Kalzip® è fissato al punto fisso per evitare l'eventuale scorrimento.

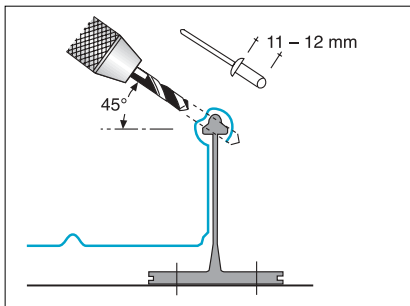

Con pendenze del tetto fino a 5 gradi e lunghezze dei pannelli sino a 25 m, è raccomandato il seguente metodo: prima viene forata la testa della clip attraverso il bordo, per posare il rivetto cieco. La testa di questo rivetto viene coperta dal bordo del successivo pannello.

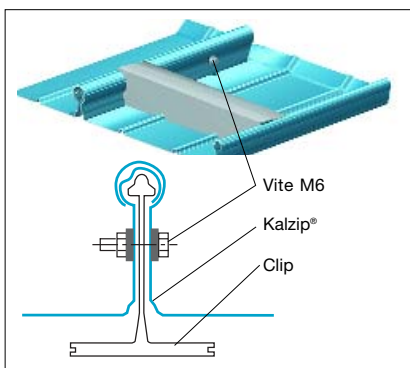

Metodo alternativo:

La parte verticale Kalzip® viene avvitata con la parte verticale della clip dopo il bordo. Se il punto fisso non è posizionato direttamente al colmo, deve essere considerata la dilatazione orizzontale dei pannelli Kalzip® dal punto fisso al colmo. Ogni pannello Kalzip® deve avere un solo punto fisso. Pieghe nei pannelli Kalzip®, elementi di luce fissi, ecc. sono anche punti fissi e per questo, devono essere presi in considerazione.

Clip di poliammide rinforzato Kalzip® E 140/160

La clip di tipo E viene fissata con gli stessi elementi di collegamento alla sottostruttura, come la clip di alluminio; anche se la struttura del punto fisso è diversa.

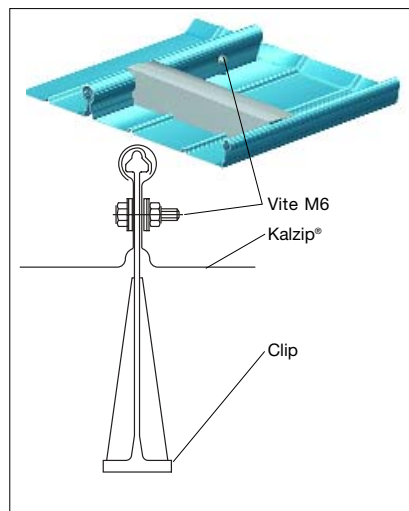

Il punto fisso non può essere stabilito, come sempre, attraverso il rivetto nella testa della clip, però solamente attraverso viti, che penetrano sia la parte verticale di Kalzip®, sia quella della clip. Dischi di tenuta vengono inseriti su tutti e due i lati. La creazione ed il posizionamento del punto fisso sono da individuare sul piano di posa.

5.9 Colmo, gronda, linea di gronda

Il colmo standard è un sistema formato da 3 componenti:

La lamiera di chiusura, con la sua camera, riduce la pressione del vento e nello stesso tempo, fissa e protegge la sagoma dai raggi UV e dagli uccelli.

La sagoma, sigilla il fondo di Kalzip® per impedire una eventuale penetrazione di acqua.

La piegatura è l'ultima barriera per non far penetrare l'acqua.

Generalmente il colmo è anche il punto dove è posizionato il punto fisso. Se il punto fisso è posizionato da un'altra parte, il colmo deve essere sagomato come colmo di scorrimento, in modo che la dilatazione longitudinale possa essere assorbita.

I colmi ventilati, non possono essere sigillati completamente contro la penetrazione della neve. Nel caso di particolari esigenze di tenuta o in ambienti con forti venti, sono necessari ulteriori accorgimenti come deflettori del vento e simili.

La chiusura della gronda, insieme alla bordatura del pannello inferiore, assicurano che l'acqua non refluisca verso l'edificio, specialmente nel caso in cui la copertura abbia una inclinazione poco rilevante.

(veda la pagina 2g)

5.10 Lucernari / estrattori di fumo

Per l'installazione dei lucernari o degli estrattori di fumo ecc. vengono prodotti speciali telai a coronamento sovrapposti. Per tetti curvi si rendono necessarie apposite corone curve sovrapposte. Le corone possono essere saldate o sigillate con una pendenza del tetto di 2,9°, privilegiando la saldatura.

La corona di acciaio da sovrapporre viene collegata con la struttura sottostante. La barriera al vapore viene portata dalla corona di acciaio sino all'altezza dell'isolamento termico.

Il telaio viene saldato o sigillato ai pannelli ed è libero di muoversi con il manto di copertura. Il telaio di collegamento superiore garantisce una giunzione sicura del lucernario alla superficie della copertura.

Lucernari e estrattori di fumo non sono calpestabili. Per accedere a queste zone per ragioni manutentive, viene raccomandato un rinforzo con isolamento rigido calpestabile intorno all'apertura.

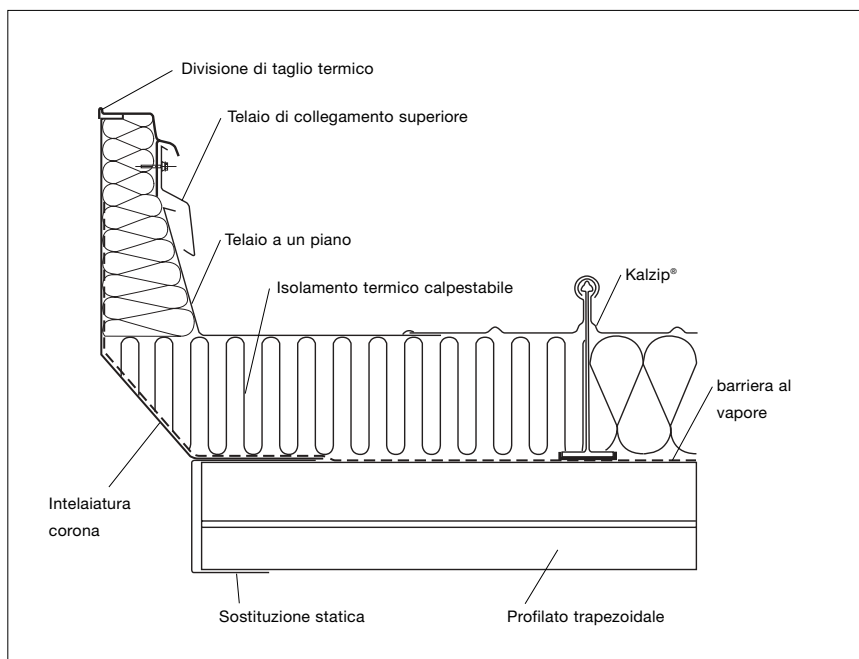

5.15 Sporgenze del tetto senza barre clip

Una sottostruttura addizionale può essere omessa in alcuni casi se il tetto dovesse sporgere oltre la gronda. Questo oggetto può essere montato senza barre clip, però la protezione del

tetto senza barre clip reso calpestabile è determinata dall'altezza dell'edificio e dello spessore del materiale (vedi anche la tabella). La lunghezza minima dei pannelli Kalzip® è 5m.



Sporgenze del tetto dei pannelli profilati Kalzip®

Riga	Kalzip® tipo	Sporgenza del tetto (a) in metri altezza dell'edificio		
		0 - 8 m	8 - 20 m	20 - 100 m
1	50/333 x 0,9	0,90	0,80	0,60
	lunghezza del clip	s	s	d
2	50/333 x 1,0	1,00	1,00	0,80
	lunghezza del clip	s	s	d
3	50/429 x 0,9	0,80	0,60	0,50
	lunghezza del clip	s	d	d
4	50/429 x 1,0	1,00	0,80	0,60
	lunghezza del clip	s	d	d
5	65/305 x 0,9	1,00	1,00	0,90
	lunghezza del clip	s	s	d
6	65/305 x 1,0	1,00	1,00	1,00
	lunghezza del clip	s	s	d
7	65/333 x 0,9	1,00	1,00	0,80
	lunghezza del clip	s	s	d
8	65/333 x 1,0	1,00	1,00	1,00
	lunghezza del clip	s	s	d
9	65/400 x 0,9	1,00	1,00	0,60
	lunghezza del clip	s	d	d
10	65/400 x 1,0	1,00	1,00	0,90
	lunghezza del clip	s	d	d

s: prima clip sul bordo del tetto per la lunghezza standard
d: prima clip sul bordo del tetto a doppia lunghezza

5.16 Norme per il montaggio

In questo tipo di modello può essere montata una clip corta sulla lamiera bordata per il fissaggio del sostegno della grondaia. La clip viene fissata con 2 rivetti sulla testata della clip o con 2 viti attraverso l'angolare di sostegno. Per l'assenza di collegamento con la sottostruttura i pannelli profilati sono liberi di dilatarsi. Con una lunghezza del pannello > 12m, il pluviale discendente deve essere predisposto in maniera tale che possa subire la dilatazione longitudinale dei pannelli, per esempio attraverso incastri delle tubature mobili. I pannelli devono essere collegati per mezzo di tutte le nervature basse con il gocciolatoio.

Indicazioni:

Le sporgenze del tetto non sono calpestabili nella fase di montaggio e nella tipologia senza bordatura. Sono da rispettare le norme di sicurezza e i dispositivi anticaduta. Con valori superiori a 1,0 e fino a 1,5 m le sporgenze del tetto sono da eseguirsi con barre clip.

L'oggetto del tetto (a) viene calcolato mediante la distanza fra il primo clip e il bordo esterno del Kalzip®.

Se i pannelli profilati Kalzip® sono visibili dal basso, viene raccomandata una attenta distribuzione dei carichi nel mentre il tetto viene calpestato.

6. Tabelle di dimensionamento Kalzip®

6.1 Coefficiente di trasmissione termica con l'impiego di cappe termiche di 15 mm di spessore (nero) e E-clip (verde)

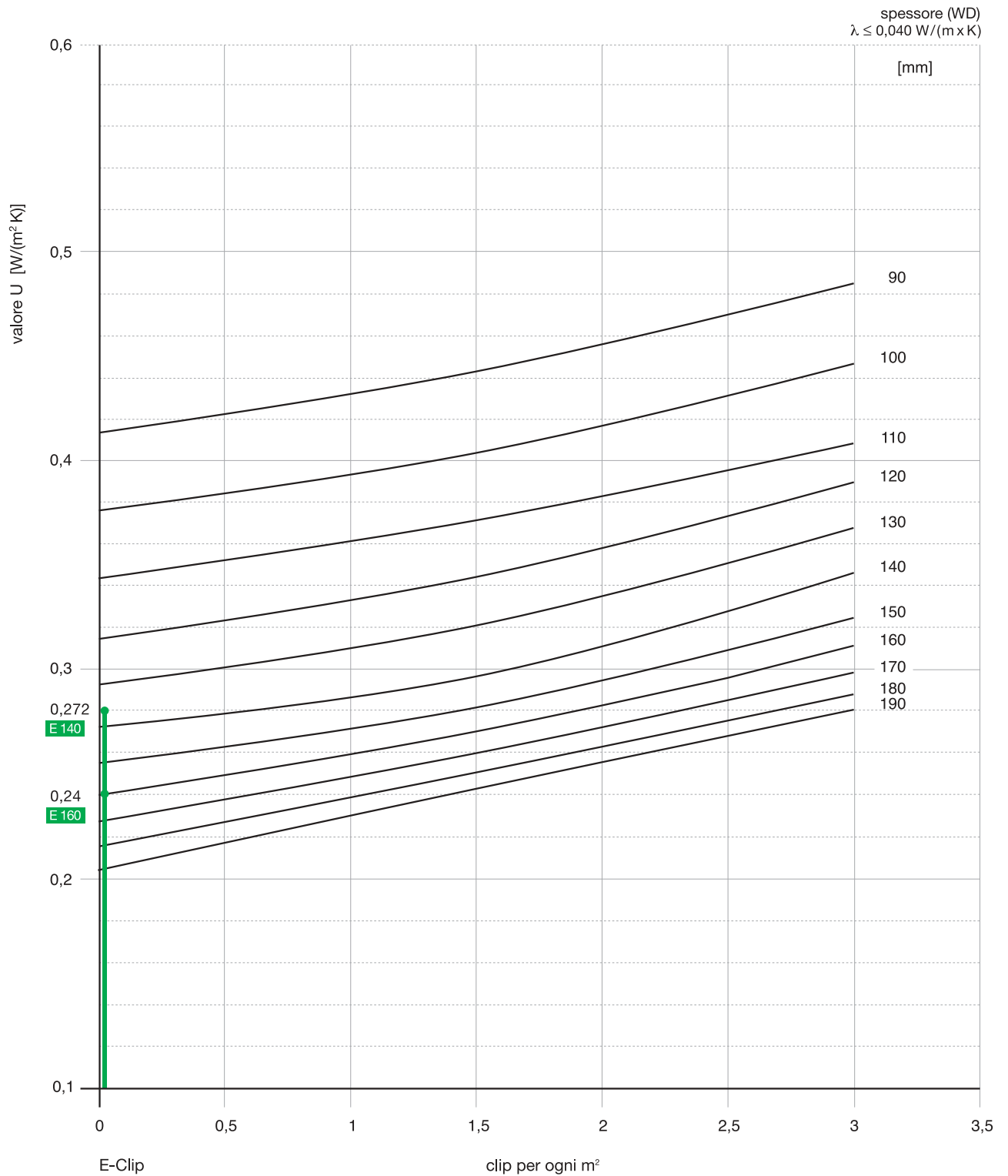

Vedi l'esempio pagina 5a.

6.1.1 Coefficiente di trasmissione termica
per il tetto Kalzip DuoPlus® (WLG 040)

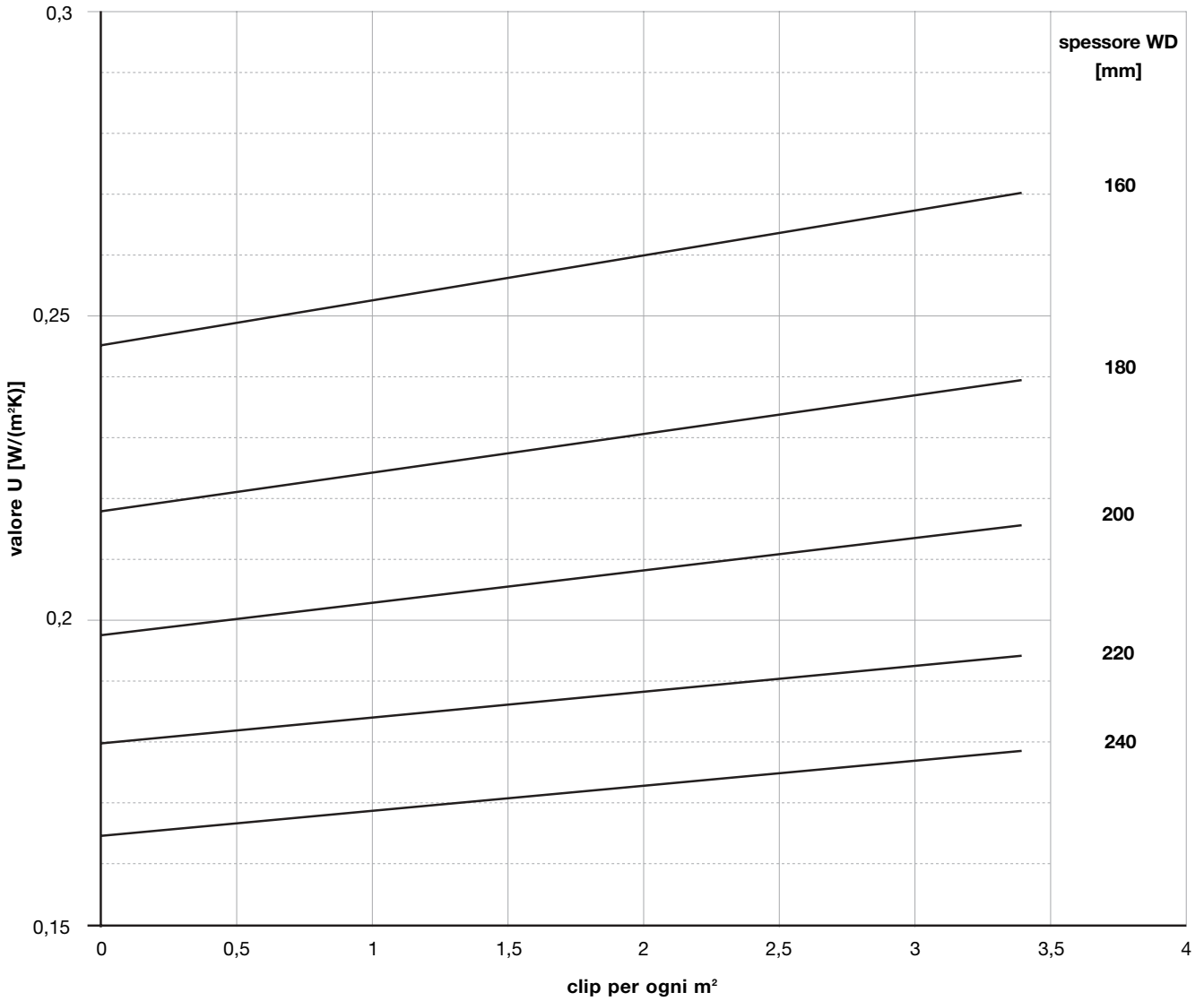

6.2 Distanza tra le clip

I valori indicati sono valori indicativi. Non sostituiscono la verifica sul singolo oggetto. Il peso proprio ammonta a 5 kg/m².

6.2.1 Tetto a capriate con Alu-clip

Fissaggio dei clip: direttamente alla sottostruttura di profilati trapezoidali d'acciaio $t_{\min} = 0.75$ mm.
2 elementi di fissaggio per ogni clip, (vite da trivellazione sfs SDK oppure rivetto)

riga	Kalzip® tipo	spessore della lamiera t/mm	carico di neve kN/m ²			trazione del vento					
						altezza dell'edificio					
						0 - 8 m		8 - 20 m		20 - 100 m	
		0,75	1,00	1,25	RB*	EB*	RB*	EB*	RB*	EB*	
1	65/305	0,80	2,50	2,40	2,00	2,20	1,65	2,00	1,10	1,45	0,80
2	65/333	0,90	3,15	2,50	2,00	2,80	1,80	2,00	1,10	1,45	0,80
3		1,00	3,30	2,50	2,10	3,15	1,80	2,00	1,10	1,45	0,80
4		1,20	3,30	2,50	2,20	3,30	1,80	2,00	1,10	1,45	0,80
5											
6	65/400	0,80	2,50	2,30	2,00	2,00	1,50	1,70	0,95	1,20	0,70
7		0,90	2,95	2,50	2,00	2,60	1,50	1,70	0,95	1,20	0,70
8		1,00	3,30	2,50	2,00	2,75	1,50	1,70	0,95	1,20	0,70
9		1,20	3,30	2,50	2,00	2,75	1,50	1,70	0,95	1,20	0,70
10											
11	50/333	0,80	2,10	1,90	1,80	2,20	1,65	2,00	1,15	1,45	0,80
12		0,90	2,60	2,00	2,00	2,80	1,80	2,00	1,15	1,45	0,80
13		1,00	2,80	2,20	2,00	3,15	1,80	2,05	1,15	1,45	0,80
14		1,20	3,00	2,30	2,00	3,30	1,80	2,05	1,15	1,45	0,80
15											
16	50/429	0,80	2,00	1,80	1,70	1,85	1,40	1,55	0,85	1,02	0,65
17		0,90	2,45	1,90	2,00	2,40	1,40	1,55	0,85	1,02	0,65
18		1,00	2,70	2,10	2,00	2,55	1,40	1,55	0,85	1,02	0,65
19		1,20	2,90	2,20	2,00	2,55	1,40	1,55	0,85	1,02	0,65
20											
21	Tetto-giardino	0,80	1,80	1,55	1,40	2,20	1,65	2,00	1,15	1,45	0,80
22	65/333	0,90	1,80	1,55	1,40	2,80	1,80	2,00	1,15	1,45	0,80
23		1,00	1,80	1,55	1,40	3,15	1,80	2,05	1,15	1,45	0,80
24		1,20	1,80	1,55	1,40	3,30	1,80	2,05	1,15	1,45	0,80

distanza tra gli appoggi in [m]

La dimostrazione della sottostruttura deve essere descritta a parte. Nei valori sotto carico di neve sono considerati i carichi di trazione dovuti al vento per un intervallo normale.

La distanza tra le clip non deve essere maggiore della metà della distanza tra gli appoggi della sottostruttura portante dei profilati trapezoidali.

Campo di applicazione: costruzioni chiuse. Tetti senza lucernari a nastro, portati dal manto di copertura.

* RB = zona/intervallo bordi / * EB = zona/intervallo angoli

La tabella non vale per Kalzip DuoPlus®.

6.2.2 Tetto a capriate con clip in poliammide rinforzato

Fissaggio delle clip: direttamente alla sottostruttura di profilati trapezoidali d'acciaio $t_{\min} = 0.75 \text{ mm}$.
 2 elementi di fissaggio per ogni clip (vite da trivellazione SFS SDK).

riga	Kalzip® tipo	spessore della lamiera t/mm	carico di neve ¹⁾ kN/m ²			trazione del vento					
			0,75	1,00	1,25	altezza dell'edificio					
						0 - 8 m		8 - 20 m		20 - 100 m	
			RB*	EB*	RB*	EB*	RB*	EB*	RB*	EB*	
1	65/333	0,80	2,50	2,40	2,00	2,20	1,65	2,00	1,10	1,45	0,80
2	65/305	0,90	3,15	2,50	2,00	2,80	1,80	2,00	1,10	1,45	0,80
3		1,00	3,30	2,50	2,10	3,15	1,80	2,00	1,10	1,45	0,80
4		1,20	3,30	2,50	2,20	3,30	1,80	2,00	1,10	1,45	0,80
5											
6	65/400	0,80	2,50	2,30	1,85	2,00	1,50	1,70	0,95	1,20	0,70
7		0,90	2,95	2,30	1,85	2,60	1,50	1,70	0,95	1,20	0,70
8		1,00	3,00	2,30	1,85	2,75	1,50	1,70	0,95	1,20	0,70
9		1,20	3,00	2,30	1,85	2,75	1,50	1,70	0,95	1,20	0,70
10											
11	50/333	0,80	2,10	1,90	1,80	2,20	1,55	1,75	0,95	1,25	0,70
12		0,90	2,60	2,00	2,00	2,80	1,80	2,00	1,10	1,45	0,80
13		1,00	2,80	2,20	2,00	3,15	1,80	2,00	1,10	1,45	0,80
14		1,20	3,00	2,30	2,00	3,30	1,80	2,05	1,15	1,45	0,80
15											
16	50/429	0,80	2,00	1,80	1,70	1,85	1,20	1,35	0,75	0,95	0,55
17		0,90	2,45	1,90	1,70	2,40	1,40	1,55	0,85	1,00	0,65
18		1,00	2,70	2,10	1,70	2,55	1,40	1,55	0,85	1,00	0,65
19		1,20	2,80	2,15	1,70	2,55	1,40	1,55	0,85	1,00	0,65
20											
21	Tetto-giardino	0,80	1,80	1,55	1,35	2,20	1,65	2,00	1,10	1,45	0,80
22	65/333	0,90	1,80	1,55	1,35	2,80	1,80	2,00	1,10	1,45	0,80
23		1,00	1,80	1,55	1,35	3,15	1,80	2,00	1,10	1,45	0,80
24		1,20	1,80	1,55	1,35	3,30	1,80	2,05	1,15	1,45	0,80

distanza tra gli appoggi in [m]

* RB = zona/intervallo bordi / *EB = zona/intervallo angoli

1) la distanza tra gli appoggi per il carico di neve vale anche per il carico del vento nell'intervallo normale per altezze dell'edificio $\leq 100 \text{ m}$.

6.2.3 Tetto ad arcarecci con Alu-clip

Fissaggio delle clip su arcarecci di acciaio o distanziatori in acciaio $\geq 1,5$ mm: 2 elementi di fissaggio per ogni clip;
costruzione in legno: 2 elementi di fissaggio per ogni clip $\varnothing 6,5$ mm; profondità di avvitamento 50 mm.

riga	Kalzip® tipo	spessore della lamiera t/mm	carico di neve kN/m ²			trazione del vento					
						altezza dell'edificio					
			0,75	1,00	1,25	0 - 8 m		8 - 20 m		20 - 100 m	
					RB*	EB*	RB*	EB*	RB*	EB*	
1	65/305	0,80	2,50	2,40	2,20	2,20	1,65	2,00	1,40	1,80	1,25
2	65/333	0,90	3,15	2,90	2,60	2,80	2,00	2,50	1,50	2,20	1,25
3		1,00	3,70	3,40	3,15	3,15	2,50	3,05	1,70	2,20	1,25
4		1,20	3,80	3,60	3,35	3,30	2,75	3,05	1,70	2,20	1,25
5											
6	65/400	0,80	2,50	2,30	2,00	2,00	1,55	1,80	1,20	1,60	1,00
7		0,90	2,95	2,75	2,50	2,60	1,70	2,30	1,30	1,70	1,00
8		1,00	3,45	3,20	3,00	3,00	2,15	2,50	1,40	1,85	1,00
9		1,20	3,70	3,40	3,15	3,15	2,25	2,50	1,40	1,85	1,00
10											
11	50/333	0,80	2,10	1,90	1,80	2,20	1,65	1,80	1,40	1,80	1,25
12		0,90	2,60	2,00	2,00	2,80	2,00	2,40	1,50	2,20	1,25
13		1,00	2,80	2,20	2,00	3,15	2,50	3,00	1,70	2,20	1,25
14		1,20	3,00	2,30	2,00	3,30	2,75	3,00	1,70	2,20	1,25
15											
16	50/429	0,80	2,00	1,80	1,70	1,80	1,50	1,65	1,10	1,45	0,85
17		0,90	2,45	2,00	1,90	2,40	1,70	2,10	1,20	1,55	0,90
18		1,00	2,70	2,10	2,00	2,75	2,00	2,30	1,30	1,70	0,90
19		1,20	2,90	2,20	2,00	2,90	2,10	2,30	1,30	1,70	0,90
20											
21	Tetto-giardino	0,80	1,90	1,80	1,70	2,20	1,65	2,00	1,40	1,80	1,25
22	65/333	0,90	2,20	2,00	1,80	2,80	1,80	2,50	1,50	2,20	1,25
23		1,00	2,30	2,10	2,00	3,15	2,50	3,05	1,70	2,20	1,25
24		1,20	2,50	2,30	2,20	3,35	2,75	3,05	1,70	2,20	1,25

distanza tra gli appoggi in [m]

La dimostrazione della sottostruttura deve essere descritta a parte. Nei valori sotto carico di neve sono considerati carichi di trazione del vento nell'intervallo normale.

Campo di applicazione: costruzioni chiuse. Tetti senza lucernari a nastro, portati dal manto di copertura.

*RB = zona/intervallo bordi / *EB = zona/intervallo angoli

La tabella non vale per Kalzip DuoPlus®.

6.2.4 Tetto ad arcarecci con clip in poliammide rinforzato

Fissaggio delle clip su arcarecci di acciaio o distanziatori in acciaio $\geq 1,5$ mm:
2 elementi di fissaggio per ogni clip, diametro delle viti $\geq 5,5$ oppure SFS SDK.

riga	Kalzip® tipo	spessore della lamiera t/mm	carico di neve ¹⁾ kN/m ²			trazione del vento					
			0,75	1,00	1,25	altezza dell'edificio					
						0 - 8 m		8 - 20 m		20 - 100 m	
			RB*	EB*	RB*	EB*	RB*	EB*	RB*	EB*	
1	65/333	0,80	2,50	2,40	2,00	2,20	1,65	2,00	1,10	1,45	0,80
2	65/305	0,90	3,15	2,75	2,20	2,80	2,00	2,50	1,50	2,00	1,15
3		1,00	3,65	2,75	2,20	3,15	2,50	2,80	1,55	2,00	1,45
4		1,20	3,60	2,70	2,20	3,30	2,50	2,80	1,55	2,15	1,15
5											
6	65/400	0,80	2,50	2,30	1,85	2,00	1,50	1,70	0,95	1,20	0,70
7		0,90	2,95	2,30	1,85	2,60	1,70	2,30	1,30	1,70	0,95
8		1,00	3,00	2,30	1,85	3,00	2,10	2,35	1,30	1,70	0,95
9		1,20	3,00	2,30	1,85	3,15	2,10	2,35	1,30	1,70	0,95
10											
11	50/333	0,80	2,10	1,90	1,80	2,20	1,55	1,75	0,95	1,25	0,70
12		0,90	2,60	2,00	2,00	2,80	2,00	2,40	1,40	1,80	1,00
13		1,00	2,80	2,20	2,00	3,15	2,50	2,80	1,55	2,00	1,15
14		1,20	3,00	2,30	2,00	3,30	2,50	2,80	1,55	2,05	1,15
15											
16	50/429	0,80	2,00	1,80	1,70	1,80	1,20	1,35	0,75	0,95	0,55
17		0,90	2,45	2,00	1,70	2,40	1,70	1,95	1,10	1,40	0,80
18		1,00	2,70	2,10	1,70	2,75	1,95	2,15	1,20	1,55	0,85
19		1,20	2,80	2,15	1,70	2,90	1,95	2,15	1,20	1,55	0,85
20											
21	Tetto-giardino	0,80	1,80	1,55	1,35	2,20	1,65	2,00	1,10	1,45	0,80
22	65/333	0,90	1,80	1,55	1,35	2,80	1,80	2,50	1,55	2,00	1,15
23		1,00	1,80	1,55	1,35	3,15	2,50	2,80	1,55	2,00	1,15
24		1,20	1,80	1,55	1,35	3,35	2,50	2,80	1,55	2,15	1,15

distanza tra gli appoggi in [m]

*RB = zona/intervallo bordi / *EB = zona/intervallo angoli

1) la distanza tra gli appoggi per il carico di neve vale anche per il carico del vento nell'intervallo normale per altezze dell'edificio ≤ 100 m.

6.2.5 Copertura Kalzip ProDach® (adiacente) con le clip in alluminio

Fissaggio delle clip: direttamente alla guida di fissaggio ProDach.

(Elementi di fissaggio: SFS SDK-2-S-377; Ø 6,0 x L). 2 elementi di fissaggio per ogni clip.

riga	Kalzip® tipo	spessore della lamiera t/mm	trazione del vento								
			altezza dell'edificio								
			0 - 8 m			8 - 20 m			20 - 100 m		
			NB*	RB*	EB*	NB*	RB*	EB*	NB*	RB*	EB*
1	AF 65/333	0,80	2,80	2,20	1,50	2,40	1,80	1,00	2,20	1,30	0,70
2		0,90	3,15	2,80	2,40	2,70	2,50	1,50	2,50	1,80	1,10
3		1,00	3,30	3,15	2,60	2,90	2,70	1,65	2,70	2,10	1,20
4		1,20	3,30	3,30	2,60	2,90	2,70	1,65	2,70	2,10	1,20
5											
6	AF 65/434	0,80	2,50	2,00	1,30	2,30	1,40	0,80	2,00	1,00	0,55
7	AS 65/422	0,90	2,80	2,50	1,90	2,70	2,10	1,15	2,50	1,50	0,80
8		1,00	3,00	2,70	2,00	2,90	2,30	1,25	2,70	1,65	0,90
9		1,20	3,20	2,90	2,00	3,00	2,30	1,25	2,85	1,65	0,90

distanza tra gli appoggi in [m]

La dimostrazione della sottostruttura deve essere descritta a parte. La preghiamo di rivolgersi alla:
 DEUTSCHE ROCKWOOL MINERALWOLL GMBH & CO. OHG, Rockwool Straße 37-41, 45966 Gladbeck,
 telefono: 0 20 43 / 4 08 - 0, fax: 0 20 43 / 4 08 - 4 44.

NB = intervallo normale / * RB = intervallo bordi / * EB = intervallo angoli

La tabella non vale per Kalzip DuoPlus®.

6.2.6 Distanza tra le clip per Kalzip® 65/400 acciaio inox

I valori delle seguenti tabelle valgono per le sottostrutture di tetti ad arcarecci e di tetti a capriate:

- Al \geq 1,0 mm (2 rivetti)
- S 235 \geq 0,75 mm (2 rivetti)
- S 235 \geq 0,75 mm con 2 viti per trivellazione SFS SDK2
- S 235 \geq 1,5 mm con 2 viti per trivellazione SFS SDK3
- Legno (2 viti), diametro delle viti \geq 6,3 mm, profondità di avvitamento \geq 50 mm

Applicazione con gli alu-clip

spessore della lamiera t/mm	carico di neve ¹⁾ kN/m ²			trazione del vento con l'altezza dell'edificio					
				0 - 8 m		> 8 - 20 m		> 20 - 100 m	
	0,75	1,00	1,25	RB	EB	RB	EB	RB	EB
0,6	2,50	2,30	2,00	2,50	1,50	1,80	1,00	1,20	0,70

Applicazione con i clip di poliammide rinforzato

spessore del metallo t/mm	carico di neve ¹⁾ kN/m ²			trazione del vento con l'altezza dell'edificio					
				0 - 8 m		> 8 - 20 m		> 20 - 100 m	
	0,75	1,00	1,25	RB	EB	RB	EB	RB	EB
0,6	2,50	2,00	1,80	2,50	1,40	1,50	0,80	1,20	0,70

distanza tra gli appoggi in [m]

I valori indicati sono riferiti a travi con più appoggi. Il peso proprio ammonta a 7 kg/m². RB = zona dei bordi / EB = zona degli angoli

1) la distanza tra gli appoggi per il carico di neve vale anche per il carico del vento nell'intervallo normale per altezze dell'edificio \leq 100 m.

La calpestabilità per ragioni protettive della superficie può avvenire solamente attraverso attenzione alla distribuzione dei carichi.

Indice

A		G		Q	
Accessori	2g	Giunto ermetizzato	5g, 5j	Qualità di colore	2e
Acciaio	4g	Giunti obliqui	5j	R	
Acciaio inox	2e, 6h	Giunto saldato	5j	Raggio di curvatura minimo	4b – 4d
Acqua di condensa	5b	Gocciolatoio	2e	Riciclaggio	4h
Altezza dell'edificio	6c – 6g	Griglia paraneve	2i – 2j	Riempitore di forma (lamiera bordata)	2g
Alu-clip	2b – 2c, 5g	Gronda	2e, 5h	Riempitore di forma	2h
AluPlusPatina	2e	I		Risparmio delle risorse	4h
AluPlusZinc	2e	Idoneità tecnica e prove statiche	4i	Risucchio del vento	6c – 6g
AntiGraffiti	2f	Indicazioni per la progettazione	5 a	Rivestimento a nastro (Coil-Coating)	2e, 2f
Aspetti ecologici	4h	Isolamento acustico	5b	Rivestimento di anticondensazione e anti-fruscio	2f
Attacco di serraggio	2j	Isolamento calpestabile	3d, 3e	Rivestimento di colore	1c, 2e – 2f
B		Isolamento FOAMGLAS®	3e	Rivestimento zincocromato	4g
Barre clip	5j – 5k	Isolamento termico	5 a	Rivetti / chiodatura	5g
Barriera al vapore	2g, 3 a – 3e	Isolamento tra i travetti	3b, 3e	Rullatura	2f
Bombatura forzata	4d	K		Rullatura a piega	4b
Braccio a sbalzo	5j, 5k	Kalzip® AF	3d – 3e	Rullatura in cantiere	4b
C		L		S	
Calcestruzzo e malta	4g	Lamiera di chiusura	2h	Sistema di isolamento ProDach	3d – 3e
Calpestabilità	4f	Lamiera di transizione/interfaccia	2g	Sistema di sicurezza / bloccaggio	2j, 4f
Cambiamento di lunghezza	5h	Laminatura rotonda/ curvata	4b – 4d	Sistemi di tetto	5c
Campo di applicazione di Kalzip®	3a – 3e	Legno	4g	Smussatura di gronda	2g
Cappa termica	2b, 2c	Linea di gronda	2h, 5h	SoftColor	2f
Carico di neve	6c – 6f	Lucernario	5i	Sostanze chimiche	4g
Classe del materiale da costruzione	5b	Lunghezze speciali (eccessivi)	4i	Sottostrutture	3 a – 3e, 5g, 5h
Classe della resistenza al fuoco	5b	M		Spessori dei metalli	4c – 4i
Clip	2b – 2d	Manutenzione e pulitura	4f	Spessore di metallo nominale	2 a
Clip di poliammide rinforzato	2d, 5h	Materiali isolant	3 a – 3e	Sporgenza del tetto	5j – 5k
Clip di scorrimento	2c	Movimento di scorrimento	2b	Strato di ossido	4g
Clip girevole, guida dei clip girevoli	2d	Montaggio	3d	Stucco- dessorato	2e
Coefficiente di trasmissione termica	5 a, 6 a, 6b	N		T	
Colmo	2h, 5h	Nastro adesivo comprimibile	2g	Telaio di collegamento	5i
Compatibilità dei materiali da costruzione	4g	Norme di montaggio/installazione	5k	Telaio/corona di appoggio	4a, 5g, 5i
Corrosione da contatto	4g	P		Tetto ad arcarecci e terzere	5d, 6e – 6f
D		Pannelli profilati conici	4c – 4d	Tetto a capriate	5c, 6c – 6d
Diffusione di vapore	5b	Pedata	2i	Tetto caldo (non-ventilato)	3 a – 3b
Dilatazione di lunghezza	2b	Pendenza del tetto	4 a	Tetto freddo (ventilato)	3b
Dimensioni dei profilati	2a	Pendenza del tetto minima	4 a	Tetto verde	3c
Distanza delle nervatur	5c	Pellicola protettiva	2f	Tetto verde	3c, 6c – 6f
Distanza tra le capriate	5c, 5d, 5f	Piano di posa	5c, 5d, 5f	Tirante del tetto	2j, 4f
Distanza tra le clip	5c, 5d, 5f, 6h	Pittura bituminosa	1d, 5b	TitanColor	2f
Distanziatore	5g	Pittura di clorocaucciù	4g	Tolleranze di lunghezza	2 a
Duo	3c, 5e	Placcatura	2e	Trasporto	4i
DuoPlus	2d, 3c, 5e	ProDach	6g	V	
E		Profilato di rinforzo della gronda di frontespizio	2h	Valore U	5a, 6a – 6b
E-clip	2d, 5h	Profilato omega	3b, 5g	Valori dell'isolamento acustico	3 a – 3b, 3d – 3e
Elementi di giunzione	5g	Profilato trapezoidale d'acciaio	3 a, 3d, 3e	Variante di forma	1d, 2 a
Energia fotovoltaica	2i	Protezione anticaduta	2j, 4f	Vernici metalliche	2f
Esposizioni/illuminazione	5i	Protezione antifulmini	1d, 5b	Vernice PVDF	1c, 2e
Estrattori di fumo	5i	Protezione antincendio	5b	Vernice poliesterica	1c, 2e
F		Protezione catodica	2e	Viti e bulloni	5g
Fascia di bordo	2h	Protezione di umidità	5b	Z	
		Punto fisso	5h	Zincatura	4g
				Zone del tetto	5d

Europa:

Austria

Corus Bausysteme
Bruckner Büro Center · Honauerstr. 2
A-4020 Linz · Austria
T +43 - 7 32 78 61 14
F +43 - 7 32 78 61 15
kalzip.austria@corusgroup.com

Belgio

Corus Building Systems NV
A. Stocletlaan 87
B-2570 Duffel · Belgio
T +32 - 15 30 29 21
F +32 - 15 30 29 20
cbsbe@corusgroup.com

Cipro

Phanos N. Epiphaniou Ltd.
21 Markou Drakou Avenue
Pallouriotissa · P.O. Box 9078
CY-1621 Nicosia · Cipro
T +35 - 722 79 35 20
F +35 - 722 43 15 34
phanos@epiphaniou.com

Repubblica Ceca e Slovacchia

**Engineering Office
Eva Sanovcová**
Cejl 20 · CZ-60200 Brno
Repubblica Ceca
T +42 - 05 45 11 74 40
F +42 - 05 45 11 74 55
kalzip@ok.cz

Danimarca

Corus ByggeSystemer A/S
Kaarsbergsvej 2 · Box 136
DK-8400 Ebeltoft · Danimarca
T +45 - 8953 2000
F +45 - 8953 2001
dk@cbsnordic.com

Francia

Corus Building Systems SAS
8, Avenue Desclers · B.P. 20
F-77515 Faremoutiers · Francia
T +33 - 1 64 65 30 56
F +33 - 1 64 03 98 55
cbsfr@corusgroup.com

Germania

Corus Bausysteme GmbH
August-Horch-Str. 20-22
D-56070 Koblenz
Casella postale n. 100316
D-56033 Koblenz
T +49 (0) 261 - 98 34-0
F +49 (0) 261 - 98 34-100
kalzip@corusgroup.com

Grecia

Phanos N. Epiphaniou Ltd.
82 Grammou Str.
GR-18345 Moschato · Grecia
T +30 - 21 09 40 59 41
F +30 - 21 09 41 24 65
fanos@otenet.gr

Norvegia

Corus Bygg Systemer AS
Røraskogen 2 · N-3739 Skien
Norvegia
T +47 - 3591 5200
F +47 - 3591 5201
norge@cbsnordic.com

Paesi Bassi

HAFKON BV
Postbus 46
NL-3140 AA Maassluis
Paesi Bassi
T +31 - 105 91 53 00
F +31 - 105 91 51 25
info@hafkon.nl

Polonia

**A-B Space
Lukasz Lomozik**
Ul. Stawowa 31 B
PL-43-250 Pawlowice Sl. · Polonia
T +48 - 32 47 25 110
F +48 - 32 47 57 010
kalzip@wp.pl

Portogallo

Corus Sistemas Constructivos Lda.
Av. dos Combatentes 76
Abrunheira · P-2710-034 Sintra
Portogallo
T +35 - 12 19 15 88 00
F +35 - 12 19 15 88 09
info@corusportugal.com

Regno Unito ed Irlanda

Corus Building Systems
Haydock Lane, Haydock
GB-St. Helens · Merseyside
WA11 9TY · Regno Unito
T +44 - 19 42 29 55 00
F +44 - 19 42 27 21 36
kalzip-uk@corusgroup.com

Spagna

Corus Sistemas Constructivos S.L.U.
Calle Guatemala, 1 m · Bajos 3 y 4
E-28016 Madrid · Spagna
T +34 - 9 13 43 03 43
F +34 - 9 13 59 94 73
kalzip.spain@corusgroup.com

Svizzera

**Büro Dach & Wand
Jürg Senteler**
P.O. Box 247
CH-7302 Landquart · Svizzera
T +41 (0) 81 3 22 38 38
F +41 (0) 81 3 22 38 39
info@kalzip.ch

Svezia

Corus ByggSystem AB
Sliparegatan 5 · Box 4003
S-300 04 Halmstad · Svezia
T +46 - 3510 0110
F +46 - 3515 9200
se@cbsnordic.com

Turchia

Tür Group
Architectural Materials
Mahmut Sk. No: 8
TR-81200 Kosuyolo-Istanbul · Turchia
T +90 - 216 327 4720
F +90 - 216 327 4724
sahikakutsal@tur-group.com

Oltreoceano: Medio Oriente

Libano

Naggiar Agencies SCS
P.O. Box 175415 Beirut
Negib Hobeika Street
LB-Saifi-Beirut 20296406 · Libano
T +961 - 1 56 26 52
F +961 - 1 44 83 91
roy.naggiar@naggiar.com.lb
www.naggiar.com.lb

Oltreoceano: Medio Oriente

Dubai

Corus Building Systems
P.O.Box 18294 · Jebel Ali
Dubai, UAE
T +971 - 4 - 887 3232
F +971 - 4 - 887 3977
azad@corusmiddleeast.com

Kuwait

Ali Alghanim & Sons
Trading & Contracting
Group Co. W.L.L. · P.O. Box 21540
KT-Safat 13076 · Kuwait
T +965 - 4 84 22 23
F +965 - 4 84 18 12

Oltreoceano: Estremo Oriente

Cina/Guangzhou

Corus Building Systems
Suite 1208, West Tower
Yang Cheng International
Commercial Centre
Tian He Ti Yu Dong Road
Guangzhou, PR Cina 510620
T +86 - 20 38 87 01 90/91
F +86 - 20 38 87 02 65
sales@corus.com.cn
www.kalzip.com.cn

Cina/Beijing

Corus Building Systems
Suite 610, Jing Guang Centre
Office Building, Huijialou
Chao Yang District
Beijing, PR Cina 100020
T +86 - 10 65 97 42 25/41 85
F +86 - 10 65 97 42 26
beijing@corus.com.cn

Cina/Shanghai

Corus Building Systems
Suite 3002, Lt Chengdu North Road
Shanghai, PR Cina 200003
T +86 - 21 63 52 61 22
F +86 - 21 63 60 33 99
shanghai@corus.com.cn

Hong Kong

Corus Building Systems
Room 1903, Asia Orient Tower
33 Lockhart Road, Wan Chai
Hong Kong
T +852 - 28 87 53 41
F +852 - 22 34 67 39
louielau@kalzip.biz.com.hk

Singapore

Corus Building Systems Pte Ltd
41 Gul Circle
Singapore 629576
T +65 - 67 68 90 81
F +65 - 68 98 93 74
sales@corus.com.sg
www.corus.com.sg

Oltreoceano: Australia

Australia

Corus Building Systems
80/82 Hallam South Road
Hallam
Victoria · Australia
T +61 - 387 95 78 33
F +61 - 387 95 78 44

I dati di questa pubblicazione sono stati prodotti con miglior conoscenza e coscienza. Non viene considerato un caso di applicazione concreto. Non può essere dedotto nessun diritto di risarcimento. Ci riserviamo la libertà di eseguire necessari cambiamenti di costruzione e di programma, se sono tecnicamente appropriati e seguono la nostra pretesa di alta qualità e innovazione.

Copyright 2004

Corus Bausysteme GmbH · Un'impresa della Corus Group plc