



## **BUTP107 - BUTP108**

**Telecamere True Day&Night con Menu  
OSD e Illuminatore IR**

*True Day&Night Cameras with OSD  
Menu and IR Illuminator*

090020756



# **e-Vision®**

## AVVERTENZE - FOREWORD

**PER L'INSTALLATORE:** Attenersi scrupolosamente alle normative vigenti sulla realizzazione di impianti elettrici e sistemi di sicurezza, oltre che alle prescrizioni del costruttore riportate nella manualistica a corredo dei prodotti.

Fornire all'utilizzatore tutte le indicazioni sull'uso e sulle limitazioni del sistema installato, specificando che esistono norme specifiche e diversi livelli di prestazioni di sicurezza che devono essere commisurati alle esigenze dell'utilizzatore.

Far prendere visione all'utilizzatore delle avvertenze riportate in questo documento.

**PER L'UTILIZZATORE:** Verificare periodicamente e scrupolosamente la funzionalità dell'impianto accertandosi della correttezza dell'esecuzione delle manovre di inserimento e disinserimento. Curare la manutenzione periodica dell'impianto affidandola a personale specializzato in possesso dei requisiti prescritti dalle norme vigenti. Provvedere a richiedere al proprio installatore la verifica dell'adeguatezza dell'impianto al mutare delle condizioni operative (es. variazioni delle aree da proteggere per estensione, cambiamento delle metodiche di accesso ecc...)

Questo dispositivo è stato progettato, costruito e collaudato con la massima cura, adottando procedure di controllo in conformità alle normative vigenti. La piena rispondenza delle caratteristiche funzionali è conseguita solo nel caso di un suo utilizzo esclusivamente limitato alla funzione per la quale è stato realizzato, e cioè:

### Telecamere True Day&Night con Menu OSD e Illuminatore IR - BUTP107 - BUTP108

Qualunque utilizzo al di fuori di questo ambito non è previsto e quindi non è possibile garantire la sua corretta operatività.

I processi produttivi sono sorvegliati attentamente per prevenire difettosità e malfunzionamenti; purtroppo la componentistica adottata è soggetta a guasti in percentuali estremamente modeste, come d'altra parte avviene per ogni manufatto elettronico o meccanico. Vista la destinazione di questo articolo (protezione di beni e persone) invitiamo l'utilizzatore a commisurare il livello di protezione offerto dal sistema all'effettiva situazione di rischio (valutando la possibilità che detto sistema si trovi ad operare in modalità degradata a causa di situazioni di guasti od altro), ricordando che esistono norme precise per la progettazione e la realizzazione degli impianti destinati a questo tipo di applicazioni.

**Richiamiamo l'attenzione dell'utilizzatore (conduttore dell'impianto) sulla necessità di provvedere regolarmente ad una manutenzione periodica del sistema almeno secondo quanto previsto dalle norme in vigore oltre che ad effettuare, con frequenza adeguata alla condizione di rischio, verifiche sulla corretta funzionalità del sistema stesso segnatamente alla centrale, sensori, avvisatori acustici, combinatore/i telefonico/i ed ogni altro dispositivo collegato. Al termine del periodico controllo l'utilizzatore deve informare tempestivamente l'installatore sulla funzionalità riscontrata.**

La progettazione, l'installazione e la manutenzione di sistemi incorporanti questo prodotto sono riservate a personale in possesso dei requisiti e delle conoscenze necessarie ad operare in condizioni sicure ai fini della prevenzione infortunistica. E' indispensabile che la loro installazione sia effettuata in ottemperanza alle norme vigenti. Le parti interne di alcune apparecchiature sono collegate alla rete elettrica e quindi sussiste il rischio di folgorazione nel caso in cui si effettuino operazioni di manutenzione al loro interno prima di aver disconnesso l'alimentazione primaria e di emergenza. Alcuni prodotti incorporano batterie ricaricabili o meno per l'alimentazione di emergenza. Errori nel loro collegamento possono causare danni al prodotto, danni a cose e pericolo per l'incolumità dell'operatore (scoppio ed incendio).

#### **FOR THE INSTALLER:**

*Please follow carefully the specifications relative to electric and security systems realization further to the manufacturer's prescriptions indicated in the manual provided.*

*Provide the user the necessary indication for use and system's limitations, specifying that there exist precise specifications and different safety performances levels that should be proportioned to the user needs. Have the user view the directions indicated in this document.*

#### **FOR THE USER:**

*Periodically check carefully the system functionality making sure all enabling and disabling operations were made correctly.*

*Have skilled personnel make the periodic system's maintenance. Contact the installer to verify correct system operation in case its conditions have changed (e.g.: variations in the areas to protect due to extension, change of the access modes, etc...)*

*This device has been projected, assembled and tested with the maximum care, adopting control procedures in accordance with the laws in force. The full correspondence to the functional characteristics is given exclusively when it is used for the purpose it was projected for, which is as follows:*

### **BUTP107 - BUTP108 - True Day&Night Cameras with OSD Menu and IR Illuminator**

*Any use other than the one mentioned above has not been forecasted and therefore it is not possible to guarantee its correct operativeness.*

*The manufacturing process is carefully controlled in order to prevent defaults and bad functioning. Nevertheless, an extremely low percentage of the components used is subjected to faults just as any other electronic or mechanic product. As this item is meant to protect both property and people, we invite the user to proportion the level of protection that the system offers to the actual risk (also taking into account the possibility that the system was operated in a degraded manner because of faults and the like), as well reminding that there are precise laws for the design and assemblage of the systems destined to these kind of applications.*

***The system's operator is hereby advised to see regularly to the periodic maintenance of the system, at least in accordance with the provisions of current legislation, as well as to carry out checks on the correct running of said system on as regular a basis as the risk involved requires, with particular reference to the control unit, sensors, sounders, dialler(s) and any other device connected. The user must let the installer know how well the system seems to be operating, based on the results of periodic checks, without delay.***

*Design, installation and servicing of systems which include this product, should be made by skilled staff with the necessary knowledge to operate in safe conditions in order to prevent accidents. These systems' installation must be made in accordance with the laws in force. Some equipment's inner parts are connected to electric main and therefore electrocution may occur if servicing was made before switching off the main and emergency power. Some products incorporate rechargeable or non rechargeable batteries as emergency power supply. Their wrong connection may damage the product, properties and the operator's safety (burst and fire).*

Timbro della ditta installatrice - Your dealer/installer:

## INDICE

1. GENERALITA' .....	5
2. CARATTERISTICHE TECNICHE .....	5
3. INSTALLAZIONE .....	6
4. SCHEMA DI ISTALLAZIONE .....	7
5. REGOLAZIONI DELLA TELECAMERA .....	8
6. MENU OSD .....	10
6.1.Menu LENS (Ottica) .....	10
6.2.Menu EXPOSURE (Esposizione) .....	10
6.3.Menu WHITE BALANCE .....	11
6.4.Menu BACKLIGHT .....	12
6.5.Menu Day & Night .....	13
6.6.Menu DPC .....	14
6.7.Menu SPECIAL .....	15
6.8.Menu EXIT .....	19
7. AVVERTENZE PER LO SMALTIMENTO .....	19

## CONTENTS

1. GENERALS .....	5
2. TECHNICAL SPECIFICATIONS .....	5
3. INSTALLATION .....	6
4. INSTALLATION DIAGRAM .....	7
5. CAMERA ADJUSTMENTS .....	8
6. OSD MENU .....	10
6.1.LENS menu .....	10
6.2.EXPOSURE menu .....	10
6.3.WHITE BALANCE menu .....	11
6.4.BACKLIGHT menu .....	12
6.5.Day & Night menu .....	13
6.6.DPC menu .....	14
6.7.SPECIAL Menu .....	15
6.8.EXIT menu .....	19
7. DISPOSAL INSTRUCTIONS .....	19

**Pagina bianca**

**Blank page**

## 1. GENERALITA'

Leggere attentamente le istruzioni prima dell'uso.

Le telecamere **BUTP107** e **BUTP108** sono dispositivi avanzati adatti per vari ambienti installativi. L'immagine delle telecamere è composta da 700 linee TV che garantiscono un'elevata risoluzione del sensore CCD. Le telecamere sono dotate di una serie di caratteristiche avanzate che ottimizzano le riprese in qualsiasi condizione di luce: 2DNR, HLC, DWDR, SMART IR e DPC. Inoltre, i modelli da esterno, grazie al passaggio cavi interno, garantiscono una protezione maggiore da eventuali atti vandalici e manomissioni.

## 2. CARATTERISTICHE TECNICHE

Modelli:	<b>BUTP107 e BUTP108</b>
Standard TV:	PAL
Sensore:	1/3" Sony SuperHAD II
Elem. sensibili:	976 x 582
Sistema di scansione:	2:1 interlacciato
Sistema di sincronizz.:	Interna
<b>Risoluzione orizz.:</b>	<b>700 linee TV</b>
Rapporto S/N:	>50dB (AGC OFF)
OSD:	incorporato
Segnale uscita video:	1.0 Vpp, 75Ohm (BNC)
Illuminazione minima:	0Lux con IR accesi
Ottica:	<b>2,8 - 12mm AUTOIRIS - BUTP107</b> <b>5 - 50mm AUTOIRIS - BUTP108</b>
<b>Day&amp;Night:</b>	<b>TRUE D&amp;N</b>
<b>IR Cut Filter:</b>	<b>SI'</b>
Electronic Shutter:	AUTO - 1/50 - 1/100.000 s
Fr. di scansione:	H:15,625 KHz - V:50Hz
<b>Funz. DWDR:</b>	<b>ON (0-63) / OFF</b>
Bilan. del bianco:	ATW, AWB, AW>SET, ANTI.CRL, MANUAL.
<b>Funz. 2DNR:</b>	<b>ON / OFF</b>
Controllo AGC:	Alto / Medio / Basso / OFF
<b>Comp. controllo luce:</b>	<b>HLC / BLC / Mask Skip / OFF</b>
Funz. Day&Night:	Auto / B/N / Colore / EXT
Controllo led IR:	a fotoresistenza (CDS)
Lunghezza d'onda IR:	850nm
IR Led:	60 Led
Portata IR:	50m
Potenza IR:	regolabile con trimmer
<b>Smart IR:</b>	<b>SI'</b>
Uscita monitor:	uscita monitor secondario per taratura
<b>Funz. DPC:</b>	<b>SI'</b>

## 1. GENERALS

Please review carefully instructions before use.

**BUTP107** and **BUTP108** cameras are advanced devices suitable for various installation environments. They feature 700 TV lines ensuring CCD high resolution for clearer and detailed images. The cameras feature a wide range of advanced characteristics that ensure excellent images shooting in all light conditions: 2DNR, HLC, DWDR, SMART IR, and DPC. The full cable management of outdoor models ensures an easy installation granting, at the same time, an effective protection against tamper attempts and acts of vandalism.

## 2. TECHNICAL SPECIFICATIONS

Model:	<b>BUTP107 and BUTP108</b>
Standard TV:	PAL
Image sensor:	1/3" Sony SuperHAD II
Sensing area:	976 x 582
Scanning system:	2:1 interlaced
Synchronization system:	Internal
<b>H-Resolution:</b>	<b>700 TV lines</b>
S/N Ratio:	>50dB (AGC OFF)
OSD:	built in
Video output signal:	1.0 Vpp, 75Ohm (BNC)
Minimum illumination:	0Lux with IR led ON
Lens:	<b>2,8 - 12mm AUTOIRIS - BUTP107</b> <b>5 - 50mm AUTOIRIS - BUTP108</b>
<b>Day&amp;Night:</b>	<b>TRUE D&amp;N</b>
<b>IR Cut Filter:</b>	<b>YES</b>
Electronic Shutter:	AUTO - 1/50 - 1/100.000 s
Scanning Frequency:	H:15.625 KHz - V:50Hz
<b>DWDR:</b>	<b>ON (0-63) / OFF</b>
White Balance:	ATW, AWB, AW>SET, ANTI.CRL, MANUAL.
<b>2DNR function:</b>	<b>ON / OFF</b>
AGC:	High / Mid / Low / OFF
<b>Back light comp.:</b>	<b>HLC / BLC / Mask Skip / OFF</b>
Funz. Day&Night:	Auto / B/W / Color / EXT
IR Led Controls:	Photo resistor (CDS)
IR Wavelength:	850nm
IR Led:	60 Led
IR Range:	50m
IR Intensity:	adjustable with trimmer
<b>Smart IR:</b>	<b>YES</b>
Monitor output:	secondary output for calibration
<b>DPC function:</b>	<b>YES</b>

Rilevaz. Motion:	ON (4 aree) / OFF
Mascheramento:	ON (8 aree) / OFF
Funzione Mirror:	ON / OFF
Regolaz. Immagine:	Contrasto, Nitidezza, Saturazione
Correzione Gamma:	0,05 - 1,0 (0,45)
Modalità display:	CRT / LCD / USER
Custodia:	Lega di alluminio con passaggio cavi all'interno della staffa
Grado di protezione:	IP66
Alimentazione:	12Vcc +/- 10%
Assorbimento:	200mA (IR OFF) 600mA (IR ON)
Dimensioni:	L120 / H91 / P270
Peso:	840g
Condizioni operative:	-20°C ÷ +50°C - 95% UR
Dotazione:	staffa di fissaggio, dima di foratura, viti e tasselli di fissaggio, adattatore di alimentazione, cavo monitor secondario, due chiavi a brugola, sacchetti silica gel, foglio tecnico
Accessori:	BR30 : collare per montaggio a palo  BUTPB : scatola per migliorare il montaggio facilitando il cablaggio della telecamera

Motion Detection:	ON (4 areas) / OFF
Privacy Zones:	ON (8 areas) / OFF
Mirror Function:	ON / OFF
Image adjust. :	Contrast, Sharpness, Saturation
Gamma correction:	0,05 - 1,0 (0,45)
Display mode:	CRT / LCD / USER
Housing:	Alluminium alloy with full cable management
Protection class:	IP66
Power supply:	DC12V +/- 10%
Power consumption:	200mA (IR OFF) 600mA (IR ON)
Dimensions:	L120 / H91 / D270
Weight:	840g
Operation Temperature:	-20°C ÷ +50°C - RH 95%
Parts supplied:	bracket, drilling template, screws and dowels, power supply adapter, cable for spot monitor, two socket head screws, silica gel sachets, technical sheet
Optional elements:	BR30 : pole mount collar  BUTPB : back box to make camera installation and wiring easier.

**La portata dell'illuminatore all'interno in condizioni ideali è di 50m.** Per qualsiasi tipo di applicazioni in esterno, la portata dell'illuminatore varia e deve essere valutata volta per volta in base al soggetto da inquadrare e alle condizioni ambientali del luogo di ripresa.

**NOTA:** attenzione se la scena da riprendere è priva di qualsiasi tipo di riflessione e in totale assenza di luce, la portata dell'illuminatore diminuisce del 60%.

### 3. INSTALLAZIONE

**Avvertenze:**

Non installare la telecamera in condizioni ambientali estreme, le condizioni d'uso sono comprese tra i -20°C e +50°C.  
 Non installare la telecamera in luoghi con condizioni di illuminazione estrema ed instabile. Importanti cambiamenti di illuminazione e sue repentine variazioni, comportano il degrado della ripresa video.  
 Non installare la telecamera in condizioni di elevata umidità, questa può causare il degrado della ripresa video.  
 Non smontare la telecamera, non ci sono particolari riparabili dall'installatore. In caso di malfunzionamenti è necessario inviarla al centro di assistenza.  
 Non toccare il sensore con le dita. Usare un batuffolo di cotone imbevuto di alcool per pulire dove è stato toccato accidentalmente. Assicurarsi che la tensione di alimentazione sia corretta prima di procedere. Non regolare il fuoco inquadrando direttamente il sole.

**IR illuminator range for indoor installations is 50m under ideal conditions.** For outdoor installations, illuminator range may differ and has to be estimated considering the object to monitor and environment conditions.

**NOTE:** if the scene to shoot is completely devoid of light or reflection surfaces (walls), illuminator range is reduced by 60%.

### 3. INSTALLATION

**Cautions:**

Do not install the camera in extreme temperature conditions. Do use the camera under conditions where temperatures are within -20°C ~ +50°C.  
 Do not install the camera under unstable lighting conditions. Severe lighting change or flicker can cause the camera to work improperly.  
 Do not install or use the camera in a environment where the humidity is high. It can result in poor-quality image.  
 Do not disassemble the camera. There are not user-serviceable parts inside it. Refer all servicing to qualified personnel only.  
 Do not touch the imaging surface of sensor. Use a soft cloth with alcohol to clean the surface if it is touched accidentally.  
 Ensure the supply voltage is correct before operation!  
 Do not focus the camera on the sun directly.

## 4. SCHEMA DI ISTALLAZIONE

## 4. INSTALLATION DIAGRAM

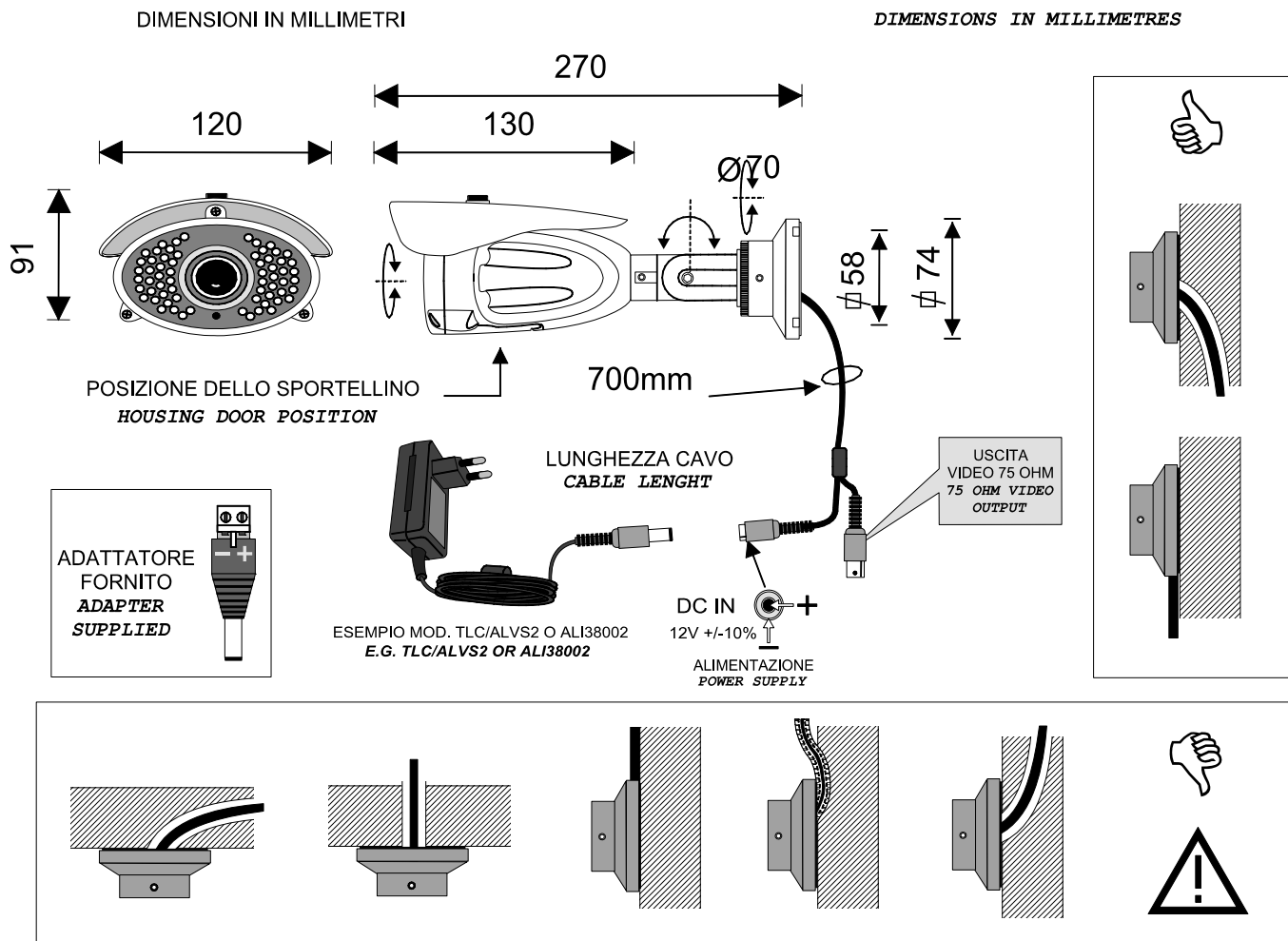

### NOTE IMPORTANTI

1. L'installazione consigliata prevede l'utilizzo dell'alimentatore TLC/ALVS2 (ALI38002) o TLC/AL4 (ALI38001) connesso alla telecamera con il suo jack di uscita.
2. La telecamera deve essere alimentata con 12Vcc +/-10%. L'alimentatore stabilizzato deve erogare più di 600mA. Non utilizzare un alimentatore per antifurto: potrebbe danneggiare irreparabilmente la telecamera.
3. Il grado di protezione IP viene garantito solo se la telecamera viene installata seguendo scrupolosamente le indicazioni riportate nel diagramma sopra.

### IMPORTANT NOTES

1. We recommend the installation of TLC/ALVS2 (ALI38002) or TLC/AL4 (ALI38001) power unit to be connected to the camera using the output jack.
2. Power camera at DC12V +/-10%. Stabilized power unit output shall exceed 600mA. Do not use power units for burglar systems: they may cause irreparable damage to the camera .
3. The IP protection class is granted only if camera is installed according to indications in the above installation diagram.

## 5. REGOLAZIONI DELLA TELECAMERA

Per accedere alle regolazioni della telecamera (menu, ottica, ecc.) è necessario aprire lo sportellino:



## 5. CAMERA ADJUSTMENTS

To access camera controls, open the small door on the camera housing:



Procedere quindi con la regolazione dell'ottica, del fuoco e dello zoom:

Adjust camera lens, focus and zoom:



**-- AGIRE CON ESTREMA DELICATEZZA --**

Utilizzare un cacciavite appropriato per le viti di regolazione di zoom e focus.

**HANDLE THE CAMERA WITH THE UTMOST CARE!**

Use a suitable screwdriver to adjust zoom and focus screws!

Utilizzare il connettore (A) presente sullo sportellino per connettere l'eventuale monitor secondario; per regolare la potenza dell'IR utilizzare il trimmer (B):

Use the connector on the small door (A) to connect the secondary monitor; to adjust IR intensity, use the trimmer on the right (B):

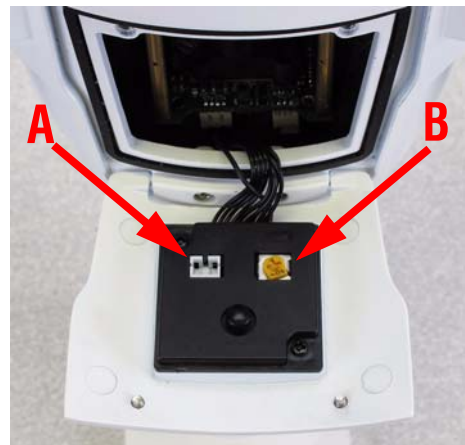
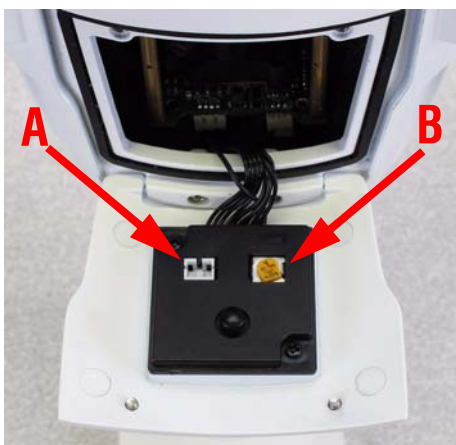



•Controllo menu OSD:

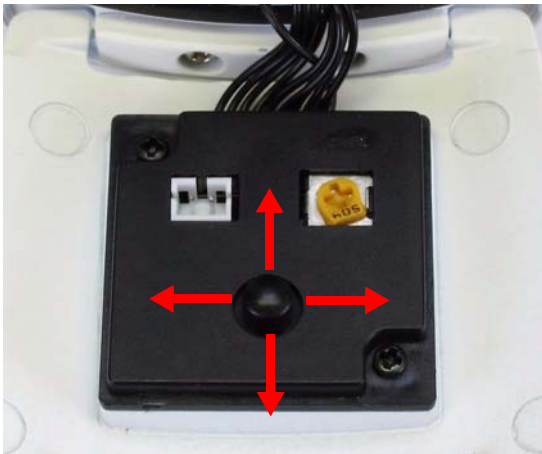

•OSD menu control:



Utilizzare il tasto **CENTRALE** per:

- accedere al menu principale
- accedere agli altri menu/sottomenu
- selezionare un'opzione

Use **CENTRAL** button:

- to enter the main menu
- to enter other menus
- to select a menu option

Muovere il tasto **SU / GIU'** per:

- navigare tra menu e opzioni in senso verticale

Move the button **UP / DOWN**:

- to browse menus and options vertically

Muovere il tasto verso **DESTRA / SINISTRA** per:

- navigare tra menu e opzioni in senso orizzontale

Move the button **LEFT / RIGHT**:

- to browse menus and options horizontally

Il simbolo  accanto ad una voce di menu indica la presenza di un sottomenu per quell'opzione.

A sign  next to an item menu indicates an available submenu.

Per entrare nel menu, premere il tasto centrale.

To enter the submenu, press the central button.

Per uscire dal menu, selezionare RETURN nel menu OSD.

To exit a menu/submenu, select RETURN option of OSD menu.

## 6. MENU OSD

Uscita automatica dal menu OSD e da ogni posizione interna dopo 60sec.

### Menu principale

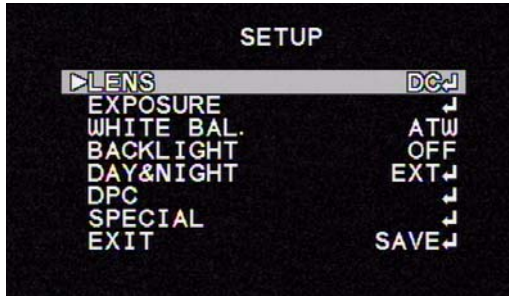

## 6. OSD MENU

Time out from OSD and any internal menu position after 60 sec.

### Main menu

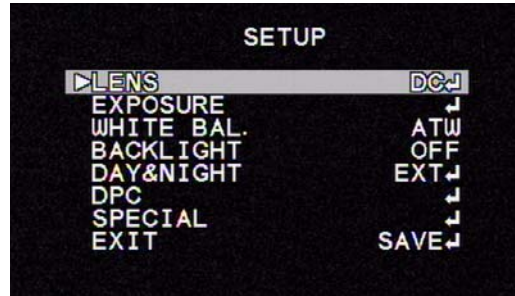

### 6.1 Menu LENS (Ottica)

Menu per l'impostazione dell'ottica.  
Selezioni disponibili: Manual, DC.  
Impostare l'opzione 'Manual'.

### 6.1 LENS menu

Menu to set lens type.  
Settings available: Manual, DC.  
Set LENS menu to 'Manual'.

### 6.2 Menu EXPOSURE (Esposizione)

Menu per l'impostazione dell'esposizione.

### 6.2 EXPOSURE menu

Menu to setup camera exposure.

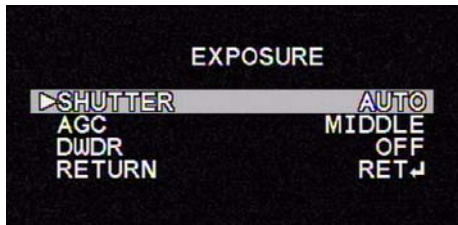

#### - SHUTTER (OTTURATORE)

Velocità selezionabili per l'otturatore della telecamera:  
1/50,FLK,1/250,1/500,1/1000,1/2000,1/4000,1/5000,  
1/10000,1/100000,AUTO

#### - AGC (CONTROLLO AUTOMATICO GUADAGNO)

Valori selezionabili per il guadagno automatico:  
OFF / LOW / MIDDLE / HIGH.

#### - DWDR (Wide Dynamic Range Digitale)

Valori selezionabili per wide dynamic digitale:  
OFF / ON (range: 0 - 63)

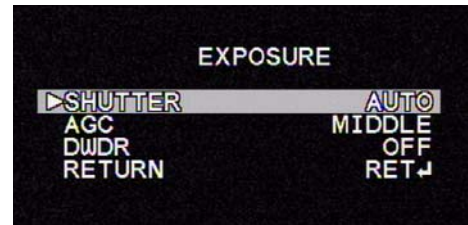

#### - SHUTTER

Choose the electronic shutter speed:  
1/50,FLK,1/250,1/500,1/1000,1/2000,1/4000,1/5000,  
1/10000,1/100000, AUTO

#### - AGC

Values available for automatic gain:  
OFF / LOW / MIDDLE / HIGH.

#### - DWDR (Digital Wide Dynamic Range)

Values available for wide dynamic range:  
OFF / ON (values range: 0 - 63)

La telecamera fornisce immagini chiare, di elevata qualità anche in caso di presenza di controluce: aumentando l'esposizione nelle aree più scure dell'immagine e diminuendola nelle aree più luminose è in grado di ottenere ottimi risultati.

The camera delivers clear, high quality pictures even in a backlight, by increasing exposure in dark areas while decreasing it in bright areas; a corrected image with clear results.

### 6.3 Menu WHITE BALANCE

Menu per il bilanciamento automatico del bianco.

Valori selezionabili: ATW/AWB, AW->SET, ANTI.CRL, MANUAL.

#### - ATW (BILANCIAMENTO AUTOMATICO DEL BIANCO)

La telecamera monitora continuamente la temperatura del colore e bilancia automaticamente il colore bianco.

Disponibili due settaggi: ATW e AWB.

#### - AW->SET

Premendo il tasto SET la telecamera regola il bianco in funzione dell'ambiente in cui si trova.

#### -ANTI.CRL

Funzione per eliminare l'effetto rolling dei colori.

#### - MANUAL (MANUALE)

Bilanciamento manuale dell'immagine con intervento sui colori rosso e blu con regolazione da 0 a 255.

### 6.3 WHITE BALANCE menu

White balance setup menu.

Settings available: ATW/AWB, AW->SET, ANTI.CRL, MANUAL.

#### - ATW (Auto Tracking Balance)

Camera continuously monitors color temperature, and automatically sets proper white balance to display true color.

Two settings available: ATW e AWB.

#### - AC->SET

Press SET button to balance white color automatically according to the environment in which it is operating.

#### -ANTI.CRL

Function to inhibit color rolling.

#### - MANUAL

Manual balance of image with red and blue regulation from 0 to 255.

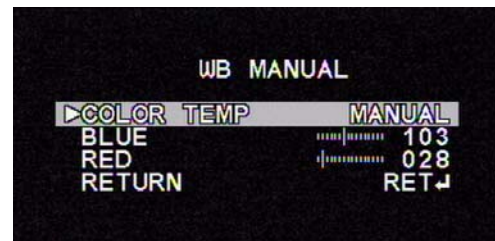
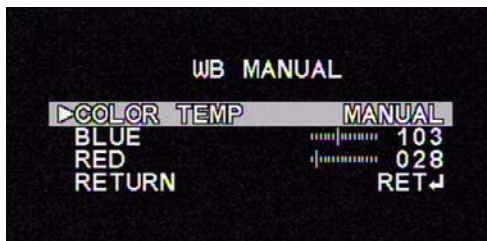

**Temperatura Colore:** Manuale, Interno, Esterno.

**Blue + Rosso:** selezionare il valore desiderato.

Le opzioni *Red* e *Blue* possono essere impostate solo selezionando *Manual* per *Color Temperature*.

**Color Temperature:** Manual, Indoor, Outdoor.

**Blue + Red:** select a value.

These settings will be available for selection only setting *Manual* option for *Color Temperature*.

## 6.4 Menu BACKLIGHT

Menu per la compensazione del controluce.  
Valori selezionabili: BLC, HLC, Mask Skip, OFF.

- BLC (COMPENSAZIONE CONTROLUCE)

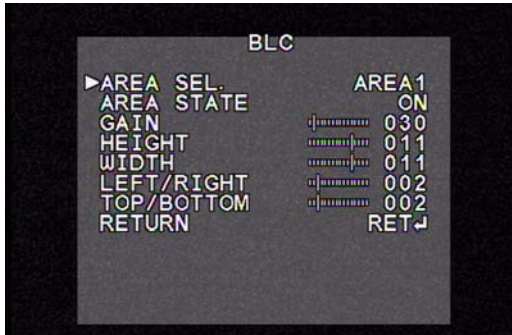

**Seleziona area:** selezionare AREA 1 o AREA 2.  
**Seleziona stato:** visualizzazione area (ON - OFF).  
**Guadagno:** impostare il guadagno.  
**Altezza:** regolare l'altezza dell'area.  
**Larghezza:** regolare la larghezza dell'area.  
**Sinistra / Destra:** regolare la posizione (orizzontale).  
**Alto / Basso:** regolare la posizione (verticale).

- HLC (COMPENSAZIONE LUCE INTENSA)

Funzione in grado di mascherare le aree più luminose e quindi garantire maggiore uniformità della luce in un'immagine.



**Livello:** regolare il livello (0-255).  
**Modalità:** ALL DAY (Sempre) / NIGHT ONLY (solo notte).  
**Mask Skip:** opzione per disattivare l'HLC su un'area dell'immagine. Selezionare dimensioni e posizione dell'area.



## 6.4 BACKLIGHT menu

Backlight setup menu.  
Settings available: BLC, HLC, Mask Skip, OFF.

- BLC (Back Light Compensation)

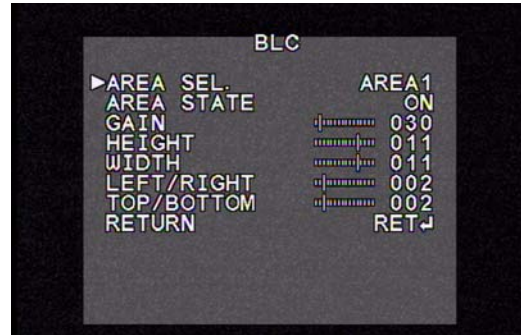

**Area Selection:** select BLC area (AREA1 - AREA 2).  
**Area State:** BLC area display (ON - OFF.)  
**Gain:** Set BLC gain value.  
**Height:** Adjust the height of BLC area.  
**Width:** Adjust the width of BLC area .  
**Left / Right:** Adjust horizontal position of BLC area .  
**Top / Bottom:** Adjust vertical position of BLC area

- HLC (High Light Compensation)

Highlight compensation function will darken the brightest image portions and consequently grant clearer images.



**Level:** adjust HLC level (0-255.)  
**Mode:** select HLC mode: ALL DAY / NIGHT ONLY.  
**Mask Skip:** option to disable the HLC function of an image area. Select dimensions and position of the area.



## 6.5 Menu Day & Night

Menu per l'impostazione della modalità Day&Night.  
Valori selezionabili: Color, EXT, Auto, B/W.

### - COLOR (COLORE)

La telecamera non passa mai in modalità B/N.

### - EXT (ESTERNO)

Passaggio modalità da colore a B/N attivato dal sensore CDS.  
In questo modo si ha la massima sincronizzazione tra l'accensione del faro e il passaggio della telecamera in B/N.



Settare parametri DELAY delle varie modalità.  
L'intervallo di ritardo (DELAY) inizia dal cambiamento di stato del CDS.

### - AUTO (AUTOMATICO)

Passaggio automatico da modalità colore a modalità B/N: la telecamera attiverà le modalità giorno e notte automaticamente in base alla quantità luce. Il passaggio non è sincronizzato con l'accensione del faro IR.



**Livello D -> N:** livello di sensibilità da modalità giorno a modalità notte.

**Attivazione D -> N:** tempo di attivazione da modalità giorno a modalità notte.

**Livello N -> D:** livello di sensibilità da modalità notte a modalità giorno.

**Attivazione N -> D:** tempo di attivazione da modalità notte a modalità giorno.

## 6.5 Day & Night menu

Day&Night setup menu.

Settings available: Color, EXT, Auto, B/W.

### - COLOR

Camera never switches to B/W mode.

### - EXT

Change from COLOR to B/W mode enabled by the CDS sensor. This ensures the best synchronization between the IR lamp switch on and the switching of the camera to the B/W mode.



Set up D->N and N->D modes parameters.  
The DELAY time interval starts from the CDS status change.

### - AUTO

Automatic switch from color to B/W mode: color at day time, B/W mode at night. The camera will switch color mode according to the light quantity. The color switch is not synchronized with the IR lamp switch on.

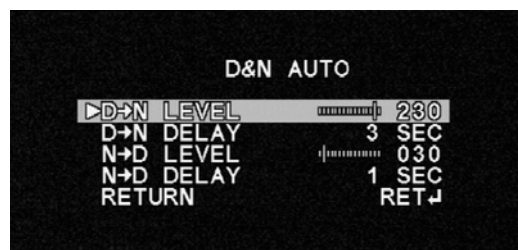

**D -> N Level:** camera sensitivity level from color to B/W mode.

**D -> N Delay:** camera switching time from color to B/W mode.

**N -> D Level:** camera sensitivity level from B/W to color mode.

**N -> D Delay:** camera switching time from B/W to color mode.

- B/W (MODALITÀ BIANCO E NERO)

La telecamera rimane in modalità bianco e nero costante.

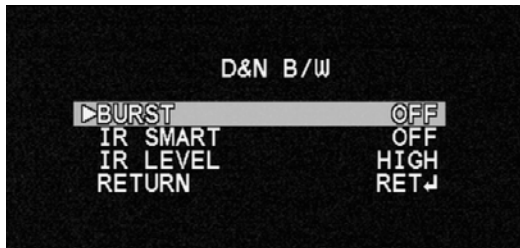

**Burst:** segnale di burst (ON-OFF).

**IR Smart:** regola la potenza dell'infrarosso in funzione della quantità di luce (ON-OFF-regolabile).

**IR Level:** livello sensibilità IR Smart (Alto-Basso).

- B/W (BLACK&WHITE mode)

Black&White mode always on.

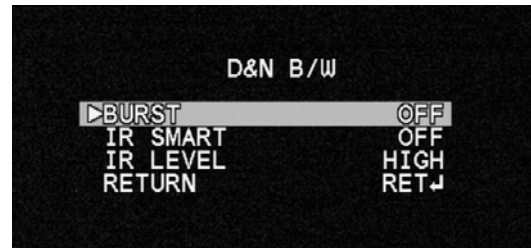

**Burst:** burst signal (ON-OFF).

**IR Smart:** activates 'night' mode when IR Cut filter is not used (ON-OFF-adjustable).

**IR Level:** IR Smart sensitivity level (High-Low.)

## 6.6 Menu DPC

Funzione di compensazione dei pixel di un immagine.  
Coprire l'obiettivo durante la compensazione.

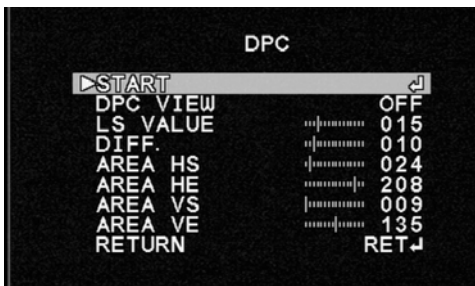

Coprire l'obiettivo per qualche secondo e premere il tasto SET.

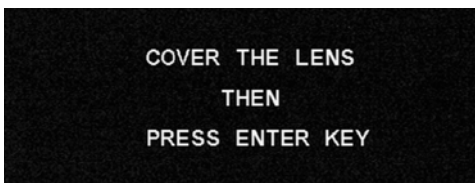

## 6.6 DPC menu

Image pixels compensation function.  
Lens must be covered.

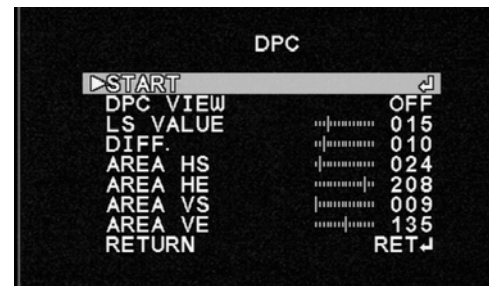

Cover the lens for few seconds and press SET button.

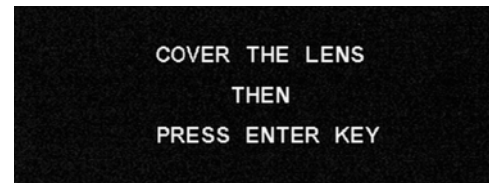



## 6.7 Menu SPECIAL

Menu funzioni speciali.

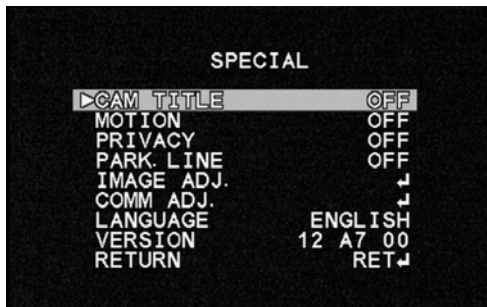

## 6.7 SPECIAL Menu

Special functions menu.

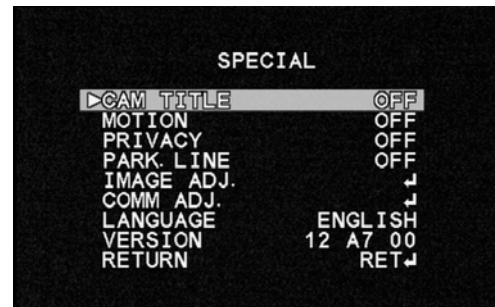

### - CAM TITLE (*NOME TELECAMERA*)

Attiva (ON) la visualizzazione del nome della telecamera.

### - CAM TITLE

Option to display (ON) the camera title.



Il nome può contenere al massimo 15 caratteri (0-9, A-Z, punteggiatura).

Utilizzare la funzione POS per posizionare il nome telecamera. Selezionare CLR per cancellare l'intero nome.

Per modificare un carattere, utilizzare la freccia a sinistra o posizionare il cursore sul carattere da modificare e selezionare il tasto SET.

The camera title can be 15 characters max (0-9, A-Z, punctuation.)

The position of camera title can be adjusted with POS function. CLR function clears the entire entry.

To modify one character, use left arrow or position the cursor on the character to be modified and click SET button.

### - MOTION (*RILEVAZIONE MOVIMENTO*)

Funzione di rilevazione movimento in una delle 4 aree impostabili.

Quando viene rilevato un movimento, l'icona relativa (*omino che corre*) inizierà a lampeggiare sullo schermo.

L'evento di motion viene attivato perchè la telecamera rileva una modifica repentina del contorno degli oggetti e dei livelli di luminosità e colore.

### - MOTION

Motion function detects motion in one of the four areas that can be set.

When movement is detected, the relevant icon (*running man*) starts flashing on the screen.

The camera detects a movement by sensing disparity of outline, and changes in brightness and color levels.

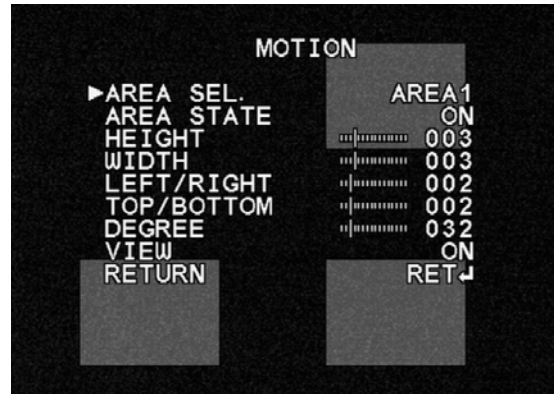
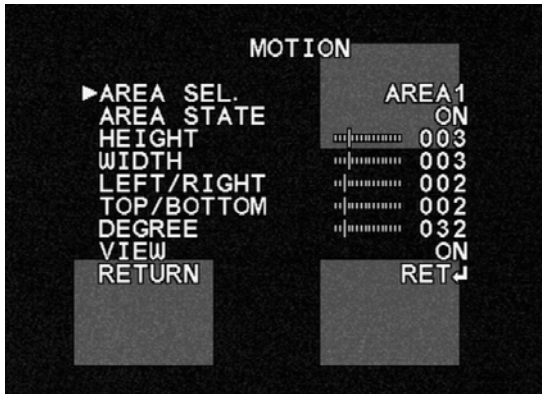

**Selezione area:** selezionare l'area di motion (4 aree).  
**Selezione stato:** attivazione area di motion (ON-OFF).  
**Altezza:** regolare l'altezza dell'area.  
**Larghezza:** regolare la larghezza dell'area.  
**Sinistra / Destra:** regolare la posizione (orizzontale).  
**Alto / Basso:** regolare la posizione (verticale).  
**Sensibilità:** settare il livello di sensibilità dell'area.  
**Visualizza:** visualizzazione dell'area a schermo (ON-OFF).

**Area Select:** select the motion area (4 areas)  
**Area State:** set ON/OFF for the selected area.  
**Height:** adjust the height of motion detection area.  
**Width:** adjust the width of motion detection area.  
**Left / Right:** adjust horizontal position of area.  
**Top / Bottom:** adjust vertical position area.  
**Degree:** set degree of the motion detection.  
**View:** display the motion area on the screen (ON-OFF).

- PRIVACY

Funzione per il mascheramento di aree (8 aree).  
 Selezioni: ON - OFF.

- PRIVACY

This function allows masking up to 8 areas.  
 Selections: ON - OFF.

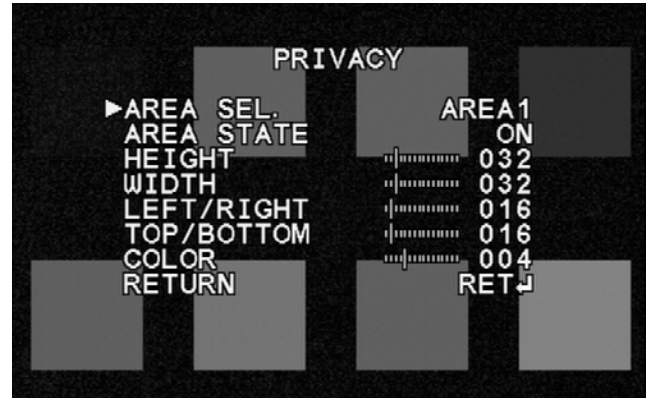
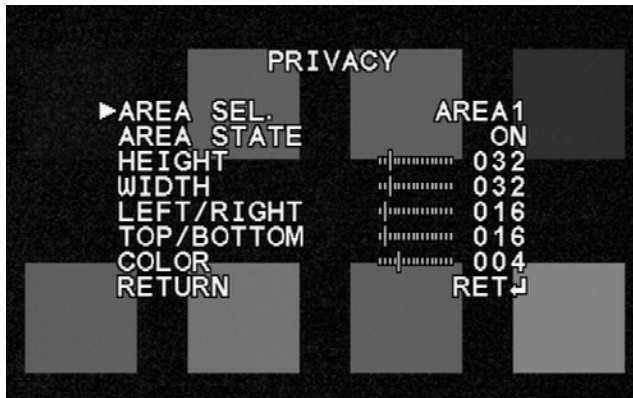

**Selezione area:** selezionare l'area di privacy (8 aree).  
**Selezione stato:** attivazione area di privacy (ON-OFF).  
**Altezza:** regolare l'altezza dell'area.  
**Larghezza:** regolare la larghezza dell'area.  
**Sinistra / Destra:** regolare la posizione (orizzontale).  
**Alto / Basso:** regolare la posizione (verticale).  
**Colore:** impostare il colore della maschera (16 colori).

**Area Select:** select the privacy area (8 areas)  
**Area State:** set ON/OFF for the selected area.  
**Height:** adjust the height of privacy masking area.  
**Width:** adjust the width of privacy masking area.  
**Left / Right:** adjust horizontal position of area.  
**Top / Bottom:** adjust vertical position area.  
**Color:** set color of privacy masking area (16 colors).



- PARK. LINE  
Funzione parking line.



- PARK. LINE  
Parking line function.



**LT** : regolazione del lato superiore sinistro della linea.  
**LB** : regolazione del lato inferiore sinistro della linea.  
**RT** : regolazione del lato superiore destro della linea.  
**RB** : regolazione del lato inferiore destro della linea.  
**F** : regolazione del lato più lontano della linea.  
**N** : regolazione del lato più vicino della linea.  
**T** : regolazione dello spessore della linea.  
**V1-2-3**: regolazione distanze tra le linee orizzontali.

**LT** : Adjust left top side of park line.  
**LB** : Adjust left bottom side of park line  
**RT** : Adjust right top side of park line  
**RB** : Adjust right bottom side of park line  
**F** : Adjust far side of park line  
**N** : Adjust near side of park line  
**T** : Adjust the size of park line  
**V1-2-3**: Adjust distance between horizontal lines.

- IMAGE ADJUST  
Funzione regolazioni immagine.



- IMAGE ADJUST  
Image adjust function menu.



**Lens Shad.**: funzione di compensazione vignettatura della lente (ON-OFF).

**Lens Shad.**: lens vignetting compensation function (ON-OFF).

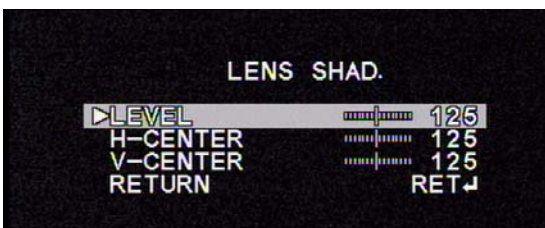

Settare livello e posizione della compensazione.

Select level and position for the compensation.

**2DNR:** funzione di riduzione dei disturbi e conseguente visualizzazione di immagini più nitide anche in condizioni di scarsa illuminazione (1-15).

**2DNR:** gain noise reduction and production of clear images in low illumination environments (1-15.)

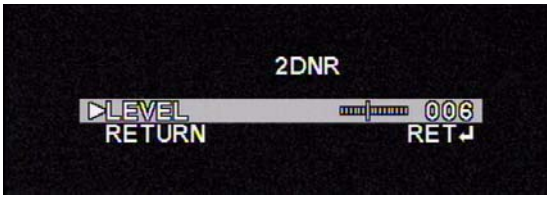

Settare livello della riduzione.

Setup the reduction level.

**Mirror:** capovolgimento di immagini in senso orizzontale. Il soggetto è visto nel monitor come se fosse riflesso in uno specchio (ON/OFF)

**Mirror:** flip the image horizontally. Images will be displayed as if in a mirror (ON/OFF)

**Color Font:** impostazione colore OSD e nome e ID telecamera.

**Font Color:** adjust OSD font color and camera title&ID font color.



Settare il colore dei font, dell'ID e del nome.

Select a color for fonts, ID and name.

**Contrasto:** regolazione contrasto immagine (0-255).

**Nitidezza:** regolazione nitidezza immagine (0-31).

**Display:** impostare LCD, quindi settare i valori di gamma (range 0,05 - 1), e i livelli di colore rosso e di guadagno.

**Contrast:** contrast setup menu (0 to 255.)

**Sharpness:** sharpness adjust menu, (0 to 31.)

**Display:** set this option to LCD, then set gamma (range 0,05 to 1), red level and gain values for the option.

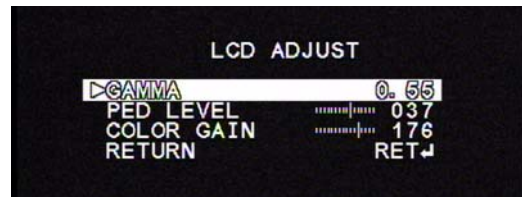
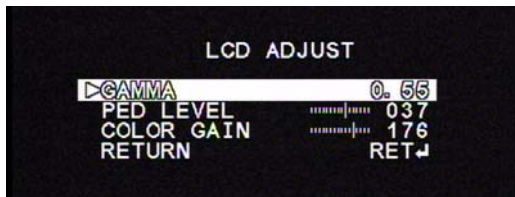

**Neg. Image:** funzione per invertire immagini in modo che appaiano 'normali', e non invertite come nei negativi delle fotografie.

**Neg. Image:** function inverting images so that they look normal to human eyes, and not inverted as in films negative images.

- COMM ADJUST

**Funzione non utilizzata.**

- COMM ADJUST

**Function disabled.**

- LANGUAGE (LINGUA)

Lingua del menu OSD.

Lingue disponibili: inglese e cinese.

- LANGUAGE

OSD menu language.

Languages available: English and Chinese.

- VERSION (*VERSIONE*)  
Versione della telecamera.

- VERSION  
Camera's version.

## 6.8 EXIT menu

Opzione per uscire dal menu salvando le impostazioni o per resettare le impostazioni della telecamera.

## 6.8 EXIT menu

Function to exit and save camera settings and to reset camera parameters.

## 7. AVVERTENZE PER LO SMALTIMENTO

Ai sensi dell'art. 13 del Decreto legislativo 25 luglio 2005, n° 151 "Attuazione delle Direttive 2002/95/CE, 2002/96/CE e 2003/108/CE, relative alla riduzione dell'uso di sostanze pericolose nelle apparecchiature elettriche ed elettroniche, nonché allo smaltimento dei rifiuti":

- Il simbolo del cassonetto barrato riportato sull'apparecchiatura o sulla sua confezione indica che il prodotto alla fine della propria vita utile deve essere raccolto separatamente dagli altri rifiuti.

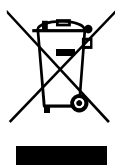

- La raccolta differenziata della presente apparecchiatura giunta a fine vita è organizzata e gestita dal produttore. L'utente che vorrà disfarsi della presente apparecchiatura dovrà quindi contattare il produttore e seguire il sistema che questo ha adottato per consentire la raccolta separata dell'apparecchiatura giunta a fine vita.

- L'adeguata raccolta differenziata per l'avvio successivo dell'apparecchiatura dismessa al riciclaggio, al trattamento e allo smaltimento ambientalmente compatibile contribuisce ad evitare possibili effetti negativi sull'ambiente e sulla salute e favorisce il reimpiego e/o riciclo dei materiali di cui è composta l'apparecchiatura. Lo smaltimento abusivo del prodotto da parte del detentore comporta l'applicazione delle sanzioni amministrative previste dalla norma vigente.

## 7. DISPOSAL INSTRUCTIONS

Art. 13 Decreto legislativo 25 luglio 2005, n° 151: Enforcement of 2002/95/EC, 2002/96/EC and 2003/108/EC Directives on Restriction of Hazardous Substances (RoHS) and Waste of Electric and Electronic Equipment (WEEE):

- The rubbish container symbol on equipment or on equipment package indicates that it shall be disposed of separately from other waste products.



- The separate collection of this product is organized and managed by the manufacturer. Users wishing to dispose of this product shall contact the manufacturer and follow his indications on the system adopted for the disposal of separate collected waste products.

- A proper separate collection of waste aiming at an environmentally friendly recycling, treatment and disposal of the products contributes to inflict minimal harm on the environment and on public health and facilitates a new use or the recycle of materials the waste products are made of.

- Improper disposal of this product will be punished by current law.

Telecamera True Day&Night con Menu OSD e Illuminatore IR - **BUTP107 - BUTP108**  
**BUTP107 - BUTP108** - *True Day&Night Cameras with OSD Menu and IR Illuminator*

Edizione Dicembre 2012 - *Decembre 2012 Edition* - Made in China

Le informazioni e le caratteristiche di prodotto non sono impegnative e potranno essere modificate senza preavviso.

*Product specifications as described above do not bind the manufacturer and may be altered without prior notice.*

**090020756**

**EL.MO. SpA Global Security Solutions Via Pontarola, 70 - 35010 Campodarsego - Padova - Italy**  
**Tel. +39 0499203333 (R.A.) - Fax +39 0499200306 - Technical Ass. +39 0499200426 - [www.elmospa.com](http://www.elmospa.com) - [info@elmospa.com](mailto:info@elmospa.com)**