

---

Fitting instructions

---

Make: Subaru

---

Legacy Wagon/Outback; 2004->

---

Type: 4665

---

---

Permanently

---

linked to

---

quality

---

**Couplingsclass: A50-X**

**94/20/EC**

**e11 00-6619**

**0km**      **1000km**

**Max. mass trailer : 2000 kg**

**Max. vertical load : 85 kg**

**D-Value: 10,1 kN**

**8.8**

**10.9**

**8**

**10**

© 466570MN/01-05-2007/1

Dispositivo di traino tipo: 4665  
 Per autoveicoli: Subaru Legacy Wagon/Outback; 2004->  
 Tipo funzionale:

Classe e tipo di attacco: A50-X  
 Omologazione: e11 00-6619  
 Valore D: 10,1 kN  
 Carico Verticale max. S: 85 kg  
 Larghezza rimorchiabile per Caravan e T.A.T.S.: 2,45m vedere CARTA di CIRCOLAZIONE VEICOLO (motrice) + 70 cm = ..arrotondare ai 5 cm superiore (vedi D.M.28/05/85)  
 Massa rimorchiabile: vedi carta di circolazione dell' autoveicolo

**Per verificare l' idoneità del dispositivo di traino omologato a norma CEE 94/20, all' installazione sulla vettura su cui si intende procedere al montaggio, compilare la seguente formula (se necessario declassare la massa rimorchiabile):**

$$D = \frac{T \times C}{T + C} \times 0,00981 \leq 10,1 \text{ kN}$$

dove: T= Massa Complessiva Max. della motrice (in kg)  
 C= Massa Rimorchiabile Max. della motrice (in kg)

**DA COMPILARE PER IL COLLAUDO**

**DICHIARAZIONE DI CORRETTO MONTAGGIO:** la sottoscritta Ditta dichiara di aver montato in maniera corretta ed in conformi/ alle prescrizioni sia del costruttore del veicolo che del costruttore del dispositivo stesso il seguente dispositivo di attacco meccanico:

tipo:.....  
 Il dispositivo di attacco sopra indicato è stato installato su autoveicolo  
 modello:.....  
 targa:.....  
 Data:.....

**TIMBRO e FIRMA**

**Si dichiara inoltre di aver informato l'utente del veicolo sull'USO e MANUTENZIONE del dispositivo stesso.**

© 466570MN/01-05-2007/17



1. Demonteer de bumper. Zie figuur 1-1a.
2. Demonteer de stootbalk van het voertuig.
3. Demonteer de bumpersteunen links en rechts. Deze komen te vervallen.
4. Zaag het aangegeven deel uit de bumper met behulp van de sjabloon. (sjabloon op buitenzijde van bumper plaatsen).
5. Demonteer de achterste uitlaatdempers en hitteschilden.
6. Plaats de steunen A en bevestig deze op de punten B inclusief contra C, monteer het geheel los-vast.
7. Monteer de dwarsbalk D op de punten E.
8. Draai alle bouten en moeren overeenkomstig tabel vast.
9. Monteer de stootbalk op de punten F.
10. Monteer het kogelhuis inclusief stekkerplaat.
11. Draai alle bouten en moeren overeenkomstig tabel vast.
12. Boor de deukjes in de hitteschilden rond 22 mm door.
13. Monteer de achterste uitlaatdempers en hitteschilden.
14. Monteer de bumper.

Raadpleeg voor demontage en montage van voertuig onderdelen het werkplaats handboek.

Raadpleeg voor montage en bevestigingsmiddelen de schets.

Raadpleeg voor montage en demontage van het afneembare kogel-systeem de bijgevoegde montagehandleiding.

**BELANGRIJK:**

- \* Voor eventueel noodzakelijke aanpassing(en) "van het voertuig" dient men de dealer te raadplegen.
- \* Indien op de bevestigingspunten een bitumen of anti-dreunlaag aanwezig is, dient deze verwijderd te worden.
- \* Voor de max. toegestane massa, welke uw auto mag trekken, dient u uw dealer te raadplegen.
- \* Bij het boren dient men er zorg voor te dragen, dat electriciteits-, rem- en brandstofleidingen niet worden geraakt.

- \* Verwijder "indien aanwezig" de plastic dopjes uit de puntlasmoeren.
- \* Deze handleiding dient na montage bij de voertuigpapieren gevoegd te worden.

**GB** FITTING INSTRUCTIONS:

1. Remove the bumper. See figure 1-1a.
2. Remove the cross member from the vehicle.
3. Remove the bumper supports from left and right. They will no longer be needed.
4. Use the template to saw out the indicated section from the bumper. (place the template on the outside of the bumper)
5. Remove the back exhaust silencers and the heat shields.
6. Position the supports A and attach them at points B including backplates C, then fit the whole thing without fully tightening.
7. Fit the cross beam D at points E.
8. Tighten all nuts and bolts to the torque indicated in the table.
9. Fit the cross member at points F
10. Fit the ball housing including socket plate.
11. Tighten all nuts and bolts to the torque indicated in the table.
12. Drill through the dents approx. 22 mm.
13. Fit the rearmost exhaust silencers and heat shields.
14. Fit the bumper.

For dismantling and fitting the vehicle parts, see the site handbook. For fitting instructions and attachment method, see drawing. See the assembly manual supplied for instructions on fitting the removable ball system.

**NOTE:**

- \* Should this installation process entail the cutting of the bumper – conformation **MUST** be obtained by the installation engineer of the customer's acceptance prior to completion. Brink International do not accept responsibility for any matters arising as a result of this

© 466570MN/01-05-2007/3

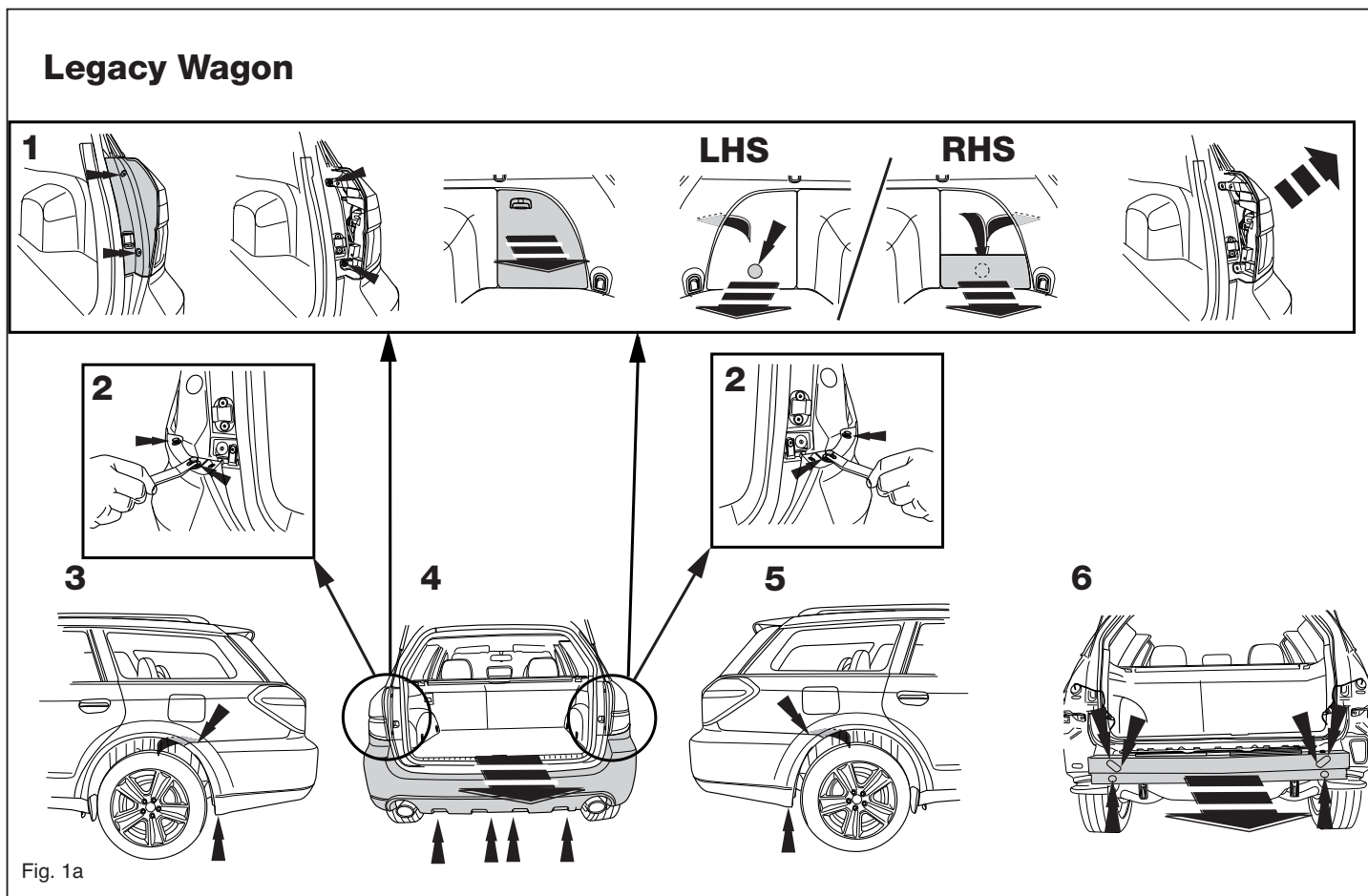

Fig. 1a

# Outback

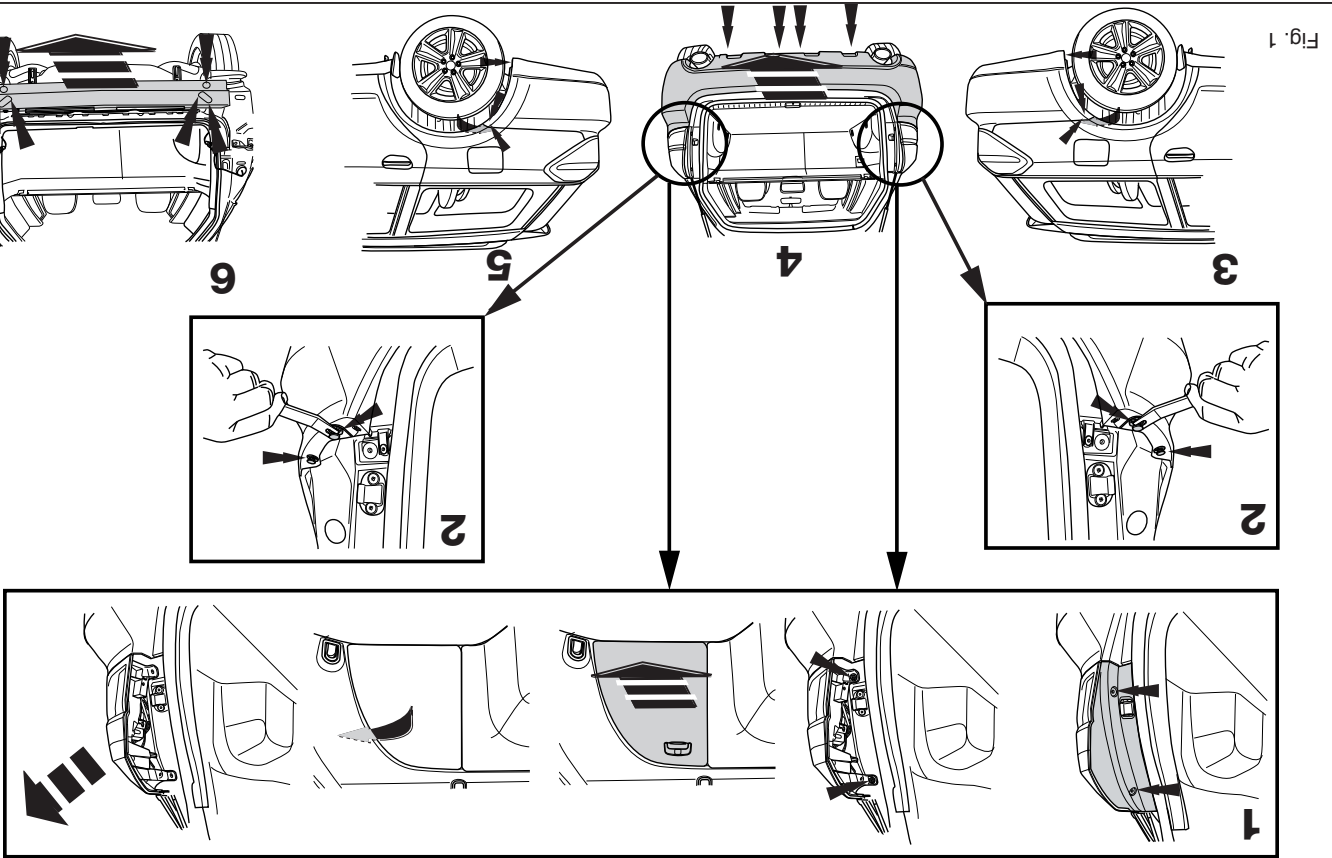

Fig. 1

miscommunication.

- \* The dealer should be consulted for possible necessary adjustment(s) "of the vehicle".
- \* Remove the insulating material from the contact area of the fitting points.
- \* Consult your dealer for the maximum tolerated pull weight and ball hitch pressure of your vehicle.
- \* **Do not drill through electrical-, brake- or fuel lines.**
- \* Remove (if present) the plastic caps from the spot welding nuts.
- \* This fitting instruction has to be enclosed in the vehicle documents after fitting the towbar.

## D MONTAGEANLEITUNG:

1. Die Stoßstange abmontieren. Siehe Abbildung 1-1a.
2. Den Querbalke vom Fahrzeug abmontieren.
3. Die Stoßstangenhalterungen links und rechts abmontieren. Diese werden nicht mehr benötigt.
4. Den angegebenen Teil mit Hilfe der Schablone aus der Stoßstange herausschneiden. (Schablone außen auf der Stoßstange anlegen)
5. Den hintersten Auspuff-Schalldämpfer und den Hitzeschilder abmontieren.
6. Die Halterungen A anlegen und bei den Punkten B einschließlichschraube C befestigen. Alles halbfest montieren.
7. Den Querbalke D bei den Punkten E montieren.
8. Alle Schrauben und Muttern gemäß den Angaben in der Tabelle festdrehen.
9. Den Querbalke bei den Punkten F montieren.
10. Das Kugelgehäuse einschließlich Steckdoseplatte montieren.
11. Alle Schrauben und Muttern gemäß den Angaben in der Tabelle festdrehen.
12. Die Einbuchungen im Hitzeschilder etwa 22 mm durchbohren.
13. Die hintersten Stoßdämpfer und Hitzeschilder montieren.
14. Die Stoßstange montieren.

## F

### INSTRUCTIONS DE MONTAGE:

1. Démontez le pare-chocs. Voir la figure 1-1a.
2. Démontez la traverse du véhicule.
3. Démontez les supports du pare-chocs à gauche à droite. Ils ne seront plus utilisés.
4. Sciez la partie du pare-chocs indiquée avec le gabarit. (Placer le gabarit sur le côté extérieur du pare-chocs).
5. Démontez l'échappement du silencieux arrière et détachez les boucliers thermique.

### HINWEISE:

- \* Für (eine) eventuell erforderliche Anpassung(en) "des Fahrzeugs" ist der Händler zu Rate zu ziehen.
- \* Im Bereich der Anlageflächen muß Unterbodenschutz, Hohlraumkonserverung (Wachs) und Antiröhmaterial entfernt werden.
- \* **Vor dem Bohren prüfen, daß keine, dort eventuell vorhandene Leitungen beschädigt werden können.**
- \* Alle Bohrspäne entfernen und gebohrte Löcher gegen Korrosion schützen.
- \* Entfernen Sie "falls vorhanden", die Plastikabdeckungen von den Punktschweißmütern.
- \* Für das höchstzulässige Zuggewicht und der erlaubte Kugeldruck Ihres Fahrzeugs ist Ihr Händler zu befragen.
- \* Die Querschmütern müssen nach einem späteren lösen der Muttern gegen neue austauscht werden, da ansonsten die Sicherungswirkung nicht mehr garantiert ist!

Für die Demontage und Montage von Fahrzeugteilen das Werkstatt-Handbuch zu Rate ziehen.  
 Für die Montage und die Befestigungsmittel die Skizze zu Rate ziehen.  
 Für die Montage und Demontage des abnehmbaren Kugelsystems die beiliegende Montageanleitung zu Rate ziehen.

6. Positionner les supports A et les fixer à l'emplacement des points B y compris la contre-pièce C, monter l'ensemble sans serrer.
7. Monter la traverse D à l'emplacement des points E.
8. Serrer tous les boulons et écrous conformément au tableau.
9. Monter la traverse à l'emplacement des points F.
10. Monter le logement de la rotule y compris la prise électrique.
11. Serrer tous les boulons et écrous conformément au tableau.
12. Percer les encoches dans le bouclier thermique d'environ 22 mm.
13. Monter les silencieux arrière et les boucliers thermiques.
14. Mettre en place le pare-chocs.

**Pour le montage et le démontage des pièces du véhicule, consulter la notice du fabricant.**

**Consulter le croquis pour voir le montage et les moyens de fixation. Pour le montage et le démontage de la rotule amovible, consulter la notice de montage jointe.**

#### REMARQUE:

- \* Pour une/des adaptations indispensables sur le véhicule, veuillez consulter le concessionnaire.
- \* Enlever la couche de bitume ou d'anti-tremblement qui recouvre éventuellement les points de fixation.
- \* Pour connaître le poids de traction maximum et le poids en flèche sur la rotule autorisée du véhicule, veuillez consulter votre concessionnaire.
- \* **Veiller en perçant à ne pas endommager les conduites de électrique, de frein et de carburant.**
- \* Retirer "si présents" les embouts en plastique des écrous de soudure par point.
- \* Cette notice de montage doit être conservée à bord du véhicule après montage de l'attelage.

- \* Amennyiben ponthesztséssel rögzített anyákkal találkozikunk, vegyük le rólu a anyag sapkát.
- \* A felszerelés után az útmutatót Cérizzük a gépjármű papírjaival együtt.

#### **RUS** РУКОВОДСТВО ДЛЯ МОНТАЖА:

1. Снять бампер. См. рисунок 1-1a.
2. Снять поперечный брус автомобиля.
3. Снять кронштейны бампера слева и справа. эти детали больше не понадобятся.
4. Выпилить указанную часть из бампера при помощи шаблона. (Нанести шаблон на наружную сторону бампера.)
5. Снять последний глушитель выхлопа и теплозащитный экран.
6. Поставить кронштейны А и прикрепить их в точках В включая упорный кронштейн С, закрепив не до конца.
7. Закрепить поперечный брус D в точках E.
8. Затянуть все болты и гайки в соответствии со значениями, указанными в таблице.
9. Закрепить поперечный брус в точках F.
10. Установить корпус с шаром вместе со штепсельной платой.
11. Затянуть все болты и гайки в соответствии со значениями, указанными в таблице.
12. Просверлить отверстия диаметром ... мм на месте вмятин – вмятины.
13. Установить последний глушитель выхлопа и теплозащитные экраны.
14. Установить бампер.

**Для инструкций по снятию и установке деталей автомобиля, обращайтесь к руководству для работников гаражей. Информацию о монтаже и средствах крепления вы найдете в схеме. Для инструкций по установке и снятию съемного крюка с шаром, обращайтесь к прилагаемому руководству по монтажу.**

#### ВНИМАНИЕ:

- \* Если потребуются изменения конструкции транспортного средства, следует посоветоваться с дилером автомобиля.
- \* Если в точках прикрепления имеется слой битума или противозащитной материал, его следует удалить.
- \* Сведения о максимально допустимой массе буксируемого прицепа Вы можете

#### **S** MONTERINGSANVISNINGAR:

1. Demontera stötfångaren. Se figur 1-1a.
2. Demontera tvärbalken från fordonet.
3. Demontera till höger och vänster stötfångarens stag. Dessa förfaller.
4. Såga ut den angivna delen ur stötfångaren med hjälp av schablonen. (placera schablonen mot stötfångarens utsida).
5. Demontera avgasrörets bakersta dämpare och värmeskölden.
6. Placera stöden A och fäst dem vid punkterna B inklusive motbrickan C, fäst sedan det hela utan att dra åt ordentligt.
7. Montera bärbalken D vid punkterna E.
8. Momentdrag alla skruvar och muttrar enligt tabellen.
9. Montera bärbalken vid punkterna F.
10. Montera kulhuset inklusive kontaktplattan.
11. Momentdrag alla skruvar och muttrar enligt tabellen.
12. Borra ut groparna inom värmeskydden runt 22 mm.
13. Fäst de bakre ljuddämparna och värmeskydden.
14. Montera stötfångaren.

**Se verkstadshandboken för demontering och montering av fordonets delar.**

**Se skissen för montering och monteringsmaterial.**

**Se de bifogade monteringsanvisningarna för montering och demontering av det löstagbara kulsystemet.**

#### OBS:

- \* Kontakta återförsäljaren om fordonet eventuellt bör modifieras.
- \* Om det finns ett bitumen- eller stötdämpande lager vid kontaktytor skall detta avlägsnas.
- \* Kontakta din återförsäljare för ditt fordon max. dragvikt och tillåtna kultryck.
- \* **Vid borring skall man se till att elektrisk-, broms- og bränsleledningarna inte skadas.**
- \* Avlägsna de små plastlocken - om dessa finns - från punktsvetsmuttrarna.
- \* Efter att draget är monterat, placera monteringsanvisningen tillsammans bilens övriga dokument.

© 466570MN/01-05-2007/5

получить у дилера автомобиля.

- \* При сверлении следите за тем, чтобы не задеть электропроводку и линии тормозной цепи и подачи горючего.
- \* Удалите (если они имеются) пластмассовые затычки из приваренных гаек.
- \* После монтажа крюка следует хранить настоящее руководство в комплекте с технической документацией автомобиля.

© 466570MN/01-05-2007/10

5. Odstráňte zedniť tlumič vŕtuku a tepelné štíty.
6. Umiestite vzperý A a prípevné je v bodech B včetně zadní destičku C,
7. Přípevné tráversu D v bodech E.
8. utáhněte všechny matice a šrouby krouťovou silou uvedenou v tabulce.
9. Přípevné tráversu v bodech F.
10. Přípevné krytí tažné koule.
11. Přípevné kulovou tažnou hlavici včetně destičky se zásvkou.
12. Vyvrtejte v místě zářezu do tepelné štíty asi. 22 mm.
13. Nasadte tlumiče zadního vŕtuku a tepelné štíty.
14. Přípevné nárazník.

**Před demontáží a montáží částí vozidla konzultujte montážní příručku.**  
**Montážní pokyny a metoda připevnění die nártu.**  
**Před montáží vyměňtelehno systém tažné koule konzultujte montážní manuál.**

## DŮLEŽITÉ

- \* Pokud je potřeba provést na voze úpravy, obraťte se na svého prodejce.
- \* Pokud je místo montáže opatřeno nastříváním nářtem nebo vrstvou nářtem snižující hluk, obraťte je.
- \* Pro informaci o maximálním nákladu povoleném k tažení se obraťte na svého prodejce.
- \* **Při vrtání dbajte zvyšene pozorosti, zejména co se tyče elektrických, brzdových a palivových kontaktů.**
- \* Pokud jsou na maticích bodověho svarování plastová víčka, odstraňte je.
- \* Po montáži uschovajte tento manuál k ostatním dokladům vozidla.



## MONTAGEVEJLEDNING:

1. Demontér kotangæren. Se fig. 1-1a.
2. Demontér kørætøjets tværvange.
3. Demontér kotangærstøtterne til venstre og højre. Disse bliver overflødig.
4. Sæt den angivne del ud af kotangæren ved hjælp af skabelonen (skabelonen anvindes på ydersiden af kotangæren).
5. Demontér den bageste lydpothe og varmeskjoldet.
6. Andring støtterne A og monter disse ved punkterne B inklusivt spændpladerne C, monter det hele manuelt.
7. Monter tværvangen D ved punkterne E.
8. Spænd alle bolte og møtrikker jf. tabellen.
9. Monter tværvangen ved punkterne F.
10. Monter kuglehuset inklusivt kontaktpåled.
11. Spænd alle bolte og møtrikker jf. tabellen.
12. Bør slægene i varmeskjoldene igennem på ca. 22 mm.
13. Monter de bageste udstødningsdæmpere og varmeskjoldene.
14. Monter kotangæren.

**Råd før for montage og demontering af det affagellige kuglesystem den håndbogen.**  
**Råd før for montage og montage midler skitsen.**  
**Råd før for montage og demontering af det affagellige kuglesystem den vedlagte montagevejledning.**

## BEMÆRK:

- \* Kontakt forhandleren i forbindelse med eventuelle påkrævede ændring(er) på kørætøjet.
- \* Undervognsbehandlingen skal fjernes de steder hvor trækkeket ligger an mod bilen.
- \* Kontakt Deres forhandler for oplysninger om den maksimale trækraft og det tilladte kugletryk.
- \* **Vær forsigtig ikke at bore i ledninger-, bræmser eller benzinslange**
- \* Fjern plasticpropene "om de findes" fra de punktsvejsede møtrikker.
- \* DENNE MONTERINGSVEJLEDNING SKAL MEDBRINGES VED SYN.



## INSTRUCIONES DE MONTAJE:

1. Desmontar el parachoques. Véase la figura 1-1a.
2. Desmontar el travesaño del vehículo.
3. Desmontar los soportes del parachoques a la izquierda y a la derecha. Los mismos quedan anulados.
4. Serrar la parte indicada del parachoques con ayuda de la plantilla. (in-sítalar la plantilla en el lado exterior del parachoques).
5. Desmontar el amortiguador posterior del tubo de escape y desprender el escudo térmico.
6. Colocar los soportes A y fijarlos a la altura de los puntos B inclusive la contratuerca C, montar el conjunto sin apretar mucho.
7. Montar el travesaño D en la altura de los puntos E.
8. Apretar todos los tornillos y tuercas de acuerdo con los puntos de la tabla.
9. Montar el travesaño en la altura de los puntos F.
10. Montar la caja de la bola inclusive placa enchufe.
11. Apretar todos los tornillos y tuercas de acuerdo con los puntos de la tabla.
12. Taladrar las depresiones a los escudos térmicos. 22 mm en redondo y totalmente perforadas.
13. Colocar los silenciadores de escape posteriores y los escudos térmicos.
14. Montar el parachoques.

**Consultar para el desmontaje y montaje de piezas del vehículo el manual de instalación de taller.**  
**Consultar el croquis para el montaje y medios de fijación.**  
**Consultar para el montaje y desmontaje del sistema de la bola extra-ble las instrucciones de montaje adjuntas.**

**N.B.:**

- \* Para (una) eventual(es) adaptación(es) 'del vehículo' consúltese al concesionario.
- \* Si en los puntos de fijación hay una capa de betún o anti-choque hay que

- \* Amennyiben a gépkocsin módosításra van szükség, kérjünk felvilágosítást kereskedőnkől.
- \* Amennyiben a csatlakozási pontok bitumenel, vagy zájcsökkenetC any-aggal van bevonva, ezeket távolítsuk el.
- \* A jármű által maximálisan vonattható megengedett teher mértékétE tájé-kozdjunk kereskedőnkől.
- \* **Fűtás során ügyeljünk arra, hogy elkerüljük az elektromos, a fék-és az üzemanyag-vezetékeket.**

## FONTS

**A szétszerelés és a jármű alkatrészek összeillesztése érdekében, lásd a munkahelyi kézikönyvet.**  
**Az összeillesztési utasítás és a csatlakozási eljárási érdekében, lásd a rajzot.**  
**Az eltávolítható gömbrendszert összezerelése érdekében, lásd a összeszerelési kézikönyvet.**

quitarla.

\* Consulte a su concesionario para el peso máximo de tracción y la presión de la bola admitida de su vehículo.

**\* No agujerear cable de eléctrico, tubos de freno o gasolina"**

\* Retirar, si presentes, los capuchones de plástico de las tuercas de soldadura por punto.

\* Guarde estas instrucciones junto a la documentación del vehículo después del montaje del enganche.

## I ISTRUZIONI PER IL MONTAGGIO:

1. Smontare il paraurti. Vedi figura 1-1a.
2. Smontare la traversa dal veicolo.
3. Smontare i sostegni del paraurti a sinistra e a destra. Questi pezzi non dovranno più essere montati.
4. Con l'ausilio della sagoma, segare via dal paraurti la parte indicata. (posizionare la sagoma sul lato esterno del paraurti).
5. Smontare il silenziatore più esterno del tubo di scarico e lo scudo termico.
6. Posizionare i sostegni A e fissarli manualmente in corrispondenza dei punti B completa la contropiastra C.
7. Montare la traversa D in corrispondenza dei punti E.
9. Serrare tutti i dadi e bulloni alle coppie di serraggio indicate in tabella.
10. Montare la traversa in corrispondenza dei punti F.
11. Montare l'alloggiamento della sfera completa di piastra di contatto.
12. Forare le fossette in lo scudo termico con una punta da 22 mm.
13. Montare i silenziatori esterni e gli scudi termici.
14. Montare il paraurti.

**Per lo smontaggio ed il montaggio dei componenti del veicolo consultare il manuale tecnico dell'officina.**

**Consultare il disegno per il montaggio ed i dispositivi di fissaggio.**

**Per il montaggio e lo smontaggio del sistema a sfera rimovibile, consultare le istruzioni di montaggio allegate.**

**Co do montażu i środków montażowych zapoznać się ze schematem.**

**Co do montażu i demontażu zdejmowanej kuli zapoznać się z załączoną instrukcją montażu .**

### Wskazówki:

- Po przejechaniu 1000 km dokręcić wszystkie elementy skręcane.
- **Podczas ewentualnych odwiertów upewnić się czy w pobliżu nie znajdują się przewody instalacji elektrycznej, przewody hydrauliczne lub przewody paliwowe.**
- Wszystkie ubytki powłoki lakierniczej zabezpieczyć przed korozją.
- Należy wyjąć ewentualne plastikowe zaślepki w punktach przyspawanych nakrętek.
- Stosować nakrętki oraz śruby gatunkowe dostarczone w komplecie.
- Utrzymywać kulę w czystości, oraz pamiętać o regularnym jej smarowaniu.
- Hak holowniczy zarejestrować w stacji diagnostycznej.

Zastosowanie się do powyższych wskazań gwarantuje Państwu bezpieczeństwo, niezawodność i sprawność naszego wyrobu przez cały okres jego użytkowania.

## SF ASENNUSOHJEET:

1. Irrota puskuri. Ks. kuva 1-1a.
2. Irrota poikittaispalkki ajoneuvosta.
3. Irrota puskurin kannattimet puskurin sisäosan vasemmalta ja oikealta puolelta. Näitä ei enää tarvita.
4. Saha merkitty osa puskurista sablonin avulla. (asetä sabloni puskurin ulko)
5. Irrota takimmainen pakoputken äänenvaimennin ja lämpösuojus.
6. Asetä kannattimet A ja kiinnitä ne kohtiin B sekä taustalevy C, kiinnitä ne kaikki löyhästi.
7. Kiinnitä poikittaispalkki D ne kohtiin E.

## N.B.:

- \* Per eventuali necessari adattamenti "del veicolo" si consiglia di consultare il fornitore.
- \* Rimuovere lo strato di materiale isolante dai punti d'attacco.
- \* Per il peso complessivo trainabile della Vostra vettura, consultate il Vostro rivenditore autorizzato.
- \* **Praticando i fori, prestare attenzione a non danneggiare i cavi elettrici, i cavi del freno e i condotti del carburante.**
- \* Rimuovere, se presenti, i coperchietti in plastica dai dadi di saldatura per punto.
- \* Questa istruzione di montaggio deve essere allegata ai documenti del veicolo dopo l'installazione del gancio.

## PL INSTRUKCJA MONTAŻU:

1. Zdemontować zderzak. Patrz rysunek 1-1a.
2. Zdemontować poprzecznicę z pojazdu.
3. Zdemontować wsporniki zderzaka po lewej i prawej stronie. Te elementy nie będą ponownie używane.
4. Wypilować wskazany odcinek zderzaka korzystając z szablonu. (szablon umieścić na zewnętrznej stronie zderzaka).
5. Zdemontować ostatni tłumik rury wydechowej i płytę termiczną.
6. Umieścić wsporniki A i umocować je w punktach B wraz z przeciwnakrętki C, lekko przymocować całość.
7. Belkę poprzeczną D zamontować w punktach E.
8. Dokręcić wszystkie śruby i nakrętki zgodnie z tabelą.
9. Belkę poprzeczną zamontować w punktach F.
10. Zamontować obudowę kuli wraz z płytą z gniazdem wtykowym.
11. Dokręcić wszystkie śruby i nakrętki zgodnie z tabelą.
12. Przewiercić wgłębienia w płytę termiczną do około 22 mm.
13. Zamontować ostatnie tłumiki rury wydechowej i płyty żaroodporne.
14. Zamontować zderzak.

**Co do montażu i montowania części pojazdu zapoznać się z podręcznikiem warsztatowym.**

© 466570MN/01-05-2007/7

8. Kiristä kaikki pultit ja Mutterit taulukon mukaisesti.
9. Kiinnitä poikittaispalkki ne kohtiin F.
10. Kiinnitä kuulakotelo sekä pistorasialevy.
11. Kiristä kaikki pultit ja Mutterit taulukon mukaisesti.
12. Poraa lommot ssa lämpösuojukset noin 22 mm:n suuruisiksi.
13. Kiinnitä pakoputken takimmaisest äänenvaimentimet ja lämpösuojukset.
14. Kiinnitä puskuri.

**Ajoneuvon osien purkamis- ja asennusohjeet, ks. työpaikalla käytetty käsikirja.**

**Asennus- ja kiinnitysohjeet, ks. piirros.**

**Irrotettavan kuulajärjestelmän asennus- ja purkamisohjeet, ks. oheinen asennusopas.**

### TÄRKEÄÄ:

- \* "Ajoneuvoa" koskevasta mahdollisesta tarpeellisesta sovellutuksesta/sovellutuksista on kysyttävä neuvoa jälleenmyyjältä.
- \* Mikäli kiinnityskohdissa on bitumi- tai tärinänestokerros, se on poistettava.
- \* Auton vetämää sallittua enimmäiskuormitusta on tiedusteltava jälleenmyyjältä.
- \* **Porattaessa on huolehdittava siitä, että ei jouduta kosketuksiin sähkö-, jarru- tai polttoainejohtojen kanssa.**
- \* Poista, "mikäli olemassa", pistehitsausmuttereiden muovisuojukset.
- \* Nämä asennusohjeet on asennuksen jälkeen säilytettävä yhdessä ajoneuvoa koskevien papereiden kanssa.

## CZ POKYNY K MONTÁŽI:

1. Odstraňte nárazník. Viz schéma 1-1a.
2. Odstraňte z vozidla traverzu.
3. Odstraňte nárazníkové vzpěry nalevo a napravo. Jich třeba.
4. Použijte šablonu k odřezání označené části nárazníku. (umístěte šablonu zvenku nárazníku)

© 466570MN/01-05-2007/8





**Template 4665 Legacy Wagon**  
**Place on outside bumper**

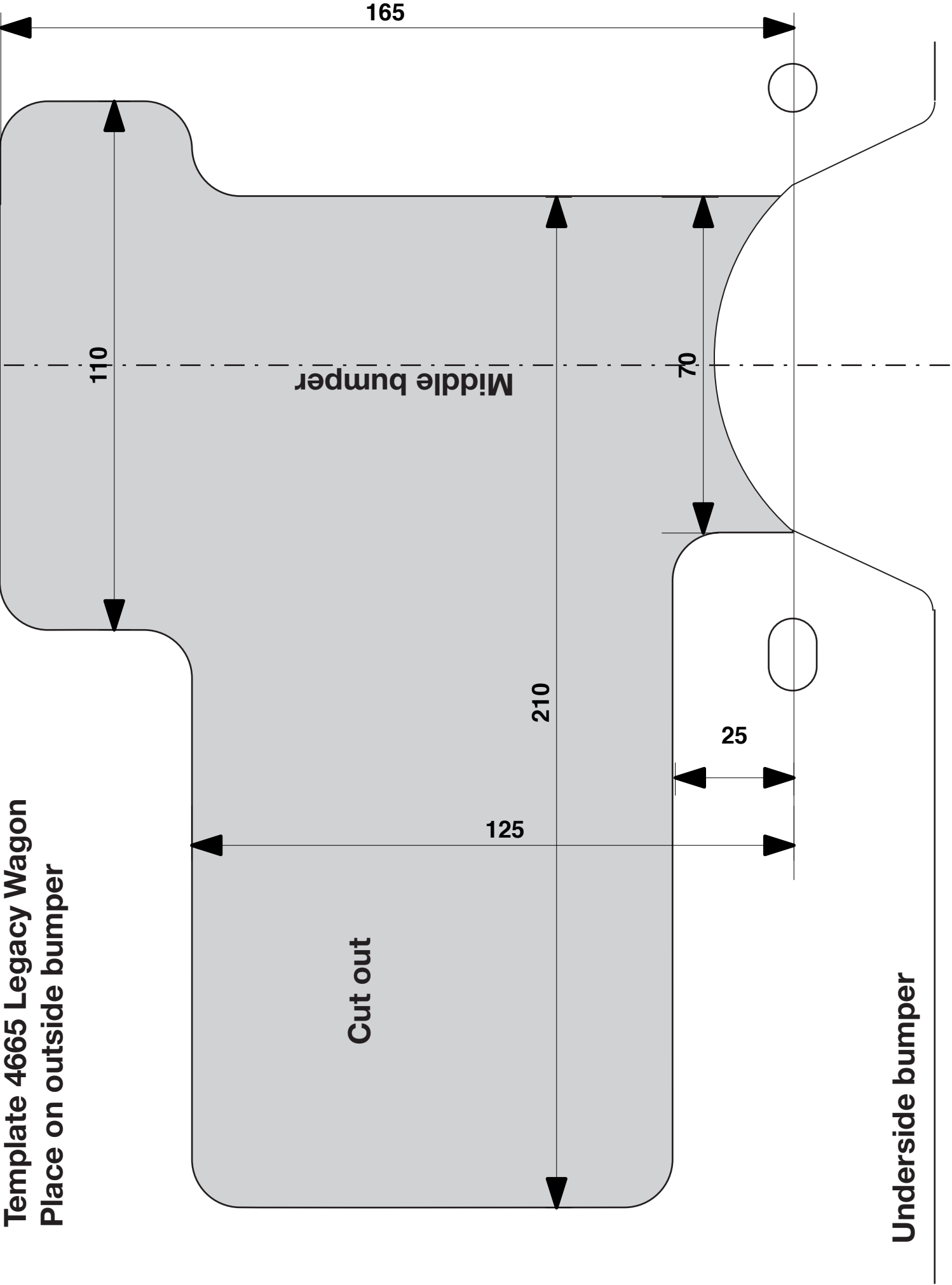

**Underside bumper**



**Template 4665 Outback**  
**Place on outside bumper**

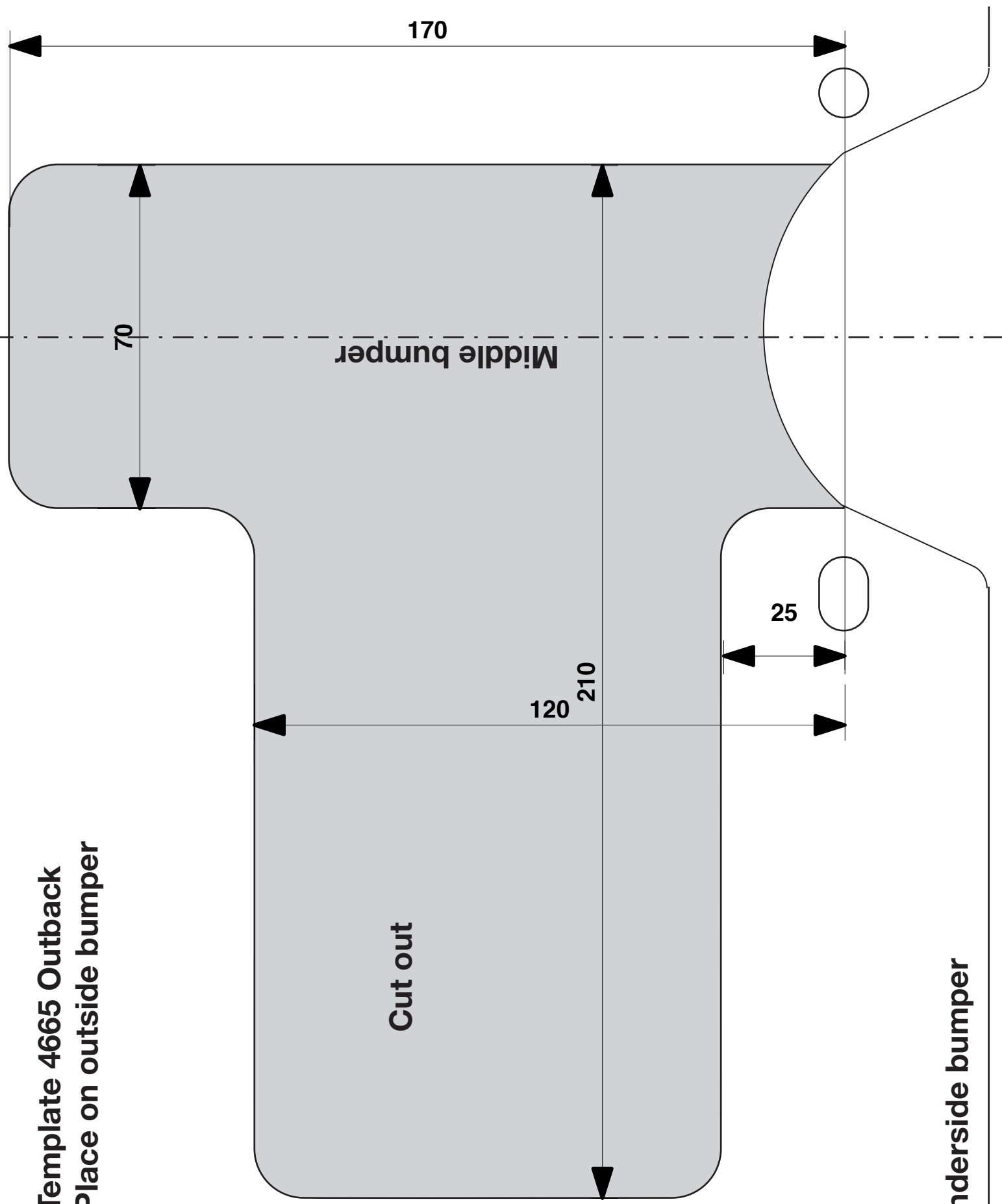

**Underside bumper**