

K-JAPAN

Decespugliatori/ Tagliaerba

KJBL21

Descrizione del prodotto

KJBL21

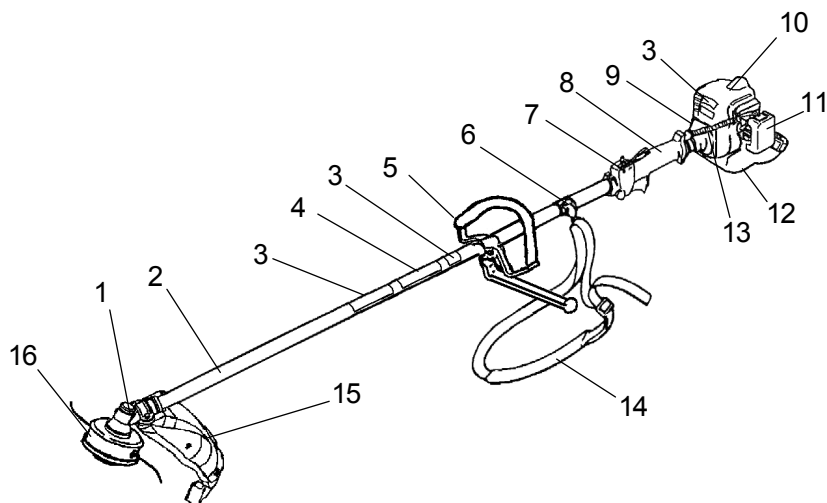

1. Coppia conica
2. Tubo di trasmissione
3. Adesivi di sicurezza
4. Nome del modello
5. Impugnatura inferiore
6. Anello di aggancio per il cinghia
7. Leva acceleratore e interruttore di arresto
8. Impugnatura superiore
9. Cuffia della frizione
10. Motore
11. Filtro dell'aria
12. Serbatoio carburante
13. Cavo dell'acceleratore e fili dell'interruttore d'arresto
14. Cinghia a spalla
15. Protezione
16. Testina a fili

Adesivi di sicurezza



SUL MOTORE
(N. ID. 289022)



SUL MOTORE
(N. ID. 284587)



SUL TUBO DI TRASMISSIONE
(N. ID. 233477)

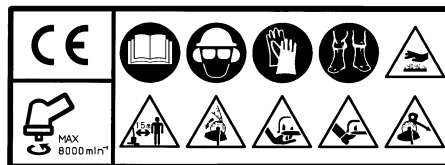

SUL TUBO DI TRASMISSIONE
(N. ID. 223188)

Gli adesivi di sicurezza sono facilmente visibili per l'operatore e sono situati vicino ad ogni zona di potenziale pericolo. Gli adesivi danneggiati o persi devono essere sostituiti.

Prescrizioni di sicurezza

All'interno di questo manuale, per richiamare l'attenzione del lettore, è stato utilizzato un sistema di segnalazione di tutti i potenziali pericoli che prevede speciali avvertimenti di sicurezza atti ad evitare che l'operatore o altre persone possano subire lesioni personali o correre il rischio di morte.

⚠ PERICOLO, **⚠ ATTENZIONE** e **⚠ CAUTELA** sono parole di avvertimento che identificano il livello di rischio.

⚠ PERICOLO : segnala un pericolo serio che può causare gravi lesioni o la morte in caso di mancato rispetto delle precauzioni consigliate.

⚠ ATTENZIONE : segnala un pericolo che può causare gravi lesioni o la morte in caso di mancato rispetto delle precauzioni consigliate.

⚠ CAUTELA : segnala un pericolo che può causare lesioni di minore o media entità in caso di mancato rispetto delle precauzioni consigliate.

Per sottolineare le informazioni fornite, vengono utilizzate anche altre due parole:

“Importante” richiama l'attenzione su particolari dati di ordine tecnico e

“Nota” segnala informazioni di carattere generale meritevoli di particolare attenzione.

Prescrizioni di sicurezza relative all'operatore

1. Prima di usare il Decespugliatore/ Tagliaerba, leggere questo manuale, accertarsi di averlo capito e di conoscere perfettamente tutte le operazioni relative al suo corretto uso.
2. Indossare sempre i dispositivi di protezione visiva e acustica.
3. Indossare sempre pantaloni lunghi e pesanti, maglie a maniche lunghe, stivali e guanti. Non indossare indumenti non aderenti, gioielli, pantaloni corti o sandali e non lavorare a piedi nudi. Raccogliere i capelli all'altezza della spalla.
4. Non usare il Decespugliatore/ Tagliaerba in caso di stanchezza e malattia o sotto l'effetto di alcool, droghe o medicinali.
5. Non avviare e non tenere il motore acceso in un locale chiuso o all'interno di un edificio. Inalare i gas di scarico può causare la morte.
6. Tenere pulite le impugnature da olio, carburante e sporcizia.



Prescrizioni di sicurezza relative al Decespugliatore/ Tagliaerba

1. Prima di capovolgere il Decespugliatore/ Tagliaerba, per operazioni di manutenzione o altri interventi sulla macchina, spegnere il motore e verificare che il dispositivo di taglio abbia smesso completamente di ruotare.
2. Verificare che il Decespugliatore/ Tagliaerba sia montato correttamente e che il dispositivo di taglio sia correttamente installato e saldamente fissato, secondo le istruzioni fornite nella sezione 'Montaggio'.
3. Ogni volta, prima di usare il Decespugliatore/ Tagliaerba, ispezionarlo con attenzione. Sostituire le parti eventualmente danneggiate e verificare l'assenza di perdite di carburante.
Controllare che tutti i dispositivi di serraggio siano al loro posto e saldamente fissati. Attenersi alle istruzioni di manutenzione riportate a partire da pagina 18.
4. Verificare che il dispositivo di taglio non resti in rotazione quando il motore è a regime minimo. Vedere anche le istruzioni di 'Regolazione del Regime Minimo' a pagina 14.
5. Prima di usare il Decespugliatore/ Tagliaerba, controllare il dispositivo di taglio e sostituire le parti che presentano crepe, scheggiature o danni.
6. Prima di usare il Decespugliatore/ Tagliaerba, verificare che il dispositivo di taglio sia ben installato e posizionato.
7. Non usare mai un dispositivo di taglio o pezzi di ricambio non approvati da K-JAPAN.

8. Effettuare le operazioni di manutenzione del Decespugliatore/ Tagliaerba secondo gli intervalli raccomandati e attenendosi alle procedure riportate nella sezione 'Manutenzione', a partire da pagina 18.
9. In caso di problemi di funzionamento o in presenza di vibrazioni eccessive, spegnere immediatamente l'apparecchio e verificarne la causa. Se la causa non potesse essere stabilita o andasse oltre la propria capacità di porvi rimedio, affidare la riparazione del Decespugliatore/ Tagliaerba a un rivenditore autorizzato K-JAPAN.

Prescrizioni di sicurezza relative al carburante

1. La benzina è altamente infiammabile e deve essere maneggiata e immagazzinata con cautela. Per immagazzinare la benzina e/o la miscela benzina/olio, usare taniche omologate per carburante.
2. Miscelare e versare il carburante all'aperto e lontano da scintille o fiamme.
3. Non fumare nelle vicinanze del carburante o del Decespugliatore/ Tagliaerba, neanche durante l'uso.
4. Non riempire eccessivamente il serbatoio del carburante. Interrompere il rifornimento ad almeno 10mm dall'orlo del serbatoio.
5. Prima di avviare il motore, pulire eventuali fuoriuscite di carburante.
6. Prima di avviare il motore, spostare il Decespugliatore/ Tagliaerba ad almeno 3m di distanza dal luogo di rifornimento del carburante.
7. Non aprire il tappo del serbatoio del carburante subito dopo aver fermato il motore.
8. Prima di procedere al rifornimento di carburante, lasciar raffreddare il motore.
9. Prima di riporre l'apparecchio, svuotare il serbatoio e avviare il motore a secco.
10. Immagazzinare il carburante e il Decespugliatore/ Tagliaerba lontano da fiamme vive, scintille ed eccessivo calore. Assicurarsi che i vapori del carburante non raggiungano scintille o fiamme vive provenienti da scaldabagni, caldaie, motori elettrici, ecc.

Prescrizioni di sicurezza relative al funzionamento del Decespugliatore

1. QUESTO DECESPUGLIATORE/TAGLIAERBA PUÒ CAUSARE GRAVI LESIONI. Leggere attentamente le istruzioni e accertarsi di conoscerne perfettamente tutti i comandi e il modo corretto di usarlo.
2. Non permettere ai bambini di usare il Decespugliatore/ Tagliaerba. Non è un giocattolo. Non permettere agli adulti di usare l'apparecchio senza aver letto questo Manuale.
3. Evitare di usare il Decespugliatore/ Tagliaerba vicino a rocce, ghiaia, pietre e altri simili materiali che potrebbero essere scagliati ad alta velocità ed essere pericolosi.
4. Tenere le persone presenti, i bambini e gli animali oltre un raggio di 15m dall'operatore e dall'apparecchio.
5. Se, durante il funzionamento del Decespugliatore/ Tagliaerba, qualcuno si avvicina, fermare il motore e la rotazione del dispositivo di taglio.
6. Usare il Decespugliatore/ Tagliaerba solo alla luce del giorno o con una buona illuminazione artificiale.
7. Non usare mai il Decespugliatore/ Tagliaerba senza le apposite protezioni al loro posto.
8. Non mettere mani o piedi vicino o sotto le parti rotanti. Mantenere sempre una certa distanza. Tenere tutte le parti del corpo lontano dal dispositivo di taglio in rotazione e dalle superfici calde come la marmitta.
9. Durante il taglio di grossi arbusti o di piccoli alberi, muovere sempre il decespugliatore da destra verso sinistra per prevenire colpi di rimbalzo.
10. Assumere una posizione stabile e sicura. Non sbilanciarsi.
11. Usare l'attrezzo adatto al lavoro da realizzare. Non usare il Decespugliatore/ Tagliaerba per tipi di lavoro non previsti da K-JAPAN.

Spiegazione dei simboli



Indicare Pericolo, Attenzione, Cautela.



Leggere e capire perfettamente questo Manuale d'Uso e Manutenzione.



- Indossare il casco di protezione, in caso di rischio di caduta oggetti.
- Indossare la protezione visiva, durante il funzionamento del Tagliaerba/Decespugliatore.
- Indossare la protezione acustica, durante il funzionamento del Tagliaerba/Decespugliatore.



Indossare guanti, durante l'uso del decespugliatore con disco metallico.



Indossare calzature protettive, durante l'uso del decespugliatore con disco metallico.



Non mettere le mani vicino o sotto il dispositivo di taglio rotante.



Non mettere i piedi vicino o sotto il dispositivo di taglio rotante.



La distanza, tra l'apparecchio e le altre persone presenti, deve essere di almeno 15m.



Fare attenzione agli oggetti scagliati di rimbalzo.



Pericolo di incendio: La benzina è infiammabile. Non versare carburante nel serbatoio del tagliaerba/decespugliatore con il motore in funzione o ancora caldo. Non fumare e non avvicinare fonti di calore al carburante.



Inalare i gas di scarico può essere causa di morte. Non avviare e non tenere il motore acceso in un locale chiuso o all'interno di un edificio.



Attenzione, superficie calda: Il contatto può causare ustioni. Alcune parti diventano molto calde durante l'uso e per qualche tempo dopo lo spegnimento. Non toccare le superfici calde dell'apparecchio come cilindro, marmitta e coppia conica.



Durante l'uso con disco di taglio metallico la macchina potrebbe causare un contraccolpo. Per evitare lesioni e danni, manovrare sempre la macchina da destra verso sinistra.



Velocità massima dell'albero di uscita, min^{-1}

Max.
8000 min^{-1}



Livello potenza acustica garantito 110dB(A)

Assemblaggio

Assemblaggio del motore e del tubo di trasmissione

Fissare la cuffia della frizione al motore con le quattro viti in dotazione.

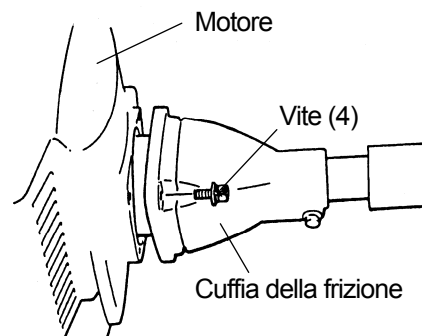

Montaggio dell'impugnatura inferiore

L'impugnatura deve essere montata sul lato della coppia conica, in corrispondenza del segno indicato dalle frecce (A).

1. Posizionare l'impugnatura e la presa inferiore sul tubo di trasmissione.
2. Installare le quattro viti e i relativi dadi. Stringere le viti uniformemente.

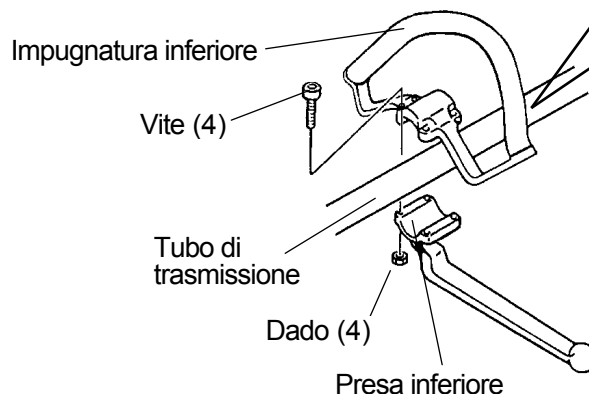

Collegamento del cavo dell'acceleratore ai fili dell'interruttore d'arresto

1. Spingere verso l'alto la parte inferiore dell'anello girevole per rimuoverlo. Nota: fare attenzione a non far cadere l'anello girevole nel motore quando lo si rimuove.
2. Sollevare il gancio, inserire il cavo dell'acceleratore e l'alloggiamento del cavo attraverso il foro della guida.
3. Abbassare il gancio, picchiettare l'alloggiamento del cavo dell'acceleratore e quindi stringere la vite.
4. Posizionare raccordo scanalato sul carburatore in modo che il foro per l'estremità del cavo sia lontano dal lato del gancio.

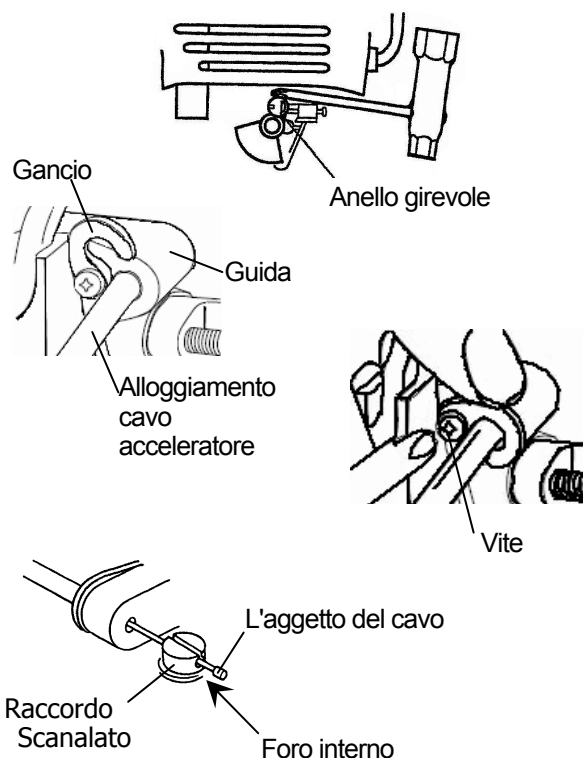

5. Ruotare la camma dell'acceleratore del carburatore e far scivolare il cavo dell'acceleratore attraverso la fessura dell'inserto accertandosi che l'estremità del cavo cada nel foro interno.
6. Allineare la fessura dell'anello girevole col cavo e quindi emere sull'anello girevole e fissare. Nota: fare attenzione a non far cadere l'anello girevole nel motore quando lo si rimuove.
7. Azionare alcune volte il grilletto dell'acceleratore per accertarsi che funzioni correttamente.
8. Inserire i fili dell'interruttore d'arresto nei connettori adeguati del motore.
Nota : Re che la polarità dei fili non è importante.

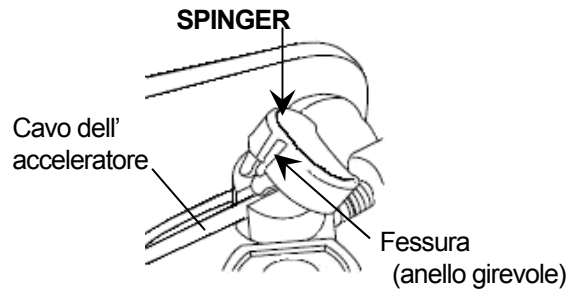
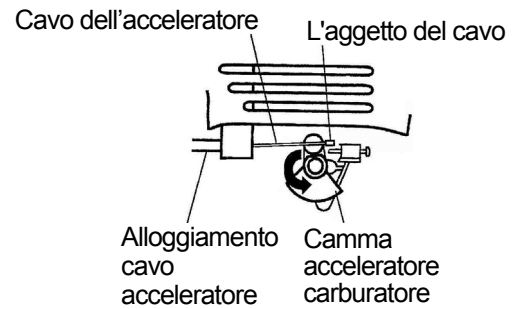

Dopo il collegamento dei fili dell'interruttore di arresto, installare il tubo di plastica, come illustrato.

1. Posizionare i connettori corrispondenti sul sottile tubo di plastica.
2. Coprire i connettori corrispondenti e il sottile tubo di plastica con il spessa tubo di plastica.
3. Associare il spessa tubo di plastica con la banda.
4. Poi tagliare la lunghezza in più della banda.

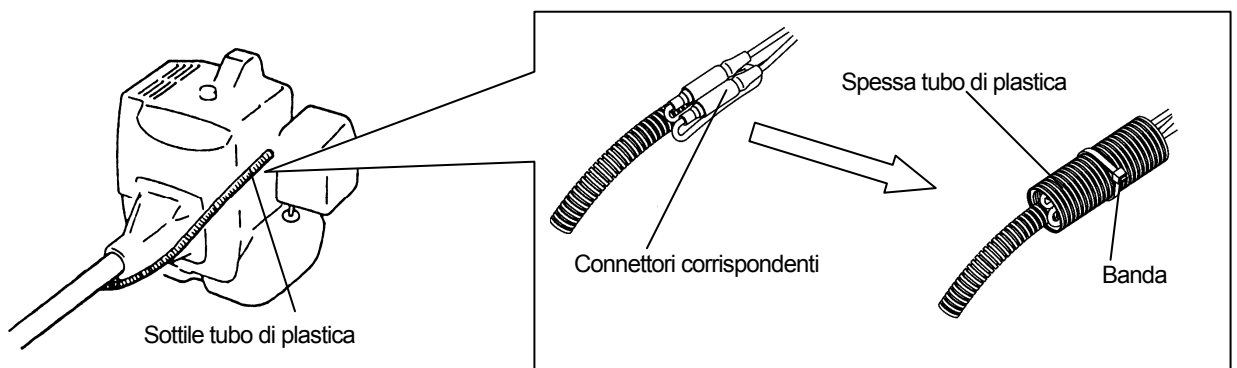

Montaggio della protezione

ATTENZIONE

PERICOLO POTENZIALE

- Il Decespugliatore/Tagliaerba può scagliare con violenza corpi contundenti.

POSSIBILI CONSEGUENZE

- Il contatto con gli oggetti scagliati può causare lesioni personali.

PRECAUZIONI DA ADOTTARE

- Non usare il Tagliaerba/Decespugliatore senza aver installato le protezioni.

Protezione della lama

Applicare la protezione della lama al coppia conica con la fascetta indicata in Fig. 1.

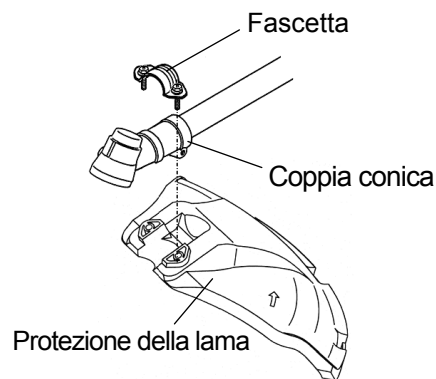

Fig. 1

Protezione testa di taglio

(Installare la lama di taglio del filo e l'estensione della protezione alla protezione della lama.)

1. Inserire il dado quadro nell'estensione della protezione come indicato in Fig. 2.

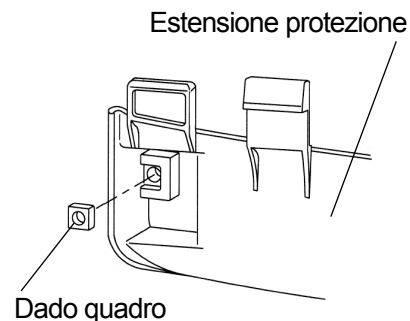

Fig. 2

2. Applicare la lama di taglio del filo all'estensione della protezione usando la vite M5×20, bloccandola col dado quadro (in Fig. 2) come indicato in Fig. 3.

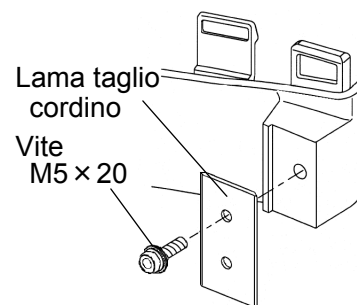

Fig. 3

3. Introdurre la guida nella fessura della protezione lama Fig. 4.

Accertarsi di posizionare i tre ganci nelle posizioni sulla protezione indicate in Fig. 5.

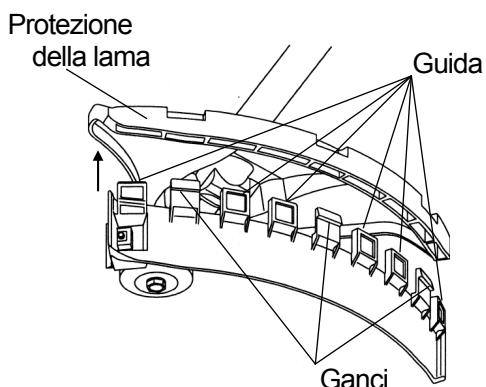

Fig. 4

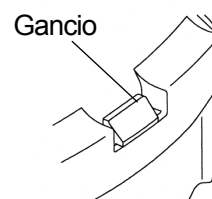

Fig. 5

Installazione del dispositivo di taglio

Testina a fili

ATTENZIONE

PERICOLO POTENZIALE

- La testina a fili, se non sufficientemente serrata, può sganciarsi dal Tagliaerba/Decespugliatore durante l'uso.

POSSIBILI CONSEGUENZE

- Danni alle cose o lesioni personali.

PRECAUZIONI DA ADOTTARE

- Verificare che la testina a fili sia saldamente fissata all'albero scanalato della coppia conica.

IMPORTANTE: Verificare che il senso di rotazione della testa a filo di nylon sia **ANTIORARIO** (verso sinistra dal punto di vista dell'operatore) e che il testina a fili con filettatura M8 **sinistrorsa**.

1. Smontare il dado del disco e rondella dall'albero scanalato della coppia conica.
Nota: Il dado del disco ha una filettatura sinistrorsa.
2. Allineare il foro del coprimozzo con il foro di guida della coppia conica.
3. Inserire il perno ϕ 3,5mm nel foro del coprimozzo e nel foro di guida della coppia conica per bloccare il fissaggio dell'albero.
4. Avvitare il testa a fili a fili nell'albero scanalato e serrare manualmente la testina.
Nota: Il testina a fili ha una filettatura sinistrorsa.
5. Rimuovere il perno ϕ 3,5mm dal coprimozzo e dalla coppia conica.

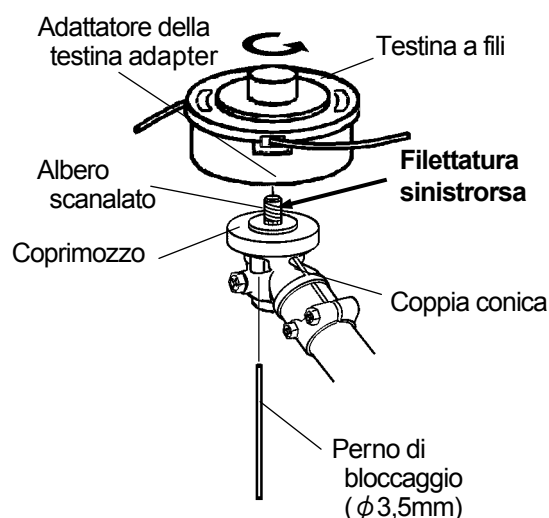

Disco del decespugliatore

ATTENZIONE

PERICOLO POTENZIALE

- Il disco del decespugliatore, se non sufficientemente serrato, può sganciarsi dal Decespugliatore durante l'uso.

POSSIBILI CONSEGUENZE

- Danni alle cose o lesioni personali.

PRECAUZIONI DA ADOTTARE

- Verificare che il disco del decespugliatore sia saldamente fissato all'albero scanalato della coppia conica.

CAUTELA

PERICOLO POTENZIALE

- Il disco del decespugliatore è tagliente.

POSSIBILI CONSEGUENZE

- Il contatto con la lama affilata può causare lesioni personali.

PRECAUZIONI DA ADOTTARE

- Indossare guanti durante la manipolazione del disco.

1. Smontare il dado del disco e la rondella dall' della coppia conica.
- Nota: Il dado del disco ha una filettatura sinistrorsa.**
2. Installare il disco del decespugliatore sul coprimozzo, rimontare la rondella e il dado del disco.
 3. Allineare il foro del coprimozzo con la guida della coppia conica.
 4. Inserire il perno $\phi 3,5\text{mm}$ nel foro del coprimozzo e nella scanalatura di guida della coppia conica per bloccare l' albero scanalato.
 5. Stringere il dado del disco.
 6. Rimuovere il perno $\phi 3,5\text{mm}$ dal coprimozzo e dalla coppia conica.

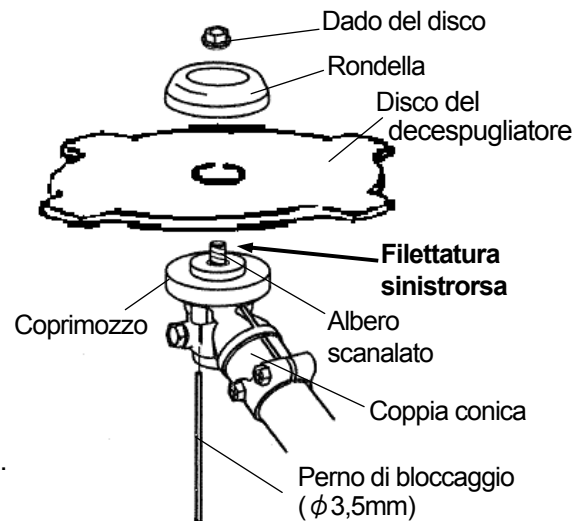

Attacco del cinghia a spalla

ATTENZIONE

PERICOLO POTENZIALE

- Il mancato uso della cinghia a spalla riduce il controllo dell'operatore sulle spinte laterali prodotte dall'apparecchio in funzione ed espone l'operatore e le altre persone presenti al contatto con il disco.

POSSIBILI CONSEGUENZE

- Il contatto con il disco può causare gravi lesioni personali.

PRECAUZIONI DA ADOTTARE

- Non usare mai il Tagliaerba/ Decespugliatore senza installare e utilizzare la cinghia a spalla.

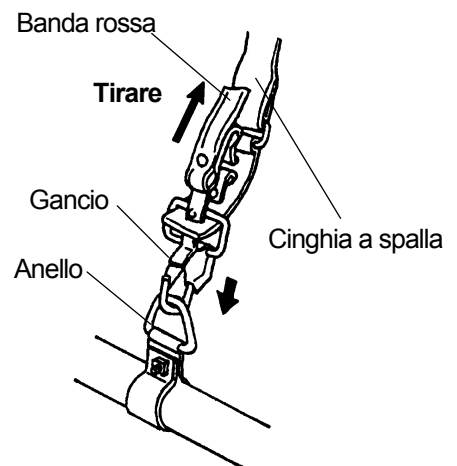

Fissare il gancio all'anello previsto sul tubo di trasmissione. Per sganciare rapidamente la cinghia a spalla, tirare verso l'alto la banda rossa.

Operazioni preliminari all'uso

Olio e benzina

1. Miscelare e versare il benzina all'aperto e lontano da scintille o fiamme.
2. Prima di rifornire di benzina, spegnere sempre il motore. Non aprire il tappo del serbatoio del Decespugliatore/ Tagliaerba con il motore in funzione o subito dopo averlo fermato.

ATTENZIONE

PERICOLO POTENZIALE

- La benzina contiene gas che possono aumentare la pressione all'interno del serbatoio.

POSSIBILI CONSEGUENZE

- All'apertura del tappo, la benzina può schizzare sull'operatore.

PRECAUZIONI DA ADOTTARE

- Per evitare lesioni derivanti da schizzi di carburante, aprire il tappo del serbatoio lentamente.

3. In ogni caso, aprire lentamente il tappo del serbatoio in modo da scaricare l'eventuale pressione presente all'interno del serbatoio.
4. Non riempire eccessivamente il serbatoio del carburante. Interrompere il rifornimento a 10mm dall'orlo del serbatoio.
5. Dopo il rifornimento, chiudere il tappo perfettamente ma senza forzare.
6. Prima di avviare il motore, asciugare ogni fuoriuscita di carburante.
7. Prima di avviare il motore, spostare il Decespugliatore/ Tagliaerba ad almeno 3m di distanza dal luogo di rifornimento e dalla tanica del carburante.

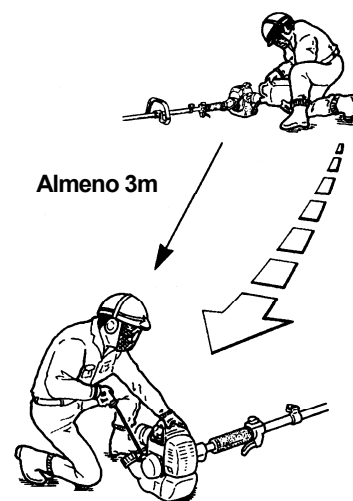

PERICOLO

PERICOLO POTENZIALE

- In certe condizioni, la benzina è estremamente infiammabile e altamente esplosiva.

POSSIBILI CONSEGUENZE

- L'incendio o l'esplosione della benzina può provocare ustioni alle persone e causare danni alle cose.

PRECAUZIONI DA ADOTTARE

- Usare un imbuto e riempire il serbatoio all'esterno, in un luogo aperto e a motore freddo.
Asciugare ogni fuoriuscita di benzina.
- Non riempire il serbatoio fino all'orlo. Lasciare uno spazio di almeno 10mm tra il livello del carburante e la parte inferiore della bocchetta di riempimento. Questo spazio vuoto, all'interno del serbatoio, permette alla benzina di espandersi.
- Quando si maneggia la benzina, non fumare, stare lontano da fiamme vive, tenere la benzina in una tanica omologata e fuori dalla portata dei bambini.
- La miscela di carburante deve essere utilizzata entro due mesi.

Tipo di olio raccomandato

Usare esclusivamente olio formulato per motori a due tempi, raffreddati ad aria.

IMPORTANTE: Non usare olio per motori fuoribordo a due tempi raffreddati ad acqua. Questo tipo di olio non contiene gli additivi necessari per i motori a due tempi raffreddati ad aria e può danneggiare il motore.

Non usare olio per autoveicoli. Questo tipo di olio non contiene gli additivi necessari ai motori a due tempi raffreddati ad aria e può danneggiare il motore.

Tipo di carburante raccomandato

Usare benzina verde, senza piombo, con un numero di ottani non inferiore a 85. L'uso di benzina senza piombo riduce la formazione di depositi all'interno della camera di combustione e aumenta la vita della candela. L'uso di benzina 'premium grade' non è necessario né raccomandato.

IMPORTANTE: Non usare mai, in questo motore, carburanti miscelati con carburol o alcool.

Miscelazione di benzina e olio

IMPORTANTE: Il motore di questo Decespugliatore/ Tagliaerba è del tipo a due tempi. Le parti mobili del motore (p.e. cuscinetti dell'albero motore, cuscinetti degli spinotti e superfici di contatto tra il pistone e il cilindro) devono essere lubrificate con una miscela di olio e benzina. La mancata aggiunta di olio alla benzina o la mancata miscelazione di olio e benzina, nelle giuste proporzioni, può causare notevoli danni al motore e annullare la garanzia.

Tabella miscela carburante

Benzina	Olio due tempi	
	50 : 1	25 : 1
	ISO-L-EGC/ EGD , JASO classe FC/ FD, o olio due tempi equivalente	ISO-L-EGB , JASO classe FB, o olio due tempi equivalente
1 litro	20 ml	40 ml
2 litri	40 ml	80 ml
5 litri	100 ml	200 ml

Istruzioni di miscelazione

IMPORTANTE: Non miscelare mai la benzina e l'olio direttamente nel serbatoio del Decespugliatore/ Tagliaerba.

1. La miscelazione di benzina e olio deve avvenire sempre in una tanica pulita e omologata per benzina.
2. Contrassegnare la tanica in cui è contenuta la miscela di carburante destinata al Decespugliatore/ Tagliaerba.
3. Usare normale benzina senza piombo e riempire la tanica con metà della quantità prevista di benzina.
4. Versare la corretta quantità di olio nella tanica e, successivamente, aggiungere la benzina restante.
5. Chiudere perfettamente la tanica e agitarla per qualche istante in modo da miscelare bene olio e benzina prima di riempire il serbatoio del Decespugliatore/ Tagliaerba.
6. Prima di procedere al rifornimento del Decespugliatore/ Tagliaerba, pulire la zona attorno al tappo del serbatoio per evitare che, all'apertura del tappo, sporcizia e corpi estranei possano penetrare all'interno del serbatoio.
7. Prima di versare la miscela nel serbatoio, agitare sempre, per qualche istante, la tanica.
8. Per ridurre la fuoriuscita di carburante, usare sempre un beccuccio o un imbuto durante il rifornimento.
9. Riempire il serbatoio fino a 10mm dall'orlo. Evitare di riempirlo completamente.

Avviamento e arresto

Prima di avviare il motore

1. Riempire il serbatoio del carburante come indicato nella sezione 'Operazioni preliminari al funzionamento' di questo manuale.
2. Appoggiare al suolo il Decespugliatore/ Tagliaerba.
3. Verificare che il dispositivo di taglio sia libero da pezzi di vetro, chiodi, fili, rocce o altri detriti.
4. Tenere tutti i presenti, i bambini e gli animali lontani dalla zona di lavoro.

Procedura di avviamento a freddo

Il carburatore di questo motore è dotato di uno starter. Per avviare correttamente un motore "freddo", attenersi alla seguente procedura:

1. Premere il bulbo sotto il carburatore fino a vedere fluire la benzina attraverso il tubo di ritorno del carburante verso il serbatoio. La benzina dovrebbe avere un aspetto trasparente, senza schiuma o bolle.
2. Portare l'interruttore dello starter in posizione di chiusura (|↘|).
3. Con l'interruttore di arresto su "ON" e la leva acceleratore in posizione di semi-accelerazione, tirare la leva di avviamento. Una volta avviato il motore, portare l'interruttore dello starter in posizione di apertura. Quindi premere e rilasciare la leva acceleratore per riportarla in posizione di minimo.

Se il motore si ferma prima di aver portato l'interruttore dello starter in posizione di apertura (|↑|):

Andare avanti, aprire lo starter e tirare la leva di avviamento con la leva acceleratore in posizione di semi-accelerazione.

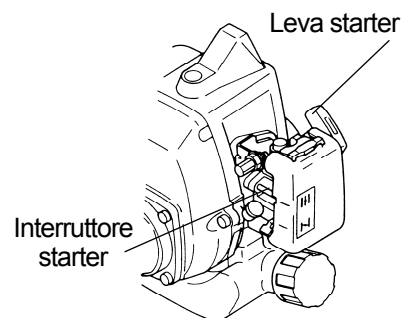
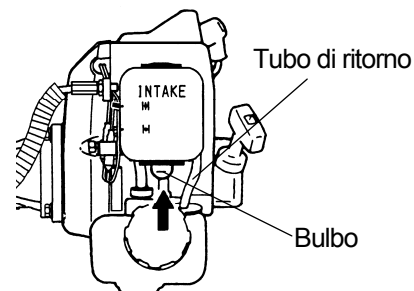

! CAUTELA

- Non tirare completamente la fune dello starter. Si potrebbe danneggiare la macchina.

! ATTENZIONE

- Non smontare lo starter. Rivolgersi ad un centro di assistenza specializzato K-JAPAN.

Riavvio a caldo

Per avviare un motore già caldo (riavvio a caldo), attenersi alla seguente procedura:

1. Portare l'interruttore dello starter in posizione di apertura (|↑|) e l'interruttore di arresto in posizione "ON".
2. Lasciare la leva acceleratore in posizione di minimo e tirare la leva di avviamento.
3. Se il motore non parte dopo tre o quattro tentativi, seguire le istruzioni riportate nella precedente sezione 'Procedura di avviamento a freddo'.

Se, nonostante la corretta realizzazione di queste procedure, il motore non parte, rivolgersi a un rivenditore autorizzato K-JAPAN.

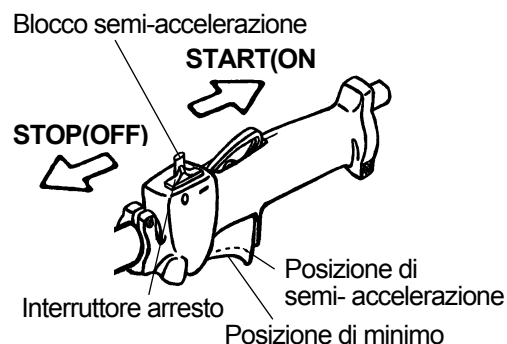

Per arrestare il motore

1. Rilasciare la leva acceleratore.
2. Portare l'interruttore di arresto in posizione "STOP".

Regolazione del regime minimo

Questo apparecchio è dotato di un carburatore che non richiede regolazioni. L'unica regolazione che l'operatore potrebbe dover effettuare è quella del regime minimo.

ATTENZIONE

PERICOLO POTENZIALE

- Per regolare il carburatore, il motore deve essere in funzione.
- Quando il motore è in funzione, il dispositivo di taglio e altre parti sono in movimento.

POSSIBILI CONSEGUENZE

- Il contatto con il dispositivo di taglio in movimento o altre parti mobili può causare serie lesioni personali o la morte.

PRECAUZIONI DA ADOTTARE

- Tenere mani, piedi e indumenti lontano dal dispositivo di taglio e dalle altre parti mobili.
- Tenere tutte le persone presenti e gli animali lontano dall'apparecchio durante la regolazione del carburatore.

Il dispositivo di taglio può essere in movimento durante la regolazione del regime minimo. Indossare i dispositivi di protezione personale raccomandati e osservare tutte le prescrizioni di sicurezza. Tenere mani e corpo lontani dal dispositivo di taglio.

Quando la leva acceleratore viene rilasciata, il motore dovrebbe tornare al regime minimo. La corretta velocità è di 2700 - 3300 min⁻¹ (o immediatamente inferiore alla velocità di innesto della frizione).

A regime minimo, il dispositivo di taglio non dovrebbe muoversi e il motore non dovrebbe andare in stallo (smettere di funzionare).

Per regolare il regime minimo, ruotare la vite di regolazione del minimo situata sul carburatore.

- Ruotare la vite in senso orario per aumentare la velocità del regime minimo.
- Ruotare la vite in senso antiorario per ridurre la velocità del regime minimo.

Se, dopo aver effettuato la regolazione del minimo, il dispositivo di taglio ruota o il motore va in stallo, smettere immediatamente di usare il Decespugliatore/ Tagliaerba!

Rivolgersi al più vicino rivenditore autorizzato K-JAPAN.



Funzionamento

ATTENZIONE

PERICOLO POTENZIALE

- Il Decespugliatore/ Tagliaerba in funzione può scagliare con violenza una serie di oggetti (p.e. sassi).

POSSIBILI CONSEGUENZE

- Il contatto con oggetti scagliati violentemente può causare lesioni personali.

PRECAUZIONI DA ADOTTARE

- Non usare mai il Decespugliatore/Tagliaerba senza aver installato le protezioni.

CAUTELA

- Leggere le prescrizioni di sicurezza, riportate a pagina 3, relative al corretto uso del Decespugliatore /Tagliaerba.
- Durante l'uso del Decespugliatore/ Tagliaerba, indossare sempre guanti e indumenti protettivi.

Posizione operativa del Decespugliatore/ Tagliaerba

Prima di usare il Decespugliatore/ Tagliaerba, verificare quanto segue:

ATTENZIONE

PERICOLO POTENZIALE

- Il mancato uso della cinghia a spalla/ imbracatura riduce il controllo dell'operatore sulle spinte laterali prodotte dall'apparecchio in funzione ed espone l'operatore e le altre persone presenti al contatto con il disco.
- Se il Decespugliatore/ Tagliaerba non è correttamente posizionato a destra dell'operatore, le spinte laterali prodotte dall'apparecchio in funzione espongono l'operatore e le altre persone al contatto con il disco.

POSSIBILI CONSEGUENZE

- Il contatto con il disco del Decespugliatore può causare gravi lesioni personali.

PRECAUZIONI DA ADOTTARE

- Non usare mai il Decespugliatore/ Tagliaerba senza installare e utilizzare la cinghia a spalla/ imbracatura.
- Usare sempre il Decespugliatore/ Tagliaerba posizionandolo sul lato destro del corpo.

1. L'operatore deve indossare la cinghia a spalla/ imbracatura di cui è dotato il Decespugliatore/ Tagliaerba e l'apparecchio deve trovarsi sul lato destro dell'operatore.
2. La mano destra dell'operatore dovrebbe afferrare l'impugnatura superiore, con le dita sulla leva acceleratore e il braccio destro leggermente piegato.
3. La mano sinistra dovrebbe afferrare saldamente l'impugnatura inferiore, posta sul tubo di trasmissione, e il braccio sinistro dovrebbe rimanere teso. Se necessario, l'impugnatura può essere spostata avanti o indietro, lungo il tubo di trasmissione, fino a trovare la posizione più comoda.
4. Il peso del Decespugliatore/ Tagliaerba dovrebbe essere uniformemente distribuito tra le due braccia. Il dispositivo di taglio dovrebbe essere vicino e parallelo al suolo.
5. Accelerare e mantenere il motore alla velocità di taglio prima di avvicinarsi alla superficie da lavorare.



6. Al termine di ogni fase di taglio, rilasciare la leva acceleratore e far tornare il motore a regime minimo.
7. Prima di spostarsi da un'area di lavoro all'altra, spegnere il motore.

- Se il dispositivo di taglio si inceppa, spegnere immediatamente il motore.
- Assicurarsi che tutte le parti mobili siano ferme e scollegare la candela prima di verificare la presenza di eventuali danni.
- Non usare mai l'apparecchio con un dispositivo di taglio scheggiato, fessurato o rotto.
- Fissare il gancio all'anello previsto sul tubo di trasmissione.

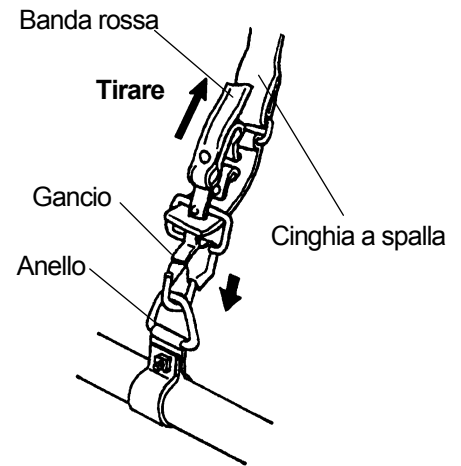

IMPORTANTE: Per sganciare rapidamente la cinghia a spalla del Decespugliatore/ Tagliaerba, tirare verso l'alto la banda rossa.

Taglio con testina a fili

ATTENZIONE

PERICOLO POTENZIALE

- Il filo, se non adeguato all'uso, potrebbe rompersi ed essere scagliato verso l'operatore o le altre persone presenti.

POSSIBILI CONSEGUENZE

- L'uso di un filo inadeguato potrebbe causare gravi lesioni personali.

PRECAUZIONI DA ADOTTARE

- Usare solo fili tagliaerba in commercio, di buona qualità, anti-incollamento e con un diametro di 2.4mm.
- Non usare altri tipi di filo o prodotti simili. Non usare filo rinforzato con metallo.

- Il taglio viene realizzato dalla punta del filo. Il filo, durante il taglio, dovrebbe rimanere teso.
- Non affondare eccessivamente il filo nell'erba. Continuando a sbattere contro il materiale, il filo si consuma più rapidamente, con scarsi risultati di taglio.

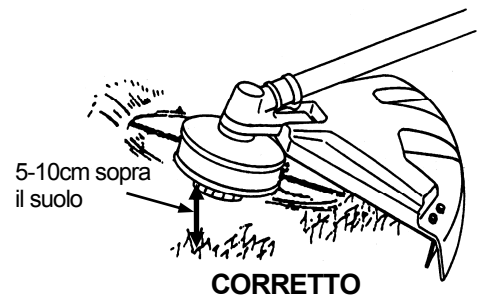

Rifilatura

Tenere la testina a fili a circa 5-10cm dal suolo, con una certa angolazione, e fare in modo che solo la punta del filo tocchi il suolo.

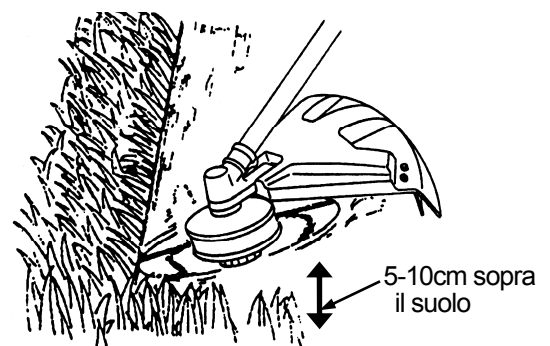

Sfrondatura

Per rimuovere la vegetazione indesiderata, tenere la testina a fili a circa 5-10cm dal suolo, con una certa angolazione, e fare in modo che solo la punta del filo tocchi il suolo rimuovendo la vegetazione fino alla base.

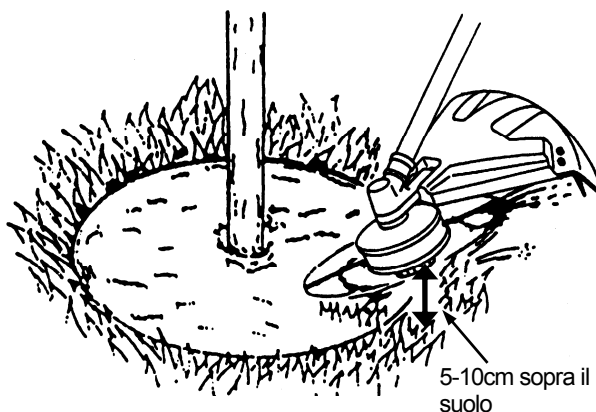

Falciatura

Tenere il filo parallelo al suolo e muoversi lentamente da un lato all'altro.

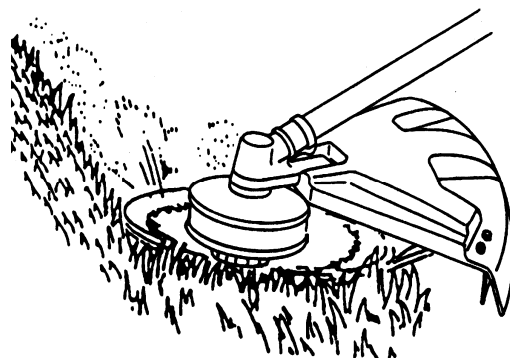

Direzione di taglio del disco del decespugliatore

ATTENZIONE

PERICOLO POTENZIALE

- Il taglio di grossi arbusti nella direzione sbagliata può provocare il rimbalzo del disco del Decespugliatore.

POSSIBILI CONSEGUENZE

- Il contatto con il disco del Decespugliatore può causare gravi lesioni personali.

PRECAUZIONI DA ADOTTARE

- Durante il taglio di grossi arbusti, muovere sempre il decespugliatore da destra verso sinistra, come indicato in figura.

Durante il taglio di grossi arbusti, muovere sempre il decespugliatore da destra verso sinistra. Oscillare il Decespugliatore in senso opposto può far rimbalzare il disco.

Dischi di taglio

1. Usare solo i dischi adeguati (ricambi originali K-JAPAN), approvati per l'applicazione e adatti al modello di decespugliatore.
2. Controllare con cura lo stato del disco, prima e dopo l'uso.
3. Affilare i dischi smussati e sostituire ogni disco usurato, rotto o danneggiato.
4. Se un disco produce vibrazioni o presenta una rotazione eccentrica, sostituire disco e coprimozzo con ricambi originali K-JAPAN.

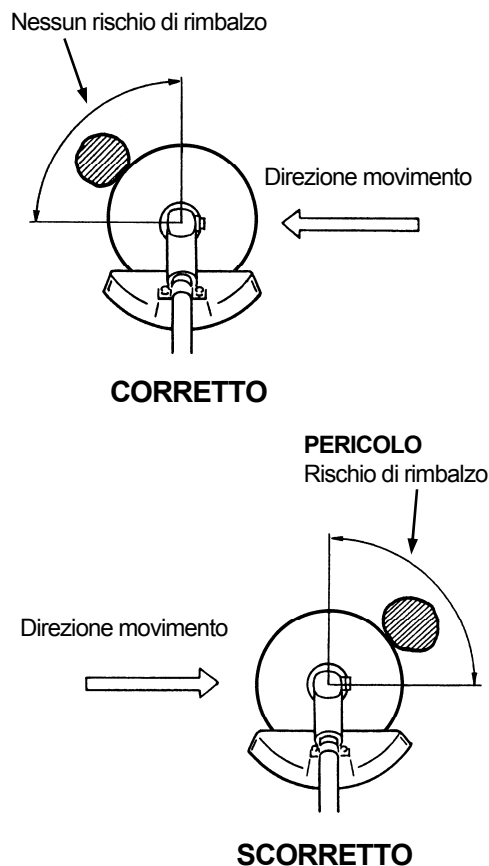

Manutenzione

Filtro dell'aria

Frequenza di manutenzione

- Pulire il filtro dell'aria quotidianamente, o più volte al giorno quando si lavori in condizioni con abbondante presenza di polvere.
- Sostituire il filtro dell'aria ogni 100 ore di funzionamento.

Pulizia del filtro dell'aria

- Togliere il filtro in spugna.
- Pulire il filtro con acqua calda saponata. Lasciar asciugare completamente il filtro.
- Applicare sul filtro in spugna un leggero strato di olio per motore SAE 30, strizzandone la quantità in eccesso.
- Rimontare il filtro e il coperchio del filtro.

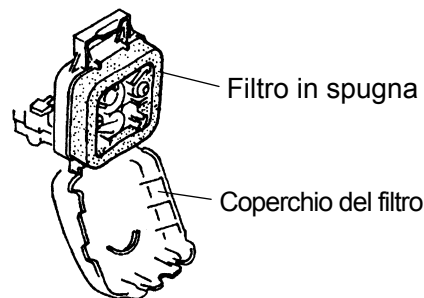

Filtro del carburante

Intervalli di manutenzione

Il filtro del carburante dovrebbe essere sostituito ogni 100 ore di funzionamento.

Sostituzione del filtro del carburante

Il filtro del carburante è fissato all'estremità del tubo di pescaggio del serbatoio. Per sostituire il filtro del carburante, attenersi alla seguente procedura:

1. Verificare che il serbatoio sia vuoto.
2. Svitare il tappo del serbatoio.
3. Usando un piccolo uncino, estrarre delicatamente il filtro del carburante dal bocchettone di riempimento.
4. Afferrare il tubo del carburante vicino al raccordo del filtro e rimuovere il filtro senza lasciar andare il tubo.
5. Continuando a sostenere il tubo del carburante, montare il nuovo filtro.
6. Calare il nuovo filtro nel serbatoio.
7. Verificare che il filtro del carburante non rimanga incastrato in un angolo del serbatoio e che il tubo non sia ripiegato (attorcigliato) prima di effettuare il rifornimento.

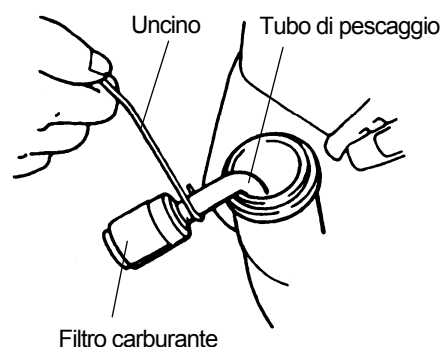

Candela

Intervalli di manutenzione

- La candela dovrebbe essere smontata e controllata ogni 25 ore di funzionamento.
- Sostituire la candela ogni 100 ore di funzionamento.

Manutenzione della candela

1. Staccare dalla candela il connettore del cavo ad alta tensione, scuotendolo delicatamente avanti e indietro un paio di volte.
2. Rimuovere la candela.
3. Pulire gli elettrodi con una spazzola dura.
4. Regolare la distanza dell'elettrodo a 0,6-0,7 mm.
5. Sostituire la candela se è sporca d'olio, danneggiata o se gli elettrodi sono consumati.
6. Al rimontaggio, non avvitare eccessivamente la candela. La coppia di serraggio consigliata è 10,7-16,6 N·m.

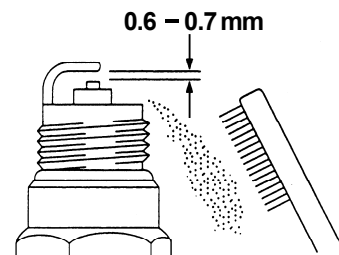

Coppia conica

Intervalli di manutenzione

La lubrificazione della coppia conica dovrebbe essere controllata ogni 30 ore di funzionamento.

Lubrificazione della coppia conica

Smontare il dispositivo di taglio e il coprimozzo. Rimuovere sporcizia e detriti dalla zona tra il mozzo e la coppia conica. Svitare il tappo del grasso situato sulla coppia conica. Ruotando l'albero, iniettare lubrificante per cuscinetti a base di litio (N. ID 211337), attraverso l'apposito foro, fino a riempire la coppia conica. Rimontare il coprimozzo e il tappo del grasso.

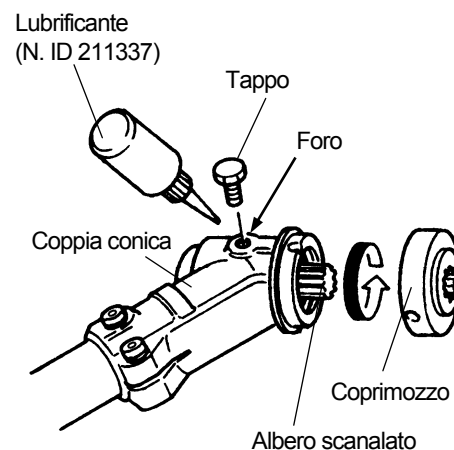

Pulizia generale e serraggio

! ATTENZIONE

PERICOLO POTENZIALE

- Quando il motore è in funzione, il dispositivo di taglio e altre parti sono in movimento.

POSSIBILI CONSEGUENZE

- Il contatto con il dispositivo di taglio in movimento o altre parti mobili può causare serie lesioni personali o la morte.

PRECAUZIONI DA ADOTTARE

- Spegnere sempre il Tagliaerba/Decespugliatore prima di procedere a operazioni di pulizia o manutenzione.

Con un'accurata manutenzione, il Decespugliatore/ Tagliaerba K-JAPAN fornirà, nel tempo, le massime prestazioni. Una buona manutenzione comprende il regolare controllo del corretto serraggio di tutti i dispositivi di fissaggio e la pulizia dell'intera macchina.

Rimessaggio

Il rimessaggio prolungato del DECESPUGLIATORE MULTIFUNZIONE impone le seguenti operazioni preliminari:

1. Svuotare il serbatoio in una tanica omologata per carburante.
2. Mettere in funzione il motore per rimuovere ogni traccia di carburante dal carburatore.
3. Realizzare tutte le previste operazioni di manutenzione e ogni riparazione necessaria.
4. Rimuovere la candela e iniettare nel cilindro qualche goccia d'olio per motori.

! CAUTELA

PERICOLO POTENZIALE

- Tirando la leva dello starter, l'olio può schizzare fuori dalla sede della candela.

POSSIBILI CONSEGUENZE

- L'olio può causare lesioni agli occhi.

PRECAUZIONI DA ADOTTARE

- Proteggere gli occhi e tenere il viso lontano dalla sede della candela.

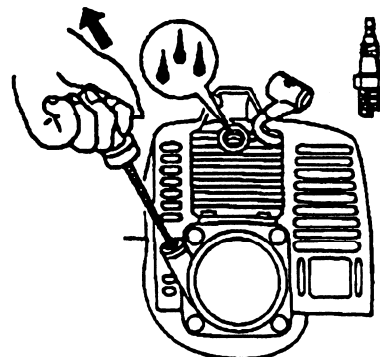

5. Tirare la leva dello starter una sola volta.
6. Lentamente tiri la presa di iniziatore per portare il pistone alla cima del cilindro (TDC).
7. Rimontare la candela.
8. Immagazzinare il Decespugliatore/ Tagliaerba in un luogo asciutto, lontano da calore eccessivo, scintille o fiamme vive.

Ricerca e riparazione dei guasti

Problema	Causa	Rimedio
Il motore non parte	<ul style="list-style-type: none">• Interruttore di arresto in posizione OFF• Serbatoio vuoto• Insufficiente pompaggio del bulbo • Motore ingolfato	<ul style="list-style-type: none">• Portare l'interruttore in posizione ON• Riempire il serbatoio di carburante• Premere il bulbo fino a far fluire il carburante• Usare la procedura di avviamento a caldo del motore
Il motore non tiene il minimo	<ul style="list-style-type: none">• Il regime minimo è impostato scorrettamente	<ul style="list-style-type: none">• Regolare il minimo
Il motore perde potenza o va in stallo durante il taglio	<ul style="list-style-type: none">• Filo dell'acceleratore allentato• Filtro dell'aria sporco	<ul style="list-style-type: none">• Stringere il filo dell'acceleratore• Pulire o sostituire il filtro dell'aria

Se quanto sopra non fosse sufficiente a risolvere i problemi, rivolgersi al più vicino centro di assistenza K-JAPAN.

Specifiche

Motore	KJBL21
Cilindrata motore, cm ³	19,8
Regime minimo, min ⁻¹	2700 - 3300
Massima velocità raccomandata motore, min ⁻¹	11700
Velocità albero di uscita, min ⁻¹	8000
Massima potenza motore, secondo ISO 8893, kW	0,51
Candela	NGK BPMR6Y
Distanza elettrodo, mm	0,6 - 0,7
Tipo di carburatore	Diaframma
Capacità serbatoio, cm ³	600
Peso senza carburante, dispositivo di taglio e cinghia/ imbracatura, kg	4,6
Dispositivi di taglio Disco del decespugliatore Disco del decespugliatore (opzionale)	— Ø255 3- denti, Ø230 4- denti, Ø230/ 8- denti
Testina a fili	Semi-auto head(L)4

Dati tecnici

	KJBL21
Livello di rumore Livello pressione sonora equivalente (L_{pAeq}), misurato secondo ISO22868, dB(A) Disco del decespugliatore: Testina a fili:	91,0 95,5
Rumorosità Livello potenza sonora garantito (L_{WAG}), misurato secondo DIRETTIVE 2000/14/CE, dB(A) Livello di potenza sonora equivalente (L_{WA}) misurato in conformità alle norme ISO 3744 e 22868, dB(A)	110 108
Livello delle vibrazioni Livello delle vibrazioni sull'impugnatura misurato secondo ISO 22867, m/s ² Disco del decespugliatore, maniglie anteriore/ posteriore imballamento: Testina a fili, maniglie anteriore/ posteriore imballamento:	2,3/ 2,8 2,7/ 2,9

DICHIARAZIONE CE DI CONFORMITA

Nome ed indirizzo del produttore:

MARUYAMA Mfg. Co., Inc. 4-15 Uchikanda 3-chome, Chiyoda-ku Tokyo 101-0047 Giappone

Nome ed indirizzo della persona che compilo i file tecnici:

Obelis European Authorized Representative Center (O.E.A.R.C.)

Boulevard General Wahis, 53, B-1030 Brussels, Belgium

Nome ed indirizzo dell'europeo autorizzarono rappresentativi:

Obelis European Authorized Representative Center (O.E.A.R.C.)

Boulevard General Wahis, 53, B-1030 Brussels, Belgium

Dichiara con la presente che:

K-JAPAN a zaino Decespugliatori *1/ Tagliaerba *2				
*1: Il Decespugliatore portatile è azionato da un motore a combustione interna.				
*2: Il Tagliaerba portatile è azionato da un motore a combustione interna.				
Il Decespugliatore viene convertito in Tagliaerba con la sostituzione del disco, e viceversa.				
Numero seriale: A000001~M999999				
Tipo	Potenza massimo motore (kw/min ⁻¹)	Larghezza tagliato(mm)	Livello misurato della potenza del rumore (dB _A)	Livello garantito della potenza del rumore (dB _{AG})
KJBL21	0,51/ 7000	430	108	110

È conforme a quanto disposto dalle Direttive 2006/42/CE, Annex II A – “Macchinario”.

È conforme a quanto disposto dalle Direttive 2004/108/CE – “Compatibilità elettromagnetica” e supplementi applicabili.

È conforme a quanto disposto dalle Direttive 2000/14/CE Annex V – “Emissione di rumore nell’ ambiente con attrezzature per uso all’aperto”.

È conforme a quanto disposto dalle Direttive 97/68/CE, 2010/26/UE corretto – “l’emissione di inquinanti gassosi e particolato inquinante prodotti dai motori a combustione interna destinati all’installazione su macchine mobili non stradali

E dichiara inoltre che:

-I seguenti standard accordati sono stati applicati:

ISO12100: 2010 Sicurezza del macchinario. Concetti fondamentali, principi generali di progettazione.

ISO11806-1: 2011 Macchine agricole e forestali - Requisiti di sicurezza e prove per decespugliatori e tagliaerba a motore portatili manualmente - Parte 1: Macchine equipaggiate di un motore a combustione interna integrato.

-I seguenti (parti / clausole di) standard tecnici e specifiche tecniche sono stati usati:

CISPR12: 1997 Limiti e metodi di rilevazione delle caratteristiche delle interferenze radio di: veicoli, motoscafi e mezzi azionati da motore con accensione a scintilla.

MARUYAMA Mfg. Co., Inc.

4-15, Uchi-kanda 3-Chome, Chiyoda-ku, Tokyo, 101-0047 Giappone

Agosto 04, 2014

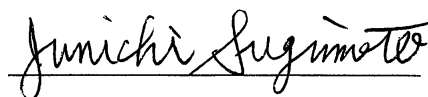

Junichi Sugimoto
Consigliere Delegato

Produttore:
MARUYAMA Mfg. Co., Inc. 4-15 Uchi-kanda 3-Chome,
Chiyoda-ku Tokyo 101-0047 Giappone
Tel. 03-3252-2281
Nome ed indirizzo dell'european autorizzarono rappresentativi:
Obelis European Authorized Representative Center
(O.E.A.R.C.)
Boulevard General Wahis, 53, B-1030 Brussels, Belgium
Tel: +(32) 2. 732.59.54 Fax: +(32) 2.732.60.03
E-Mail : mail@obelis.net

Istruzione Originale
P/N.236649-02 IT 1504