

Genie®



Manuale dell'operatore *con informazioni sulla manutenzione*

Traduzione delle istruzioni
originali
Fourth Edition
Third Printing
Part No. 1453561T

AWP™ Super Series™



Importante

Leggere, comprendere e osservare le seguenti norme di sicurezza e le istruzioni operative prima di utilizzare la macchina. La macchina deve essere utilizzata soltanto da personale qualificato e autorizzato.

Questo manuale è parte integrante della macchina e deve essere sempre conservato nella macchina. Per eventuali quesiti, contattare Genie.

Sommario

	Pagina
Marcatura e condizioni di utilizzazione	i
Norme di sicurezza	1
Comandi	8
Legenda	9
Controllo preoperativo	10
Manutenzione	12
Prova delle funzioni	15
Controllo dell'area di lavoro	18
Istruzioni operative	19
Istruzioni relative alla carica delle batterie	21
Trasporto	22
Istruzioni operative per l'inclinazione all'indietro	25
Adesivi	28
Specifiche tecniche	32

Contatti:

Internet: <http://www.genielift.com>

e-mail: awp.techpub@terex.com

Identificazione del manuale

In copertina è riportato il codice di identificazione del manuale; è consigliabile annotarlo sul Registro di controllo.

In caso di smarrimento del manuale, per richiedere un nuovo manuale comunicare il codice in copertina o il numero di fabbrica della macchina.

È consigliabile segnare in copertina il numero di fabbrica della macchina in modo da identificare il manuale in maniera univoca con la macchina.

Copyright © 1996 Terex Corporation

Quarta edizione: terza ristampa, giugno 2014

“Genie” e “AWP” sono marchi registrati di Terex South Dakota negli Stati Uniti e in numerosi paesi. “Super Series” è un marchio di Terex South Dakota.

 Conforme alla Direttiva CE 2006/42/CE
Vedere la Dichiarazione di conformità CE

 Stampato su carta riciclata L

Stampato in U.S.A.



Marcatura e condizioni di utilizzazione

Questa macchina, oggetto di questo manuale, è progettata per sollevare persone, attrezzi e apparecchiature entro la portata massima permessa dalla piattaforma verso le posizioni di lavoro, per lo svolgimento del lavoro esclusivamente dalla piattaforma di lavoro. L'accesso alla piattaforma è permesso solo da terra tramite cancelletto di accesso. I limiti di utilizzazione sono descritti nel presente manuale.

Qualunque modalità o condizione di utilizzo al di fuori dei limiti di utilizzazione descritti o non prevista dal costruttore è tassativamente vietata.

Macchina:

Piattaforma di lavoro elevabile

- Modello: AWP-20S
 AWP-25S
 AWP-30S
 AWP-36S
 AWP-40S



N. di fabbrica:

Anno di costruzione:

Costruttore:
Genie Industries
18340 N.E. 76th Street
Redmond, WA 98052
USA

La targhetta identificatrice con numero di fabbrica della macchina e marcatura CE qui riprodotta in lingua italiana si trova sopra il carro di base e riporta i dati della macchina.

Targhetta identificatrice:

Genie Industries PO Box 97030 18340 NE 76th Street Redmond WA 98052 USA	 A TEREX COMPANY
Modello: Numero di fabbrica: Anno modello: Data di fabbricazione: Schema elettrico/idraulico numero: Voltaggio di alimentazione pressione pneumatica:	
Potenza nominale: Peso macchina a vuoto: Capacità di carico: Occupanti e materiale non devono superare:	
Massima inclinazione ammissibile del telaio:	
Massima velocità del vento: interno: esterno:	
Pendenza superabile: Massima forza laterale ammissibile: Massima altezza di lavoro: Altezza massima di traslazione: Numero massimo di occupanti in piattaforma: Nazione di fabbricazione: USA Questa macchina è conforme a:	
 	



Norme di sicurezza



Pericolo

La mancata osservanza delle istruzioni e delle norme sulla sicurezza incluse in questo manuale può provocare la morte o gravi lesioni personali.

Prima di utilizzare la macchina, è necessario:

- ☑ Apprendere e applicare i principi fondamentali relativi al funzionamento della macchina in condizioni di sicurezza contenuti in questo manuale dell'operatore.
 - 1 Evitare situazioni di pericolo.**
 - Prendere visione e comprendere le norme di sicurezza prima di procedere al capitolo successivo.**
 - 2 Eseguire sempre il controllo preoperativo.
 - 3 Eseguire sempre la prova delle funzioni prima di utilizzare la macchina.
 - 4 Controllare l'area di lavoro.
 - 5 Utilizzare la macchina soltanto per le funzioni per cui è stata progettata.
- ☑ Leggere, comprendere e osservare le istruzioni del produttore e le norme di sicurezza, i manuali per la sicurezza e di istruzioni dell'operatore e gli adesivi presenti sulla macchina.
- ☑ Leggere, comprendere e osservare le istruzioni e le norme di sicurezza del proprio luogo di lavoro.
- ☑ Leggere, comprendere e osservare la normativa nazionale vigente.
- ☑ L'utilizzo della macchina deve essere riservato a personale qualificato, a conoscenza delle necessarie norme di sicurezza.
- ☑ La prima volta che la macchina viene predisposta per l'utilizzo è necessario installare un tappo di sfiato. Consultare il capitolo Controllo preoperativo.

NORME DI SICUREZZA

Pericolo di fulminazione

La macchina, anche se dotata di piattaforma opzionale in fibra di vetro, non è elettricamente isolata e non fornisce protezione dal contatto o dalla prossimità a linee elettriche.

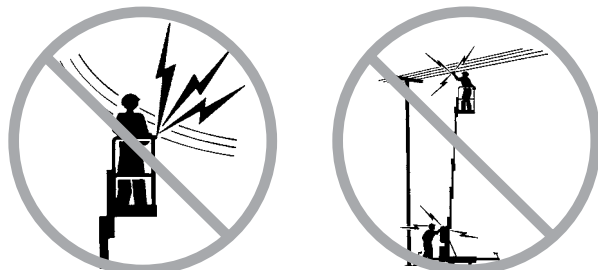

Non avvicinarsi alla macchina se questa viene a contatto con cavi elettrici sotto tensione o se risulta caricata elettricamente. Il personale a terra o sulla piattaforma non deve toccare o far funzionare la macchina fino a quando non è stata interrotta l'alimentazione alle linee elettriche.

Mantenere la distanza di sicurezza dalle linee elettriche e dalle apparecchiature ad alta tensione secondo le vigenti normative nazionali e in base alla seguente tabella.

Tensione Tra coppie di fasi	Distanza minima di sicurezza Metri
Da 0 a 300V	Evitare il contatto
Da 300V a 50KV	3,05
Da 50KV a 200KV	4,60
Da 200KV a 350KV	6,10
Da 350KV a 500KV	7,62
Da 500KV a 750KV	10,67
Da 750KV a 1.000KV	13,72

ATTENZIONE! La distanza minima può variare a seconda delle normative nazionali.

Prendere in considerazione il campo di azione della piattaforma, la possibilità di oscillazione, l'abbassamento e il movimento delle linee elettriche, dovuti all'azione del vento.

Non utilizzare la macchina in caso di temporali o in presenza di fulmini.

Non utilizzare la macchina come massa per eseguire lavori di saldatura.

Non utilizzare una macchina con alimentazione AC o il caricabatterie DC se non si utilizza una prolunga di estensione tripolare collegata ad una presa di alimentazione AC con collegamento di terra. Non modificare o disabilitare le spine o prese tripolari con collegamento di terra.

Pericolo di ribaltamento

Solleverare la piattaforma soltanto quando la base è livellata con tutti e quattro i bracci estensibili della base correttamente installati e i martinetti di livellamento saldamente a contatto con il pavimento.

Non regolare o rimuovere i bracci estensibili della base quando la piattaforma è occupata o si trova in posizione sollevata.

Non spostare la macchina se la piattaforma si trova in posizione sollevata.

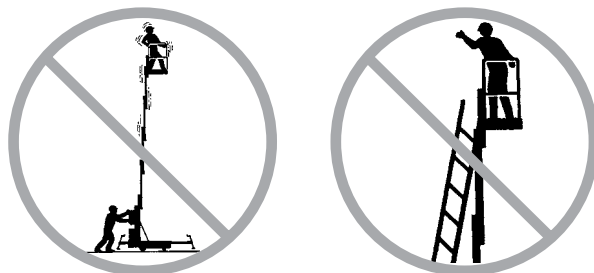

Non posizionare scale o ponteggi all'interno della piattaforma o contro qualsiasi parte della macchina.

Non posizionare o fissare carichi sporgenti su qualsiasi parte della macchina.

Non trasportare attrezzi e materiali se il carico non è distribuito adeguatamente e se non può essere controllato dal personale in piattaforma in condizioni di sicurezza.

Non utilizzare la macchina per sollevare carichi sospesi, è vietato l'utilizzo come gru.

Non utilizzare la macchina per sollevare carichi in piattaforma, è vietato l'utilizzo come montacarichi.

Non utilizzare la macchina per trasferire persone da un piano all'altro, è vietato l'utilizzo come ascensore.

NORME DI SICUREZZA

Non sollevare la piattaforma se la macchina non è livellata. Non posizionare la macchina su superfici su cui non è possibile regolare il livellamento utilizzando soltanto gli appositi martinetti.

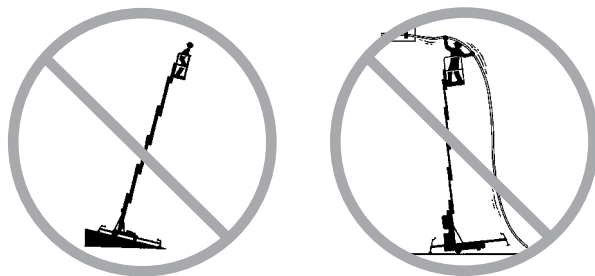

Non esercitare una sollecitazione orizzontale o caricare lateralmente la macchina sollevando o abbassando un carico fisso o sporgente.

Non superare mai l'inclinazione massima ammessa del carro; la massima inclinazione ammessa del carro è indicata nelle specifiche tecniche e nella targhetta a bordo macchina.

Non esercitare trazione o spinta su qualsiasi oggetto che si trovi all'esterno della piattaforma.



Massima sollecitazione laterale consentita

CE 200 N

Non utilizzare la macchina in prossimità di dirupi, fossati, cunette, detriti, superfici non stabili o scivolose o in presenza di altre condizioni pericolose.

Accertarsi che il terreno sia in grado di sostenere il peso della macchina indicato nelle specifiche tecniche del manuale. È vietato l'utilizzo della macchina su terreni fangosi, ghiacciati, sdruciolevoli, sconnessi o con buche.

Non modificare o disabilitare i componenti che possono influire sulla sicurezza e sulla stabilità della macchina.

Non sostituire componenti cruciali per la stabilità della macchina con componenti che abbiano peso o specifiche tecniche differenti. Utilizzare esclusivamente ricambi autorizzati da Genie.

Dalla piattaforma, non esercitare trazione o spinta su qualsiasi oggetto esterno alla macchina Genie AWP.

Durante lo spostamento della macchina con un carrello elevatore o con un altro veicolo utilizzato per il trasporto, la piattaforma deve essere completamente abbassata, la macchina spenta e la piattaforma libera da personale.

Non utilizzare la macchina su una superficie mobile o su un veicolo in movimento.

NORME DI SICUREZZA

Modelli CE con base standard e bracci estensibili per uso esterno: Non sollevare la piattaforma se la velocità del vento può superare i 12,5 m/s. Se la velocità del vento supera i 12,5 m/s quando la piattaforma è sollevata, abbassare la piattaforma e interrompere il funzionamento della macchina.

Modelli CE con base standard e bracci estensibili per uso interno: Solo uso interno. Non sollevare la piattaforma se la velocità del vento può superare i 0 m/s. Se la velocità del vento supera i 0 m/s quando la piattaforma è sollevata, abbassare la piattaforma e interrompere il funzionamento della macchina.

Modelli CE con base ridotta o per percorsi impervi (RT): Solo uso interno. Non sollevare la piattaforma se la velocità del vento può superare i 0 m/s. Se la velocità del vento supera i 0 m/s quando la piattaforma è sollevata, abbassare la piattaforma e interrompere il funzionamento della macchina.

Sospendere subito il lavoro in caso di forti temporali in presenza o meno di pioggia.



Non utilizzare la macchina in presenza di raffiche di vento. Non aumentare la superficie o il carico della piattaforma. L'aumento della superficie esposta al vento diminuisce la stabilità della macchina.

Il personale, le apparecchiature e il materiale non devono superare la capacità massima della piattaforma.

Capacità massima	
AWP-20S	159 kg
AWP-25S	159 kg
AWP-30S	159 kg
AWP-36S	159 kg
AWP-40S	136 kg

Numero massimo di occupanti	1 persona
------------------------------------	-----------

È vietato sovraccaricare la piattaforma di lavoro già in quota.

Pericolo di caduta



Il sistema di ringhiere di protezione della piattaforma fornisce protezione da eventuali cadute. Se le norme di sicurezza disposte dal datore di lavoro o quelle relative al luogo di lavoro richiedono che il personale indossi dispositivi di protezione

personale (DPI) contro le cadute dall'alto, tale equipaggiamento deve essere utilizzato in osservanza delle istruzioni del produttore del DPI e della normativa nazionale vigente. Fissare la corda di ancoraggio di sicurezza all'attacco presente sulla piattaforma.

Non sedersi, stare in piedi o arrampicarsi sulle ringhiere della piattaforma. Mantenere sempre una posizione stabile sulla pedana della piattaforma.

Non uscire dalla piattaforma quando si trova in posizione sollevata. In caso di interruzione dell'alimentazione, è necessario disporre di personale a terra per azionare la valvola di abbassamento manuale della piattaforma.

Tenere la pedana della piattaforma libera da detriti.

Abbassare la barra di protezione o chiudere il cancello d'ingresso prima di utilizzare la piattaforma.



NORME DI SICUREZZA

Pericolo di collisione

Il personale deve seguire le norme del datore di lavoro, del luogo di lavoro e le normative nazionali vigenti riguardo l'utilizzo dell'equipaggiamento personale di protezione da caduta.



Controllare l'area di lavoro per accertarsi che non esistano ostacoli in alto o altri potenziali pericoli.

Adottare estrema cautela nell'impugnare il corrimano della piattaforma per prevenire il pericolo di schiacciamento.

Non abbassare la piattaforma se l'area sottostante non è libera da personale e da ostacoli.

Usare buon senso e una pianificazione razionale per controllare gli spostamenti della macchina posizionata in prossimità o su percorsi inclinati.

Non avvicinarsi alla macchina durante l'abbassamento della piattaforma.

Pericoli da uso improprio

Non lasciare la macchina incustodita se la chiave non è stata rimossa per impedirne l'uso non autorizzato.

Pericolo di lesioni personali

Non utilizzare la macchina in caso di perdite di olio o di aria. Le perdite idrauliche o di aria possono provocare lesioni alla pelle e ustioni.

Pericolo di esplosione e incendio

Non utilizzare la macchina o caricare le batterie in ambienti pericolosi o in cui sono presenti gas o materiali infiammabili o esplosivi o in aree con atmosfera esplosiva.

Pericoli da macchina guasta

Non utilizzare macchine danneggiate o guaste.

Assicurarsi che tutti i controlli relativi alla manutenzione siano stati eseguiti, come specificato in questo manuale e nel manuale di manutenzione Genie AWP Super Series.

Assicurarsi che tutti gli adesivi siano presenti e leggibili.

Assicurarsi che i manuali dell'operatore, di sicurezza e delle responsabilità siano integri, leggibili e riposti all'interno dell'apposito contenitore presente in piattaforma.

Eseguire il controllo preoperativo approfondito della macchina ed effettuare la prova di tutte le funzioni prima di ogni turno di lavoro. Contrassegnare e porre immediatamente fuori servizio le macchine danneggiate o guaste.

Non utilizzare la macchina come massa per eseguire lavori di saldatura.

Pericoli legati all'ambiente di lavoro

Non utilizzare la macchina in presenza di temperatura ambientale inferiore ai -20°C o superiore ai 40°C . Per operare con temperatura ambientale diversa contattare il costruttore.

Non utilizzare la macchina in presenza di atmosfera esplosiva.

Non utilizzare la macchina nel caso in cui l'illuminazione ambiente non garantisca una visibilità sufficiente allo svolgimento del lavoro o allo spostamento in condizioni di sicurezza.

Non utilizzare la macchina in presenza di personale nel raggio di azione della macchina e nelle immediate vicinanze.

NORME DI SICUREZZA

Norme di sicurezza relative alle batterie e al caricabatterie - Modelli DC

Pericolo di ustioni

Le batterie contengono acido. Indossare sempre indumenti e occhiali protettivi quando si lavora con le batterie.

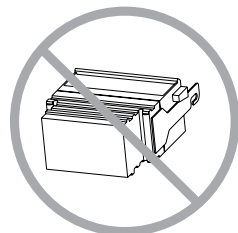

Non rovesciare l'acido delle batterie e non venire a contatto. Neutralizzare le fuoriuscite di acido dalle batterie con bicarbonato di sodio e acqua.

Il gruppo batterie deve rimanere in posizione eretta.

Pericolo di esplosione



Le batterie emanano gas esplosivi durante la ricarica. Non avvicinare scintille, fiamme o sigarette accese alle batterie.

Caricare le batterie in una zona ben ventilata.

Non scollegare dalle batterie i cavi dell'uscita DC del caricabatterie quando il caricabatterie è acceso.

Pericolo di fulminazione



Collegare il caricabatterie ad un circuito AC con collegamento di terra.

Non esporre le batterie o il caricabatterie all'acqua o alla pioggia.

Prima di ogni utilizzo, verificare che non siano presenti danni. Sostituire i componenti danneggiati prima di rimettere in funzione la macchina.

Pericolo relativo al sollevamento

Il gruppo batterie pesa 40,8 kg. Utilizzare un numero di persone adeguato e le tecniche di sollevamento opportune quando si sollevano le batterie.

NORME DI SICUREZZA

Legenda adesivi

Gli adesivi dei prodotti Genie utilizzano simboli, codici a colori e parole chiave per identificare quanto segue:



Simbolo di pericolo: utilizzato per avvisare il personale di un potenziale pericolo di lesioni personali. Rispettare tutti gli avvisi di sicurezza che seguono questo simbolo per evitare il pericolo di gravi lesioni personali o di morte.

▲ DANGER



Rosso: indica la presenza di una situazione di pericolo imminente che, se non evitata, provoca gravi lesioni personali o la morte.

▲ WARNING



Arancione: indica la presenza di una situazione di potenziale pericolo che, se non evitata, può provocare gravi lesioni personali o la morte.

▲ CAUTION



Giallo con simbolo di pericolo: indica la presenza di una situazione di potenziale pericolo che, se non evitata, può causare lesioni di minore o moderata gravità.

CAUTION

Giallo senza simbolo di pericolo: indica la presenza di una situazione di potenziale pericolo che, se non evitata, può provocare danni alla macchina e agli impianti.

NOTICE

Verde: indica le informazioni relative al funzionamento o alla manutenzione.

Comandi

Comandi a terra - Modelli AC e DC

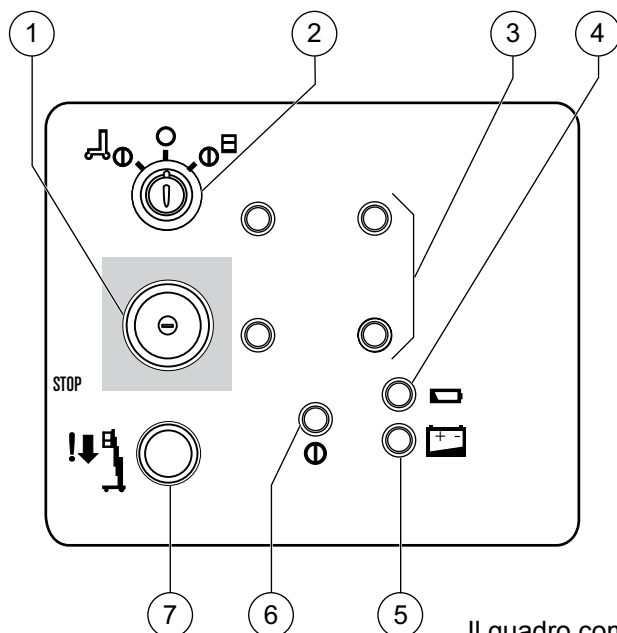

Comandi a terra - Modelli pneumatici

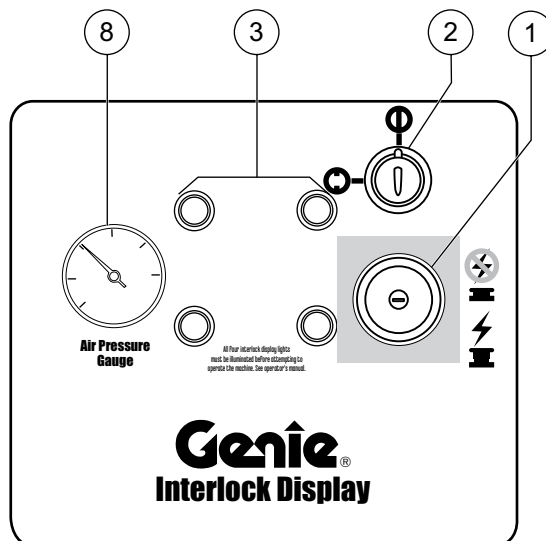

Il quadro comandi a terra deve di norma essere usato esclusivamente per sollevare la piattaforma per scopi di messa in deposito e per prove di funzionamento. Il quadro comandi a terra può essere usato in caso di emergenza al fine del salvataggio di una persona impossibilitata a muoversi sulla piattaforma. Quando è attivato il quadro comandi a terra, non sono in funzione i comandi della piattaforma, incluso l'arresto di emergenza.

Comandi in piattaforma

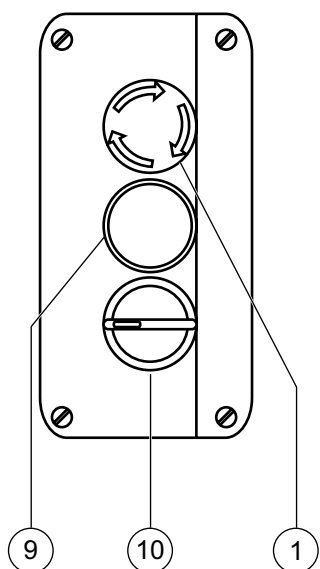

- 1 Pulsante rosso di arresto di emergenza
- 2 Interruttore a chiave
- 3 Spie di segnalazione dispositivi di comando ad azione combinata dei bracci estensibili della base (quattro)
- 4 Spia di segnalazione bassa tensione batterie per abbassamento ausiliario piattaforma
- 5 Modelli DC: spia di segnalazione bassa tensione batterie
- 6 Spia di alimentazione
- 7 Pulsante di abbassamento ausiliario piattaforma
- 8 Manometro pressione aria
- 9 Pulsante di azionamento comandi
- 10 Interruttore di sollevamento/abbassamento piattaforma

Legenda

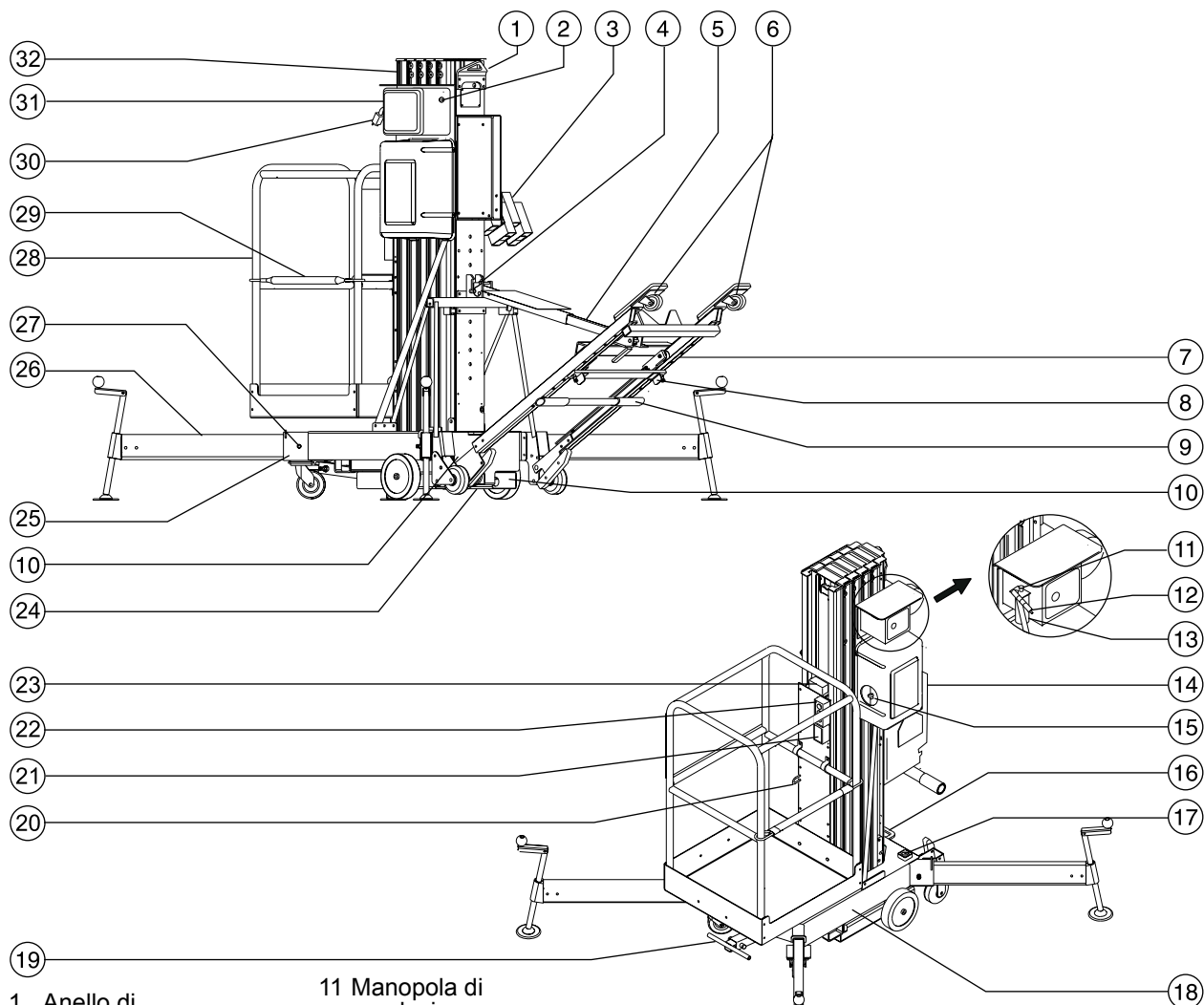

- | | | |
|---|--|---|
| 1 Anello di sollevamento | 11 Manopola di regolazione lubrificazione linea aria compressa | 26 Braccio estensibile della base con martinetto di livellamento |
| 2 Modelli AC: interruttore di circuito | 12 Alimentazione aria compressa della macchina | 27 Perno di blocco braccio estensibile della base |
| 3 Alloggiamento braccio estensibile della base | 13 Dispositivo di lubrificazione linea aria compressa | 28 Piattaforma |
| 4 Fermo di blocco della struttura per inclinazione all'indietro nell'alloggiamento ammortizzatore | 14 Modelli DC: gruppo batterie con caricabatterie | 29 Barra di protezione o cancello d'ingresso della piattaforma |
| 5 Ammortizzatore per inclinazione all'indietro | 15 Unità di potenza idraulica | 30 Modelli AC: alimentazione della macchina
Modelli DC: alimentazione alla piattaforma |
| 6 Blocco ruote orientabili | 16 Punto di aggancio per sollevamento con verricello e di fissaggio per il trasporto | 31 Comandi a terra |
| 7 Struttura per inclinazione all'indietro | 17 Livella a bolla | 32 Braccio di sollevamento estensibile |
| 8 Staffa di arresto carico | 18 Base | |
| 9 Barra articolata di caricamento | 19 Maniglia a T scorrevole | |
| 10 Alloggiamento per il carrello elevatore | 20 Punto di ancoraggio corda | |
| | 21 Presa AC | |
| | 22 Comandi in piattaforma | |
| | 23 Contenitore per il manuale dell'operatore | |
| | 24 Valvola di abbassamento manuale piattaforma (sottostante alla macchina) | |
| | 25 Alloggiamento braccio estensibile della base | |



Controllo preoperativo



Prima di utilizzare la macchina, è necessario:

- ☑ Apprendere e applicare i principi fondamentali relativi al funzionamento della macchina in condizioni di sicurezza contenuti in questo manuale dell'operatore.
 - 1 Evitare situazioni di pericolo.
 - 2 Eseguire sempre il controllo preoperativo. Prendere visione e comprendere il controllo preoperativo prima di procedere al capitolo successivo.**
 - 3 Eseguire sempre la prova delle funzioni prima di utilizzare la macchina.
 - 4 Controllare l'area di lavoro.
 - 5 Utilizzare la macchina soltanto per le funzioni per cui è stata progettata.

Tappo di sfiato - Modelli AC e DC

Utilizzare la macchina con il tappo di sfiato per non provocare danni ai componenti della macchina. Assicurarsi che il tappo di sfiato del serbatoio dell'impianto idraulico sia posizionato correttamente.

AWP-36 e AWP-40: la prima volta che queste macchine vengono predisposte per l'utilizzo, il tappo del serbatoio dell'impianto idraulico deve essere rimosso e sostituito permanentemente con un tappo di sfiato.

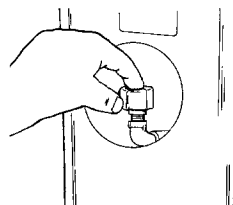

Il tappo di sfiato è in dotazione ed è ubicato in un involucro fissato con nastro adesivo sul gruppo bracci di sollevamento estensibili della base in corrispondenza dei comandi in piattaforma.

Elementi fondamentali

L'operatore è responsabile dell'esecuzione del controllo preoperativo e della manutenzione ordinaria.

Il controllo preoperativo è un'ispezione visiva eseguita dall'operatore prima di ogni turno di lavoro. Il controllo deve essere eseguito sulla macchina per determinare se esistono delle anomalie prima che l'operatore proceda alla prova delle funzioni.

Il controllo preoperativo serve inoltre a stabilire se sono necessarie procedure di manutenzione ordinaria. L'operatore può eseguire solo la manutenzione ordinaria specificata nel presente manuale.

Consultare l'elenco nella pagina successiva e verificare ciascun componente.

Se si rileva un danno o una modifica non autorizzata alla macchina rispetto alle condizioni originarie, contrassegnare e porre fuori servizio la macchina.

Le riparazioni devono essere eseguite esclusivamente da personale tecnico qualificato, in base alle specifiche tecniche del produttore. Dopo aver completato le riparazioni, l'operatore deve eseguire nuovamente il controllo preoperativo prima di procedere alla prova delle funzioni.

Gli interventi di manutenzione programmata devono essere eseguiti da personale tecnico qualificato, in base alle specifiche tecniche del produttore e ai requisiti elencati nel manuale di manutenzione relativo a questa macchina.

CONTROLLO PREOPERATIVO

Controllo preoperativo

- Assicurarsi che i manuali dell'operatore, delle norme di sicurezza e delle responsabilità siano integri, leggibili e riposti all'interno dell'apposito contenitore presente in piattaforma.
- Assicurarsi che tutti gli adesivi siano presenti e leggibili. Consultare il capitolo Adesivi.
- Controllare eventuali perdite di fluido delle batterie e il corretto livello del fluido. Aggiungere acqua distillata se necessario. Consultare il capitolo Manutenzione.
- Modelli AC e DC: controllare eventuali perdite di olio del sistema idraulico e il corretto livello dell'olio. Aggiungere olio se necessario. Consultare il capitolo Manutenzione.
- Modelli con base RT: controllare la corretta pressione degli pneumatici. Gonfiare gli pneumatici, se necessario. Consultare il capitolo Manutenzione.
- Modelli pneumatici: controllare il livello dell'olio del dispositivo di lubrificazione della linea ad aria compressa. Consultare il capitolo Manutenzione.
- Modelli pneumatici: controllare la frequenza di gocciolamento dell'olio nel cestello del dispositivo di lubrificazione. Regolarla se necessario. Consultare il capitolo Manutenzione.
- Modelli pneumatici: controllare il cestello filtro aria/regolatore. Eseguire lo scarico dell'acqua se necessario. Consultare il capitolo Manutenzione.

Controllare i seguenti componenti o le seguenti aree per rilevare eventuali danni, componenti mancanti o non adeguatamente montati e modifiche non autorizzate:

- Componenti elettrici, cablaggi e cavi elettrici
- Modelli AC e DC: elettropompa idraulica, raccordi, tubazioni e cilindri
- Modelli pneumatici: motore pneumatico, linee aria compressa, tubazioni e cilindri
- Barra di protezione o cancello d'ingresso della piattaforma

- Cavi e pulegge del dispositivo cavi in sequenza
- Catene di sollevamento e ruote folli
- Dadi, bulloni e altri fermi
- Colonne bracci di sollevamento estensibili e contrappeso
- Tappo di sfiato
- Bracci estensibili della base, martinetti di livellamento e piedi d'appoggio martinetti
- Pattini regolabili
- Punti di ancoraggio corda
- Ruote orientabili e freni (se presenti)

Controllare l'intera macchina per verificare l'eventuale presenza di:

- Ammaccature o danni
- Corrosione o ossidazione
- Incrinature nelle saldature o nei componenti strutturali
- Controllare e pulire i terminali delle batterie e tutte le connessioni dei cavi delle batterie.
- Assicurarsi che tutti i componenti strutturali e altri componenti critici siano presenti e tutti i relativi fermi e perni siano montati e adeguatamente serrati.

Manutenzione



Osservare e rispettare:

- ☑ L'operatore può eseguire solo la manutenzione ordinaria specificata nel presente manuale.
- ☑ Gli interventi di manutenzione programmata devono essere completati da personale tecnico qualificato, in base alle specifiche tecniche del produttore e ai requisiti elencati nel manuale relativo alle responsabilità.
- ☑ Smaltire i materiali in ottemperanza alla normativa nazionale vigente.

Legenda dei simboli di manutenzione

AVVISO

I seguenti simboli sono stati utilizzati in questo manuale per semplificare la comunicazione delle istruzioni. La presenza di uno o più simboli all'inizio di una procedura di manutenzione indica le seguenti situazioni.



Indica che per l'esecuzione della procedura è necessario l'utilizzo di attrezzi.



Indica che per l'esecuzione della procedura sono necessari nuovi componenti.

Controllo delle batterie - Modelli DC



Le buone condizioni delle batterie sono fondamentali per il corretto funzionamento della macchina e per le condizioni di sicurezza operative. Livelli non appropriati di liquido oppure cavi e connessioni danneggiate possono causare danni ai componenti e provocare condizioni di pericolo.

AVVERTENZA

Pericolo di fulminazione. Il contatto con circuiti sotto tensione può provocare gravi lesioni personali o la morte. Non indossare anelli, orologi o altri monili metallici.

AVVERTENZA

Pericolo di lesioni personali. Le batterie contengono acido. Non rovesciare l'acido delle batterie e non venirne a contatto. Neutralizzare le fuoriuscite di acido dalle batterie con bicarbonato di sodio e acqua.

AVVISO

Prima di eseguire questa procedura caricare completamente le batterie.

- 1 Indossare indumenti e occhiali protettivi.
- 2 Rimuovere i cappucci di sfianto delle batterie.
- 3 Controllare il livello dell'acido delle batterie. Se necessario, riempire con acqua distillata fino alla base del tubo di riempimento delle batterie. Non superare il livello indicato.
- 4 Montare i cappucci di sfianto.

Controllo del livello dell'olio del sistema idraulico



Per il corretto funzionamento della macchina è necessario verificare che il livello dell'olio del sistema idraulico sia adeguato. L'errato livello dell'olio del sistema idraulico può danneggiarne i componenti. I controlli giornalieri consentono al responsabile di rilevare variazioni del livello dell'olio che potrebbero indicare la presenza di guasti nel sistema idraulico.

- 1 Assicurarsi che la piattaforma sia completamente abbassata.
 - 2 Controllare l'indicatore di livello a vista del serbatoio idraulico.
- ⊙ Risultato: il livello dell'olio del sistema idraulico deve essere visibile al centro dell'indicatore di livello a vista. Non superare il livello indicato.

Specifiche tecniche dell'olio del sistema idraulico

Tipo di olio del sistema idraulico	Chevron Rando HD o equivalente
------------------------------------	-----------------------------------

Controllo della pressione degli pneumatici - Modelli con base RT



È fondamentale mantenere la pressione appropriata in tutti gli pneumatici con camera d'aria. Gli pneumatici non adeguatamente gonfiati possono compromettere la stabilità della macchina.

- 1 Controllare ciascuno pneumatico mediante un manometro per la pressione dell'aria. Aggiungere aria se necessario. L'appropriata pressione è contrassegnata sugli pneumatici.

Controllo del livello dell'olio del dispositivo di lubrificazione linea aria compressa - Modelli pneumatici



Il mantenimento del corretto livello dell'olio nel cestello del dispositivo di lubrificazione è fondamentale per il buon funzionamento della macchina in condizioni di sicurezza. Il mancato mantenimento del corretto livello dell'olio nel cestello del dispositivo di lubrificazione può provocare danni ai componenti e condizioni di funzionamento pericolose.

- 1 Assicurarsi che la piattaforma sia completamente abbassata.
 - 2 Controllare il livello dell'olio nel cestello del dispositivo di lubrificazione.
- ⊙ Risultato: il livello dell'olio deve trovarsi a 12,7 mm dal bordo superiore del cestello del dispositivo di lubrificazione.
- 3 Per aggiungere olio, rimuovere il cestello dalla base del dispositivo di lubrificazione e riempire con olio. Reinstallare il cestello sulla base del dispositivo di lubrificazione.

Specifiche tecniche dell'olio

Tipo di olio	Olio motore 10W
--------------	-----------------

MANUTENZIONE

Controllo della frequenza di gocciolamento dell'olio nel cestello del dispositivo di lubrificazione - Modelli pneumatici



Il mantenimento della corretta frequenza di gocciolamento dell'olio nel cestello del dispositivo di lubrificazione è fondamentale per il buon funzionamento della macchina in condizioni di sicurezza. Il mancato mantenimento della corretta frequenza di gocciolamento può provocare danni ai componenti della macchina.

- 1 Durante il sollevamento della piattaforma, controllare visivamente l'indicatore di livello a vista dell'olio del dispositivo di lubrificazione.
- ⊙ Risultato: nell'indicatore di livello a vista devono essere visibili al massimo 1-2 gocce di olio.
- 2 Per regolare la frequenza di gocciolamento, ruotare la valvola di controllo flusso dell'olio in senso orario per diminuire il flusso o ruotarla in senso antiorario per aumentare il flusso.
- 3 Ripetere questa procedura fino a raggiungere la corretta frequenza di gocciolamento.

Controllo del cestello filtro aria/regolatore - Modelli pneumatici



È fondamentale eseguire lo scarico del cestello filtro aria/regolatore dell'acqua per il buon funzionamento del motore pneumatico e la durata utile del motore. Un cestello con un elevato accumulo di acqua può causare il malfunzionamento del motore pneumatico e l'uso continuativo può causare danni ai componenti della macchina.

- 1 Controllare il cestello filtro aria/regolatore per un eventuale accumulo di acqua.
- 2 Se si rileva la presenza di acqua, allentare il tappo di scarico all'estremità del cestello per consentire lo scarico dell'acqua.
- 3 Serrare il tappo di scarico.

Manutenzione programmata

I controlli di manutenzione devono essere eseguiti su base trimestrale, annuale e ogni due anni da personale tecnico qualificato alla manutenzione della macchina in base alle procedure specificate nel manuale di manutenzione della macchina rispettando le frequenze indicate.

Le macchine che sono state fuori servizio per più di tre mesi devono essere sottoposte al controllo trimestrale prima di essere riutilizzate.

Registro di controllo

Le verifiche di manutenzione effettuate sulla macchina devono essere registrate su un documento denominato Registro di controllo. Il Registro di controllo è un documento dove devono essere registrate anche le sostituzioni di componenti dell'impianto idraulico, dell'impianto elettrico, di meccanismi o elementi strutturali, di dispositivi di sicurezza nonché avarie di una certa entità e relative riparazioni.

Il Registro di controllo è da considerarsi come parte integrante della macchina, deve accompagnare l'apparecchio per tutta la vita, fino allo smantellamento finale. Il Registro di controllo deve essere tenuto a disposizione dell'autorità di vigilanza competente per un periodo di cinque anni dall'ultima registrazione o fino alla messa fuori esercizio dell'attrezzatura, se avviene prima. Un documento attestante l'esecuzione dell'ultima verifica deve accompagnare l'attrezzatura ovunque sia utilizzata.

Prova delle funzioni



Prima di utilizzare la macchina, è necessario:

- Apprendere e applicare i principi fondamentali relativi al funzionamento della macchina in condizioni di sicurezza contenuti in questo manuale dell'operatore.
 - 1 Evitare situazioni di pericolo.
 - 2 Eseguire sempre il controllo preoperativo.
 - 3 Eseguire sempre la prova delle funzioni prima di utilizzare la macchina.**
- Prendere visione e comprendere la prova delle funzioni prima di procedere al capitolo successivo.**
- 4 Controllare l'area di lavoro.
 - 5 Utilizzare la macchina soltanto per le funzioni per cui è stata progettata.

Elementi fondamentali

La prova delle funzioni è stata progettata per rilevare eventuali guasti prima di utilizzare la macchina. L'operatore deve attenersi alle istruzioni dettagliate per eseguire la prova di tutte le funzioni della macchina.

Una macchina guasta non deve mai essere utilizzata. Se si rilevano guasti, la macchina deve essere contrassegnata e posta fuori servizio. Le riparazioni devono essere eseguite soltanto da personale tecnico qualificato, in base alle specifiche tecniche del produttore.

Dopo aver completato le riparazioni, l'operatore deve eseguire il controllo preoperativo e la prova delle funzioni prima di utilizzare la macchina.

PROVA DELLE FUNZIONI

Prova delle funzioni**Predisposizione**

- 1 Posizionare la macchina su una superficie stabile direttamente al di sotto dell'area di lavoro.
 - 2 Collegare all'alimentazione adeguata:
Modelli DC: collegare il gruppo batterie.
Modelli AC: collegare a una presa di alimentazione AC da 15 A con collegamento di terra. Utilizzare una prolunga tripolare da 3,3 mm² di sezione con collegamento di terra e lunghezza non superiore a 13 m.
Modelli pneumatici: collegare la linea ad aria compressa.
 - 3 Inserire la chiave e posizionarla su comandi in piattaforma
 - 4 Estrarre il pulsante rosso di arresto di emergenza in posizione acceso sui comandi a terra.
 - 5 Ruotare il pulsante rosso di arresto di emergenza sui comandi in piattaforma per rilasciarlo.
- ⊙ Risultato: modelli AC e DC: la spia di alimentazione deve accendersi.
Modelli pneumatici: il manometro per la pressione dell'aria deve indicare un valore compreso tra 5,5 e 7,8 bar.

- 6 Montare un braccio estensibile della base inserendolo in un alloggiamento della base fino a quando il corrispondente perno di blocco scatta in sede. Regolare il braccio estensibile della base in modo da livellare la macchina e sollevare leggermente le ruote orientabili della base dal suolo. Livellare la macchina utilizzando soltanto i bracci estensibili della base.

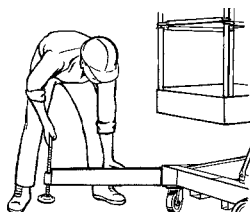

- 7 Controllare le spie di segnalazione dei dispositivi di comando ad azione combinata sui comandi a terra. Assicurarsi che le corrispondenti spie siano accese.

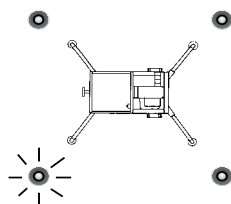

- 8 Ripetere questa procedura per i rimanenti bracci estensibili della base.
- 9 Utilizzare la livella a bolla d'aria e regolare i martinetti di livellamento fino a quando la base della macchina risulta livellata.

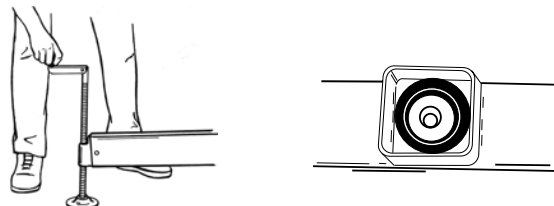
**Prova di arresto di emergenza**

- 10 Sui comandi a terra, premere il pulsante rosso di arresto di emergenza portandolo sulla posizione spento.
 - 11 Premere il pulsante di azionamento comandi e ruotare l'interruttore di sollevamento/abbassamento nella direzione della funzione desiderata.
- ⊙ Risultato: le funzioni di sollevamento/abbassamento non devono essere operative.

PROVA DELLE FUNZIONI

12 Sui comandi in piattaforma, premere il pulsante rosso di arresto di emergenza portandolo sulla posizione spento.

13 Estrarre il pulsante rosso di arresto di emergenza sui comandi a terra e posizionarlo su acceso.

14 Premere il pulsante di azionamento comandi e ruotare l'interruttore di sollevamento/abbassamento nella direzione della funzione desiderata.

⊙ Risultato: le funzioni di sollevamento/abbassamento non devono essere operative.

Prova dei dispositivi di comando ad azione combinata dei bracci estensibili

15 Ruotare il pulsante rosso di arresto di emergenza sui comandi in piattaforma per rilasciarlo.

⊙ Risultato: le funzioni di sollevamento/abbassamento devono essere operative.

16 Svitare uno dei martinetti di livellamento fino a far spegnere la corrispondente spia del dispositivo di comando ad azione combinata.

⊙ Risultato: la funzione di sollevamento non deve essere operativa.

17 Riportare il martinetto di livellamento nella posizione precedente e controllare la livella a bolla.

18 Ripetere questa procedura per ciascun braccio estensibile della base.

Prova di abbassamento ausiliario piattaforma - Modelli AC e DC

19 Sollevare leggermente la piattaforma.

20 Disconnettere l'alimentazione dalla macchina.

21 Ruotare l'interruttore a chiave su comandi a terra.

22 Premere il pulsante di abbassamento ausiliario piattaforma sui comandi a terra.

⊙ Risultato: la piattaforma deve abbassarsi.

23 Collegare l'alimentazione alla macchina.

24 Ruotare l'interruttore a chiave su comandi in piattaforma.

25 Sollevare leggermente la piattaforma.

26 Disconnettere l'alimentazione dalla macchina.

27 Premere il pulsante di azionamento comandi e ruotare l'interruttore di sollevamento/abbassamento sulla posizione di abbassamento.

⊙ Risultato: la piattaforma deve abbassarsi.

28 Collegare l'alimentazione alla macchina.

Prova dell'abbassamento manuale piattaforma

29 Sollevare leggermente la piattaforma.

30 Azionare la valvola di abbassamento manuale piattaforma presente sulla base del cilindro idraulico.

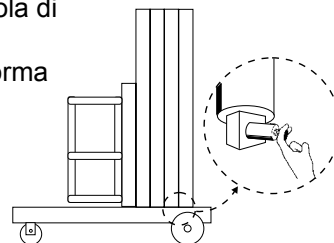

⊙ Risultato: la piattaforma deve abbassarsi.

Controllo dell'area di lavoro



Prima di utilizzare la macchina, è necessario:

- Apprendere e applicare i principi fondamentali relativi al funzionamento della macchina in condizioni di sicurezza contenuti in questo manuale dell'operatore.
 - 1 Evitare situazioni di pericolo.
 - 2 Eseguire sempre il controllo preoperativo.
 - 3 Eseguire sempre la prova delle funzioni prima di utilizzare la macchina.
- 4 Controllare l'area di lavoro.**

Prendere visione e comprendere il controllo dell'area di lavoro prima di procedere al capitolo successivo.

 - 5 Utilizzare la macchina soltanto per le funzioni per cui è stata progettata.

Elementi fondamentali

Il controllo dell'area di lavoro aiuta l'operatore a determinare se l'area di lavoro è compatibile con il funzionamento della macchina in condizioni di sicurezza. Il controllo deve essere eseguito dall'operatore prima di trasportare la macchina sul luogo di lavoro.

È responsabilità dell'operatore apprendere e ricordare i pericoli relativi all'area di lavoro e, conseguentemente, essere pronto ad evitarli durante lo spostamento, la predisposizione e il funzionamento della macchina.

Controllo dell'area di lavoro

Riconoscere ed evitare le seguenti situazioni di pericolo:

- dirupi o fossati
- cunette, ostruzioni lungo la pavimentazione o detriti
- superfici in pendenza
- superfici di supporto non idonee a sostenere tutte le sollecitazioni di carico provocate dalla macchina
- ostacoli presenti al di sopra della macchina e linee ad alta tensione
- vento superiore ai 12,5 m/s e condizioni atmosferiche sfavorevoli (pioggia, neve, ecc.)
- temperatura ambientale inferiore a -20°C o superiore a 40°C
- presenza di atmosfera esplosiva
- scarsa o insufficiente illuminazione
- insufficiente ventilazione
- ambienti pericolosi
- presenza di personale non autorizzato
- altre condizioni di potenziale pericolo

Istruzioni operative



Prima di utilizzare la macchina, è necessario:

- ☑ Apprendere e applicare i principi fondamentali relativi al funzionamento della macchina in condizioni di sicurezza contenuti in questo manuale dell'operatore.
 - 1 Evitare situazioni di pericolo.
 - 2 Eseguire sempre il controllo preoperativo.
 - 3 Eseguire sempre la prova delle funzioni prima di utilizzare la macchina.
 - 4 Controllare l'area di lavoro.
- 5 Utilizzare la macchina soltanto per le funzioni per cui è stata progettata.**

Elementi fondamentali

Il capitolo Istruzioni operative fornisce le istruzioni relative a ciascun aspetto del funzionamento della macchina. È responsabilità dell'operatore seguire tutte le norme di sicurezza e le istruzioni contenute nei manuali dell'operatore, di sicurezza e delle responsabilità.

È vietato e pericoloso utilizzare la macchina per scopi diversi dal sollevamento di personale, attrezzi e materiali a un sito di lavoro aereo.

Se la macchina deve essere utilizzata da più di un operatore in momenti diversi durante lo stesso turno di lavoro, ciascuno degli operatori deve essere qualificato e deve attenersi alle norme e alle istruzioni relative alla sicurezza contenute nel manuale dell'operatore. Ciò significa che ogni nuovo operatore deve eseguire il controllo preoperativo, la prova delle funzioni e il controllo dell'area di lavoro prima di utilizzare la macchina.

Predisposizione

- 1 Posizionare la macchina su una superficie stabile direttamente al di sotto dell'area di lavoro.
- 2 Collegare all'alimentazione adeguata:
 - Modelli DC: collegare il gruppo batterie.
 - Modelli AC: collegare a una presa di alimentazione AC da 15 A con collegamento di terra. Utilizzare una prolunga tripolare da 3,3 mm² di sezione con collegamento di terra e lunghezza non superiore a 13 m.
 - Modelli pneumatici: collegare la linea ad aria compressa.
- 3 Posizionare l'interruttore a chiave su comandi in piattaforma ed estrarre la chiave.
- 4 Estrarre il pulsante rosso di arresto di emergenza sui comandi a terra e ruotare il pulsante rosso di arresto di emergenza sui comandi in piattaforma per rilasciarlo. Assicurarsi che la spia di alimentazione sia accesa oppure che il manometro per la pressione dell'aria indichi un valore compreso tra 5,5 e 7,8 bar.
- 5 Installare i bracci estensibili della base in modo da livellare la macchina e sollevare leggermente le ruote orientabili della base dal suolo.

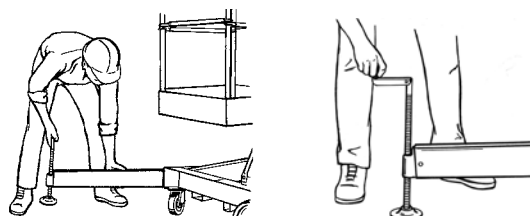

- 6 Assicurarsi che le quattro spie di segnalazione dei dispositivi di comando ad azione combinata sui comandi a terra siano accese e che i quattro bracci estensibili mantengano una perfetta aderenza al suolo.
- 7 Utilizzare la livella a bolla per assicurarsi che la macchina sia livellata.



Nota: se è necessario eseguire una regolazione, controllare nuovamente la livella a bolla e il dispositivo di comando ad azione combinata per assicurarsi che la macchina sia livellata e che le quattro spie del dispositivo di comando ad azione combinata siano accese.

ISTRUZIONI OPERATIVE

Arresto di emergenza

Sui comandi a terra o su quelli in piattaforma, premere il pulsante rosso di arresto di emergenza per interrompere la funzione di sollevamento.

Sollevamento e abbassamento piattaforma

- 1 Estrarre il pulsante rosso di arresto di emergenza in posizione acceso sui comandi a terra. Ruotare il pulsante rosso di arresto di emergenza sui comandi in piattaforma per rilasciarlo.
- 2 Premere il pulsante di azionamento comandi e ruotare l'interruttore di sollevamento/abbassamento per selezionare la direzione della funzione desiderata.

Abbassamento manuale piattaforma

- 1 Azionare la valvola di abbassamento manuale piattaforma presente sulla base del cilindro idraulico.

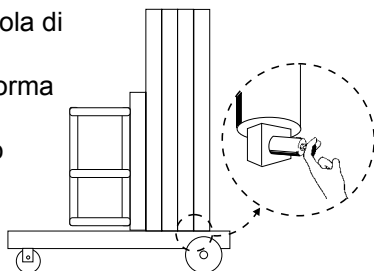
**Abbassamento ausiliario piattaforma - Modelli AC e DC**

- 1 Ruotare l'interruttore a chiave su comandi a terra. Estrarre il pulsante rosso di arresto di emergenza in posizione acceso.
- 2 Azionare il pulsante di abbassamento ausiliario piattaforma sui comandi a terra.

Protezione da cadute

L'uso di dispositivi di protezione personale (DPI) contro le cadute dall'alto non è necessario per utilizzare questa macchina. Se le norme di sicurezza disposte dal datore di lavoro e quelle relative al luogo di lavoro richiedono l'utilizzo dell'equipaggiamento DPI, osservare quanto segue:

Tutto l'equipaggiamento DPI deve essere conforme alla normativa nazionale vigente e deve essere controllato e utilizzato secondo le istruzioni del produttore.

Dopo ogni utilizzo

- 1 Individuare un'area di magazzinaggio sicura con superficie livellata e stabile, protetta da intemperie, libera da ostruzioni e traffico.
- 2 Applicare i freni alle ruote orientabili (se presenti) o bloccare con zeppe le ruote per evitare che la macchina si muova.
- 3 Rimuovere la chiave per evitare l'uso non autorizzato della macchina.
- 4 Modelli DC: ricaricare le batterie.

Istruzioni relative alla carica delle batterie



Istruzioni operative relative alle batterie e al caricabatterie

Osservare e rispettare:

- Non utilizzare un caricabatterie esterno o una batteria ausiliaria di avviamento.
- Caricare le batterie in una zona ben ventilata.
- Utilizzare una tensione di alimentazione AC appropriata in base alle indicazioni riportate sul caricabatterie.
- Utilizzare soltanto batterie e caricabatterie autorizzati da Genie.

Carica delle batterie

- 1 Aprire il coperchio del gruppo batterie per accedere alle batterie.
- 2 Rimuovere i cappucci di sfiato e controllare il livello dell'acido nelle batterie. Se necessario, aggiungere solo acqua distillata in quantità sufficiente da coprire le piastre. Non superare tale livello prima del ciclo di carica.
- 3 Rimontare i cappucci di sfiato delle batterie.
- 4 Assicurarsi che il cavo dell'uscita DC del caricabatterie sia correttamente collegato alle batterie.
Il cavo nero al negativo, il cavo rosso al positivo.
- 5 Collegare il caricabatterie ad una presa di alimentazione AC con collegamento di terra e protetta da interruttore magnetotermico e differenziale.
- 6 Il caricabatterie si spegne automaticamente quando le batterie sono completamente cariche.
- 7 Una volta completato il ciclo di carica, controllare il livello dell'acido nelle batterie. Rabboccare con acqua distillata fino alla base del tubo di riempimento. Non superare il livello indicato.

Istruzioni per il riempimento e per la carica di batterie a secco

- 1 Rimuovere i cappucci di sfiato delle batterie ed eliminare il sigillo di plastica dalle aperture di sfiato delle batterie.
- 2 Riempire ciascun elemento con acido per batterie (elettrolito) fino a coprire le piastre.
Non riempire fino al livello massimo prima di aver eseguito un ciclo completo di carica delle batterie. Il superamento del livello massimo può provocare una fuoriuscita dell'acido durante la carica. Neutralizzare le fuoriuscite di acido dalle batterie con bicarbonato di sodio e acqua.
- 3 Montare i cappucci di sfiato delle batterie.
- 4 Caricare le batterie.
- 5 Una volta completato il ciclo di carica, controllare il livello dell'acido nelle batterie. Rabboccare con acqua distillata fino alla base del tubo di riempimento. Non superare il livello indicato.

Trasporto



Trasporto

Osservare e rispettare:

- ☑ Assicurarsi che la capacità del veicolo di trasporto e le superfici di carico siano in grado di supportare il peso della macchina. Per conoscere il peso della macchina, fare riferimento all'etichetta di serie. Alcune sponde di autocarri non sono in grado di sostenere il peso della macchina e può essere necessario rinforzarle.
- ☑ Non caricare la macchina su un veicolo di trasporto a meno che non sia parcheggiato su una superficie livellata.
- ☑ Il veicolo utilizzato per il trasporto deve essere bloccato per evitare che si sposti durante la fase di carico della macchina.
- ☑ La macchina deve essere adeguatamente bloccata al veicolo di trasporto. Utilizzare catene o dispositivi di bloccaggio in grado di supportare carichi elevati.
- ☑ Assicurarsi di bloccare entrambe le ruote orientabili della struttura per inclinazione all'indietro.
- ☑ Non eseguire il trasporto con la macchina sostenuta dalla struttura per inclinazione all'indietro.

Istruzioni per il sollevamento

Il numero di persone necessario al carico e allo scarico della macchina dipende da un insieme di fattori, tra cui:

- La forza fisica del personale ed eventuali loro limitazioni
- Le distanze orizzontale e verticale di spostamento della macchina durante le operazioni di carico e scarico
- Il numero di operazioni di carico e scarico
- La postura e i criteri di presa utilizzati dal personale
- Le tecniche di sollevamento impiegate
- Le condizioni atmosferiche e del suolo di lavoro in cui viene svolta l'attività di carico e scarico

Utilizzare un numero di persone adeguato e le tecniche di sollevamento opportune per prevenire gravi lesioni fisiche.

TRASPORTO

Caricamento per il trasporto

- 1 Abbassare completamente la piattaforma.
- 2 Premere i pulsanti rossi di arresto di emergenza, posizionare l'interruttore a chiave su spento, quindi rimuovere la chiave.
- 3 Rimuovere i bracci estensibili dalla base e riportarli negli alloggiamenti.
- 4 Modelli DC: disconnettere il cavo della batteria e rimuovere il gruppo batterie.
- 5 Controllare l'eventuale presenza di componenti non fissi o non bloccati sull'intera macchina.
- 6 Far slittare la staffa di arresto nella posizione di blocco superiore.

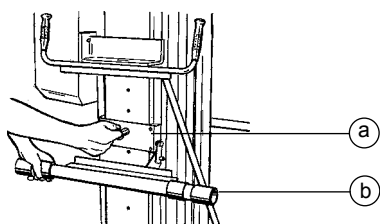

a Staffa di arresto
b Articolazione di caricamento

Tutti i modelli sprovvisti di struttura per inclinazione all'indietro

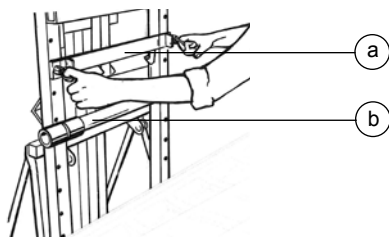

a Staffa di arresto
b Articolazione di caricamento

Tutti i modelli provvisti di struttura per inclinazione all'indietro

- 7 Agganciare l'articolazione di caricamento alla staffa di arresto.

- 8 Posizionare la macchina in modo da portarla a contatto con la superficie di carico. Abbassare e bloccare la staffa di arresto nella posizione più bassa del perno di blocco, al di sopra della superficie di carico.

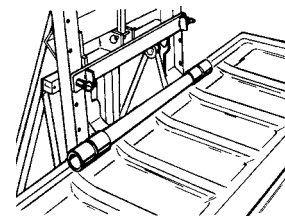

- 9 Tutti i modelli provvisti di struttura per inclinazione all'indietro:

Assicurarsi che entrambi i perni di blocco delle staffe di arresto siano saldamente bloccati.

Assicurarsi che le ruote orientabili della base della struttura per inclinazione all'indietro siano bloccate.

- 10 Estrarre la maniglia a T fino a quando il perno di blocco scatta in sede.

- 11 Sollevare la maniglia a T per inclinare la macchina sulla superficie di carico. Utilizzare un numero di persone adeguato e le tecniche di sollevamento opportune.

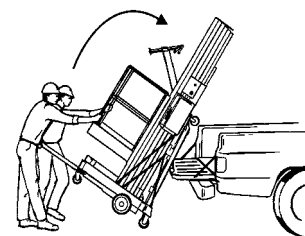

- 12 Spostare a spinta la macchina nella posizione finale di trasporto.

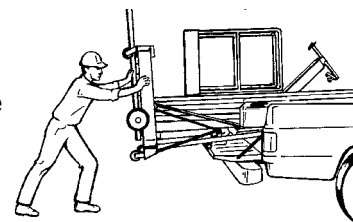

- 13 Riportare la maniglia a T scorrevole in posizione retratta.

- 14 Bloccare la base della macchina e il gruppo bracci di sollevamento estensibili al veicolo di trasporto. Consultare il capitolo Bloccaggio della macchina alla pagina seguente.

- 15 Eseguire le procedure in ordine inverso per scaricare la macchina.

TRASPORTO

Bloccaggio della macchina

Utilizzare catene o dispositivi di bloccaggio in grado di sopportare carichi elevati.

Utilizzare almeno 2 dispositivi.

Regolare i dispositivi di bloccaggio per evitare di danneggiare le catene.

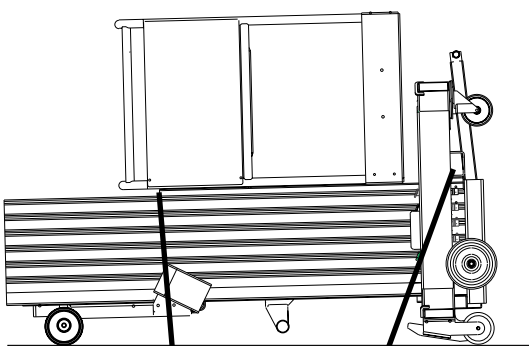
**Sollevamento della macchina su un autocarro a pianale mediante verricello**

- 1 Abbassare completamente la piattaforma.
- 2 Premere i pulsanti rossi di arresto di emergenza, posizionare l'interruttore a chiave su spento, quindi rimuovere la chiave.
- 3 Rimuovere i bracci estensibili dalla base e riporli negli alloggiamenti.
- 4 Controllare l'eventuale presenza di componenti non fissi o non bloccati sull'intera macchina.
- 5 Collegare il cavo di sollevamento all'apposito punto di aggancio del verricello ubicato sulla parte posteriore della base.
- 6 Sollevare lentamente la macchina sull'autocarro con il verricello.
- 7 Bloccare la base della macchina al veicolo di trasporto. Consultare il capitolo Bloccaggio della macchina.

Caricamento della macchina mediante gru

Utilizzare l'anello di sollevamento posizionato sulla colonna posteriore del supporto dei bracci di sollevamento estensibili.

Il gruppo batterie deve essere rimosso prima di sollevare la macchina con una gru. Scollegare la spina delle batterie prima di rimuovere i gruppi batterie.

Assicurarsi di ispezionare la macchina e di rimuovere tutti i componenti allentati o non bloccati.

Inserire il gancio di sollevamento attraverso l'anello di sollevamento verso l'esterno in modo da evitare il contatto con la macchina.

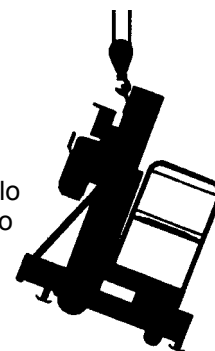

Istruzioni operative per l'inclinazione all'indietro



Istruzioni operative per l'inclinazione all'indietro

Osservare e rispettare:

- ☑ Il fermo di blocco deve essere inserito per evitare la caduta della struttura per inclinazione all'indietro caricata a molle.
- ☑ Non inclinare all'indietro la macchina se l'area sottostante non è libera da personale e da ostacoli.
- ☑ Non stazionare dietro o al di sotto della struttura per inclinazione all'indietro durante la fase di sollevamento o abbassamento.

Struttura per inclinazione all'indietro

La macchina Genie AWP Super Series dispone di una struttura per inclinazione all'indietro che consente alla macchina di spostarsi liberamente attraverso porte e varchi di accesso comuni. La struttura per inclinazione all'indietro è di serie sui modelli standard AWP-36S e 40S, mentre è opzionale sui modelli standard AWP-15S, 20S, 25S e 30S. La struttura per inclinazione all'indietro non è disponibile sulle macchine con base ridotta o sulle macchine con base per percorsi impervi.

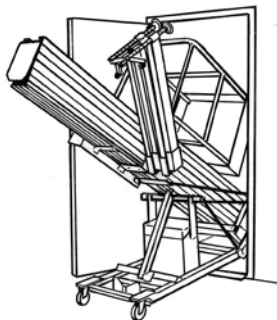

Istruzioni per il sollevamento

Il numero di persone necessario al carico e allo scarico della macchina dipende da un insieme di fattori, tra cui:

- La forza fisica o del personale ed eventuali loro limitazioni
- Le distanze orizzontale e verticale di spostamento della macchina durante le operazioni di carico e scarico
- Il numero di operazioni di carico e scarico
- La postura e i criteri di presa utilizzati dal personale
- Le tecniche di sollevamento impiegate
- Le condizioni atmosferiche e del suolo di lavoro in cui viene svolta l'attività di carico e scarico

Utilizzare un numero di persone adeguato e le tecniche di sollevamento opportune per prevenire gravi lesioni fisiche.

ISTRUZIONI OPERATIVE PER L'INCLINAZIONE ALL'INDIETRO

Abbassamento della struttura per inclinazione all'indietro

- 1 Assicurarsi che l'area posteriore alla macchina e sottostante alla struttura per inclinazione all'indietro sia libera da personale e da ostacoli.
- 2 Abbassare completamente la piattaforma.
- 3 Rimuovere i bracci estensibili dalla base e riportarli negli alloggiamenti.

Se il fermo di blocco viene rimosso, la struttura per inclinazione all'indietro caricata a molle cade immediatamente verso l'esterno. Impugnare saldamente la struttura per inclinazione all'indietro e rimuovere il fermo di blocco.

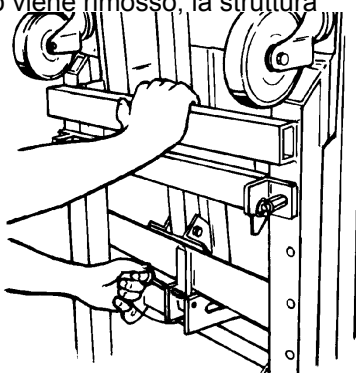

- 4 Abbassare la struttura per l'inclinazione all'indietro e inserire l'ammortizzatore per l'inclinazione all'indietro nell'alloggiamento.
- 5 Inserire il fermo di blocco nell'alloggiamento dell'ammortizzatore.

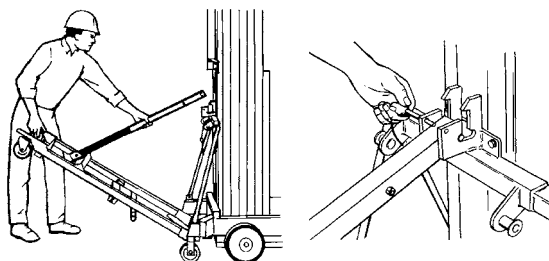

Inclinazione all'indietro della macchina

- 1 Estrarre la maniglia a T fino a quando il perno di blocco scatta in sede.
- 2 Sollevare la macchina con la maniglia a T nella posizione di inclinazione intermedia, fino a quando le ruote orientabili della struttura vengono a contatto con il suolo e la macchina risulta supportata dall'ammortizzatore per l'inclinazione all'indietro in posizione estesa. Utilizzare un numero di persone adeguato e le tecniche di sollevamento opportune.

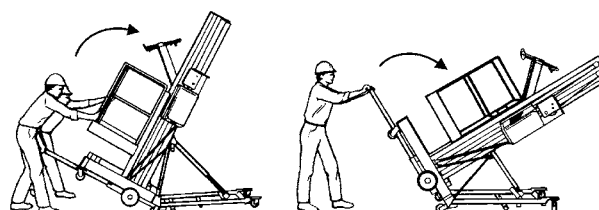
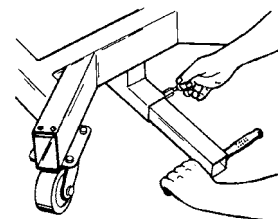

- 3 Continuare a sollevare la macchina fino a quando l'ammortizzatore per l'inclinazione all'indietro è completamente compresso.
- 4 Riportare la maniglia a T scorrevole in posizione retratta.

ISTRUZIONI OPERATIVE PER L'INCLINAZIONE ALL'INDIETRO

Riposizionamento della macchina in posizione verticale

- 1 Assicurarsi che l'area sottostante alla base della macchina e alla maniglia a T sia libera da personale e da ostacoli.
- 2 Estrarre la maniglia a T fino a quando il perno di blocco scatta in sede.
- 3 Tirare verso il basso la maniglia a T fino a portare la macchina in posizione di inclinazione intermedia.
- 4 Abbassare la macchina con la maniglia a T fino a quando le ruote orientabili della base aderiscono al suolo. Utilizzare un numero di persone adeguato e le tecniche di sollevamento opportune.
- 5 Riportare la maniglia a T scorrevole in posizione retratta.

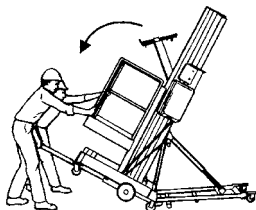
**Retrazione della struttura per inclinazione all'indietro**

- 1 Rimuovere il fermo di blocco.

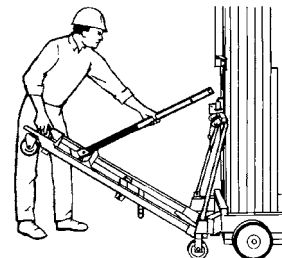
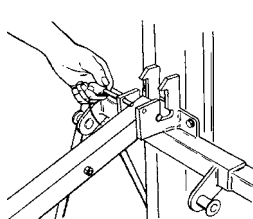

- 2 Impugnare saldamente la struttura per l'inclinazione all'indietro e rimuovere l'ammortizzatore per l'inclinazione all'indietro dall'alloggiamento.

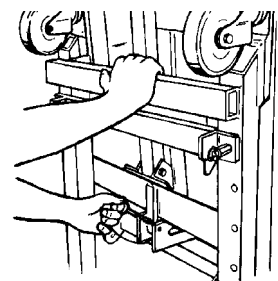

- 3 Sollevare la struttura per inclinazione all'indietro, mantenerla in posizione eretta contro la molla e bloccare con un fermo di blocco.

Adesivi

NON DESTINATO AL MERCATO ITALIANO

Controllo degli adesivi contenenti parole

Determinare se gli adesivi presenti sulla macchina contengono parole o simboli. Attenersi al tipo di controllo appropriato per verificare che tutti gli adesivi siano presenti e leggibili.

Part No.	Description	Quantity
27838	Warning - Tilt-back Hazards/Instructions	1
27839	Label - Sliding T-handle	1
27840	Label - Retaining Pin	1
27841	Label - Stop Bracket	1
27842	Label - Loading Pivot	1
27843	Label - Tilt-back Strut	1
27844	Label - Strut Socket	1
27857	Caution - Pipe Plug	1
27863	Warning - Collision Hazard	3
27864	Notice - Lower Stop Bracket Before . . .	1
27865	Label - Bubble Level	1
27867	Label - Swivel Lock	1
27868	Danger - Relief Valve	1
27872	Danger - Tip-over Hazard, Outriggers	1
27873	Notice - Maintain Firm Grasp	1
27874	Label - Insert Retaining Pin	1
28174	Label - Power to Platform, 230V	2
28235	Label - Power to Platform, 115V	2
28372	Caution - Quick Disconnect	1
31070	Danger - Tip-over Hazard, Moving	1
31071	Warning - Failure to Read	1
31245	Warning - Collision Hazard	1
37141	Notice - Manual Lowering Instructions	1
37142	Notice - Operating Instructions	1
37143	Notice - Max Capacity 300 lbs / 136 kg AWP-40S	1
37144	Notice - Max Capacity 350 lbs / 159 kg AWP-20S, 25S, 30S, 36S	1

Part No.	Description	Quantity
37145	Label - Manual Lowering Valve	1
38122	Label - Manual Storage Container	1
38142	Label - Circuit Breaker, AC models	1
40434	Label - Lanyard Anchorage Point	1
41266	Label - Interlock Display, Air Models, Standard Base	1
41268	Label - Interlock Display, Air Models, Narrow Base and Rough Terrain Base	1
52996	Cosmetic - Genie Logo	1
52999	Cosmetic - AWP-20S	2
62992	Cosmetic - AWP-25S	2
62993	Cosmetic - AWP-30S	2
62994	Cosmetic - AWP-36S	2
62995	Cosmetic - AWP-40S	2
72086	Label - Lifting Eye	1
82366	Label - Chevron Rando	1
82780	Label - Interlock Display	1
82781	Label - Interlock Display	1
82802	Label - Function Enable	1
82907	Danger - Battery Charger Safety	1
82975	Danger - Collision Hazard	1
82986	Danger - Electrocution Hazard	1
97522	Label - Wheel Load	4
97523	Label - Outrigger Load	4
114009	Notice - Max Manual Force 45 lbs / 200 N,	1
114011	Danger - General Safety	1

NON DESTINATO AL MERCATO ITALIANO

ADESIVI

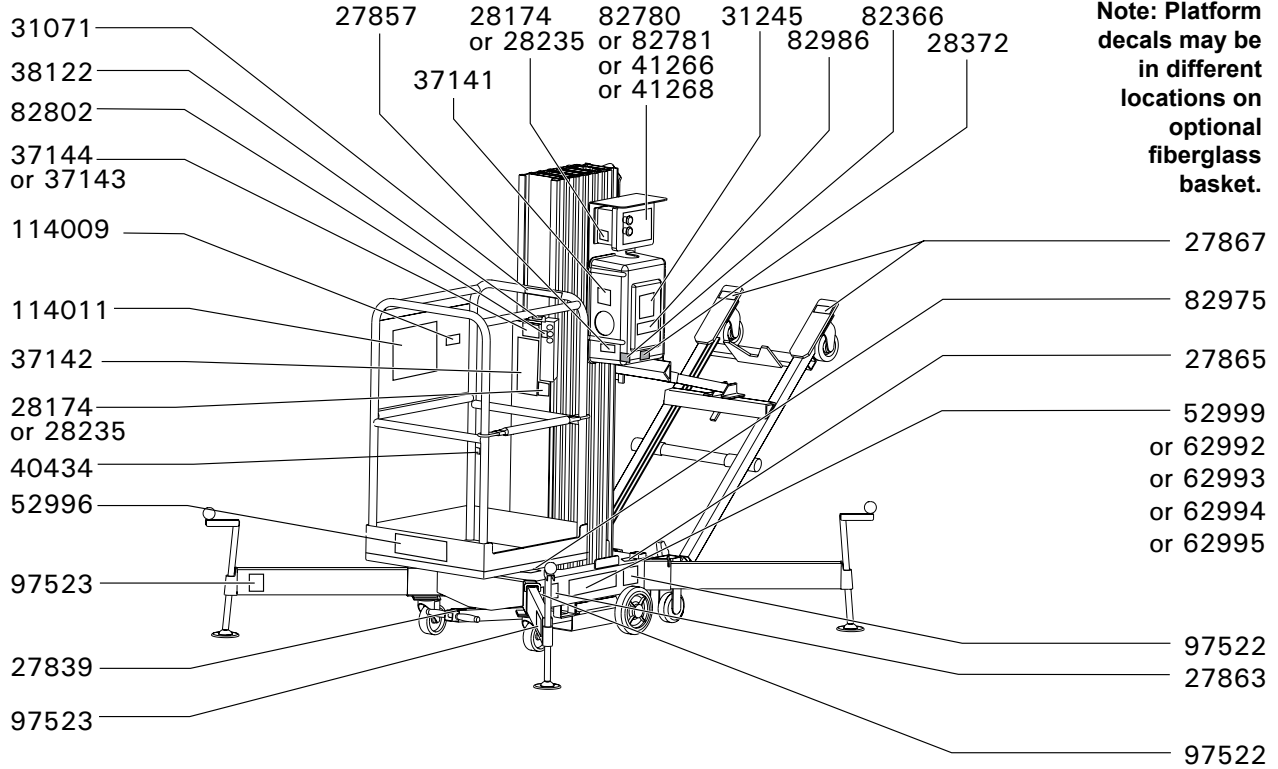

Models with Tilt-back Frame

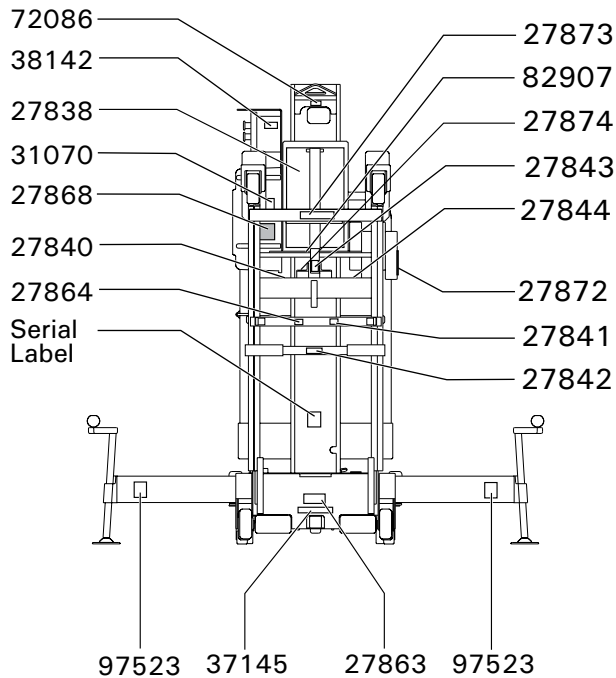

Models without Tilt-back Frame

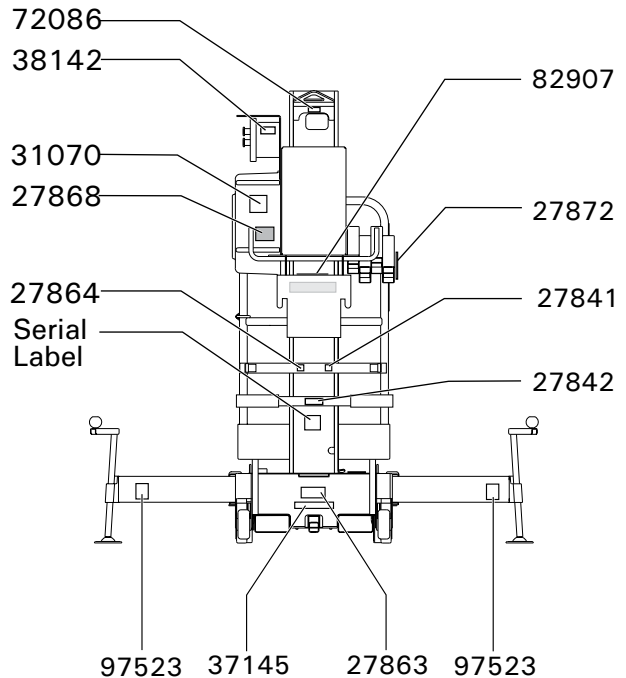

ADESIVI

Controllo degli adesivi contenenti simboli

Determinare se gli adesivi presenti sulla macchina contengono parole o simboli. Attenersi al tipo di controllo appropriato per verificare che tutti gli adesivi siano presenti e leggibili.

Codice	Descrizione	Quantità
28174	Etichetta - Alimentazione in piattaforma, 230V	2
28235	Etichetta - Alimentazione in piattaforma, 115V	2
40434	Etichetta - Punto di ancoraggio corda	1
52996	Finitura - Logo Genie	1
52999	Finitura - AWP-20S	2
62992	Finitura - AWP-25S	2
62993	Finitura - AWP-30S	2
62994	Finitura - AWP-36S	2
62995	Finitura - AWP-40S	2
82481	Pericolo - Norme di sicurezza relative al caricabatterie	1
82487	Etichetta - Leggere il manuale in dotazione	1
82614	Attenzione - Pericolo di collisione	1
82780	Etichetta - Spie segnalazione dispositivi di comando ad azione combinata	1
82781	Etichetta - Spie segnalazione dispositivi di comando ad azione combinata	1
82802	Etichetta - Abilitazione funzioni	1
82913	Pericolo - Capacità massima - 159 kg AWP-20S, 25S, 30S, 36S	1
82914	Pericolo - Capacità massima - 136 kg AWP-40S	1
82915	Etichetta - Valvola di abbassamento manuale piattaforma	1
82916	Pericolo - Massima sollecitazione manuale - 200 N, CE	1

Codice	Descrizione	Quantità
82973	Avvertenza - Inserimento fermo	1
82974	Avvertenza - Pericolo di collisione	1
82976	Pericolo - Velocità del vento, braccio estensibile 51 cm	4
82977	Pericolo - Velocità del vento, braccio estensibile 66 cm	4
82978	Pericolo - Velocità del vento, braccio estensibile 77 cm	4
82979	Pericolo - Velocità del vento, braccio estensibile 91 cm	4
82980	Pericolo - Velocità del vento, braccio estensibile 1,02 m	4
82984	Pericolo - Velocità del vento, braccio estensibile 2,16 m	4
82987	Pericolo - Pericolo di fulminazione	1
82988	Etichetta - Leggere il manuale in dotazione, Struttura per l'inclinazione all'indietro	1
97522	Etichetta - Carico sulla ruota	4
97523	Etichetta - Carico sui bracci estensibili	4
97815	Etichetta - Abbassare barra di protezione	1
1257853	Pericolo - Velocità del vento, braccio estensibile 1,91 m	4
1257854	Pericolo - Velocità del vento, braccio estensibile 1,52 m	4
1260610	Pericolo - Velocità del vento, braccio estensibile 1,17 m	4

ADESIVI

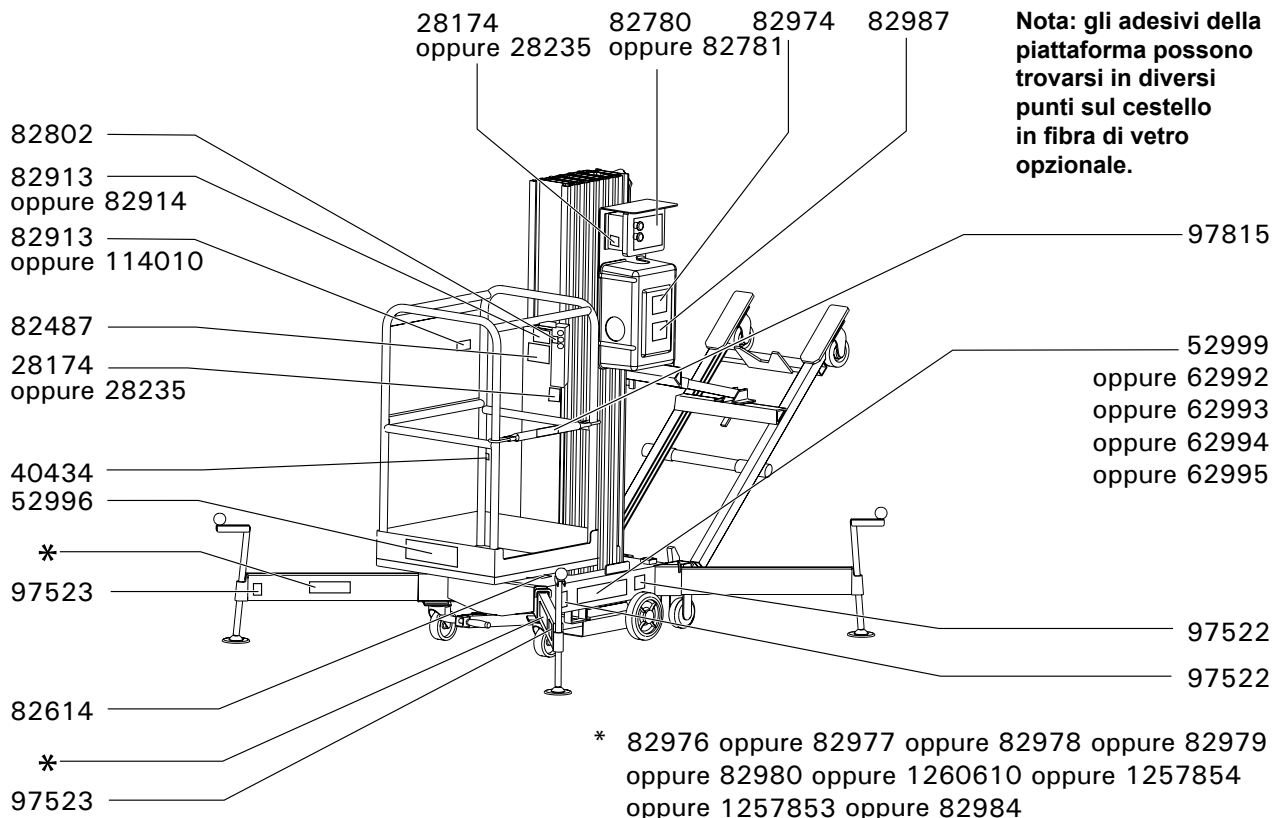

Modelli provvisti di struttura per inclinazione all'indietro

Modelli sprovvisti di struttura per inclinazione all'indietro

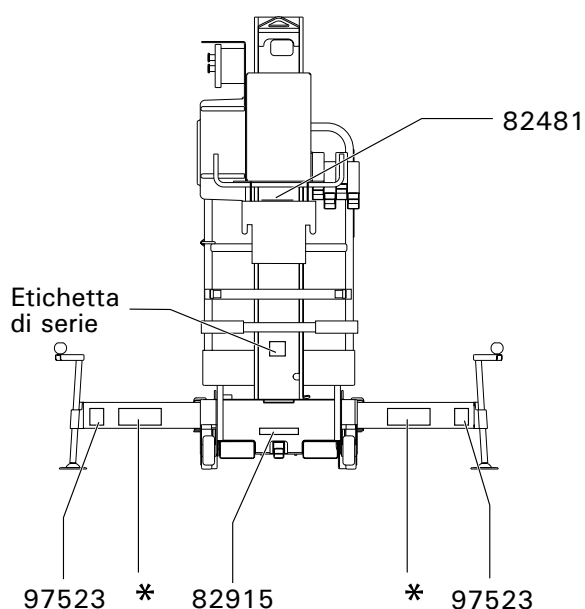
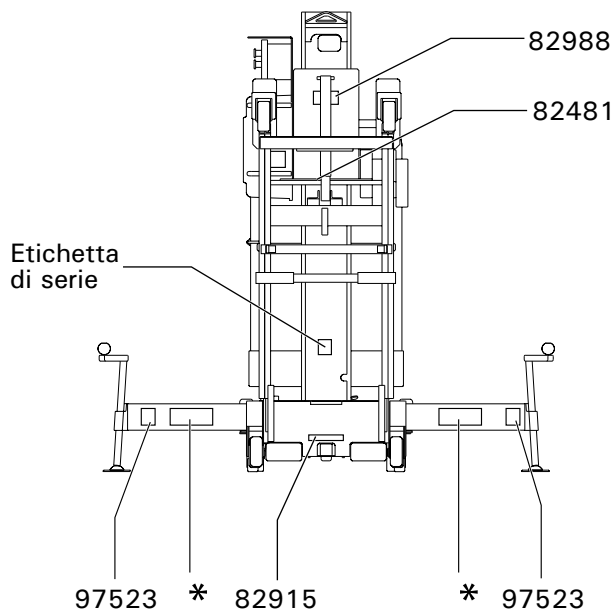

Specifiche tecniche

Specifiche tecniche della macchina

Altezza operativa massima	
AWP-20S	8,0 m
AWP-25S	9,4 m
AWP-30S	10,8 m
AWP-36S	12,9 m
AWP-40S	4,1 m

Altezza massima piattaforma	
AWP-20S	6,1 m
AWP-25S	7,6 m
AWP-30S	9,0 m
AWP-36S	11,1 m
AWP-40S	12,3 m

Altezza, posizione retratta	
AWP-20S, 25S, 30S	2,0 m
AWP-36S, 40S	2,8 m

Larghezza	
Base standard	73,6 cm
Base ridotta	55,8 cm
Base per percorsi impervi (RT)	75 cm

Lunghezza, AWP-20S, 25S, 30S	
Base standard	1,2 m
Base ridotta	75 cm
Base per percorsi impervi (RT)	1,5 m

Lunghezza, AWP-36S, 40S	
Base standard	1,4 m

Peso Fare riferimento all'etichetta di serie

Carico massimo sulle ruote 231 kg

Carico massimo sui bracci estensibili 181 kg

Massima velocità del vento ammissibile 12,5 m/s

Massima forza manuale ammessa 200 N

Massima inclinazione del carro ammessa 0°

Vibrazioni:

In base alle misurazioni effettuate nelle più sfavorevoli condizioni di utilizzo è stato accertato che:
 il valore quadratico medio ponderato in frequenza dell'accelerazione cui sono esposte le membra superiori è inferiore a 2,5 m/sec²;
 il valore quadratico medio ponderato in frequenza dell'accelerazione cui è esposto il corpo è inferiore a 0,5 m/sec².

Capacità di sollevamento
 AWP-20S, 25S, 30S, 36S 159 kg
 AWP-40S 136 kg

Alimentazione
 Modelli DC 12V
 Modelli AC 110V o 220V
 Motore pneumatico 6,9 bar a 37.760 cc/s

Potenza nominale
 DC 1,8 Kw
 AC 1,1 Kw

Temperatura ambiente di funzionamento Da -29°C a 57°C

Livello di rumore propagato nell'aria

Livello di pressione sonora, postazione di lavoro a terra <70 dBA

Livello di pressione sonora, postazione di lavoro in piattaforma <70 dBA

Il valore totale della vibrazione a cui è soggetto l'insieme mani/braccia non deve superare 2,5 m/s².

Il massimo valore quadratico medio dell'accelerazione ponderata in frequenza a cui è soggetto il corpo intero non deve superare 0,5 m/s².

Dimensioni piattaforma (lunghezza x profondità x altezza)

Piattaforma standard con cancello di ingresso o barra di protezione scorrevole 69 cm x 66 cm x 1,1 m

Piattaforma ultraridotta con cancello di ingresso 56 cm x 46 cm x 1,1 m

Piattaforma ridotta con cancello di ingresso 66 cm x 51 cm x 1,1 m

Piattaforma standard in fibra di vetro 74 cm x 67 cm x 1,1 m

Piattaforma ridotta in fibra di vetro 66 cm x 56 cm x 1,1 m

Piattaforma ridotta con cancello ad accesso frontale 51 cm x 66 cm x 1,1 m

Piattaforma con ingresso frontale e laterale maggiorati 76 cm x 71 cm x 1,1 m

Il costante miglioramento dei prodotti offerti è l'obiettivo di Genie. Le specifiche tecniche dei prodotti sono soggette a modifica senza preavviso.

SPECIFICHE TECNICHE

Specifiche tecniche Base standard	AWP-20S	AWP-25S	AWP-30S
Ingombro bracci estensibili della base (l x p) CE Uso interno	1,5 x 1,3 m	1,8 x 1,6 m	1,9 x 1,7 m
Ingombro bracci estensibili della base (l x p) CE Uso esterno	2,1 x 1,9 m	2,3 x 2,1 m	3,0 x 2,8 m
Accesso agli angoli/accesso a pareti* CE Uso interno	36,9 / 7,4 cm	48,6 / 18,2 cm	56,5 / 20,3 cm
Accesso agli angoli/accesso a pareti* CE Uso esterno	76 / 42,4 cm	82,5 / 43,4 cm	1,3 m / 73 cm

* Tra lo spigolo superiore della piattaforma e l'angolo parete, con possibilità di rotazione dei martinetti di livellamento.

Specifiche tecniche Base standard	AWP-36S	AWP-40S
Ingombro bracci estensibili della base (l x p) CE Uso interno	2,1 x 1,9 m	2,3 x 2,0 m
Ingombro bracci estensibili della base (l x p) CE Uso esterno	3,5 x 3,3 m	3,9 x 3,7 m
Accesso agli angoli/accesso a pareti* CE Uso interno	72,7 / 36,2 cm	79,4 / 37,1 cm
Accesso agli angoli/accesso a pareti* CE Uso esterno	1,3 m / 79,3 cm	1,3 m / 73 cm

* Tra lo spigolo superiore della piattaforma e l'angolo parete, con possibilità di rotazione dei martinetti di livellamento.

SPECIFICHE TECNICHE

Specifiche tecniche**Base ridotta /****Base per percorsi impervi (RT)****AWP-20S****AWP-25S****AWP-30S**

Ingombro bracci estensibili della base
(l x p) CE Solo uso interno

1,8 x 1,5 m

1,8 x 1,5 m

1,9 x 1,6 m

Le macchine CE con base ridotta o per percorsi impervi sono progettate solo per uso interno, anche se con bracci estensibili maggiorati.

Accesso agli angoli/accesso a pareti*
CE Uso interno

53,3 / 31,1 cm

49,5 / 24,7 cm

55,8 / 22,8 cm

* Tra lo spigolo superiore della piattaforma e l'angolo parete, con possibilità di rotazione dei martinetti di livellamento.

Genie Scandinavia
Telefono +46 31 575100
Fax +46 31 579020

Genie France
Telefono +33 (0)2 37 26 09 99
Fax +33 (0)2 37 26 09 98

Genie Iberica
Telefono +34 93 579 5042
Fax +34 93 579 5059

Genie Germany
Telefono +49 (0)4202 88520
Fax +49 (0)4202 8852-20

Genie U.K.
Telefono +44 (0)1476 584333
Fax +44 (0)1476 584334

Genie Mexico City
Telefono +52 55 5666 5242
Fax +52 55 5666 3241

Genie North America
Telefono 425.881.1800
Numero Verde USA e Canada
800.536.1800
Fax 425.883.3475

Genie Australia Pty Ltd.
Telefono +61 7 3375 1660
Fax +61 7 3375 1002

Genie China
Telefono +86 21 53852570
Fax +86 21 53852569

Genie Malaysia
Telefono +65 98 480 775
Fax +65 67 533 544

Genie Japan
Telefono +81 3 3453 6082
Fax +81 3 3453 6083

Genie Korea
Telefono +82 25 587 267
Fax +82 25 583 910

Genie Brasil
Telefono +55 11 41 665 755
Fax +55 11 41 665 754

Genie Holland
Telefono +31 183 581 102
Fax +31 183 581 556

Distribuito da: