

**JOHN DEERE**  
WORLDWIDE COMMERCIAL & CONSUMER  
EQUIPMENT DIVISION

---

**Rasenmäher R43RVE  
BETRIEBSANLEITUNG**

**Tondeuse à gazon R43RVE  
LIVRET D'ENTRETIEN**

**Lawnmower R43RVE  
OPERATOR'S MANUAL**

**Grasmaaier R43RVE  
BEDIENINGSHANDLEIDING**

**Cortacésped R43RVE  
MANUAL DEL OPERADOR**

**Tagliaerba R43RVE  
MANUALE DELL'OPERATORE**

**Corta-relvas R43RVE  
MANUAL DO OPERADOR**



**JOHN DEERE**

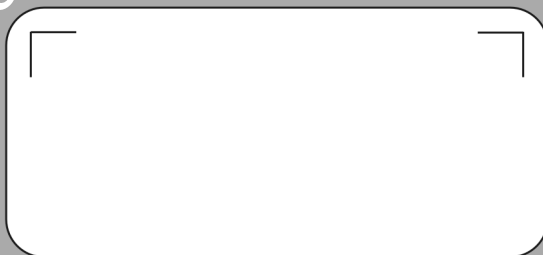

**SAU11447**

- DE** **Deutsch**  
Beim Lesen der Betriebsanleitung vorne und hinten die Seiten heraus klappen.
- FR** **Français**  
Lors de la lecture du mode d'emploi, ouvrez la première et la dernière page.
- GB** **English**  
When you are reading the operator's manual, please unfold the front and back page.
- NL** **Nederlands**  
Voor het lezen van de bedieningshandleiding gelieve de eerste en laatste pagina uit te klappen.
- ES** **Español**  
Para leer el manual del operador abra las páginas delante y detrás.
- IT** **Italiano**  
Quando si leggono le istruzioni d'uso aprire le pagine anteriore e posteriore.
- PT** **Português**  
Durante a leitura deste manual do operador, desdobre a primeira e a última página.

<b>Deutsch</b> Originalbetriebsanleitung	<b>DE</b>
<b>Français</b> Mode d'emploi d'origine	<b>FR</b>
<b>English</b> Original Instruction	<b>GB</b>
<b>Nederlands</b> Originele gebruiksaanwijzing	<b>NL</b>
<b>Español</b> Manual del operador original	<b>ES</b>
<b>Italiano</b> Manuale d'uso originale	<b>IT</b>
<b>Português</b> Manual de instruções original	<b>PT</b>

- DE** Erklärung der Piktogramme
- FR** Explication des pictogrammes
- GB** Explanation of the pictograms
- NL** Verduidelijking van de pictogrammen

- ES** Explicación de los pictogramas
- IT** Spiegazione dei pittogrammi
- PT** Explicação dos pictogramas



- DE** Betriebsanleitung lesen!
- FR** Lisez le mode d'emploi!
- GB** Read the operator's manual!
- NL** Bedieningshandleiding lezen!
- ES** ¡Leer el manual del operador!
- IT** Leggere le istruzioni per l'uso!
- PT** Ler o manual do operador!



- DE** Gefahr durch fortschleudernde Teile bei laufendem Motor - Sicherheitsabstand halten / Dritte fernhalten!
- FR** Les pièces éjectées représentent un danger lorsque le moteur est en marche - conserver les distances de sécurité / garder les personnes étrangères à l'écart !
- GB** Risk caused by thrown elements when the motor is running - Maintain the safety gap / Keep others away!
- NL** Gevaar door weggeslingerde delen bij lopende motor - veiligheidsafstand houden / derden op afstand houden!
- ES** Peligro de piezas sueltas con el motor en marcha - Respetar la distancia de seguridad / ¡Mantener alejados a terceros!
- IT** Pericolo a causa di pezzi lanciati via mentre il motore è in funzione - mantenere la distanza di sicurezza / tenere a debita distanza eventuali terzi!
- PT** Perigo devido a peças ejetadas quando o motor estiver em funcionamento - Manter distância de segurança / Manter terceiros afastados!

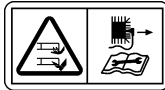

- DE** Achtung vor scharfen Messern – vor Wartung Zündkerzenstecker ziehen.
- FR** Attention aux lames tranchantes – Avant l'entretien, retirez la cosse de bougie d'allumage.
- GB** Caution, sharp blades. Disconnect the spark plug connector before performing any maintenance work.
- NL** Attentie voor scherpe messen – voor het onderhoud de bougiestekker aftrekken.
- ES** Cuidado con las cuchillas agudas – desenchufe el enchufe de las bujías antes del mantenimiento.
- IT** Attenzione a lame taglienti – staccare la spina della candela prima della manutenzione.
- PT** Atenção, lâminas afiadas – Antes da manutenção, desligar a ficha das velas de ignição.

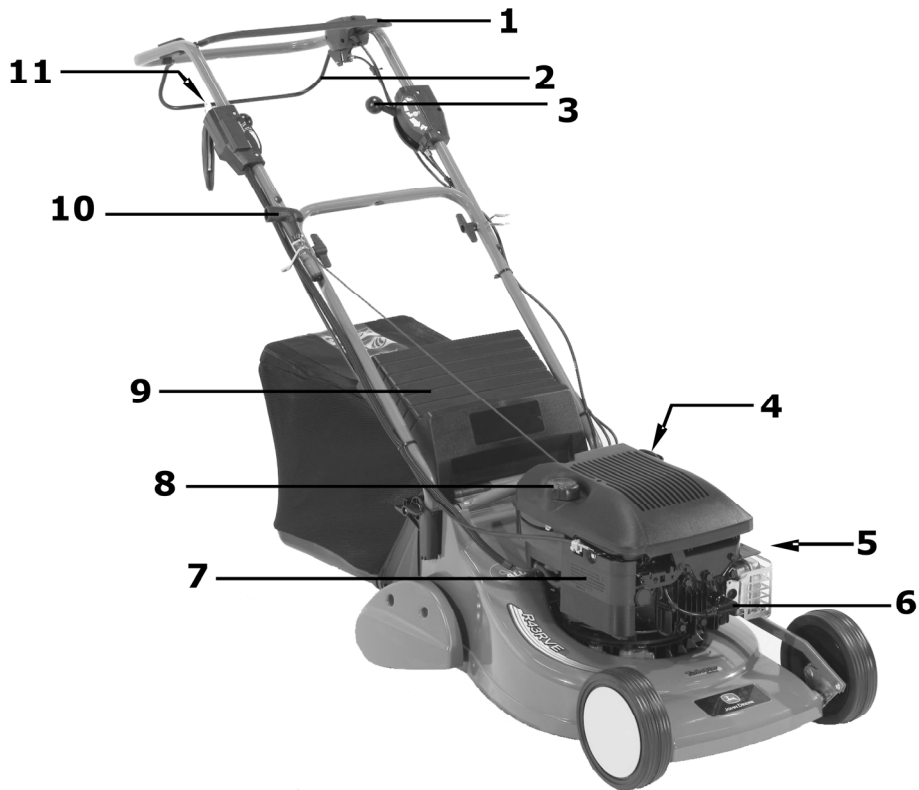

**A1**

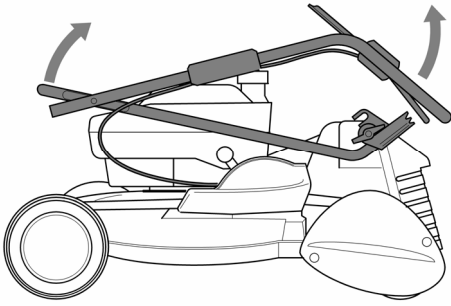

**E1**

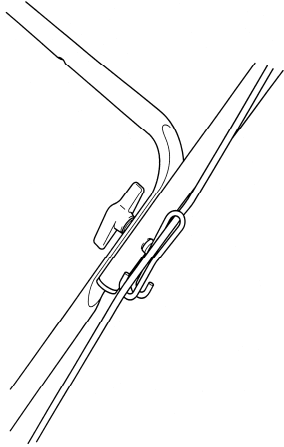

**B1**

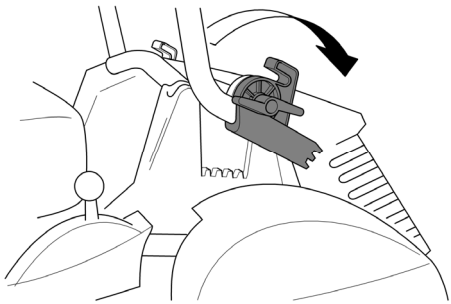

**P3**

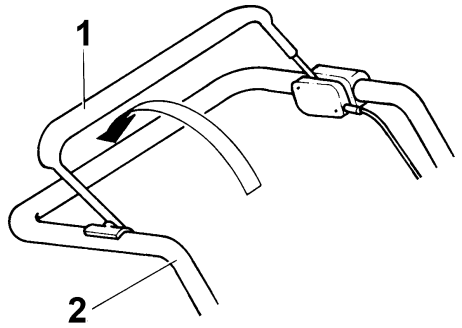

**L1**

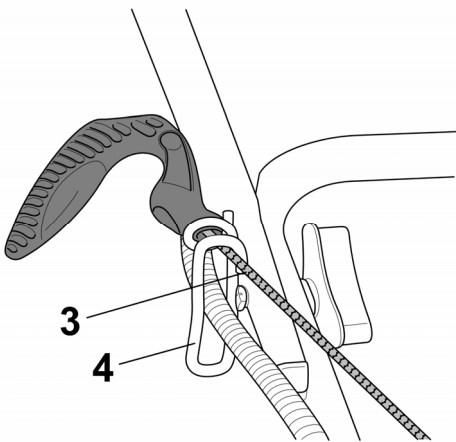

**R1**

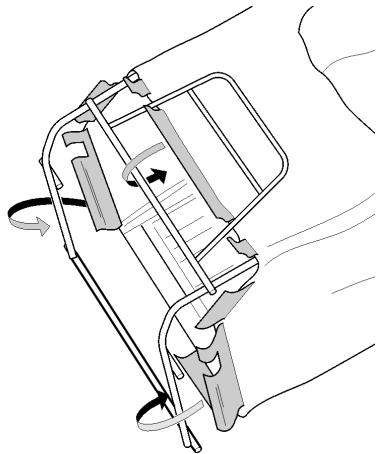

**S1**

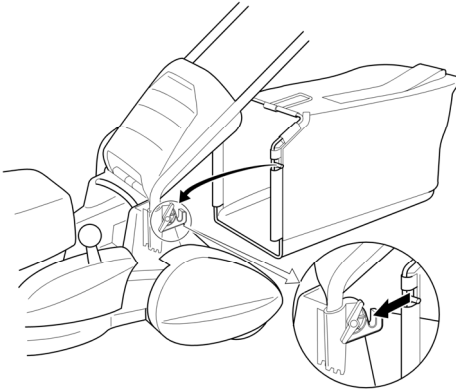

**I**

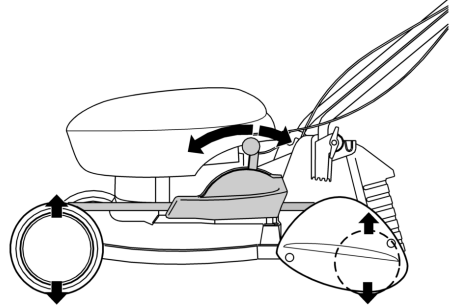

**J3**

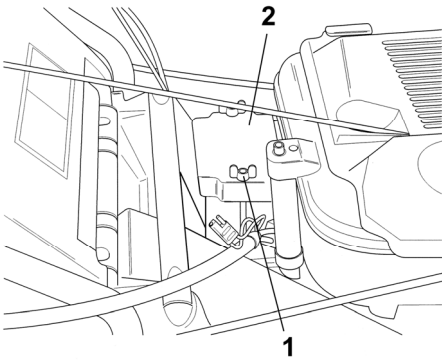

**U1**

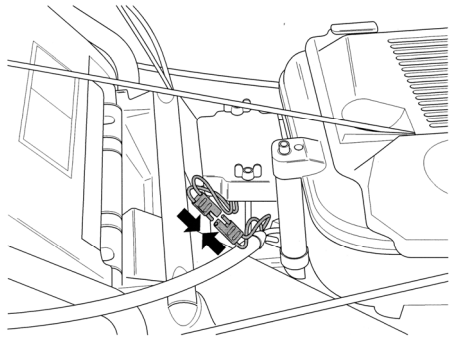

**X1**

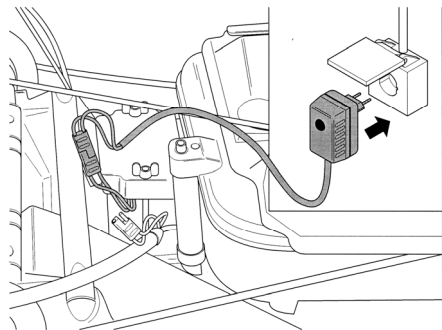

**W1**

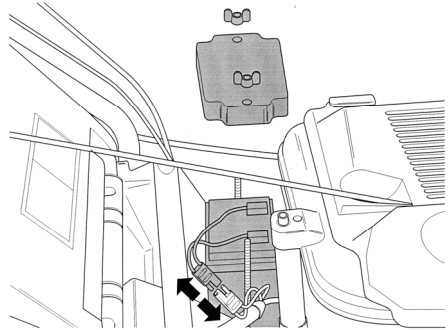

- DE** Erklärung der Piktogramme
- FR** Explication des pictogrammes
- GB** Explanation of the pictograms
- NL** Verduidelijking van de pictogrammen

- ES** Explicación de los pictogramas
- IT** Spiegazione dei pittogrammi
- PT** Explicação dos pictogramas



- DE** Warnung vor heißen Oberflächen - Motor und Auspuff nicht berühren. Verbrennungsgefahr!
- FR** Mise en garde contre les surfaces chaudes - ne pas toucher le moteur et le pot d'échappement. Risque de brûlure !
- GB** Beware of hot surfaces - do not touch the engine and exhaust. Risk of burns!
- NL** Waarschuwing voor hete oppervlakken - motor en uitlaat niet aanraken. Verbrandingsgevaar!
- ES** Precaución, superficies calientes - No toque ni el motor ni el escape. ¡Peligro de quemaduras!
- IT** Avviso! Superfici molto calde! Non toccare il motore e il tubo di scappamento. Pericolo di ustioni!
- PT** Alerta quanto a superfícies aquecidas - Não tocar no motor e na conduta de descarga de gases residuais. Perigo de queimadura!



- DE** Abgase sind giftig - Motor nicht in geschlossenen Räumen laufen lassen. Vergiftungsgefahr!
- FR** Les gaz d'échappement sont toxiques - Ne pas faire tourner le moteur dans des pièces closes. Risque d'intoxication !
- GB** Exhaust fumes are toxic - do not have the engine running in closed rooms. Risk of poisoning!
- NL** Uitlaatgassen zijn giftig - motor niet in gesloten ruimtes laten lopen. Vergiftigingsgevaar!
- ES** Los gases de escape son tóxicos - No ponga el motor en marcha en lugares cerrados. ¡Peligro de intoxicación!
- IT** I gas di scarico sono tossici. Non lasciar funzionare il motore in locali chiusi. Pericolo di asfissia!
- PT** Os gases residuais são venenosos - Não deixar o motor a funcionar em locais fechados. Perigo de envenenamento!



- DE** Benzin ist leicht entflammbar - Funken und Flammen fernhalten, nicht rauchen. Feuergefahr!
- FR** L'essence s'enflamme facilement - Tenir à l'écart des étincelles et des flammes, ne pas fumer. Risque d'incendie!
- GB** Petrol is highly inflammable - keep away from sparks and open flame, do not smoke. Fire hazard!
- NL** Benzine is licht ontvlambaar - vonken en vlammen uit de buurt houden, niet roken. Brandgevaar!
- ES** La gasolina es muy inflamable - Evite acercarse a chispas o llamas, no fumar. ¡Peligro de incendio!
- IT** La benzina è facilmente infiammabile. Evitare fiamme e scintille, non fumare. Pericolo d'incendio!
- PT** A gasolina é facilmente inflamável - Manter afastada de faíscas e chamas, não fumar. Perigo de incêndios!
- DE** Dieses Gerät gehört nicht in den Hausmüll, Gerät, Zubehör und Verpackung einer umweltfreundlichen Wiederverwertung zuführen.
- FR** Cet appareil ne doit pas être jeté à la poubelle; remettre l'appareil, les accessoires et l'emballage à un centre de recyclage écologique.
- GB** This appliance must not be disposed of as household waste. Send equipment, accessories and packaging for environmental recycling.
- NL** Dit toestel hoort niet bij het huisvuil; breng apparaat, toebehoren en verpakking naar een milieuvriendelijk recyclepunt.
- ES** Este aparato no puede echarse a la basura doméstica. El aparato, los accesorios y el envase tienen que entregarse para que sean reciclados de un modo ecológico.
- IT** Questo apparecchio non va smaltito nei rifiuti domestici. Esso, come pure i relativi accessori e la confezione, devono essere portati in un punto per il riciclaggio ecologico.
- PT** Este aparelho não pertence ao lixo doméstico, submeter aparelho, acessórios e embalagem à reciclagem que não polua o meio ambiente.



(DE)	(FR)	(GB)	(NL)	(ES)	(IT)	(PT)
Technische Daten	Caractérist. techniques	Technical data	Technische gegevens	Datos técnicos	Dati tecnici	Dados técnicos

### R43RVE

#### Schalleistungspegel / Sound power level / Niveau de puissance acoustique / Geluidsvermogen / Nivel de potencia acústica / Livello di potenza sonora / Nivel de potência acústica

<p>Garantierter Schalleistungspegel; gemessen nach EN 2000/14/EC  Niveau de puissance acoustique assuré ; mesuré selon EN 2000/14/EC  Guaranteed sound power level; measured according to EN 2000/14/EC  Gegarandeerd geluidsvermogen; gemeten conform EN 2000/14/EC  Nivel de potencia acústica garantizado; medido según EN 2000/14/EC  Livello di potenza sonora garantito; misurato secondo EN 2000/14/EC  Nível de potência sonora garantido; mensurado de acordo com a EN 2000/14/EC</p>	<p><math>L_{WA} = 96 \text{ dB(A)}</math></p>
--	---

#### Schalldruckpegel / Niveau de pression sonore / Sound pressure level / Geluidsdrukniveau / Nivel de la presión acústica / Livello di pressione sonora / Nivel da pressão sonora

<p>Emissions-Schalldruckpegel am Bedienerplatz; gemessen nach EN 836/A2  Messunsicherheiten; nach ISO4871  Niveau de pression sonore d'émission au poste d'opérateur; mesuré selon EN 836/A2  Incertitudes de mesure ; selon ISO4871  Emission sound pressure level at operator's workplace; measured according to EN 836/A2  Measuring inaccuracy; according to ISO4871  Emissie - geluidsdrukniveau op de plaats van de operator; gemeten volgens EN 836/A2  Meetonzekerheden; conform ISO4871  Nivel de la presión acústica de emisión en el puesto de manejo; medido según EN 836/A2  Inseguridades de medición; según ISO4871  Livello d'emissione di pressione sonora sul posto operatore; misurato secondo EN 836/A2  Insicurezze di misurazione; secondo ISO4871  Nível da pressão sonora das emissões no local do operador; medida segundo a EN 836/A2  Incertezas de medição; segundo a ISO4871</p>	<p><math>L_{pA} = 84 \text{ dB(A)}</math> 3 dB</p>
---	--

#### Schwingungen / Vibrations / Vibrations / Trillingen / Vibraciones / Oscillazioni / Vibrações

<p>Schwingungen am Führungsholm; gemessen nach EN 836/A2  Messunsicherheiten; nach EN12096  Vibrations sur la poignée ; mesurées selon EN 836/A2  Incertitudes de mesure ; selon EN12096  Vibrations on the lawnmower's handlebar; measured according to EN 836/A2  Measuring inaccuracy; according EN12096  Trillingen aan de stuurboom; gemeten volgens EN 836/A2  Meetonzekerheden; conform EN12096  Vibraciones en el larguero de guía; medidas según EN 836/A2  Inseguridades de medición; según EN12096  Oscillazioni nel manico di guida; misurate secondo EN 836/A2  Insicurezze di misurazione; secondo EN12096  Vibrações no guiador; medições feitas em conformidade com EN 836/A2  Messunsicherheiten; segundo a EN12096</p>	<p><math>a_{hw} = 4 \text{ m/s}^2</math> <math>2 \text{ m/s}^2</math></p>
--	---

<b>DE</b>	<b>FR</b>	<b>GB</b>	<b>NL</b>	<b>ES</b>	<b>IT</b>	<b>PT</b>
<b>Technische Daten</b>	<b>Caractérist. techniques</b>	<b>Technical data</b>	<b>Technische gegevens</b>	<b>Datos técnicos</b>	<b>Dati tecnici</b>	<b>Dados técnicos</b>

### R43RVE

Motor	Moteur	Motor	Motor	Motor	Motore	Motor
B&S 4-Takt-Motor, 650 Quantum	B&S moteur à 4 temps, 650 Quantum	B&S 4-stroke motor, 650 Quantum	B&S 4-takt-motor, 650 Quantum	B&S motor de 4 tiempos, 650 Quantum	B&S motore a 4 fasi, 650 Quantum	B&S motor a 4 tempos, 650 Quantum
Hubraum	Cylindrée	Capacity	Cilinderinhoud	Cilindrada	Cilindrata	Cilindrada
190 cm <sup>3</sup>						
Drehzahl	Tours par minute	Rotation speed	Toerental	Número de revoluciones	Velocità	Velocidade de rotação
2800 min <sup>-1</sup>	2800 min <sup>-1</sup>	2800 rpm	2800 min <sup>-1</sup>	2800 min <sup>-1</sup>	2800 min <sup>-1</sup>	2800 min <sup>-1</sup>
Geräteleistung	Puissance des appareils	Power of Device	Apparaat-vermogen	Potencia del aparato	Potenza dell'appa- recchio	Potência do aparelho
2,4 kW *						
Elektrodenabstand	Ecartement des électrodes	Electrode gap	Afstand elektroden	Distancia entre electrodos	Distanza tra gli elettrodi	Distância entre eléctrodos
0,7 mm						
Batterie	Batterie	Battery	Batterij	Bateria	Batteria	Bateria
12 V / 4 Ah						
Kraftstoff	Carburant	Fuel	Brandstof	Combustible	Carburante	Combustível
Bleifreier Standard- kraftstoff, mit max.10% Ethanol	Carburant standard, sans plomb, avec au max. 10 % d'éthanol	Unleaded standard petrol, with max.10% ethanol	Loodvrij standaard brandstof, met max. 10% ethanol	Combustible estándar sin plomo, con max.10% de etanol	Carburante standard senza piombo, con max.10% di etanolo	Combustível sem chumbo, com máx. 10% de etanol
Tankinhalt	Contenance du reservoir	Tank capacity	Tankinhoud	Capacidad del depósito	Capienza del serbatoio	Capacidade do depósito
ca. 1,5 Liter	env. 1,5 litre	approx. 1.5 litres	ca.1,5 liter	aprox. 1,5 litros	ca.1,5 litri	aprox. 1,5 litros
Schmieröl	Huile lubrificante	Lubricating oil	Smeerolie	Aceite lubricante	Olio lubrificante	Óleo lubrificante
SAE 30, SAE 20W50, SAE 15W40 oder ähnliches Markenöl	SAE 30, SAE 20W50, SAE 15W40 ou une huile de marque équiv.	SAE 30, SAE 20W50, SAE 15W40 or similar brand name oil	SAE 30, SAE 20W50, SAE 15W40 of soortgelijke kwaliteitsolie	SAE 30, SAE 20W50, SAE 15W40 o un aceite de marca similar	SAE 30, SAE 20W50, SAE 15W40 oppure olio similare	SAE 30, SAE 20W50, SAE 15W40 ou óleo de marca equivalente
Ölmenge	Débit d'huile	Oil quantity	Hoeveelheid olie	Cant.aceite	Quantità d'olio	Quantidade de óleo
0,6 Liter	0,6 litre	0.6 litres	0,6 liter	0,6 litros	0,6 litri	0,6 litros

- \* Die Leistungsangaben in dieser Bedienungsanleitung weichen teilweise trotz baugleichen Motors von den Leistungsangaben, in den bis zum 31.10.2008 ausgelieferten Bedienungsanleitungen für Modelle dieser Baureihe ab. Dies beruht nicht auf technischen Änderungen. Ab 01.11.2008 legen wir eine neue Messmethode sowie geänderte Mess-Parameter zugrunde. Die von uns eingebauten Motoren bleiben unverändert.
- \* Les puissances moteur indiquées dans ce manuel d'utilisation peuvent, malgré une construction identique des moteurs, différer de celles qui figurent dans les manuels d'utilisation livrés avant le 31/10/2008 avec les modèles de la même série. Ces écarts ne sont pas dus à des modifications techniques, mais à une nouvelle méthode et de nouveaux paramètres de mesure introduits le 01/11/2008. Les moteurs que nous fabriquons restent inchangés.
- \* Despite the identically constructed engine, the performance specifications in this operating manual partially deviate from the performance specifications given in the operating manual supplied up until 31st October 2008 for models in this series. This is not due to technical alterations. From 1st November 2008, we will be using a new measuring method and altered measuring parameters as a basis. The engines installed by us remain unchanged.
- \* De vermogensgegevens in deze bedieningshandleiding worden deels ondanks de motor met dezelfde constructie af van de vermogensgegevens in de tot en met 31-10-2008 geleverde bedieningshandleidingen voor modellen uit deze constructieserie. Dit berust niet op technische wijzigingen. Vanaf 01-11-2008 baseren wij ons op een nieuwe meetmethode en gewijzigde meetparameters. De door ons ingebouwde motoren blijven ongewijzigd.
- \* Las indicaciones de potencia nominal en estas instrucciones de servicio difieren parcialmente para los modelos de esta serie, a pesar de ser motores del mismo tipo, de las indicaciones de potencia nominal en las instrucciones de servicio suministradas hasta el 31-10-2008. Esto no se basa en modificaciones técnicas. A partir del 01-11-2008 nos basaremos en un nuevo método de medición, así como en parámetros de medición modificados. Los motores que montamos permanecen sin modificaciones.
- \* I dati riferiti alla potenza riportati nelle presenti istruzioni per l'uso si discostano in parte, nonostante il motore sia lo stesso, dai dati riferiti alla potenza riportati nelle istruzioni per l'uso consegnati fino al 31.10.2008 per i modelli di questa serie. Questo scostamento non è dovuto a modifiche tecniche. Dal 01.11.2008 ci basiamo su un nuovo metodo di misurazione e su parametri di misurazione modificati. I motori che montiamo restano invariati.
- \* Os dados de potência neste manual de instruções divergem parcialmente, apesar da construção idêntica do motor, dos dados de potência nos manuais de instrução fornecidos até os 31.10.2008 para modelos desta série. Isto não se relaciona a modificações técnicas. A partir de 01.11.2008 tomamos por base um novo método de medição, bem como parâmetros de medição modificados. Os motores por nós montados permanecem inalterados.

<b>DE</b>	<b>FR</b>	<b>GB</b>	<b>NL</b>	<b>ES</b>	<b>IT</b>	<b>PT</b>
Technische Daten	Caractérist. techniques	Technical data	Technische gegevens	Datos técnicos	Dati tecnici	Dados técnicos

### R43RVE

Mäher	Tondeuse	Mower	Maaier	Cortacésped	Tagliaerba	Corta-relvas
Gehäuse	Carter	Housing	Behuizing	Carcasa	Carter	Cárter
Aluminium-Druckguss	Aluminium moulé sous pression	Die-cast aluminium	Aluminium spuitgieterwerk	Fundición de aluminio a presión	Pressofusione in alluminio	Alumínio fundido a jacto
Schnittbreite	Largueur de coupe	Cutting width	Maaibreedte	Ancho de corte	Larghezza di taglio	Largura de corte
430 mm						
Schnitthöhen	Hauteurs de coupe	Cutting heights	Maaihogte	Alturas de corte	Altezze di taglio	Alturas de corte
Zentrale, 15, 20, 25, 30, 35, 45, 55, 60, 70, mm	Centrale, 15, 20, 25, 30, 35, 45, 55, 60, 70, mm	Central, 15, 20, 25, 30, 35, 45, 55, 60, 70, mm	Zentrale, 15, 20, 25, 30, 35, 45, 55, 60, 70, mm	Central, 15, 20, 25, 30, 35, 45, 55, 60, 70, mm	Centrale, 15, 20, 25, 30, 35, 45, 55, 60, 70, mm	Centrais, 15, 20, 25, 30, 35, 45, 55, 60, 70, mm
Führungsholm höhenverstellbar	Poignée réglable en hauteur	Adjustable-height handlebar	Stuurboom in hoogte regelbaar	Regulable altura larguero de guía	Longherone di guida regolabile in altezza	Guiador deslocável na altura
3-fach	triple	3-way	3-voudig	triple	triplo	Triplo
Fangsack-volumen	Contenu du sac de récupération	Grass collector capacity	Capaciteit opvangzak	Volumen de la bolsa colector	Volume del sacco	Capacidade do cesto de recolha
65 Liter	65 litres	65 litres	65 liter	65 litros	65 litri	65 litros
Fahrtgeschwindigkeit	Vitesse de déplacement	Speed	Snelheid	Velocidad	Velocità	Velocidade
3,3 – 5,0 km/h						
Gewicht	Poids	Weight	Gewicht	Peso	Peso	Peso
40 kg						
Länge	Longueur	Length	Lengte	Largo	Lunghezza	Comprimento
1595 mm						
Breite	Largueur	Width	Breedte	Ancho	Larghezza	Largura
515 mm						
Höhe	Hauteur	Height	Hoogte	Altura	Altezza	Altura
1050 mm						
Räder	Roues	Wheels	Wielen	Ruedas	Ruote	Roda
Ø 180 mm						
Lagerung vorn	Logement avant	Bearing front	Lagers voor	Disposición rodamientos delante	Supporti avanti	Rolamentos dianteiro
Konuskugellager	Roulement à billes conique	Cup-and-cone bearing	Conische kogellagers	Rodamiento de bolas cónico	Cuscinetto a rulli sferici	Rolam. cónico de esferas
Lagerung hinten	Logement arrière	Bearing rear	Lagers achter	Disposición rodamientos detrás	Supporti dietro	Rolamentos traseiro
Stahlrolle (100 mm) mit Kugellager	Galet en acier (100 mm) avec roulement à billes	Steel roller (100 mm) with ball bearing	Staalrol (100 mm) met kogellager	Rodillo de acero (100 mm) con rodamiento de bolas	Rullo acciaio (100 mm) con cuscinetto	Rolo de aço (100 mm) com rolamento de esferas

Y1

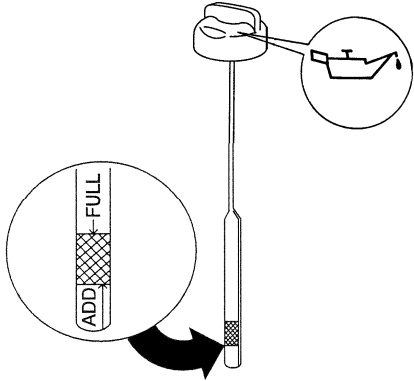

P4

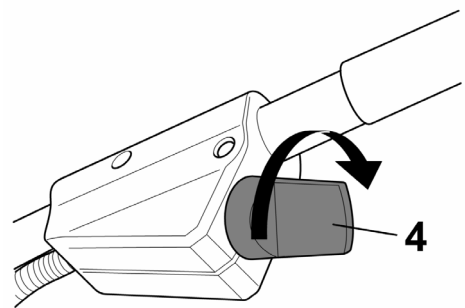

E

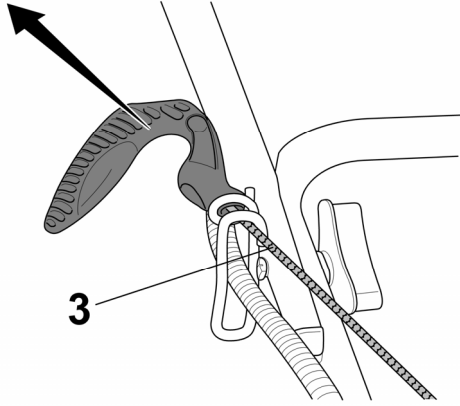

F

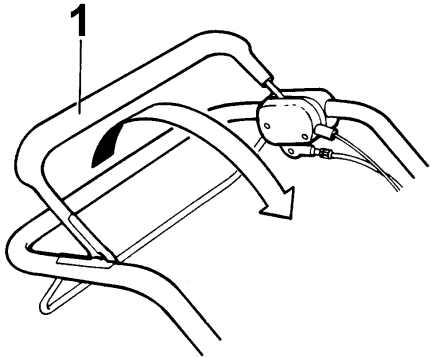

G

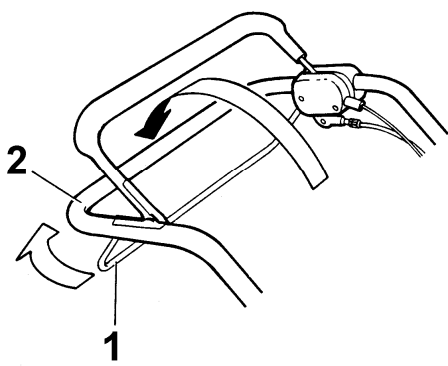

H

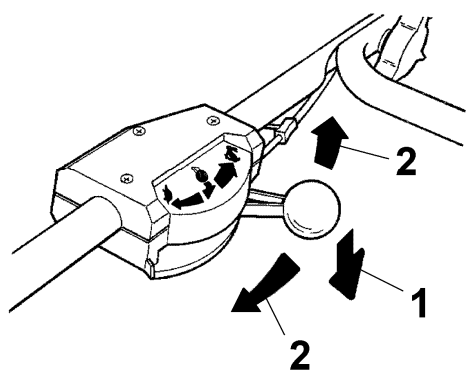

M

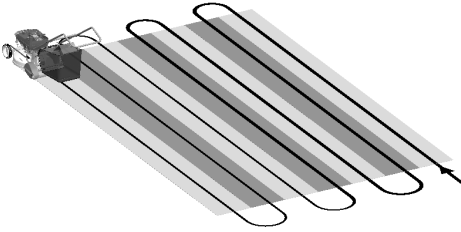

J

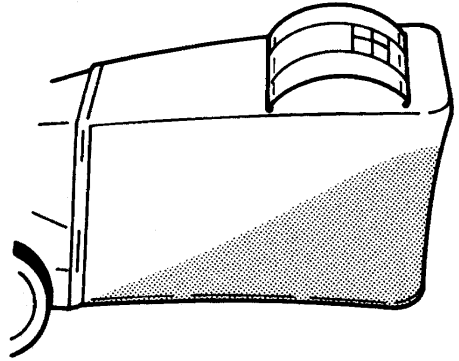

K

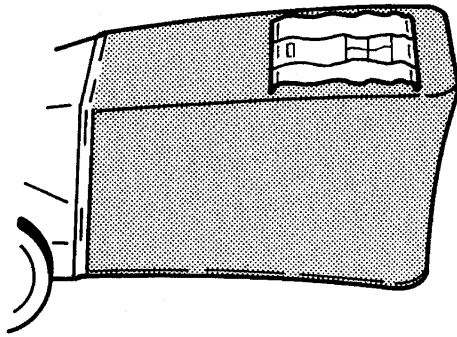

L

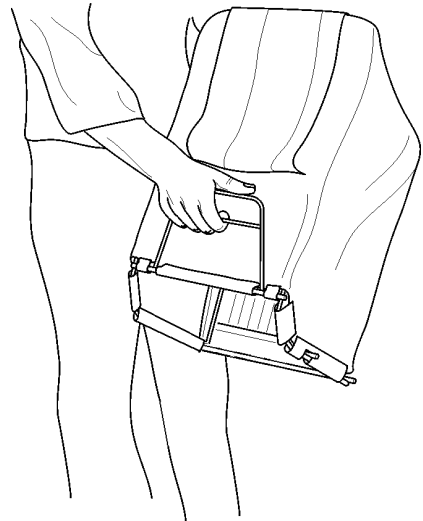

O

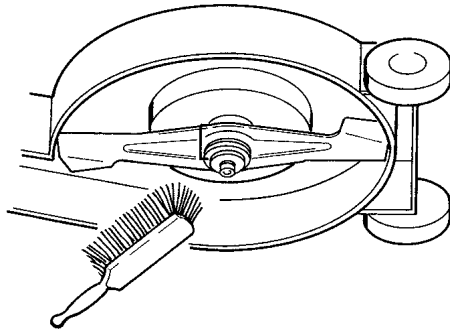

Q

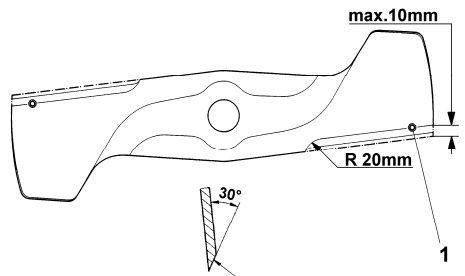

**W**

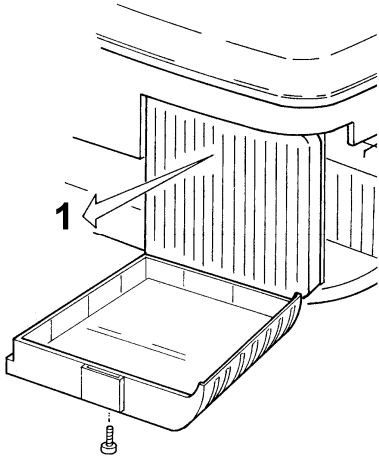

**Y**

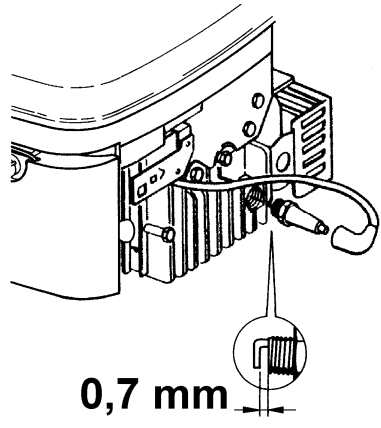

<b>DE</b>	<b>FR</b>	<b>GB</b>	<b>NL</b>	<b>ES</b>	<b>IT</b>	<b>PT</b>
Original-Ersatzteile und Zubehör	Pièces détachées originales	Original spare parts	Originele onderdelen	Recambios originales y accesorios	Pezzi di ricambio originali	Peças de reposição originais

### R43RVE

Messerbalken	Lame	Blade	Messenbalk	Cuchilla	Lama	Porta lâmina
SA34454						
Motoröl	Huile à moteur	Motor oil	Motorolie	Aceite de motor	Olio per motore	Óleo para motor
SA24208						
Zündkerze	Bougie d'allumage	Spark plug	Bougie	Bujía	Candela di accensione	Vela de ignição
SA16815						
Luffiltereinsatz	Cartouche de filtre à air	Air filter insert	Luchtfilterelement	Cartucho del filtro de aire	Inserto filtro aria	Cartucho do filtro de ar
SA26547						
Fangsack	Sac de récupération	Collecting bag	Opvangzak	Bolsa coollectora	Sacco di raccolta	Cesto de recolha
SA613						
Schraubendreher 5/16"	Tournevis 5/16"	Screwdriver 5/16"	Schroevendraaier 5/16"	Destornillador 5/16"	Cacciavite 5/16"	Chave de parafusos 5/16"
SA18332						





1	Erklärung des auf der Maschine angebrachten Typenschildes.....	2	13	Mähbetrieb .....	11
2	Einführung.....	2		Mähen an Hanglagen.....	11
3	Erklärung der Symbole.....	3		Ölstandkontrolle .....	11
4	Bestimmungsgemässer Gebrauch .....	4		Prüfung der Betriebssicherheit .....	12
5	Allgemeine Sicherheitsvorschriften für den handgeführten Sichelrasenmäher (Benzin).....	4		Zeitliche Einschränkungen.....	12
	Allgemeine Sicherheitshinweise.....	4		Tipps zur Rasenpflege (Abbildung M) .....	12
	Vorbereitende Maßnahmen.....	5	14	Grasfangeinrichtung.....	13
	Handhabung .....	5		Betrieb mit Grasfangsack.....	13
	Wartung und Lagerung.....	7		TurboSignal (Füll-Anzeige des Grasfangsacks) (Abbildung J + K) .....	13
6	Beschreibung der Bauteile .....	8		Entleeren des Grasfangsacks (Abbildung L) .....	13
7	Vorbereitende Arbeiten.....	8		Betrieb ohne Grasfangsack .....	13
	Führungsholm hochstellen (Abbildung A1 + E1 + B1).....	8	15	Pflege und Wartung des Mähers .....	13
	Holmstart-Montage (Abbildung D + L1).....	8		Reinigung (Abbildung O).....	13
	Grasfangsack am Mäher einhängen (Abbildung R1 + S1).....	8		Aufbewahrung.....	13
	Schnitthöhe einstellen (Abbildung I).....	9		Umklappen des Führungsholmes (Abbildung A1) ...	14
	Montage des Kabelbaums .....	9		Transport und Sicherung des Gerätes .....	14
	Montage der geladenen Starterbatterie (Abbildung J3 + U1).....	9		Wartung des Messerbalkens .....	14
8	Vor der ersten Inbetriebnahme.....	9		Nachschiefen und Auswuchten des Messerbalkens (Abbildung Q).....	14
	Starterbatterie laden .....	9		Auswechseln des Messerbalkens.....	14
	Laden in eingebautem Zustand (Abbildung X1).....	9		Wartung der Räder .....	14
	Laden der Batterie in ausgebautem Zustand (Abbildung W1).....	10		Wartung des Antriebs .....	15
	Öl einfüllen (Abbildung Y1).....	10		Auswechseln des Antriebskeilriemens .....	15
	Kraftstoff einfüllen .....	10		Wartung des Kettentriebs .....	15
9	Starten des Motors (Abbildung D + P4 + E).....	10		Starterbatterie nachladen.....	15
10	Abstellen des Motors (Abbildung F + P4).....	11	16	Wartung des Motors.....	15
11	Anhalten im Notfall.....	11		Ölwechsel.....	15
12	Fahrtrieb.....	11		Reinigen bzw. Austausch des Luftfilters (Abbildung W) .....	16
	Bedienung des Hinterradantriebes (Abbildung G) ...	11		Kontrolle der Zündkerze (Abbildung Y) .....	16
	Geschwindigkeitseinstellung (Abbildung H).....	11		Vorschriftsmäßiges Überwintern des Motors (oder längerer Nichtgebrauch).....	16
			17	Störungsursachen und deren Beseitigung .....	16
				EG Konformitätserklärung .....	18
				Technische Daten .....	siehe Umschlaginnenseite

# 1 ERKLÄRUNG DES AUF DER MASCHINE ANGEBRACHTEN TYPENSCHILDES

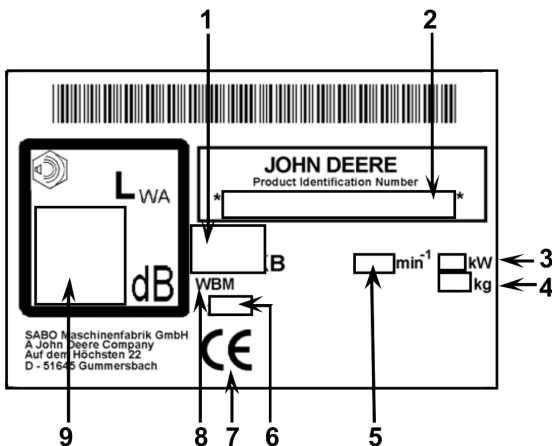

- 1 Typenbezeichnung
- 2 Modell- und Seriennummer
- 3 Geräteleistung
- 4 Gewicht
- 5 Motor Nenndrehzahl
- 6 Baujahr
- 7 CE Konformitätskennzeichen
- 8 Handgeführter Rasenmäher
- 9 Garantierter Schallleistungspegel

DE

## 2 EINFÜHRUNG

### Liebe Gartenfreundin, lieber Gartenfreund,

wenn zum Stolz auf einen gepflegten Rasen die Freude an der Gartenarbeit kommt, dann weiß man erst, was man an seinen Gartengeräten hat. Mit Ihrem neuen JOHN DEERE Rasenmäher haben Sie eine gute Wahl getroffen. Er vereint die Leistungsstärke einer großen Traditionsmarke mit den Innovationen modernen High-Techs. Das spüren Sie, wenn Sie mit ihm arbeiten, und das freut Sie, wenn Sie das wunderbare Ergebnis sehen.

Doch bevor Sie mit der Rasenpflege starten, hier einige wichtige Informationen, die Sie bitte unbedingt beachten sollten. Bevor Sie den Mäher erstmals in Betrieb nehmen, lesen Sie diese Betriebsanleitung aufmerksam durch, um sich mit der korrekten Bedienung und Wartung der Maschine vertraut zu machen und um Verletzungen oder Schäden an Ihrem Rasenmäher zu vermeiden.

Benutzen Sie den Rasenmäher vorsichtig. Die auf dem Gerät angebrachten Piktogramme weisen Sie auf die wichtigsten Vorsichtsmaßnahmen hin. Die Bedeutung der Piktogramme ist auf der Umschlagseite erklärt.

Die Sicherheitshinweise in dieser Betriebsanleitung sind mit Symbolen gekennzeichnet. Die Erklärung der Symbole finden Sie in der Tabelle auf der nächsten Seite.

Die Bezeichnungen links und rechts beziehen sich immer auf die in Fahrtrichtung gesehene linke oder rechte Seite des Gerätes.



Bei genauer Beachtung der technischen Anweisungen wird Ihr JOHN DEERE Rasenmäher zuverlässig funktionieren. Wir weisen darauf hin, dass Schäden am Mäher, die durch Bedienungsfehler entstanden sind, nicht der gesetzlichen Gewährleistungspflicht unterliegen.

Wir wünschen Ihnen viel Freude bei der Rasen- und Grundstückspflege.

### 3 ERKLÄRUNG DER SYMBOLE

	<p><b>WARNUNG</b>          Betriebsanleitung und allgemeine Sicherheitsvorschriften lesen und beachten.          Zur bestimmungsgemäßen Verwendung gehört auch die Einhaltung der vom Hersteller vorgeschriebenen Betriebs-, Wartungs- und Instandhaltungsbedingungen.</p>
	<p><b>WARNUNG</b>          Abstand halten / Dritte aus dem Gefahrenbereich fernhalten!          Der Kontakt mit dem rotierenden Messerbalken kann zu schweren Verletzungen führen.          Hochgeschleuderte Gegenstände können schwere Verletzungen verursachen.          Mähen Sie niemals, während Personen, besonders Kinder, oder Tiere in der Nähe sind.</p>
	<p><b>WARNUNG</b>          Benzin ist leicht entflammbar und hochexplosiv.          Auslaufendes Benzin und Öl auf dem heißen Motor ist leicht entflammbar.          Feuer und Explosionen können schwere Verletzungen und Sachschäden verursachen.          Während der Motor läuft oder bei heißer Maschine darf der Tankverschluss nicht geöffnet oder Benzin nachgefüllt werden.          Bei laufendem Motor muss der Ölmess-Stab immer fest eingeschraubt sein.</p>
	<p><b>WARNUNG</b>          Benzin ist leicht entflammbar und hochexplosiv.          Feuer und Explosionen können schwere Verletzungen und Sachschäden verursachen.          Rauchen und offenes Feuer sind beim Tanken verboten</p>
	<p><b>WARNUNG</b>          Achtung vor scharfen Messern! Der Kontakt mit dem rotierenden Messerbalken kann zu schweren Fußverletzungen führen.          Den Motor nur hinter dem Mäher stehend starten.          Darauf achten, dass die Füße nicht unter das Gehäuse kommen.</p>
	<p><b>WARNUNG</b>          Achtung vor scharfen Messern! Der Kontakt mit dem rotierenden Messerbalken kann zu schweren Hand- und Fußverletzungen führen.          Bei laufendem Motor/Messer den durch die Länge des Führungsholmes gegebenen Sicherheitsabstand einhalten.          Darauf achten, dass Hände und Füße nicht unter das Gehäuse kommen.</p>
	<p><b>WARNUNG</b>          Hochgeschleuderte Gegenstände können schwere Verletzungen verursachen.          Vor dem Mähen insbesondere bei Laub bedeckten Flächen alle Steine, Stöcke, Drähte und andere Fremdkörper von dem Rasen entfernen.          Das Gerät niemals mit beschädigten oder fehlenden Schutzeinrichtungen benutzen.          Vor der ersten Inbetriebnahme die Befestigung der Messerschraube prüfen, danach den Messerbalken regelmäßig auf festen Sitz, Verschleiß und Schäden untersuchen. Ein abgenutztes oder beschädigtes Messer austauschen.          Vor dem Starten des Motors prüfen, ob die Werkzeuge entfernt sind.</p>
	<p><b>VORSICHT</b>          Auspuff und Motor erreichen im Betrieb sehr hohe Temperaturen. Verbrennungsgefahr!          Vor Wartungs- und Reinigungsarbeiten die Maschine mindestens 15 Minuten abkühlen lassen.          Das Gerät niemals mit beschädigten oder fehlenden Auspuffschutzgittern benutzen.</p>
	<p><b>VORSICHT</b>          Wenn bei Arbeiten am Gerät der Zündkerzenstecker nicht abgezogen wird, könnte der Motor gestartet werden und schwere Verletzungen die Folge sein.          Vor Wartungs- und Reparaturarbeiten Motor abstellen, Zündkerzenstecker abziehen und Zündschlüssel, wenn vorhanden, entfernen. Kerzenstecker niemals bei laufendem Motor abziehen. Gefährdung: elektrischer Schlag!          Für entsprechende Reinigungs- oder Wartungshinweise in der Betriebsanleitung nachschlagen.</p>

DE

	<p><b>WARNUNG</b></p> <p>Der Kontakt mit dem rotierenden Messerbalken kann zu schweren Hand- und Fußverletzungen führen. Hochgeschleuderte Gegenstände können schwere Verletzungen verursachen.</p> <p>Den Motor abstellen und warten bis das Schneidwerkzeug stillsteht:</p> <ul style="list-style-type: none"> <li>– wenn der Mäher angehoben oder gekippt werden muss, z.B. zum Transport;</li> <li>– beim Fahren außerhalb des Rasens auf Wegen oder Straßen;</li> <li>– wenn die Maschine für kurze Zeit unbeaufsichtigt bleibt;</li> <li>– bevor die Schnitthöhe eingestellt wird;</li> <li>– bevor der Grasfangsack abgenommen wird;</li> <li>– vor dem Nachtanken.</li> </ul>
	<p><b>VORSICHT</b></p> <p>Der Kontakt mit den scharfen Kanten des Messerbalkens kann zu Verletzungen führen. Bei Wartungs- und Reinigungsarbeiten immer Schutzhandschuhe tragen.</p>

#### 4 BESTIMMUNGSGEMÄSSER GEBRAUCH

- Das Gerät ist ausschließlich zum Mähen von Gras- und Rasenflächen im Rahmen der Garten- und Landschaftspflege bestimmt ("Bestimmungsgemäßer Gebrauch"). Jeder darüber hinausgehende Einsatz gilt als nicht bestimmungsgemäß; für hieraus resultierende Schäden haftet der Hersteller nicht; das Risiko hierfür trägt allein der Benutzer. Zur bestimmungsgemäßen Verwendung gehört auch die Einhaltung der vom Hersteller vorgeschriebenen Betriebs-, Wartungs- und Instandhaltungsbedingungen.
- Beim Einsatz in öffentlichen Anlagen, Parks, Sportstätten, an Straßen und in land- und forstwirtschaftlichen Betrieben ist besondere Vorsicht erforderlich.
- Nicht eingesetzt werden darf der Mäher insbesondere zum Trimmen von Büschen, Hecken und Sträuchern, zum Schneiden von Rankgewächsen oder Bewuchs auf Dächern und in Balkonkästen, zum Absaugen und/oder Fortblasen auf Gehwegen.
- Nicht zulässig ist die Verwendung jeglicher von JOHN DEERE nicht freigegebener Zusatz- und Anbaugeräte. Bei Verwendung derartiger Zusatz- und Anbaugeräte erlöschen die CE-Konformität und der Garantieanspruch. Eigenmächtige Veränderungen an diesem Rasenmäher schließen eine Haftung des Herstellers für daraus resultierende Schäden aus.

#### 5 ALLGEMEINE SICHERHEITSVORSCHRIFTEN FÜR DEN HANDGEFÜHRTEN SICHELRASENMÄHER (BENZIN)

##### Allgemeine Sicherheitshinweise



Lesen Sie zu Ihrem Schutz und zur Gewährleistung der Funktion die Betriebsanleitung sorgfältig. Machen Sie sich mit den Bedienelementen und dem richtigen Gebrauch der Maschine vertraut.

- Denken Sie daran, dass der Maschinenführer oder der Benutzer für Unfälle mit anderen Personen oder deren Eigentum verantwortlich ist.
- Diese Betriebsanleitung gehört zur Maschine und muss im Fall eines Weiterverkaufs dem Käufer des Gerätes ausgehändigt werden.
- Erlauben Sie niemals Kindern und Personen unter 16 Jahren sowie anderen Personen, welche die Betriebsanleitung nicht kennen, die Maschine zu benutzen. Örtliche Bestimmungen können das Mindestalter des Benutzers festlegen.
- Erklären Sie jedem, der mit dem Gerät arbeiten soll, die möglichen Gefahrenmomente und wie Unfälle zu vermeiden sind. Dieses Gerät darf nur von Personen genutzt, gewartet und instand gesetzt werden, die hiermit vertraut und über die Gefahren unterrichtet sind.
- Dieses Gerät ist nicht dafür bestimmt, von Personen (einschließlich Kinder) mit eingeschränkten physischen, sensorischen oder geistigen Fähigkeiten oder mangels Erfahrung und/oder mangels Wissen benutzt zu werden, es sei denn, sie werden durch eine für ihre Sicherheit zuständige Person beaufsichtigt und erhalten von ihr Anweisungen, wie das Gerät zu benutzen ist. Diese Aufsichts-Person muss im Vorfeld entscheiden, ob die Person mit eingeschränkten physischen, sensorischen oder geistigen Fähigkeiten für diese Tätigkeit geeignet ist.



Mähen Sie niemals, während Personen, besonders Kinder, oder Tiere in der Nähe sind.

- Bewahren Sie Ihre Maschine sicher auf! Unbenutzte Geräte sollten in trockenem, verschlossenem Raum und für Kinder nicht erreichbar, aufbewahrt werden.

## Vorbereitende Maßnahmen

- Während des Mähens sind immer festes Schuhwerk oder Sicherheitsschuhe und lange Hosen zu tragen. Mähen Sie nicht barfußig oder in Sandalen. Zum Schutz der Augen tragen Sie eine Sicherheitsbrille.



Überprüfen Sie vor und während des Mähens vollständig das Gelände, auf dem das Gerät eingesetzt wird, und entfernen Sie alle Steine, Stöcke, Drähte und andere Fremdkörper die erfasst und weggeschleudert werden können.

- Herunterhängende Zweige und ähnliche Hindernisse können den Benutzer verletzen oder das Mähen behindern. Vor dem Mähen auf mögliche Hindernisse wie z. B. herunterhängende Zweige achten und diese zurückschneiden oder entfernen.

## WARNUNG



- Benzin ist leicht entflammbar und hochexplosiv. Feuer und Explosionen können schwere Verletzungen und Sachschäden verursachen.
- Benzin nur in einem zugelassenen Behälter und für Kinder unzugänglich aufbewahren.
- Behälter nicht im Fahrzeug, auf einer Ladefläche oder einem Anhänger mit Kunststoffauskleidung befüllen. Behälter vor dem Auffüllen mit Kraftstoff nicht in der Nähe des Fahrzeugs und stets auf dem Boden abstellen.
- Nur im Freien und bei kaltem Motor auftanken. Rauchen und offenes Feuer sind beim Tanken verboten.
- Mit Kraftstoff angetriebene Geräte, welche sich auf einer Ladefläche oder einem Anhänger befinden, nicht von der Zapfsäule aus betanken, sondern mit einem tragbaren Kraftstoffbehälter auftanken.
- Benzin ist vor dem Starten des Motors einzufüllen.
- Während der Motor läuft oder bei heißer Maschine darf der Tankverschluss nicht geöffnet oder Benzin nachgefüllt werden.
- Falls Benzin übergelaufen ist, darf kein Versuch unternommen werden, den Motor zu starten. Stattdessen ist das Gerät von der benzinverschmutzten Fläche zu entfernen, der übergelaufene Kraftstoff am Motor abzuwischen. Jeglicher Zündversuch ist zu vermeiden, bis sich die Benzindämpfe verflüchtigt haben.
- Aus Sicherheitsgründen sind Benzintank und Benzinkanister wieder sorgfältig zu verschließen.
- Bei Beschädigung sind Benzintank und Tankverschluss auszutauschen.

- Vor dem Gebrauch ist immer durch Sichtkontrolle zu prüfen, ob Schneidwerkzeug, Befestigungsschrauben und die gesamte Schneideinheit abgenutzt oder beschädigt sind. Zur Vermeidung einer Unwucht müssen abgenutzte oder beschädigte Messer und Befestigungsschrauben ausgetauscht werden.

## Handhabung

- Das Gerät darf nicht in explosionsgefährdeter Umgebung betrieben werden.
- Der Verbrennungsmotor darf nicht in geschlossenen Räumen laufen, in denen sich gefährliche Abgase sammeln können. Vergiftungsgefahr.
- Träger von Herzschrittmachern dürfen bei laufendem Motor keine spannungsführenden Motorteile berühren.
- Achtung! Gerät nicht vor Ansaugöffnungen von Raumbelüftungsanlagen laufen lassen.
- Kerzenstecker niemals bei laufendem Motor abziehen. Gefährdung: elektrischer Schlag!
- Keine Kopfhörer zum Radio oder Musik hören tragen. Sicherheit bei der Wartung und beim Betrieb erfordert uneingeschränkte Aufmerksamkeit.
- Mähen Sie nur bei Tageslicht oder bei guter Beleuchtung. Führen Sie die Maschine im Schritt-Tempo.
- Die Fahrgeschwindigkeit an Person und Gelände anpassen. Erhöhen Sie die Geschwindigkeit langsam, bis Sie Ihre passende Fahrgeschwindigkeit erreicht haben.
- Besonders vorsichtig sein, wenn unübersichtliche Ecken, Sträucher, Bäume oder andere Hindernisse die Sicht beeinträchtigen können.
- Nicht zu nahe an Geländestufen, Gräben und Böschungen heranfahren. Die Maschine kann sich plötzlich überschlagen, wenn ein Rad über die Kante einer Klippe oder eines Grabens fährt oder wenn eine Kante plötzlich nachgibt.
- Vorsicht beim Mähen unter Spielgeräten (z.B. Schaukeln). Das Gerät könnte in unsichere Lage kommen. Es besteht Verletzungsgefahr.
- Die Maschine nicht bei Krankheit, Müdigkeit oder unter Einfluss von Alkohol, Medikamenten oder Drogen bedienen.
- Wenn möglich ist der Einsatz des Gerätes bei nassem Gras zu vermeiden. Es besteht Ausrutschgefahr.

DE

- Achten Sie immer auf einen guten, sicheren Stand an Hängen. Mähen Sie quer zum Hang, niemals auf- oder abwärts. Seien Sie besonders vorsichtig, wenn Sie die Fahrtrichtung am Hang ändern.
- Mähen Sie nicht an übermäßig steilen Hängen! Das Mähen an Hanglagen birgt grundsätzlich Gefahren. Ihr Rasenmäher ist so leistungsfähig, dass er noch an Hängen mit bis zu 25° Schräge mähen kann. Aus Sicherheitsgründen empfehlen wir Ihnen aber dringend, dieses theoretische Leistungspotential nicht auszuschöpfen. Grundsätzlich sollten handgeführte Rasenmäher bei Hanglagen von mehr als 15° nicht eingesetzt werden.
- Seien Sie besonders vorsichtig, wenn Sie die Maschine wenden oder das Gerät zu sich heranziehen.
- Bei Rückwärtsbewegungen mit der Maschine besteht Stolpergefahr. Rückwärtsgehen vermeiden. Vermeiden Sie anormale Körperhaltung. Sorgen Sie für sicheren Stand und halten Sie jederzeit das Gleichgewicht.
- Halten Sie den durch die Länge des Führungsholmes gegebenen Sicherheitsabstand ein.
- Um ein Abrutschen des Gerätes beim Tragen zu verhindern, fassen Sie das Gerät immer an den dafür vorgesehenen Greifvorrichtungen (Tragegriff, Gehäuse, Holmenden oder Querholm des Führungsholm-Unterteils). Nicht an der Auswurfklappe anfassen!
- Beachten Sie vor dem Heben oder Tragen das Gewicht der Maschine (siehe Technische Daten). Das Heben von hohen Gewichten kann zu gesundheitlichen Problemen führen.
- Heben oder tragen Sie niemals eine Maschine mit laufendem Motor.
- Benutzen Sie niemals die Maschine mit beschädigten oder fehlenden Sicherheits- und Schutzeinrichtungen.

#### Sicherheitseinrichtungen sind:



- Sicherheitsschaltbügel  
Schaltbügel für Motorbremse im Gefahrenmoment loslassen: Motor und Messerbalken müssen innerhalb von drei Sekunden stehen bleiben.  
Die Funktion des Sicherheitsschaltbügels darf nicht außer Kraft gesetzt werden.  
Auf die ordnungsgemäße Funktion des Sicherheitsschaltbügels ist zu achten. Wenn das nicht der Fall ist, von einer autorisierten Fachwerkstatt instand setzen lassen.

#### Schutzeinrichtungen sind:



- Gehäuse, Grasfangsack, Auswurfklappe, Prallschutz  
Diese Schutzeinrichtungen schützen vor Verletzungen durch hoch geschleuderte Gegenstände.  
Das Gerät darf nicht mit beschädigtem Gehäuse bzw. ohne ordnungsgemäß befestigtem Grasfangsack bzw. Prallschutz oder am Gehäuse anliegender Auswurfklappe betrieben werden.



- Gehäuse  
Diese Schutzeinrichtung schützt vor Verletzungen durch den Kontakt mit dem rotierenden Messerbalken.  
Das Gerät darf nicht mit beschädigtem Gehäuse betrieben werden. Darauf achten, dass Hände und Füße nicht unter das Gehäuse kommen.

- Abdeckungen des Riementriebs, Motorabdeckungen  
Diese Schutzeinrichtungen schützen vor Verletzungen durch bewegliche Teile.  
Das Gerät darf nicht mit beschädigten bzw. ohne ordnungsgemäß befestigte Abdeckungen betrieben werden.



- Auspuffschutzgitter  
Der Motor/Auspuff wird sehr heiß. Das Schutzgitter schützt vor Verbrennungen.  
Gerät nicht ohne Auspuffschutzgitter benutzen.

Die Schutzeinrichtungen dürfen nicht verändert werden.

- Ändern Sie nicht die Grundeinstellung des Motors oder überdrehen Sie ihn nicht.
- Während des Startvorgangs den Antrieb, wenn vorhanden, nicht einschalten.



Bei Inbetriebnahme ist darauf zu achten, dass die Füße sich in sicherem Abstand zum Schneidwerkzeug befinden.



Beim Starten oder Anlassen des Motors darf die Maschine nicht hoch gekantet werden, sondern ist, falls erforderlich, nur so schräg zu stellen, dass das Schneidwerkzeug in die vom Benutzer abgewandte Richtung zeigt, jedoch nur so weit, wie es unbedingt erforderlich ist. Bei Geräten mit seitlichem Auswurf starten Sie nicht den Motor, wenn Sie vor dem Auswurfkanal stehen.



Führen Sie niemals Hände oder Füße in die Nähe oder unter sich drehende Teile. Achten Sie darauf, dass Hände und Füße nicht unter das Gehäuse kommen. Bei Geräten mit seitlichem Auswurf halten Sie sich immer entfernt von der Auswurföffnung.



Halten Sie den Motor an, ziehen Sie den Kerzenstecker ab, vergewissern Sie sich, dass alle bewegten Teile vollkommen still stehen und der Zündschlüssel, wenn vorhanden, gezogen ist:

- wenn die Maschine verlassen wird;
  - bevor Sie die Maschine überprüfen, reinigen oder Arbeiten an ihr durchführen;
  - bevor Sie Blockierungen lösen oder Verstopfungen im Auswurfkanal beseitigen;
  - wenn ein Fremdkörper getroffen wurde.
  - wenn die Maschine ungewöhnlich zu vibrieren beginnt.
- Wenn ein Fremdkörper getroffen wurde und bei Blockierungen der Maschine, z. B. durch Auffahren auf ein Hindernis, muss durch eine autorisierte Fachwerkstatt geprüft werden, ob Teile des Gerätes beschädigt oder verformt wurden. Auch die möglicherweise notwendigen Reparaturen immer von einer autorisierten Fachwerkstatt ausführen lassen.
  - Falls die Maschine anfängt, ungewöhnlich stark zu vibrieren, ist eine sofortige Überprüfung durch eine autorisierte Fachwerkstatt erforderlich.



Stellen Sie den Motor ab, vergewissern Sie sich, dass alle bewegten Teile vollkommen still stehen und der Zündschlüssel, wenn vorhanden, gezogen ist,

- wenn Sie den Mäher anheben oder kippen müssen, z. B. zum Transport;
  - wenn Sie die Maschine zur Mähfläche hin- und wieder wegtransportieren
  - beim Fahren außerhalb des Rasens;
  - wenn Sie die Maschine für kurze Zeit verlassen;
  - wenn Sie die Schnitthöhe verstellen wollen;
  - bevor Sie den Grasfangsack abnehmen;
  - bevor Sie nachtanken.
- Falls der Motor einen Benzinabsperrhahn besitzt, ist dieser nach dem Mähen zu schließen.

## Wartung und Lagerung

- Sorgen Sie dafür, dass alle Schraubverbindungen fest angezogen sind und das Gerät in einem sicheren Arbeitszustand ist.



Das Öffnen der Auswurfklappe und Abnehmen des Grasfangsacks darf nur bei ausgeschaltetem Motor erfolgen.



Bewahren Sie niemals die Maschine mit Benzin im Tank innerhalb eines Gebäudes auf, in dem möglicherweise Benzindämpfe mit offenem Feuer oder Funken in Berührung kommen oder sich entzünden könnten.



Auspuff und Motor erreichen im Betrieb sehr hohe Temperaturen.

Vor Wartungs- und Reinigungsarbeiten die Maschine mindestens 15 Minuten abkühlen lassen.

- Um Brandgefahr zu vermeiden, halten Sie Motor, Schalldämpfer (Auspuff) und Kraftstofftank frei von Gras, Blättern oder austretendem Öl (Fett). Beim auf die Seite legen darauf achten, dass kein Öl oder Benzin austritt. Feuergefahr! Lassen Sie den Motor abkühlen, bevor Sie die Maschine in geschlossenen Räumen abstellen. Die Maschine nicht in der Nähe von offenen Flammen oder Feuerquellen wie z. B. Boilern oder Heizungen lagern.



Prüfen Sie regelmäßig die Grasfangeinrichtung auf Verschleiß oder Verlust der Funktionsfähigkeit.



Prüfen Sie vor jedem Mähen den Zustand und festen Sitz des Messers. Ein abgenutztes oder beschädigtes Messer muss unbedingt ersetzt werden.

- Auf festen Sitz des Zündkerzensteckers achten! Berühren ist nur gefährlich solange der Kerzenstecker nicht vorschriftsmäßig installiert ist.

Das Auswechseln, Nachschleifen und Auswuchten des Messers muss von einer autorisierten Fachwerkstatt durchgeführt werden.

Durch eine falsch zusammengebaute Messerkupplung kann der Messerbalken sich lösen, was zu schweren Verletzungen führen kann.

Ein unsachgemäß geschliffenes und nicht ausgewuchtetes Messer kann starke Vibrationen verursachen und den Rasenmäher beschädigen.

- Ersetzen Sie aus Sicherheitsgründen abgenutzte oder beschädigte Teile.



Bei Wartungs- und Reinigungsarbeiten sind immer Schutzhandschuhe zu tragen.



Wartungs- und Reinigungsarbeiten sind nur bei ausgeschaltetem Motor und abgezogenem Zündkerzenstecker auf ebenen Flächen durchzuführen.

- Kerzenstecker niemals bei laufendem Motor abziehen! Gefährdung: elektrischer Schlag.
- Falls der Tank zu entleeren ist, sollte dies im Freien und bei kaltem Motor erfolgen. Darauf achten, dass kein Kraftstoff verschüttet wird.

**Aus Gewährleistungs- und Sicherheitsgründen dürfen nur Originalersatzteile verwendet werden.**

## 6 BESCHREIBUNG DER BAUTEILE

- 1 Sicherheitsschaltbügel für Motorbremse
- 2 Antriebsschaltbügel
- 3 Variobetätigung
- 4 Öleinfüllstutzen mit Ölmess-Stab
- 5 Schnitthöhenverstellung
- 6 Zündkerze
- 7 Luftfilter
- 8 Tankverschluss
- 9 Auswurfklappe
- 10 Starterseil-Griff
- 11 Starterschlüssel

## 7 VORBEREITENDE ARBEITEN

**DE** Zur Montage des Mähers befinden sich folgende Einzelteile in der Verpackung:

- Mäher mit vormontiertem Führungsholm
- Fangtuch, Fangsackgestell
- Werkzeugbeutel mit folgendem Inhalt:
  - Betriebsanleitung mit Konformitätserklärung
  - Zündkerzenschlüssel
  - diverse Befestigungsteile.

Sollte wider Erwarten ein Teil fehlen, setzen Sie sich bitte mit Ihrem Fachhändler in Verbindung.

### Führungsholm hochstellen (Abbildung **A1 + E1 + B1**)

- Den Z-förmig zusammengeklappten Führungsholm nach oben auseinander ziehen **A1**.
- Wenn Führungsholm-Oberteil und -Unterteil in einer Ebene liegen, die Flügelmuttern von Hand fest anziehen **E1**.
- Am Führungsholm-Unterteil die Enden mit den gezahnten Kunststoffanpassungen soweit nach hinten schwenken, bis diese in die gleichfalls gezahnte Aussparung am Mähergehäuse einrasten **B1**.  
Dadurch können drei unterschiedliche Holmhöhen eingestellt werden.
- Die beidseitigen Flügelmuttern von Hand fest anziehen **B1**.
- Die Bowdenzüge auf beiden Seiten in die Kabelführung einlegen. Dadurch wird ein Einklemmen der Bowdenzüge beim Umklappen des Führungsholmes verhindert **E1**.
- Die Bowdenzüge mit Hilfe der kürzeren Kabelbänder aus dem Werkzeugbeutel am linken Unterholm befestigen.

### VORSICHT

**Bei der Betätigung der Holmhöhenverstellung kann es beim Lösen der Flügelmuttern **B1** zur Befestigung des Holm-Unterteils am Gehäuse (nur soweit lösen, dass der Holm frei beweglich ist) und Ausrasten der gezahnten Kunststoffanpassungen aus der Aussparung am Gehäuse zu einem unbeabsichtigten Umschlagen des Holms kommen. Außerdem können sich Quetschstellen zwischen Holm-Unterteil und Gehäuse ergeben. Es besteht Verletzungsgefahr!**

### Holmstart-Montage (Abbildung **D + L1**)

- Um das Starterseil einzuhängen, muss zuvor der Sicherheitsschaltbügel (1) am Holm-Oberteil (2) umgeklappt werden.
- Starterseil (3) herausziehen und durch eine drehende Bewegung in die Startergriffhalterung (4) einhängen.

### Grasfangsack am Mäher einhängen (Abbildung **R1 + S1**)

- Das Fangsackgestell mit dem Bügel voran in das Fangtuch einsetzen. Die oberen Nähte des Fangtuchs am Bügel ausrichten.
- Die Halteprofile auf den Vorderrahmen des Fangsackgestells aufdrücken **R1**.
- Die Auswurfklappe des Mähers nach oben öffnen.
- Den Grasfangsack am Tragbügel anheben und Grasfangsack mit seinen beiden seitlichen Haken oben am Mähergehäuse einhängen **S1**.
- Die Auswurfklappe auf den Grasfangsack klappen.



## Schnitthöhe einstellen (Abbildung I)



**Sicherheitshinweis!**

Symbolerklärung siehe Tabelle Seite 3

Die von Ihnen gewünschte Schnitthöhe wird mit dem Einhand-Verstellhebel an der linken Seite des Mähers eingestellt.

- Den Hebel aus der Raste ziehen und nach seitlichem Verschieben in der gewünschten Position wieder einrasten.
- Die Markierung links auf dem Gehäuse zeigt die Schnitthöhe an.

### WICHTIG

**Das Mähen auf niedrigster Schnitthöhe sollte nur auf ebenen und planen Rasenflächen durchgeführt werden!**

**Beachten Sie bitte, dass die unteren Schnitthöhereinstellungen nur bei optimalen Bedingungen zu verwenden sind. Wenn Sie die Schnitthöhe zu niedrig wählen, kann die Grasnarbe beschädigt und unter Umständen sogar vernichtet werden.**

**Außer der Schnitthöhe beeinflusst auch die Fahrgeschwindigkeit das Schnittbild und Fangergebnis. Schnitthöhe und Fahrgeschwindigkeit an die zu schneidende Grashöhe anpassen.**

### Montage des Kabelbaums

Den vorgefertigten Kabelbaum am rechten Unter- und Oberholm mit den beiliegenden längeren Kabelbändern so befestigen, dass der Stecker zugfrei an den Kontakten aufgesteckt werden kann.

### Montage der geladenen Starterbatterie (Abbildung J3 + U1)

- Hinter dem Motor die Flügelmuttern (1) lösen und den Batterie-Deckel (2) entfernen **J3**.
- Die Batterie auf den Batteriehalter setzen, dabei darauf achten, dass das Anschlusskabel nach hinten zeigt.
- Den Deckel auf die beiden Schrauben aufsetzen und mit den Flügelmuttern festschrauben.
- Den Batteriestecker vor dem Mähen mit dem Gegenstecker des Kabelbaumes verbinden **U1**.

Laden der Batterie siehe Abschnitt „Starterbatterie laden“.

## 8 VOR DER ERSTEN INBETRIEBNAHME

DE



**Sicherheitshinweis!**

Symbolerklärung siehe Tabelle Seite 3

Alle Verschraubungen und den Zündkerzenstecker auf festen Sitz prüfen. Die Schrauben gegebenenfalls nachziehen! Insbesondere die Befestigung des Messerbalkens ist zu prüfen (siehe hierzu Kapitel „Wartung des Messerbalkens“).

Die Messerbefestigungsschraube sollte immer von einer autorisierten Fachwerkstatt angezogen werden. Wenn die Messerschraube zu fest oder zu locker angezogen wird, können Messerkupplung und Messerbalken beschädigt werden oder sich lösen, was zu schweren Verletzungen führen kann.

Darauf achten, dass alle Schutzeinrichtungen ordnungsgemäß angebracht und nicht beschädigt sind!

### Starterbatterie laden

- Die Starterbatterie ist eine wartungsfreie Trockenbatterie
- **Vor der ersten Inbetriebnahme sollte diese ca. 24 Stunden mit dem Original-Ladegerät aufgeladen werden.**
- Um unnötigen Stromverbrauch zu vermeiden, nach dem Aufladen den Netzstecker des Ladegeräts abziehen und die Batterie vom Ladegerät trennen.
- Es muss vermieden werden, dass entladene Batterien über eine längere Zeit ungeladen bleiben.
- Damit die Batterie immer einsatzbereit bleibt, empfehlen wir, jeweils vor und nach jeder Mähseason oder längeren Nutzungspausen die Batterie ca. 24 Stunden aufzuladen. Vermeiden Sie Tiefentladungen, da es dadurch zu einem Ausfall der Batterie kommen kann.
- Um ein unbefugtes Benutzen des Mähers vor allem durch Kinder zu verhindern, sollte die Leitung der Batterie zum Startermotor durch ziehen des Batteriesteckers vom Gegenstecker des Kabelbaums immer dann unterbrochen werden, wenn Sie den Rasenmäher bis zum nächsten Mähvorgang abstellen. Mindestens sollte dies aber vor Einlagerung des Mähers für die Winterpause geschehen.
- Lagern Sie die Batterie in einem trockenen, kühlen und frostfreien Raum.
- Verwenden Sie das mitgelieferte Ladegerät nur für die zum Rasenmäher gehörende Batterie. Versuchen Sie ebenfalls nicht, Ihren Mäher mit einem anderen Ladegerät aufzuladen. Sie könnten sich selbst gefährden oder Ihr Gerät beschädigen.
- Um Schäden am Ladegerät zu vermeiden darf das Ladegerät nur innerhalb eines Gebäudes verwendet werden. Laden Sie die Batterie immer an einem trockenen, wettergeschützten Platz und nicht unter direkter Sonneneinstrahlung.

### HINWEIS

**Die Batterie kann sowohl in eingebautem oder ausgebautem Zustand geladen werden.**

### Laden in eingebautem Zustand (Abbildung X1)

- Batteriekabel vom Kabelbaum abziehen.
- Batteriekabel mit Original-Ladegerät verbinden und das Ladegerät in eine Steckdose mit 230 V einstecken.

## Laden der Batterie in ausgebautem Zustand (Abbildung W1)

Batterie ausbauen

- Zum Ausbauen Batteriekabel vom Kabelbaum abziehen, Flügelmuttern lösen, den Deckel entfernen und Batterie entnehmen.
- Batteriekabel mit Original-Ladegerät verbinden und das Ladegerät in eine Steckdose mit 230 V einstecken.

### WICHTIG

**Bitte Ladegerät nicht an die Steckerverbindung des Kabelbaumes anschließen, da sonst ein Defekt am Ladegerät auftreten kann.**

### HINWEIS

**Die rote Kontrolllampe am Ladegerät leuchtet während des Aufladens und erlischt nach Beendigung des Ladevorgangs.**

- Nach dem Aufladen die Batterie erneut auf den Batteriehalter befestigen (wenn Batterie zum Laden ausgebaut wurde). Das Batteriekabel vor dem Mähen wieder mit dem Kabelbaum verbinden.

### HINWEIS

**Sobald die Batterie wegen mechanischer Beschädigungen oder aus Altersgründen erneuert werden muss, ist diese als Sondermüll entweder den öffentlichen Sammelstellen der Gemeinde/Kommune oder Ihrer autorisierten Fachwerkstatt zur ordnungsgemäßen Entsorgung zu übergeben.**

## Öl einfüllen (Abbildung Y1)



**Sicherheitshinweis!**

Symbolerklärung siehe Tabelle Seite 3

### WICHTIG

**Schäden vermeiden! Der Motor wird ohne Öl geliefert. Er muss vor dem ersten Anlassen mit Öl gefüllt werden.**

Vor dem ersten Start Motorenöl (Menge und Qualität siehe technische Daten) mit einem Trichter nach Abschrauben des Ölmesstabes in diese Öffnung einfüllen.

- Den Mäher auf ebenem Boden parken.
- Öl langsam durch den Einfüllstutzen einfüllen. Nicht überfüllen.
- **Ölstand prüfen**  
Ölmesstab entfernen. Den Messstab mit einem sauberen Lappen abwischen, wieder einstecken und festschrauben. Dann den Messstab wieder herausziehen und den Ölstand ablesen. Das Öl muss sich zwischen den Markierungen "ADD" und "FULL" befinden. Gegebenenfalls Öl nachfüllen. Der Ölstand darf jedoch nicht oberhalb der FULL-Markierung liegen. Ölmesstab wieder einsetzen und festdrehen.
- Nach der Erstbefüllung das Schild „NO OIL“ (KEIN ÖL) oben am Motor entfernen.

## Kraftstoff einfüllen



**Sicherheitshinweis!**

Symbolerklärung siehe Tabelle Seite 3

- Verwenden Sie als Tankfüllung nur frischen und sauberen bleifreien Standardkraftstoff.
- Kraftstoff mit bis zu 10% Ethanol ist akzeptabel.
- Tankdeckel abschrauben.
- Kraftstoff mit einem Trichter bis max. Unterkante des Einfüllstutzens einfüllen.
- Tankdeckel aufsetzen und festschrauben.

## 9 STARTEN DES MOTORS (Abbildung D + P4 + E)



**Sicherheitshinweis!**

Symbolerklärung siehe Tabelle Seite 3

Den Motor nur hinter dem Mäher stehend starten. Den Mäher in jedem Fall auf ebener, nicht mit hohem Gras bewachsener Fläche stellen (zu hohes Gras hemmt den Anlauf des Messerbalkens und erschwert den Startvorgang). Wo dies nicht möglich ist, hilft man sich durch Schrägstellen des Mähers in der Art, dass das Schneidwerkzeug in die vom Benutzer abgewandte Richtung zeigt, jedoch nur so weit, wie es unbedingt erforderlich ist.

- Den Sicherheitsschaltbügel (1) auf das Holm-Oberteil (2) drücken und festhalten **D**.
- Den Zündschlüssel (4) bis zum Anschlag nach rechts drehen; so lange bis der Motor anspringt **P4**.

### HINWEIS

Um eine lange Lebensdauer von Batterie und Starter zu gewährleisten, sollte der Startvorgang nie länger als 5 Sekunden betragen. Der Motor läuft automatisch bei optimaler max. Drehzahl, die für ein sauberes Schnittbild erforderlich ist (Motordrehzahl = Messerdrehzahl).

### HINWEIS

Sollte der Elektrostarter einmal defekt sein, so kann der Motor auch manuell gestartet werden.

- Den Sicherheitsschaltbügel (1) auf das Holm-Oberteil (2) drücken und festhalten **D**.
- Das Starterseil (3) langsam ziehen bis Widerstand spürbar wird, dann zügig herausziehen **E**, – der Motor beginnt zu laufen, das Seil langsam zurückführen.

#### VORSICHT

Starterseilgriff während des Startens fest umfassen. Der Griff könnte sonst aus der Hand rutschen. Verletzungsgefahr!

#### WICHTIG

Der Motor läuft nur wenn der Sicherheitsschaltbügel auf das Holmoberteil gedrückt wird. In dem Moment, indem der Schaltbügel losgelassen wird, klappt dieser durch Federkraft wieder in seine Ausgangsposition hoch, die Motorbremse tritt in Kraft und innerhalb drei Sekunden kommen Motor und Messerbalken zum Stillstand.

### 10 ABSTELLEN DES MOTORS (Abbildung **F + P4**)

- Sicherheitsschaltbügel (1) loslassen **F**.
- Zündschlüssel (4) abziehen **P4**.

### 11 ANHALTEN IM NOTFALL

#### ACHTUNG

Verletzungen vermeiden! Motor und Messerbalken müssen innerhalb von 3 Sekunden anhalten. Andernfalls die nächste autorisierte Fachwerkstatt aufsuchen.

Sicherheitsschaltbügel und Antriebsschaltbügel loslassen.

- Der Mäher hält an.
- Das Messer kommt zum Stillstand.
- Der Motor geht aus.

### 12 FAHRANTRIEB

DE

#### Bedienung des Hinterradantriebes (Abbildung **G**)

Der Hinterradantrieb wird über den Antriebsschaltbügel (1) am oberen Führungsholm (2) bei laufendem Motor ein- und ausgeschaltet:

- Antriebsschaltbügel anziehen und festhalten = Mäher fährt.
- Antriebsschaltbügel loslassen = Mäher bleibt stehen (0-Stellung).

#### Geschwindigkeitseinstellung (Abbildung **H**)

#### WICHTIG

Die Geschwindigkeitseinstellung darf nur bei laufendem Motor vorgenommen werden, um Beschädigungen zu vermeiden!

Die Fahrgeschwindigkeit wird mit dem links angebrachten Hebel der Variobetätigung eingestellt.

- Den Hebel zum ausrasten zuerst nach unten drücken (1) und dann durch Verstellen die gewünschte Fahrgeschwindigkeit einstellen (2). Der Hebel rastet in der nächstliegenden neuen Position wieder selbsttätig ein.
  - Stellung „Hase“ = schnell (max. Geschwindigkeit).
  - Stellung „Schildkröte“ = langsam (min. Geschwindigkeit).

#### HINWEIS

Mähen mit zu hoher Geschwindigkeit führt zu schlechtem Schnittbild bzw. Fangergebnis. Geschwindigkeit immer den Gegebenheiten anpassen. Bei längeren Grasabschnitten sollte eine langsamere Fahrgeschwindigkeit gewählt werden.

### 13 MÄHBETRIEB

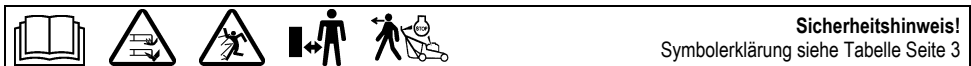

#### Mähen an Hanglagen

#### ACHTUNG

Der Mäher kann an Böschungen und Hängen in eine Schräglage bis zu 25° Neigung gefahren werden. Darüber hinausgehende Schräglagen können zu Motorschäden führen.

Aus Sicherheitsgründen empfehlen wir Ihnen aber dringend, dieses theoretische Leistungspotential nicht auszuschöpfen. Grundsätzlich sollten handgeführte Rasenmäher bei Hanglagen von mehr als 15° nicht eingesetzt werden.

#### Ölstandkontrolle

Vor jedem Mähen Ölstand überprüfen **Y1**. Niemals den Motor mit zu wenig oder zu viel Öl laufen lassen. Es könnten irreparable Schäden auftreten.

## Prüfung der Betriebssicherheit

Vor jedem Mähen darauf achten, dass der Sicherheitsschaltbügel für die Motorbremse einwandfrei funktioniert. Wenn der Schaltbügel losgelassen wird, müssen Motor und Messerbalken innerhalb von drei Sekunden stehen bleiben. Andernfalls die nächste autorisierte Fachwerkstatt aufsuchen.

Darauf achten, dass alle Schutzeinrichtungen ordnungsgemäß angebracht und nicht beschädigt sind!

Nach den ersten Betriebsstunden und später von Zeit zu Zeit alle Schrauben und Muttern auf festen Sitz prüfen. Schrauben und Muttern gegebenenfalls nachziehen! Zur Vermeidung einer Gefährdung auch vor jedem Mähen den Zustand und festen Sitz des Messers prüfen (siehe hierzu Kapitel „Wartung des Messerbalkens“).

Außerdem regelmäßige Lüfter, Messerkupplung und Lüftergehäuse auf Verschleiß und Sitz prüfen.

Auf festen Sitz des Zündkerzensteckers achten! Berühren ist nur gefährlich solange der Kerzenstecker nicht vorschriftsmäßig installiert ist. Kerzenstecker niemals bei laufendem Motor abziehen! Gefährdung: elektrischer Schlag.

Bei Blockierung des Mähwerks, z.B. durch Auffahren auf ein Hindernis, durch eine autorisierte Fachwerkstatt prüfen lassen, ob Teile des Mähers beschädigt oder verformt sind. Auch die möglicherweise notwendigen Reparaturen immer von einer autorisierten Fachwerkstatt ausführen lassen.

## Zeitliche Einschränkungen

Der zeitliche Betrieb von Rasenmähern ist in der „32. Verordnung zur Durchführung des Bundes-Immissionsschutzgesetzes (32. BImSch-V)“ geregelt.

Darüber hinaus sind regionale Einschränkungen möglich (z.B. zum Schutze der Mittagsruhe), über die Ihnen die zuständige kommunale Behörde Auskunft geben kann.

## Tipps zur Rasenpflege (Abbildung M)

DE

Nach 10 – 14 Tagen fängt jeder Rasen an zu verwildern. Sie werden feststellen: je öfter er geschnitten wird, umso besser und kräftiger sieht er aus; denn ein regelmäßiger Schnitt fördert ein gleichmäßiges Wachstum.

Entfernen Sie vor jedem Schnitt alle Fremdkörper (Steine, Holz, Äste usw.) vom Rasen; achten Sie aber trotzdem auch während des Mähens noch auf herumliegende Gegenstände.

Mähen Sie möglichst nur trockenen Rasen. Bei nassem Boden wird die Grasnarbe leicht beschädigt; die Räder drücken sich ein und hinterlassen Spuren.

Ist das Gras einmal zu lang geworden, schneiden Sie erst den Rasen mit hoher Schnitthöheneinstellung in der einen Richtung und danach mit tieferer, von Ihnen gewünschter Höheneinstellung quer dazu. Schneiden Sie nur mit scharfem, einwandfreiem Messer, damit die Grashalme nicht ausfransen. Ein sauberes Schnittbild erzielen Sie, wenn Sie den Mäher im Schritt-Tempo in möglichst geraden Bahnen führen. Diese Bahnen sollen sich immer um einige Zentimeter überdecken, damit keine Streifen stehen bleiben.

Das Mähen auf niedrigster Schnitthöhe sollte nur auf ebenen und planen Rasenflächen durchgeführt werden!

Beachten Sie bitte, dass die unteren Schnitthöheneinstellungen nur bei optimalen Bedingungen zu verwenden sind. Wenn Sie die Schnitthöhe zu niedrig wählen, kann die Grasnarbe beschädigt und unter Umständen sogar vernichtet werden.

Außer der Schnitthöhe beeinflusst auch die Fahrgeschwindigkeit das Schnittbild und das Fangverhalten. Die Fahrgeschwindigkeit an Person, Gelände und an die zu schneidende Grashöhe anpassen. Bei längeren Grasabschnitten sollte eine langsamere Fahrgeschwindigkeit gewählt werden.

Beim Mähen von hohem Gras zuerst eine hohe Schnitthöheneinstellung wählen und danach mit niedrigerer Höheneinstellung quer dazu noch einmal mähen.

## Wozu dient die hintere Rolle?

Die Rolle am Gerät erzeugt auf dem Rasen einen Streifen-Effekt, wie von Fußballstadien bekannt.

Das Gewicht der Rolle drückt das Gras in Fahrtrichtung nieder und durch den Richtungswechsel entsteht das Streifenmuster auf dem Rasen.

Ferner ermöglicht die Rolle den Mäher ohne Probleme an Umrundungen und abfallenden Kanten zu führen und somit einen kantengenauen Schnitt zu erzielen.

Eventuelle Unebenheiten der Rasenfläche werden durch die Rolle ausgeglichen, so dass ein optimales und gleichmäßiges Schnittbild entsteht.

Profitieren Sie neben dem optisch schönen Rasen auch vom positiven Nebeneffekt: der Rasenmäher mit Rolle zeichnet sich durch eine noch einfachere Handhabung und Handlichkeit aus.

## 14 GRASFANGEINRICHTUNG



**Sicherheitshinweis!**  
Symbolerklärung siehe Tabelle Seite 3

### Betrieb mit Grasfangsack

Beim Mähen darauf achten, dass der Grasfangsack rechtzeitig geleert wird. Das TurboSignal auf dem Grasfangsack zeigt Ihnen den richtigen Zeitpunkt zum Entleeren.

### TurboSignal (Füll-Anzeige des Grasfangsacks) (Abbildung J + K)

Auf der Oberseite des Grasfangsacks ist eine Anzeige aufgesetzt, die anzeigt, ob der Grasfangsack leer oder gefüllt ist:

- Bei leerem Grasfangsack und während des Mähens bläht sich das Turbo Signal auf **J**.
- Ist der Grasfangsack gefüllt, fällt das Turbo Signal in sich zusammen; dann sofort den Mähvorgang stoppen und den Grasfangsack entleeren **K**.

### WICHTIG

Bei stark verschmutztem Fangsackgewebe bläht sich das Turbo Signal nicht auf - Sie sollten das Gewebe sofort reinigen. Nur mit einem luftdurchlässigen Grasfangsack erzielen Sie eine einwandfreie Grasaufnahme.

### WICHTIG

Grasfangsack nicht mit heißem Wasser reinigen!

### Entleeren des Grasfangsacks (Abbildung L)

- Motor abstellen.
- Auswurfklappe anheben.
- Am Tragbügel den gefüllten Grasfangsack vom Mäher aushängen – Auswurfklappe schließt selbsttätig.
- Grasfangsack am Tragbügel und der Griffmulde an der Bodenunterseite haltend gründlich ausschütten.

### Betrieb ohne Grasfangsack

#### WARNUNG

Beim Betrieb ohne Grasfangsack muss die Auswurfklappe am Mähergehäuse immer geschlossen (heruntergeklappt) sein.

## 15 PFLEGE UND WARTUNG DES MÄHERS

Regelmäßige Pflege ist die beste Garantie für eine lange Lebensdauer und störungsfreien Betrieb!

Verwenden Sie nur Originalersatzteile, denn nur diese bürgen für Sicherheit und Qualität!



**Sicherheitshinweis!**  
Symbolerklärung siehe Tabelle Seite 3

### Reinigung (Abbildung O)

#### WICHTIG

Zu Reinigungs- und Wartungsarbeiten den Mäher auf die linke Seite legen (in Fahrtrichtung) da sonst Startschwierigkeiten auftreten könnten.

#### ACHTUNG

Beim hoch kippen oder auf die Seite legen darauf achten, dass kein Öl oder Benzin austritt. Feuergefahr!

Schmutz und Grasreste direkt nach dem Mähen entfernen. Zur Reinigung Bürste oder Lappen verwenden.

Den Messerbalken nicht drehen, da sonst Motoröl in den Vergaser/Luftfilter gepumpt wird und Startschwierigkeiten auftreten können.

#### ACHTUNG

Die Finger nicht in die Öffnungen des Lüftergehäuses stecken und Lüfter festhalten. Sollte der Messerbalken beim Reinigen doch gedreht werden, besteht die Gefahr, dass die Finger zwischen Lüfter und Lüftergehäuse gequetscht werden!

#### WICHTIG

Niemals mit Hochdruckreiniger oder normalem Wasserstrahl den Antriebsbereich, Motorteile (wie Zündanlage, Vergaser, usw.) Dichtungen und Lagerstellen reinigen. Beschädigungen bzw. teure Reparaturen können die Folge sein.

### Aufbewahrung

Das Gerät immer in sauberem Zustand in einem geschlossenen, trockenen Raum und für Kinder nicht erreichbar, abstellen. Lassen Sie den Motor abkühlen, bevor Sie die Maschine in geschlossenen Räumen abstellen.

DE

## Umklappen des Führungsholms (Abbildung A1)

- Zur Platz sparenden Aufbewahrung oder zum Transport die vier Flügelmuttern soweit lösen, dass sich der Führungsholm ohne Widerstand in Z-Form über dem Motor zusammenklappen lässt **A1**.  
**Die gezahnten Kunststoffanpassungen am Unterholme müssen aus der Aussparung am Gehäuse ausrasten.**
- Die Bowdenzüge dabei nicht knicken oder quetschen.

### VORSICHT

**Beim Umlegen des Holms zu Transport- und Lagerungszwecken kann es beim Lösen der Flügelmuttern und Ausrasten der gezahnten Kunststoffanpassungen aus der Aussparung am Gehäuse zu einem unbeabsichtigten Umschlagen des Holms kommen. Außerdem können sich Quetschstellen zwischen Holm-Unterteil, -Oberteil und Gehäuse ergeben. Es besteht Verletzungsgefahr!**

### Transport und Sicherung des Gerätes

- Soll das Gerät getragen werden, nicht an der Auswurfklappe anfassen! Fassen Sie vorne am Gehäuse und hinten am Tragegriff.  
Beachten Sie vor dem Heben oder Tragen das Gewicht der Maschine (siehe Technische Daten). Das Heben von hohen Gewichten kann zu gesundheitlichen Problemen führen.  
Wir empfehlen, das Gerät immer mit mindestens zwei Personen zu Heben oder Tragen.
- Das Gerät stehend transportieren.
- Das Transportmittel auf ebenem Boden parken, damit das Gerät nicht wegrollen kann, bevor es gesichert wird.
- Den Grasfangsack aushängen und während des Transports separat sichern.
- Das Gerät mit zugelassenen Ladungssicherungsmitteln (z.B. Zurrgurte mit Spannelement) auf oder im Fahrzeug sicher befestigen. Zurrgurte sind Gurtbänder aus synthetischen Fasern. Jeder Zurrgurt ist gekennzeichnet. Das Etikett enthält wichtige Angaben zur Verwendung.
- Bei Ladegütern die rollen können wird das Direktzurren mit vier Spanngurten empfohlen. Sichern Sie das Gerät an den Rädern so, dass es sich während der Fahrt nicht bewegt.

### ACHTUNG

**Die Gurte nicht zu fest anziehen. Ein zu starkes Fixieren des Gerätes kann zu Beschädigungen führen.**

### Wartung des Messerbalkens

Ein scharfes Messer garantiert optimale Schnittleistung. Prüfen Sie vor jedem Mähen den Zustand und festen Sitz des Messers. Ein abgenutztes oder beschädigtes Messer muss unbedingt ersetzt werden.

### Nachschleifen und Auswuchten des Messerbalkens (Abbildung Q)

#### WARNUNG

**Das Nachschleifen und Auswuchten des Messerbalkens muss von einer autorisierten Fachwerkstatt durchgeführt werden. Ein unsachgemäß geschliffenes und nicht ausgewuchtetes Messer kann starke Vibrationen verursachen und den Rasenmäher beschädigen.**

#### WICHTIG

Beim Auswuchten den Grenzwert von 2,9g beachten.

Die Schneidkanten des Messerbalkens dürfen nur solange nachgeschliffen werden, bis der jeweilige Wert (siehe Abbildung **Q**) oder die Markierung (1) auf dem Messerbalken (Ring) erreicht worden ist. Achtung! Schleifwinkel von 30° beachten. Ihre Fachwerkstatt kann diesen Wert (Verschleißgrenze) für Sie prüfen!

#### WARNUNG

**Ein Messer, bei dem die Verschleißgrenze (Markierung) überschritten wurde, kann brechen und weggeschleudert werden, was zu schweren Verletzungen führen kann.**

### Auswechseln des Messerbalkens

#### WARNUNG

**Das Auswechseln des Messerbalkens immer von einer autorisierten Fachwerkstatt durchführen lassen. Durch eine falsch zusammengebaute Messerkupplung oder durch eine zu fest oder zu locker angezogene Messerschraube kann sich der Messerbalken lösen, was zu schweren Verletzungen führen kann.**

- Bei Ersatz nur Original-Messerbalken verwenden (Bestell-Nr. siehe Original-Ersatzteile und Zubehör)
- Ersatz-Schneidwerkzeuge müssen dauerhaft mit dem Namen und/oder Firmen-Kennzeichen des Herstellers oder Lieferanten und der Teile-Nr. gekennzeichnet sein.

### Wartung der Räder

Einmal jährlich oder alle 20 Betriebsstunden die Lager der Räder ölen.

- Radkappen abnehmen.
- Mit einem Steckschlüssel die Sechskantmutter lösen und die Räder abnehmen.
- Nachdem die Lager geölt wurden, die Räder aufschieben und wieder soweit festziehen, dass die Räder sich noch leicht aber spielfrei drehen lassen.

### Wartung des Antriebs

- Für die einwandfreie Funktion des Riemenantriebs ist es unbedingt erforderlich, dass der Bowdenzug zum Ein-/Ausschalten des Fahrtriebs leichtgängig ist.
- Der Bowdenzug ist werkseitig eingestellt und bedarf keiner Nachstellung.
- Der Bowdenzug ist nur durch eine Fachwerkstatt einzustellen.

### Auswechseln des Antriebkeilriemens

Das Auswechseln des Antriebkeilriemens nur von einer autorisierten Fachwerkstatt ausführen lassen.

### Wartung des Kettentriebs

Den Kettentrieb nur von einer autorisierten Fachwerkstatt prüfen und gegebenenfalls reinigen lassen.

Wir empfehlen die Wartung des Kettentriebs einmal pro Mähseason zusammen mit dem Ölwechsel machen zu lassen. Aus Umweltschutz sollte der Ölwechsel von einer Fachwerkstatt ausgeführt werden.

### Starterbatterie nachladen

Die Batterie kann in eingebaute oder ausgebaute Zustand geladen werden.

- Steckverbindung Batteriekabel zum Kabelbaum trennen.
- Batterie ausbauen.  
Zum Ausbauen der Batterie Flügelmuttern lösen, den Deckel entfernen und Batterie entnehmen.
- Batteriekabel mit Original-Ladegerät verbinden und das Ladegerät in eine Steckdose mit 230 V einstecken.
- Nach dem Aufladen die Batterie erneut auf den Batteriehalter befestigen (wenn Batterie zum Laden ausgebaut wurde).  
Das Batteriekabel vor dem Mähen wieder mit dem Kabelbaum verbinden.

(siehe auch Kapitel "Vor der ersten Inbetriebnahme – Starterbatterie laden")

DE

## 16 WARTUNG DES MOTORS



Sicherheitshinweis!

Symbolerklärung siehe Tabelle Seite 3

### WARNUNG

**Verletzungen vermeiden! Motorabgase enthalten Kohlenmonoxid und können ernsthafte Erkrankungen oder Tod zur Folge haben.**

**Den Motor nicht in geschlossenen Räumen, wie Garagen, betreiben, auch dann nicht, wenn Türen und Fenster geöffnet sind. Die Maschine ins Freie bewegen, bevor der Motor angelassen wird.**

### WICHTIG

**Zu Reinigungs- und Wartungsarbeiten den Motor und/oder Mäher auf die linke Seite legen (in Fahrtrichtung) da sonst Startschwierigkeiten auftreten könnten.**

### ACHTUNG

**Beim kippen oder auf die Seite legen darauf achten, dass kein Öl oder Benzin austritt. Feuergefahr!**

Die regelmäßige Ausführung der vorgeschriebenen Wartungs- und Pflegearbeiten sind die Voraussetzung für eine dauerhafte und störungsfreie Funktion des Motors und außerdem Grundvoraussetzung für Garantieansprüche.

Den Motor vor allem äußerlich stets sauber halten, besonders der Schalldämpfer- und Zylinderbereich muss immer frei von Fremdkörpern sein (z.B. Grasreste). Auspuff und Motor erreichen im Betrieb sehr hohe Temperaturen. Brennbare Fremdkörper wie Laub, Gras usw. können sich entzünden.

Auch eine einwandfreie Kühlung ist nur gewährleistet, wenn die Zylinderrippen stets sauber sind.

### WICHTIG

**Den Motor niemals mit Hochdruckreiniger oder normalem Wasserstrahl reinigen. Beschädigungen bzw. teure Reparaturen können die Folge sein.**

### Ölwechsel

#### HINWEIS

**Aus Umweltschutz empfehlen wir, den Ölwechsel von einer Fachwerkstatt machen zu lassen.**

Der erste Ölwechsel bei neuem Motor ist nach ca. 5 Betriebsstunden erforderlich. Später etwa alle 50 Betriebsstunden oder mindestens einmal pro Mähseason.

- Bevor der Motor oder das Gerät zum Ölablassen gekippt werden, den Benzintank entleeren und den Motor so lange laufen lassen, bis er wegen Kraftstoffmangel stehen bleibt.
- Motor abstellen und Zündkerzenstecker abziehen.
- Das Öl wechseln, solange der Motor warm ist.
- Zum Ölwechsel den Mess-Stab aus dem Öleinfüllstutzen entfernen und den Mäher so zur Seite legen, dass das Altöl in ein Auffanggefäß abfließt.  
**Altöl nicht ins Kanalnetz oder Erdreich ablassen, sondern gemäß den örtlichen Bestimmungen entsorgen.**
- Den Mäher gerade stellen und am Stutzen Markenöl (Menge und Qualität siehe technische Daten) einfüllen. Den Mess-Stab einschrauben und Ölstand kontrollieren (siehe Abbildung **Y1**)!

## Reinigen bzw. Austausch des Luftfilters (Abbildung **W**)

### WICHTIG

#### Niemals den Motor mit abgenommenem Luftfilter starten oder laufen lassen.

- Die Schraube am Luftfilterdeckel lösen und den Deckel nach unten aufklappen.
- Den Filtereinsatz (1) vorsichtig herausnehmen und auf einer glatten Fläche leicht ausklopfen oder bei starker Verschmutzung erneuern.
- Den Einsatz niemals einölen oder mit Druckluft ausblasen. Stark verschmutzte oder verölte Filtereinsätze müssen ausgetauscht werden
- Nach jedem Reinigen bzw. Austausch das Filterelement ins Gehäuse einsetzen und den Deckel sorgfältig verschließen. Bei ungünstigen Einsatzbedingungen (starke Staubeentwicklung) ist die Reinigung bei jedem Mähen erforderlich, anderenfalls alle 3 Monate oder nach jeweils 25 Betriebsstunden.  
(Bestell-Nr. Filtereinsatz siehe Original-Ersatzteile und Zubehör)

#### Kontrolle der Zündkerze (Abbildung **Y**)

Zur Verschleißprüfung den Zündkerzenstecker abziehen und die Zündkerze herausschrauben. Ist die Elektrode stark abgenutzt, muss die Zündkerze in jedem Fall ersetzt werden (Bestell-Nr. siehe Original-Ersatzteile und Zubehör). Anderenfalls genügt es, die Kerze mit einer Stahlbürste zu reinigen und den Elektrodenabstand auf 0,7 mm einzustellen. Die Zündkerze (auf Dichtring achten) von Hand in den Motor einschrauben und mit dem Steckschlüssel handfest anziehen. Kerzenstecker aufdrücken. Zündkerze jährlich austauschen.

#### Vorschriftsmäßiges Überwintern des Motors (oder längerer Nichtgebrauch)

- Benzintank entleeren und Motor solange laufen lassen, bis er wegen Kraftstoffmangel stehen bleibt.
- Motor abstellen und Zündkerzenstecker abziehen.
- Solange der Motor noch warm ist, Öl ablassen. Frisches Öl (Menge und Qualität siehe technische Daten) einfüllen.
- Gras und Mähgutablagerungen von Zylinder und Zylinderrippen, unter der Motorabdeckhaube und um den Schalldämpfer herum beseitigen.
- Das Gerät immer in sauberem Zustand in einem geschlossenen, trockenen Raum und für Kinder nicht erreichbar, aufbewahren.

## 17 STÖRUNGSURSACHEN UND DEREN BESEITIGUNG

Störungen	Mögliche Ursachen	Beseitigung
<b>Motor springt nicht an</b>	Schaltbügel nicht umgeklappt.	Schaltbügel auf das Holmoberteil drücken <b>D</b> .
	Kraftstofftank leer.	Sauberen und frischen Kraftstoff nachtanken.
	Zündkerzenstecker lose.	Kerzenstecker aufdrücken oder von einer autorisierten Fachwerkstatt prüfen lassen.
	Zündkerze defekt bzw. verschmutzt oder Elektroden abgebrannt.	Zündkerze ersetzen bzw. reinigen, Elektrodenabstand auf 0,7 mm einstellen <b>Y</b> .
	Motor bekommt zuviel Benzin (Zündkerze nass).	Von einer autorisierten Fachwerkstatt prüfen lassen.
	Luftfilter verschmutzt.	Luftfiltereinsatz reinigen bzw. erneuern <b>W</b> .
	Batterie nicht geladen.	Batterie aufladen <b>W1</b> , <b>X1</b> .
	Startvorgang länger als 5 Sekunden bzw. wurde zu oft wiederholt.	Wenn es wider erwarten zu Startschwierigkeiten kommen sollte, muss



		die Batterie auch zwischendurch aufgeladen werden.
	Verbindungskabel zwischen Zündschlüssel, Batterie und Motor lose bzw. ohne Kontakt.	Batteriestecker mit dem Gegenstecker des Kabelbaumes verbinden <b>U1</b> bzw. überprüfen sonst von einer autorisierten Fachwerkstatt prüfen lassen.
<b>Motorleistung lässt nach</b>	Luftfilter verschmutzt.	Luftfiltereinsatz reinigen bzw. erneuern <b>W</b> .
	Zündkerze verrußt.	Von einer autorisierten Fachwerkstatt prüfen lassen.
<b>Motor läuft unregelmäßig</b>	Luftfilter verschmutzt.	Luftfiltereinsatz reinigen bzw. erneuern <b>W</b> .
	Zündkerze verrußt.	Von einer autorisierten Fachwerkstatt prüfen lassen.
		Von einer autorisierten Fachwerkstatt prüfen lassen.
<b>Mäher fährt nicht</b>	Antriebsschaltbügel nicht gezogen.	Antriebsschaltbügel ziehen <b>G</b> .
		Von einer autorisierten Fachwerkstatt prüfen lassen.
<b>Fahrgeschwindigkeit kann nicht reguliert werden</b>		Von einer autorisierten Fachwerkstatt prüfen lassen.
<b>Starke Erschütterungen (Vibrieren)</b>		Von einer autorisierten Fachwerkstatt prüfen lassen.
<b>Schnitt unsauber, Rasen wird gelb</b>	Messerbalken stumpf.	Von einer autorisierten Fachwerkstatt nachschleifen und auswuchten lassen <b>Q</b> .
	Schnitthöhe zu niedrig.	Größere Schnitthöhe einstellen <b>I</b> .
	Motordrehzahl zu gering.	Mit max. Drehzahl arbeiten.
	Mähen mit zu hoher Geschwindigkeit.	Mähgeschwindigkeit anpassen.
	Mähbahnen nicht genügend überlappt.	Bei hohem Gras müssen die Mähbahnen u. U. weiter überlappen.
	Rasen verfilzt.	Durch Einsatz eines Vertikutierers kann spürbare Verbesserung erzielt werden.
<b>Auswurf verstopft</b>	TurboSignal nicht beachtet <b>J + K</b> .	Fangsack leeren <b>L</b> .
	Motordrehzahl zu gering.	Mit max. Drehzahl arbeiten.
	Zu niedrige Schnitthöhe bei zu hohem Gras.	Größere Schnitthöhe einstellen <b>I</b> .
	Mähen mit zu hoher Geschwindigkeit.	Mähgeschwindigkeit anpassen.
	Gras ist feucht.	Rasen trocknen lassen.

DE

Bei Störungen und Defekten, die hier nicht angeführt sind, wenden Sie sich bitte an die nächste autorisierte Fachwerkstatt. Reparaturen, die Fachkenntnis erfordern, sollten Sie nur von einem Fachmann durchführen lassen. Ihre autorisierte Fachwerkstatt hilft Ihnen ebenfalls gerne, falls Sie die hier beschriebenen Wartungsarbeiten nicht selbst durchführen wollen.

1	Explication de la plaque signalétique placée sur la machine .....	2	13	L'opération de tonte .....	12
2	Introduction .....	2		Tonte sur des terrains en pente.....	12
3	Explication des symboles .....	3		Contrôle du niveau d'huile .....	12
4	Utilisation conforme à l'emploi prévu.....	4		Contrôle de la sécurité de fonctionnement.....	12
5	Prescriptions générales de sécurité relatives à la tondeuse commandée à la main (à essence).....	4		Restrictions horaires .....	13
	Consignes générales de sécurité .....	4		Conseils pour l'entretien des pelouses (Illustration M) .....	13
	Mesures préparatoires.....	5	14	Dispositif de récupération de l'herbe .....	13
	Maniement .....	5		Fonctionnement avec sac de récupération de l'herbe	13
	Entretien et rangement.....	7		Signal turbo (indicateur de niveau de remplissage du sac de récupération) (Illustration J + K).....	14
6	Description des éléments .....	8		Vidage de l'herbe du sac de récupération (Illustration L) .....	14
7	Travaux préliminaires .....	8		Fonctionnement sans sac de récupération de l'herbe	14
	Dépliage de la fourche du guidon (Illustration A1 + E1 + B1) .....	8	15	Entretien et maintenance de la tondeuse .....	14
	Montage du câble de lancement sur le guidon (Illustration D + L1) .....	9		Nettoyage (Illustration O) .....	14
	Suspension du sac de récupération sur la tondeuse (Illustration R1 + S1).....	9		Stockage .....	14
	Réglage de la hauteur de coupe (Illustration I) .....	9		Escamotage du guidon (Illustration A1).....	14
	Montage du harnais de câbles .....	9		Transport et sécurité de la tondeuse .....	15
	Montage de la batterie de démarrage chargée (Illustration J3 + U1) .....	9		Maintenance de la lame.....	15
8	Avant la première mise en marche.....	9		Affûtage et équilibrage de la lame (Illustration Q) ...	15
	Charge de la batterie de démarrage .....	10		Remplacement de la lame .....	15
	Charge de la batterie à l'état monté (Illustration X1).....	10		Maintenance des roues.....	15
	Charge de la batterie à l'état démonté (Illustration W1).....	10		Entretien de la transmission .....	16
	Remplissage d'huile (Illustration Y1) .....	11		Remplacement de la courroie trapézoïdale de transmission.....	16
	Remplissage de carburant.....	11		Entretien de la chaîne de transmission .....	16
9	Démarrage du moteur (Illustration D + P4 + E).....	11	16	Recharge de la batterie de démarrage.....	16
10	Arrêt du moteur (Illustration F + P4) .....	12		Maintenance du moteur .....	16
11	Arrêt d'urgence .....	12		Vidange d'huile.....	16
12	Mécanisme de translation.....	12		Nettoyage ou remplacement du filtre à air (Illustration W) .....	17
	Fonctionnement des roues arrière motrices (Illustration G) .....	12		Contrôle de la bougie d'allumage (Illustration Y).....	17
	Réglage de la vitesse (Illustration H).....	12		Hibernation du moteur conforme au règlement (ou non utilisation prolongée).....	17
			17	Causes de dérangements et élimination .....	18
				CE Déclaration de conformité .....	20
				Caractéristiques techniques .....	
				..... voir page intérieure de la couverture	

# 1 EXPLICATION DE LA PLAQUE SIGNALÉTIQUE PLACÉE SUR LA MACHINE

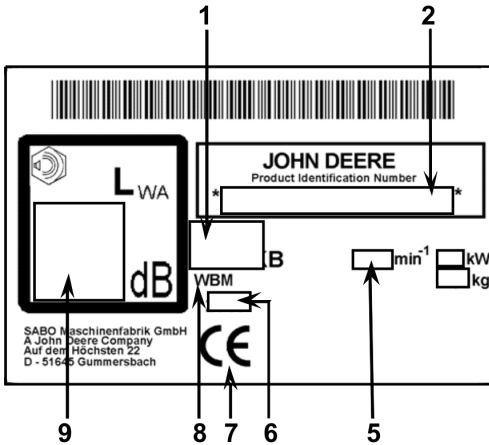

- 1 Désignation du modèle
- 2 Numéro du modèle et de série
- 3 Puissance de l'appareil
- 4 Poids
- 5 Vitesse nominale
- 6 Année de construction
- 7 Marquage CE de conformité
- 8 Tondeuse à main
- 9 Niveau de puissance acoustique garanti

## FR 2 INTRODUCTION

### Chère amatrice de jardinage, cher amateur de jardinage,

Lorsque l'on est satisfait de ses travaux de jardinage et fier de son gazon entretenu, on sait alors que l'on dispose d'outils de jardinage de qualité. En optant pour votre nouvelle tondeuse à gazon JOHN DEERE, vous avez fait un bon choix. Ce produit allie la performance d'une grande marque de tradition et des innovations ultramodernes. Vous verrez cela en travaillant avec cette tondeuse et serez ravi d'obtenir un excellent résultat.

Toutefois, avant de commencer l'entretien du gazon, veuillez prendre connaissance d'un certain nombre d'informations importantes que vous devez impérativement observer.

Avant de mettre la tondeuse pour la première fois en service, lisez attentivement ce mode d'emploi pour vous familiariser avec l'utilisation et la maintenance correcte de la machine et éviter des blessures ou un endommagement de votre tondeuse.

Utilisez la tondeuse à gazon avec prudence. Les pictogrammes placés sur l'appareil attirent votre attention sur les précautions les plus importantes. La signification des pictogrammes est expliquée à la page de couverture.

Les consignes de sécurité figurant dans ce mode d'emploi sont accompagnées de symboles. Les symboles sont expliqués dans le tableau à la page suivante.

Les désignations à gauche et à droite se réfèrent toujours au côté gauche ou droit de la tondeuse, vu dans le sens de marche.

Mieux ces consignes techniques seront respectées et plus votre tondeuse à gazon JOHN DEERE fonctionnera de manière fiable. Nous nous permettons de vous rappeler que tout endommagement de la tondeuse dû à une erreur de manipulation, n'entre pas dans le cadre de l'obligation de garantie légale.

Nous vous souhaitons beaucoup de plaisir dans vos travaux d'entretien du gazon et du terrain!

### 3 EXPLICATION DES SYMBOLES

	<p><b>MISE EN GARDE</b> Lire et observer le mode d'emploi et les consignes générales de sécurité. Le respect des conditions d'exploitation, d'entretien et de maintenance prescrites par le fabricant entre dans le cadre d'une utilisation conforme à l'emploi prévu.</p>
	<p><b>MISE EN GARDE</b> Tenir des tiers éloignés de la zone de danger ! Le contact avec la lame en rotation peut provoquer de graves blessures. Des projections d'objets peuvent provoquer de graves blessures. Ne jamais tondre tandis que des personnes, en particulier des enfants ou des animaux, se trouvent à proximité.</p>
	<p><b>MISE EN GARDE</b> L'essence est facilement inflammable et très explosive. De l'essence ou de l'huile écoulée sur le moteur chaud est facilement inflammable. Un incendie et une explosion peuvent provoquer de graves blessures et de lourds dommages matériels. Pendant que le moteur est en marche ou que la machine est à chaud, il ne faut pas ouvrir le bouchon du réservoir, ni refaire le plein d'essence. Lorsque le moteur est en marche, le niveau d'huile doit toujours être vissé à fond.</p>
	<p><b>MISE EN GARDE</b> L'essence est facilement inflammable et très explosive. Un incendie et une explosion peuvent provoquer de graves blessures et de lourds dommages matériels. Il est interdit de fumer en faisant le plein et de remplir le réservoir d'essence à proximité d'un feu direct.</p>
	<p><b>MISE EN GARDE</b> Attention aux lames tranchantes ! Le contact avec la lame en rotation peut provoquer de graves blessures aux pieds. Ne démarrez le moteur que lorsque vous êtes debout derrière la tondeuse. Veillez à ne pas mettre les pieds sous le carter.</p>
	<p><b>MISE EN GARDE</b> Attention aux lames tranchantes ! Le contact avec la lame en rotation peut provoquer de graves blessures aux mains et aux pieds. Lorsque le moteur/la lame est en marche, l'espace de sécurité donné par la longueur du bras de conduite doit être respecté. Veillez à ne pas mettre les mains et les pieds sous le carter.</p>
	<p><b>MISE EN GARDE</b> Des projections d'objets peuvent provoquer de graves blessures. Avant de tondre votre pelouse, enlevez toutes les pierres, morceaux de bois, fils de fer et autres corps étrangers, notamment sur les surfaces recouvertes de feuilles. Ne jamais utiliser la tondeuse avec des dispositifs de protection endommagés ou manquants. Avant la première mise en service, vérifiez la fixation de la vis de lame, puis assurez-vous régulièrement que la lame est bien fixée, ne présente pas d'usure, ni de dommages. Remplacez une lame usée ou endommagée. Avant le démarrage du moteur, vérifiez que les outils sont enlevés.</p>
	<p><b>PRUDENCE</b> L'échappement et le moteur atteignent des températures très élevées pendant le fonctionnement. Risque de brûlure ! Avant des travaux d'entretien et de nettoyage, laissez refroidir la machine pendant au moins 15 minutes. Ne jamais utiliser la machine avec des grilles de protection d'échappement endommagées ou manquantes.</p>
	<p><b>ATTENTION</b> Si la cosse de la bougie d'allumage n'est pas retirée lors de travaux sur l'appareil, cela pourrait faire démarrer le moteur et causer de graves blessures. Avant de réaliser des travaux d'entretien et de réparation, arrêter le moteur, retirer la cosse de la bougie d'allumage et la clé de contact s'il y en a une. Ne jamais retirer la cosse de la bougie si le moteur est en marche. Danger : décharge électrique ! Consulter le mode d'emploi pour les consignes de nettoyage et d'entretien correspondantes.</p>

FR



#### MISE EN GARDE

Le contact avec la lame en rotation peut provoquer de graves blessures aux mains et aux pieds. Des projections d'objets peuvent également provoquer de graves blessures.

Eteignez le moteur et attendez que l'outil de coupe s'arrête:

- si la tondeuse doit être soulevée ou inclinée, p. ex. pour le transport;
- si la tondeuse circule hors du gazon sur des sentiers ou des rues;
- si la machine reste sans surveillance pendant une courte durée;
- avant que la hauteur de coupe ne soit réglée;
- avant que le sac de récupération de l'herbe ne soit enlevé;
- avant de refaire le plein.



#### PRUDENCE

Le contact avec les bords tranchants de la lame peut entraîner des blessures.

Pour les travaux d'entretien et de nettoyage, portez toujours des gants de protection.

## 4 UTILISATION CONFORME A L'EMPLOI PREVU

- La tondeuse est conçue uniquement pour tondre des surfaces d'herbe et de gazon dans le cadre de l'entretien de jardins et de paysages ("Utilisation conforme à l'emploi prévu"). Toute utilisation dépassant ce cadre est considérée comme non conforme à l'emploi prévu ; le fabricant décline toute responsabilité quant à des dommages résultant d'une telle utilisation ; seul l'utilisateur en supporte les risques. Le respect des conditions d'exploitation, d'entretien et de maintenance prescrites par le fabricant entre également dans le cadre d'une utilisation conforme à l'emploi prévu.
- L'utilisation dans les jardins publics, parcs, terrains de sports, bordures de rues et dans des entreprises agricoles ou forestières nécessite une attention particulière.
- Il n'est pas autorisé d'utiliser la tondeuse notamment pour tailler des arbustes, haies et buissons, pour couper les plantes à sarments ou les plantes qui poussent sur les toits et dans les jardinières, pour nettoyer les trottoirs.
- L'utilisation d'outils supplémentaires ou rapportés non agréés par JOHN DEERE est interdite. L'utilisation de ce type d'outil supplémentaire ou rapporté annule la conformité CE et le droit à la garantie. Toute transformation sur cette tondeuse, effectuée de sa propre initiative, exclut toute responsabilité du fabricant quant aux dommages découlant d'une telle opération.

## 5 PRESCRIPTIONS GÉNÉRALES DE SÉCURITÉ RELATIVES A LA TONDEUSE COMMANDÉE A LA MAIN (À ESSENCE)

### Consignes générales de sécurité



Pour votre protection personnelle et pour assurer un bon fonctionnement, veuillez lire attentivement la notice d'utilisation. Familiarisez-vous avec les éléments de commande et l'utilisation correcte de la machine.

- N'oubliez pas que l'utilisation d'une tondeuse représente un risque de danger tant pour les personnes que pour les biens, et que le conducteur ou l'utilisateur assume la responsabilité des accidents causés avec la machine.
- Cette notice d'utilisation fait partie de l'équipement de la machine et doit être remise à l'acheteur en cas de revente.
- Ne laissez jamais des enfants de moins de 16 ans ou des personnes âgées utiliser la machine, ainsi que toute autre personne ne connaissant pas la notice d'utilisation. Tenez également compte du fait que certaines prescriptions locales en vigueur peuvent déterminer l'âge minimal de l'utilisateur.
- Expliquez les risques de danger à toutes les personnes qui doivent travailler avec la machine et dites-leur comment éviter les accidents.  
L'utilisation, l'entretien et la maintenance de cette machine doivent être confiés uniquement à des personnes familiarisées avec cette dernière et informées sur les dangers.
- Cet appareil ne convient pas à une utilisation par des personnes (dont des enfants) présentant des capacités physiques, sensorielles ou mentales diminuées ou manquant d'expérience et/ou de savoir-faire, à moins qu'elles ne soient sous la surveillance d'une personne responsable de leur sécurité et que celle-ci leur fournisse les instructions nécessaires sur la façon d'utiliser l'appareil. La personne exerçant la surveillance doit décider en premier lieu si la personne présentant des déficiences physiques, sensorielles ou mentale est en mesure de faire cette activité.



Ne tondez jamais lorsqu'il y a des personnes à proximité, en particulier des enfants ou des animaux.

- Rangez votre machine dans un endroit sûr ! Les machines non utilisées doivent être rangées dans un endroit sec, fermé à clé et non accessible aux enfants.

## Mesures préparatoires

- Lorsque vous tondez, portez toujours des chaussures solides et fermées ou de sécurité ainsi qu'un pantalon. Ne tondez pas pieds-nus ou en sandales. Portez des lunettes de sécurité afin de vous protéger les yeux.



Avant et pendant la tonte, vérifiez toute la surface à tondre, enlevez toutes les pierres, morceaux de bois, fils de fer et autres corps étrangers, pouvant être saisis et projetés.

Si des feuilles doivent être aspirées avec la tondeuse, toutes les pierres et autres corps étrangers doivent être également enlevés préalablement. Si cela ne peut être garanti en raison des feuilles tombées sur le gazon, les feuilles ne doivent pas être aspirées.

- Des branches basses ou des obstacles similaires peuvent blesser l'opérateur et interférer avec le fonctionnement de l'unité de coupe. Avant de tondre, identifier les obstacles possibles tels que des branches basses et couper ou retirer ces obstacles.

## MISE EN GARDE



– L'essence est facilement inflammable et très explosive. Un incendie et une explosion peuvent provoquer de graves blessures et de lourds dommages matériels.

– Ne conserver l'essence que dans un récipient homologué et tenir hors de la portée des enfants.

– Ne jamais remplir les récipients dans un véhicule ou sur un camion ou une remorque à revêtement plastique. Toujours placer les récipients au sol à l'écart du véhicule avant de faire le plein.



– Ne faites le plein qu'à l'extérieur et que lorsque le moteur est froid. Il est interdit de fumer en faisant le plein et de remplir le réservoir d'essence à proximité d'un feu direct.

– Pour les appareils fonctionnant à l'essence, qui se trouvent sur une plate-forme de chargement ou sur une remorque, ne faites pas le plein à la pompe mais au moyen d'un jerrican d'essence portatif.

– Faites le plein d'essence avant de démarrer le moteur.

– N'ouvrez pas le bouchon du réservoir et ne refaites pas le plein d'essence quand le moteur est en marche ou quand il est encore chaud.

– Si de l'essence a débordé, n'essayez pas de démarrer le moteur mais enlevez la machine de l'endroit souillé par l'essence, et essuyez le moteur pour éliminer l'essence qui a débordé. N'essayez pas de mettre le moteur en marche avant que les vapeurs d'essence ne se soient évaporées.

– Pour des raisons de sécurité, refermez soigneusement le réservoir d'essence et le bidon d'essence.

– En cas d'endommagement, remplacez le réservoir d'essence et le bouchon du réservoir.

- Avant l'utilisation, procédez toujours à un contrôle visuel pour vérifier l'état d'usure ou d'endommagement des outils de coupe, des vis de fixation et de l'unité de coupe tout entière. Pour éviter un défaut d'équilibrage, il faut remplacer les couteaux usés ou endommagés, ainsi que les vis de fixation.

## Maniement

- L'appareil ne doit pas être exploité dans une zone explosive.
- Ne faites pas marcher le moteur à essence dans des endroits fermés où il pourrait y avoir une concentration de gaz d'échappement dangereux. Danger d'intoxication.
- Il est recommandé aux personnes portant un stimulateur cardiaque de ne pas toucher les parties du moteur sous tension quand il est en marche.
- Attention ! Ne pas faire fonctionner l'appareil devant des orifices d'aspiration de ventilations de pièces.
- Ne jamais retirer la cosse de la bougie si le moteur est en marche. Danger : décharge électrique !
- Ne pas écouter la radio ou de la musique avec des écouteurs pendant l'utilisation de la tondeuse. L'utilisation et l'entretien de la machine en toute sécurité exigent une attention totale.
- Ne tondez que de jour ou qu'avec un éclairage suffisant. Conduisez la machine au pas.
- Adaptez la vitesse de marche à la personne et à l'environnement. Augmentez lentement la vitesse jusqu'à ce que vous atteigniez la vitesse appropriée.
- Faire preuve de prudence à l'approche d'angles morts, d'arbustes, d'arbres ou de tout autre objet limitant le champ de vision.

- Tenez vous éloigné des marches, tombes et talus. L'appareil peut caboter subitement lorsqu'une roue se trouve au-dessus du rebord d'un rocher, d'une tombe ou lorsqu'un rebord s'affaisse brusquement.
- Faites attention lorsque vous tondez sous des équipements de jeux pour enfants (par exemple des balançoires). La machine pourrait passer dans une zone non sécurisée. Un risque de blessures existe.
- N'utilisez pas l'appareil si vous êtes malade, fatigué ou si vous vous trouvez sous l'influence d'alcool, de médicament ou de drogue.
- L'utilisation de cette machine sur de l'herbe humide doit être, de préférence, évitée en raison du risque de glissement.
- Vérifiez la position de la tondeuse sur les surfaces en pente. Tondez transversalement par rapport à la pente, jamais en montant ou en descendant. Soyez particulièrement prudent lorsque vous tournez la tondeuse sur une pente.
- Ne tondez pas sur les terrains en pente extrêmement raides ! Le fait de tondre sur les terrains en pente est toujours dangereux. Votre tondeuse à gazon a une telle puissance qu'elle en mesure de faire son travail sur les pentants jusqu'à 25° d'inclinaison. Pour des raisons de sécurité, nous vous recommandons toutefois de ne pas utiliser ce potentiel de puissance théorique. En règle générale, les tondeuses à main ne doivent pas être utilisées sur les terrains en pente de plus de 15°.
- Soyez particulièrement prudent lorsque vous changez le sens de marche et lorsque vous tirez la machine vers vous.
- Evitez de faire des mouvements de marche arrière avec la machine, vous risquez de trébucher. Evitez de vous tenir anormalement. Veillez à avoir une position debout sûre et à toujours garder l'équilibre.
- Respectez l'espace de sécurité donné par la longueur du bras de conduite.
- Pour éviter que l'appareil ne glisse pendant le transport, toujours le fixer au dispositif de fixation prévu (poignée de transport, carter, extrémités de longerons ou longeron transversal de la partie inférieure du guide). Ne pas fixer l'appareil par son clapet anti-projections !
- Avant de lever ou transporter la machine, contrôler son poids (voir données techniques). Le levage de poids élevés peut provoquer des risques pour la santé des utilisateurs.
- Ne soulevez ou ne portez jamais une machine lorsque le moteur est en marche.
- Ne jamais utiliser la machine avec des dispositifs de sécurité et de protection endommagés ou manquants.

#### Les dispositifs de sécurité sont :



- Etrier de commande de sécurité  
Relâchez l'étrier de commande pour le frein de moteur en cas de danger : le moteur et le porte-lames s'arrêtent en l'espace de trois secondes.  
La fonction de l'étrier de commande de sécurité ne doit pas être mise hors service.  
Il faut veiller à ce que l'étrier de commande de sécurité fonctionne correctement. Si tel n'est pas le cas, il est impératif de le faire réparer par un atelier spécialisé agréé.

#### Les dispositifs de protection sont :



- Carter, sac de récupération de l'herbe, clapet d'éjection, déflecteur  
Ces dispositifs de protection protègent des blessures liées à des projections d'objets.  
La tondeuse ne doit pas être utilisée avec un carter endommagé ou sans sac de récupération de l'herbe et/ou déflecteur fixé de façon réglementaire ou clapet d'éjection placé sur le carter.



- Carter  
Ce dispositif de protection prévient les blessures liées au contact avec la barre de coupe en rotation.  
La machine ne doit pas être utilisée avec un carter endommagé. Pour cela, veillez à ne pas placer vos pieds ou vos mains sous le carter.
- Capots des entraînements de courroies, capots-moteur  
Ces dispositifs de protection préviennent les blessures dues aux pièces en mouvement.  
La machine ne doit pas être utilisée avec des capots endommagés ou mal fixés.



- Grille de protection d'échappement  
Le moteur/l'échappement est très chaud. La grille de protection protège des brûlures.  
Ne jamais utiliser la machine sans grille de protection d'échappement.

Les dispositifs de protection ne doivent pas être modifiés.

- Ne pas modifier le réglage de base du moteur et ne pas monter en régime.
- Pendant la procédure de démarrage de l'entraînement, ne pas lancer la machine.



Lors de la mise en marche, veillez à ne pas avoir les pieds à proximité des outils de coupe.



Lorsque vous démarrez ou que vous mettez le moteur en marche, ne mettez pas la machine debout mais inclinez-la seulement si cela est nécessaire et veillez à ce que l'outil de coupe soit dirigé dans la direction opposée à l'utilisateur, mais seulement à la distance absolument nécessaire. Sur les appareils avec éjection latérale, le moteur ne doit pas être démarré si vous vous trouvez devant le canal d'éjection.



Ne mettez jamais les mains ou les pieds à proximité ou en dessous des pièces en rotation. Veillez à ne pas mettre les mains et les pieds sous le carter. Tenez vous toujours éloigné de l'ouverture d'éjection.



Arrêtez le moteur, retirez la cosse de la bougie, s'assurer que toutes les pièces mobiles sont à l'arrêt complet et que la clé de contact a été enlevée s'il y en a une :

- lorsque l'appareil n'est plus utilisé ;
- avant de contrôler l'appareil, de le nettoyer ou d'effectuer des travaux sur celui-ci ;
- avant de résoudre les blocages ou d'éliminer les colmatages dans le canal d'évacuation ;
- lorsqu'un corps étranger a été touché ;
- lorsque l'appareil commence à vibrer de manière inhabituelle.

- Si un corps étranger a été trouvé et en cas de blocage de la machine, p. ex. lorsque vous avez roulé sur un objet, faites vérifier par un revendeur si des pièces de la machine ont été endommagées ou tordues. Confiez également toujours toutes les éventuelles réparations nécessaires à un atelier agréé.

- Si la machine commence à émettre de fortes vibrations inhabituelles, une vérification immédiate par le revendeur s'avère nécessaire.



Arrêtez le moteur, assurez-vous que toutes les pièces en mouvement sont complètement à l'arrêt et que, le cas échéant, la clé de contact est retirée :

- lorsque vous voulez soulever ou incliner la tondeuse, p. ex. pour le transport;
- lorsque vous transportez la machine d'une zone à une autre;
- lors de passages hors du gazon;
- lorsque vous vous éloignez de la tondeuse pour un court instant;
- lorsque vous souhaitez régler la hauteur de coupe;
- avant que le sac de récupération de l'herbe ne soit enlevé;
- avant de refaire le plein.

- Si le moteur possède un robinet d'arrêt de l'essence, celui-ci doit être fermé après avoir tondu le gazon.

## Entretien et rangement

- Veillez à ce que tous les raccords vissés soient bien serrés et à ce que la machine soit dans un état de fonctionnement sûr.



Il n'est autorisé d'ouvrir le clapet d'éjection, d'enlever le sac de récupération que lorsque le moteur est arrêté.



Ne rangez jamais la machine avec de l'essence dans le réservoir à l'intérieur d'un bâtiment où les vapeurs d'essence risquent d'entrer en contact avec une flamme directe ou avec des étincelles, risquant ainsi de s'enflammer.



L'échappement et le moteur atteignent des températures très élevées pendant le fonctionnement.

Avant d'effectuer des travaux de maintenance et de nettoyage, laissez refroidir la machine pendant au moins 15 minutes.

- Afin d'éviter tout risque d'incendie, veiller à ce qu'il n'y ait pas d'herbe, de feuilles ou d'huile qui s'échappe (graisse) dans le moteur, le pot d'échappement et le réservoir de carburant.  
Durant le positionnement sur le côté, veiller à ce qu'il n'y ait pas d'huile ou d'essence qui s'échappe. Risque d'incendie !  
Laissez refroidir le moteur avant de ranger l'appareil dans un espace clos.  
Ne pas entreposer l'appareil à proximité de flammes à l'air libre ou de sources de feu comme par ex. les chauffe-eau ou les radiateurs.



Vérifiez régulièrement l'état d'usure du dispositif de ramassage et son bon fonctionnement.



Vérifiez avant chaque tonte, que la lame est en bon état et qu'elle est bien fixée. Une lame usée ou endommagée doit être impérativement remplacée.



- Veiller à la bonne fixation de la cosse de la bougie d'allumage ! Le toucher n'est dangereux que si la cosse de la bougie n'est pas installée de manière réglementaire.

Le remplacement, la rectification et l'équilibrage de la lame doivent être effectués par un atelier spécialisé autorisé. Un embrayage de lame mal monté peut provoquer le détachement de la barre de coupe, ce qui peut entraîner de graves blessures.

Une lame aiguisée de manière incorrecte et non équilibrée peut provoquer de fortes vibrations et endommager la tondeuse à gazon.

- Pour des raisons de sécurité, remplacez les pièces usées ou endommagées.



Portez systématiquement des gants de protection lors des travaux de maintenance et de nettoyage.



N'effectuez les travaux d'entretien et de nettoyage qu'après avoir arrêté le moteur et retiré la cosse de bougie d'allumage.

- Ne jamais retirer la cosse de la bougie si le moteur est en marche ! Danger : décharge électrique.
- Si le réservoir doit être vidé, cela doit être effectué en plein air et lorsque le moteur est à froid. Veillez à ce que du carburant ne soit pas répandu.

**Pour des raisons de garantie et de sécurité, seules des pièces de rechange d'origine doivent être utilisées.**

## 6 DESCRIPTION DES ELEMENTS

- 1 Étrier de commande de sécurité pour le frein moteur
- 2 Étrier de commande de l'embrayage
- 3 Réglage de la vitesse de traction
- 4 Tubulure de remplissage d'huile avec jauge
- 5 Réglage de la hauteur de coupe
- 6 Bougie d'allumage
- 7 Filtre à air
- 8 Bouchon du réservoir
- 9 Clapet d'éjection des poussières
- 10 Poignée du câble de lancement
- 11 Clé de démarrage

## 7 TRAVAUX PRELIMINAIRES

Pour le montage de la tondeuse, les pièces suivantes se trouvent dans l'emballage :

- Tondeuse avec guidon prémonté
- Sac de récupération, châssis du sac
- Sac d'outil contenant :
  - Mode d'emploi avec Déclaration de conformité
  - Clé à bougies
  - Diverses pièces de fixation.

Si une de ces pièces venait à manquer, veuillez vous adresser à votre distributeur spécialisé.

### Dépliage de la fourche du guidon (Illustration **A1 + E1 + B1**)

- Dépliez vers le haut le guidon replié en forme de Z **A1**.
- Lorsque les parties inférieure et supérieure du guidon se trouvent sur un même plan, serrez fermement les écrous papillon à la main **E1**.
- Faites pivoter vers l'arrière les extrémités de la partie inférieure du guidon avec les adaptations en matière plastique dentées jusqu'à ce que celles-ci s'engrènent dans l'évidement également denté du carter de la tondeuse **B1**. Il est ainsi possible d'ajuster le guidon à trois hauteurs différentes.
- Serrez fermement les deux écrous papillon latéraux à la main **B1**.
- Insérez les câbles Bowden des deux côtés dans la gaine. Ainsi, on évite un pincement des câbles Bowden, lors du basculement du guidon **E1**.
- Fixez les câbles Bowden à l'aide des attaches de câbles les plus courtes, à l'extérieur du sac de l'outil, sur le côté gauche de la partie inférieure du guidon.

## ATTENTION

Pour le réglage de la hauteur de la barre, il est possible que le fait de desserrer les écrous à oreilles **B1** afin de fixer la partie inférieure de la barre au carter (ne les desserrer que jusqu'à ce que la barre puisse être déplacée librement) et de dégager les réajustements dentés en plastique de l'évidement sur le carter fasse renverser involontairement la barre. De plus, des points d'écrasement peuvent se former entre la partie inférieure de la barre et le carter. Un risque de blessures existe !

### Montage du câble de lancement sur le guidon (Illustration **D** + **L1**)

- Pour pouvoir accrocher le câble de lancement, il faut d'abord rabattre l'étrier de commande de sécurité (1) dans la partie supérieure du guidon (2).
- Retirez lentement le câble de lancement (3) et accrochez-le en décrivant un cercle dans le support de la poignée du câble de lancement (4).

### Suspension du sac de récupération sur la tondeuse (Illustration **R1** + **S1**)

- Placez le châssis du sac de récupération avec l'étrier devant dans le tissu de récupération. Alignez les coutures supérieures du tissu de récupération avec l'étrier.
- Poussez les profilés de maintien du tissu de récupération sur les tiges du châssis-support du sac de récupération de l'herbe **R1**.
- Ouvrez le clapet d'éjection de l'herbe vers le haut.
- Relevez le sac de récupération sur l'étrier de transport et suspendez-le par ses deux crochets latéraux en haut du carter de la tondeuse **S1**.
- Refermez le clapet d'éjection de l'herbe du sac de récupération.

### Réglage de la hauteur de coupe (Illustration **I**)



**Consigne de sécurité !**

Explication des symboles, voir tableau page 3

La hauteur de coupe souhaitée se règle d'une seule main à l'aide du levier situé sur le côté gauche de la tondeuse.

- Décliquez le levier et enclenchez-le à nouveau dans la position souhaitée en le poussant latéralement.
- La marque à gauche sur le carter indique la hauteur de coupe.

### IMPORTANT

**La tonte à la hauteur de coupe la plus basse devrait uniquement se faire sur des pelouses planes et régulières ! Tenir compte que les réglages de hauteurs de coupe inférieurs doivent uniquement être utilisés lorsque les conditions sont optimales. Si la hauteur de coupe est choisie trop basse, la pelouse risque d'être endommagée et même détruite dans certains cas.**

**Hormis la hauteur de coupe, la vitesse de marche influence également le résultat de la coupe et la récupération de l'herbe coupée. Adapter la hauteur de coupe et la vitesse à la hauteur de la pelouse devant être tondue.**

### Montage du harnais de câbles

Fixez le harnais de câbles préfabriqué sur le côté droit des parties inférieure et supérieure du guidon à l'aide des attaches de câbles plus longues, fournies avec la tondeuse, de façon à ce que la prise puisse être branchée sur les contacts de démarrage sans être tirée.

### Montage de la batterie de démarrage chargée (Illustration **J3** + **U1**)

- A l'arrière du moteur, desserrer les écrous-papillons (1) et soulever le couvercle de la batterie (2) **J3**.
- Placer la batterie sur son support, en s'assurant que le câble soit dirigé vers l'arrière.
- Placer le couvercle sur les deux vis prévues à cet effet et le serrer avec les écrous-papillons.
- Avant de tondre, raccordez la prise de la batterie à la prise correspondante du harnais de câbles **U1**.

Charge de la batterie : voir paragraphe «Charge de la batterie de démarrage».

## 8 AVANT LA PREMIERE MISE EN MARCHÉ



**Consigne de sécurité !**

Explication des symboles, voir tableau page 3

Vérifiez tous les raccords à vis et le bon branchement de la cosse de la bougie. Resserrez les vis, si nécessaire! Tout particulièrement vérifiez la fixation de la lame (à cet effet, voir chapitre "Maintenance de la lame").

La vis de fixation de la lame doit toujours être serrée par un atelier agréé. Si la vis de lame est trop ou pas suffisamment serrée, l'accouplement de la lame et la lame peuvent être endommagés ou de se détacher, ce qui risque de provoquer de graves blessures.

S'assurer que tous les dispositifs de protection sont montés correctement et ne sont pas endommagés!

## Charge de la batterie de démarrage

- La batterie de démarrage est une pile sèche ne nécessitant aucun entretien.
- **Avant la première mise en service, celle-ci doit être chargée durant environ 24 heures au moyen du chargeur d'origine.**
- Afin d'éviter une consommation de courant inutile, débrancher le chargeur après utilisation et déconnecter la batterie du chargeur.
- Il faut impérativement éviter de laisser une batterie déchargée pendant une trop longue durée.
- Afin de conserver constamment la batterie en état de marche, nous préconisons un chargement de la batterie durant environ 24 heures, avant ou après chaque saison de tonte ou en cas d'interruption prolongée de l'utilisation. Eviter de laisser la batterie se décharger complètement, ce qui peut provoquer une défaillance de celle-ci.
- Si vous devez remettre la tondeuse jusqu'à la période de tonte suivante, le câble entre la batterie et le moteur de démarrage doit toujours être débranché du bloc de prises, afin d'empêcher une utilisation illicite de la tondeuse, notamment par des enfants. Ceci doit au minimum être effectué avant de ranger la tondeuse pour la période hivernale.
- Stocker la batterie dans un endroit sec, frais et à l'abri du gel.
- Utilisez le chargeur fourni uniquement pour la batterie de la tondeuse. N'essayez pas de charger votre tondeuse à l'aide d'un autre chargeur. Vous pourriez vous exposer à un danger ou endommager votre appareil.
- Afin d'éviter tout endommagement du chargeur, le chargeur doit uniquement être utilisé dans un bâtiment. Toujours stocker la batterie dans un endroit sec, protégé contre les intempéries et à l'abri des rayonnements directs du soleil.

### REMARQUE

**La batterie peut être chargée aussi bien lorsqu'elle est montée que démontée.**

### Charge de la batterie à l'état monté (Illustration X1)

- Débrancher le câble de la batterie et le harnais de câbles.
- Brancher le câble de la batterie avec le chargeur d'origine sur du 230 V.

### Charge de la batterie à l'état démonté (Illustration W1)

Démonter la batterie.

- Pour démonter la batterie, débrancher le câble de la batterie et le harnais de câbles, desserrer les écrous-papillons, enlever le couvercle et retirer la batterie.
- Brancher le câble de la batterie avec le chargeur d'origine sur du 230 V.

### IMPORTANT

**Ne pas raccorder le chargeur au connecteur du harnais de câbles ; cela risquerait de détériorer le chargeur.**

### REMARQUE

**La lampe de contrôle rouge sur le chargeur s'allume pendant le chargement et s'éteint une fois le chargement terminé.**

- Après avoir chargé la batterie, fixer à nouveau la batterie sur son support (si elle a été déposée pour y effectuer la charge). Avant de tondre le gazon, raccorder le câble de la batterie au harnais de câbles.

### REMARQUE

**Une batterie qu'il faut remplacer pour cause d'endommagement mécanique ou parce qu'elle est trop vieille est considérée comme un déchet spécial à déposer soit dans les points de ramassage publics de la commune ou chez votre atelier autorisé pour une élimination conforme aux règles.**

## Remplissage d'huile (Illustration Y1)



**Consigne de sécurité !**  
Explication des symboles, voir tableau page 3

### IMPORTANT

**Risque de dégâts matériels ! La machine est livrée sans huile. Ajouter de l'huile avant de mettre le moteur en marche.**

Avant la première mise en marche, verser de l'huile à moteurs (quantité et qualité, voir caractéristiques techniques) dans le réservoir correspondant avec un entonnoir après avoir dévissé la jauge.

- Arrêter la tondeuse sur un terrain plat.
- Remplir lentement d'huile par la tubulure de remplissage. Ne pas surcharger.
- **Vérifier le niveau d'huile.**  
Retirer la jauge d'huile graduée. Nettoyer la jauge avec un chiffon propre, la réintroduire dans la tubulure et la revisser. Ensuite, retirer à nouveau la jauge graduée et lire le niveau d'huile. Le niveau d'huile devrait se situer entre les repères « ADD » et « FULL ». Ajouter de l'huile si nécessaire. Le niveau d'huile doit se trouver pas au-delà du repère « FULL ». Remettre la jauge en place et la revisser.
- Une fois le réservoir rempli pour la première fois, retirer le panneau « NO OIL » (Pas d'huile) sur le dessus du moteur.

## Remplissage de carburant



**Consigne de sécurité !**  
Explication des symboles, voir tableau page 3

- Pour le remplissage du réservoir, n'utiliser qu'un carburant standard écologique, sans plomb et non usagé. Un carburant contenant au plus 10 % d'éthanol est admissible.
- Dévissez le bouchon du réservoir.
- Versez le carburant avec un entonnoir; ne dépassez pas l'extrémité inférieure du tube de remplissage.
- Remettez le bouchon en place et revissez-le.

## 9 DEMARRAGE DU MOTEUR (Illustration D + P4 + E)



**Consigne de sécurité !**  
Explication des symboles, voir tableau page 3

Ne démarrez le moteur que lorsque vous vous trouvez derrière la tondeuse.

Veillez dans tous les cas à ce que la tondeuse soit placée sur une surface plane et qui ne soit pas recouverte d'herbe haute (une herbe trop haute générerait le mouvement de la lame et rendrait le démarrage difficile). Si un démarrage dans de telles conditions n'est pas possible, incliner la tondeuse de manière telle que la lame ne soit pas orientée vers l'utilisateur, mais seulement à la distance absolument nécessaire.

- Appuyez sur l'étrier de commande de sécurité (1) se trouvant sur la partie supérieure de la barre (2) et maintenez-le dans cette position **D**.
- Tournez la clé de contact (4) vers la droite jusqu'à la butée ; jusqu'à ce que le moteur démarre **P4**.

### REMARQUE

Afin de garantir une longue durée de vie à la batterie et au démarreur, le démarrage ne doit jamais dépasser 5 secondes.

Le moteur fonctionne automatiquement à son rendement maximal optimal, ce qui est indispensable pour un bon résultat de coupe (vitesse du moteur = vitesse de la lame).

### REMARQUE

Si le démarreur électrique ne fonctionne pas une fois, le moteur peut également être démarré manuellement.

- Appuyez sur l'étrier de commande de sécurité (1) se trouvant sur la partie supérieure de la barre (2) et maintenez-le dans cette position **D**.
- Tirez lentement sur le cordon du démarreur (3) jusqu'à ce qu'une résistance se fasse sentir puis tirez avec force sur celui-ci **E** – le moteur démarre, laissez le cordon retourner lentement dans sa position initiale.

### ATTENTION

**Saisir fermement la poignée du démarreur durant la mise en marche. Sinon, la poignée pourrait glisser de la main.**

**Risque de blessures !**

### IMPORTANT

**Le moteur ne fonctionne que si l'étrier de commande de sécurité est poussé sur la partie supérieure du guidon. Lorsque l'étrier de commande est relâché, celui-ci est rabattu dans sa position initiale par la force de ressort, le frein moteur est actionné et, en l'espace de trois secondes, le moteur et la barre de coupe sont arrêtés.**

FR

## 10 ARRÊT DU MOTEUR (Illustration F + P4)

- Relâcher l'étrier de sécurité (1) **F**.
- Retirer la clé de contact (4) **P4**. (R43VE)

## 11 ARRET D'URGENCE

### ATTENTION

**Risque de blessures ! Le moteur et la lame doivent s'arrêter dans les trois secondes qui suivent. Si ce n'est pas le cas, consulter l'atelier autorisé le plus proche.**

Désenclencher l'étrier de commande de sécurité et l'étrier de commande de l'embrayage.

- La tondeuse s'arrête.
- La lame s'arrête.
- Le moteur s'arrête.

## 12 MECANISME DE TRANSLATION

### Fonctionnement des roues arrière motrices (Illustration G)

L'étrier de commande de l'embrayage (1), situé sur la partie supérieure du guidon (2), permet d'activer ou de désactiver la traction des roues arrière motrices lorsque le moteur tourne:

- Lorsque vous rabattez l'étrier de commande de l'embrayage et le maintenez appuyé, la tondeuse avance.
- Lorsque vous relâchez l'étrier de commande de l'embrayage, la tondeuse s'arrête (position 0).

### Réglage de la vitesse (Illustration H)

#### IMPORTANT

**Afin d'éviter d'endommager le moteur, ne procédez à des changements de vitesse que pendant qu'il est en marche.**

La vitesse de translation est réglée sans gradations à l'aide de la manette de réglage montée à gauche.

- Pour décliqueter le levier, commencez par le pousser vers le bas (1), puis réglez la vitesse de marche souhaitée en le positionnant (2). La manette se réenclenche automatiquement dans la nouvelle position la plus proche.
  - Position «lièvre» = avance rapide (vitesse maximum)
  - Position «tortue» = avance lente (vitesse minimum).

#### REMARQUE

**Une tonte à une vitesse trop élevée donne un mauvais résultat de coupe ou de récupération de l'herbe coupée. La vitesse doit toujours être adaptée aux conditions rencontrées. Une vitesse de marche plus lente doit être choisie lorsque l'herbe de la pelouse est plus haute.**

## 13 L'OPERATION DE TONTE



**Consigne de sécurité !**  
Explication des symboles, voir tableau page 3

### Tonte sur des terrains en pente

#### ATTENTION

**La tondeuse peut être utilisée sur les pentes et sur les talus avec une inclinaison maximum de 25°. Au-delà de cette inclinaison, le moteur risque d'être endommagé.**

**Pour des raisons de sécurité, nous vous recommandons toutefois de ne pas utiliser ce potentiel de puissance théorique. En règle générale, les tondeuses à main ne doivent pas être utilisées sur les terrains en pente de plus de 15°.**

### Contrôle du niveau d'huile

Avant de tondre, contrôler à chaque fois le niveau d'huile **Y1**. Ne jamais faire tourner le moteur avec trop ou trop peu d'huile. Des dommages irréparables pourraient se produire.

### Contrôle de la sécurité de fonctionnement

Avant de tondre, veiller toujours à ce que l'étrier de commande de sécurité fonctionne de manière irréprochable pour le frein du moteur. Si l'étrier de commande est relâché, le moteur et la barre de coupe doivent s'arrêter en l'espace de trois secondes. Si ce n'est pas le cas, se rendre à l'atelier spécialisé habilité le plus proche.

Veiller à ce que tous les dispositifs de protection soient correctement fixés et non endommagés !

Après les premières heures de fonctionnement et ensuite de temps en temps, contrôler la bonne fixation de toutes les vis et de tous les écrous. Resserrer les vis et écrous le cas échéant ! Afin d'éviter tout danger, contrôler toujours l'état et la bonne

fixation de la lame avant de commencer à tondre (pour ce faire, voir le chapitre « Entretien de la barre de coupe »). De plus, vérifier régulièrement la position et l'usure du ventilateur, de l'embrayage de la lame et du carter du ventilateur. Veiller à la bonne fixation de la cosse de la bougie d'allumage ! Le toucher n'est dangereux que si la cosse de la bougie n'est pas installée de manière réglementaire. Ne jamais retirer la cosse de la bougie si le moteur est en marche ! Danger : décharge électrique.

Si la tondeuse est bloquée, par ex. à cause du heurt d'un obstacle, charger un atelier spécialisé habilité de vérifier si des pièces de la tondeuse ont été endommagées ou déformées. Toujours faire réaliser les réparations éventuellement nécessaires par un atelier spécialisé habilité.

### Restrictions horaires

L'utilisation de tondeuses est parfois soumise à certaines restrictions horaires variant d'un pays à l'autre (pour ne pas déranger le voisinage). Veuillez vous informer avant la mise en service de la tondeuse auprès des autorités compétentes.

### Conseils pour l'entretien des pelouses (Illustration M)

Toute pelouse commence à devenir sauvage au bout de 10 à 14 jours. Constat : plus l'herbe est coupée souvent, plus la pelouse est belle et vigoureuse, car une tonte régulière favorise une croissance homogène.

Avant de tondre, retirer tous les corps étrangers (pierres, bois, branches, etc.) ; faire attention à que d'autres objets ne traînent pas lors de la tonte.

Ne tondre si possible que des pelouses sèches. Si le sol est humide, l'herbe risque d'être légèrement endommagée, les roues s'enfoncent et laissent des traces sur la pelouse.

Si l'herbe est trop haute, tondre tout d'abord la pelouse en réglant la tondeuse sur une hauteur de coupe haute dans un sens puis transversalement avec une hauteur de coupe plus basse pour obtenir la hauteur souhaitée. Ne tondre la pelouse qu'avec une lame bien affûtée pour ne pas effiloche les brins d'herbe. Un bon résultat de coupe s'obtient en passant la tondeuse à vitesse lente et en décrivant des bandes si possible droites. Ces bandes doivent toujours se chevaucher de quelques centimètres pour éviter des endroits non tondu.

La tonte à la hauteur de coupe la plus basse devrait uniquement se faire sur des pelouses planes et régulières !

Tenir compte que les réglages de hauteurs de coupe inférieurs doivent uniquement être utilisés lorsque les conditions sont optimales. Si la hauteur de coupe est choisie trop basse, la pelouse risque d'être endommagée et même détruite dans certains cas.

Hormis la hauteur de coupe, la vitesse de marche influence également le résultat de la coupe et la récupération de l'herbe coupée. La vitesse de marche doit être adaptée à la personne, au terrain et à la hauteur de l'herbe à couper. Une vitesse de marche plus lente doit être choisie lorsque l'herbe de la pelouse est plus haute.

Si l'herbe est trop haute, tondre tout d'abord la pelouse en réglant la tondeuse sur une hauteur de coupe haute puis transversalement avec une hauteur de coupe plus basse.

### Quelle est la fonction de la roue située à l'arrière ?

La roue située sur la machine crée un effet de bandes sur la pelouse, comme dans les stades de football.

Le poids de la roue rabat l'herbe dans le sens de la marche de la tondeuse, et des bandes se forment sur la pelouse en changeant de direction.

En outre, la roue permet de diriger sans encombre la tondeuse au niveau des bordures ou des lisières abruptes, et donc de réaliser une tonte précise jusque dans les contours.

Les éventuels défauts de planéité de la pelouse seront équilibrés grâce à la roue, de manière à offrir un aspect de coupe optimal et régulier.

Au-delà de l'esthétique de votre pelouse, profitez également d'un autre point positif : la tondeuse équipée d'une roue se caractérise par une maniabilité et un maniement facilités.

## 14 DISPOSITIF DE RÉCUPÉRATION DE L'HERBE



**Consigne de sécurité !**

Explication des symboles, voir tableau page 3

### Fonctionnement avec sac de récupération de l'herbe

Pendant la tonte, veuillez à vider le sac de récupération de l'herbe à temps. Le signal turbo sur le sac de récupération vous indique quand il est temps de vider le sac.

## Signal turbo (indicateur de niveau de remplissage du sac de récupération) (Illustration J + K)

Un indicateur, situé sur le dessus du sac de récupération de l'herbe permet de constater si le sac est vide ou plein:

- Pendant la tonte et lorsque le sac de récupération est vide, le signal turbo se gonfle **J**.
- Lorsque le sac est plein, le signal turbo se dégonfle, arrêtez immédiatement de tondre et videz le sac de récupération de l'herbe **K**.

### IMPORTANT

**Si le tissu du sac de récupération est très sale, le signal turbo ne se gonfle pas. Il est alors conseillé de le nettoyer immédiatement. Seul un sac perméable à l'air permet une récupération parfaite de l'herbe coupée.**

### IMPORTANT

**Ne nettoyez pas le sac de récupération à l'eau chaude!**

## Vidage de l'herbe du sac de récupération (Illustration L)

- Arrêtez le moteur.
- Relevez le clapet d'éjection de l'herbe.
- Suspendez le sac de récupération plein sur l'étrier de transport de la tondeuse; le clapet d'éjection se ferme automatiquement.
- Videz le sac en le tenant par l'étrier de transport et par la poignée encastrée dans le fond du sac en le secouant afin de faire tomber toute l'herbe.

## Fonctionnement sans sac de récupération de l'herbe

### MISE EN GARDE

**Si la tondeuse est utilisée sans le sac de récupération de l'herbe, le clapet d'éjection doit toujours être fermé (rabattu vers le bas) sur le carter.**

## 15 ENTRETIEN ET MAINTENANCE DE LA TONDEUSE

Un entretien régulier est la meilleure garantie d'une longue durée de vie et d'un bon fonctionnement !

**Utilisez exclusivement des pièces de rechange originales, elles seules vous garantissent sécurité et qualité.**



**Consigne de sécurité !**  
Explication des symboles, voir tableau page 3

## Nettoyage (Illustration O)

### IMPORTANT

**Pour effectuer des travaux de nettoyage et d'entretien, positionner la tondeuse sur le côté gauche (dans le sens de la marche) puisque sinon, cela pourrait rendre le démarrage difficile.**

### ATTENTION

**Veiller à ce qu'il n'y ait pas d'huile ou d'essence qui s'échappe lors du soulèvement de la tondeuse ou de son positionnement sur le côté. Risque d'incendie !**

Eliminer les résidus de tonte et les impuretés juste après la tonte. Utiliser des brosses pour le nettoyage ou des chiffons. Ne pas tourner la barre de coupe puisque sinon, l'huile du moteur est pompée dans le carburateur/filtre à air et cela pourrait rendre le démarrage difficile.

### ATTENTION

**Ne pas insérer les doigts dans les orifices du carter du ventilateur et maintenir le ventilateur. Si la barre de coupe est tout de même tournée lors du nettoyage, il y a un risque de se coincer les doigts entre le ventilateur et le carter du ventilateur !**

### IMPORTANT

**Ne jamais nettoyer la zone d'entraînement, les pièces moteurs (ainsi que le système d'allumage, carburateur, etc.), les joints et le carburateur au moyen d'un jet d'eau haute pression ou normal. Il en résulterait des dommages ou des réparations onéreuses.**

## Stockage

Rangez la machine dans un endroit fermé et sec après l'avoir nettoyée et non accessible aux enfants. Laissez le moteur se refroidir avant de ranger la machine dans un endroit fermé.

## Escamotage du guidon (Illustration A1)

- Afin de gagner de la place pour le stockage et pour le transport, desserrer les quatre écrous à oreilles jusqu'à ce qu'il soit possible de replier la barre de guidage en forme de Z sur le moteur sans résistance **A1**.

**Les réajustements dentés en plastique situés à l'extrémité de la barre inférieure doivent être dégagés de l'évidement sur le carter.**

- Lors de cette opération, ne pas plier ou ne pas écraser les câbles Bowden.

#### **ATTENTION**

**Lors du rabattage de la barre à des fins de transport ou de stockage, il est possible que le fait de desserrer les écrous à oreilles et de dégager les réajustements dentés en plastique de l'évidement sur le carter fasse renverser involontairement la barre. De plus, des points d'écrasement peuvent se former entre la partie inférieure, supérieure de la barre et le carter. Un risque de blessures existe !**

#### **Transport et sécurité de la tondeuse**

- Si vous devez porter l'appareil, ne saisissez pas le clapet d'éjection! Saisissez le boîtier qui se trouve à l'avant et la poignée à l'arrière.  
Avant de soulever ou de porter la machine, renseignez-vous sur son poids (voir caractéristiques techniques). Soulever des poids importants peut provoquer des ennuis de santé.  
Nous recommandons de toujours soulever ou porter la machine à deux personnes au moins.
- Transportez l'appareil debout.
- Stationnez le moyen de transport sur un sol plat pour que l'appareil ne glisse pas avant d'être sécurisé.
- Décrochez le sac de récupération et sécurisez-le séparément pour le transport.
- Fixez en toute sécurité l'appareil avec les moyens de fixation de la charge autorisés (p. ex. sangles avec élément de serrage) sur ou dans le véhicule. Les sangles sont des bandes constituées de fibres synthétiques. Chaque sangle d'amarrage est marquée. L'étiquette contient des indications importantes.
- Dans le cas de chargements pouvant rouler, l'amarrage direct avec quatre sangles est recommandé. Sécurisez les roues de l'appareil de telle sorte qu'il ne puisse pas bouger durant le trajet.

#### **ATTENTION**

**Ne serrez pas les sangles à fond. Une fixation trop forte de la tondeuse risque de l'endommager.**

#### **Maintenance de la lame**

Une lame bien affûtée garantit un résultat de coupe optimal. Vérifiez, avant chaque tonte, que la lame est en bon état et qu'elle est bien fixée. Une lame usée ou endommagée doit être impérativement remplacée.

**FR**

#### **Affûtage et équilibrage de la lame (Illustration Q)**

##### **MISE EN GARDE**

**Confiez toujours l'affûtage et l'équilibrage de la lame à un atelier spécialisé autorisé. Une lame mal affûtée et non équilibrée peut occasionner de fortes vibrations et endommager la tondeuse à gazon.**

##### **IMPORTANT**

Respecter la valeur limite de 2,9 g lors de l'équilibrage.

Les lisières de coupe de la barre de coupe ne doivent être rectifiées que jusqu'à ce que la valeur respective (voir figure Q) ou le marquage (1) sur la barre de coupe (anneau) soit atteint. Attention ! Respecter un angle d'affûtage de 30°.

Votre atelier spécialisé peut contrôler cette valeur (limite d'usure) pour vous !

##### **AVERTISSEMENT**

**Une lame dont la limite d'usure (marquage) est dépassée peut se rompre et être éjectée, ce qui risque de provoquer de graves blessures.**

#### **Remplacement de la lame**

##### **AVERTISSEMENT**

**Faites toujours changer la barre de coupe par un atelier spécialisé autorisé. Un embrayage de lame mal monté ou une vis trop ou pas assez serrée peut provoquer le détachement de la barre de coupe, ce qui peut entraîner de graves blessures.**

- Lorsque la lame doit être remplacée, n'utilisez que des lames d'origine (réf. de cde, voir pièces de rechange et accessoires d'origine).
- Le nom et/ou le sigle du fabricant ou du revendeur ainsi que le numéro de référence de la pièce doivent être apposés de manière durable sur les lames de rechange.

#### **Maintenance des roues**

Huiler une fois par an ou toutes les 20 heures de service les roulements des roues.

- Retirer les chapeaux des roues.
- Desserrer l'écrou hexagonal à l'aide d'une clé à douille et retirer les roues.
- Une fois que les paliers ont été huilés, pousser les roues et les bloquer de façon à ce qu'elles puissent encore légèrement tourner, mais sans jeu.



## Entretien de la transmission

- Si l'on veut que la transmission à courroie fonctionne de manière irréprochable, il est indispensable que le câble Bowden pour la mise en/hors circuit du système d'entraînement soit libre.
- Le câble Bowden est réglé départ usine et n'a pas besoin d'être réajusté.

## Remplacement de la courroie trapézoïdale de transmission

Le remplacement de la courroie trapézoïdale d'entraînement doit être exclusivement réalisé par un atelier spécialisé.

## Entretien de la chaîne de transmission

La chaîne de transmission ne doit être contrôlée, et le cas échéant nettoyée, que par un atelier spécialisé. Nous recommandons de faire effectuer un entretien de la chaîne de transmission une fois par saison de tonte, en même temps que le changement d'huile. Pour des raisons environnementales, le changement d'huile doit être réalisé par un atelier spécialisé.

## Recharge de la batterie de démarrage

La batterie peut être rechargée lorsqu'elle est montée ou démontée.

- Débrancher le câble de la batterie du harnais de câbles.
- Démontez la batterie.  
Pour démonter la batterie, desserrer les écrous-papillon, enlever le couvercle et retirer la batterie.
- Brancher le câble de la batterie avec le chargeur d'origine sur du 230 V.
- Après avoir chargé la batterie, fixer à nouveau la batterie sur son support (si elle a été déposée pour y effectuer la charge). Avant de tondre le gazon, raccorder le câble de la batterie au harnais de câbles.

(cf. également chapitre "Avant la première mise en marche – Charge de la batterie de démarrage")

## 16 MAINTENANCE DU MOTEUR

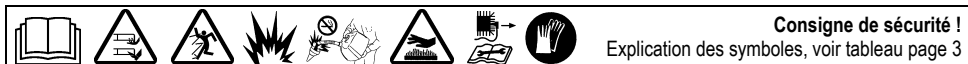

### MISE EN GARDE

**Risque de blessures ! Les gaz d'échappement du moteur contiennent du monoxyde de carbone et peuvent causer des maladies graves, voire mortelles. Ne pas faire fonctionner un moteur dans un local fermé, tel qu'un garage, même avec les portes ou les fenêtres ouvertes. Pousser la machine à l'extérieur avant de mettre le moteur en marche.**

### IMPORTANT

**Pour effectuer des travaux de nettoyage et d'entretien, ne couchez le moteur et/ou la tondeuse que sur le côté gauche (dans le sens de marche), sinon des problèmes risquent de se produire au démarrage.**

### ATTENTION

**Veiller à ce qu'il n'y ait pas d'huile ou d'essence qui s'échappe lors du soulèvement de la tondeuse ou de son positionnement sur le côté. Risque d'incendie !**

L'exécution des travaux de maintenance et d'entretien imposés sont la condition qui permettra au moteur de fonctionner durablement et sans dysfonctionnement ainsi que la condition de base pour les droits de garantie.

Toujours maintenir le moteur propre à l'extérieur ; la zone du pot d'échappement et des cylindres ne doit notamment jamais comporter de corps étrangers (par ex. restes de pelouse). Lorsque la tondeuse fonctionne, le pot d'échappement et le moteur atteignent de très hautes températures. Les corps étrangers combustibles tels que les feuilles, la pelouse etc. peuvent s'enflammer.

Un refroidissement irréprochable n'est également garanti que lorsque les ailettes du cylindre sont propres en permanence.

### IMPORTANT

**Ne jamais nettoyer le moteur avec un nettoyeur haute pression ou un jet d'eau normal. Il en résulterait des dommages ou des réparations onéreuses.**

## Vidange d'huile

### REMARQUE

**Pour des raisons environnementales, le changement d'huile doit être réalisé par un atelier spécialisé.**

La première vidange d'huile sur un moteur neuf doit être effectuée après environ 5 heures de fonctionnement. La vidange peut, par la suite, avoir lieu toutes les 50 heures de fonctionnement et au moins une fois par an.

- Echangez l'huile tant que le moteur est chaud.
- Avant que le moteur ou l'appareil soit basculé pour vider l'huile, videz le réservoir de carburant et laissez tourner le moteur jusqu'à ce qu'il s'arrête par manque de carburant.

- Arrêtez le moteur et enlevez la cosse de la bougie d'allumage.
- Pour effectuer la vidange, retirez la jauge de niveau d'huile de la tubulure de remplissage et couchez la tondeuse sur le côté afin que l'huile usagée puisse s'écouler dans un récipient prévu à cet effet.  
**Ne pas éliminer l'huile dans des égouts, ni la répandre sur le sol, mais s'en débarrasser selon les règlements locaux en vigueur.**
- Redressez la tondeuse et versez de l'huile de qualité (quantité et qualité, voir caractéristiques techniques). Revissez la jauge de niveau d'huile et contrôlez le niveau d'huile (voir illustration **Y1** !)

## **Nettoyage ou remplacement du filtre à air (Illustration **W**)**

### **IMPORTANT**

**Ne démarrez jamais ou ne faites jamais tourner le moteur si le filtre à air est enlevé.**

- Desserrer la vis sur le couvercle du filtre à air et ouvrir le couvercle vers le bas.
- Retirer précautionneusement la cartouche filtrante (1) et la débarrasser de la poussière qui y adhère en la cognant légèrement sur une surface lisse ou la remplacer si elle est très encrassée.
- Ne jamais huiler la cartouche filtrante, ni la nettoyer à l'air comprimé. Les cartouches filtrantes très encrassées ou huileuses doivent être remplacées.
- Après avoir nettoyé la cartouche et l'avoir remise dans son carter ou après l'avoir remplacée, refermer soigneusement le couvercle.

Si la tondeuse doit fonctionner dans des conditions difficiles (fort dégagement de poussière), la cartouche doit être nettoyée après chaque tonte; dans les autres cas, elle doit être nettoyée tous les 3 mois ou toutes les 25 heures de fonctionnement. (Réf. de commande de la cartouche du filtre, voir pièces de rechange et accessoires d'origine)

## **Contrôle de la bougie d'allumage (Illustration **Y**)**

Pour contrôler l'usure de la bougie, retirez la cosse, puis dévissez la bougie. Si de fortes traces d'usure apparaissent sur l'électrode, remplacez absolument la bougie d'allumage (réf. de cde, voir pièces de rechange et accessoires d'origine). Sinon, nettoyez-la avec une brosse métallique et assurez-vous que l'écartement des électrodes est de 0,7 mm. Revissez à la main la bougie d'allumage sur le moteur (faites attention à la bague d'étanchéité) puis serrez-la avec une clé à douille. Remettez la cosse de la bougie en place. Remplacer la bougie d'allumage tous les ans.

**FR**

## **Hibernation du moteur conforme au règlement (ou non utilisation prolongée)**

- Videz le réservoir d'essence ou laissez tourner le moteur jusqu'à ce qu'il s'arrête à défaut de carburant.
- Arrêtez le moteur et enlevez la cosse de la bougie d'allumage.
- Retirez l'huile pendant que le moteur est encore chaud. Faites le plein d'huile neuve (quantité et qualité, voir caractéristiques techniques).
- Enlevez l'herbe et les résidus de tonte sur le cylindre et les ailettes de refroidissement sous le capot de protection du moteur et autour du silencieux.
- Rangez la machine dans un endroit fermé et sec après l'avoir nettoyée et non accessible aux enfants.

## 17 CAUSES DE DERANGEMENTS ET ELIMINATION

Dérangements	Causes possibles	Remède
Le moteur ne démarre pas	Etrier de commande non rabattu.	Presser l'étrier de commande sur la partie supérieure du guidon <b>D</b> .
	Réservoir de carburant vide.	Remplir le réservoir avec du carburant propre et frais.
	La cosse de la bougie d'allumage est lâche.	Engagez par pression la cosse de bougie ou faites contrôler par un atelier autorisé.
	La bougie est défectueuse ou encrassée, les électrodes sont "grillées".	Nettoyez ou remplacez la bougie, réglez l'écartement des électrodes à 0,7 mm <b>Y</b> .
	Alimentation excédentaire du moteur en essence (bougie mouillée).	Faites contrôler par un atelier autorisé.
	Le filtre à air est encrassé.	Nettoyez ou remplacez la cartouche filtrante à air <b>W</b> .
	Batterie non chargée.	Charger la batterie <b>W1</b> , <b>X1</b> .
	Démarrage plus long que 5 secondes, ou répété trop fréquemment.	Si des difficultés de démarrage devaient continuer à se produire, la batterie doit également être chargée entre temps.
	Câble de raccordement entre la clé de contact, la batterie et le moteur débranché ou sans contact.	Raccorder la fiche de batterie à la contrefiche du harnais de câbles <b>U1</b> , le cas échéant, contrôler ou faites contrôler par un atelier autorisé.
Le moteur perd en puissance	Le filtre à air est encrassé.	Nettoyez ou remplacez la cartouche filtrante à air <b>W</b> .
	Il y a de la suie sur la bougie.	Faites contrôler par un atelier autorisé.
Le moteur tourne de manière irrégulière	Le filtre à air est encrassé.	Nettoyez ou remplacez la cartouche filtrante à air <b>W</b> .
	Il y a de la suie sur la bougie.	Faites contrôler par un atelier autorisé.
		Faites contrôler par un atelier autorisé.
La tondeuse n'avance pas	Etrier de commande non tiré.	Tirez l'étrier de commande <b>G</b> .
		Faites contrôler par un atelier autorisé.
Il est impossible de régler la vitesse		Faites contrôler par un atelier autorisé.
Fortes vibrations		Faites contrôler par un atelier autorisé.
La coupe est irrégulière, le gazon jaunit	La lame est émoussée.	Faites aiguiser et équilibrer par un atelier autorisé <b>Q</b> .
	La hauteur de coupe est trop basse.	Réglez une hauteur de coupe plus importante <b>I</b> .
	Le régime du moteur est insuffisant.	Faites tourner au régime max.
	Tonte trop rapide	Adapter la vitesse de tonte.
	Chevauchement des passages de coupe insuffisant.	De l'herbe trop haute peut nécessiter plusieurs passages de tonte.
	Brins du gazon entremêlés, gazon non meuble.	Des améliorations sensibles peuvent être obtenues grâce à l'emploi d'un scarificateur.

FR

<b>Le dispositif d'éjection de l'herbe est bouché</b>	Signal turbo non respecté <b>J + K</b> .	Evacuation de l'herbe du sac de récupération <b>L</b> .
	Le régime du moteur est insuffisant.	Faites tourner au régime max.
	La hauteur de coupe est trop basse par rapport à la hauteur de l'herbe devant être tondue.	Réglez une hauteur de coupe plus importante <b>I</b> .
	Tonte trop rapide	Adapter la vitesse de tonte.
	Herbe mouillée.	Attendre que l'herbe sèche.

En cas de pannes ou de défauts qui ne sont pas mentionnés ici, veuillez vous adresser à l'atelier autorisé le plus proche. Vous ne devriez faire exécuter les réparations exigeant des connaissances spécialisées que par un personnel qualifié. Votre atelier autorisé vous viendra volontiers en aide si vous ne voulez pas procéder vous-même aux travaux de maintenance décrits dans ce mode d'emploi.

1	Explanation of the rating plate affixed to the machine	2
2	Introduction	2
3	Explanation of the symbols	3
4	Proper use	4
5	General Safety Guidelines for the hand-held rotary lawnmower (petrol)	4
	General safety instructions	4
	Preparatory measures	5
	Handling	5
	Maintenance and storage	7
6	Description of components	8
7	Preparation	8
	Opening out the handle (Illustration <b>A1</b> + <b>E1</b> + <b>B1</b> )	8
	Handle starter assembly (Illustration <b>D</b> + <b>L1</b> )	8
	Attaching the grass collector to the mower (Illustration <b>R1</b> + <b>S1</b> )	8
	Adjusting the cutting height (Illustration <b>I</b> )	8
	Fitting the cable harness	9
	Assembling the charged starter battery (Illustration <b>J3</b> + <b>U1</b> )	9
8	Before using the lawnmower for the first time	9
	Charging starter battery	9
	Charging in assembled state (Illustration <b>X1</b> )	9
	Charging the battery in disassembled state (Illustration <b>W1</b> )	9
	Filling with oil (Illustration <b>Y1</b> )	10
	Filling with fuel	10
9	Starting the engine (Illustration <b>D</b> + <b>P4</b> + <b>E</b> )	10
10	Switching off the engine (Illustration <b>F</b> + <b>P4</b> )	11
11	Emergency stopping	11
12	Movement drive	11
	Operating the rear wheel drive (Illustration <b>G</b> )	11
	Adjusting the speed (Illustration <b>H</b> )	11
13	Mowing	11
	Mowing on slopes	11
	Checking the oil level	11
	Checking operating safety	12
	Time restrictions	12
	Tips on caring for your lawn (Illustration <b>M</b> )	12
14	Grass collector	12
	Operation with grass collector	12
	Turbo signal (shows when the grass collector is full) (Illustration <b>J</b> + <b>K</b> )	13
	Emptying the grass collector (Illustration <b>L</b> )	13
	Operation without grass collector	13
15	Care and servicing of your lawnmower	13
	Cleaning (Illustration <b>O</b> )	13
	Storage	13
	Collapsing the handle (Illustration <b>A1</b> )	13
	Transporting and securing the equipment	14
	Maintenance of the blade	14
	Sharpening and balancing the blade (Illustration <b>Q</b> )	14
	Replacing the blade	14
	Servicing the wheels	14
	Servicing the drive	14
	Changing the drive V-belt	14
	Maintenance of the chain drive	15
	Re-charging the starter battery	15
16	Servicing the engine	15
	Oil change	15
	Cleaning and replacing the air filter (Illustration <b>W</b> )	16
	Checking the spark plug (Illustration <b>Y</b> )	16
	Correct winter storage of the engine (or when not used for a long period of time)	16
17	Troubleshooting	16
	EC Declaration of Conformity	18
	Technical data	see inner cover

# 1 EXPLANATION OF THE RATING PLATE AFFIXED TO THE MACHINE

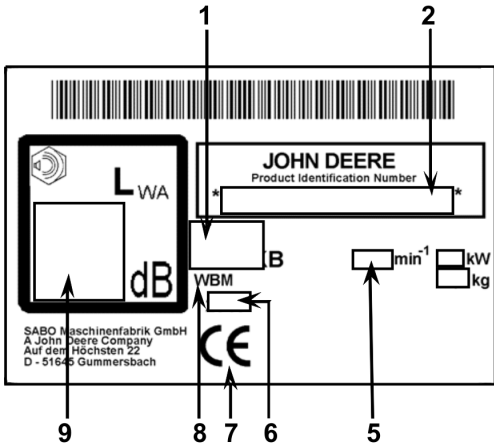

- 1 Type identifier
- 2 Model and serial number
- 3 Unit performance
- 4 Weight
- 5 Nominal motor revolutions
- 6 Year of construction
- 7 CE declaration of conformity
- 8 Hand-guided lawn-mower
- 9 Guaranteed sound power level

# 2 INTRODUCTION

**GB**

## Dear gardening fans,

taking pride in a well-kept lawn is one thing, but if you also enjoy your gardening, it is the good quality of your gardening equipment that you have to thank. With your new JOHN DEERE lawn mower, you have made an excellent choice. This combines the outstanding performance of a great traditional brand with the innovations of modern high tech. You will notice this when using the lawn mower, and be pleased when you see the wonderful result achieved.

However, before starting to care for your lawn, please read and follow the important information given below.

Before starting the mower for the first time, please read these operating instructions through carefully, in order to familiarize yourself with the correct operation and maintenance of the machine, and avoid injuries or damage to your lawn mower.

Always operate the mower with care. The pictograms affixed to the mower draw attention to the most important precautionary measures. The meaning of the pictograms is explained on the cover page.









The safety instructions in these operating instructions are designated by symbols. The explanation of these symbols is given in the table overleaf.

The designations "left" and "right" always refer to the left or right side of the mower viewed from the direction of movement.



The more closely you follow the technical instructions, the more reliably your JOHN DEERE lawn mower will work. We must point out that damage to the mower caused by operating errors is not subject to legal warranty obligations.

We wish you great pleasure in caring for your lawn.

### 3 EXPLANATION OF THE SYMBOLS

	<p><b>WARNING</b></p> <p>Please read and observe the operating instructions and general safety instructions. Proper use of the machine also includes the observation of the operating, maintenance and servicing requirements specified by the manufacturer.</p>
	<p><b>WARNING</b></p> <p>Keep all persons outside the danger area!          Contact with the rotating blade can cause severe injury.          Objects ejected at high speed can cause severe injury.          You must never mow the lawn if there are other persons nearby, especially children or animals.</p>
	<p><b>WARNING</b></p> <p>Petrol is highly inflammable and explosive.          Petrol or oil leaking out onto the hot engine are highly inflammable.          Fire and explosions can cause severe injury and material damage.          Whilst the engine is running or if the machine is hot, the lid of the petrol tank must not be opened, nor may the tank be filled with more petrol.          When the engine is running, the dipstick must always be screwed in firmly.</p>
	<p><b>WARNING</b></p> <p>Petrol is highly inflammable and explosive.          Fire and explosions can cause severe injury and material damage.          No smoking and no naked flames while filling the tank.</p>
	<p><b>WARNING</b></p> <p>Watch out for sharp blades! Contact with the rotating blade can cause severe foot injuries.          Only start the engine when standing behind the mower.          Ensure that your feet do not get under the housing.</p>
	<p><b>WARNING</b></p> <p>Watch out for sharp blades! Contact with the rotating blade can cause severe hand and foot injuries.          When the engine is running, always observe the safety distance to the machine which is maintained by the handlebar.          Ensure that your hands and feet do not get under the housing.</p>
	<p><b>WARNING</b></p> <p>Objects ejected at high speed can cause severe injury.          Before mowing, and especially in areas covered by leaves and foliage, remove all stones, sticks, wires and other foreign objects from the lawn.          Never operate the machine with damaged or missing safety devices.          Before first using the mower, check the attachment of the blade screw, and thereafter regularly check the blade for firm seating, wear and damage. Replace the blade if worn or damaged.          Before starting the engine, check that all tools have been removed.</p>
	<p><b>CAUTION</b></p> <p>The engine and exhaust reach very high temperatures during operation. Danger of burns!          Allow the machine to cool down for at least 15 minutes before starting any maintenance or cleaning work.          Never operate the machine with a damaged or missing exhaust protection grill.</p>
	<p><b>CAUTION</b></p> <p>If the spark plug connector is not removed when carrying out work on the unit, the motor may start accidentally and serious injuries would be the consequence.          Switch the motor off before doing any maintenance and repair work, remove the spark plug connector and the ignition key, if there is one. Never remove the spark plug connector when the motor is running. Risk: Electric shock!          For the appropriate cleaning or maintenance tips, consult the operating instructions.</p>

**GB**

	<p><b>WARNING</b></p> <p>Contact with the rotating blade can cause severe hand and foot injury. Objects ejected at high speeds can cause severe injury.</p> <p>Switch the motor off and wait until the blade comes to stop:</p> <ul style="list-style-type: none"> <li>- if the mower has to be lifted or tilted, e.g. in order to transport it;</li> <li>- when moving off the lawn onto paths or roads;</li> <li>- if the machine is left unattended for any time;</li> <li>- before adjusting the cutting height;</li> <li>- before removing the collector bag;</li> <li>- before refuelling.</li> </ul>
	<p><b>CAUTION</b></p> <p>Contact with the sharp edges of the blade can cause severe injury. Protective gloves must be worn at all times during maintenance and cleaning work.</p>

## 4 PROPER USE

- The machine is intended solely for the mowing of grass and lawn surfaces in the course of normal garden and landscaping care ("Proper use"). Any further form of use constitutes improper use; the manufacturer accepts no liability for any resulting damage; the risk is borne solely by the user. Proper use of the machine also includes the observation of the operating, maintenance and servicing requirements specified by the manufacturer.
- If used in public areas, parks, sports grounds, on roads and in agricultural and forest areas, special care must be taken.
- The lawnmower must not be used in particular to trim bushes, hedges and shrubs, it must not be used to cut climbing plants or plants growing on roofs and on balconies, or to vacuum or clear pavements.
- The use of any additional devices not approved by JOHN DEERE is prohibited. If such additional devices are used, this invalidates the CE conformity and any warranty claims. Unauthorized modifications to this lawnmower rule out any liability on the part of the manufacturer for resulting damages.

**GB**

## 5 GENERAL SAFETY GUIDELINES FOR THE HAND-HELD ROTARY LAWNMOWER (PETROL)

### General safety instructions



For your own safety and in order to ensure that the machine functions correctly, please read this operator's manual carefully. Acquaint yourself with the controls and the correct use of the machine.

- Please remember that the person operating or using the machine bears full responsibility not only for possible risks to other people or their property, but also for accidents which occur whilst using the machine.
- This operator's manual is part of the scope of supply of the machine and must be handed over to the purchaser of the machine in the event of resale.
- Never allow children or persons under the age of 16 or other persons who are not familiar with the operator's manual to use the machine. Local regulations can determine the minimum age of the person allowed to use the machine.
- Please explain the possible dangers and how to prevent accidents to every person who is supposed to work with this machine. This machine may only be used, maintained or serviced by persons who are familiar with the machine, and who are aware of the possible dangers.
- This equipment is not meant to be used by persons (including children) with restricted physical, sensory or mental capabilities or lacking in experience and/or knowledge, unless they are accompanied by a person responsible for their safety and unless they received instructions from the person on how the equipment is to be used. This responsible person must decide in advance, whether the person with restricted physical, sensory or mental capabilities is suitable for this activity.



You must never mow the lawn if there are other persons nearby, especially children or animals.

- Please keep your machine in a safe place! Machines which are not being used should be kept in a dry, locked room out of reach of children.



## Preparatory measures

- When mowing you must always wear a strong pair of shoes or safety shoes and long trousers. Do not mow whilst you are barefooted or wearing sandals. To protect the eyes wear protective goggles.



Always check the area where you intend to use the machine completely for stones, sticks, wires and other foreign objects which might be picked up and ejected, before and during mowing.

If leaves or foliage are to be sucked in by the mower, all stones and other foreign objects must also be removed before starting to mow. If this cannot be ensured due to leaves lying on the lawn, leaves and foliage should not be sucked in.

- Low-hanging branches and similar obstacles can injure the operator or interfere with the mowing operation. Before mowing, identify potential obstacles such as low-hanging branches, and trim back or remove those obstacles.

## WARNING



- Petrol is highly inflammable and explosive.

Fire and explosions can cause severe injury and material damage.

- Store petrol only in a suitable container, and out of the reach of children.

- Never fill containers inside a vehicle or on a truck or trailer bed with a plastic liner. Always place containers on the ground away from your vehicle before filling up.



- Only fill the tank in the open and when the engine is cold. No smoking and no naked flames while filling the tank.

- Fuel operated equipment, which is positioned on a load floor or a trailer, must not be refuelled from a filling pump, but must be refuelled by a fuel container.

- The petrol must be filled into the tank before starting the engine.

- Whilst the engine is running or if the machine is hot, the lid of the petrol tank must not be opened, nor may the tank be filled with more petrol.

- If petrol has overflowed, you must not attempt to start the engine. Instead, remove the machine from the area contaminated with petrol, and wipe the overflowed petrol off the engine. Avoid any attempt to start the engine until the petrol fumes have evaporated.

- For safety reasons, the petrol tank on the lawnmower and the petrol container must be closed again carefully.

- If any damage has occurred, the petrol tank and the petrol tank lid must be exchanged.

- Before you use the lawnmower, always check visually to see whether cutting tools, attachment screws and the entire cutting unit are worn or damaged. Worn or damaged blades and attachment screws must be always replaced to avoid any imbalance in the lawnmower.

## Handling

- The machine must not be operated in potentially explosive surroundings.
- The internal combustion engine must never be used in enclosed rooms in which dangerous exhaust fumes can build up - danger of poisoning.
- People with pacemakers must not touch any parts of the engine which might be live.
- Attention! Do not operate the unit in front of the extraction openings of air conditioning systems.
- Never remove the spark plug connector when the motor is running. Risk: Electric shock!
- Do not wear radio or music headphones. Safe service and operation requires your full attention.
- Only mow during daylight or if the lighting is good. Always push the machine at walking pace.
- Please adjust the driving speed depending on the person and the terrain. Increase the speed gradually until you reached an adequate driving speed.
- Use care when approaching blind corners, shrubs, trees, or other obstacles that may obscure vision.
- Do not move too closely to compound steps, trenches and banks. The equipment can suddenly topple over when a wheel suddenly gives way over the edge of a cliff or trench or when an edge suddenly yields.
- Please be careful when mowing underneath playground equipment (e.g. swings). The equipment could get into an unsafe position. This may result in risk of injury.
- Do not operate the equipment when you are sick, tired or under the influence of alcohol, medicine or drugs.
- Avoid using the machine if possible on wet grass, in order to avoid the danger of slipping.

- Always make sure that you are standing securely whilst mowing slopes. Always mow at right angles to the slope, never mow straight up or down. Please be especially careful when you change direction when mowing on a slope.
- Do not mow on extremely steep slopes! Mowing on slopes always involves risks. Your mower is powerful enough to mow slopes up to a gradient of 25°. For reasons of safety, however, we urgently recommend that you do not attempt to exploit this theoretical potential capacity to the full. Hand-held lawnmowers should never be used on slopes steeper than 15°.
- Please be especially careful when turning the machine or pulling it towards yourself.
- If you walk backwards whilst using the machine, you can easily stumble so this should be avoided. Avoid unnatural body positions. Ensure that you are standing securely and keep your balance at all times.
- Always observe the safety distance to the machine which is maintained by the handlebar.
- In order to avoid the machine slipping when being carried, always hold the machine by the grip devices provided (carrying handle, housing, handlebar ends or transverse bar of the lower handlebar section). Do not grasp the machine by the ejection flap!
- Note the weight of the machine before lifting or carrying it (see technical data). Lifting heavy weights can lead to health problems.
- Never lift or carry the machine when the engine is running.
- Never operate the machine with damaged or missing safety or protective devices.

**Safety devices include:**



- Safety control bracket  
In the event of danger, release the safety control bracket for the engine brake: The motor and blade come to a stop within three seconds.  
The safety control bracket must not be deactivated or rendered inoperable.  
It is important to make sure that the safety control bracket functions correctly. If it does not, have it repaired by an authorised specialist workshop.

**Protective devices include:**

**GB**



- Housing, grass collecting bag, ejection flap and deflector plate  
The protective devices protect the user against objects being ejected at high speed.  
The machine must not be operated with a damaged housing or without a properly fitted collecting bag or deflector plate, or ejection flap on the housing.



- Housing  
This protection unit protects against injuries through contact with the rotating cutting blade bar.  
The equipment must not be operated with a damaged housing. Please make sure that hands and feet are not placed underneath the housing.

- Belt drive covers, engine covers  
These protection units protect against injuries through moving parts.  
The equipment must not be operated with damaged covers or without correctly attached covers.



- Exhaust protection grill  
The engine/exhaust becomes very hot. The protection grill protects the user against burns.  
Do not operate the machine without the exhaust protection grill.

The safety devices must not be modified.

- Do not change the basic settings of the engine or operate the engine at excessive speed.
- During the starting process, do not switch on the drive if available.



When you start the machine, make sure that your feet are at a sufficiently safe distance away from the cutting blades.



When you start the motor, the machine must not be lying on its side or in a slanting position. If it is necessary to hold the machine at a slant, always ensure that the cutting tools are pointing away from the person using the machine, although only as far as absolutely necessary. In case of machines with side dejection, do not start the motor in standing in front of the ejection channel.



Never put your hands or feet near or under revolving parts. Always make sure that your hands or feet do not get under the housing. Always maintain a safe distance from the ejector opening.



Stop the motor, remove the spark plug connector, check that all moving parts have come to a complete standstill and, if there is one, remove the ignition key:

- when leaving the machine;
- before you check, clean or carry out any work on the machine;
- before you eliminate jams or blockages in the ejection channel;
- before you remove a foreign body;
- if the machine starts to vibrate strangely.

- If a foreign object has been encountered or if the machine becomes blocked, e.g. by driving onto an obstacle, a specialist dealer must check whether parts of the machine have been damaged or deformed. Any necessary repairs must also be carried out by an authorized specialist workshop.
- If you notice unusually strong vibrations in your machine, you must have it checked by an authorized dealer.



Switch the engine off, and ensure that all moving parts have come to a complete standstill, and that the spark plug key, if fitted, has been removed:

- if you have to lift or tilt the lawnmower, e.g. in order to transport it,
- when transporting the machine to and from the lawn
- when moving the machine off the lawn area;
- if the machine is left unattended for a few minutes;
- when adjusting the cutting height;
- before removing the collector bag;
- before you re-fill the tank.

- If the engine is equipped with a petrol shut-off valve, this should be closed after mowing.

## Maintenance and storage

- Ensure that all screws have been tightened securely and that the machine is in a safe working condition.



The ejection flap must only be opened and the grass collector removed when the motor is turned off.



Never store a machine which still contains petrol inside a building where petrol fumes may come into contact with naked flames or sparks or where they may ignite.



The engine and exhaust reach very high temperatures during operation.

Allow the machine to cool down for at least 15 minutes before starting any maintenance or cleaning work.

- To reduce the risk of fire, keep the motor, silencer (exhaust) and fuel tank free from grass, leaves or leaking oil (grease). When placing on the side, ensure that no oil or fuel comes out of the machine. Fire hazard!  
Allow the motor to cool down before storing the machine in a closed room.  
Do not store the machine in the vicinity of open flames or fire sources such as boilers or heaters.



Always check the grass collector at regular intervals for wear and tear or loss of function.



Always check the condition and tightness of the blade prior to mowing. A worn or damaged blade must be replaced immediately.

- Make sure that the spark plug connector is firmly seated! Touching is only a risk if the spark plug connector is not installed correctly.

Changing, regrinding and balancing the cutting blade must be carried out by an authorised professional workshop. A wrongly assembled cutting blade coupling can allow the cutting blade bar to get loose and cause severe injuries. An improperly ground and imbalanced cutting blade can cause strong vibrations and damage the lawn mower.

- For reasons of safety, always replace worn or damaged parts.



Protective gloves must be worn at all times during maintenance and cleaning work.



Maintenance and cleaning work must only be carried out if the engine has been turned off and the spark plug connector has been removed.

- Never remove the spark plug connector when the motor is running! Risk: Electric shock.
- If the tank has to be emptied, this should be done in the open, and with a cold engine. Take care to ensure that no fuel is spilt.

**For warranty and safety reasons, only original replacement parts may be used.**

## 6 DESCRIPTION OF COMPONENTS

- 1 Safety control bracket for the engine brake
- 2 Drive switch bar
- 3 Variable speed switch
- 4 Oil filling nozzle with dipstick
- 5 Cutting height adjuster
- 6 Spark plug
- 7 Air filter
- 8 Tank cap
- 9 Ejection flap
- 10 Starter cable grip
- 11 Starter key

## 7 PREPARATION

The following parts are included in the packaging for assembly of the mower:

- Mower with preassembled handle
- Collecting bag, collecting bag frame
- Tool bag with the following contents:
  - Operator's manual with Declaration of Conformity
  - Spark plug key
  - Various fixing parts.

In the unlikely event of a missing part, please contact your dealer.

### Opening out the handle (Illustration **A1** + **E1** + **B1**)

- Pull the folded-up Z-shaped guide spar apart and upward **A1**.
- When upper and lower handle are aligned tighten the two wing-nuts by hand **E1**.
- Push both ends of the bottom part of the handle with the toothed plastic adapters backwards until they click into the toothed recess on the mower housing **B1**.  
In this way, three different handle heights can be set.
- Tighten the two wing-nuts on both sides by hand **B1**.
- Insert the cables on the left and right hand side into the cable guide. This is to prevent the cables from being trapped when folding the handle **E1**.
- Attach the Bowden pull wires to the left bottom section of the guide spar with the aid of the shorter cable ties from the tool bag.

### CAUTION

**When you activate the bar height adjustment, when loosening the wing nuts **B1** used to secure the bar bottom to the housing (only loosen sufficiently to ensure that the bar can be moved freely) and snapping the toothed plastic adaptations from the cut-out on the housing, it is possible that unintentional upsetting of the bar may occur. In addition, this may result in crushed points between the bar bottom and the housing. This may result in a risk of injury!**

### Handle starter assembly (Illustration **D** + **L1**)

- The safety control bracket (1) on the upper handle (2) must be folded down before the starter cable can be suspended.
- Pull out the starter cable (3) slowly and fit in the starter handle mount (4) with a twist motion.

### Attaching the grass collector to the mower (Illustration **R1** + **S1**)

- First insert the grass bag frame with the clip forward into the grass bag. Align the upper seams of the bag with the clip.
- Press the retaining profiles of the collecting sack onto the bars of the collecting sack frame **R1**.
- Open the ejection flap of the mower upwards.
- Pick up the collecting sack by the carrying strap and hang it in the mower casing with its two side hooks upwards **S1**.
- Attach ejection flap to collector.

### Adjusting the cutting height (Illustration **I**)



**Safety instruction!**

See table for explanation of symbols page 3

You can set the desired cutting height with the adjustment lever on the left of the mower.

- Pull the lever out of the catch and latch again after a lateral move into the desired position.
- The marking on the left of the housing indicates the cutting height.

## IMPORTANT

Mowing at the lowest cutting height should only be carried out on level and plane lawns!

Please observe that the lower cutting height settings may only be used for optimal conditions. If you select cutting height that is too low, the turf can be damaged and under certain circumstances it can even be destroyed.

Besides the cutting height, also the moving speed influences the cutting pattern and collection result. Adapt the cutting height and moving speed to the grass height to be cut.

### Fitting the cable harness

Fix the pre-assembled cable harness to the right lower handle using the enclosed longer cable clips in such a way that the plug can be fitted to the contacts of the starter lock without tension.

### Assembling the charged starter battery (Illustration J3 + U1)

- Loosen the wing-nuts (1) behind the motor and remove the battery cover (2) J3.
- Place the battery on the battery holder, ensuring that the connection cable points to the rear.
- Place the cover over the two screws and tighten with the wing-nuts.
- Connect the battery plug with the counter-plug of the cable form before mowing U1.

To charge the battery, see section "Charging the starter battery".

## 8 BEFORE USING THE LAWMOWER FOR THE FIRST TIME



**Safety instruction!**

See table for explanation of symbols page 3

Check that all connections and the spark plug connector are fitted firmly. Tighten the screws if necessary! In particular make sure that the cutter bar is fitted correctly (see Chapter "Maintenance of the blade").

The blade attachment screw should always be fitted and tightened by a specialist workshop. If the blade attachment screw is too tight or too loose, the blade clutch and blade can be damaged or become detached, which can cause severe injury.

Make sure that all safety devices are fitted properly and are not damaged.

### Charging starter battery

- **The starter battery is a maintenance-free dry battery**
- Prior to the initial start-up, it should be charged with the original charger for approx. 24 hours.
- **To avoid unnecessary power consumption, disconnect the power plug from the charger after charging and disconnect the battery from the charger.**
- **Avoid storing discharged batteries for a long time without charging them.**
- **So that your battery is always ready-to-operate, we recommend you always charge the battery for approx. 24 hours prior to and after each mowing season. Avoid total discharges since this may result in a battery failure.**
- **To prevent unauthorised use of the mower, especially by children, always disconnect the cable which leads from the battery to the starter engine by removing the battery plug from the mating plug of the cable harness when you store the lawn mower until the next mowing. However, you should do this at least before you store the mower for the winter break.**
- **Store the battery in a dry, cool and frost-protected room.**
- **Use the charger supplied only for charging the respective mower battery. Equally, do not try to charge your mower using a different charger. You could endanger yourself or damage your equipment.**
- **To avoid charger damage, the charger may only be used inside a building. Always charge the battery in a dry place protected from the weather, and not in direct sunlight.**

#### NOTE

The battery can be charged in the assembled or disassembled state.

### Charging in assembled state (Illustration X1)

- Remove the battery cable from the cable harness.
- Connect the battery cable to the original charging device and plug the charging device into a 230 V socket.

### Charging the battery in disassembled state (Illustration W1)

Removing the battery

- To remove the battery, take off the battery cable from the cable harness, loosen the wing-nuts, take off the cover and take out the battery.
- Connect the battery cable to the original charging device and plug the charging device into a 230 V socket.

GB

## IMPORTANT

Please do not connect the charger to the plug connector of the cable harness since this can lead to a fault in the charger.

## NOTE

The red warning light on the charger lights up during the charging process and goes out after charging has finished.

- After charging the battery, refasten to the battery holder (if the battery was dismantled for charging). Reconnect the battery cable to the cable harness prior to mowing.

## NOTE

As soon as the battery must be renewed for reasons of age or mechanical damage, it should be handed as hazardous waste to public collection points of your community or your authorized dealer for proper disposal.

## Filling with oil (Illustration Y1)



**Safety instruction!**

See table for explanation of symbols page 3

## IMPORTANT

**Avoid damage! Engine is delivered without oil. You must add oil before running the engine.**

Before starting the mower the first time fill motor oil (for quantity and type, see technical data) into this opening with a funnel after unscrewing the dipstick.

- Park mower on a level surface.
- Pour in oil slowly into the oil filler. Do not pour in too much oil.
- **Check the oil level.**  
Remove the dipstick. Wipe the dipstick with a clean cloth, insert the dipstick into oil filler and re-tighten. Then remove the dipstick once again and read off the oil level. The oil must be between the marks "ADD" and "FULL". Add oil if necessary. However the oil level should not be above "FULL" mark.  
Replace oil dipstick and retighten.
- After filling up for the first time remove the "NO OIL" sign on top of the engine.

## Filling with fuel



**Safety instruction!**

See table for explanation of symbols page 3

- Only fill the tank with fresh and clean unleaded standard petrol.  
Fuel with up to 10% ethanol is acceptable.
- Unscrew tank cap.
- Fill tank with fuel using a funnel up to max. lower edge of filling nozzle.
- Replace tank cap and screw tight.

## 9 STARTING THE ENGINE (Illustration D + P4 + E)



**Safety instruction!**

See table for explanation of symbols page 3

Only start the engine when standing behind of the mower.

Place the mower on a level surface where the grass is not too high (high grass inhibits the start of the cutter bar and makes starting more difficult). Where this is not possible, position the mower in such a way that the cutter is facing diagonally away from the user, although only as far as absolutely necessary.

- Push and hold the safety control bar (1) on the top tube (2) **D**.
- Turn the ignition key (4) clockwise up to the limit stop, for so long until the engine starts running **P4**.

## NOTE

To ensure a long service life of the battery and starter, the starting process should never be longer than 5 seconds.

The engine runs with optimum power at maximum speed, which is required for a clean cutting pattern (engine speed = blade speed).

## NOTE

Should the electric starter be defective at some point, then the engine can also be started manually.

- Push and hold the safety control bar (1) on the top tube (2) **D**.
- Slowly pull the starter cable (3) until resistance is felt; then rapidly pull it out **E** – the engine begins to run, slowly recoil the cable.

GB

## CAUTION

Hold the starter cable handle firmly when starting. The handle may otherwise slip out of your hand. Risk of injury!

## IMPORTANT

The motor only operates when the safety control bracket is pressed against the upper part of the handlebar. As soon as the safety control bracket is released, this returns to its original position under spring force, the motor brake is actuated, and the motor and blade come to stop within three seconds.

## 10 SWITCHING OFF THE ENGINE (Illustration F + P4)

- Release the safety control bracket (1) **F**.
- Remove ignition key (4) **P4**. (R43VE)

## 11 EMERGENCY STOPPING

### ATTENTION

**Avoid injury! Engine and blade must stop within 3 seconds. If not, please contact the nearest authorized dealer.**

Release the safety control lever and the drive switch bar.

- The mower will stop.
- The blade will stop.
- The engine will stop.

## 12 MOVEMENT DRIVE

### Operating the rear wheel drive (Illustration G)

The rear wheel drive is switched on and off using the drive switch bar (1) on the upper handle (2) when the engine is running:

- Press drive switch bar and hold = mower runs.
- Release drive switch bar = mower stops (0 position).

### Adjusting the speed (Illustration H)

#### IMPORTANT

**The speed may only be adjusted when the engine is running in order to avoid damage!**

The operating speed can be continuously adjusted using the operating lever of the variable speed switch mounted on the left-hand side.

- First, push the lever downwards to unlatch (1) and then set the desired driving speed (2) by adjusting the position of the lever. The lever automatically clicks back into the nearest new position.
  - Position "hare" = fast (max. speed).
  - Position "tortoise" = slow (min. speed).

#### NOTE

Mowing at high speed leads to poor cutting pattern or collection result. Always adapt the speed to the prevailing conditions. For longer grass sections, a slower moving speed should be selected.

## 13 MOWING



**Safety instruction!**

See table for explanation of symbols page 3

### Mowing on slopes

#### ATTENTION

The mower can be operated on slopes and inclines up to an angle of 25°. Slopes steeper than this may lead to engine damage.

For reasons of safety, however, we urgently recommend that you do not attempt to exploit this theoretical potential capacity to the full. Hand-held lawnmowers should never be used on slopes steeper than 15°.

### Checking the oil level

Check oil level each time prior to mowing **Y1**. Never let the engine to run with too little or too much oil. Irreparable damages could occur.

**GB**

## Checking operating safety

Before each mowing process, ensure that the safety control bar for the motor brake functions properly. If the safety bar is released, the motor and cutter bar must stop within three seconds. If this is not the case, consult your nearest specialist workshop.

Ensure that all protection units are correctly applied and are not damaged!

After the first hours of operation and subsequently, from time to time, check all screws and nuts for firm seating. Screws and nuts should then be tightened if necessary! To avoid risks, check the state each time before you start mowing and check the firm seating of the blade (see the chapter on "Maintenance of the blade bar").

In addition, regularly check the fan, blade coupling and fan housing for wear and seating.

Make sure that the spark plug connector is firmly seated! Touching is only a risk if the spark plug connector is not installed correctly. Never remove the spark plug connector when the motor is running! Risk: Electric shock.

If the mower blades are jammed, for example, when you come across an obstacle, have an authorised specialist workshop check whether any part of the mower is damaged or deformed. Any necessary repairs should also always be carried out by an authorised specialist workshop.

## Time restrictions

The time at which lawnmowers may be used varies from region to region. Please ask the corresponding authorities before using your mower.

## Tips on caring for your lawn (Illustration M)

After 10 – 14 days every lawn starts to become overgrown. You will realize that: the often it is cut the better and stronger will it look; since, regular mowing promotes uniform growth.

Remove all strange objects (stones, wood, branches, etc.) from the lawn before each cut; pay attention still to objects lying around, also during the mowing process.

Make sure to mow only dry lawns as much as possible. When the ground is wet, turf will be damaged easily; the wheels press deep into the ground and leave ridges behind.

Once the grass has become too long, first you should mow with a higher cutting height in one direction and afterwards with a lower height you desire, you should cut across the first direction. Only cut with a sharp flawless blade so that grass holds do not fray. You obtain a clean cutting pattern when you mow at creeping speed in straight lanes. These lanes should always overlap over several centimetres so that no strips remain behind.

Only on level and plane lawn surfaces should mowing be carried out at the minimum cutting height!

Please observe that the lower cutting height settings may only be used for optimal conditions. If you select cutting height that is too low, the turf can be damaged and under certain circumstances be even destroyed.

Besides the cutting height, also the moving speed influences the cutting pattern and collection characteristic. Adapt the moving speed to the person, grounds and to the grass height to be cut. For longer grass sections, a slower moving speed should be selected.

When mowing tall grass, first select a high cutting height and afterwards carry out mowing with a lower height setting across the first direction.

## What is the purpose of the back roller?

The roller creates a stripe effect on your lawn, as known from football stadiums.

The weight of the roller presses the grass down in driving direction and from the change in direction the stripe design is created on the lawn.

In addition, the roller enables you to run the mower along borders and sloping edges without any problems and thus achieving an edge-exact cut.

Possible unevennesses of the lawn surface are adjusted with the roller, thus creating an optimal and even cut appearance.

Beside a visually beautiful lawn, also profit from this positive side effect: the lawnmower with roller is characterised by even easier handling and manageability.

## 14 GRASS COLLECTOR



**Safety instruction!**

See table for explanation of symbols page 3

## Operation with grass collector

While mowing, ensure that the collector is emptied in good time. The turbo signal on the collector will indicate when the collector should be emptied.



## Turbo signal (shows when the grass collector is full) (Illustration J + K)

There is an indicator on the top of the collector that shows whether the collector is empty or full:

- The collector indicator inflates if the collector is empty and during the mowing J.
- If the collector is full, the indicator collapses; once this happens, stop mowing immediately and empty the collector K.

### IMPORTANT

If the fabric of the grass collector is very dirty the turbo indicator will not inflate – in this case, clean the fabric immediately. The grass collector will only collect grass perfectly if it is permeable to air.

### IMPORTANT

Do not clean the grass collector with hot water!

## Emptying the grass collector (Illustration L)

- Switch off engine.
- Lift ejection flap.
- Unhinge the full grass collector from the mower at the carrying strap – the ejection flap closes automatically.
- Empty the collector thoroughly whilst holding it by the carrying strap and the moulded handle on the bottom.

## Operation without grass collector

### WARNING

When mowing without grass collector the ejection flap on the mower housing must always be closed (flap down).

## 15 CARE AND SERVICING OF YOUR LAWNMOWER

Regular care is the best guarantee of long working life and trouble-free operation!

**Only use original spare parts because only those guarantee safety and quality!**



## Cleaning (Illustration O)

### IMPORTANT

When carrying out cleaning and maintenance work do place the mower on its left side (in the direction of travel), as otherwise you may have difficulties starting it up again.

### ATTENTION

When tilting or placing the mower on its side, ensure that no oil or fuel comes out of the machine. Fire hazard!

Remove dirt and grass residue immediately after finishing mowing. Use a brush or cloth to clean.

Do not turn the blade bar as this pumps motor oil into the carburettor/air filter and may cause trouble when trying to start up again.

### ATTENTION

Do not put your fingers into the openings of the fan housing and hold onto the fan. If the blade bar is rotated during cleaning, there is a risk that your fingers may become caught between the fan and the fan housing!

### IMPORTANT

Never use a pressure cleaner or ordinary water jet to clean the drive section, motor parts (like ignition system, carburettor etc.), and bearings. Damages or expensive repairs can be the consequence of such action.

## Storage

Always keep the machine in a clean condition in a closed, dry room out of reach of children. Always allow the engine to cool down before you store the machine in a closed room.

## Collapsing the handle (Illustration A1)

- To save storage space or for transportation, loosen the four wing nuts so that the guide tube can be folded together without resistance in a Z-shape above the engine A1.  
The toothed plastic adaptations on the bottom bar end must snap out of the cut-out on the housing.
- Do not kink nor squeeze the throttle cables in the process.

### CAUTION

When folding the bar for transport and storage purposes, when loosening the wing nuts and snapping the toothed plastic adaptations from the cut-out on the housing, it is possible that unintentional upsetting of the bar may occur. In addition, this may result in crushed points between the top and bottom part of the bar as well as the housing. This may result in a risk of injury!

## Transporting and securing the equipment

- If the equipment has to be carried, do not hold the ejection flap! Hold only the front part of the housing and the carrying handle at the back.  
Pay attention to the weight of the equipment before lifting or carrying it (see Technical Data). Lifting heavy loads can cause health problems.  
We recommend that the equipment be always lifted or carried by at least two people.
- Transport the equipment in the upright posture.
- Park the means of transport on level ground so that the equipment cannot roll away before it is secured
- Hang out the collection bag and secure it separately during transport.
- Secure the equipment with approved load-strapping means (e.g. tie-down straps with clamping elements) on or inside the vehicle. Tie-down straps are belt bands made of synthetic fibres. Every tie-down strap is designated. The label contains important details for application.
- For loaded goods that can roll, it is recommended to use direct strapping with four belts. Secure the equipment on the wheels so that it does not move during transportation.

### ATTENTION

**Do not tighten the belts too firmly. Fixing the equipment too firmly can cause damages.**

## Maintenance of the blade

A sharp blade guarantees the optimum cutting performance. Check the condition and firm seating of the blade before every use. A worn or damaged blade must be replaced immediately.

### Sharpening and balancing the blade (Illustration Q)

#### WARNING

**The sharpening and balancing of the blade should be carried out only by an authorized specialist workshop. An improperly sharpened or unbalanced blade can cause severe vibrations, and damage the lawnmower.**

#### IMPORTANT

When balancing pay attention to the 2.9g threshold value.

The cutting edges of the cutting blade may be grinded only until the respective value (see Figure Q) or the marking (1) on the cutting blade (ring) has been reached. Attention! Observe the grinding angle of 30°.

Your professional workshop can check this value - (grinding limit) for you!

#### WARNING

**A blade by which the wear limit (marking) has been exceeded can break off and spin away; this can cause severe injuries.**

## Replacing the blade

#### WARNING

**Let the cutting blade bar to be replaced only in authorized professional workshop. A wrongly assembled cutting blade coupling or a blade screw that is tightened too tightly or too loosely can allow the cutting blade bar to get loose and cause severe injuries.**

- Only use original blades for replacement purposes (Order no. see original spare parts and accessories).
- Blades must be indelibly marked with name and/or trademark of the manufacturer or supplier and with the parts number.

## Servicing the wheels

Oil the bearings of the wheels once a year or every 20 operating hours.

- Remove wheel covers.
- Loosen the hexagon head nuts using a socket wrench and remove the wheels.
- After oiling the bearings, push the wheels on and tighten them again so that they still turn easily but without any play.

## Servicing the drive

- It is absolutely essential that the Bowden cable runs easily for switching on and off, so that the control drive works perfectly.
- The Bowden traction mechanism has been set ready for operation at the works and requires no adjustment.

## Changing the drive V-belt

The drive V-belt must be replaced by a specialist workshop.

## Maintenance of the chain drive

The chain drive must only be inspected and, if required, cleaned by an authorised workshop. We recommend servicing the chain drive once every mowing season together with the oil change. For environmental protection reasons, the oil change should only be performed by an authorised workshop.

## Re-charging the starter battery

The battery can be charged in the assembled or disassembled state.

- Disconnect battery cable from cable harness.
- Removing the battery  
To remove the battery, loosen the wing-nuts, take off the cover and take out the battery.
- Connect the battery cable to the original charging device and plug the charging device into a 230 V socket.
- After charging the battery, refasten to the battery holder (if the battery was dismantled for charging). Reconnect the battery cable to the cable harness prior to mowing.

(see also Chapter "Before using the lawnmower for the first time – Charging starter battery")

## 16 SERVICING THE ENGINE

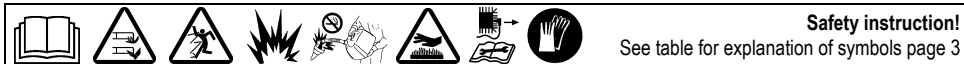

### WARNING

**Avoid injury! Engine exhaust fumes contain carbon monoxide and can cause serious illness or death.**

**Do not run an engine in an enclosed area, such as a garage, even with doors and windows open.**

**Move the machine to an outside area before starting the engine.**

### IMPORTANT

**For maintenance work lay the engine and/or the mower on the left-hand side (in the direction of movement) because otherwise there may be problems starting the engine.**

### ATTENTION

**When tilting or placing the mower on its side, ensure that no oil or fuel comes out of the machine. Fire hazard!**

The regular implementation of the prescribed maintenance and care work are the prerequisite for a permanent and fault-free functionality of the motor and also the basic requirement for any guarantee claims.

The motor should be kept clean, particularly on the outside, and the silencer and cylinder area must always be kept free from foreign bodies (e.g. grass residue). The exhaust and motor reach very high temperatures when in use. Flammable foreign bodies such as foliage, grass etc. may catch fire.

Perfect cooling can also only be ensured when cylinder ribs are always clean.

### IMPORTANT

**Never use a pressure cleaner or ordinary water jet to clean the motor. Damages or expensive repairs can be the consequence of such action.**

## Oil change

### NOTE

**For environmental reasons, we recommend that the oil change is performed by an authorised workshop.**

The first oil change of a new engine is necessary after 5 operating hours, and thereafter every 50 hours of operation or at least once per mowing season.

- Before the engine or whole device is tipped to drain the oil off, empty the petrol tank and allow the engine to run until it stops due to lack of fuel.
- Switch off the engine and disconnect the spark plug cable.
- Change the oil with the engine still warm.
- To change the oil, remove the dipstick from the filler and lay the mower on its side so that the used oil drains into the catch tray.

**Old oil should be disposed off in accordance with the relevant local regulations and on no account be discharged into the sewerage system or into the ground.**

- Turn the mower upright and pour high quality oil (for quantity and type, see technical data) into the filler. Screw on dipstick and check oil (see illustration **Y1**)!

GB

## Cleaning and replacing the air filter (Illustration **W**)

### IMPORTANT

Never let the engine start or run whilst the air filter is removed.

- Loosen the screw on the air filter cover and open the cover downwards.
- Carefully remove the filter insert (1) and tap out on a smooth surface or replace if very dirty.
- Never oil the insert or blow out with compressed air. Very dirty or oily filter inserts must be replaced.
- Replace in housing after cleaning or replacing of the filter element and carefully replace cover.

In the worst conditions (large amounts of dust) it is necessary to clean the mower whenever it has been used, otherwise every 3 months or after 25 hours of operation.

(Order no. filter insert see original spare parts and accessories)

### Checking the spark plug (Illustration **Y**)

To check for wear, remove the spark plug connector and unscrew the spark plug. If the electrode is badly worn the spark plug must be replaced as a matter of course. (Order no. see original spare parts list and accessories).

Otherwise it is sufficient to clean the spark plug and set the electrode gap to 0.7 mm. Screw the spark plug (pay attention to sealing ring) into the engine by hand and tighten using the socket wrench. Press on spark plug connector. Replace the spark plug annually.

### Correct winter storage of the engine (or when not used for a long period of time)

- Empty the petrol tank or allow the engine to run until it stops due to lack of fuel.
- Switch off engine and disconnect spark plug cable.
- Drain off the oil while the engine is still warm. Fill with fresh oil (for quantity and type, see technical data).
- Clean grass and chaff from cylinder and cylinder head fins and around muffler.
- Always keep the machine in a clean condition in a closed, dry room out of reach of children.

## 17 TROUBLESHOOTING

Fault	Possible cause	Remedy
<b>Engine does not start</b>	Control bracket not pressed down.	Press control bracket to upper part of handlebar <b>D</b> .
	Fuel tank is empty.	Fill fuel tank with clean and fresh fuel.
	Spark plug connector loose.	Press on spark plug connector or have it checked by an authorized dealer.
	Spark plug defective or dirty or electrode burnt out.	Replace or clean spark plug, set electrode gap to 0.7 mm <b>Y</b> .
	Excessive petrol supply to engine (spark plug wet).	Have it checked by an authorized dealer.
	Air filter dirty	Clean or replace air filter insert <b>W</b> .
	Battery is not charged.	Charge the battery <b>W1</b> , <b>X1</b> .
	Start activity took longer than 5 seconds or has been repeated too often.	If you experience start difficulties, contrary to expectations, the battery must also be charged in between.
	Connection cable between ignition key, battery and engine loose or without contact.	Connect or make sure battery plug is connected to wiring harness <b>U1</b> or have it checked by an authorized dealer.
<b>Engine performance decreases</b>	Air filter dirty.	Clean or replace air filter insert <b>W</b> .
	Spark plug contaminated with soot.	Have it cleaned by an authorized dealer.
<b>Engine runs irregularly</b>	Air filter dirty.	Clean or replace air filter insert <b>W</b> .
	Spark plug contaminated with soot.	Have it cleaned by an authorized dealer.
		Have it checked by an authorized dealer.

<b>Mower will not move forward</b>	Drive control bracket not pulled.	Pull drive switch bar <b>G</b> .
		Have it checked by an authorized dealer.
<b>Drive speed cannot be regulated</b>		Have it checked by an authorized dealer
<b>Extreme vibration</b>		Have it checked by an authorized dealer
<b>Unclean cut, lawn is yellow</b>	Blade blunt.	Have it sharpened and balanced by an authorized dealer <b>Q</b> .
	Cutting height too low.	Adjust to higher cutting height <b>I</b> .
	Engine speed too low.	Operate at max. rpm.
	Mowing too fast.	Adjust mowing speed.
	Insufficient overlapping of cuts when mowing.	Tall grass conditions may dictate that more overlapping of cuts is required.
	Lawn becomes matted.	A lawn scarifier can remedy the problem considerably
<b>Ejection blocked</b>	Turbo signal has not been detected <b>J + K</b> .	Empty the grass collector <b>L</b> .
	Engine speed too low.	Operate at max. rpm.
	Cutting height too low for grass that is too high.	Adjust to higher cutting height <b>I</b> .
	Pushing mower too fast.	Adjust mowing speed.
	Grass not dry.	Let grass dry.

In case of faults and defects which have not been listed here, please contact the nearest authorized dealer.

Repairs which require specialized knowledge should only be performed by a qualified expert. Your authorized dealer will naturally also be glad to help if you do not wish to perform the maintenance work described here yourself.

1	Verklaring van het op de machine aangebrachte typeplaatje .....	2	13	Het maaien .....	12
2	Inleiding.....	2		Maaien op hellingen .....	12
3	Verklaring van de symbolen .....	3		Oliepeilcontrole .....	12
4	Gebruik conform de voorschriften .....	4		Controle van de bedrijfsveiligheid.....	12
5	Algemene veiligheidsvoorschriften voor handmatig bestuurd cirkelmaaier (benzine) .....	4		Tijdelijke beperkingen .....	12
	Algemene veiligheidsinstructies .....	4		Tips voor de verzorging van het gazon (Afbeelding M).....	12
	Vorbereidende maatregelen .....	5	14	Grasopvanginrichting .....	13
	Gebruik .....	5		Gebruik met grasopvangzak .....	13
	Onderhoud en opslag .....	7		Turbosignaal (vulstandsindicatie van de grasopvangzak) (Afbeelding J + K) .....	13
6	Beschrijving van de componenten .....	8		Leegmaken van de opvangzak (Afbeelding L) .....	13
7	Vorbereidende werkzaamheden .....	8		Gebruik zonder opvangzak.....	13
	Geleidestangen omhoog plaatsten (Afbeelding A1 + E1 + B1) .....	8	15	Verzorging en onderhoud van de maaier .....	14
	Montage van de startstang (Afbeelding D + L1) .....	8		Reiniging (Afbeelding O) .....	14
	Opvangzak aan de maaier hangen (Afbeelding R1 + S1) .....	8		Opbergen .....	14
	Instellen van de maaihoogte (Afbeelding I).....	9		Neerklappen van de geleidestangen (Afbeelding A1) .....	14
	Montage van de kabelboom .....	9		Transport en beveiliging van het apparaat .....	14
	Montage van de geladen startbatterij (Afbeelding J3 + U1).....	9		Onderhoud van de messenbalk.....	15
8	Voor de eerste ingebruikneming.....	9		Bijstellen en uitbalanceren van de messenbalk (Afbeelding Q) .....	15
	Startaccu laden.....	9		Vervangen van de messenbalk .....	15
	Opladen in ingebouwde toestand (Afbeelding X1) .....	10		Onderhoud van de wielen.....	15
	Opladen van de accu in uitgebouwde toestand (Afbeelding W1) .....	10		Onderhoud van de aandrijving.....	15
	Olie bijvullen (Afbeelding Y1) .....	10		Vervangen van aandrijf-V-riem .....	15
	Brandstof invullen .....	10		Onderhoud van de kettingaandrijving .....	15
9	Starten van de motor (Afbeelding D + P4 + E).....	11		Starterbatterij bijladen .....	15
10	Uitschakelen van de motor (Afbeelding F + P4) .....	11	16	Onderhoud van de motor .....	16
11	Stoppen in geval van nood .....	11		Olie wisselen .....	16
12	Rijaandrijving .....	11		Schoonmaken resp. vervangen van de luchtfilter (Afbeelding W) .....	16
	Bediening van de achterwielaandrijving (Afbeelding G) .....	11		Controle van de bougie (Afbeelding Y).....	16
	Regelen van de snelheid (Afbeelding H).....	11		Overwinteren van de motor volgens voorschrift (of bij langdurige stilstand).....	17
			17	Oorzaken van storingen en het verhelpen daarvan ..	18
				CE Verklaring van conformiteit .....	20
				Technische gegevens .....	zie binnenzijde boekomslag

# 1 VERKLARING VAN HET OP DE MACHINE AANGEBRACHTE TYPEPLAATJE

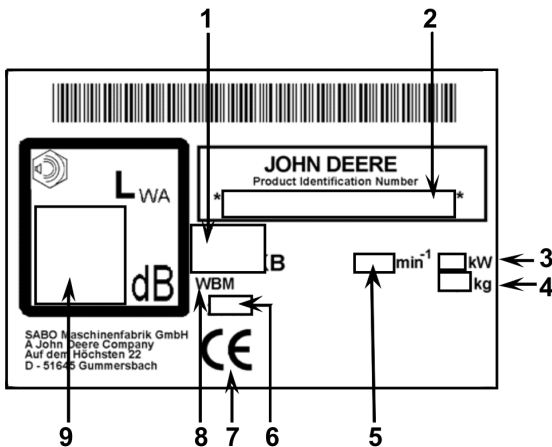

- 1 Typebenaming
- 2 Model- en serienummer
- 3 Vermogen
- 4 Gewicht
- 5 Nominaal motortoerental
- 6 Bouwjaar
- 7 CE conformiteitsteken
- 8 Handgeleide grasmaaier
- 9 Gegarandeerd geluidsrukniveau

## 2 INLEIDING

### Lieve tuinvriendin, lieve tuinviend,

Wanneer bij de fierheid op een verzorgde gazon nog de vreugde aan het werken in de tuin bijkomt, dan weet men eerst, wat men aan zijn tuingereedschappen heeft. Met uw nieuwe gazonmaaier van JOHN DEERE heeft u een goede keuze gemaakt. Hij verenigt het hoge prestatievermogen van een traditie-onderneming met de innovaties van moderne hightech. Dat voelt u, wanneer u ermee werkt, en het verheugt u, wanneer u het fantastisch resultaat ziet.

Maar voor u met de gazonverzorging start, hier enige belangrijke informatie, die u absoluut in acht dient te nemen.

Lees deze gebruiksaanwijzing zorgvuldig, voor u de maaier voor het eerst in gebruik neemt, om u met de correcte bediening en het onderhoud van de machine vertrouwd te maken en om letsels of schade aan uw gazonmaaier te vermijden.

Gebruik de gazonmaaier voorzichtig. De op het toestel aangebrachte pictogrammen wijzen u op de belangrijkste voorzorgsmaatregelen. De betekenis van de pictogrammen is verduidelijkt op de openklapbare pagina.

De veiligheidsinstructies in deze gebruiksaanwijzing zijn gekenmerkt met symbolen. De verklaring van de symbolen vindt u in de tabel op de volgende pagina.

De omschrijvingen links en rechts hebben steeds betrekking op de in rijrichting geziene linker of rechter zijde van het toestel.

Hoe nauwkeuriger u de technische aanwijzingen in acht neemt, hoe betrouwbaarder uw gazonmaaier van JOHN DEERE zal functioneren. Wij wijzen u er op, dat schade aan de maaier, die door bedieningsfouten is ontstaan, niet onder de wettelijke garantielijkt vallen.



Wij wensen u veel vreugde bij de verzorging van uw gazon en uw grondstuk.

### 3 VERKLARING VAN DE SYMBOLEN

	<p><b>WAARSCHUWING</b>            Gebruiksaanwijzing en algemene veiligheidsvoorschriften lezen en in acht nemen.            Bij het gebruik conform de voorschriften hoort ook het opvolgen van de door de producent voorgeschreven bedrijfs-, onderhouds- en instandhoudingvoorwaarden.</p>
	<p><b>WAARSCHUWING</b>            Derden uit de gevaarszone verwijderd houden!            Het contact met de roterende messenbalk kan tot zware letsels leiden.            Omhoog geslingerde voorwerpen kunnen zware letsels veroorzaken.            Maai nooit, terwijl personen, bijzonder kinderen, of dieren in de omgeving zijn.</p>
	<p><b>WAARSCHUWING</b>            Benzine is licht ontvlambaar en uiterst explosief.            Uitlopende benzine en olie op de hete motor zijn licht ontvlambaar.            Brand en explosies kunnen zware letsels en materiële schade veroorzaken.            Terwijl de motor loopt of bij hete machine mag de tankdop niet geopend en geen benzine bijgevoerd worden.            Bij lopende motor moet de oliepeilstaaf steeds vast ingeschroefd zijn.</p>
	<p><b>WAARSCHUWING</b>            Benzine is licht ontvlambaar en uiterst explosief.            Brand en explosies kunnen zware letsels en materiële schade veroorzaken.            Roken en open vuur zijn bij het tanken verboden.</p>
	<p><b>WAARSCHUWING</b>            Let op voor scherpe messen! Het contact met de roterende messenbalk kan tot zware voetletsels leiden.            De motor alleen achter de maaier staand starten.            Er op letten, dat de voeten niet onder de behuizing komen.</p>
	<p><b>WAARSCHUWING</b>            Let op voor scherpe messen! Het contact met de roterende messenbalk kan tot zware hand- en voetletsels leiden.            Bij lopende motor/messen de door de lengte van de stuurboom geboden veiligheidsafstand aanhouden.            Er op letten, dat handen en voeten niet onder de behuizing komen.</p>
	<p><b>WAARSCHUWING</b>            Omhoog geslingerde voorwerpen kunnen zware letsels veroorzaken.            Voor het maaien, bijzonder van met loof bedekte oppervlakken, alle stenen, stokken, draden en andere vreemde voorwerpen van het gazon verwijderen.            Het toestel nooit met beschadigde of ontbrekende veiligheidsinrichtingen gebruiken.            Voor de eerste ingebruikneming de bevestiging van de messenschroef controleren, daarna de messenbalk regelmatig op vaste zitting, slijtage en schade onderzoeken. Een versleten of beschadigd mes uitwisselen.            Voor het starten van de motor controleren, of de gereedschappen verwijderd zijn.</p>
	<p><b>VOORZICHTIG</b>            Uitlaat en motor bereiken bij het gebruik zeer hoge temperaturen. Verbrandingsgevaar!            Voor onderhouds- en reinigingswerkzaamheden de machine tenminste 15 minuten laten afkoelen. Het toestel nooit met beschadigd of zonder veiligheidsrooster van de uitlaat gebruiken.</p>
	<p><b>VOORZICHTIG</b>            Als bij werkzaamheden aan het apparaat de bougiestekker niet eraf wordt getrokken, zou de motor gestart kunnen worden en zware verwondingen het gevolg kunnen zijn.            Vóór onderhouds- en reparatiewerkzaamheden de motor afzetten, de bougiestekker eraf trekken en de contactsleutel, indien voorhanden, uittrekken. Bougiestekker nooit bij lopende motor eraf trekken. Gevaar: elektrische schok!            Betreffende reinigings- of onderhoudsinstructies in de gebruiksaanwijzing raadplegen.</p>

NL



	<p><b>WAARSCHUWING</b></p> <p>Het contact met de roterende messenbalk kan tot zware hand- en voetsletels. Omhoog geslingerde voorwerpen kunnen zware letsels veroorzaken.</p> <p>De motor uitschakelen en wachten tot de messenbalk stil staat:</p> <ul style="list-style-type: none"> <li>- wanneer de maaier opgeheven of gekanteld moet worden, bijv. voor transport;</li> <li>- bij het niet op het gazon rijden op wegen of straten;</li> <li>- wanneer de machine gedurende korte tijd zonder toezicht achterblijft;</li> <li>- voor de maaihogte wordt ingesteld;</li> <li>- voor de grasopvangzak wordt afgenomen;</li> <li>- voor het bijtanken.</li> </ul>
	<p><b>VOORZICHTIG</b></p> <p>Het contact met de scherpe kanten van de messenbalk kan tot letsels leiden.</p> <p>Bij onderhouds- en reinigingswerkzaamheden steeds veiligheidshandschoenen dragen.</p>

#### 4 GEBRUIK CONFORM DE VOORSCHRIFTEN

- Het toestel is uitsluitend bestemd voor het maaien van grasperken en gazon in het kader van de tuin- en landschapsverzorging ("Gebruik conform de voorschriften"). Elke verder leidende toepassing geldt als niet conform de voorschriften; voor hieruit resulterende schade is de producent niet aansprakelijk; het risico hiervoor draagt alleen de gebruiker. Bij het gebruik conform de voorschriften hoort ook het nakomen van de door de producent voorgeschreven bedrijfs-, onderhouds- en instandhoudingvoorwaarden.
- Bij gebruik in openbare plantsoenen, parken, op sportvelden, langs de weg en op land- en bosbouwbedrijven moet u bijzonder voorzichtig te werk gaan.
- De maaier mag niet worden gebruikt in het bijzonder voor het snoeien van bosjes, hagen en struiken, het snoeien van klimgewassen, begroeiing op daken en in balkonbloembakken of het afzuigen of schoonblazen van voetpaden.
- Niet toegelaten is het gebruik van eender welke, niet door JOHN DEERE vrijgegeven aanvullings- en aanbouwtoestellen. Bij het gebruik van zulke aanvullings- en aanbouwtoestellen vervallen de CE-conformiteit en de aanspraak op garantie. Eigenmachtige veranderingen aan deze gazonmaaier sluiten een aansprakelijkheid van de producent voor de daaruit resulterende schade uit.

NL

#### 5 ALGEMENE VEILIGHEIDSVOORSCHRIFTEN VOOR HANDMATIG BESTUURDE CIRKELMAAIERS (BENZINE)

##### Algemene veiligheidsinstructies



Voor uw eigen veiligheid en voor een zo optimaal mogelijke werking van uw machine raden wij u aan deze bedieningshandleiding zorgvuldig door te lezen. Neem de tijd om kennis te nemen van de bedieningselementen en de machine juist te gebruiken.

- Wij wijzen u erop dat de bestuurder of gebruiker van de machine aansprakelijk is voor het in gevaar brengen van andere personen, hun eigendommen en ongevallen waarbij deze betrokken zijn.
- Deze bedieningshandleiding hoort bij de machine en moet bij eventuele verdere verkoop aan de nieuwe eigenaar worden overhandigd.
- Laat nooit kinderen en personen onder 16 jaar en andere personen die geen kennis hebben genomen van de bedieningshandleiding de machine gebruiken. Wij wijzen u op het volgende: De minimumleeftijd van gebruikers kan regionaal verschillen.
- Wijs iedereen die met het apparaat gaat werken op de mogelijke gevaren en hoe ongevallen kunnen worden vermeden. Dit toestel mag alleen door personen gebruikt, onderhouden en gerepareerd worden, die hiermee vertrouwd en over de gevaren geïnstrueerd werden.
- Dit apparaat is niet ervoor bedoeld om te worden gebruikt door personen (inclusief kinderen) met beperkte fysieke, sensorische of mentale vermogens en/of bij gebrek aan kennis, tenzij een voor hun veiligheid verantwoordelijke persoon op hen toeziet en hen aanwijzingen geeft hoe het apparaat gebruikt moet worden. Deze toezichthouder moet van tevoren beslissen of de persoon met beperkte fysieke, sensorische of mentale vermogens voor deze activiteit geschikt is.



Maai nooit in het bijzijn van andere personen, met name kinderen, of dieren.

- Berg de machine veilig op. Niet gebruikte machines moeten in een droge, gesloten ruimte buiten bereik van kinderen worden bewaard.

### Vorbereidende maatregelen

- Tijdens het maaien dienen altijd stevige schoenen of veiligheidsschoenen en lange broeken te worden gedragen. Maai niet op blote voeten of op sandalen. Draag een veiligheidsbril ter bescherming van de ogen.



Controleer voor en tijdens het maaien het te bewerken gebied en verwijder alle stenen, stokken, kabels en andere voorwerpen die kunnen worden gegrepen en weggeslingerd.

Wanneer met de maaier loof moet worden opgezogen, dan moeten vooraf eveneens alle stenen en andere vreemde voorwerpen verwijderd worden. Wanneer dit wegens de op het gazon liggende bladeren niet gevrijwaard kan worden, dan mag er geen loof worden opgezogen.

- Naar beneden hangende takken en soortgelijke hindernissen kunnen de gebruiker verwonden of het maaien belemmeren. Vóór het maaien op mogelijke hindernissen zoals bijv. naar beneden hangende takken letten en deze snoeien of verwijderen.

### WAARSCHUWING



- Benzine is licht ontvlambaar en uiterst explosief. Brand en explosies kunnen zware letsels en materiële schade veroorzaken.
- Benzine alleen in een goedgekeurde jerrycan en voor kinderen ontoegankelijk bewaren.
- Tank niet in het voertuig, op een laadvloer of een aanhanger met kunststofbekleding vullen. Tank voor het vullen met brandstof niet in de nabijheid van het voertuig en steeds op de bodem afzetten.



- Tank alleen in de open lucht met een koude motor. Tijdens het tanken zijn roken en open vuur verboden.
- Met benzine aangedreven apparaten die zich op een laadvlak of een aanhanger bevinden, niet vanuit de pomp voltanken, maar voltanken met een draagbare jerrycan.
- Tank benzine voor u de motor start.
- Open de tankdop niet en tank geen benzine bij een draaiende motor of als het apparaat heet is.
- Probeer de motor niet te starten als u benzine heeft gemorst. Verwijder in plaats daarvan het apparaat van de met benzine vervuilde plek en veeg de overgelopen brandstof van de motor af. Probeer de motor niet te starten voordat de benzinedampen zijn vervlogen.
- Sluit benzinetank en jerrycan om veiligheidsredenen weer volledig af.
- Vervang bij beschadiging de benzinetank en de tankdop.

- Controleer voor gebruik altijd visueel of de messen, de bevestigingsbouten en de gehele maaieenheid versleten of beschadigd zijn. Vervang versleten of beschadigde messen en bevestigingsbouten ter voorkoming van onbalans.

### Gebruik

- Het machine mag niet in explosiegevaarlijke omgeving worden gebruikt.
- Laat de verbrandingsmotor niet draaien in afgesloten ruimten waarin zich gevaarlijke verbrandingsgassen kunnen ophopen. Gevaar voor vergiftiging!
- Draggers van pacemakers mogen bij draaiende motor geen motoronderdelen aanraken die onder spanning staan.
- Opgelet! Apparaat niet voor aanzuigopeningen van ruimtebeluchtingstoestellen laten lopen.
- Bougiestekker nooit bij lopende motor eraf trekken. Gevaar: elektrische schok!
- Geen koptelefoon dragen om naar de radio of muziek te luisteren. Veiligheid bij het onderhoud en het bedrijf vereisen onbeperkte aandacht.
- Maai alleen bij daglicht of met voldoende licht. Bestuur de machine stapvoets.
- De rijsnelheid aan de persoon en het terrein aanpassen. Verhoog de snelheid langzaam, totdat u de bij u passende rijsnelheid hebt bereikt.
- Bijzonder voorzichtig zijn als onoverzichtelijke hoeken, struiken, bomen of andere hindernissen het zicht kunnen beïnvloeden.
- Niet te dicht op terreinhellingen, greppels en taluds afrijden. De machine kan plotseling over de kop gaan, als een wiel over de rand van een klip of een greppel rijdt of een rand plotseling zakt.
- Voorzichtig bij het maaien onder speeltoestellen (bv. schommels). Het apparaat zou in een onveilige positie kunnen komen. Er bestaat gevaar voor letsel.

- De machine niet tijdens ziekte, moeheid of onder invloed van alcohol, medicijnen of drugs bedienen.
- Indien mogelijk moet het gebruik van het toestel bij nat weer worden vermeden. Er bestaat gevaar voor uitglijden.
- Zorg ervoor dat u op hellingen altijd stevig staat. Maai op een helling in dwarsrichting, nooit naar boven of naar beneden. Wees bijzonder voorzichtig als u op een helling van rijrichting verandert.
- Maai niet op overmatig steile hellingen! Het maaien op hellingen beïnvloedt principeel gevaren. De grasmaaier bezit een zeer groot vermogen, zodat hij nog op hellingen met een neigingsgraad van max. 25° neiging kan maaien. Om veiligheidsredenen bevelen wij echter dringend aan, dit theoretisch vermogenspotentieel niet volledig te gebruiken. Principeel mogen handmatig bestuurde grasmaaiers bij hellingen van meer dan 15° niet worden gebruikt.
- Wees bijzonder voorzichtig als u de machine omkeert of deze naar u toe trekt.
- Bij achterwaartse bewegingen met de machine kunt u struikelen. Vermijd achteruitlopen. Vermijd abnormale lichaamshoudingen. Zorg ervoor dat u stevig staat en niet uw evenwicht verliest.
- Houd de door de lengte van de stuurboom bepaalde veilige afstand aan.
- Om een afglijden van het toestel tijdens het dragen te verhinderen, dient u het toestel steeds vast te nemen met de daarvoor voorziene grijpinrichtingen (draaggreep, behuizing, duwstangeinden of onderste gedeelte van de duwstang). Niet vastnemen aan de uitwerplep!
- Neem voor het optillen of dragen het gewicht van de machine in acht (zie technische gegevens). Het optillen van grote gewichten kan leiden tot problemen met de gezondheid.
- Til de machine nooit op en draag deze nooit met draaiende motor.
- Gebruik de machine nooit met beschadigde of ontbrekende veiligheids- en beschermingsinrichtingen.

#### Veiligheidsinrichtingen zijn:



- Veiligheidsbedieningshendel  
Bedieningshendel voor de motorrem op gevaarlijke momenten loslaten: motor en messenbalk komen binnen drie seconden tot stilstand.  
De functie van de veiligheidsbedieningshendel mag niet buiten werking worden gesteld.  
Men moet controleren of de veiligheidsbedieningshendel werkt zoals voorgeschreven. Als dat niet het geval is moet hij door een erkend vakbedrijf gerepareerd worden.

#### Beschermingsinrichtingen zijn:



- Behuizing, grasopvangzak, uitwerplep, deflector  
Deze beschermingsinrichtingen beschermen tegen letsels door omhoog geslingerde voorwerpen. Het toestel mag niet met beschadigde behuizing c.q. zonder reglementair bevestigde opvangzak resp. deflector of tegen de behuizing aanliggende uitwerplep worden gebruikt.



- Behuizing  
Deze beveiligingsvoorziening beschermt tegen letsel door contact met de roterende mesbalk. Het apparaat mag niet met beschadigde behuizing worden gebruikt. Erop letten dat handen en voeten niet onder de behuizing komen.

- Afdekkingen van de riemaandrijving, motorafdekkingen  
Deze beveiligingsvoorzieningen beschermen tegen letsel door bewegende onderdelen. Het apparaat mag niet met beschadigde c.q. zonder op de voorgeschreven wijze bevestigde afdekkingen worden gebruikt.



- Veiligheidsrooster voor de uitlaat  
De motor/uitlaat wordt zeer heet. Het veiligheidsrooster beschermt tegen verbrandingen. Het toestel niet zonder veiligheidsrooster voor de uitlaat gebruiken.

De beschermingsinrichtingen mogen niet veranderd worden.

- Wijzig de basisafstelling van de motor niet of jaag hem niet over zijn toeren.
- Tijdens het startproces de aandrijving, indien voorhanden, niet inschakelen.



Let er bij het in bedrijf nemen op dat uw voeten op een veilige afstand van het maaisysteem staan.



Bij het starten of aanlopen van de motor mag u de machine niet kantelen, maar mag u deze, indien noodzakelijk, alleen zodanig schuin plaatsen dat de snijgereedschap van de gebruiker af wijst maar echter slechts zover als dit absoluut noodzakelijk is. Start bij toestellen met zijdelingse uitworp de motor niet, wanneer

u voor het uitwerpkanaal staat.



Houd handen en voeten altijd uit de buurt van draaiende onderdelen. Zorg ervoor dat handen en voeten niet onder de behuizing komen. Houd u altijd verwijderd van de uitwerpenopening.



Stop de motor, trek de bougiestekker eraf, vergewis u ervan dat alle bewogen delen volledig stilstaan en dat de contactsleutel, indien voorhanden, uitgetrokken is:

- als de machine verlaten wordt;
  - voordat u de machine controleert, reinigt of er werkzaamheden aan uitvoert;
  - voordat u blokkeringen loswerkt of verstoppingen in het uitwerpkanaal elimineert;
  - als er een vreemd voorwerp werd geraakt;
  - als de machine abnormaal begint te trillen.
- Wanneer er een vreemd voorwerp werd getroffen en als de machine blokkeert, bijv. als u tegen een hard voorwerp rijdt, moet u een vakhandelaar laten controleren of er onderdelen van de machine beschadigd of vervormd zijn. Ook de mogelijk noodzakelijke reparaties steeds door een geautoriseerde vakwerkplaats laten uitvoeren.
  - Indien de machine ongewoon sterk begint te vibreren, is een onmiddellijke controle door de vakhandelaar noodzakelijk.



Schakel de motor uit, overtuig u ervan, dat alle bewegende delen volkomen stil staan en de contactsleutel, indien voorhanden, afgetrokken is:

- als u de maaier moet optillen of moet kantelen, bijv. voor transport;
  - wanneer u de machine naar het maaioppervlak heen en weer transporteert;
  - bij het rijden buiten het gras;
  - als u de machine even verlaat;
  - wanneer u de snijhoogte wilt regelen;
  - voor de grasopvangzak wordt afgenomen;
  - voordat u bijtankt.
- Indien de motor een benzinekraan bezit, dient deze na het maaien dicht te worden gedraaid.

## Onderhoud en opslag

- Zorg ervoor dat alle schroefverbindingen goed zijn vastgeschroefd en dat het toestel in een veilige arbeidstoestand is.



U mag alleen bij uitgeschakelde motor de uitwerpklep openen en de grasopvangzak verwijderen.



Bewaar de machine nooit met benzine in de tank in een gesloten ruimte waarin eventueel benzinedampen met open vuur of vonken in contact kunnen komen of kunnen ontvlammen.



Uitlaat en motor bereiken tijdens het gebruik zeer hoge temperaturen. Voor onderhouds- en reinigingswerkzaamheden de machine tenminste 15 minuten laten afkoelen.

- Om brandgevaar te vermijden houdt u motor, geluiddemper (uitlaat) en brandstoftank vrij van gras, bladeren of uitlopende olie (vet).  
Bij het op de zijkant leggen erop letten dat er geen olie of benzine uitloopt. Brandgevaar!  
Laat de motor afkoelen, voordat u de machine neerzet in gesloten ruimtes.  
De machine niet opslaan in de buurt van open vlammen of vuurbronnen zoals bijv. boilers of verwarmingen.



Controleer de grasopvanginstallatie regelmatig op slijtage en werking.



Controleer ook elke keer voor het maaien de staat van de messen en kijk of de messen goed vastzitten. Een versleten of beschadigd mes moet absoluut worden vervangen.

- Op goede zitting van de bougiestekker letten! Aanraken is alleen gevaarlijk zolang de bougiestekker niet zoals voorgeschreven geïnstalleerd is.  
Het vervangen, bijslijpen en uitbalanceren van het mes moet worden uitgevoerd door een erkend vakbedrijf. Door een foutief gemonteerde meskoppeling kan de mesbalk losraken, wat tot ernstige verwondingen kan leiden. Een ondeskundig geslepen en niet uitgebalanceerd mes kan sterke trillingen veroorzaken en de grasmaaier beschadigen.

- Vervang om veiligheidsredenen versleten of beschadigde onderdelen.



Draag bij onderhouds- en reinigingswerkzaamheden altijd veiligheidshandschoenen.



Voer onderhouds- en reinigingswerkzaamheden alleen uit als de motor is uitgeschakeld en de bougiestekker is afgetrokken.

- Bougiestekker nooit bij lopende motor eraf trekken! Gevaar: elektrische schok.
- Indien de tank geleidigd dient te worden, dan moet dit in open lucht en bij koude motor te gebeuren. Er op letten, dat er geen brandstof wordt gemorst.

**Om vrijwarings- en veiligheidsredenen mogen alleen originele reserveonderdelen gebruikt worden.**

## 6 BESCHRIJVING VAN DE COMPONENTEN

- 1 Veiligheidsbedieningshendel voor de motorrem
- 2 Aandrijfbedieningshendel
- 3 Variobediening
- 4 Olievulopening met oliestaaf
- 5 Verstelling maaihoogte
- 6 Bougie
- 7 Luchtfilter
- 8 Tankdop
- 9 Uitwerpklep
- 10 Greep starterkabel
- 11 Start sleutel

## 7 VOORBEREIDENDE WERKZAAMHEDEN

Voor de montage bevinden zich de volgende afzonderlijke delen in de verpakking:

- Maaier met gemonteerde stuurboom
- Ovangdoek, opvangzakframe
- Gereedschapszakje met volgende inhoud:
  - Bedieningshandleiding met Conformiteitsverklaring
  - Bougiesleutel
  - Diverse montageonderdelen.

Mocht er toch een onderdeel ontbreken, neem dan contact op met uw gespecialiseerde vakhandelaar.

**NL**

### Geleidestangen omhoog plaatsten (Afbeelding A1 + E1 + B1)

- De z-vormig in elkaar geklapte stang naar boven toe uit elkaar trekken **A1**.
- Als het bovenste en onderste gedeelte van de stang in één vlak liggen de beide vleugelmoeren met de hand vastdraaien **E1**.
- Zwenk op het onderste gedeelte van de duwstang de uiteinden met de getande kunststof aanpassingen zover naar achteren totdat deze in de eveneens getande uitsparing op de behuizing van de maaier vastklikken **B1**. Hierdoor kunt u de stang op drie verschillende hoogten instellen.
- De beide vleugelmoeren met de hand stevig vastdraaien **B1**.
- De kabel aan beide zijden in de kabelgeleiding leggen. Daardoor wordt een vastklemmen van de kabel verhinderd bij het omklappen van de geleidestangen **E1**.
- De bowdenkabels met behulp van de kortere kabelbinders uit de gereedschapszakje aan het linker onderstuk van de stang bevestigen.

### VOORZICHTIG

**Bij de activering van de hoogteverstelling van de duwboom kan het gebeuren dat de boom ongewild omslaat bij het losdraaien van de vleugelmoeren **B1** voor de bevestiging van het onderstuk aan de behuizing (maar zo ver losdraaien, dat de boom vrij kan worden bewogen) en het losspringen van de getande kunststof adapters uit de uitsparing aan de behuizing. Bovendien kunnen er tussen onderstuk van de duwboom en behuizing plaatsen ontstaan waar u zich kunt kneuzen. Er bestaat verwondingsgevaar!**

### Montage van de startstang (Afbeelding D + L1)

- Om de starterkabel in te hangen moet eerst de veiligheidsschakelbeugel (1) aan het bovengedeelte van de stang (2) worden omgeklapt.
- De starterkabel (3) uittrekken en door een draaiende beweging in de houder van de starterhandgreep (4) haken.

### Opvangzak aan de maaier hangen (Afbeelding R1 + S1)

- Het frame van de opvangzak met de beugel vooraan in het opvangdoek plaatsen. De bovenste naden van het opvangdoek aan de beugel uitlijnen.

- De profielen van de opvangzak op de stangen van het frame drukken **R1**.
- De uitwerpklep van de maaier naar boven openen.
- Til de opvangzak op met de draaggreep en hang deze met zijn beide zijdelingse haken boven in de maaierbehuizing **S1**.
- De uitwerpklep op de opvangzak klappen.

### Instellen van de maaihoogte (Afbeelding I)



**Veiligheidsinstructie!**

Verklaring van de symbolen zie tabel pagina 3

De door u gewenste maaihoogte wordt ingesteld met de hendel op de linkerkant van de maaimachine.

- De hendel uit de inkeping trekken en na verschuiving naar de zijkant weer fixeren in de gewenste positie.
- De markering links op het huis geeft de maaihoogte aan.

### BELANGRIJK

**Het maaien op de laagste snijhoogte mag alleen gebeuren op vlakke en gladde grasmatten!**

**Gelieve er rekening mee te houden dat de onderste snijhoogte-instellingen alleen bij optimale omstandigheden gebruikt mogen worden. Als u de snijhoogte te laag kiest, dan kan de grasnerf beschadigd en onder bepaalde omstandigheden zelfs vernield worden.**

**Naast de snijhoogte beïnvloedt ook de rijsnelheid het snijbeeld en vangresultaat. Snijhoogte en rijsnelheid aanpassen aan de hoogte van het te snijden het gras.**

### Montage van de kabelboom

De reeds meegeleverde kabelboom zodanig met de meegeleverde langere kabelbinders aan het rechter onderstuk van de stang bevestigen, dat de stekker losjes op de contacten kan worden gestoken.

### Montage van de geladen startbatterij (Afbeelding J3 + U1)

- Achter de motor de vleugelmoeren (1) losschroeven en het batterijdeksel (2) verwijderen **J3**.
- De batterij op de batterijhouder zetten, daarbij er op letten, dat de aansluitkabel naar achter wijst.
- Het deksel op de beide schroeven zetten en met de vleugelmoeren vastschroeven.
- De batterijstekker voor het maaien verbinden met de passende stekker van de kabelboom **U1**.

Laden van de batterij, zie paragraaf „Startbatterij laden“.

## 8 VOOR DE EERSTE INGEBRUIKNEMING



**Veiligheidsinstructie!**

Verklaring van de symbolen zie tabel pagina 3

Alle boutverbindingen en de bougiestekker controleren op juiste montage. De bouten beter vastschroeven, indien nodig! Hierbij vooral de bevestiging van de messenbalk controleren (zie hiervoor hoofdstuk „Onderhoud van de messenbalk“).

De bevestigingsschroef van de messen dient steeds door een vakwerkplaats te worden vastgeschroefd. Wanneer de messenschroef te vast of te los wordt aangeschroefd, kunnen messenkoppeling en messenbalk beschadigd worden of loskomen, wat tot zware letsels kan leiden.

Let u er op dat alle veiligheidsinrichtingen correct zijn bevestigd en dat zij niet beschadigd zijn.

### Startaccu laden

- De startaccu is een onderhoudsvrije droge accu
- **Vóór de eerste inbedrijfstelling moet deze ca. 24 uur met het originele oplaadapparaat worden opgeladen.**
- Om onnodig stroomverbruik te voorkomen na het opladen de netstekker van het oplaadapparaat uittrekken en de accu loskoppelen van het oplaadapparaat.
- Het moet worden voorkomen dat lege accu's langere tijd ongeladen blijven.
- Om de accu altijd gebruiksklaar te houden adviseren wij om telkens vóór en na elk maaiseizoen of langere gebruikspauzes de accu ca. 24 uur op te laden. Voorkom diepontladingen, omdat daardoor de accu kan uitvallen.
- Om onbevoegd gebruik van de maaier vooral door kinderen te voorkomen dient de kabel van de accu naar de startmotor altijd onderbroken te worden door de accustekker uit de contrastekker van de kabelboom te trekken, als u de grasmaaier wegzet tot u opnieuw gaat maaien. Dit dient op zijn minst echter te gebeuren, voordat u de maaier voor de winterpauze opslaat.
- Sla de accu in een droge, koele en vorstvrije ruimte op.
- Gebruik het meegeleverde oplaadapparaat alleen voor de accu die bij de grasmaaier hoort. Probeer eveneens nooit om uw maaier op te laden met een ander oplaadapparaat. U zou uzelf in gevaar kunnen brengen of uw apparaat kunnen beschadigen.

- Om schade aan het oplaadapparaat te vermijden mag het alleen binnen in een gebouw worden ingezet. Laad de accu altijd op op een droge, tegen weersinvloeden beschermde plek, die niet is blootgesteld aan direct zonlicht.

#### AANWIJZING

**U kunt de accu zowel in ingebouwde als in uitgebouwde toestand opladen.**

#### Opladen in ingebouwde toestand (Afbeelding X1)

- Trek de accukabel van de kabelboom los.
- Sluit de accukabel aan op een originele lader en steek de stekker van de lader in een stopcontact met 230V-netspanning.

#### Opladen van de accu in uitgebouwde toestand (Afbeelding W1)

Batterij uitbouwen

- Voor het uitbouwen van de batterij, de accukabel van de kabelboom lostrekken, vleugelmoeren losschroeven, het deksel verwijderen en de batterij uitnemen.
- Sluit de accukabel aan op een originele lader en steek de stekker van de lader in een stopcontact met 230V-netspanning.

#### BELANGRIJK

**Laadapparaat niet aan de stekkerverbinding van de kabelboom aansluiten, omdat anders het laadapparaat kan worden beschadigd.**

#### AANWIJZING

**De rode controlelamp aan het oplaadapparaat brandt tijdens het opladen en dooft pas na beëindiging van het opladproces.**

- Bevestig de accu na het opladen weer op de accuhouder (als de accu voor opladen is uitgebouwd). Sluit voordat u gaat maaien de accukabel weer op de kabelboom aan.

#### AANWIJZING

**Wanneer de accu wegens mechanische beschadiging of slijtage vervangen moet worden, moet de oude accu als giftig afval bij de plaatselijke verzamelcentra van de gemeente of bij uw geautoriseerde vakwerkplaats worden afgegeven om een correcte verwerking te waarborgen.**

#### Olie bijvullen (Afbeelding Y1)



**Veiligheidsinstructie!**

Verklaring van de symbolen zie tabel pagina 3

#### BELANGRIJK

**Schade vermijden! De motor wordt zonder olie geleverd. De motor moet voor het starten met olie worden gevuld.**

Vóór de eerste start motorolie (hoeveelheid en kwaliteit zie technische gegevens) met een trechter na het losschroeven van de oliepeilstok in deze opening vullen.

- De maaier op effen bodem parkeren.
- Olie langzaam tot aan de vulopening vullen. Niet te vol maken.
- **Olieniveau controleren.**  
Oliepeilstok verwijderen. De peilstok met een schone lap afvegen, weer insteken en vastdraaien. Daarna de peilstok er weer uittrekken en het olieniveau aflezen. De olie moet zich tussen de markeringen "ADD" en "FULL" bevinden. Eventueel olie navullen. Het olieniveau mag echter niet boven de FULL-markering liggen.  
Oliepeilstok in de motor weer insteken en vastdraaien.
- Na het eerste vullen het bord „NO OIL“ (GEEN OLIE) boven aan de motor verwijderen.

#### Brandstof invullen



**Veiligheidsinstructie!**

Verklaring van de symbolen zie tabel pagina 3

- Gebruik als tankvulling alleen verse en schone loodvrije standaard brandstof.  
Brandstof met maximaal 10% ethanol is acceptabel.
- Benzinedop losdraaien.
- Brandstof m. b. v. een trechter tot max. onderkant van de vulpijp invullen.
- Benzinedop weer aanbrengen en vastdraaien.

## 9 STARTEN VAN DE MOTOR (Afbeelding D + P4 + E)



### Veiligheidsinstructie!

Verklaring van de symbolen zie tabel pagina 3

De motor mag alleen achter de maaier staande worden gestart.

In elk geval de maaier op een effen niet met hoog gras begroeide vlakke plaatsen (is het gras te lang, dan wordt daardoor het aanlopen van de mesbalk belemmerd en het starten onmogelijk). Waar dit niet mogelijk is, de grasmaaier zo schuin opstellen, dat de snijdinrichting in de van de gebruiker afgekeerde richting wijst maar echter slechts zover als dit absoluut noodzakelijk is.

- De veiligheidsschakelbeugel (1) op het bovenstuk van de boom (2) drukken en vasthouden **D**.
- De contactsleutel (4) net zolang tot aan de aanslag naar rechts draaien totdat de motor aanspringt **P4**.

### AANWIJZING

Om te zorgen voor een lange levensduur van accu en starter dient het starten nooit langer dan 5 seconden te bedragen.

De motor loopt automatisch op het optimale max. toerental dat vereist is voor een mooi snijbeeld (motortoerental = mestoerental).

### AANWIJZING

Mocht de elektrische starter ooit defect zijn, dan kan de motor ook handmatig worden gestart.

- De veiligheidsschakelbeugel (1) op het bovenstuk van de boom (2) drukken en vasthouden **D**.
- De startkabel (3) langzaam uittrekken tot er een weerstand merkbaar wordt, dan snel uittrekken **E** – de motor begint te lopen, de kabel langzaam terugvoeren.

### VOORZICHTIG

**Startkabelgreep tijdens het starten stevig vastpakken. De greep zou anders uit de hand kunnen glijden.**

**Verwondingsgevaar!**

### BELANGRIJK

**De motor loopt alleen wanneer de veiligheidsschakelbeugel op het bovenste deel van de duwboom wordt gedrukt.**

**Op het moment, dat u de schakelbeugel loslaat, dan klapt deze door veerdruk weer terug omhoog naar zijn uitgangspositie, de motorrem wordt geactiveerd en binnen drie seconden komen de motor en de messenbalk tot stilstand.**

## 10 UITSCHAKELLEN VAN DE MOTOR (Afbeelding F + P4)

- Veiligheidsschakelbeugel (1) loslaten **F**.
- Start sleutel (4) uit het contact trekken **P4**. (R43VE)

## 11 STOPPEN IN GEVAL VAN NOOD

### OPGELET

**Verwondingen vermijden! Motor en mesbalk moeten binnen 3 seconden stoppen. Anders de volgende geautoriseerde vakwerkplaats consulteren.**

Veiligheidsschakelbeugel en aandrijfschakelbeugel loslaten.

- De maaier stopt.
- Het mes komt tot stilstand.
- De motor wordt uitgeschakeld.

## 12 RIJAANDRIJVING

### Bediening van de achterwielaandrijving (Afbeelding G)

De achterwielaandrijving wordt d.m.v. de aandrijfbedieningshendel (1) aan het bovenstuk van de stuurboom (2) bij een draaiende motor in- en uitgeschakeld:

- Aan de bedieningshendel trekken en vasthouden = maaier loopt.
- De bedieningshendel loslaten = maaier blijft staan (stand 0).

### Regelen van de snelheid (Afbeelding H)

#### BELANGRIJK

**Het regelen van de snelheid mag alleen geschieden als de motor draait, om beschadigingen te voorkomen!**

De rijsnelheid wordt traploos ingesteld met de aan de linkerkant aangebrachte hendel van de variobediening.



- De hendel eerst naar beneden drukken (1) om deze los te klikken en dan door omzetting de gewenste rijsnelheid instellen (2). De hendel klikt in de dichtstbijzijnde nieuwe positie weer automatisch vast.
  - Positie "haas" = snel (max. snelheid)
  - Positie "schildpad" = langzaam (min. snelheid)

#### AANWIJZING

**Maaien met te hoge snelheid leidt tot een slecht snijbeeld resp. vangresultaat. Snelheid altijd aanpassen aan de gegeven omstandigheden. Bij langere afgesneden grassprietten moet een langzamere rijsnelheid worden gekozen.**

### 13 HET MAAIEN



#### Maaien op hellingen

##### LET OP

**De maaier kan op taluds of hellingen met een hellingspercentage van maximaal 25° worden gebruikt. Steilere hellingen kunnen tot motorschade leiden.**

**Om veiligheidsredenen bevelen wij echter dringend aan, dit theoretisch vermogenspotentieel niet volledig te gebruiken. Principieel mogen handmatig bestuurd grasmaaiers bij hellingen van meer dan 15° niet worden gebruikt.**

#### Oliepeilcontrole

Vóór elk maaien het oliepeil controleren **Y1**. De motor nooit met te weinig of te veel olie laten lopen. Onherstelbare schade zou het gevolg kunnen zijn.

#### Controle van de bedrijfsveiligheid

Voordat u gaat maaien altijd controleren of de veiligheidsschakelbeugel voor de motorrem foutloos functioneert. Als de schakelbeugel wordt losgelaten, moeten motor en mesbalk binnen drie seconden blijven staan. Anders de dichtstbijzijnde geautoriseerde vakwerkplaats opzoeken.

Zorg ervoor dat alle beschermrichtingen zoals voorgeschreven aangebracht en niet beschadigd zijn!

Na de eerste bedrijfsuren en laten van tijd tot tijd de goede bevestiging van alle schroeven en moeren controleren.

Schroeven en moeren eventueel aandraaien! Om gevaar te vermijden voordat u gaat maaien de toestand en goede bevestiging van het mes controleren (zie hiervoor hoofdstuk „Onderhoud van de mesbalk”).

Bovendien regelmatig slijtage en bevestiging van ventilator, meskoppeling en ventilatorhuis controleren.

Op goede zitting van de bougiestekker letten! Aanraken is alleen gevaarlijk zolang de bougiestekker niet zoals voorgeschreven geïnstalleerd is. Bougiestekker nooit bij lopende motor eraf trekken! Gevaar: elektrische schok.

Bij blokkering van het maaiwerk, bijv. door tegen een hindernis aan te rijden, door een geautoriseerde vakwerkplaats laten controleren of delen van de maaier beschadigd of vervormd zijn. Ook de eventueel noodzakelijke reparaties altijd door een geautoriseerde vakwerkplaats laten uitvoeren.

#### Tijdelijke beperkingen

Er bestaan plaatselijke voorschriften met betrekking tot de tijden, waarop maaiers mogen worden gebruikt. Informeert u zich a.u.b. voor het gebruik van de maaier bij de desbetreffende instantie.

#### Tips voor de verzorging van het gazon (Afbeelding **M**)

Na 10 – 14 dagen begint elk gazon te verwilderen. U zult zien: hoe vaker het gemaaid wordt, des te beter en krachtiger het eruit ziet; want regelmatig maaien bevordert een gelijkmatige groei.

Verwijder vóór elke maaibeurt alle vreemde voorwerpen (stenen, hout, takken enz.) van het gazon; let echter ook tijdens het maaien nog op rondslingerende voorwerpen.

Maai zo mogelijk alleen droog gras. Bij natte bodem wordt de grasnerf gemakkelijk beschadigd; de wielen drukken zich in de grond en laten sporen achter.

Als het gras te lang is geworden, maai het gazon dan eerst met hoge instelling van de snijhoogte in de ene richting, en daarna met lagere, door u gewenste hoogte-instelling in de breedte. Snij alleen met scherpe, foutloze messen, opdat de grashalmen niet uitrafelen. Een zuiver snijbeeld bereikt u als u de maaier in staptempo in zo recht mogelijke banen leidt. Deze banen moeten altijd een paar centimeter overlappen, opdat er geen stroken blijven staan.

Het maaien op de laagste snijhoogte mag alleen gebeuren op vlakke en gladde grasmatten!

Gelieve er rekening mee te houden dat de onderste snijhoogte-instellingen alleen bij optimale omstandigheden gebruikt

mogen worden. Als u de snijhoogte te laag kiest, dan kan de grasnerf beschadigd en onder bepaalde omstandigheden zelfs vernield worden.

Naast de snijhoogte beïnvloedt ook de rijsnelheid het snijbeeld en het vanggedrag. De rijsnelheid aanpassen aan persoon, terrein en aan de te snijden grashoogte. Bij langere afgesneden grassprietten moet een langzamere rijsnelheid worden gekozen.

Bij het maaien van hoog gras eerst een hoge instelling van de snijhoogte kiezen en daarna met lagere hoogte-instelling nog een keer maaien in de breedte.

#### Waar dient de achterste rol voor?

De rol op het apparaat produceert een streepeffect op het gazon, zoals bekend uit voetbalstadions.

Het gewicht van de rol drukt het gras neer in de rijrichting en door de verandering van richting ontstaat het streep patroon op het gazon.

Verder kan de maaier door de rol zonder problemen langs randen en omlaaglopende randen worden gevoerd en zodoende precies langs de randen maaien.

Eventuele oneffenheden in het gazon worden door de rol weggewerkt, zodat er een optimaal en gelijkmatig maaibeeld ontstaat.

Profiteer naast een optisch mooi gazon ook van het positieve neveneffect: de gazonmaaier met rol wordt gekenmerkt door een nog eenvoudigere bediening en handzaamheid.

## 14 GRASOPVANGINRICHTING



**Veiligheidsinstructie!**

Verklaring van de symbolen zie tabel pagina 3

### Gebruik met grasopvangzak

Let er bij het maaien op, dat de opvangzak op tijd wordt leeggemaakt. Het turbosignaal op de opvangzak geeft het juiste tijdstip aan om de zak leeg te maken.

### Turbosignaal (vulstandsindicatie van de grasopvangzak) (Afbeelding J + K)

Aan de bovenkant van de opvangzak is een indicatie geplaatst, waarmee men zien kan of de opvangzak leeg of vol is:

- Indien de opvangzak leeg is gaat het signaal onder het maaien bol staan **J**.
- Indien de opvangzak vol is valt het signaal in elkaar; dan moet het maaien dadelijk gestaakt en de opvangzak leeg gemaakt worden **K**.

### BELANGRIJK

Indien het weefsel van de opvangzak erg vuil is gaat het signaal niet bol staan. Het weefsel moet dan worden schoongemaakt! Alleen met een luchtdoorlatende opvangzak is een foutloos opnemen van het gras mogelijk.

### BELANGRIJK

Opvangzak niet met warm water reinigen!

### Leegmaken van de opvangzak (Afbeelding L)

- Motor uitschakelen.
- Uitwerklep openen.
- De gevulde opvangzak van de maaier met de draagbeugel uit de maaier losshaken – de uitwerklep sluit automatisch.
- Opvangzak aan beugel en handgleuf op de bodem vasthouden en goed leegschudden.

### Gebruik zonder opvangzak

#### WAARSCHUWING

Bij het gebruik zonder opvangzak moet de uitwerklep aan het maaichassis steeds gesloten zijn (naar onder geklapt).

NL

## 15 VERZORGING EN ONDERHOUD VAN DE MAAIER

Regelmatige verzorging is de beste garantie voor een lange levensduur en storingvrije werking!

**Gebruik uitsluitend originele onderdelen, want alleen deze staan borg voor veiligheid en kwaliteit!**

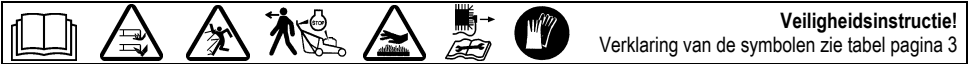

### Reiniging (Afbeelding 0)

#### BELANGRIJK

Voor reinigings- en onderhoudswerkzaamheden de maaier op zijn linkerkant leggen (in rijrichting), aangezien er anders startproblemen zouden kunnen optreden.

#### OPGELET

**Bij het omhoog kantelen of op de zijkant leggen erop letten dat er geen olie of benzine uitloopt. Brandgevaar!**

Vuil en grasresten direct na het maaien verwijderen. Voor de reiniging een borstel of doek gebruiken.

De mesbalk niet draaien, aangezien er anders motorolie in de carburateur/het luchtfilter wordt gepompt en er startproblemen kunnen optreden.

#### OPGELET

**De vingers niet in de openingen van het ventilatorhuis steken en de ventilator vasthouden. Als de mesbalk bij het reinigen toch gedraaid moet worden, bestaat het gevaar dat de vingers geplet raken tussen ventilator en ventilatorhuis!**

#### BELANGRIJK

**Nooit met een hogedrukreiniger of normale waterstraal de omgeving van de aandrijving, motordelen (zoals ontstekingsysteem, carburateur enz.) afdichtingen en lagerplaatsen reinigen. Beschadigingen resp. dure reparaties kunnen het gevolg zijn.**

### Opbergen

De machine moet altijd in schone toestand in een droge, gesloten ruimte buiten bereik van kinderen worden bewaard. Laat de motor afkoelen voordat u de machine in gesloten ruimten opbergt.

### Neerklappen van de geleidestangen (Afbeelding A1)

- Voor plaatsbesparende opslag of voor transport de vier vleugelmoeren zo ver losdraaien, dat de duwboom zonder weerstand in Z-vorm boven de motor in elkaar kan worden geklapt **A1**.
- **De getande kunststof adapters aan het onderste uiteinde van de duwboom moeten losspringen uit de uitsparing aan de behuizing.**
- De bowdenkabels hierbij niet knikken of beknellen.

### VOORZICHTIG

**Bij het omleggen van de duwboom voor transport- en opslagdoeleinden kan de boom ongewild omslaan bij het losdraaien van de vleugelmoeren en het losspringen van de kunststof adapters uit de uitsparing aan de behuizing. Bovendien kunnen er tussen onderstuk van de duwboom, bovenstuk en behuizing plaatsen ontstaan waar u zich kunt kneuzen. Er bestaat verwondingsgevaar!**

### Transport en beveiliging van het apparaat

- Als het apparaat moet worden gedragen, dit niet aan de uitwerpklep vastpakken! Pak het vooraan en achteraan vast aan de draaggreep.  
Houd bij het optillen of dragen rekening met het gewicht van de machine (zie Technische gegevens). Het optillen van zware gewichten kan problemen met de gezondheid veroorzaken.  
Wij adviseren het apparaat altijd met minstens twee personen te tillen of te dragen.
- Het apparaat staand transporteren.
- Het transportmiddel parkeren op vlakke ondergrond opdat het apparaat niet kan weggrollen, voordat het wordt vastgezet.
- De grasopvangbak uithangen en tijdens het transport apart vastmaken.
- Het apparaat met toegelaten borgmiddelen (bijv. sjoorriemen met spanelement) veilig bevestigen op of in het voertuig. Sjoorriemen zijn riemen van synthetische vezels. Elke sjoorriem is gekenmerkt. Het etiket geeft belangrijke informatie over het gebruik.
- Bij ladingen die kunnen rollen wordt aanbevolen om ze direct vast te sjoorren met vier spanriemen. Zet het apparaat bij de wielen zodanig vast dat het tijdens het rijden niet beweegt.

#### OPGELET

**De riemen niet te strak aantrekken. Als het apparaat te stevig wordt vastgemaakt, kunnen er beschadigingen optreden.**

## Onderhoud van de messenbalk

Een scherp mes garandeert een optimale maaiprestatie. Controleer voor elke maaibeurt de toestand en de vaste zitting van het mes. Een versleten of beschadigd mes dient absoluut te worden vervangen.

## Bijslippen en uitbalanceren van de messenbalk (Afbeelding Q)

### WAARSCHUWING

**Het bijslippen en uitbalanceren van de messenbalk steeds door een geautoriseerde vakwerkplaats laten uitvoeren. Een ondeskundig geslepen en niet uitgebalanceerd mes kan sterke vibraties veroorzaken en de gazonmaaier beschadigen.**

### BELANGRIJK

Bij het uitbalanceren rekening houden met de grenswaarde van 2,9g.

De snijranden van de mesbalk mogen slechts zolang worden bijgeslepen totdat de desbetreffende waarde (zie afbeelding Q) of de markering (1) op de mesbalk (ring) bereikt is. Opgelet! Slijphoek van 30° in acht nemen.

Uw vakbedrijf kan deze waarde (slijtagelimiet) voor u controleren!

### WAARSCHUWING

**Een mes waarbij de slijtagegrens (markering) werd overschreden kan breken en weggeslingerd worden, hetgeen zware verwondingen kan veroorzaken.**

## Vervangen van de messenbalk

### WAARSCHUWING

**Het vervangen van de mesbalk altijd door een erkend vakbedrijf laten uitvoeren. Door een foutief gemonteerde meskoppeling of door een te vast of te los vastgedraaide messchroef kan de mesbalk losraken, wat tot ernstige verwondingen kan leiden.**

- Bij vervangen alleen originele messenbalken gebruiken! (Bestelnummer: zie originele reserveonderdelen en accessoires).
- Reserve messenbalken moeten duurzaam voorzien zijn van de naam en/of het teken van de producent of leverancier en het onderdeelnummer.

## Onderhoud van de wielen

Eenmaal per jaar of om de 20 bedrijfsuren de lagers van de wielen inoliën.

- Wieldonnen demonteren.
- Met een sleutel de moeren losdraaien en de wielen verwijderen.
- Schuif, nadat de lagers gesmeerd zijn, de wielen op en schroef deze weer zo vast, dat de wielen nog makkelijk maar zonder speling kunnen draaien.

## Onderhoud van de aandrijving

- Voor een onberispelijke functie van de riemaandrijving is in ieder geval vereist, dat de bowdenkabel voor het in- en uitschakelen van de rijaandrijving makkelijk beweeglijk is.
- De bowdenkabel is door de fabriek ingesteld en hoeft niet te worden bijgeregeld.

## Vervangen van aandrijf-V-riem

Laat de vervanging van de aandrijf-V-riem alleen door erkend vakpersoneel uitvoeren.

## Onderhoud van de kettingaandrijving

De kettingaandrijving uitsluitend door een geautoriseerde vakwerkplaats laten controleren en zo nodig laten reinigen.

Wij adviseren om het onderhoud van de kettingaandrijving één maal per maaiseizoen samen met de olieverserving te laten uitvoeren. Om het milieu te beschermen dient de olieverserving door een vakwerkplaats te worden uitgevoerd.

## Starterbatterij bijladen

De accu kan in gemonteerde of ongemonteerde toestand worden geladen.

- Steekverbinding accukabel naar kabelboom scheiden.
- Batterij uitbouwen  
Voor het uitbouwen van de batterij, de vleugelmoeren losschroeven, het deksel verwijderen en de batterij uitnemen.
- Sluit de accukabel aan op een originele lader en steek de stekker van de lader in een stopcontact met 230V-netspanning.
- Bevestig de accu na het opladen weer op de accuhouder (als de accu voor opladen is uitgebouwd). Sluit voordat u gaat maaien de accukabel weer op de kabelboom aan.

(zie ook hoofdstuk „Voor de eerste inbedrijfstelling – starterbatterij laden“)



afgesteld op 0,7 mm. De bougie (op omkeerring letten) met de hand in de motor vastschroeven en met een dopsleutel handvast monteren. Bougiestekker erop drukken. De bougie elk jaar vervangen.

### **Overwinteren van de motor volgens voorschrift (of bij langdurige stilstand)**

- Benzinetank leegmaken en motor zo lang laten draaien tot deze door gebrek aan brandstof automatisch afslaat.
- Schakel de motor uit en trek de bougiestekker af.
- De olie aftappen zolang de motor nog warm is. Met verse olie (hoeveelheid en kwaliteit zie technische gegevens) bijvullen.
- Gras- en maaibezinsel van cilinder en koelribben, onder de motorkap en rondom de uitlaat verwijderen.
- De maaier moet altijd in schone toestand in een droge, gesloten ruimte buiten bereik van kinderen worden bewaard.

## 17 OORZAKEN VAN STORINGEN EN HET VERHELPEN DAARVAN

Storingen	Mogelijke oorzaken	Oplossing
<b>Motor slaat niet aan</b>	Schakelbeugel is niet omgeklapt.	Schakelbeugel op het bovenstuk van duwboom drukken <b>D</b> .
	Brandstoftank leeg.	Zuivere en nieuwe brandstof natanken.
	Bougiestekker los.	Bougiestekker plaatsen of door een geautoriseerde vakwerkplaats laten controleren.
	Bougie defect resp. vuil of elektroden opgebrand.	Bougie vervangen of reinigen, afstand tussen de elektroden op 0,7 instellen <b>Y</b> .
	Motor krijgt te veel benzine (bougie nat).	Door een geautoriseerde vakwerkplaats laten controleren.
	Luchtfilter vuil.	Luchtfilter schoonmaken resp. vervangen <b>W</b> .
	Starterbatterij niet geladen.	Batterij opladen <b>W1</b> , <b>X1</b> .
	Startproces langer dan 5 seconden c.q. werd te vaak onderbroken.	Als er tegen de verwachting in startproblemen mochten ontstaan, dan moet de accu ook tussentijds worden opgeladen.
	Verbindingskabel tussen startsleutel, batterij en motor los, resp. zonder contact.	Batterijstekker met de tegenstekker van de kabelboom verbinden <b>U1</b> of dit controleren of door een geautoriseerde vakwerkplaats laten controleren.
<b>Motorvermogen neemt af</b>	Luchtfilter vuil.	Luchtfilter schoonmaken resp. vervangen <b>W</b> .
	Bougie verkoold.	Door een geautoriseerde vakwerkplaats laten controleren.
<b>Motor draait onregelmatig</b>	Luchtfilter vuil.	Luchtfilter schoonmaken resp. vervangen <b>W</b> .
	Bougie verkoold.	Door een geautoriseerde vakwerkplaats laten controleren.
		Door een geautoriseerde vakwerkplaats laten controleren.
<b>Maaimachine rijdt niet</b>	Aandrijfbedieningshendel niet getrokken.	Aan de aandrijfbedieningshendel trekken <b>G</b> .
		Door een geautoriseerde vakwerkplaats laten controleren.
<b>Rijsnelheid kan niet worden geregeld</b>		Door een geautoriseerde vakwerkplaats laten controleren.
<b>Sterke trillingen (vibratie)</b>		Door een geautoriseerde vakwerkplaats laten controleren.
<b>Snit onzuiver, gazon wordt geel</b>	Messenbalk bot.	Door een geautoriseerde vakwerkplaats laten bijslipen en uitbalanceren <b>Q</b> .
	Maaihoogte te gering.	Grotere maaihoogte instellen <b>I</b> .
	Toerental van de motor te laag.	Met maximaal toerental werken.
	Maaien met te hoge snelheid.	Maaisnelheid aanpassen.
	Maai banen niet voldoende overlapt.	Bij hoog gras moeten de maai banen eventueel verder overlappen.
	Gazon is warboel.	Door een verticuteermachine te gebruiken kan de kwaliteit van het gazon merkbaar beter worden.

<b>Uitworp verstopt</b>	Niet op turbosignaal gelet <b>J + K</b> .	Leegmaken van de opvangzak <b>L</b> .
	Toerental van de motor te laag.	Met maximaal toerental werken.
	Maaihoogte te gering terwijl het gras te lang is.	Grotere Maaihoogte instellen <b>I</b> .
	Maaien met te hoge snelheid.	Maainsnelheid aanpassen.
	Gras is vocht.	Gazon laten drogen.

Neem in geval van hier niet nader beschreven storingen en defecten contact op met de dichtst bijzijnde geautoriseerde vakwerkplaats.

Laat reparaties die vakkennis vereisen, altijd alleen door een vakman uitvoeren. Uw geautoriseerde vakwerkplaats is u ook graag van dienst, wanneer u de hier beschreven onderhoudswerkzaamheden liever niet zelf uitvoert.



1	Explicación de la placa de características instalada en la máquina .....	2	13	Siega .....	12
2	Introducción .....	2		Siega en laderas .....	12
3	Explicación de los símbolos .....	3		Control del nivel de aceite.....	12
4	Uso conforme a su destino .....	4		Verificación de la seguridad de funcionamiento.....	12
5	Normas generales de seguridad para el cortacésped de cuchillas curvas guiada a mono (gasolina) .....	4		Restricción de horarios .....	12
	Advertencias generales sobre la seguridad .....	4		Indicaciones para el cuidado del césped (Ilustración <b>M</b> ) .....	13
	Medidas preparatorias .....	5	14	Dispositivo colector de hierba.....	13
	Manejo .....	5		Funcionamiento con la bolsa coollectora de césped ...	13
	Mantenimiento y almacenamiento.....	7		Turboseñal (para indicar cuando la bolsa está llena) (Ilustración <b>J</b> + <b>K</b> ) .....	13
6	Descripción de los componentes.....	8		Vaciado de la bolsa coollectora (Ilustración <b>L</b> ).....	13
7	Trabajos preliminares .....	8		Funcionamiento sin bolsa coollectora .....	14
	Levantar el larguero de guía (Ilustración <b>A1</b> + <b>E1</b> + <b>B1</b> ) .....	8	15	Cuidado y mantenimiento del cortacésped .....	14
	Montaje del arrancador de larguero (Ilustración <b>D</b> + <b>L1</b> ) .....	9		Limpieza (Ilustración <b>O</b> ).....	14
	Colgar la bolsa coollectora en el cortacésped (Ilustración <b>R1</b> + <b>S1</b> ).....	9		Cómo guardar el aparato.....	14
	Regulación de la altura de corte (Ilustración <b>I</b> ).....	9		Plegado del larguero de guía (Ilustración <b>A1</b> ) .....	14
	Montaje del mazo de cable.....	9		Transporte y aseguramiento del aparato.....	14
	Montaje de la batería cargada del arrancador (Ilustración <b>J3</b> + <b>U1</b> ) .....	9		Mantenimiento de la cuchilla .....	15
8	Antes del primer uso.....	9		Afilado posterior y equilibrado de la cuchilla (Ilustración <b>Q</b> ).....	15
	Carga de la batería de arranque .....	9		Sustitución de la cuchilla.....	15
	Carga con la batería montada (Ilustración <b>X1</b> ) .....	10		Mantenimiento de las ruedas.....	15
	Carga de la batería estando desmontada (Ilustración <b>W1</b> ).....	10		Mantenimiento de la transmisión .....	15
	Llenado de aceite (Ilustración <b>Y1</b> ).....	10		Recambio de la correa trapezoidal de transmisión ...	15
	Llenado de combustible.....	11		Mantenimiento de la transmisión por cadena.....	15
9	Arranque del motor (Ilustración <b>D</b> + <b>P4</b> + <b>E</b> ) .....	11		Recargar la batería de arranque.....	15
10	Apagado del motor (Ilustración <b>F</b> + <b>P4</b> ) .....	11	16	Mantenimiento del motor .....	16
11	Parada de emergencia .....	11		Cambio de aceite .....	16
12	Accionamiento de avance .....	12		Limpieza o recambio del filtro de aire (Ilustración <b>W</b> ) .....	16
	Manejo de la propulsión de las ruedas traseras (Ilustración <b>G</b> ) .....	12		Control de la bujía (Ilustración <b>Y</b> ) .....	17
	Ajuste de la velocidad de marcha (Ilustración <b>H</b> ).....	12		Instrucciones para el periodo invernal del motor (o prolongado desuso) .....	17
			17	Causas de averías y su eliminación.....	18
				Declaración de conformidad CE.....	20
				Datos técnicos .....	ver página interior de la cubierta

## 1 EXPLICACIÓN DE LA PLACA DE CARACTERÍSTICAS INSTALADA EN LA MÁQUINA

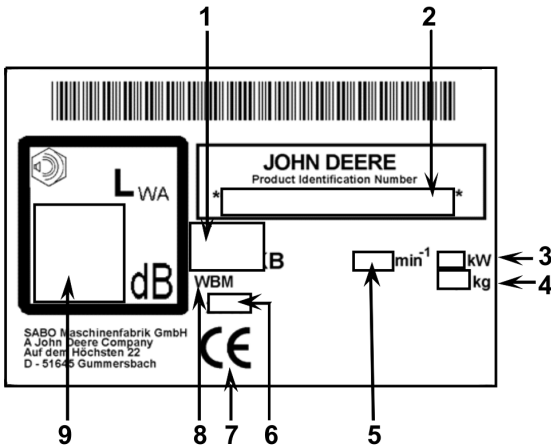

- 1 Denominación de tipo
- 2 Número de serie y modelo
- 3 Capacidad del aparato
- 4 Peso
- 5 Velocidad nominal del motor
- 6 Año de construcción
- 7 Marca de conformidad CE
- 8 Cortacésped manual
- 9 Nivel garantizado de potencia acústica

## 2 INTRODUCCIÓN

### Apreciada amiga, apreciado amigo del jardín:

Cuando al encontrarse orgulloso sobre un césped cuidado viene la alegría por los trabajos de jardinería, se sabe primeramente lo que se tiene de sus aparatos de jardinería. Con su nuevo cortacésped JOHN DEERE ha hecho una buena elección. Éste une la potencialidad de una gran marca tradicional con las innovaciones de la moderna Alta Tecnología. Esto lo siente cuando trabaja con él y esto le alegra cuando ve el maravilloso resultado conseguido.

ES

Pero antes de que inicie el cuidado del césped, le damos aquí algunas informaciones, las cuales le rogamos observe imprescindiblemente.

Antes de que ponga por vez primera en marcha su cortacésped, lea poniendo suma atención las Instrucciones de Funcionamiento para que se familiarice con el manejo y el mantenimiento correctos de la máquina y para evitar lesiones o daños en su cortacésped.

Use el cortacésped con suma precaución. Los pictogramas puestos en el aparato indican las medidas de precaución más importantes a tomar. El significado de los pictogramas puede verlo en la cubierta.

Las advertencias sobre la seguridad en estas Instrucciones de Funcionamiento están marcadas con símbolos. En el cuadro de la página siguiente encuentra la explicación de los símbolos.



Las designaciones izquierda y derecha se refieren siempre al lado izquierdo o derecho del aparato visto en la dirección de la marcha.

Cuanto más exactamente observe las especificaciones técnicas, tanto más fiable funcionará su cortacésped JOHN DEERE. Llamamos la atención al hecho de que los daños en el cortacésped causados por errores en el manejo no están sometidos a la obligación legal de garantía.

Le deseamos que lo pase muy bien al cuidar de su césped y de su finca.

### 3 EXPLICACIÓN DE LOS SÍMBOLOS

	<p><b>AVISO</b>          Lea y observe las Instrucciones de Funcionamiento y las prescripciones generales sobre la seguridad. Al uso conforme a su destino pertenece también la observancia de las condiciones de funcionamiento, mantenimiento y reparación prescritas por el fabricante.</p>
	<p><b>AVISO</b>          ¡Mantener alejados del área de peligro a terceros!          El contacto con la cuchilla rotativa puede causar graves lesiones.          Los objetos lanzados alto al aire pueden causar graves lesiones.          No siegue jamás mientras que personas, especialmente niños, o animales se encuentren cerca.</p>
	<p><b>AVISO</b>          La gasolina se inflama fácilmente y es altamente explosiva.          La gasolina y el aceite que se derraman sobre el motor caliente se inflaman fácilmente.          El fuego y las explosiones pueden causar graves lesiones y daños materiales.          Mientras que esté marchando el motor o la máquina esté caliente no está permitido abrir la tapa del depósito ni repostar gasolina.          Al estar el motor en marcha, la varilla indicadora del nivel de aceite tiene que estar siempre bien enroscada.</p>
	<p><b>AVISO</b>          La gasolina se inflama fácilmente y es altamente explosiva.          El fuego y las explosiones pueden causar graves lesiones y daños materiales.          Al echar gasolina está prohibido fumar y el fuego abierto.</p>
	<p><b>AVISO</b>          ¡Precaución con las cuchillas afiladas! El contacto con la cuchillas rotativa puede causar lesiones graves en los pies.          Arrancar el motor sólo estando detrás del cortacésped.          Ponga cuidado en no meter los pies por debajo de la carcasa.</p>
	<p><b>AVISO</b>          ¡Precaución con las cuchillas afiladas! El contacto con las cuchillas rotativas puede causar graves lesiones en las manos y en los pies.          Con el motor/la cuchilla en marcha se tiene que observar la distancia de seguridad dada por el largo del larguero de guía.          Ponga cuidado en no meter las manos ni los pies por debajo de la carcasa.</p>
	<p><b>AVISO</b>          Los objetos que se lanzan altos al aire pueden causar graves lesiones.          Antes de segar, especialmente en las superficies tapadas por el follaje, se tienen que quitar del césped todas las piedras, palos, alambres y otros cuerpos extraños.          No usar el aparato jamás estando dañados o faltando los dispositivos protectores.          Antes de la primera puesta en marcha se tiene que revisar si el tornillo de la cuchilla está apretado, luego, con regularidad, si la cuchilla están bien asentada, desgastada y si sufre daños. Cambiar una cuchilla desgastada o dañada.          Antes de arrancar el motor hay que controlar si se han retirado las herramientas.</p>
	<p><b>PRECAUCIÓN</b>          En funcionamiento, el tubo de escape y el motor alcanzan altísimas temperaturas. ¡Peligro de quemaduras!          Antes de efectuar trabajos de mantenimiento y limpieza, dejar que la máquina se enfríe 15 minutos como mínimo          No usar el aparato jamás si está dañada o falta la rejilla protectora del tubo de escape.</p>
	<p><b>CUIDADO</b>          Si se realizan trabajos en el aparato sin haber extraído el capuchón de la bujía, el motor se podría poner en marcha y provocar lesiones graves.          Antes de realizar trabajos de mantenimiento o reparación parar el motor, extraer el capuchón de la bujía y, dado el caso, la llave de contacto. Nunca deberá extraer el capuchón de la bujía mientras el motor permanezca en marcha. Peligro: ¡choque eléctrico!          Si desea leer las indicaciones de limpieza o mantenimiento, puede consultar el manual de instrucciones.</p>

	<p><b>AVISO</b></p> <p>El contacto con la cuchilla rotativa puede causar graves lesiones en las manos y en los pies. Los objetos lanzados hacia arriba pueden originar graves lesiones.</p> <p>Apague el motor y espere hasta que se haya detenido la cuchilla rotativa:</p> <ul style="list-style-type: none"> <li>- si debe levantarse o darse vuelta el cortacésped, p. ej., para transportarlo;</li> <li>- al moverse fuera del césped en caminos o carreteras;</li> <li>- si la máquina queda desatendida durante corto tiempo;</li> <li>- antes de que se ajuste el alto de corte;</li> <li>- antes de quitarse el saco de la hierba;</li> <li>- antes de repostar.</li> </ul>
	<p><b>PRECAUCIÓN</b></p> <p>El contacto con los bordes afilados de la cuchilla puede causar lesiones.</p> <p>Hay que llevar siempre guantes de protección al efectuar trabajos de mantenimiento y limpieza.</p>

#### 4 USO CONFORME A SU DESTINO

- El aparato está previsto exclusivamente para segar hierba y céspedes en el marco de trabajos de jardinería y conservación del paisaje (uso conforme a su destino). Cualquier trabajo que exceda este marco se considera como no conforme a su destino; el fabricante no responde de los daños de ello resultantes; el riesgo lo corre solo y exclusivamente el usuario. Al uso conforme a su destino pertenece igualmente la observancia de las condiciones de funcionamiento, mantenimiento y reparación prescritas por el fabricante.
- Para el empleo, tanto en instalaciones públicas, así como en parques, instalaciones deportivas, proximidades de calzadas y en empresas agrícolas y forestales se requiere un cuidado especial.
- El cortacésped no deberá utilizarse de ningún modo para arreglar matas, setos y arbustos, ni tampoco para cortar plantas trepadoras o vegetación sobre tejados ni en jardines de balcón, ni para aspirar o soplar en aceras.
- No se permite el uso de ningún tipo de aparatos adicionales ni equipos auxiliares no autorizados por JOHN DEERE. Tales aparatos adicionales y equipos auxiliares extinguen la conformidad con la CE y el derecho de garantía. Las modificaciones arbitrarias en este cortacésped excluyen una responsabilidad del fabricante de los daños de aquí resultantes.

#### 5 NORMAS GENERALES DE SEGURIDAD PARA EL CORTACÉSPED DE CUCHILLAS CURVAS GUIADA A MONO (GASOLINA)

##### Advertencias generales sobre la seguridad



Para su protección, así como para garantizar el funcionamiento de su máquina, lea minuciosamente las instrucciones de uso del mismo. Familiarícese con los elementos de mando, con objeto de emplear adecuadamente la máquina.

- Tenga presente que el conductor de la máquina o el usuario, no sólo es responsable de la puesta en peligro de otras personas o su propiedad, sino también de los accidentes que pueda ocasionarles.
- Este manual del operador es parte integrante de la máquina y deberá ser entregado al comprador en caso de reventa.
- No permita nunca que los niños, ni en general, las personas menores de 16 años, ni tampoco cualquiera que desconozca las instrucciones de uso, utilicen la máquina. Tenga en cuenta, por favor, que las disposiciones locales pueden establecer la edad mínima del usuario.
- Explique a toda persona que deba trabajar con la máquina las posibles situaciones de peligro y cómo se pueden evitar accidentes. Está permitido que este aparato sea usado, mantenido y reparado sólo por personas que estén familiarizadas con estas labores e instruidas acerca de los peligros.
- Este aparato no está determinado para ser usado por personas (incluidos niños) que presenten una disminución en sus facultades físicas, sensoriales o mentales o no posean la suficiente experiencia y/o conocimientos, salvo que sean vigilados por una persona responsable de su seguridad y reciban de ésta las instrucciones necesarias sobre la utilización del aparato. Esta persona debe decidir, antes del comienzo del trabajo, si la persona con las facultades físicas, sensoriales o mentales disminuidas es apta para esta tarea.



No corte nunca el césped cuando personas, en particular niños, o animales se hallen cerca.

- ¡Guarde su máquina en un lugar seguro! Las máquinas que no se utilicen, deberán guardarse en un recinto seco, cerrado e inaccesible para los niños.

## Medidas preparatorias

- Durante el corte se debe llevar siempre calzado compacto o zapatos de seguridad y pantalones largos. No realizar el corte descalzo o con sandalias. Para protección de los ojos usar gafas protectoras.



Examine completamente el terreno donde utilizará el cortacésped antes y durante el segado, y elimine todas las piedras, palos, alambres u otros cuerpos extraños que pueden engancharse y lanzarse.

Si con el cortacésped debe aspirarse follaje, igualmente antes tienen que eliminarse todas las piedras y otros cuerpos extraños. Si esto no puede garantizarse a causa de las hojas que se encuentran sobre el césped, no está permitido aspirar follaje.

- Las ramas bajas y otros obstáculos similares pueden lesionar al operador o interferir con el corte de césped. Antes de cortar el césped, identificar posibles obstáculos, tales como ramas bajas, y cortarlos o eliminarlos.

## AVISO



- La gasolina se inflama fácilmente y es altamente explosiva. El fuego y las explosiones pueden causar graves lesiones y daños materiales.
- Guarde la gasolina sólo en bidones autorizados para este fin y fuera del alcance de los niños.
- Los recipientes de combustible nunca deben llenarse en el interior de un vehículo, sobre un camión o en la plataforma de un remolque que tengan un revestimiento de plástico. Antes de añadirles combustible, los recipientes siempre deben colocarse sobre el suelo y alejados del vehículo.
- Llene la máquina de gasolina únicamente al aire libre y cuando el motor esté frío. Está prohibido fumar o tener llama libre al repostar gasolina.
- Los aparatos accionados por combustible, que se encuentren sobre una superficie de carga o sobre un remolque no deben ser reabastecidos desde un surtidor, sino que debe reponerse combustible con un bidón.
- La gasolina deberá rellenarse antes de arrancar el motor.
- Mientras el motor esté en marcha o la máquina esté caliente no se deberá abrir el tapón del depósito ni repostar gasolina.
- En caso de que se haya derramado gasolina, no se deberá intentar arrancar el motor. En lugar de ello se deberá retirar la máquina de la superficie ensuciada con gasolina y limpiar el combustible derramado en el motor con un paño. Se deberá evitar cualquier intento de encender el motor hasta que los vapores de la gasolina se hayan volatilizado.
- Por razones de seguridad, tendrán que cerrarse nuevamente con cuidado el depósito y el bidón de gasolina.
- En caso de daños, habrá que sustituir el depósito de gasolina y el tapón del depósito.

- Antes de utilizar el cortacésped, se tendrá que comprobar, mediante un control visual, si la herramienta cortadora, los tornillos de sujeción y toda la unidad cortadora están gastados o dañados. Con el objeto de evitar un desequilibrio se tendrán que sustituir las cuchillas gastadas o dañadas y los tornillos de sujeción.

## Manejo

- El aparato no deberá utilizarse en un entorno potencialmente explosivo.
- El motor de combustión no deberá funcionar en recintos cerrados, ya que en los mismos pueden acumularse gases de escape peligrosos. ¡Peligro de intoxicación!
- Las personas portadoras de marcapasos no deberán tocar partes del motor bajo tensión cuando éste se halle en marcha.
- ¡Atención! No emplee el aparato delante de orificios de aspiración o instalaciones de ventilación.
- Nunca deberá extraer el capuchón de la bujía mientras el motor permanezca en marcha. Peligro: ¡choque eléctrico!
- No se deben llevar auriculares para escuchar música o la radio. El funcionamiento y el mantenimiento seguros de la máquina requieren de toda la atención del operador.
- Corte el césped sólo con luz diurna o una buena iluminación. Conduzca la máquina a velocidad de paso humano.
- Adaptar la velocidad de corte a la presencia de personas y edificios. Aumente la velocidad lentamente, hasta que haya alcanzado la velocidad de corte adecuada.
- Tenga cuidado al aproximarse a esquinas sin visibilidad, arbustos, árboles u otros objetos que puedan obstruir la visión.

- No aproximarse demasiado a terrazas, zanjas y pendientes. La máquina puede capotar de repente, si una rueda se desplaza sobre el borde de un escollo o de una zanja o si un borde cede de repente.
- Cuidado al cortar el césped debajo de juegos infantiles (p. ej. hamacas). El aparato podría volverse inseguro. Existe peligro de lesiones.
- No manejar la máquina en caso de enfermedad, cansancio o bajo la influencia de alcohol, medicamentos o drogas.
- Siempre que sea posible, debe evitarse usar el aparato estando la hierba mojada. Existe el peligro de resbalamiento.
- Tenga siempre cuidado de mantener una buena posición en las pendientes. Corte siempre en forma transversal a la pendiente y nunca cuesta arriba o cuesta abajo. Tenga un cuidado especial al cambiar el sentido de marcha en la pendiente.
- ¡No corte césped en cuevas demasiado inclinadas! El cortar hierba en cuevas, implica varios riesgos. Su cortacésped tiene la capacidad de funcionar en cuevas de hasta 25° de inclinación. Por motivos de seguridad, le aconsejamos seriamente que no agote esta potencia teórica. En principio, no deben ser usados cortacéspedes de guía manual, en cuevas que sobrepasen los 15° de inclinación.
- Tenga un cuidado especial al invertir la marcha del aparato o al atraerlo hacia usted.
- Al realizar movimientos de retroceso con la máquina hay peligro de tropezar. Evite retroceder con la máquina. Evite una postura anormal. Procure mantener una posición segura y guarde siempre el equilibrio.
- Mantenga la distancia de seguridad establecida por la longitud del larguero de guía.
- Para evitar que la máquina se resbale al transportarla, agarre siempre la máquina por los dispositivos previstos para ello (asa de transporte, carcasa, extremos del larguero o travesaño de la parte inferior del larguero guía). ¡No agarrar por la trampilla de expulsión!
- Antes de levantar o transportar la máquina, tenga en cuenta el peso de la misma (véase datos técnicos). Levantar grandes pesos puede ocasionar problemas de salud.
- No levante ni transporte nunca una máquina con el motor en marcha.
- No use jamás la máquina estando dañados o faltando los dispositivos de seguridad y protección.

#### Dispositivos de seguridad son:



- Arco de mando de seguridad  
En un momento de peligro suelte el arco de mando para el freno de motor: El motor y la cuchilla se detienen dentro de tres segundos.  
No está permitido poner fuera de servicio el funcionamiento del arco de mando de seguridad.  
Se debe observar el correcto funcionamiento del arco de mando de seguridad. Si no funciona correctamente, hacerlo reparar en un taller especializado autorizado.

#### Dispositivos de protección son:



- Carcasa, bolsa colector de hierba, trampilla de expulsión, deflector  
Estos dispositivos protegen contra las lesiones causadas por los objetos lanzados al aire.  
No está permitido hacer trabajar el aparato con carcasa dañada o sin que estén sujetos reglamentariamente la bolsa colector de hierba, el deflector o la trampilla de expulsión junto a la carcasa.



- Carcasa  
Este dispositivo de seguridad protege de lesiones por contacto con la barra de corte en rotación.  
La máquina no debe ponerse en funcionamiento con la carcasa dañada. Cuidar de no meter las manos ni los pies debajo de la carcasa.
- Cubiertas del accionamiento por correa, cubiertas del motor  
Estos dispositivos protegen contra lesiones causadas por piezas móviles.  
La máquina no debe ponerse en funcionamiento con cubiertas dañadas o no correctamente fijadas.



- Rejilla protectora del tubo de escape  
El motor/tubo de escape se calienta muchísimo. La rejilla protectora protege contra quemaduras.  
No use el aparato sin la rejilla protectora del tubo de escape.

No está permitido modificar los dispositivos de protección.

- No altere el ajuste básico del motor ni lo pase de rosca.
- No conectar el accionamiento, si existe, durante el proceso de arranque.



Al efectuar la puesta en marcha se deberá tener cuidado que los pies se encuentren a una distancia segura de la herramienta cortadora.



Al arrancar o poner en marcha el motor, la máquina no deberá ser puesta de canto, sino, si el caso lo requiere, deberá ser inclinada de tal forma que la herramienta cortadora mire en la dirección opuesta al usuario, pero sólo hasta el punto que sea imprescindible necesario. En los aparatos con expulsión lateral no debe poner en marcha el motor al encontrarse delante del canal de expulsión.



No ponga nunca las manos o los pies cerca o debajo de partes en rotación. Tenga cuidado de que las manos y los pies no se encuentren debajo de la carcasa. Manténgase siempre alejado del orificio de expulsión.



Pare el motor, extraiga el capuchón de la bujía y cerciórese de que las piezas giratorias no estén en movimiento y, dado el caso, de que la llave de contacto se haya quitado.

- al abandonar la máquina;
- antes de controlar o limpiar la máquina o realizar trabajos en ella;
- antes de soltar los dispositivos de bloqueo o de desatascar el canal de expulsión
- siempre que se tope con un cuerpo extraño;
- si la máquina empieza a vibrar de forma extraña.

• Si se ha cogido un cuerpo extraño y en caso de que el aparato quede bloqueado, (p. ej., al pasar por un obstáculo), es necesario dejar que el cesionario del ramo lo examine para comprobar si se han dañado o deformado partes de la máquina. También las posibles reparaciones a llevar a cabo tienen que dejarse hacer por un taller del ramo autorizado.

• En caso de que la máquina empiece a vibrar con una fuerza desacomunada, se requiere que un especialista en la materia realice una inspección de inmediato.



Pare el motor, asegúrese que estén completamente paradas todas las piezas móviles y que se haya quitado la llave de encendido, si se tiene:

- que levantar o inclinar el cortacésped, p. ej., para transportarlo;
- al transportar la máquina a o de la superficie de cortar;
- al trasladarla fuera del césped;
- si abandona la máquina por un tiempo breve;
- si desea modificar la altura de corte;
- antes de quitarse el saco de la hierba;
- antes de volver a echar gasolina.

• Suponiendo que el motor tenga un grifo de cierre de la gasolina, se lo cierra después de la siega.

## Mantenimiento y almacenamiento

• Asegúrese de que todas las uniones roscadas estén fuertemente apretadas y que el aparato se halle en un estado de trabajo seguro.



La apertura de la tapa de descarga y el desmontaje de la bolsa colectora de hierba deberán efectuarse sólo estando desconectada el motor.



No guarde nunca la máquina con el depósito lleno de gasolina dentro de un recinto en el cual los vapores de gasolina puedan tener posiblemente contacto con fuego abierto o con chispas o se puedan inflamar.



En funcionamiento, el tubo de escape y el motor alcanzan altísimas temperaturas.

Antes de mantener y limpiar la máquina, deje que la máquina se enfríe, como mínimo, 15 minutos.

• Mantenga el motor, el silenciador (tubo de escape) y tanque de combustible libre de hierbas, hojas o aceite (grasa) derramada para evitar el riesgo de incendios.

Al poner el aparato sobre el lado, tener cuidado de no derramar aceite o gasolina. ¡Peligro de incendio!

Deje enfriar el motor antes de guardar la máquina en lugares cerrados.

No almacene la máquina cerca de llamas abiertas u otras fuentes de ignición, como p.ej. calentadores o calefacciones.



Examine regularmente el dispositivo colector de hierba respecto a su desgaste o pérdida de su capacidad de funcionamiento.



Examine antes de cada uso el estado y la fijación de la cuchilla. Tiene que sustituirse imprescindiblemente una cuchilla desgastada o dañada.

• ¡Controlar la sujeción segura del capuchón de la bujía! Sólo será peligroso tocar la bujía si el capuchón de la bujía no está correctamente instalado.

La sustitución, afilado o equilibrado de las cuchillas debe ser llevado a cabo por un taller especializado autorizado. Debido al montaje erróneo del acoplamiento de cuchillas puede soltarse la barra portacuchillas, lo que puede

provocar graves lesiones.

Una cuchilla mal afilada y no equilibrada puede provocar grandes vibraciones y dañar el cortacésped.

- Por razones de seguridad, sustituya las partes desgastadas o dañadas.



Si debe realizar trabajos de mantenimiento y de limpieza, utilice siempre guantes de protección.



Los trabajos de mantenimiento y de limpieza se llevarán a cabo únicamente cuando el motor esté apagado y se haya quitado el enchufe de la bujía.

- ¡Nunca deberá extraer el capuchón de la bujía mientras el motor permanezca en marcha! Peligro: choque eléctrico.
- En caso de tenerse que vaciar el depósito, hay que hacerlo al aire libre y estando el motor frío. Póngase atención en que no se derrame carburante alguno.

**Por causas de garantía y seguridad pueden usarse sólo recambios originales.**

## 6 DESCRIPCIÓN DE LOS COMPONENTES

- 1 Estribo de mando de seguridad para el freno de motor
- 2 Estribo de mando motriz
- 3 Accionamiento
- 4 Tubo de carga de aceite con varilla indicadora del nivel de aceite
- 5 Regulación de la altura de corte
- 6 Bujía
- 7 Filtro de aire
- 8 Tapa del depósito
- 9 Trampilla de expulsión
- 10 Manija del cable de arranque
- 11 Llave del arrancador

## 7 TRABAJOS PRELIMINARES

Para el montaje del cortacésped se encuentran en el embalaje las siguientes piezas individuales:

- Cortacésped con larguero guía premontado
- Paño colector, armazón del saco colector
- Bolsa de herramientas con el siguiente contenido:
  - Manual del operador con Declaración de conformidad
  - Llave de bujías
  - Diversas piezas de sujeción.

En el caso improbable de que faltara alguna pieza, póngase en contacto con su concesionario.

### Levantar el larguero de guía (Ilustración **A1 + E1 + B1**)

- Despliegue hacia arriba el larguero de guía plegado en forma de Z **A1**.
- Si la parte superior e inferior del larguero guía se encuentran en un plano, apriete con la mano las dos tuercas de mariposa fuertemente **E1**.
- Mueva hacia atrás los extremos con los adaptadores de plástico dentados en la parte inferior del larguero de guía hasta que éstos encajen igualmente en la entalladura dentada de la carcasa del cortacésped **B1**.  
De esta forma se pueden ajustar tres alturas diferentes del larguero.
- Apriete fuertemente a mano las tuercas de mariposa a ambos lados **B1**.
- Introduzca el cable en ambos lados en la guía de cable. De ese modo se evitará aprisionar el cable al plegar el larguero de guía **E1**.
- Fije los cables Bowden al larguero inferior izquierdo con la ayuda de las cintas sujetacables cortas de la bolsa de herramientas.

### CUIDADO

**Al realizar el ajuste del larguero de guía, soltar las tuercas mariposa **B1** que fijan la parte inferior del larguero a la carcasa (sólo se deberán soltar hasta tal punto que el larguero se pueda mover) y desenganchar los dispositivos de bloqueo de los orificios de plástico dentados de la carcasa, se podría generar un movimiento brusco e imprevisible del larguero. Asimismo podrían producirse zonas de aplastamiento entre la parte inferior del larguero y la carcasa. ¡Peligro de lesiones!**



## Montaje del arrancador de larguero (Ilustración D + L1)

- Para enganchar el cable del arrancador se tendrá que plegar antes el estribo de mando de seguridad (1) en la parte superior del larguero (2).
- Saque el cable del arrancador (3) y engánchelo en la abrazadera de la empuñadura del arrancador (4) dándole un movimiento giratorio.

## Colgar la bolsa colectora en el cortacésped (Ilustración R1 + S1)

- Primeramente incorpore en el paño colector el bastidor de la bolsa colectora con la manija. Centre las costuras superiores del paño colector en la manija.
- Presione los perfiles de retención del paño colector en las barras del armazón de la bolsa colectora en las barras del armazón del saco colector **R1**.
- Abra la trampilla de expulsión del cortacésped hacia arriba.
- Levante la bolsa colectora por el asa y enganche con sus dos ganchos laterales en la parte superior de la carcasa del cortacésped **S1**.
- Baje la trampilla de expulsión sobre la bolsa colectora.

## Regulación de la altura de corte (Ilustración I)



**¡Advertencia sobre la seguridad!** Vea la explicación de los símbolos en el cuadro página 3

La altura de corte deseada deberá ser colocada con la palanca de regulación de mano que está a la izquierda del cortacésped.

- Extraer la palanca del encastre y después de desplazarla lateralmente encastrarla de nuevo en la posición deseada.
- La marca de la izquierda en la carcasa indica la altura de corte.

### ¡IMPORTANTE!

**¡El corte en la altura de corte mínima debe ser llevado a cabo sólo en superficies de césped planas y llanas! Tenga en cuenta, que los ajustes inferiores de altura de corte se deben utilizar sólo en caso de condiciones óptimas. Si selecciona una altura de corte demasiado baja, la capa de césped puede resultar dañada o incluso, bajo determinadas condiciones, destruida.**

**Además de la altura de corte, también la velocidad de marcha influye en el aspecto del corte y en el resultado colector. Adaptar la altura de corte y la velocidad de marcha a la altura del césped a cortar.**

## Montaje del mazo de cable

Sujetar el mazo de cable ya preparado, en el larguero derecho inferior por medio de las cintas adjuntas más largas, de manera que el enchufe quede insertado en los contactos de la caja sin sufrir tirones.

## Montaje de la batería cargada del arrancador (Ilustración J3 + U1)

- Detrás del motor se aflojan las tuercas de mariposa (1) y se quita la tapa de la batería (2) **J3**.
- La batería se coloca sobre su soporte, teniendo en cuenta que el cable de conexión indique hacia atrás.
- La tapa se pone sobre ambos tornillos y se atornilla con las tuercas de mariposa.
- Unir el conector de la batería con el conector opuesto del mazo de cables antes de segar **U1**.

Para cargar la batería, vea la sección «Cargar la batería del arrancador».

## 8 ANTES DEL PRIMER USO



**¡Advertencia sobre la seguridad!** Vea la explicación de los símbolos en el cuadro página 3

Verifique el asiento firme de todos los tornillos y del enchufe de la bujía. ¡En caso necesario, reapriete los tornillos! Sobre todo, controle la fijación de la cuchilla (vea al respecto el capítulo „Mantenimiento de la cuchilla“).

El tornillo que sujeta la cuchilla debe ser apretado siempre por un taller del ramo. Si el tornillo de la cuchilla se aprieta demasiado o demasiado poco, se pueden dañar el embrague de la cuchilla y la cuchilla o soltarse la cuchilla, lo cual podría causar graves lesiones.

¡Poner atención en que estén instalados reglamentariamente y en que no estén dañados todos los dispositivos de protección!

## Carga de la batería de arranque

- La batería de arranque es una batería seca que no precisa mantenimiento.
- **Antes de la primera puesta en servicio se debe cargar la batería aprox. 24 horas con el cargador original.**
- Para evitar consumo de corriente innecesario, desenchufar el enchufe eléctrico del cargador y desconectar la batería del cargador después de la carga.

- Debe evitarse, que las baterías descargadas permanezcan demasiado tiempo sin recargar.
- Para que la batería esté siempre lista para el servicio, aconsejamos cargar la batería antes y después de cada temporada de corte o de una prolongada pausa. Evite descargas totales, ya que podría producirse un fallo en la batería.
- Para evitar un uso no autorizado del cortacésped, sobre todo por niños, cuando no se utilice el cortacésped se debe desconectar siempre el cable de la batería al motor de arranque, desenchufando el enchufe de la batería del mazo de cables. Esto debe llevarse a cabo, por lo menos, antes de guardar el cortacésped para la pausa de invierno.
- Almacene la batería en un ambiente seco, fresco y protegido de las heladas.
- Emplee el cargador suministrado únicamente para cargar la batería del cortacésped. Tampoco deberá intentar cargar el cortacésped con otro cargador. Puede ser un peligro para usted mismo o dañar el aparato.
- Para evitar deterioros en el cargador, este sólo se debe usar en espacios cerrados. Recargue la batería siempre en un lugar seco y protegido de la intemperie y nunca expuesta al sol.

#### **ADVERTENCIA**

**La batería se puede cargar tanto si está montada como desmontada.**

#### **Carga con la batería montada (Ilustración X1)**

- Desconectar el cable de la batería del ramal de cables.
- Conectar el cable de la batería con el aparato de carga original a una caja de enchufe de 230 V.

#### **Carga de la batería estando desmontada (Ilustración W1)**

Desmontar la batería

- Para desmontar la batería, desconectar el cable de la batería del ramal de cables, aflojar las tuercas de mariposa, quitar la tapa y extraer la batería.
- Conectar el cable de la batería con el aparato de carga original a una caja de enchufe de 230 V.

#### **IMPORTANTE**

**No conectar por favor el cargador al conector de enchufe del mazo de cables, ya que sino se podrá producir un defecto en el cargador.**

#### **INDICACIÓN**

**El piloto rojo en el cargador se ilumina durante el proceso de carga y se apaga una vez finalizado el mismo.**

- Después de cargar la batería, vuelva a sujetarla en su soporte (si fue desmontada para realizar la carga). Antes del corte conectar de nuevo el cable de la batería al ramal de cables.

#### **ADVERTENCIA**

**Si la batería tiene daños mecánicos, o ya está vencida y debe por lo tanto ser recambiada, debe ser colocada en los depósitos generales públicos de basura especial pertenientes a la comunidad/ ayuntamiento, o bien deberá ser entregada por un taller del ramo autorizado., para ser eliminada de acuerdo a las normas legales.**

#### **Llenado de aceite (Ilustración Y1)**



**¡Advertencia sobre la seguridad! Vea la explicación de los símbolos en el cuadro página 3**

#### **IMPORTANTE**

**¡Evitar daños! El motor se envía sin aceite. Se debe añadir aceite antes de poner en funcionamiento el motor.**

Antes del primer arranque, destornille la sonda del nivel de aceite y coloque, con un embudo, el aceite de motor (vea la cantidad y calidad en los datos técnicos).

- Estacionar el cortacésped en una superficie nivelada.
- Rellene el aceite lentamente. No rellene en exceso.
- **Verificar el nivel de aceite.**

Saque la varilla de control. Limpie la varilla de control con un trapo limpio y, a continuación, introduzca a tope y ajuste fuertemente. Extraiga de nuevo la varilla de control y lea el nivel del aceite. El nivel del aceite debe estar entre las marcas "ADD" y "FULL" de la varilla de control. Añada aceite si es necesario. El nivel del aceite debe estar no por encima de la marca "FULL".

Coloque nuevamente la sonda del nivel de aceite y ajuste fuertemente.

- Después del primer llenado de aceite quite el letrero „NO OIL“ (NO ACEITE) ubicado arriba en el motor.

## Llenado de combustible



**¡Advertencia sobre la seguridad!** Vea la explicación de los símbolos en el cuadro página 3

- Para llenar el tanque utilice combustible estándar sin plomo, nuevo y limpio.  
Es aceptable combustible con hasta 10% de etanol.
- Desenrosque la tapa del depósito.
- Llene el depósito con ayuda de un embudo, como máximo hasta el borde inferior de la boca de llenado.
- Coloque la tapa del depósito y enrósquela.

## 9 ARRANQUE DEL MOTOR (Ilustración **D + P4 + E**)



**¡Advertencia sobre la seguridad!** Vea la explicación de los símbolos en el cuadro página 3

Arranque el motor estando de pie detrás del cortacésped.

Coloque la máquina sobre una superficie plana y con hierba no demasiado alta (la hierba alta obstaculiza el funcionamiento de la cuchilla de corte y dificulta el proceso de arranque). De no ser posible, coloque la máquina de tal manera que la herramienta de corte quede hacia el lado opuesto al usuario, pero sólo hasta el punto que sea imprescindible necesario.

- Presionar y mantener presionado el arco de mando de seguridad (1) en la parte superior del larguero (2) **D**.
- Girar la llave de encendido (4) hacia la derecha hasta el tope, hasta que el motor arranque **P4**.

### INDICACIÓN

Para garantizar una vida útil prolongada de la batería y del arrancador, el proceso de arranque no debe durar más de 5 segundos.

El motor marcha automáticamente con el número de revoluciones máximo óptimo, necesario para un corte correcto (revoluciones del motor = revoluciones de la cuchilla).

### INDICACIÓN

Si en algún momento se rompe el arrancador eléctrico, el motor puede arrancarse también manualmente.

- Presionar y mantener presionado el arco de mando de seguridad (1) en la parte superior del larguero (2) **D**.
- Tirar lentamente del cable del cebador (3) hasta que se perciba resistencia, luego extraerlo sin interrupción **E**, el motor arranca, retroceder lentamente el cable a su lugar.

### CUIDADO

Para arrancar la máquina, sujetar el cable de arranque con fuerza. La empuñadura del cable se le podría escurrir de las manos. ¡Peligro de lesiones!

### IMPORTANTE

El motor sólo funciona, si el estribo de mando de seguridad es presionado sobre la parte superior del larguero. En cuanto suelte el arco, éste volverá, por fuerza de resorte, a su posición inicial, queda activado el freno de motor y tanto el motor como la cuchilla se detendrán dentro de tres segundos.

## 10 APAGADO DEL MOTOR (Ilustración **F + P4**)

- Soltar el estribo de mando de seguridad (1) **F**.
- Sacar la llave de encendido (4) **P4**. (R43VE)

## 11 PARADA DE EMERGENCIA

### ATENCIÓN

**¡Evitar lesiones!** El motor y la cuchilla pararán en 3 segundos. Si no es así, acudir a su taller del ramo autorizado más próximo.

Suelte el estribo de mando de seguridad y el estribo de mando motoriz.

- El cortacésped se detendrá.
- La cuchilla se detendrá.
- El motor se detendrá.

## 12 ACCIONAMIENTO DE AVANCE

### Manejo de la propulsión de las ruedas traseras (Ilustración G)

La propulsión de las ruedas traseras se conecta y desconecta con el motor en marcha a través del estribo de embrague (1) situado en la parte superior de la barra de guiado (2):

- tirando del estribo de embrague y reteniéndolo, el cortacésped marcha.
- soltando el estribo de embrague, el cortacésped se detiene (posición 0).

### Ajuste de la velocidad de marcha (Ilustración H)

#### IMPORTANTE

**Para evitar averías, la regulación de la velocidad debe hacerse sólo con el motor en marcha.**

La velocidad de marcha se regula sin escalones con la palanca del accionamiento variable dispuesta en la izquierda.

- Para encastrar la palanca, presionarla primero hacia abajo (1) y luego, moviéndola, ajustar la velocidad de marcha deseada (2). La palanca encajará de nuevo automáticamente en la posición siguiente.
  - Posición «conejo» = rápido (velocidad máx.)
  - Posición «tortuga» = lento (velocidad mín.)

#### ADVERTENCIA

**Cortar a una velocidad demasiado alta perjudica el aspecto del corte y el resultado colector. Adaptar siempre la velocidad a las circunstancias. En caso de corte de hierba largo debe seleccionarse una velocidad de marcha lenta.**

## 13 SIEGA



### Siega en laderas

#### ATENCIÓN

**El cortacésped puede ser utilizado en taludes y pendientes con una inclinación de hasta 25°. Una inclinación mayor puede provocar averías en el motor.**

**Por motivos de seguridad, le aconsejamos seriamente que no agote esta potencia teórica. En principio, no deben ser usados cortacéspedes de guía manual, en cuestas que sobrepasen los 15° de inclinación.**

#### Control del nivel de aceite

Antes de cada corte controlar el nivel de aceite **Y1**. No poner nunca el motor en marcha si el nivel de aceite es insuficiente o se ha sobrepasado. Pueden producirse daños irreparables.

#### Verificación de la seguridad de funcionamiento

Antes de comenzar a cortar el césped, deberá controlar el funcionamiento del arco de mando de seguridad del freno de motor. Al soltar el arco de mando de seguridad, el motor y la barra portacuchilla deberán detenerse en un periodo de tres segundos. Si no fuera el caso, deberá acudir a un taller especializado y autorizado.

¡Controlar que los dispositivos de protección estén colocados de forma correcta y no muestren daños!

¡Tras las primeras horas de servicio y después de vez en cuando, controlar la sujeción segura de los tornillos y tuercas y, si fuera necesario, volver a apretarlos! ¡Si fuera necesario, volver a apretar los tornillos y las tuercas! Para evitar posibles peligros, recomendamos el control del estado y de la sujeción de la cuchilla antes de comenzar a cortar el césped (véase el capítulo "Mantenimiento de la barra portacuchilla").

Asimismo deberá controlar con regularidad el desgaste y la posición del ventilador, del acoplamiento de la cuchilla y de la carcasa del ventilador.

¡Controlar la sujeción segura del capuchón de la bujía! Sólo será peligroso tocar la bujía si el capuchón de la bujía no está correctamente instalado. ¡Nunca deberá extraer el capuchón de la bujía mientras el motor permanezca en marcha! Peligro: choque eléctrico.

Si el mecanismo de corte está bloqueado, p. ej. debido al choque con un obstáculo, deberá llevar el cortacésped a un taller especializado y autorizado para que puedan controlar si algunas piezas del aparato están dañadas o deformadas. Los posibles arreglos necesarios deberán ser realizados siempre por un taller especializado y autorizado.

#### Restricción de horarios

En cada región, la legislación puede establecer diferentes horarios para la utilización de cortacéspedes. Por favor, solicite información a las autoridades competentes antes del primer uso del cortacésped.

## Indicaciones para el cuidado del césped (Ilustración M)

Después de 10 – 14 días el césped comienza a deteriorarse. Usted comprobará: cuanto más a menudo se corte el césped, mejor aspecto tendrá y más fuerte se verá, ya que un corte periódico favorece el crecimiento uniforme

Antes de cada corte retire todos los cuerpos extraños (piedras, madera, ramas, etc.), no obstante, durante el corte preste atención a la presencia de objetos tirados.

En lo posible, corte sólo césped seco. Con el suelo mojado se daña ligeramente la capa de césped, las ruedas se hundirán y dejan huellas.

Si el césped ha crecido demasiado, corte primero en un sentido con una altura de corte alta y luego en sentido transversal a la altura deseada. Corte sólo con la cuchilla bien afilada y en buen estado, para que el tallo no se desgarre. Logrará un corte exacto llevando el cortacésped a paso normal y, en lo posible, en trayectos rectos. Estos trayectos deben superponerse algunos centímetros para que no quede ninguna franja de césped sin cortar.

¡El corte a la altura de corte más baja debe llevarse a cabo sólo en superficies de césped lisas y llanas!

Tenga en cuenta que las alturas de corte más bajas deben utilizarse sólo con condiciones óptimas. Si elige una altura de corte demasiado baja, la capa de césped puede resultar dañada o incluso, bajo determinadas circunstancias, destruida.

Además de la altura de corte, también la velocidad de marcha influye en el aspecto del corte y en el comportamiento colector. Adaptar la velocidad de marcha a personas, edificios y a la altura del césped a cortar. En caso de césped alto debe seleccionarse una velocidad de marcha lenta.

Cuando se corta césped muy alto, seleccionar primero una altura de corte alta y cortar luego nuevamente en sentido transversal a una altura más baja.

### ¿Para qué sirve el rodillo trasero?

El rodillo en el aparato genera un efecto rayado en el césped, como se conoce en los estadios de fútbol.

El peso del rodillo presiona el césped hacia abajo en la dirección de marcha y por el cambio de dirección se origina el dibujo rayado.

Además, el rodillo posibilita realizar cortes sin problemas en bordes y cantos inclinados, logrando de este modo un corte con bordes perfectos.

Las eventuales irregularidades de la superficie de césped se compensan con el rodillo, de modo que se produce un corte de aspecto óptimo y uniforme.

Además de un césped visualmente perfecto, beneficiarse del efecto secundario positivo: el corte de césped con rodillo se caracteriza por un manejo aún más fácil.

## 14 DISPOSITIVO COLECTOR DE HIERBA



**¡Advertencia sobre la seguridad!** Vea la explicación de los símbolos en el cuadro página 3

ES

### Funcionamiento con la bolsa colector de césped

Al utilizar el cortacésped cuidar de vaciar a tiempo la bolsa colector. La turbos señal sobre la bolsa colector le avisa el momento oportuno para vaciarla.

### Turbos señal (para indicar cuando la bolsa está llena) (Ilustración J + K)

En la parte superior de la bolsa hay un indicador que señala si la bolsa está vacía o llena:

- cuando la bolsa está vacía y durante el corte se hincha la señal **J**.
- la señal se hunde cuando la bolsa está llena; interrumpa inmediatamente el corte y vacíe la bolsa **K**.

### ¡IMPORTANTE

**Si la tela de la bolsa está muy sucia, la señal no se hincha: límpiela inmediatamente. Sólo cuando la tela permite el paso del aire se consigue un corte de césped impecable.**

### ¡IMPORTANTE

**¡No lave la bolsa colector con agua caliente!**

### Vaciado de la bolsa colector (Ilustración L)

- Apague el motor
- Levante la trampilla de expulsión
- Descuelgue la bolsa colector de la segadora por el asa. La trampilla de expulsión se cerrará automáticamente.
- Vacíe la bolsa colector sacudiendo bien y tomándola por su manija y por el molde de mango en la parte inferior del fondo.

## Funcionamiento sin bolsa colector

### AVISO

Al trabajar sin bolsa colector tiene que estar siempre cerrada (bajada) la trampilla de expulsión en la carcasa del cortacésped.

## 15 CUIDADO Y MANTENIMIENTO DEL CORTACÉSPED

¡El cuidado con regularidad es la mejor garantía para larga duración y funcionamiento sin fallos!

¡Utilice piezas de repuesto originales, ya que sólo éstas garantizan seguridad y calidad!



### Limpieza (Ilustración O)

#### IMPORTANTE

Para trabajos de limpieza y mantenimiento, poner el cortacésped sobre el lado izquierdo (en dirección de marcha) para evitar posibles problemas de arranque.

#### ATENCIÓN

Al levantar el cortacésped o ponerlo sobre el lado derecho, tener cuidado de no derramar aceite o gasolina. ¡Peligro de incendio!

Eliminar la suciedad y restos de césped inmediatamente después del corte. Utilizar cepillos o trapos para la limpieza.

No girar las cuchillas, caso contrario podría bombearse aceite de motor en el carburador/filtro de aire y presentarse luego problemas para arrancar.

#### ATENCIÓN

No meta los dedos en los orificios de la carcasa del ventilador para parar el ventilador. ¡En caso de que se gire la barra portacuchilla durante los trabajos de limpieza, existe el riesgo de aplastarse los dedos entre el ventilador y la carcasa del mismo!

#### IMPORTANTE

No limpiar nunca la zona del accionamiento o partes del motor (como sistema de encendido, carburador, etc.), juntas o cojinetes con limpiadores de alta presión o chorro de agua normal. Las consecuencias podrían ser daños o costosas reparaciones.

### Cómo guardar el aparato

Guarde siempre la máquina limpia en un recinto cerrado, seco e inaccesible para los niños. Deje que el motor se enfríe antes de aparcar la máquina en recintos cerrados.

ES

### Plegado del larguero de guía (Ilustración A1)

– Para guardar el aparato sin necesidad de tanto espacio o para su transporte, aflojar las tuercas mariposas para poder abatir el larguero de guía, sin necesidad de ejercer fuerza, en forma de Z sobre el motor **A1**.

Los dispositivos dentados de plástico, en la parte inferior del larguero, deberán desengancharse de los orificios de la carcasa.

– Prestar atención a que los cables Bowden no se doblen o aplasten.

#### CUIDADO

Al plegar el larguero para el transporte o almacenamiento y soltar las tuercas de mariposa para que los dispositivos dentados de plástico se desenganchen de los orificios de la carcasa se podría generar un movimiento brusco e imprevisible del larguero. Asimismo podrían producirse zonas de aplastamiento entre la parte inferior y superior del larguero y la carcasa. ¡Peligro de lesiones!

### Transporte y aseguramiento del aparato

– ¡Si el aparato debe ser transportado, no cogerlo por la trampilla de expulsión! Agárrelo en la parte delantera de la carcasa y en la parte trasera, del asa de transporte.

Antes de levantar o transportar la máquina, tenga en cuenta el peso de la misma (véase datos técnicos). Levantar grandes pesos puede ocasionar problemas de salud.

Aconsejamos levantar o transportar el aparato siempre con dos personas, por lo menos.

– Transportar el aparato de pie.

– Aparcar el medio de transporte sobre un terreno plano, para que el aparato no pueda deslizarse antes de ser asegurado.

– Descolgar la bolsa colector y asegurarla por separado durante el transporte.

- Sujetar el aparato sobre el vehículo o en el interior del mismo de modo seguro, con dispositivos de aseguramiento de carga homologados (p. ej., cintas de amarre con elemento tensor). Las cintas de amarre son cintas tejidas de fibras sintéticas. Cada correa de trincar está marcada. La etiqueta incluye datos importantes sobre el uso.
- En caso de carga que pueda rodar, se recomienda el amarre directo con cuatro correas tensoras. Asegurar el aparato en las ruedas, para que no pueda moverse durante el transporte.

### **ATENCIÓN**

**Las correas no se deben tensar demasiado. Una sujeción demasiado fuerte del aparato puede producir daños.**

### **Mantenimiento de la cuchilla**

Una cuchilla afilada garantiza un buen rendimiento de corte. Antes de cualquier corte del césped controle el estado de y si está bien fija la cuchilla. Hay que sustituir imprescindiblemente una cuchilla desgasta o dañada.

### **Afilado posterior y equilibrado de la cuchilla (Ilustración Q)**

#### **AVISO**

**El afilado posterior y el equilibrado de la cuchilla deben dejarse hacer siempre por un taller del ramo autorizado.**

**Una cuchilla afilada irreglamentariamente y no equilibrada puede causar fuertes vibraciones y dañar el cortacésped.**

#### **IMPORTANTE**

Durante la compensación deberá respetar el valor límite de 2,9 g.

Los filos de corte de las cuchillas pueden ser reafileados, sólo hasta que se haya alcanzado el respectivo valor (véase figura

**Q**) o la marca (1) en las cuchillas (anillo). ¡Atención! Observar el ángulo de filo de 30°.

¡Un taller especializado puede verificar este valor (límite de desgaste) por usted!

#### **ADVERTENCIA**

**Una cuchilla que haya sobrepasado los límites de desgaste (marca) puede romperse y salir despedida, lo que puede provocar graves lesiones.**

### **Sustitución de la cuchilla**

#### **ATENCIÓN**

**La sustitución de la barra portacuchilla debe ser llevada a cabo siempre por un taller especializado autorizado.**

**Debido al montaje erróneo del acoplamiento de cuchillas o por un tornillo de cuchilla muy apretado o flojo puede soltarse la barra portacuchilla, lo que puede provocar graves lesiones.**

- En caso de recambio, ¡utilice únicamente una cuchilla! (nº de pedido: véanse recambios originales y accesorios).
- Las herramientas de corte de recambio deben estar marcadas con el nombre y/o la seña del fabricante o del proveedor y con el número de pieza.

### **Mantenimiento de las ruedas**

Una vez al año o cada 20 horas de funcionamiento hay engrasar los cojinetes de las ruedas.

- Quite las tapas de las ruedas.
- Afloje las tuercas hexagonales con la llave correspondiente y quite las ruedas.
- Tras haber aceitado los cojinetes, monte las ruedas y vuélvalas a apretar hasta que las ruedas se muevan aun fácilmente pero sin juego.

### **Mantenimiento de la transmisión**

- Para un buen funcionamiento de la transmisión de la correa es necesario que la transmisión flexible Bowden para el encendido o apagado de la tracción sea de fácil movimiento.
- El mando Bowden está ajustado de fábrica y no precisa ningún ajuste posterior.

### **Recambio de la correa trapezoidal de transmisión**

La sustitución de la correa trapezoidal de accionamiento debe ser encomendada a un taller especializado.

### **Mantenimiento de la transmisión por cadena**

La transmisión por cadena debe ser controlada y, si es necesario, limpiada por un taller especializado autorizado.

Aconsejamos llevar a cabo el mantenimiento de la transmisión por cadena una vez por temporada de corte, junto con el cambio de aceite. Por motivo de protección al medio ambiente, el cambio de aceite debe ser llevado a cabo por un taller especializado.

### **Recargar la batería de arranque**

La batería puede ser cargada estando ya instalada, o, antes de instalarla.

- Separar del mazo de cables, el cable de conexión de la batería.
- Desmontar la batería  
Para desmontar la batería, aflojar las tuercas de mariposa, quitar la tapa y extraer la batería.

- Conectar el cable de la batería con el aparato de carga original a una caja de enchufe de 230 V.
- Después de cargar la batería, vuelva a sujetarla en su soporte (si fue desmontada para realizar la carga). Antes del corte conectar de nuevo el cable de la batería al ramal de cables.  
(véase también el capítulo "Antes del primer uso – Carga de la batería de arranque")

## 16 MANTENIMIENTO DEL MOTOR



**¡Advertencia sobre la seguridad!** Vea la explicación de los símbolos en el cuadro página 3

### AVISO

**¡Evitar lesiones! Los gases del escape contienen monóxido de carbono y pueden causar enfermedades graves o la muerte.**

**No hacer funcionar un motor en un entorno cerrado, como un garaje, incluso si las puertas y ventanas están abiertas.**

**Colocar la máquina en un espacio abierto antes de poner en marcha el motor.**

### IMPORTANTE

**Al realizar labores de mantenimiento y limpieza, coloque el motor o bien el cortacésped sobre la parte izquierda (en el sentido de la marcha), ya que en caso contrario podrían producirse dificultades de arranque.**

### ATENCIÓN

**Al levantar el cortacésped o ponerlo sobre el lado derecho, tener cuidado de no derramar aceite o gasolina. ¡Peligro de incendio!**

La ejecución periódica de los trabajos de mantenimiento y conservación descritos es la condición previa para un funcionamiento del motor duradero y sin fallos, además es la condición previa fundamental para los reclamos por garantía. Mantener el motor siempre limpio, sobre todo el exterior, especialmente las zonas del silenciador y de los cilindros deben estar siempre libre de cuerpos extraños (p. ej., restos de césped). El tubo de escape y el motor alcanzan elevadas temperaturas mientras están en marcha. Los cuerpos extraños inflamables, como hojas, hierba, etc. se podrían incendiar con facilidad.

Sólo si las aletas de refrigeración del cilindro están siempre limpias, se puede garantizar una refrigeración correcta.

### IMPORTANTE

**No limpiar nunca el motor con limpiadores de alta presión o chorro de agua normal. Las consecuencias podrían ser daños o costosas reparaciones.**

### Cambio de aceite

#### INDICACIÓN

**Para proteger el medio ambiente, aconsejamos llevar a cabo el cambio de aceite en un taller especializado.**

En un motor nuevo, el primer cambio de aceite debe hacerse después de 5 horas de funcionamiento. Luego, cada 50 horas o, por lo menos una vez por temporada.

- Cambie el aceite mientras el motor esté caliente.
- Antes de inclinar el motor o aparato para vaciar el aceite, vacíe el tanque de gasolina y deje el motor en marcha hasta que se pare por no tener combustible.
- Apague el motor y extraiga el enchufe de la bujía.
- Para cambiar el aceite, quite la varilla de nivel de aceite del tubo de relleno e incline la máquina para verter el aceite de deshecho en un recipiente.

**No eche el aceite usado en el alcantarillado ni en el suelo. Ténganse en cuenta al respecto las normas para ello prescritas localmente.**

- Enderece la máquina y rellénela con aceite de marca (vea la calidad y cantidad en los datos técnicos). Enrosque la varilla de nivel y controle la cantidad (véase ilustración **Y1**)!

### Limpieza o recambio del filtro de aire (Ilustración **W**)

#### IMPORTANTE

**No arrancar nunca el motor o hacerlo funcionar con el filtro de aire desmontado.**

- Aflojar el tornillo de la tapa del filtro de aire y abrir la tapa hacia abajo.
- Quitar con cuidado el cartucho del filtro (1) y sacudirlo suavemente sobre una superficie lisa, o en caso de mucha suciedad, recambiarlo.
- No aceitar nunca el cartucho, ni limpiarlo con aire comprimido. Cartuchos de filtro muy sucios o engrasados tienen que ser recambiados.
- Después de cada limpieza o cambio, colocar el elemento filtrador en el cárter y cerrar cuidadosamente.



Si se utiliza en condiciones desfavorables (p.ej. fuerte emanación de polvo), es necesario limpiarlo después de cada uso; de lo contrario, la limpieza se hará cada 3 meses o cada 25 horas de funcionamiento.  
(para el nº de pedido del cartucho filtrante véanse recambios originales y accesorios)

### **Control de la bujía (Ilustración Y)**

Para verificar el desgaste de la bujía, desenchufe su enchufe y desenrosque la bujía. Si el electrodo está muy gastado se debe cambiar la bujía (Nº de pedido: véanse recambios originales y accesorios).

En caso contrario basta con limpiarla y ajustar la distancia entre electrodos a 0,7 mm. Enrosque a mano la bujía en el motor y apriétela firmemente con la llave de tubo. Meta el enchufe a presión. Sustituir anualmente la bujía.

### **Instrucciones para el periodo invernal del motor (o prolongado desuso)**

- Vacíe el depósito del combustible y deje el motor en funcionamiento hasta que deje de marchar a causa de la falta de combustible.
- Apague el motor y extraiga el enchufe de la bujía.
- Evacúe el aceite mientras que el motor esté aún caliente. Rellene con aceite fresco (vea la cantidad y calidad en los datos técnicos).
- Elimine los depósitos de césped cortado o hierba que puedan existir en el cilindro o en sus ranuras, bajo la tapa del motor o alrededor del silenciador.
- Guarde siempre la máquina limpia en un recinto cerrado, seco e inaccesible para los niños.

## 17 CAUSAS DE AVERÍAS Y SU ELIMINACIÓN

Averías	Causas posibles	Remedio
El motor no arranca	Estribo de mando sin bascular.	Apriete el estribo de mando contra la barra de guiado <b>D</b> .
	El depósito del combustible está vacío.	Rellene un combustible limpio y fresco.
	El conector de la bujía está flojo.	Encajar enchufe de bujía o dejar examinar por un taller del ramo autorizado.
	La bujía está averiada o sucia, o los electrodos están carbonizados.	Sustituya o limpie la bujía de encendido, ajuste la separación entre electrodos a 0,7 mm <b>Y</b> .
	Pasa demasiada gasolina al motor (la bujía está húmeda).	Deje examinar por un taller del ramo autorizado.
	El filtro de aire está sucio.	Limpie o sustituya el filtro de aire <b>W</b> .
	La batería no cargada.	Cargar la batería <b>W1</b> , <b>X1</b> .
	El proceso de arranque demora más de 5 segundos o se repite frecuentemente.	Si se presentan nuevamente problemas con el arranque, se debe cargar la batería entre cortes.
El cable que conecta la llave de encendido, la batería y el motor, está flojo y no hace contacto.	Conectar o comprobar el enchufe de la batería al correspondiente enchufe del ramal de cables <b>U1</b> o dejar examinar por un taller del ramo autorizado.	
La potencia del motor disminuye	El filtro de aire está sucio.	Limpie o sustituya el filtro de aire <b>W</b> .
	La bujía está ennegrecida a causa del humo.	Deje examinar por un taller del ramo autorizado.
El motor funciona irregularmente	El filtro de aire está sucio.	Limpie o sustituya el filtro de aire <b>W</b> .
	La bujía está ennegrecida a causa del humo.	Deje examinar por un taller del ramo autorizado.
		Deje examinar por un taller del ramo autorizado.
El cortacésped no avanza	No está sacado el estribo de mando de accionamiento	Tire del estribo de mando de accionamiento <b>G</b> .
		Deje examinar por un taller del ramo autorizado.
No es posible regular la velocidad de desplazamiento		Deje examinar por un taller del ramo autorizado
Fuertes sacudidas (vibración)		Deje examinar por un taller del ramo autorizado.
Corte deficiente, el césped se amarillece	La cuchilla no tiene filo.	Deje reaflar y equilibrar por un taller del ramo autorizado <b>Q</b> .
	El alto del corte es demasiado bajo.	Ajuste una mayor altura de corte <b>I</b> .
	Revoluciones del motor demasiado bajas.	Trabajar al régimen de revoluciones máximo.
	El cortacésped se empuja demasiado rápido.	Adaptar la velocidad para cortar el césped.
	Insuficiente recubrimiento de los cortes al cortar el césped.	Las condiciones de césped alto pueden requerir más superposiciones de cortes.
	Césped enredado.	Utilizando un aireador de césped de se obtiene una notable mejoría del césped.

<b>Expulsión obstruida</b>	No se ha observado la turboseñal <b>J + K</b> .	Vaciado de la bolsa colectora <b>L</b> .
	Revoluciones del motor demasiado bajas.	Trabajar al régimen de revoluciones máximo.
	Altura de corte demasiado baja con el césped muy alto	Ajuste una mayor altura de corte <b>I</b> .
	El cortacésped se empuja demasiado rápido.	Adapte la velocidad para cortar el césped.
	El césped no está seco.	Deje secar el césped.

En caso de interrupciones y defectos que no se mencionan aquí, diríjase por favor a su taller del ramo autorizado más próximo.

Las reparaciones que requieren conocimientos técnicos las debería dejar Vd. que las efectúe sólo un especialista. Su taller del ramo autorizado le ayudará gustosamente también si Vd. no quiere realizar los trabajos de mantenimiento descritos aquí.

1	Spiegazione della targhetta d'identificazione applicata sulla macchina.....	2
2	Introduzione.....	2
3	Spiegazione dei simboli.....	3
4	Impiego conforme allo scopo previsto.....	4
5	Norme di sicurezza generali per la tagliaerba manovrata a mano (benzina).....	4
	Informazioni di sicurezza generali.....	4
	Misure preliminari.....	5
	Uso.....	5
	Manutenzione e deposito.....	7
6	Descrizione dei componenti costruttivi.....	8
7	Lavori di preparazione.....	8
	Posizionamento alto del longherone di guida (illustrazione <b>A1</b> + <b>E1</b> + <b>B1</b> ).....	8
	Montaggio dello starter sul manubrio (illustrazione <b>D</b> + <b>L1</b> ).....	9
	Appendere il sacco per la raccolta dell'erba al tagliaerba (illustrazione <b>R1</b> + <b>S1</b> ).....	9
	Regolare l'altezza di taglio (illustrazione <b>I</b> ).....	9
	Montare il pettine del cavo.....	9
	Montaggio della batteria di avviamento precaricata (illustrazione <b>J3</b> + <b>U1</b> ).....	9
8	Prima della prima messa in funzione.....	9
	Ricaricare la batteria di avviamento.....	9
	Caricamento della batteria in stato montato (illustrazione <b>X1</b> ).....	10
	Caricamento della batteria in stato non montato (illustrazione <b>W1</b> ).....	10
	Rifornimento dell'olio (illustrazione <b>Y1</b> ).....	10
	Rifornire di carburante.....	11
9	Avviamento del motore (illustrazione <b>D</b> + <b>P4</b> + <b>E</b> ).....	11
10	Spegnere il motore (illustrazione <b>F</b> + <b>P4</b> ).....	11
11	Fermare il motore in caso di emergenza.....	11
12	Trasmissione di marcia.....	12
	Comando della trazione posteriore (illustrazione <b>G</b> ).....	12
	Regolazione della velocità (illustrazione <b>H</b> ).....	12
13	Funzionamento del tagliaerba.....	12
	Mietitura in pendenza.....	12
	Controllo del livello dell'olio.....	12
	Controllo della sicurezza di funzionamento.....	12
	Limitazioni temporali.....	12
	Consigli per la cura del prato (illustrazione <b>M</b> ).....	13
14	Dispositivo di raccolta dell'erba.....	13
	Funzionamento con sacco di raccolta.....	13
	Turbosegnaie (indicazione che il sacco per la raccolta dell'erba è pieno) (illustrazione <b>J</b> + <b>K</b> ).....	13
	Per svuotare il sacco di raccolta (illustrazione <b>L</b> ).....	13
	Funzionamento senza sacco di raccolta.....	14
15	Pulizia e manutenzione del tagliaerba.....	14
	Pulitura (illustrazione <b>O</b> ).....	14
	Conservazione.....	14
	Ribattamento del longherone di guida (illustrazione <b>A1</b> ).....	14
	Trasporto e fissaggio dell'apparecchio.....	14
	Manutenzione del coltello a barra.....	15
	Riaffilatura e bilanciamento del coltello a barra (illustrazione <b>Q</b> ).....	15
	Cambio della lama.....	15
	Manutenzione delle ruote.....	15
	Manutenzione del sistema propulsore.....	15
	Cambio della cinghia trapezoidale trazione.....	15
	Manutenzione della trasmissione a catena.....	15
	Caricare la batteria d'avviamento.....	15
16	Manutenzione del motore.....	16
	Cambio dell'olio.....	16
	Pulizia o cambio del filtro dell'aria (illustrazione <b>W</b> ).....	16
	Controllo della candela di accensione (illustrazione <b>Y</b> ).....	17
	Prescrizioni per un corretto svernamento del motore (oppure non utilizzo prolungato).....	17
17	Cause dei disturbi e loro eliminazione.....	18
	Dichiarazione di conformità CE.....	20
	Dati tecnici.....	si veda parte interna della copertina

## 1 SPIEGAZIONE DELLA TARGHETTA D'IDENTIFICAZIONE APPLICATA SULLA MACCHINA

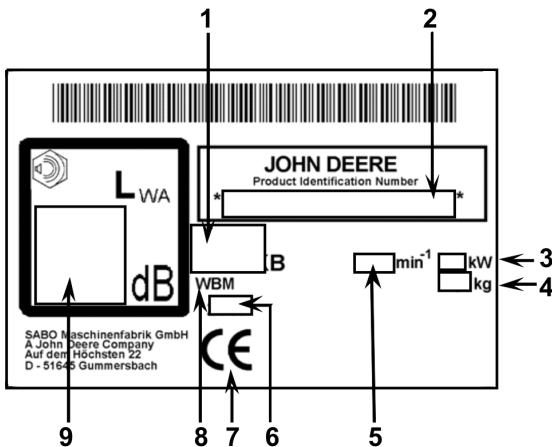

- 1 Identificazione
- 2 Numero modello e serie
- 3 Potenza apparecchio
- 4 Peso
- 5 Velocità nom. motore
- 6 Anno fabbr.
- 7 Contrassegno di conformità CE
- 8 Falciatrice guidata a mano
- 9 Livello di potenza sonora garantito

## 2 INTRODUZIONE

### Gentili giardinieri e giardinieri,

se all'orgoglio di un prato d'erba ben curato si aggiunge anche la gioia di lavorare in giardino, allora si saprà ben apprezzare la qualità dei propri attrezzi da giardinaggio. Con il vostro nuovo tagliaerba JOHN DEERE avete fatto una buona scelta. Questi coniuga la potenza prestazionale di una grande marca di tradizione con le innovazioni della moderna alta tecnologia. Lo sentirete in particolare quando vi lavorate insieme, e sarete orgogliosi degli eccellenti risultati ottenuti.

Ma prima di incominciare a curare l'erba, qui alcune informazioni importanti, che dovrebbero essere assolutamente osservate.

Prima di mettere in funzione per la prima volta il tagliaerba, si prega di leggere attentamente le istruzioni per l'uso, per familiarizzarsi perfettamente con le operazioni di comando e manutenzione corrette della macchina e per prevenire di gran lunga delle lesioni e danneggiamenti del vostro tagliaerba.

Utilizzare sempre il tagliaerba con la massima prudenza. I pittogrammi applicati all'apparecchio richiamano l'attenzione alle più importanti misure cautelari. Il significato dei pittogrammi è comunque spiegato sulla copertina.









Le informazioni di sicurezza riportate nelle presenti istruzioni per l'uso sono identificate con rispettivi simboli. La spiegazione dei simboli è da apprendere nella tabella alla prossima pagina.



Le denominazioni riportate a sinistra e a destra si riferiscono sempre alla parte sinistra o destra dell'apparecchio guardando nel senso di marcia.

Quanto più esattamente osserverete le istruzioni tecniche, tanto più affidabile sarà il funzionamento del vostro tagliaerba JOHN DEERE. Avvisiamo esplicitamente sul fatto che eventuali danni causati al tagliaerba in seguito ad un utilizzo non appropriato non sono coperti dai nostri obblighi di garanzia.

Vi auguriamo tanta gioia durante la mietitura e la cura del vostro terreno.

### 3 SPIEGAZIONE DEI SIMBOLI

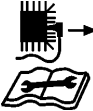
	<p><b>AVVERTENZA</b>          Leggere attentamente e osservare scrupolosamente le istruzioni per l'uso e le informazioni di sicurezza generali.          Ad un impiego conforme allo scopo previsto appartiene anche l'osservanza ed il rispetto delle condizioni di installazione, messa in servizio, impiego nonché servizio e manutenzione preventiva prescritte dal costruttore.</p>
	<p><b>AVVERTENZA</b>          Mantenere lontane altre persone dalla zona di pericolo!          Il contatto con la barra rotante del coltello può causare gravissime lesioni.          Gli oggetti proiettati possono causare gravissime lesioni.          Non tagliare mai l'erba mentre in prossimità si trovano ancora persone, in particolare bambini e/oppure animali.</p>
	<p><b>AVVERTENZA</b>          La benzina è facilmente infiammabile è altamente esplosiva.          La benzina e l'olio fuoriusciti dal motore caldo sono facilmente infiammabili.          Il fuoco e le esplosioni possono causare gravissime lesioni e danni materiali.          Durante il funzionamento del motore o con la macchina ancora calda non è consentito aprire il tappo del serbatoio o rifornire la benzina.          Durante il funzionamento del motore, all'asta di misurazione dell'olio deve essere sempre avvitata in modo stretto.</p>
	<p><b>AVVERTENZA</b>          La benzina è facilmente infiammabile è altamente esplosiva.          Il fuoco e le esplosioni possono causare gravissime lesioni e danni materiali.          Durante il rifornimento del carburante è vietato fumare nonché manipolare con fiamme libere</p>
	<p><b>AVVERTENZA</b>          Attenzione contro coltelli taglienti! Il contatto con la barra rotante del coltello può causare gravissime lesioni ai piedi.          Avviare il motore solo dalla parte posteriore del tagliaerba.          Accertarsi che i piedi non pervengano sotto l'alloggiamento.</p>
	<p><b>AVVERTENZA</b>          Attenzione contro coltelli taglienti! Il contatto con la barra rotante del coltello può causare gravissime lesioni alle mani e ai piedi.          Rispettare la necessaria distanza di sicurezza con il motore/coltello in moto in base alla lunghezza del longerone di guida.          Accertarsi che le mani e i piedi non pervengano sotto l'alloggiamento.</p>
	<p><b>AVVERTENZA</b>          Gli oggetti proiettati possono causare gravissime lesioni.          Prima della mietitura, in particolare su superficie coperta di fogliame, si raccomanda di eliminare tutte le pietre, bastoni, fili di ferro e altri corpi estranei dalla superficie d'erba.          Non utilizzare mai l'apparecchio con i dispositivi di protezione danneggiati o mancanti.          Prima del primo utilizzo, verificare il fissaggio della vite del coltello, controllare successivamente la barra del coltello sulla sede fissa, usura e danneggiamento. Cambiare il coltello, se logorato o danneggiato.          Verificare che siano stati rimossi tutti gli utensili prima di avviare il motore.</p>
	<p><b>PRUDENZA</b>          Durante il funzionamento sia il tubo di scappamento che il motore raggiungono elevate temperature.          Pericolo di scottature!          Prima dei lavori di manutenzione e riparazione, lasciare raffreddare la macchina sempre per almeno 15 minuti.          Non utilizzare mai l'apparecchio con la griglia del tubo di scappamento danneggiata o mancante.</p>

	<p><b>ATTENZIONE</b></p> <p>Se si lavora sull'apparecchio senza aver prima staccato il cappuccio della candela, il motore potrebbe avviarsi, con la conseguenza di subire lesioni gravi.</p> <p>Prima dei lavori di manutenzione e riparazione occorre spegnere il motore, staccare il cappuccio della candela e rimuovere la chiave di accensione se presente. Non staccare mai il cappuccio della candela mentre il motore è acceso. Pericolo di scossa elettrica!</p> <p>Per le avvertenze sulla pulizia o sulla manutenzione, consultare le istruzioni per l'uso.</p>
	<p><b>AVVERTENZA</b></p> <p>Il contatto con la barra rotante del coltello può causare gravissime lesioni alle mani e ai piedi. Gli oggetti proiettati possono causare gravissime lesioni.</p> <p>Spegnere il motore e attendere finché si è completamente fermato l'utensile di taglio:</p> <ul style="list-style-type: none"> <li>- quando occorre sollevare o inclinare la mietitrice, ad esempio per il trasporto;</li> <li>- durante la marcia fuori dall'erba su vicoli o strade;</li> <li>- quando la macchina rimane insorvegliata per breve tempo;</li> <li>- prima di regolare l'altezza di taglio;</li> <li>- prima di rimuovere il sacco di raccolta dell'erba;</li> <li>- prima del rifornimento.</li> </ul>
	<p><b>PRUDENZA</b></p> <p>Il contatto con i taglienti della barra del coltello può causare gravissime lesioni.</p> <p>Portare sempre dei guanti di protezione durante l'esecuzione dei lavori di manutenzione e pulizia.</p>

#### 4 IMPIEGO CONFORME ALLO SCOPO PREVISTO

- L'apparecchio è concepito esclusivamente per la mietitura su superfici di erba e prati nell'ambito della cura e manutenzione di giardini e paesaggi ("Impiego conforme allo scopo previsto"). Qualsiasi uso che vada oltre tale impiego è da considerarsi non consentito; il costruttore non si assumerà alcuna responsabilità per eventuali d'anni risultanti di conseguenza; il rischio grava unicamente sull'utente. Ad un impiego conforme allo scopo previsto appartiene anche l'osservanza ed il rispetto delle condizioni di installazione, messa in servizio, impiego nonché servizio e manutenzione preventiva prescritte dal costruttore.
- Prestare particolare attenzione durante l'uso in impianti pubblici, parchi, centri sportivi, strade e in aziende agricole o forestali.
- Il tagliaerba non deve essere utilizzato in particolare per l'assetto di cespugli, siepi e arbusti, per il taglio di piante o di vegetazione sui tetti e in fioriere da terrazzo, né per l'aspirazione e il soffaggio su sentieri.
- È vietato l'utilizzo di qualsiasi apparecchio supplementare e d'applicazione non abilitato o approvato dalla JOHN DEERE. In un impiego di tali apparecchi supplementari e d'applicazione verrà annullata la conformità CE e declinata qualsiasi richiesta di garanzia. Le modifiche apportate arbitrariamente al tagliaerba hanno la conseguenza di un declino di ogni richiesta di garanzia e responsabilità del costruttore per i danni risultanti di conseguenza.

#### 5 NORME DI SICUREZZA GENERALI PER LA TAGLIAERBA MANOVrata A MANO (BENZINA)

##### Informazioni di sicurezza generali



Per la propria sicurezza e per garantire il funzionamento ottimale della macchina, leggere attentamente le istruzioni per l'uso. Prendere dimestichezza con i comandi e l'uso corretto della macchina.

- Tenere presente che l'operatore è responsabile, oltre che per danni ad altre persone o beni, anche per infortuni verso terzi.
- Questo manuale dell'operatore è stato fornito insieme alla macchina e va consegnato, in caso di vendita a terzi, al successivo acquirente.
- Non consentire mai l'uso della macchina a bambini o a persone di età inferiore ai 16 anni, né ad altre persone che non conoscano le istruzioni per l'uso. Si prega di osservare che: l'età minima può variare in base alle normative locali.
- Illustrare ai potenziali utenti della macchina i pericoli e il modo in cui evitarli. Questo apparecchio deve essere usato, mantenuto e riparato esclusivamente da persone che sono familiari con la macchina e che sono stati informati dei pericoli legati ad essa.

- Questo apparecchio non è stabilito per essere utilizzato la parte di persone (bambini inclusi) con capacità fisiche, sensoriali e mentali ridotte o non in possesso di abbastanza esperienze e/o conoscenze, a meno che non lavorino sotto stretta vigilanza di una persona competente per la loro sicurezza e dopo essere state sottoposte ad un addestramento per utilizzare l'apparecchio. Questa persona addetta alla vigilanza deve decidere in anticipo se la persona con capacità fisiche, sensoriali e mentali ridotte è adatta a svolgere queste attività.



Non utilizzare mai il tagliaerba se altre persone, in particolare bambini o animali, si trovano nelle immediate vicinanze.

- Conservare la macchina in modo sicuro! I apparecchi non utilizzati devono essere conservati in un luogo asciutto e chiuso, fuori dalla portata dei bambini.

## Misure preliminari

- Durante la falciatura si devono sempre indossare scarpe robuste o scarpe di sicurezza e pantaloni lunghi. Non falciare a piedi nudi o indossando sandali. Per proteggere gli occhi, indossare occhiali di sicurezza.



Prima e durante la falciatura controllare il prato su cui si deve utilizzare l'apparecchio e rimuovere eventuali pietre, rami, fili e altri corpi estranei che possono essere intercettati e proiettati via.

Se con il tagliaerba si deve aspirare del fogliame, è innanzitutto necessario eliminare tutte le pietre e altri corpi estranei. Qualora ciò non potesse essere garantito a causa del fogliame presente sul prato d'erba, non sarà consentito aspirare il fogliame.

- Rami che pendono e ostacoli simili possono essere pericolosi per l'utente o essere d'intralcio per la falce. Prima di effettuare il taglio controllare ed eliminare eventuali ostacoli, come rami.

## AVVERTENZA



- La benzina è facilmente infiammabile e altamente esplosiva.
- Il fuoco e le esplosioni possono causare gravissime lesioni e danni materiali.
- Conservare la benzina solo all'interno di un recipiente appositamente omologato e al di fuori della portata dei bambini.
- Non riempire il serbatoio in veicoli, su superfici di carico o rimorchi con rivestimento in plastica. Prima di fare rifornimento di carburante, non collocare il serbatoio vicino al veicolo e deporlo sempre a terra.
- Rifornire la macchina solo all'aperto e a motore freddo. Durante il rifornimento non fumare e non avvicinare fiamme vive.
- Non fare il pieno di carburante direttamente dalla pompa se le macchine si trovano su una superficie di carico o su un rimorchio. Utilizzare una tanica per carburante.
- Prima di avviare il motore, effettuare sempre il rifornimento di benzina.
- A motore funzionante o a macchina calda non aprire il tappo del serbatoio, né rabboccare benzina.
- Se fosse traboccata benzina, non cercare di avviare il motore. Allontanare invece la macchina dalla superficie sporca di benzina e rimuovere il carburante fuoriuscito dal motore. Evitare qualsiasi tentativo di accensione prima che si siano volatilizzati tutti i vapori di benzina.
- Per motivi di sicurezza, richiudere bene il serbatoio e la tanica di benzina.
- In caso di guasto, sostituire il serbatoio della benzina e il tappo del serbatoio.

- Prima dell'uso controllare sempre che il dispositivo di taglio, le viti di fissaggio e tutto il gruppo di taglio non siano usurati né danneggiati. Per evitare squilibri, in caso di usura o danneggiamento, sostituire le lame e le viti di fissaggio.

## Uso

- Non è consentito utilizzare l'apparecchio in zone esposte al pericolo di deflagrazioni.
- Il motore a combustione non deve funzionare in locali chiusi, nei quali potrebbe verificarsi un accumulo di gas di scarico tossici. Pericolo di intossicazione!
- Durante il funzionamento, i portatori di pace-maker non devono toccare alcun elemento del motore sotto tensione.
- Attenzione! Non usare l'apparecchio davanti alle prese d'aria degli impianti di ventilazione.
- Non staccare mai il cappuccio della candela mentre il motore è acceso. Pericolo di scossa elettrica!
- Non indossare cuffie per la radio o per la musica. Per la sicurezza nel caso di manutenzione e quando la macchina è in esercizio si richiede un'attenzione assoluta.
- Utilizzare il tagliaerba solo con luce diurna o in presenza di un'illuminazione equiparabile. Condurre la macchina alla cadenza del passo.
- Regolare la velocità di marcia a seconda dell'utente e delle caratteristiche del terreno. Aumentare la velocità lentamente fino a raggiungere la velocità di marcia ideale.



- È necessario prestare la massima attenzione nel caso in cui angoli, cespugli, alberi o altri ostacoli possono compromettere la visibilità.
- Non portarsi troppo vicino a scalini del terreno, fossati o scarpate. La macchina potrebbe ribaltarsi improvvisamente se una ruota giunge sul bordo di uno scoglio o di un fossato, oppure se un bordo cede all'improvviso.
- Attenzione quando si taglia l'erba sotto strutture come le altalene. La macchina potrebbe assumere una posizione non sicura. Pericolo di lesioni.
- Non usare la macchina in caso di malattia, stanchezza o sotto effetto di alcolici, farmaci o sostanze stupefacenti.
- Evitare possibilmente di utilizzare l'apparecchio con l'erba bagnata. Persiste un imminente pericolo di scivolamento.
- Sulle pendenze controllare sempre la stabilità. In pendenza falciare in senso trasversale, mai in salita o in discesa. Prestare particolare attenzione durante i cambi di direzione in pendenza.
- Non tagliare quando sono presenti forti pendenze. Tagliare l'erba in pendenze comporta sempre dei rischi. Il tagliaerba riesce ad eseguire il suo lavoro in pendenze fino a 25°. Per ragioni di sicurezza consigliamo però di non utilizzare questo potenziale teorico. Di buona regola i tagliaerba guidati manualmente non vanno utilizzati in pendenze di oltre 15°.
- Prestare particolare attenzione nel girare o nel tirare la macchina verso di sé.
- Spostando la macchina in retromarcia c'è pericolo di inciampare. Evitare i movimenti in retromarcia. Evitare un portamento anomalo. Cercare sempre una buona stabilità e mantenere sempre l'equilibrio.
- Mantenere sempre la distanza di sicurezza prevista dalla lunghezza del manico di guida.
- Per evitare che la macchina scivoli durante il trasporto, prendere sempre la macchina con i dispositivi di presa appositamente previsti (maniglia, carcassa, estremità del longherone o barra trasversale della parte inferiore del longherone di guida). Non afferrare dal coperchio di deviazione.
- Prima di sollevare o di trasportare la macchina, fare sempre attenzione al suo peso (fare riferimento ai dati tecnici). Il sollevamento di pesi eccessivi può causare problemi di salute.
- Non sollevare né trasportare mai una macchina con motore funzionante.
- Non utilizzare mai la macchina con i dispositivi di sicurezza e protezione danneggiati o mancanti.

#### I dispositivi di sicurezza sono:



- Staffa di sicurezza  
Rilasciare la leva di comando per il freno motore al momento di pericolo: il motore e la barra della lama si fermano entro 3 secondi.  
Non è consentito mettere fuori servizio la funzione della staffa di sicurezza.  
Va controllata la corretta funzionalità della staffa di sicurezza. Nel caso presentasse problemi, questa deve essere rimessa correttamente in funzione da parte da un'officina autorizzata.

**IT**

#### I dispositivi di protezione sono:



- Carcassa, sacco di raccolta dall'erba, ribalta di espulsione, lamiera antiurto  
Questi dispositivi di protezione sono previsti per prevenire lesioni da oggetti proiettati.  
Non è consentito utilizzare l'apparecchio con carcassa danneggiata e senza aver correttamente fissato il sacco di raccolta dell'erba ovvero la lamiera antiurto sull'alloggiamento o sulla ribalta d'espulsione vicina.



- Carcassa  
Questo sistema di protezione evita le lesioni causate dal contatto con la barra portalama rotante.  
Non utilizzare la macchina con carcassa danneggiata. Fare attenzione che mani e piedi non finiscano sotto la carcassa.

- Copertura trasmissione a cinghia, copertura motore  
Queste protezioni evitano le lesioni causate da parti in movimento.  
Non utilizzare la macchina con coperture danneggiate o non correttamente montate.



- Griglia di protezione del tubo di scappamento  
Il motore/tubo di scappamento si riscalda notevolmente. La griglia di protezione serve per prevenire ustioni.  
Non utilizzare l'apparecchio senza griglia di protezione del tubo di scappamento.

Non è consentito modificare i dispositivi di protezione.

- Non modificare la regolazione base del motore o non girarla eccessivamente.
- Non accendere il motore, se presente, durante la fase di avviamento



Per la messa in funzione, tenere i piedi a distanza di sicurezza dal gruppo di taglio.



All'avviamento o alla messa in moto del motore non è consentito sollevare la macchina; al limite, se necessario, può essere solo inclinato, in modo che la lama sia rivolta verso il lato opposto all'operatore, tuttavia, solo fino al punto realmente richiesto. Non avviare il motore negli apparecchi con espulsione laterale quando ci si trova di fronte al canale di espulsione.



Non avvicinare né infilare mai mani e piedi nei pressi o sotto parti rotanti. Evitare che mani e piedi restino sotto il carter della macchina. Mantenere sempre una sufficiente distanza dall'apertura dell'espulsione.



Arrestare il motore, staccare il cappuccio della candela, accertarsi che tutte le parti mobili siano completamente ferme e che la chiave di accensione, se presente, sia tirata:

- se la macchina viene lasciata da sola;
- prima di controllare o pulire la macchina, oppure prima di eseguire lavori su di essa;
- prima di allentare i bloccaggi o prima di eliminare gli intasamenti dal canale di espulsione;
- se viene trovato un corpo estraneo,
- se la macchina inizia a vibrare fortemente.

- Qualora fosse stato colpito un corpo estraneo e in caso di blocchi della macchina, dovuti ad esempio a urti contro ostacoli, un esperto dovrà verificare se gli elementi della macchina hanno subito danneggiamenti o deformazioni. Anche le eventuali riparazioni richieste devono essere affidate ad un'officina specializzata e autorizzata.
- Se la macchina dovesse mostrare eccessive vibrazioni insolite, sarà necessario sottoporlo immediatamente ad un controllo da parte di un commerciante specializzato.



Spegner il motore, accertarsi che tutti i componenti mobili si siano completamente fermati e che sia stata staccata la chiave d'accensione, se presente:

- per sollevare o ribaltare il tagliaerba, ad esempio per il trasporto;
- quando occorre trasportare ripetutamente la macchina da una superficie di mietitura all'altra
- durante il percorso fuori dall'erba;
- quando si abbandona la macchina per un breve lasso di tempo;
- per variare l'altezza di taglio;
- prima di rimuovere il sacco di raccolta dell'erba;
- prima di effettuare un rifornimento di benzina.

- Se il motore è equipaggiato con un rubinetto d'arresto della benzina, si raccomanda di chiuderlo ogni volta dopo la mietitura.

## Manutenzione e deposito

- Controllare che tutti i raccordi a vite siano serrati a fondo e che l'apparecchio si trovi in una condizione operativa sicura.



Aprire la copertura di espulsione e asportare il sacco raccogliherba solo a motore spento.



Non tenere mai la macchina con benzina in un edificio in cui i vapori di benzina possano venire a contatto con fuoco o scintille e incendiarsi.



Durante il funzionamento sia il tubo di scappamento che il motore raggiungono elevate temperature. Prima dei lavori di manutenzione e riparazione, lasciare raffreddare la macchina sempre per almeno 15 minuti.

- Per evitare il pericolo d'incendio, il motore, il silenziatore (tubo di scappamento) e il serbatoio del carburante vanno tenuti privi di erba, foglie e olio (grasso) fuoriuscito.

Nell'appoggiare sul fianco, fare attenzione a che non fuoriescano olio né benzina. Pericolo d'incendio!

Prima di depositare la macchina in locali chiusi, lasciare raffreddare il motore.

Non depositare la macchina in prossimità di fiamme libere o fonti di calore come ad es. boiler o radiatori.



Controllare regolarmente il grado di usura e la funzionalità del raccogliherba.



Controllare anche, ogni volta prima di tagliare l'erba, che il coltello sia in buono stato e ben fissato. Un coltello logorato o danneggiato deve essere assolutamente sostituito.

- Controllare che il cappuccio della candela sia posizionato bene! Toccare il cappuccio è pericoloso fino a quando non è installato correttamente.

La sostituzione, la riaffilatura e l'equilibratura della lama sono operazioni da affidare a un'officina autorizzata.

Se la frizione delle lame non è assemblata correttamente, la barra di taglio può staccarsi, il che potrebbe provocare

gravi lesioni.

Se la lama non è affilata o equilibrata correttamente, si possono provocare vibrazioni e si può danneggiare il tosaerba.

- Per motivi di sicurezza, sostituire parti usurate o danneggiate.



Durante i lavori di pulizia e manutenzione indossare sempre guanti di protezione.



I lavori di manutenzione e pulizia devono essere eseguiti a motore spento e con il cappuccio della candela staccato.

- Non staccarlo mai mentre il motore è acceso! Pericolo di scossa elettrica.
- Qualora fosse necessario svuotare il serbatoio, si raccomanda di effettuare questa operazione solo all'aperto e a motore freddo. Accertarsi di non rovesciare il carburante.

**È consentito utilizzare esclusivamente pezzi di ricambio originali, per motivi di garanzia e sicurezza.**

## 6 DESCRIZIONE DEI COMPONENTI COSTRUTTIVI

- 1 Levetta dell'arresto automatico del freno motore
- 2 Levetta di comando dell'azionamento
- 3 Azionamento vario
- 4 Bocchettone di rifornimento d'olio con astina di misurazione del livello
- 5 Dispositivo di regolazione dell'altezza di taglio
- 6 Candela d'accensione
- 7 Filtro dell'aria
- 8 Tappo del serbatoio
- 9 Ribalta di espulsione
- 10 Corda di avviamento manopola
- 11 Chiave di avviamento

## 7 LAVORI DI PREPARAZIONE

Per il montaggio del tagliaerba sono disponibili i seguenti pezzi singoli nell'imballaggio:

- Tagliaerba con manubrio premontato
- Telo di raccolta, telaio del sacco di raccolta
- Borsa degli utensili con il seguente contenuto:
  - Manuale dell'operatore con Dichiarazione di conformità
  - Chiave per la candela
  - Diversi pezzi di fissaggio.

Se dovesse mancare qualche pezzo, La preghiamo di mettersi in contatto con il Suo commerciante specializzato.

### Posizionamento alto del longherone di guida (illustrazione **A1** + **E1** + **B1**)

- Aprire il longherone di guida piegato a forma di Z e spostare quest'ultimo verso l'alto **A1**.
- Quando le parti superiore e inferiore del longherone di guida si trovano sullo stesso piano stringere saldamente a mano i due dadi ad aletta **E1**.
- Inclinare il più possibile all'indietro le estremità del manubrio con gli adattamenti dentellati in plastica, fino al loro incastrò nella cavità, anch'essa dentellata, del carter del tagliaerba **B1**.  
In questo modo, il manubrio può essere regolato su tre diverse posizioni.
- Serrare a fondo manualmente i due dadi ad aletta **B1**.
- Inserire il cavo nell'apposita guida da entrambi i lati. Ciò impedisce che il cavo rimanga incastrato durante il ribaltamento del longherone di guida **E1**.
- Fissare i tiranti Bowden alla parte sinistra del longherone inferiore con l'aiuto dei pressacavi più piccoli che si trovano nel sacchetto degli attrezzi.

### ATTENZIONE

Quando si aziona il regolatore altezza longherone, allentando i dadi ad alette **B1** per fissare la parte inferiore del longherone all'alloggiamento (allentarli solo fino a quando il longherone non si muove liberamente) e sganciando gli adattatori dentati di plastica dalla cavità dell'alloggiamento, può capitare che il longherone si ribalti accidentalmente. Inoltre possono formarsi punti di schiacciamento tra la parte inferiore del longherone e l'alloggiamento. Pericolo di lesioni!

## Montaggio dello starter sul manubrio (illustrazione D + L1)

- Per applicare il cavo d'avviamento, bisogna prima ribaltare la levetta dell'arresto automatico (1) sulla parte superiore del manubrio (2).
- Sfilare il cavo dello starter (1) lentamente ed inserirlo, mediante un movimento rotatorio, nel supporto della maniglia dello starter (2).

## Appendere il sacco per la raccolta dell'erba al tagliaerba (illustrazione R1 + S1)

- Inserire il telaio del sacco di raccolta con la staffa in avanti nella tela di raccolta. Allineare le cuciture superiori della tela di raccolta alla staffa.
- Spingere i profilati di supporto del telo di raccolta sulle stanghe dell'intelaiatura del sacco di raccolta R1.
- Aprire verso l'alto la falda di espulsione del tagliaerba.
- Sollevare il sacco di raccolta in corrispondenza della staffa di sostegno e fissarlo con i due ganci laterali alla parte superiore dell'involucro del tagliaerba in modo che penda S1.
- Chiudere la falda di espulsione sul sacco di raccolta.

## Regolare l'altezza di taglio (illustrazione I)



**Nota di sicurezza!** Per la spiegazione dei simboli si veda alla tabella pagina 3

- L'altezza di taglio desiderata, può essere impostata mediante la leva di regolazione sulla parte sinistra del tagliaerba.
- Tirare la leva dal dispositivo di arresto e bloccarla dopo averla spostata lateralmente nella posizione desiderata.
- La marcatura sul lato sinistro della carcassa mostra l'altezza di taglio.

### IMPORTANTE

La mietitura ad un'altezza di taglio ridotta dovrebbe avvenire soltanto su superfici d'erba livellate e piane!

È la tener conto del fatto che i dispositivi di regolazione inferiori dell'altezza di taglio possono essere utilizzati soltanto in condizioni ottimali. Se viene regolata un'altezza di taglio troppo bassa, potrebbe danneggiarsi la zolla erbosa, in determinate circostanze, può perfino essere distrutta.

Oltre all'altezza di taglio, anche la velocità di marcia influenza il quadro di taglio e il risultato di raccolta. Adattare l'altezza di taglio e la velocità di marcia all'altezza dell'erba da tagliare.

## Montare il pettine del cavo

Fissare il pettine del cavo preparato in precedenza alla parte inferiore destra del manubrio in modo tale che la spina possa venire inserita senza incontrare ostacoli nei contatti della chiave di avviamento.

## Montaggio della batteria di avviamento precaricata (illustrazione J3 + U1)

- Allentare i dadi a farfalla (1) situati dietro il motore e rimuovere quindi il coperchio della batteria (2) J3.
- Applicare la batteria sul supporto, accertandosi che il cavo di collegamento sia rivolto verso la parte posteriore.
- Applicare il coperchio sulle due viti e stringerlo quindi con i dadi a farfalla.
- Prima di tagliare l'erba, collegare la presa della batteria con la rispettiva spina dell'avvolgicavo U1.

Per il caricamento della batteria v. capitolo "Caricamento della batteria di avviamento".

IT

## 8 PRIMA DELLA PRIMA MESSA IN FUNZIONE



**Nota di sicurezza!** Per la spiegazione dei simboli si veda alla tabella pagina 3

Controllare che tutte le viti e il cappuccio della candela siano ben fissati. Eventualmente stringere le viti! In particolare accertarsi che la lama sia assicurata (si veda a tal fine al capitolo „Manutenzione del coltello a barra“).

La vite di fissaggio del coltello dovrebbe essere sempre serrata da parte di un'officina specializzata. Nel caso in cui la vite del coltello sia eccessivamente stretta o allentata, il giunto della lama e il coltello a barra possono riscontrare dei danneggiamenti o perfino staccarsi, con la conseguenza di gravissime lesioni.

Fare attenzione che tutti i dispositivi di protezione siano montati regolarmente e non siano danneggiati!

### Ricaricare la batteria di avviamento

- La batteria di avviamento è una batteria a secco esente da manutenzione
- **Prima della prima messa in funzione deve essere caricata per circa 24 ore con il caricabatterie originale.**
- Per evitare un consumo di energia inutile, dopo la carica staccare dalla presa la spina di alimentazione del caricabatterie e separare la batteria dal caricabatterie.
- Occorre evitare che le batterie scariche rimangano scariche a lungo.

- Affinché la batteria rimanga sempre pronta per l'uso, raccomandiamo di caricare la batteria per circa 24 ore prima e dopo ogni stagione di falciatura o lunghe pause di utilizzo. Evitare le scariche complete che potrebbero danneggiare la batteria.
- Per impedire l'utilizzo non autorizzato della falciatrice, soprattutto da parte dei bambini, si dovrebbe staccare ogni volta il cavo che collega la batteria al motorino di avviamento, estraendo la spina della batteria dal connettore del fascio di cavi, quando si spegne la falciatrice, fino alla falciatura successiva. Ciò dovrebbe accadere comunque prima dello stoccaggio della falciatrice per la pausa invernale.
- Conservare la batteria in un luogo asciutto, fresco e al riparo dal gelo.
- Utilizzare le caricabatterie in dotazione solamente per la batteria in dotazione alla falciatrice. Non tentate inoltre di caricare la vostra falciatrice con un altro caricabatterie. Potreste mettere in pericolo voi stessi o danneggiare il vostro apparecchio.
- Per evitare danni ai caricabatterie, dovete usarlo solamente all'interno di un edificio. Caricare sempre la batteria in un luogo asciutto e protetto dagli agenti atmosferici e non esposto alla luce solare diretta.

#### NOTA

**La batteria può essere caricata sia mentre è installata nel tagliaerba che separatamente da esso.**

#### Caricamento della batteria in stato montato (illustrazione X1)

- Staccare il cavo della batteria dal pettine cavo.
- Collegare il cavo della batteria con il caricabatterie originale e inserire quest'ultimo in una presa da 230 V.

#### Caricamento della batteria in stato non montato (illustrazione W1)

Smontaggio della batteria.

- Per smontare la batteria, staccare il cavo della batteria dal pettine cavo, allentare il dado a farfalla, togliere il coperchio e rimuovere la batteria.
- Collegare il cavo della batteria con il caricabatterie originale e inserire quest'ultimo in una presa da 230 V.

#### IMPORTANTE

**Si prega di non voler allacciare il caricabatteria alla connessione a spina del cablaggio, perché potrebbero prodursi danni al caricabatteria.**

#### NOTA

**La spia rossa sul caricabatterie si accende durante la ricarica e si spegne alla fine della ricarica.**

- Dopo aver completato il caricamento, assicurare di nuovo la batteria al suo alloggiamento (nel caso la batteria sia stata estratta). Prima della falciatura collegare di nuovo il cavo della batteria al pettine cavo.

#### NOTA

**Non appena si debba sostituire la batteria a cagione di danni meccanici oppure perché esaurita, questa la si dovrà consegnare quale rifiuto speciale o ad un posto di raccolta comunale oppure dall'officina autorizzata., affinché ne consegua la competente eliminazione.**

**IT**

#### Rifornimento dell'olio (illustrazione Y1)



**Nota di sicurezza!** Per la spiegazione dei simboli si veda alla tabella pagina 3

#### IMPORTANTE

**Pericolo di danni! Alla consegna della macchina, il motore è privo d'olio. Prima di avviare il motore, rabboccare l'olio.**

Prima di effettuare il primo avvio, svitare l'astina per misurare il livello dell'olio e, da questa apertura, rabboccare l'olio motore (per la quantità e la qualità vedere i dati tecnici) servendosi di un imbuto.

- Posizionare il tagliaerba su un terreno piano.
- Versare l'olio lentamente attraverso il bocchettone di riempimento. Non riempire troppo.
- **Controllare il livello**  
Estrarre l'astina di livello. Pulire l'astina con un panno pulito, quindi reinserirla e avvitare. Estrarre nuovamente l'astina e leggere il livello dell'olio. L'olio si deve trovare tra le tacche "ADD" e "FULL". Se necessario, versare ancora dell'olio. Il livello dell'olio non deve però superare la tacca "FULL".  
Inserire nuovamente l'astina e avvitare.
- Dopo aver riempito per la prima volta l'olio, staccare l'etichetta "NO OIL" (ASSENZA DI OLIO) posta nella parte superiore del motore.

## Rifornire di carburante



**Nota di sicurezza!** Per la spiegazione dei simboli si veda alla tabella pagina 3

- Per il rifornimento del serbatoio si raccomanda di utilizzare esclusivamente del carburante standard fresco e pulito senza piombo.  
È ammissibile carburante con il 10% di etanolo.
- Togliere il tappo del serbatoio.
- Versare la benzina con un imbuto al massimo fino al bordo inferiore del bocchettone.
- Riapplicare il tappo e avvitare.

## 9 AVVIAMENTO DEL MOTORE (illustrazione **D + P4 + E**)



**Nota di sicurezza!** Per la spiegazione dei simboli si veda alla tabella pagina 3

Avviare il motore soltanto stando dietro al tagliaerba.

In ogni caso, collocare il tagliaerba su una superficie piana e priva di erba alta (l'erba troppo alta frena l'avvio della lama e la partenza risulta più faticosa). Se ciò non fosse possibile, mettere il tagliaerba in posizione obliqua, in modo che la lama si trovi nella parte opposta a quella dell'utente, tuttavia, solo fino al punto realmente richiesto.

- Premere l'interruttore di sicurezza a staffa (1) sulla parte superiore del longherone (2) e tenerlo fermo **Z**.
- Ruotare la chiave di accensione (4) verso destra fino alla battuta; lasciarla in questa posizione fino a quando il motore non parte **P4**.

### NOTA

Per garantire una lunga durata utile della batteria e dello starter, la procedura d'avviamento non dovrebbe durare più di 5 secondi.

Il motore funziona automaticamente a regime max. ottimale richiesto per ottenere un taglio preciso (numero di giri del motore = numero di giri della lama).

### NOTA

Se lo starter elettrico è guasto, il motore si può avviare anche manualmente.

- Premere l'interruttore di sicurezza a staffa (1) sulla parte superiore del longherone (2) e tenerlo fermo **D**.
- Tirare lentamente la fune d'avviamento (3), finché non si sente una certa resistenza, dopodiché tirarla con forza **E**, a questo punto si mette in moto il motore; riaccompagnare lentamente la fune.

### ATTENZIONE

Durante l'avvio, afferrare l'impugnatura della fune di avviamento saldamente, altrimenti rischia di scivolare dalla mano. Pericolo di lesioni!

### IMPORTANTE

Il motore si mette in funzione solo quando viene premuta la staffa di comando di sicurezza sulla parte superiore del longherone. Nel momento in cui viene rilasciata la staffa di comando sollecitata dalla molla, questa si ribalta nuovamente indietro verso l'alto in posizione di partenza, di conseguenza viene attivato il freno motore e entro 3 secondi sia il motore che il coltello a barra si fermano completamente.

## 10 SPEGNERE IL MOTORE (illustrazione **F + P4**)

- Lasciare libera la levetta dell'arresto automatico del motore (1) **F**.
- Togliere la chiave di accensione (4) **P4**. (R43VE)

## 11 FERMARE IL MOTORE IN CASO DI EMERGENZA

### ATTENZIONE

Evitare possibili lesioni! Il motore e il coltello a barra devono fermarsi entro 3 secondi. Se ciò non avviene è necessario recarsi presso l'officina autorizzata più vicina.

Lasciare la staffa di comando e la staffa di sicurezza.

- Il tagliaerba si ferma.
- La lama va in posizione di arresto
- Il motore si spegne

## 12 TRASMISSIONE DI MARCIA

### Comando della trazione posteriore (illustrazione G)

La trazione posteriore viene messa in stato di movimento o di arresto tramite la levetta di comando dell'azionamento (1) sul manubrio superiore (2), a motore avviato:

- Tirare la levetta di comando dell'azionamento e tenerla ferma = il tagliaerba si mette in funzione.
- Rilasciare la levetta di comando dell'azionamento = il tagliaerba si ferma (posizione 0).

### Regolazione della velocità (illustrazione H)

#### IMPORTANTE

**La velocità deve essere regolata soltanto a motore avviato per evitare danni!**

La velocità di trazione viene regolata, a variazione continua, mediante la leva dell'acceleratore, posta a sinistra.

- Spingere la leva sbloccandola verso il basso (1) e, regolandola, impostare la velocità di marcia desiderata (2). La leva scatta automaticamente nella posizione più vicina.
  - Posizione "lepre" = veloce (velocità massima)
  - Posizione "tartaruga" = lento (velocità minima)

#### NOTA

**La mietitura ad una velocità eccessiva può avere per conseguenza un pessimo quadro di taglio ossia al risultato di raccolta, pertanto, si raccomanda di adattare sempre la velocità alle rispettive circostanze. Nei tratti d'erba più lunghi si dovrebbe scegliere una velocità di marcia più lenta.**

## 13 FUNZIONAMENTO DEL TAGLIAERBA



**Nota di sicurezza!** Per la spiegazione dei simboli si veda alla tabella pagina 3

### Mietitura in pendenza

#### IMPORTANTE

**Il tagliaerba può marciare su pendii e scarpate con un'inclinazione fino a 25°. Inclinazioni di valore maggiore possono condurre a danni del motore.**

**Per ragioni di sicurezza consigliamo però di non utilizzare questo potenziale teorico. Di buona regola i tagliaerba guidati manualmente non vanno utilizzati in pendenze di oltre 15°.**

### Controllo del livello dell'olio

Controllare il livello dell'olio prima di ogni mietitura **Y1**. Non lasciare mai in moto il motore con un livello d'olio troppo basso. La conseguenza potrebbero essere danni irreparabili.

### Controllo della sicurezza di funzionamento

Prima della falciatura occorre accertarsi che la staffa di sicurezza per il freno motore funzioni perfettamente. Una volta rilasciata la staffa di comando, il motore e la barra di taglio devono fermarsi entro tre secondi. In caso contrario, rivolgersi all'officina autorizzata più vicina.

Accertarsi che tutti i dispositivi di protezione siano applicati correttamente e che non siano danneggiati!

Dopo le prime ore di esercizio e successivamente di tanto in tanto, controllare che tutte le viti e i dadi siano ben saldi; stringerli se necessario! Controllare lo stato e la posizione della lama anche prima della falciatura onde evitare eventuali pericoli (vedi a tal proposito il capitolo „Manutenzione della barra di taglio”).

Inoltre, controllare regolarmente se la ventola, la frizione delle lame e l'alloggiamento della ventola sono usurati e in posizione.

Controllare che il cappuccio della candela sia posizionato bene! Toccare il cappuccio è pericoloso fino a quando non è installato correttamente. Non staccarlo mai mentre il motore è acceso! Pericolo di scossa elettrica.

Se il gruppo falciatore si blocca, ad es. dopo aver tamponato un ostacolo, far controllare da un'officina autorizzata se la falciatrice presenta componenti danneggiati o deformati. Far eseguire sempre da un'officina autorizzata anche le eventuali riparazioni che si rendono necessarie.

### Limitazioni temporali

Il funzionamento dei tagliaerba è sottoposto ad un ordinamento regionale e temporaneo diverso. Lei è perciò pregato di informarsi presso le autorità competenti, prima di azionarlo.

## Consigli per la cura del prato (illustrazione M)

Dopo 10 – 14 giorni ogni erba incomincia inselvaticarsi. Potete notarlo gradualmente: più spesso viene tagliata l'erba, tanto più bella e robusta diventerà; infatti, un cambio periodico favorisce ne una crescita uniforme.

Prima di ogni taglio si raccomanda di rimuovere tutti i corpi estranei (pietre, legni, rami, ecc.) dall'erba; ma osservare anche durante la mietitura se vi sono improvvisamente degli oggetti estranei in giro.

Si raccomanda una mietitura di erba possibilmente asciutta. Con il suolo bagnato la zolla erbosa vede leggermente danneggiata; le ruote si infossano lievemente e lasciano delle brutte tracce.

Una volta che l'erba è diventata troppo lunga, occorre tagliarla prima con una regolazione d'altezza elevata in una direzione e dopodiché, al ritorno, con un'altezza più bassa e quindi di traverso all'altezza desiderata. Eseguire il taglio solo con una lama ben affilata in condizione perfetta e irreprensibile, per evitare frange nei fili d'erba. Guidando la mietitrice a passo d'uomo possibilmente in linee ben dritte si ottiene un quadro di taglio pulito. Queste linee devono sovrapporsi sempre di alcuni centimetri, per evitare di lasciare delle strisce.

La mietitura su un'altezza di taglio minima dovrebbe essere effettuata soltanto su superfici d'erba piane!

Se viene regolata un'altezza di taglio troppo bassa, potrebbe danneggiarsi la zolla erbosa, in determinate circostanze, può perfino essere distrutta.

Oltre all'altezza di taglio, anche la velocità di marcia influenza il quadro di taglio e il risultato di raccolta. Adattare la velocità di marcia alla persona, al terreno e all'altezza dell'erba da tagliare. Nei tratti d'erba più lunghi si dovrebbe scegliere una velocità di marcia più lenta.

Durante la mietitura di erba alta scegliere innanzitutto la posizione di taglio più alta e ripassare con la mietitura con una regolazione più bassa di traverso.

### A cosa serve il rullo posteriore?

Il rullo dell'apparecchio produce sul prato un effetto a strisce, così come si presenta nei campi da calcio.

Il peso del rullo piega l'erba nella direzione di marcia. L'alternanza della direzione produce l'effetto sul prato.

Inoltre, il rullo permette di guidare il tagliaerba senza problemi sui bordi e sugli angoli in pendenza, garantendo così un taglio ancora più preciso.

La presenza di eventuali dislivelli della superficie del prato viene annullata dal rullo, così da produrre un risultato ottimale e omogeneo.

Oltre ad avere un prato otticamente impeccabile, il rullo offre un ulteriore vantaggio: il tagliaerba con rullo si contraddistingue per una manovrabilità e una maneggevolezza senza paragoni.

## 14 DISPOSITIVO DI RACCOLTA DELL'ERBA



**Nota di sicurezza!** Per la spiegazione dei simboli si veda alla tabella pagina 3

### Funzionamento con sacco di raccolta

Quando si taglia l'erba badare che il sacco venga vuotato per tempo. Il segnale turbo sul sacco raccogliitore vi indica quando è giunto il momento di vuotarlo.

### Turbosegnale (indicazione che il sacco per la raccolta dell'erba è pieno) (illustrazione J + K)

Sulla parte superiore del sacco di raccolta si trova un dispositivo che indica se il sacco è pieno o vuoto.

- Con il sacco di raccolta vuoto e mentre si taglia l'erba, il segnale di raccolta si gonfia **J**.
- Con il sacco di raccolta pieno, invece, il segnale di raccolta si sgonfia; in tal caso, cessare immediatamente l'attività di taglio e svuotare il sacco di raccolta **K**.

### IMPORTANTE

**Se il tessuto del sacco di raccolta è molto sporco, il segnale di raccolta non si gonfia – Pulire subito il tessuto.**

**Soltanto con un sacco di raccolta, che lascia respirare aria, si ottiene una raccolta d'erba perfetta.**

### IMPORTANTE

**Non lavare il sacco di raccolta dell'erba con acqua calda!**

### Per svuotare il sacco di raccolta (illustrazione L)

- Spegnere il motore.
- Sollevare la chiusura del canale di espulsione
- Sganciare dalla staffa di sostegno dal tagliaerba il sacco pieno che pende dal suo supporto – la ribalta di espulsione si chiude automaticamente.
- Svuotare il sacco per bene tenendolo per il supporto e per la maniglia sul fondo.



## Funzionamento senza sacco di raccolta

### AVVERTENZA

Durante il funzionamento senza sacco di raccolta dell'erba, è necessario che la ribalta d'espulsione nell'alloggiamento della mietitrice sia sempre chiuso (ribaltato verso il basso).

## 15 PULIZIA E MANUTENZIONE DEL TAGLIAERBA

Una manutenzione periodica è la migliore garanzia per una lunga durata e un funzionamento privo di complicazioni!

**Utilizzare solo pezzi di ricambio originali in quanto gli unici in grado di garantire sicurezza e qualità!**

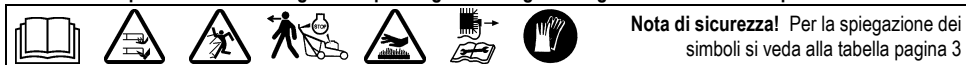

### Pulitura (illustrazione O)

#### IMPORTANTE

Ai fini della riparazione e degli interventi di manutenzione, appoggiare la falciatrice sul fianco sinistro (nella direzione di marcia), altrimenti si possono avere difficoltà nell'avviamento.

#### ATTENZIONE

Nel capovolgere la falciatrice o nell'appoggiarla sul fianco, fare attenzione che non fuoriescano olio né benzina.

#### Pericolo d'incendio!

Togliere lo sporco e i residui di erba direttamente dopo la falciatura. Per la pulizia, servirsi di una spazzola o di un panno. Non ruotare la barra di taglio, altrimenti l'olio motore viene pompato nel carburatore/filtro dell'aria e si possono avere difficoltà nell'avviamento.

#### ATTENZIONE

Non inserire le dita nelle aperture dell'alloggiamento della ventola e tenere ferma la ventola. Se si ruota la barra di taglio durante la pulizia, si rischia di schiacciarsi le dita tra la ventola e il relativo alloggiamento!

#### IMPORTANTE

Non usare mai l'idropulitrice ad alta pressione o un normale getto d'acqua per pulire la zona di trasmissione, le parti del motore (come l'impianto di accensione, il carburatore ecc.), le guarnizioni e le sedi dei cuscinetti. Ciò potrebbe causare danni o costose riparazioni.

### Conservazione

Riporre la macchina sempre in stato pulito, in un luogo asciutto e chiuso, fuori dalla portata dei bambini. Lasciar raffreddare il motore prima di sistemare la macchina in un luogo chiuso.

### Ribaltamento del longherone di guida (illustrazione A1)

– Per facilitare la conservazione o il trasporto, allentare i quattro dadi ad alette fino a quando il longherone di guida non si può ripiegare sul motore senza resistenza a forma di Z **A1**.

**Gli adattatori dentati di plastica dell'estremità del longherone inferiore devono sganciarsi dalla cavità dell'alloggiamento.**

– Non piegare o schiacciare i tiranti.

#### ATTENZIONE

Se occorre spostare il longherone a fini del trasporto o stoccaggio, allentando i dadi ad alette e sganciando gli adattatori dentati di plastica dalla cavità dell'alloggiamento, il longherone può ribaltarsi accidentalmente. Inoltre possono formarsi punti di schiacciamento tra la parte inferiore e superiore del longherone e l'alloggiamento.

#### Pericolo di lesioni!

### Trasporto e fissaggio dell'apparecchio

– Per trasportare l'apparecchio, non afferrarlo mai dall'espulsore! Afferrarlo davanti dal carter e dietro dall'impugnatura di trasporto.

Prima del sollevamento o del trasporto, si raccomanda di osservare il peso della macchina (vedi Dati tecnici). Il sollevamento di pesi elevati può causare problemi alla salute.

Pertanto, raccomandiamo di sollevare e trasportare l'apparecchio sempre almeno con due persone.

– Trasportare l'apparecchio in posizione verticale.

– Disporre il mezzo di trasporto su un suolo piano per non far spostare l'apparecchio prima di fissarlo.

– Sganciare il sacco di raccolta dell'erba e fissarlo separatamente durante il trasporto.

– Fissare l'apparecchio con dispositivi di fissaggio per carichi appositamente omologati (ad esempio cinghie di fissaggio con elemento di serraggio) sopra o nel veicolo di trasporto con la massima sicurezza. Le cinghie di serraggio sono

realizzate con nastri in fibre sintetiche. Ogni cinghia di serraggio è rispettivamente contrassegnata. L'etichetta contiene indicazioni importanti per l'uso.

- Durante il trasporto di merci che possono rotolare, si raccomanda di effettuare un fissaggio diretto con quattro cinghie di serraggio. Fissare l'apparecchio alle ruote per far sì che non si muova durante il trasporto.

#### **ATTENZIONE**

**Non stringere eccessivamente le cinghie. Un fissaggio eccessivo dell'apparecchio potrebbe provocare danni.**

#### **Manutenzione del coltello a barra**

Un coltello ben affilato garantisce un rendimento di taglio ottimale. Prima di ogni mietitura si raccomanda di verificare la condizione e la sede fissa del coltello. Un coltello logorato o danneggiato deve essere assolutamente sostituito.

#### **Riaffilatura e bilanciamento del coltello a barra (illustrazione Q)**

##### **AVVERTENZA**

**La riaffilatura e il bilanciamento del coltello a barra devono essere eseguiti esclusivamente da parte di un'officina specializzata e autorizzata. Un coltello non affilato e bilanciato in modo appropriato può causare forti vibrazioni con la conseguenza di un danneggiamento del tagliaerba.**

##### **IMPORTANTE**

Quando si effettua l'equilibratura, fare attenzione al valore limite di 2,9 g.

I taglienti della barra portalamme si devono affilare finché non si raggiunge il relativo valore (vedi figura Q) o la tacca di riferimento (1) sulla barra portalamme (anello). Attenzione! Osservare l'angolazione di rettifica di 30°.

La vostra officina specializzata può controllare per voi questo valore (limite di usura)!

##### **AVVERTENZA**

**Una lama che ha ormai superato il suo limite di usura (marcatura) potrebbe spezzarsi ed essere proiettata via, con la conseguenza di gravissime lesioni.**

#### **Cambio della lama**

##### **AVVERTENZA**

**La barra di taglio va sostituita sempre da un'officina autorizzata. Se la frizione delle lame non è assemblata correttamente o una vite è troppo stretta o troppo allentata, la barra di taglio può staccarsi, il che potrebbe provocare gravi lesioni.**

- In caso di sostituzione utilizzare soltanto le lame originali! (no. di ordinazione: si veda ricambi originali e accessori).
- Le lame di ricambio devono essere contrassegnate durevolmente con il nome e/o il simbolo del produttore o fornitore o il numero del pezzo.

#### **Manutenzione delle ruote**

Una volta l'anno, oppure ogni 20 ore di funzionamento, lubrificare i cuscinetti delle ruote.

- Togliere la copertura delle ruote.
- Con una chiave a tubo svitare i dadi esagonali e togliere le ruote.
- Dopo aver lubrificato i cuscinetti, applicare le ruote e stringere le viti fino ad un punto tale che possono ancora girare senza gioco.

#### **Manutenzione del sistema propulsore**

- Per il funzionamento ottimale della trasmissione a cinghia è assolutamente necessario che il tirante Bowden per l'accensione e lo spegnimento del propulsore scorra bene.
- Il tirante Bowden viene impostato in fabbrica e non necessita di ulteriore regolazione precisa o aggiustamento posteriore.

#### **Cambio della cinghia trapezoidale trazione**

Il cambio della cinghia trapezoidale di trazione può essere eseguito solo presso un'officina specializzata.

#### **Manutenzione della trasmissione a catena**

Fare controllare e se necessario riparare la trasmissione a catena solo da un'officina autorizzata.

Si consiglia di fare controllare la trasmissione a catena una volta all'anno congiuntamente al cambio dell'olio. Per tutelare l'ambiente, far eseguire il cambio dell'olio da un'officina specializzata.

#### **Caricare la batteria d'avviamento**

La batteria può venire ricaricata sia da montata che da smontata.

- Separare la presa di collegamento del cavo della batteria con il pettine del cavo.



In condizioni di inserimento difficoltose (molta polvere), pulire il filtro dopo ogni taglio d'erba, altrimenti ogni 3 mesi oppure ogni 25 ore di funzionamento.

(ord. no. inserto filtro si veda ricambi originali e accessori)

### **Controllo della candela di accensione (illustrazione Y)**

Per il controllo dell'usura, togliere il cappuccio della candela e svitare la candela di accensione. Se l'elettrodo è molto consumato, la candela va sostituita in ogni caso (no. di ordinazione: si veda ricambi originali e accessori).

Altrimenti è sufficiente pulire la candela con una spazzola di acciaio e regolare la distanza degli elettrodi su 0,7 mm. Avvitare a mano la candela di accensione nel motore (fare attenzione all'anello di tenuta) e poi stringere con la chiave a tubo. Mettervi sopra il cappuccio della candela. Sostituire ogni anno la candela di accensione.

### **Prescrizioni per un corretto svernamento del motore (oppure non utilizzo prolungato)**

- Svuotare il serbatoio della benzina o lasciare il motore avviato, finché non si spegne per mancanza di carburante.
- Spegnerne il motore e togliere il cappuccio della candela.
- Far fuoriuscire l'olio, fintanto che il motore è ancora caldo. Versare dell'olio fresco (per la quantità e qualità vedi i dati tecnici).
- Eliminare l'erba e i residui di erba tagliata dai cilindri e dalle alette, sotto la calotta di copertura del motore e intorno al silenziatore.
- Riporre la macchina sempre in stato pulito, in un luogo asciutto e chiuso, fuori dalla portata dei bambini.

## 17 CAUSE DEI DISTURBI E LORO ELIMINAZIONE

Disturbi	Possibili cause	Soluzione
<b>Il motore non si avvia</b>	Leva di comando non premuta.	Premere la leva di comando sulla parte superiore del montante <b>D</b> .
	Il serbatoio del carburante è vuoto.	Fare rifornimento con carburante pulito e fresco.
	Il cappuccio della candela è staccato.	Applicare, premendo, il cappuccio candele o far controllare dall'officina autorizzata.
	La candela di accensione è difettosa oppure imbrattata oppure gli elettrodi sono bruciati.	Sostituire ovvero pulire la candela di accensione, portare la distanza degli elettrodi a 0,7 mm <b>Y</b> .
	Al motore arriva troppa benzina (candela bagnata).	Far controllare dall'officina autorizzata.
	Il filtro dell'aria è imbrattato.	Pulire o sostituire il filtro dell'aria <b>W</b> .
	La batteria non è carica.	Caricare la batteria <b>W1</b> , <b>X1</b> .
	Procedura di avvio superiore a 5 secondi o ripetuta troppo spesso.	Qualora si presentassero problemi all'avvio, ricaricare la batteria.
	I cavi di collegamento tra la chiave di accensione, la batteria e il motore sono sciolti, cioè senza contatto.	Collegare ovvero controllare la spina della batteria con la spina ausiliare del gruppo di cavetti <b>U1</b> o far controllare dall'officina autorizzata.
<b>La potenza del motore diminuisce</b>	Il filtro dell'aria è imbrattato.	Pulire o sostituire il filtro dell'aria <b>W</b> .
	La candela di accensione è imbrattata di fuliggine.	Far controllare dall'officina autorizzata.
<b>Il motore funziona in modo irregolare</b>	Il filtro dell'aria è imbrattato.	Pulire o sostituire il filtro dell'aria <b>W</b> .
	La candela di accensione è imbrattata di fuliggine.	Far controllare dall'officina autorizzata.
		Far controllare dall'officina autorizzata.
<b>Il tagliaerba non va</b>	Levetta di comando dell'azionamento non tirata.	Tirare la levetta di comando dell'azionamento <b>G</b> .
		Far controllare dall'officina autorizzata.
<b>La velocità non può essere regolata</b>		Far controllare dall'officina autorizzata.
<b>Forti scossoni (vibrazioni)</b>		Far controllare dall'officina autorizzata.
<b>Il taglio non è pulito, il prato ingiallisce</b>	La lama è senza filo.	Far affilare ed equilibrare dall'officina autorizzata <b>Q</b> .
	L'altezza di taglio è troppo bassa.	Regolare su un'altezza di taglio superiore <b>I</b> .
	Il numero di giri del motore è troppo basso.	Lavorare con il massimo numero di giri.
	La velocità della falce è troppo elevata.	Regolare la velocità della falce.
	Le guide della falce non sono sufficientemente sovrapposte.	Nel caso di erba alta le guide della falce devono essere eventualmente sovrapposte ulteriormente.
	Erba arruffata.	Con l'utilizzo di un vorticatore si possono raggiungere consistenti miglioramenti.

<b>Il dispositivo di espulsione è otturato</b>	Non viene osservato il turbosegnaie <b>J + K</b> .	Svuotare il sacco di raccolta <b>L</b> .
	Il numero di giri del motore è troppo basso.	Lavorare con il massimo numero di giri.
	L'altezza di taglio è troppo bassa e l'erba troppo alta.	Regolare su un'altezza di taglio superiore <b>I</b> .
	La velocità della falce è troppo elevata.	Regolare la velocità della falce.
	L'erba è umida.	Lasciare asciugare il prato.

In caso di guasti o difetti non menzionati in questo testo, rivolgetevi alla più vicina officina autorizzata.

Riparazioni che necessitano di conoscenze speciali devono essere eseguite da uno specialista. La vostra officina autorizzata sarà felice di aiutarvi se non volete eseguire i lavori di manutenzione da soli.

1	Esclarecimento da placa de identificação colocada na máquina .....	2	13	Operação de corte .....	12
2	Introdução .....	2		Ceifar em posições inclinadas .....	12
3	Esclarecimento dos símbolos .....	3		Controlador do nível do óleo .....	12
4	Uso conforme o especificado .....	4		Verificação da segurança de funcionamento .....	12
5	Medidas gerais de segurança para corta-relvas manuais de lâmina rotativa (gasolina) .....	4		Restrições de horário .....	12
	Avisos gerais de segurança .....	4		Conselhos para cuidar da relva (ilustração <b>M</b> ) .....	13
	Preparativos .....	5	14	Dispositivo de recolha de relva .....	13
	Manuseamento .....	5		Modo de funcionamento do cesto de recolha de relva .....	13
	Manutenção e conservação .....	7		Sinal turbo (Indicação do nível do cesto de recolha da relva) (ilustração <b>J + K</b> ) .....	13
6	Descrição dos componentes .....	8		Despejar o cesto de recolha (ilustração <b>L</b> ) .....	14
7	Trabalhos preparatórios .....	8		Modo de funcionamento sem cesto de recolha .....	14
	Desdobrar o guiador (ilustração <b>A1 + E1 + B1</b> ) .....	8	15	Cuidados e manutenção do corta-relva .....	14
	Montar o puxador de arranque (ilustração <b>D + L1</b> ) .....	9		Limpeza (ilustração <b>O</b> ) .....	14
	Instalar o cesto de recolha no corta-relva (ilustração <b>R1 + S1</b> ) .....	9		Conservação .....	14
	Regular a altura de corte (ilustração <b>I</b> ) .....	9		Dobrado do guiador (ilustração <b>A1</b> ) .....	14
	Fixar a cinta dos cabos .....	9		Transporte e protecção do aparelho .....	14
	Montagem da bateria de arranque carregada (ilustração <b>J3 + U1</b> ) .....	9		Manutenção do porta-lâminas .....	15
8	Antes da primeira utilização .....	9		Afição e equilíbrio do porta-lâminas (ilustração <b>Q</b> ) .....	15
	Carregar a bateria de arranque .....	9		Substituir a lâmina .....	15
	Carregar a bateria quando esta está montada (ilustração <b>X1</b> ) .....	10		Manutenção das rodas .....	15
	Carregar a bateria quando esta está desmontada (ilustração <b>W1</b> ) .....	10		Manutenção do accionamento .....	15
	Encher com óleo (ilustração <b>Y1</b> ) .....	10		Substituição da correia trapezoidal da transmissão ..	15
	Encher com combustível .....	11		Manutenção do accionamento de correntes .....	15
9	Arranque do motor (ilustração <b>D + P4 + E</b> ) .....	11		Recarregar a bateria de arranque .....	16
10	Desligar o motor (ilustração <b>F + P4</b> ) .....	11	16	Manutenção do motor .....	16
11	Paragem em caso de emergência .....	11		Substituição do óleo .....	16
12	Mecanismo de translação .....	12		Limpeza e troca do filtro de ar (ilustração <b>W</b> ) .....	16
	Controlo da tracção traseira (ilustração <b>G</b> ) .....	12		Controlo da vela de ignição (ilustração <b>Y</b> ) .....	17
	Regulação da velocidade (ilustração <b>H</b> ) .....	12		Modo correcto de manter o motor quando não está a funcionar (ou desuso prolongado) .....	17
			17	Avarias – causas e soluções .....	18
				Declaração de conformidade da CE .....	20
				Dados técnicos .....	vide o lado interno do envelope

# 1 ESCLARECIMENTO DA PLACA DE IDENTIFICAÇÃO COLOCADA NA MÁQUINA

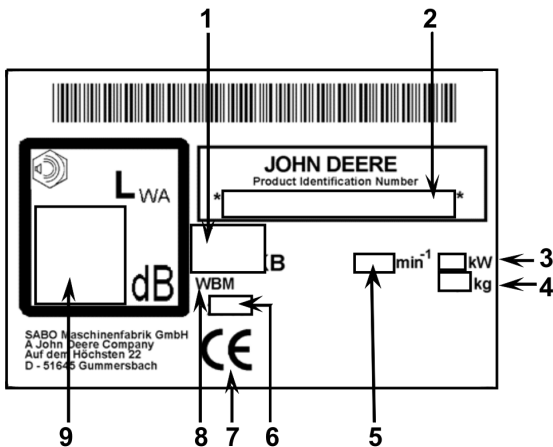

- 1 Designação de tipo
- 2 Número do modelo e de série
- 3 Potência do aparelho
- 4 Peso
- 5 Velocidade de rotação nominal do motor
- 6 Ano de construção
- 7 Selo de conformidade da CE
- 8 Corta-relvas conduzido manualmente
- 9 Nível de pressão acústica garantido

## 2 INTRODUÇÃO

### Prezada, jardineiro, prezada jardineira,

quando o orgulho sobre uma relva bem cuidada chega a satisfação no trabalho de jardinagem, se fica sabendo o que se tem nos seus aparelhos de jardim. Com o seu novo corta-relvas JOHN DEERE, realizou uma boa escolha. Ele une as vantagens de rendimento de uma grande marca de tradição com as inovações da alta tecnologia. Irá sentir que com ele trabalha e se alegrar ao ver o resultado maravilhoso.

Mas antes de iniciar os trabalhos de cuidados da relva, encontrará aqui algumas informações importantes que deve obedecer obrigatoriamente.

Antes de colocar o corta-relvas em funcionamento pela primeira vez, ler este manual de instruções cuidadosamente, para familiarizar-se com a correcta manipulação e manutenção da máquina e para evitar ferimentos ou danos no seu corta-relvas.

Utilizar o corta-relvas com cuidado. Os pictogramas colocados no aparelho indicam medidas de precaução importantes. O significado dos pictogramas é esclarecido no verso.

Os avisos de segurança neste manual de instruções estão marcados com símbolos. O esclarecimento dos símbolos pode ser encontrado na tabela na próxima página.

As designações à esquerda e à direita se relacionam sempre ao lado esquerdo e direito do aparelho vistos na direcção de movimentação.



O quanto mais observar as instruções técnicas, tanto mais irá aumentar a confiabilidade de funcionamento do seu corta-relvas JOHN DEERE. Alertamos que os danos no corta-relvas que forem ocasionados por erros de manipulação não estão submetidos à obrigação legal de garantia.

Desejamos muita satisfação nos trabalhos de cuidados com a relva e terreno.



### 3 ESCLARECIMENTO DOS SÍMBOLOS

	<p><b>ALERTA</b> Ler e observar o manual de instruções e as normas gerais de segurança. Ao uso conforme o fim especificado pertence também a observação das condições de operação, manutenção e reparação prescritas pelo fabricante.</p>
	<p><b>ALERTA</b> Manter terceiros afastados do sector de perigo! O contacto com o porta-lâminas rotativo pode levar a sérios ferimentos. Os objectos ejectados podem ocasionar sérios ferimentos. Jamais ceifar, enquanto pessoas, especialmente crianças ou animais, estiverem nas proximidades.</p>
	<p><b>ALERTA</b> A gasolina é facilmente inflamável e altamente explosiva. Gasolina e óleo extravasado sobre o motor aquecido são facilmente inflamáveis. Fogo e explosões podem ocasionar sérios ferimentos e danos materiais. Durante o funcionamento do motor ou no caso de máquina aquecida, não deverá ser aberta a tampa do depósito ou este ser atestado com gasolina. Estando o motor em funcionamento, a vara de medição do nível do óleo deve estar sempre firmemente aparafusada.</p>
	<p><b>ALERTA</b> A gasolina é facilmente inflamável e altamente explosiva. Fogo e explosões podem ocasionar sérios ferimentos e danos materiais. Fumar e fogo vivo, durante o abastecimento, são proibidos.</p>
	<p><b>ALERTA</b> Atenção com as lâminas afiadas! O contacto com o porta-lâminas rotativo pode levar a sérios ferimentos nos pés. Somente arrancar o motor permanecendo atrás do corta-relvas. Prestar atenção, para que os pés não venham a ficar debaixo da carcaça da máquina.</p>
	<p><b>ALERTA</b> Atenção com as lâminas afiadas! O contacto com o porta-lâminas rotativo pode levar a sérios ferimentos nas mãos e pés. Com o motor/lâminas em funcionamento, observar a distância de segurança fornecida pelo comprimento do guiador. Prestar atenção para que as mãos e os pés não venham a entrar por debaixo da carcaça.</p>
	<p><b>ALERTA</b> Objectos ejectados podem causar sérios ferimentos. Antes de ceifar, especialmente no caso de superfícies cobertas por folhas caídas, remover todas as pedras, bastões, fios e outros corpos estranhos da relva. Jamais utilizar o aparelho com dispositivos de protecção danificados ou faltantes. Antes da primeira colocação em funcionamento testar a fixação dos parafusos da lâmina, a seguir, verificar a barra de lâminas regularmente quando ao firme assentamento, desgaste e avarias. Substituir uma lâmina desgastada ou danificada. Verificar antes do arranque do motor, se as ferramentas foram removidas.</p>
	<p><b>CUIDADO</b> O silenciador e o motor atingem em funcionamento temperaturas muito elevadas. Perigo de queimaduras! Antes de trabalhos de manutenção e de limpeza, deixar a máquina arrefecer por, no mínimo, 15 minutos. Jamais utilizar o aparelho com a grade de protecção do silenciador danificada ou faltante.</p>
	<p><b>CUIDADO</b> Se durante os trabalhos no aparelho, a ficha da vela de ignição não for retirada, o motor pode arrancar, resultando em ferimentos graves. Antes de trabalhos de manutenção e reparação, desligar o motor, remover a ficha da vela de ignição e a chave de ignição, quando presente. Jamais remover a ficha da vela com o motor em funcionamento. Risco: choque eléctrico! Para os avisos correspondentes de limpeza ou manutenção, verificar no manual de instruções.</p>

	<p><b>ALERTA</b></p> <p>O contacto com o porta-lâminas rotativo pode levar a sérios ferimentos nas mãos e nos pés. Objectos ejectados podem causar sérios ferimentos.</p> <p>Desligar o motor e esperar até que a lâmina de corte pare:</p> <ul style="list-style-type: none"> <li>- quando o corta-relvas tiver de ser levantado ou virado, por exemplo para o transportar;</li> <li>- ao se movimentar fora da relva sobre caminhos ou rodovias;</li> <li>- quando a máquina ficar sem ser vigiada por um breve intervalo de tempo;</li> <li>- antes de ajustar a altura de corte;</li> <li>- antes de retirar o cesto de recolha de relva;</li> <li>- antes de atestar novamente.</li> </ul>
	<p><b>CUIDADO</b></p> <p>O contacto com as arestas afiadas da barra de lâminas pode levar a ferimentos. Sempre trajar sapatos de protecção quando de trabalhos de manutenção e de limpeza.</p>

#### 4 USO CONFORME O ESPECIFICADO

- O aparelho é determinado exclusivamente para ceifar superfícies de grama e relva no âmbito dos cuidados de jardins e paisagens ("Uso conforme o especificado"). Toda a utilização para além destas, vale como não conforme com o especificado; o fabricante não se responsabiliza por danos que disto resultarem; o risco, neste caso, é assumido individualmente pelo utilizador. Ao uso conforme o especificado pertence também a observação das condições de operação, manutenção e reparação prescritas pelo fabricante.
- Se for utilizado em espaços públicos, parques, terrenos de desporto, estradas e áreas agrícolas ou florestais, deverão ser tomados cuidados especiais.
- O corta-relvas não deverá ser utilizado, especialmente, para cortar arbustos, sebes ou mato, nem para cortar plantas trepadeiras ou plantas sobre telhados ou varandas, nem aspirar ou limpar pavimentos.
- Não é autorizado o uso de quaisquer aparelhos suplementares e de ampliação não liberados pela JOHN DEERE. Pelo uso de tais aparelho suplementares e de ampliação fica extinta a conformidade da CE e o direito de garantia. As modificações arbitrárias neste corta-relvas excluem uma responsabilidade do fabricante pelos danos resultantes.

#### 5 MEDIDAS GERAIS DE SEGURANÇA PARA CORTA-RELVAS MANUAIS DE LÂMINA ROTATIVA (GASOLINA)

##### Avisos gerais de segurança



Para a sua própria segurança e de modo a garantir o funcionamento da máquina, leia com atenção este manual do operador. Familiarize-se com os dispositivos de controlo e o manuseamento da máquina.

- Não se esqueça de que o operador desta máquina ou quem dela se servir, não só é responsável por pôr em risco terceiros ou os seus bens com é igualmente responsável por todo o acidente que possa ocorrer durante a utilização da máquina.
- Este manual do operador faz parte do equipamento desta máquina, devendo por isso mesmo, ser entregue ao comprador no caso desta máquina voltar a ser vendida.
- Não autorize a utilização desta máquina a crianças ou jovens com idade inferior a 16 anos ou a outras pessoas não familiarizadas com este manual do operador. Tenha em conta que: a idade mínima do utilizador pode ser prescrita por regulamentação local.
- Deve alertar todos aqueles que venham a utilizar a máquina dos eventuais perigos, assim como das medidas de segurança a respeitar. Este aparelho somente deverá ser utilizado, sofrer manutenção e reparação por pessoas que estejam familiarizados com isto e estejam instruídos sobre os perigos.
- Este aparelho não é determinado para ser utilizado por pessoas (incluindo crianças) com capacidades físicas, sensoriais ou mentais limitadas ou com deficiência de experiência e/ou de conhecimento, a não ser que estas sejam fiscalizadas por uma pessoa responsável pela sua segurança e recebem desta instruções de como utilizar o aparelho. Esta pessoa fiscalizadora deve decidir previamente se a pessoa com capacidades físicas, sensoriais ou mentais está habilitada para esta actividade.



Não deve servir-se do corta-relvas se encontrarem terceiros, especialmente crianças ou animais nas proximidades.

- A máquina deve ser armazenada em local seguro. Quando a máquina não for utilizada, deve ser armazenado num local seco e fechado, inacessível às crianças.

## Preparativos

- Durante o corte de relva, devem sempre ser calçados sapatos firmes ou sapatos de segurança e calças longas. Não executar o corte da relva com pés descalços ou sandálias. Para a protecção dos olhos, usar um óculos de segurança.



Antes e durante a utilização do corta-relvas, remova pedras, pedaços de madeira, arames e outros corpos estranhos, que possam ser presos e ejectados pela área de corte.

Se tiverem de ser aspiradas folhas com o corta-relvas, deverão ser removidos, da mesma maneira, todas as pedras e demais corpos estranhos. Quando isto não puder ser garantido, devido às folhas deitadas sobre a relva, as folhas não deverão ser aspiradas.

- A presença de galhos pendurados e obstáculos semelhantes podem ferir o utilizador ou impedir o corte da relva. Antes de iniciar o corte da relva, ter em conta a presença de possíveis obstáculos, como p. ex. galhos pendurados, e cortá-los ou removê-los.

## ALERTA



- A gasolina é facilmente inflamável e altamente explosiva.
- Fogo e explosões podem ocasionar sérios ferimentos e danos materiais.
- Somente armazenar gasolina num reservatório autorizado para isso e inacessível para as crianças.
- Não abastecer o reservatório no veículo, sobre uma superfície para transporte de carga ou um reboque com revestimento de material plástico. Antes de encher o reservatório com o combustível, não o coloque próximo ao veículo, mas sim sempre no chão.
- Abasteça o depósito ao ar livre e com o motor frio. Não deve fumar nem aproximar-se de chamas durante o enchimento do depósito.
- Não abastecer os aparelhos accionados com combustível, que se encontrem sobre uma superfície de carga ou num reboque, a partir de uma bomba de abastecimento, mas sim com um reservatório de combustível portátil.
- Se derramar combustível, não deve ligar o motor.
- A tampa do depósito não pode ser aberta nem deve ser feito qualquer reabastecimento durante o funcionamento do motor, ou enquanto a máquina estiver quente.
- Em caso de derrame de gasolina, não deve ser feita qualquer tentativa de arranque do motor. Em vez disso, afaste o aparelho da superfície suja de gasolina e limpe o combustível derramado sobre o motor com um pano. Evite qualquer tentativa de accionamento do motor até que os vapores da gasolina se tenham evaporado.
- Por razões de segurança, o depósito de gasolina, assim como o recipiente de combustível, devem ser cuidadosamente fechados.
- Em caso de dano, substitua o depósito de gasolina e a tampa do depósito.

- Antes da utilização, deve inspeccionar o corta-relvas e certificar-se de que as lâminas de corte, os parafusos de fixação e o dispositivo de corte não estão gastos ou danificados. De modo a evitar um desequilíbrio, deverão ser substituídas as lâminas e os parafusos de fixação.

## Manuseamento

- O aparelho não deve ser utilizado em ambientes com risco de explosão.
- O motor de combustão interna nunca deve ser posto em funcionamento em recintos fechados devido ao perigo de intoxicação que representam os gases de escape!
- As pessoas portadoras de estimulador cardíaco (pacemaker) não devem tocar nas peças do motor quando este estiver a trabalhar.
- Atenção! Não deixar o aparelho funcionar na frente de aberturas de aspiração de equipamentos de ventilação de ambientes.
- Jamais remover a ficha da vela com o motor em funcionamento. Risco: choque eléctrico!
- Não ouvir rádio ou música com auscultadores. A segurança durante a manutenção e o funcionamento exige extrema atenção.
- Utilize o corta-relvas de dia ou com iluminação suficiente. Conduza o corta-relvas a velocidade de passo.
- Adaptar a velocidade de movimentação à pessoa e ao terreno. Aumentar a velocidade lentamente, até que a sua velocidade de movimentação adequada tenha sido atingida.

- Tenha cuidado especialmente nos sítios onde a visibilidade possa ser afectada por curvas, arbustos, árvores ou outros obstáculos.
- Não movimentar-se nas proximidades de degraus de terreno, valas e taludes. A máquina pode capotar repentinamente, quando uma roda passar sobre o canto de um barranco ou uma vala ou quando um canto ceder repentinamente.
- Cuidado ao cortar a relva debaixo de aparelhos de jogos (p.ex. balanços). O aparelho pode ficar numa posição instável. Existe perigo de ferimentos.
- Não operar a máquina estando doente, cansado ou sob a influência de álcool, medicamentos ou drogas.
- Quando possível, se deve evitar o emprego do aparelho em relva molhada. Existe perigo de escorregamento.
- Procure equilibrar-se convenientemente quando cortar em terrenos inclinados. Corte no sentido transversal em relação à encosta e nunca no sentido ascendente ou descendente. Tome todas as precauções quando mudar de direcção em terrenos inclinados.
- Não corte relva em encostas extremamente inclinadas! O corte de relva em encostas oculta basicamente riscos. O seu corta-relvas é tão potente que pode ainda cortar relva em encostas com até 25° de inclinação. Por motivos de segurança, recomendamos, porém, fortemente, que não esgote este potencial de eficiência teórica. Basicamente, corta-relvas guiados manualmente, não devem ser empregados em encostas com mais de 15°.
- Tome todas as precauções quando necessitar de mudar de direcção ou quando puxar a máquina para si.
- Ao efectuar movimentos de marcha-atrás com a máquina arrisca-se a tropeçar. Evite fazer marcha-atrás com a máquina. Evite uma postura anormal. Preocupe-se em ter uma posição segura e mantenha sempre o equilíbrio.
- Respeite sempre a distância de segurança dada pela barra do guidador da máquina.
- A fim de evitar o deslize do aparelho ao carregá-lo, segure-o sempre pelos pegadoiros designados para isso (pegadoiros de transporte, caixa, extremidades da barra ou barra transversal da parte inferior da barra de guia). Não toque na tampa de ejeção!
- Tenha em atenção o peso da máquina antes de levantá-la ou carregá-la (vide as especificações técnicas). O levantamento de pesos excessivos pode causar problemas à saúde.
- Nunca levante ou transporte a máquina com o motor a trabalhar.
- Jamais utilizar a máquina com dispositivos de segurança e de protecção danificados ou faltantes.

#### Dispositivos de segurança são:



- Estribo de segurança  
Soltar o estribo de accionamento para o freio do motor em momento de perigo: O motor e o porta-lâminas paralisam dentro de três segundos.  
A função do estribo de segurança não deverá ser posto fora de funcionamento.  
Observar se função do estribo de segurança está em ordem. Se este não for o caso, procurar uma oficina especializada e autorizada para o conserto.

#### Dispositivos de protecção são:



- Carcaça, cesto de recolha de grama, tampa de ejeção, pára-choques.  
Estes dispositivos de protecção protegem contra ferimentos através de objectos ejetados com violência. O aparelho não deverá ser operado com a carcaça danificada, respect., sem cesto de recolha de grama, pára-choques devidamente fixado ou tampa de ejeção encostada na carcaça.



- Carcaça  
Este dispositivo de protecção protege contra ferimentos através do contacto com as barras de lâminas rotativas.  
O aparelho não deverá ser operado com a carcaça danificada. Prestar atenção para que mão e pés não entre debaixo da carcaça.
- Cobertura do accionamento de correia, coberturas do motor  
Estes dispositivos de protecção protegem contra ferimentos devido a peças móveis.  
O aparelho não deve ser colocado em funcionamento com coberturas danificadas ou sem coberturas correctamente fixadas.



- Grade de protecção do silenciador  
O motor/silenciador se tornam muito aquecidos. A grade de protecção protege contra queimaduras.  
Não utilizar o aparelho sem a grade de protecção do silenciador.

Os dispositivos de protecção não devem ser modificados.

- Não altere a afinação base do motor ou não rode o motor em excesso.
- Durante a operação de arranque, não ligue o accionamento, caso existente.



Durante a operação de arranque, mantenha os pés afastados do dispositivo de corte.



Durante o arranque do motor não deve balançar nem inclinar o corta-relvas. Em caso de necessidade, poderá ser ligeiramente inclinado, de modo a que o dispositivo de corte fique a apontar para o lado oposto do utilizador, entretanto somente na extensão que seja obrigatoriamente necessária. No caso de aparelhos com ejeção lateral, não arrancar o motor quando estiver na frente do canal de ejeção.



Não aproxime as mãos ou pés das ferramentas de corte. Procure não colocar as mãos ou pés debaixo da carcaça. Sempre manter-se afastado da abertura de ejeção.



Para o motor, retirar a ficha da vela, assegurar-se de que todas as peças móveis paralisem e a chave de ignição, quando existente, está removida:

- ao abandonar a máquina;
- antes de verificar, limpar ou executar trabalhos na máquina;
- antes de soltar bloqueios ou eliminar entupimentos no canal de ejeção;
- quando um corpo estranho for encontrado.
- quando a máquina começar a vibrar de maneira não usual.

- Quando um corpo estranho for atingido e se a máquina ficar bloqueada, por exemplo depois de colidir com um obstáculo, deverá fazer inspeccionar a máquina por um técnico especializado, no sentido de averiguar se não existem peças danificadas ou deformadas. Também deixar executar as reparações possivelmente necessárias por uma oficina especializada autorizada.
- Caso a máquina comece a vibrar intensamente de maneira anormal, é necessária uma verificação imediata pelo comerciante especializado.



Desligar o motor, assegurar-se de que todas as peças móveis estão completamente paralisadas de que a chave de ignição, caso existente, esteja retirada:

- precisar de levantar ou inclinar o corta-relvas, por exemplo para o transportar;
- quando transportar a máquina sobre a superfície de corte para um lado e para o outro;
- ao conduzir fora do relvado;
- abandonar a máquina durante um curto espaço de tempo;
- quando quiser ajustar a altura de corte;
- antes de retirar o cesto de recolha de relva;
- antes de reabastecer.

- Caso o motor possua uma torneira de bloqueio de gasolina, esta deve ser fechada após a ceifa.

## Manutenção e conservação

- Certifique-se de que todos os parafusos estão bem apertados e o aparelho se encontra num estado operacional seguro.



A abertura da tampa de descarga, a remoção do cesto de recolha da relva só devem ser efectuadas com o motor desligado.



Não deverá armazenar a máquina com combustível no depósito no interior de um edifício uma vez que os gases de gasolina podem entrar em contacto com uma chama ou faísca e provocar um incêndio.



O silenciador e o motor atingem em funcionamento temperaturas muito elevadas.

Antes de trabalhos de manutenção e de limpeza, deixar a máquina arrefecer por, no mínimo, 15 minutos.

- Para evitar perigo de incêndios, manter o motor, amortecedor de ruídos (descarga de gases) e tanque de combustível livre de relva cortada, folhas ou óleo (massa lubrificante) extravasada. Quando for deitada para o lado, prestar atenção para que nenhum óleo ou gasolina extravase. Perigo de fogo! Deixar o motor arrefecer, antes de depositar a máquina em locais fechados. Não armazenar a máquina nas proximidades de chamas vivas ou fontes de fogo, como, por exemplo, boilers ou aquecimentos.



Verifique com frequência o estado do sistema de recolha de relva: possível desgaste, danificação ou perda de funcionalidade.



Verifique também o estado e a posição da lâmina antes de cada utilização. Uma lâmina desgastada ou danificada deve ser obrigatoriamente substituída.

- Prestar atenção ao firme assentamento da ficha da vela de ignição! O contacto apenas é perigoso enquanto a ficha da vela não estiver instalada conforme as prescrições.

A troca, afiação e balanceamento da lâmina deve ser executada por uma oficina especializada autorizada.

Devido a um acoplamento de lâmina incorrectamente montado, a barra da lâmina pode soltar-se, o que pode levar a ferimentos graves.

Uma lâmina afiada incorrectamente e não balanceada pode ocasionar fortes vibrações e danificar o corta-relvas.

- Por razões de segurança, substitua sempre as peças danificadas ou gastas.



Nos trabalhos de manutenção e de limpeza usam-se sempre luvas.



Os trabalhos de manutenção e de limpeza só deverão ser efectuados se o motor estiver desligado e o cachimbo da vela de ignição tiver sido removido.

- Jamais remover a ficha da vela com o motor em funcionamento! Risco: choque eléctrico.
- Caso seja necessário esvaziar o reservatório, isto deve ocorrer ao ar livre e com o motor frio. Prestar atenção para que não seja derramado nenhum combustível.

**Por motivos de prestação de garantia e de segurança somente deverão ser utilizadas peças originais.**

## 6 DESCRIÇÃO DOS COMPONENTES

- 1 Estribo de segurança para o freio do motor
- 2 Alavanca de accionamento do motor
- 3 Accionamento Vario
- 4 Tubulatura de abastecimento de óleo com vara de medição do nível do óleo
- 5 Ajuste da altura de corte
- 6 Velas de ignição
- 7 Filtro de ar
- 8 Bujão do reservatório
- 9 Tampa de ejeção
- 10 Cabo da corda do arranque
- 11 Chave de arranque

## 7 TRABALHOS PREPARATÓRIOS

Relativamente à montagem do corta-relva encontrará as seguintes peças individuais dentro da embalagem:

- Corta-relva com guiador previamente montado.
- Cesto de recolha, armação do cesto de recolha
- Saco de ferramentas com o seguinte conteúdo:
  - Manual do operador com Declaração de conformidade
  - Chave de ignição
  - Várias peças de fixação.

Se faltar alguma destas peças, entre em contacto com o seu vendedor especializado.

### Desdobrar o guiador (ilustração **A1** + **E1** + **B1**)

- Levantar para trás o guiador dobrado em forma de Z **A1**.
- Alinhar a parte inferior e a parte superior e fixá-las manualmente com as duas porcas de orelhas **E1**.
- Incliná-las nas extremidades com a ponta estriada em plástico localizadas na parte inferior do punho guiador para trás, até engatarem no encaixe igualmente estriado no cárter do corta-relvas **B1**.  
Desta forma, é possível regular três alturas diferentes para o guiador.
- Apertar manualmente as duas porcas de orelhas laterais **B1**.
- Meter os cabos Bowden em ambos lados pela guia correspondente. Desta maneira impede-se que os cabos possam ser esmagados ao dobrar o guiador **E1**.
- Fixar os cabos de tracção no lado esquerdo do guiador, utilizando para este fim as braçadeiras mais curtas, anexas na bolsa de ferramentas.

### CUIDADO

**Quando do accionamento do deslocamento vertical da haste pode ocorrer, quando da soltura das porcas borboleta **B1** para a fixação da parte inferior da haste na carcaça (somente soltar de maneira que a haste possa movimentar-se livremente) e desencaixar as adaptações dentadas de material plástico para fora da saliência na carcaça, um giro**

inadvertido da haste. Além disso, podem ocorrer pontos de esmagamento entre a parte inferior da haste e a carcaça. Existe perigo de ferimentos!

### Montar o puxador de arranque (ilustração **D + L1**)

- Para prender o cabo do puxador, é preciso dobrar o manípulo de segurança (1) sobre a parte superior do guiador (2).
- Puxar o cabo do arrancador (1) lentamente e fixá-lo no suporte do puxador (2) com um movimento circular.

### Instalar o cesto de recolha no corta-relva (ilustração **R1 + S1**)

- Colocar a armação do cesto de recolha com o estribo à frente no pano de recolha. Alinhar a costura superior do pano de recolha no estribo.
- Fazer pressão sobre os fixadores (dispositivos de aperto) do retentor sobre as barras da estrutura do cesto de recolha **R1**.
- Levantar a tampa de ejeção do corta-relva.
- Levantar o cesto de recolha pela pega de transporte e prendê-lo no chassis do corta-relva com ambos os ganchos laterais da parte superior **S1**.
- Instalar a tampa de ejeção no cesto de recolha.

### Regular a altura de corte (ilustração **I**)

	<b>Aviso de segurança!</b> Esclarecimento de símbolo, ver a tabela página 3
--	--

- Pode-se regular a altura de corte desejada a partir da alavanca de deslocamento manual situada no lado esquerdo do corta-relvas.
- Puxar a alavanca para fora do encaixe e, após deslocamento lateral, encaixar novamente na posição desejada.
- A marcação à esquerda do carácter indica a altura de corte.

#### IMPORTANTE

**O corte da relva na altura de corte mais baixa somente deve ser executada em relvados nivelados e planos!**

**Observar que os ajustes inferiores de altura de corte somente devem ser utilizados no caso de condições óptimas.**

**Se seleccionar a altura de corte muito baixa, o cerne da relva poderá ser danificado e, em certas condições, até ser destruído.**

**Para além da altura de corte, o corte e o resultado de recolha é influenciado também pela velocidade de movimentação. Adaptar a altura de corte e a velocidade de movimentação à altura a ser cortada da relva.**

### Fixar a cinta dos cabos

Fixar a cinta dos cabos, já montada, na parte inferior e superior direita do guiador com as braçadeiras mais longas anexas de modo a que a ficha possa ser inserida nos contactos livre de tracção.

### Montagem da bateria de arranque carregada (ilustração **J3 + U1**)

- Soltar as porcas de orelhas (1) atrás do motor e remover a tampa da bateria (2) **J3**.
- Colocar a bateria no suporte da bateria, prestar atenção, nesta ocasião, para que o cabo de conexão indique para trás.
- Colocar a tampa sobre os dois parafusos e aparafusar firmemente com as porcas de orelhas.
- Unir a ficha da bateria antes de cortar a relva com a tomada da cinta de cabos **U1**.

Para carregar a bateria ver o capítulo "Carregar a bateria de arranque".

## 8 ANTES DA PRIMEIRA UTILIZAÇÃO

	<b>Aviso de segurança!</b> Esclarecimento de símbolo, ver a tabela página 3
--	--

Verificar se todas as uniões roscadas e a ficha da vela de ignição estão bem colocadas. Reapertar eventualmente os parafusos! Verificar em particular a fixação do porta-lâminas (ver, aqui, o capítulo „Manutenção do porta-lâminas“).

O parafuso de fixação da lâmina sempre deverá ser apertado por uma oficina especializada. Se o parafuso da lâmina estiver muito apertado ou muito frouxo, poderão ser danificados ou se soltarem o acoplamento da lâmina e o porta-lâmina, o que pode levar a sérios ferimentos.

Prestar atenção para que todos os dispositivos de protecção estejam correctamente colocados e não estejam danificados!

### Carregar a bateria de arranque

- A bateria de arranque é uma bateria seca livre de manutenção.
- **Antes da primeira colocação em funcionamento esta deve ser carregada por aprox. 24 horas com o aparelho de carga original.**

- Para evitar o consumo desnecessário de corrente eléctrica, retirar a fica de rede do aparelho de carga após o carregamento e separar a bateria do aparelho de carga.
- Deverá ser evitado que as baterias recarregáveis permaneçam descarregadas por longos períodos de tempo.
- Para que a bateria sempre permaneça pronta para funcionamento, recomendamos, respectivamente antes e depois de cada temporada de corte ou longas pausas de uso, carregar a bateria por aprox. 24 horas. Evitar o descarregamento profundo, pois isto pode levar a uma queda de funcionamento da bateria.
- Para evitar o uso inadvertido do corta-relvas, sobretudo por crianças, o condutor da bateria para o motor de arranque deverá ser interrompido sempre, retirando-se a ficha da bateria da ficha oposta da árvore de cabos, quando desligar o corta-relvas até o próximo procedimento de corte. Isto deve ocorrer, no mínimo, antes do armazenamento do corta-relvas para a pausa de inverno.
- Armazenar as baterias num local seco, fresco e livre de congelamento.
- Apenas utilizar o aparelho de carregamento juntamente fornecido para a bateria pertencente ao corta-relvas. Não tente, de maneira nenhuma, carregar o seu corta-relvas com outro aparelho de carregamento. Poderá pôr a si mesmo em perigo e danificar o seu aparelho.
- Para evitar danos ao aparelho de carregamento, este apenas deve ser utilizado dentro de um edifício. Sempre carregar a bateria num local seco, protegido contra as intempéries e fora da acção directa da luz solar.

#### NOTA

**A bateria tanto pode ser carregada estando montada ou desmontada.**

#### **Carregar a bateria quando esta está montada (ilustração X1)**

- Desligar o cabo da bateria da cinta dos cabos.
- Ligar o cabo da bateria ao carregador original e ligar o carregador numa tomada de 230 V.

#### **Carregar a bateria quando esta está desmontada (ilustração W1)**

Desmontagem da bateria:

- Para poder desmontar a bateria, desligar o cabo da bateria da cinta dos cabos, soltar as porcas de orelhas, tirar a tampa e extrair a bateria.
- Ligar o cabo da bateria ao carregador original e ligar o carregador numa tomada de 230 V.

#### **IMPORTANTE**

**Não deve ligar o carregador de bateria à tomada da cinta dos cabos pois pode danificar o carregador.**

#### **AVISO**

**A lâmpada de controlo vermelha no aparelho de carregamento acende durante o carregamento e apaga após o encerramento do processo de carregamento.**

- Depois de carregar a bateria, voltar a fixá-la ao apoio (no caso de a ter desmontado para carregar). Antes de voltar a ligar o corta-relva, ligar o cabo da bateria à cinta de cabos.

#### **NOTA**

**Quando precisar de substituir a bateria por estar gasta ou mecanicamente danificada, deve depositá-la em recolectores públicos especiais para resíduos perigosos ou devolvê-la ao seu uma oficina especializada autorizada que saberá dar-lhe o devido destino.**

#### **Encher com óleo (ilustração Y1)**



**Aviso de segurança!**

Esclarecimento de símbolo, ver a tabela página 3

#### **IMPORTANTE**

**Evitar danos! O motor é fornecido sem óleo. Ele deverá ser preenchido com óleo antes do arranque.**

Antes do primeiro arranque, atestar o óleo do motor (para quantidade e qualidade, ver as especificações técnicas) com um funil após desaparafusar a vareta de medição de óleo nesta abertura.

- Estacionar o corta-relvas sobre um solo plano.
- Preencher o óleo lentamente através da tubulatura de enchimento. Não encher em demasia.
- **Testar o nível do óleo**  
Remover a vareta de medição de óleo. Limpar a vareta de medição com um pano limpo, reinserir e aparafusar firmemente. A seguir, retirar novamente a vareta de medição e ler o nível do óleo. O óleo deve se encontrar entre as marcações "ADD" e "FULL". Caso necessário atestar com óleo. O nível do óleo não deve, entretanto, ficar acima da marcação FULL.  
Recolocar a vareta de medição de óleo e aparafusar firmemente.
- Depois do primeiro enchimento, remover a placa „NO OIL“ (NENHUM ÓLEO), em cima do motor.



## Encher com combustível



**Aviso de segurança!**

Esclarecimento de símbolo, ver a tabela página 3

- Utilizar somente combustível sem chumbo, limpo e novo para enchimento do depósito.
- É aceitável combustível com até 10% de etanol.
- Desatarraxar a tampa do depósito.
- Deitar o combustível com a ajuda de um funil, no máximo até ao bordo inferior do tubo de enchimento.
- Colocar a tampa do depósito e atarraxá-la bem.

## 9 ARRANQUE DO MOTOR (ilustração **D + P4 + E**)



**Aviso de segurança!**

Esclarecimento de símbolo, ver a tabela página 3

Para ligar o motor, deve-se colocar por detrás do corta-relvas.

Em todo o caso, colocar o corta-relva sobre superfícies planas, que não tenham relva demasiado alta (a relva demasiado alta impossibilita o movimento do porta-lâminas e dificulta o arranque). Se tal não for possível, colocar o corta-relva de forma que a ferramenta de corte aponte na direcção oposta à do utilizador, entretanto, somente na extensão em que seja obrigatoriamente necessária.

- Premir e manter premida a alavanca de comutação de segurança (1) sobre a parte superior da haste (2) **D**.
- Girar a chave de ignição (4) até o batente para a direita; até que o motor arranque **P4**.

### AVISO

Para assegurar uma longa durabilidade da bateria e do arranque, o processo de arranque não deve durar mais do que 5 segundos.

O motor funciona automaticamente no caso de velocidade de rotação máx. ideal, que é necessária para a formação de um corte de relva óptimo (velocidade de rotação do motor = velocidade de rotação da lâmina).

### AVISO

Se o arranque eléctrico estiver defeituoso, o motor poderá ser também arrancado manualmente.

- Premir e manter premida a alavanca de comutação de segurança (1) sobre a parte superior da haste (2) **D**.
- Puxar lentamente o cabo de arranque (3) até sentir resistência, seguido de um puxão forte para fora **E**. Quando o motor começar a funcionar, retornar lentamente o cabo.

### CUIDADO

**Pegar firmemente o pega da corda do arranque durante o arranque. Do contrário, a pega pode escorregar da mão. Perigo de ferimentos!**

### IMPORTANTE

**O motor só funciona quando o manípulo de segurança na parte superior do guiador for premido. Quando o manípulo for solto, este é recolhido novamente devido à força elástica para a sua posição inicial, o travão do motor entra em funcionamento e dentro de três segundos, o motor e o porta-lâminas param.**

## 10 DESLIGAR O MOTOR (ilustração **F + P4**)

- Soltar o manípulo de segurança (1) **F**.
- Retirar a chave de ignição (4) **P4**. (R43VE)

## 11 PARAGEM EM CASO DE EMERGÊNCIA

### ATENÇÃO

**Evite ferimentos! O motor e a barra porta-lâminas devem parar dentro de 3 segundos. Em caso contrário, procure a oficina autorizada mais próxima.**

Solte o manípulo interruptor de segurança e o manípulo interruptor do accionamento.

- O corta-relva pára.
- A lâmina pára.
- O motor desliga-se.

**PT**

## 12 MECANISMO DE TRANSLAÇÃO

### Controlo da tracção traseira (ilustração G)

A tracção traseira é ligada e desligada com o motor em funcionamento, com a ajuda do manípulo de comando da embraiagem (1) situado na pega superior (2):

- Apertar e prender o manípulo de comando da embraiagem = o corta-relva avança.
- Soltar o manípulo de comando da embraiagem = o corta-relva pára (posição 0).

### Regulação da velocidade (ilustração H)

#### IMPORTANTE

**A regulação da velocidade só deve ser feita, quando o motor está a funcionar, de modo a prevenir danos na máquina.**

A velocidade pode ser regulada sem limites com a ajuda da alavanca de regulação situada no lado esquerdo:

- Para desencaixar a alavanca, premir primeiramente para baixo (1) e, a seguir, ajustar a velocidade de movimentação desejada por deslocamento (2). A alavanca é ajustada automaticamente na nova posição seguinte à actual.
  - Posição "Lebre" = rápido (velocidade máxima)
  - Posição "Tartaruga" = lento (velocidade mínima).

#### AVISO

**O corte da relva a uma velocidade alta leva a corte, respect., resultado de recolha insatisfatórios. Sempre adaptar a velocidade às circunstâncias. No caso de corte de relva longa, deve ser seleccionada uma velocidade de movimentação mais lenta.**

## 13 OPERAÇÃO DE CORTE



### Ceifar em posições inclinadas

#### ATENÇÃO

**O corta-relva pode ser utilizado em encostas ou terrenos com uma inclinação até 25°, devendo ser evitadas encostas de ângulo superior para não causar danos no motor.**

**Por motivos de segurança, recomendamos, porém, fortemente, que não esgote este potencial de eficiência teórica. Basicamente, os corta-relva guiados manualmente, não devem ser empregues em encostas com mais de 15°.**

### Controlador do nível do óleo

Antes de cada corte de relva, verificar o nível do óleo **Y1**. Jamais deixar o motor funcionar com muito pouco óleo ou óleo em excesso. Podem ocorrer danos irreparáveis.

### Verificação da segurança de funcionamento

Antes de cada corte de relva, prestar atenção para que a alavanca de comutação de segurança para o travão do motor funcione de maneira impecável. Quando a alavanca de comutação for solta, o motor e a barra de lâminas devem parar dentro de três segundos. Do contrário, procurar a próxima oficina autorizada.

Prestar atenção, para que os dispositivos de protecção estejam colocados correctamente e não danificados!

Depois das primeiras horas de serviço e, mais tarde, de tempos em tempos, testar todos os parafusos e porcas quanto ao firme assentamento. Caso necessário, reapertar parafusos e porcas! Para evitar um risco, testar também antes de cada corte de relva o estado e o firme assentamento da lâmina (ver, para isso, o capítulo „Manutenção do eixo da lâmina”).

Para além disso, testar regularmente o ventilador, o acoplamento da lâmina e a carcaça do ventilador quanto a desgaste e o assentamento.

Prestar atenção ao firme assentamento da ficha da vela de ignição! O contacto apenas é perigoso enquanto a ficha da vela não estiver instalada conforme as prescrições. Jamais remover a ficha da vela com o motor em funcionamento! Risco: choque eléctrico.

No caso de bloqueio do mecanismo de corte de relva, p.ex., através de movimentação sobre um obstáculo, deixar testar por uma oficina especializada autorizada, se peças do corta-relvas foram avariadas ou deformadas. Sempre deixar executar também as reparações possivelmente necessárias por uma oficina especializada autorizada.

### Restrições de horário

Os horários para utilização de corta-relva variam conforme os países e regiões onde são utilizados, pelo que deverá informar-se junto das autoridades locais antes de começar a utilizar o seu corta-relva.

## Conselhos para cuidar da relva (ilustração M)

Após 10 a 14 dias, todos os relvados começam a se tornar selvagens. Irá verificar que: Quanto mais frequentemente cortar a relva, ela ficará visualmente melhor e mais forte, pois um corte regular promove um crescimento uniforme.

Remover, antes de cada corte, todos os corpos estranhos (pedras, madeira, galhos, etc.) do relvado, prestando atenção, apesar disso, também durante o corte da relva ainda para objectos que se encontrem pelo solo.

Corte somente relva seca, o tanto quanto possível. No caso de solo molhado, o cerne da relva é levemente danificado, as rodas comprimem e deixam marcas.

Se a relva tiver crescido muito, corte a relva primeiramente com um alto ajuste de altura de corte numa direcção e, a seguir, transversalmente mais profundamente com o ajuste de altura por si desejado. Somente cortar com lâmina afiada, impecável, para que os talos de relva não sejam sectionados. Irá atingir um corte ideal quando conduzir o corta-relvas em velocidade de passos, o mais possível em faixas rectas. Estas faixas devem sempre sobrepor-se de alguns centímetros, para que não permaneça nenhuma tira a descoberto.

O corte da relva a uma altura de corte mais baixa somente deve ser executada sobre áreas de relvado niveladas e planas! Prestar atenção, sff., para que os ajustes inferiores de altura de corte somente devem ser utilizados no caso de condições óptimas. Se seleccionar a altura de corte muito baixa, o cerne da relva poderá ser danificado e, em certas condições, até ser destruído.

Para além da altura de corte, o corte e o comportamento de recolha é influenciado também pela velocidade de movimentação. Adaptar a velocidade de movimentação à pessoa, terreno e a altura a ser cortada da relva. No caso de corte de relva longa, deve ser seleccionada uma velocidade de movimentação mais lenta.

Ao cortar relvados altos, primeiramente seleccionar um ajuste de altura de corte alto e, a seguir, cortar novamente com ajuste de altura mais baixo transversalmente.

### Para que serve o rolo traseiro?

O rolo no aparelho gera sobre a relva um efeito formador de faixas, como o conhecido nos estádios de futebol.

O peso do rolo preme a relva para baixo na direcção de movimentação e, através da troca de direcção resulta o padrão de faixas sobre a relva.

Para além disso, o rolo possibilita levar o corta-relvas sem problemas sobre bordas e cantos inclinados para baixo e, com isso, obter um corte exacto dos cantos.

As ondulações eventuais da superfície da relva serão compensadas através do rolo, de maneira que se origina um padrão de corte óptimo e uniforme.

Lucre, juntamente com a relva opticamente bela também do efeito colateral positivo: os corta-relvas com rolo se distinguem devido a um manuseamento ainda mais fácil.

## 14 DISPOSITIVO DE RECOLHA DE RELVA



**Aviso de segurança!**

Esclarecimento de símbolo, ver a tabela página 3

### Modo de funcionamento do cesto de recolha de relva

Durante o corte, verificar o nível de enchimento do cesto para ser despejado na devida altura. O sinal indicador Turbo sobre o cesto indica quando o cesto precisa de ser despejado.

### Sinal turbo (Indicação do nível do cesto de recolha da relva) (ilustração J + K)

No lado superior do cesto de recolha existe uma indicação que indica se o cesto está vazio ou cheio:

- Se o cesto de recolha estiver vazio e a máquina estiver a cortar, o sinal turbo aumenta **J**.
- Se o cesto estiver cheio, o sinal turbo retrai-se; neste caso, parar de imediato a máquina e esvaziar o cesto de recolha **K**.

### IMPORTANTE

**Se o tecido do cesto de recolha estiver muito sujo, o sinal turbo não aumenta – limpar de imediato o tecido. O cesto de recolha só pode recolher devidamente a relva, se o tecido permitir a passagem do ar.**

### IMPORTANTE

**Não lavar o cesto de recolha em água quente!**

## Despejar o cesto de recolha (ilustração L)

- Desligar o motor.
- Levantar a tampa de ejeção de relva.
- Pendurar o cesto de recolha do corta-relva quando estiver cheio, segurando pela pega de transporte – a tampa de ejeção fecha-se automaticamente.
- Despejar o cesto completamente, segurando-o pela pega de transporte e pela pega embutida no fundo do cesto.

## Modo de funcionamento sem cesto de recolha

### ALERTA

Quando da operação sem cesto de recolha de relva, a tampa de ejeção na carcaça do corta-relvas deve permanecer sempre fechada (basculada para baixo).

## 15 CUIDADOS E MANUTENÇÃO DO CORTA-RELVA

A conservação regular é a melhor garantia para uma longa vida útil e uma operação sem falhas!

**Somente utilizar peças de reposição originais, pois somente estas garantem pela segurança e qualidade!**



## Limpeza (ilustração O)

### IMPORTANTE

Para trabalhos de limpeza e manutenção, deitar o corta-relvas sobre o lado esquerdo (na direcção de movimentação), pois se não podem ocorrer dificuldades de arranque.

### ATENÇÃO

Ao virar para cima ou deitar para o lado prestar atenção para que nenhum óleo ou gasolina extravase. Perigo de incêndio!

Remover sujidades e restos de relva directamente após o trabalho de corta-relva. Utilizar escova ou pano para a limpeza. Não girar a barra de facas, pois se não será bombeado óleo de motor no carburador/filtro de ar e podem ocorrer dificuldades de arranque.

### ATENÇÃO

Não meter o dedo nas aberturas da carcaça do ventilador e prender o ventilador. Se a barra de lâminas for girada na limpeza, existe o perigo de que o dedo seja esmagado entre o ventilador e a carcaça do ventilador!

### IMPORTANTE

Jamais limpar com limpador de alta pressão ou jacto de água normal a área do accionamento, peças do motor (como o equipamento de ignição, carburador, etc.), vedações e mancais. A consequência pode ser avarias ou reparações dispendiosas.

## Conservação

Deve-se armazenar a máquina depois de limpo em local fechado e seco, inacessível a crianças. Deixe sempre arrefecer o motor antes de armazenar a máquina num espaço fechado.

PT

## Dobrado do guiador (ilustração A1)

- Para o armazenamento poupando espaço ou para o transporte, soltar as quatro porcas borboleta de maneira que a haste de guiamento possa ser dobrada sem resistência em forma de Z sobre o motor A1.

**As adaptações dentadas de material plástico na extremidade da haste inferior devem ser desencaixadas da saliência na carcaça.**

- Não dobrar ou esmagar, nesta ocasião, os cabos de tracção.

### CUIDADO

Quando deitar a haste para fins de transporte e armazenamento pode ocorrer, quando da soltura das porcas borboleta e desencaixe das adaptações dentadas de material plástico para fora da saliência na carcaça, um giro inadvertido da haste. Além disso, podem ocorrer pontos de esmagamento entre a parte inferior, parte superior da haste e a carcaça. Existe perigo de ferimentos!

## Transporte e protecção do aparelho

- Se o aparelho tiver de ser carregado, não pegar na tampa de ejeção! Pegar na frente no corpo do aparelho e atrás na pega de transporte. Observar, antes de levantar ou transportar, o peso da máquina (vide Dados Técnicos). A elevação de grandes pesos pode levar a problemas de saúde. Recomendamos levantar ou transportar o aparelho sempre por, no mínimo, duas pessoas.

- Transportar o aparelho em pé.
- Estacionar o meio de transporte sobre um solo plano, para que o aparelho não possa rolar antes de ser preso.
- Soltar o saco de colecta de relva e prender separadamente durante o transporte.
- Fixar seguramente o aparelho com meios de fixação de carregamento autorizados (p.ex., cinto de amarração com elemento tensor) sobre ou no veículo. Cintos de amarração são faixas de cinto de fibras sintéticas. Cada cinto de amarração é identificado. A etiqueta contém importantes informações para utilização.
- No caso de cintos de carga que possam rolar, a amarração directa é recomendada com quatro cintos tensores. Prender o aparelho nas rodas de maneira que este não se movimente durante a viagem.

## **ATENÇÃO**

**Não apertar os cintos muito firmemente. Uma fixação muito intensa do aparelho, pode levar a avarias.**

## **Manutenção do porta-lâminas**

Uma lâmina afiada garante um rendimento de corte óptimo. Verificar, antes de cada ceifa o estado e o assentamento firme da lâmina. Uma lâmina desgastada ou danificada deve ser obrigatoriamente substituída.

## **Afiação e equilíbrio do porta-lâminas (ilustração Q)**

### **ALERTA**

**Sempre deixar executar a afiação e a equilibração do porta-lâminas por uma oficina especializada autorizada. Uma lâmina afiada incorrectamente e não equilibrada pode causar fortes vibrações e danificar o corta-relvas.**

### **IMPORTANTE**

Quando de balanceamento, observar o valor limite de 2,9g.

As arestas de corte da barra de lâminas devem ser novamente afiadas até que o valor correspondente (ver a Fifura **Q**) ou a marcação (1) sobre a barra de lâminas (anel) tenha sido atingida. Atenção! Observar o ângulo de afiação de 30°.

A sua oficina especializada pode testar para si este valor (limite de desgaste)!

### **ADVERTÊNCIA**

**Uma lâmina que ultrapassou os limites de desgaste (marcação) pode quebrar e ser ejectada, o que pode levar a graves ferimentos.**

## **Substituir a lâmina**

### **ADVERTÊNCIA**

**Deixar a execução da troca da barra da lâmina sempre para uma oficina especializada autorizada. Devido a um acoplamento de lâmina incorrectamente montado ou devido a um parafuso de lâmina apertado muito firme ou frouxo, a barra da lâmina pode soltar-se, o que pode levar a graves ferimentos.**

- Usar apenas lâminas de substituição originais (Nº de referência vide peças de substituição e acessórios originais).
- As lâminas deverão possuir de forma duradoira o nome ou a sigla do fabricante ou fornecedor, assim como o nº do artigo.

## **Manutenção das rodas**

Lubrificar os rolamentos das rodas uma vez por ano ou a cada 20 horas de utilização.

- Remover as protecções da roda.
- Libertar as porcas sextavadas com uma chave de caixa e retirar as rodas.
- Após ter lubrificado os rolamentos, deslocar as rodas e apertá-las até que elas se deixem girar levemente mas sem folga.

## **Manutenção do accionamento**

- Para um funcionamento sem problemas do accionamento por correia, é obrigatoriamente necessário que o cabo Bowden, para ligar/ desligar o mecanismo de translação, se mova facilmente.
- O cabo Bowden vai ajustado de fábrica e não necessita quaisquer reajustes.

## **Substituição da correia trapezoidal da transmissão**

A substituição da correia trapezoidal da transmissão deve ser efectuada somente numa oficina especializada.

## **Manutenção do accionamento de correntes**

Somente deixar testar e, caso necessário, limpar o accionamento de correntes por uma oficina especializada autorizada. Recomendamos que se deixe executar a manutenção do accionamento de corrente uma vez por temporada de corte, juntamente com a troca de óleo. Devido à protecção ambiental, a troca de óleo deve ser executada por uma oficina especializada.



- Jamais deitar óleo no filtro ou soprar utilizando ar comprimido. Os filtros muito sujos ou muito oleosos devem ser substituídos.
  - Voltar a colocar o filtro no lugar depois de limpo ou substituído e colocar a tampa de protecção com cuidado.
- Em condições de utilização adversas (excesso de poeira), será necessário proceder à limpeza do filtro depois da operação de corte ou a cada 3 meses ou depois de 25 horas de utilização.  
(para o n.º de pedido do cartucho do filtro, vide peças sobresselentes e acessórios originais)

### **Controlo da vela de ignição (ilustração Y)**

Para verificar o desgaste da ficha da vela de ignição, retirar a ficha e desatarraxar a vela de ignição. Se o eléctrodo estiver bastante gasto, a vela de ignição terá de ser substituída (Nº de referência vide peças de substituição e acessórios originais). Caso contrário, basta limpar a vela e regular a distância entre os eléctrodos para 0,7 mm. Atarraxar manualmente a vela de ignição (tomar cuidado com o anel de vedação) no motor e apertá-la bem com a chave de caixa. Conectar a ficha da vela. Trocar a vela de ignição anualmente.

### **Modo correcto de manter o motor quando não está a funcionar (ou desuso prolongado)**

- Esvaziar o depósito da gasolina ou pôr o motor a funcionar até parar, por falta de combustível.
- Desligar o motor e retirar o cachimbo da vela de ignição.
- Mudar o óleo com o motor ainda quente. Colocar óleo novo (quantidade e qualidade, ler as características técnicas).
- Retirar a relva e os detritos acumulados no cilindro e nas estrias deste, debaixo da cobertura do motor e à volta do silenciador.
- Deve-se armazenar a máquina depois de limpo em local fechado e seco, inacessível a crianças.

## 17 AVARIAS – CAUSAS E SOLUÇÕES

Falhas	Causas possíveis	Solução
<b>O motor não arranca</b>	O manípulo de comando não está premido.	Premir o manípulo sobre a parte superior do guiador <b>D</b> .
	Tanque de combustível vazio.	Abastecer com combustível limpo e novo.
	Cachimbo da vela de ignição está solto.	Ajustar o cachimbo, ou deixar testar por uma oficina especializada autorizada
	Vela de ignição defeituosa ou suja, ou eléctrodos queimados.	Substituir ou limpar a vela de ignição, ajustar a distância dos eléctrodos para 0.7 mm <b>Y</b> .
	Motor com consumo excessivo de gasolina (vela húmida).	Deixar examinar numa oficina especializada e autorizada.
	Filtro de ar sujo.	Limpar ou substituir o filtro <b>W</b> .
	Bateria descarregada.	Carregar a bateria <b>W1</b> , <b>X1</b> .
	Procedimento de arranque mais demorado do que 5 segundos, respect., foi repetido muito seguidamente.	Quando forem novamente esperadas dificuldades de arranque, a bateria deverá ser recarregada no entretempo.
	Ligação do cabo entre a chave de ignição, a bateria e o motor solto ou sem contacto.	Ligar a ficha da bateria com a tomada da cinta do cabo <b>U1</b> ou deixar testar por uma oficina especializada autorizada.
<b>O rendimento do motor diminui</b>	Filtro de ar sujo.	Limpar ou substituir o filtro <b>W</b> .
	Vela de ignição suja.	Deixar examinar numa oficina especializada e autorizada.
<b>O motor trabalha irregularmente</b>	Filtro de ar sujo.	Limpar ou substituir o filtro <b>W</b> .
	Vela de ignição suja.	Deixar examinar numa oficina especializada e autorizada.
		Deixar examinar numa oficina especializada e autorizada.
<b>O corta-relva não avança</b>	Manípulo de ligação do accionamento não puxado.	Puxar o manípulo de ligação do accionamento <b>G</b> .
		Deixar examinar numa oficina especializada e autorizada.
<b>É impossível regular a velocidade</b>		Deixar examinar numa oficina especializada e autorizada.
<b>Vibrações fortes</b>		Deixar examinar numa oficina especializada e autorizada.
<b>Corte irregular, relva amarela</b>	Lâmina a precisar de afiação.	Deixar afiar e equilibrar por uma oficina especializada autorizada <b>Q</b> .
	Altura de corte demasiado baixa.	Ajustar a altura de corte para uma posição mais alta <b>I</b> .
	Velocidade do motor demasiado lenta.	Cortar a velocidade máxima.
	Corte com velocidade demasiado alta.	Regular a velocidade de corte.
	Arestas cortantes não sobrepostas o suficiente.	Se for possível, sobrepor mais as arestas cortantes no caso de relva alta.
	Relva emaranhada.	Um escarificador de relva pode resolver consideravelmente o problema.



<b>Dispositivo de ejección entupido</b>	Não foi respeitado o indicador Turbo <b>J + K</b> .	Despejar o cesto de recolha de relva <b>L</b> .
	Velocidade do motor demasiado lenta.	Cortar a velocidade máxima.
	Altura de corte demasiado baixa porque relva alta.	Ajustar a altura de corte para uma posição mais alta <b>I</b> .
	Corte com velocidade demasiado alta.	Regular a velocidade de corte.
	Relva húmida.	Deixar a relva secar.

No caso de falhas e defeitos, que não são aqui apresentados, é favor dirigir-se a uma oficina especializada e autorizada mais próxima.

As reparações, que necessitam conhecimento especializado, deverão ser exclusivamente executadas por um especialista. A sua oficina especializada e autorizada ajuda-o da mesma forma e com prazer, no caso de não querer executar pessoalmente os trabalhos de manutenção aqui descritos.