

- SP 50**
- SP 100**
- SP 150**

SP

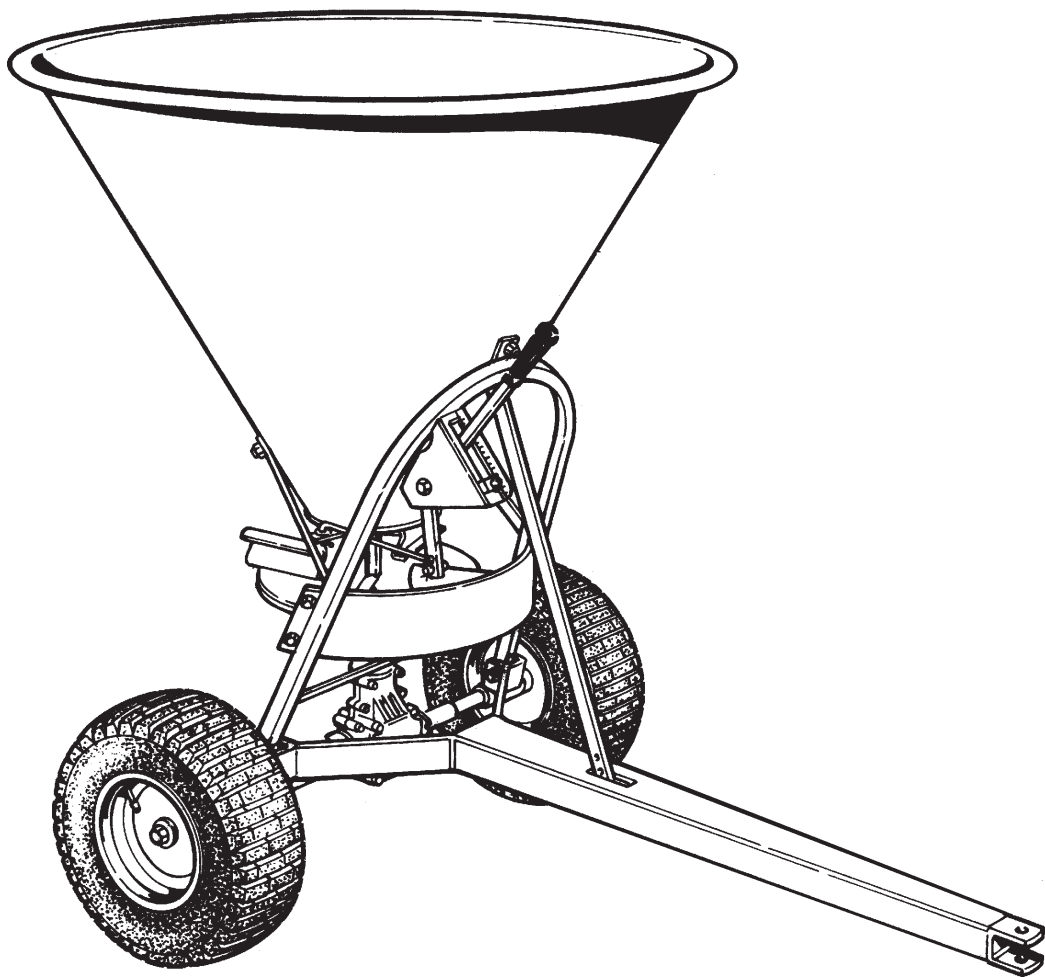

MANUALE USO E MANUTENZIONE
MANUEL EMPLOI ET ENTRETIEN

Italiano

1	PREFAZIONE	4
2	IDENTIFICAZIONE TARGHETTE	4
3	GARANZIA	5
4	DESCRIZIONE DELLA MACCHINA	7
5	NORME ANTINFORTUNISTICHE (come evitare incidenti)	7
6	UTILIZZO DELLO SPANDICONCIME	7
7	INDICAZIONI PER IL MONTAGGIO	8
8	FUNZIONAMENTO DELLO SPANDICONCIME	8
9	ACCESSORI	9
10	MANUTENZIONE	9
11	MESSA A RIPOSO	10
12	TRASPORTO	10
13	CARATTERISTICHE TECNICHE	10
14	SMALTIMENTO DEI COMPONENTI	10

Française

1	AVANT-PROPOS	11
2	IDENTIFICATION DES PLAQUES	11
3	GARANTIE	12
4	DESCRIPTION DE LA MACHINE	14
5	NORMES DE SECURITE (comment eviter les accidents)	14
6	UTILISATION DE LA MACHINE	14
7	MONTAGE DE L'EPANDEUR D'ENGRAIS	15
8	FONCTIONNEMENT DE L'EPANDEUR D'ENGRAIS	15
9	ACCESSOIRES	16
10	ENTRETIEN	16
11	ARRET PROLONGE	17
12	TRANSPORT DE LA MACHINE	17
13	CARACTERISTIQUES TECHNIQUES	17
14	DEMOLITION DE LA MACHINE	17

- SPANDICONCIME
- EPANDEUR D'ENGRAIS

SP

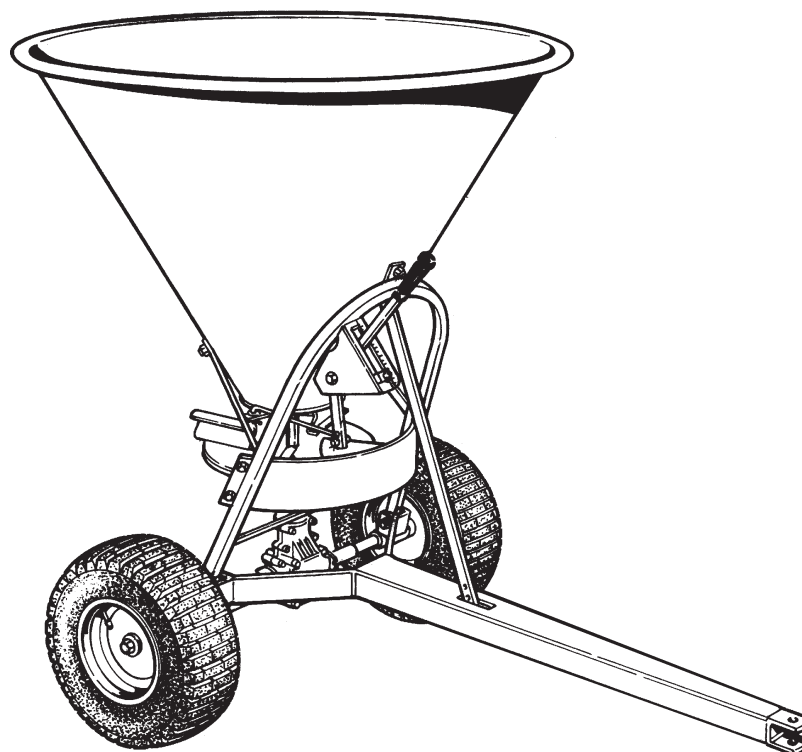

Venditore - Vendeur

Matricola - Matricule

Data di consegna - Date de livraison

Proprietario - Proprietaire

1 - PREFERAZIONE

Il presente manuale è parte integrante della macchina e contiene le informazioni necessarie al funzionamento e alla manutenzione della stessa. Si pregano gli operatori ed il personale di manutenzione di leggere il presente manuale prima di utilizzare la macchina o di effettuare lavori di manutenzione.

Il libretto, o copia dello stesso, deve essere sempre a portata di mano dell'operatore per la consultazione, soprattutto quando si devono effettuare regolazioni o registrazioni necessarie al funzionamento della macchina. E' assolutamente vietato asportare pagine o comunque modificarne il contenuto. Eventuali aggiornamenti e integrazioni del presente manuale oppure fogli illustrativi relativi agli accessori dovranno essere allegati allo stesso.

Il manuale dell'operatore deve essere conservato per tutta la durata della macchina a cui si riferisce e deve essere trasferito a qualsiasi altro utente o successivo proprietario.

Consigliamo inoltre di contattare la casa costruttrice per ogni vostra esigenza e per chiarimenti riguardanti i ricambi e gli accessori.



Prestare attenzione a questo simbolo; esso indica le operazioni più pericolose.

2 - IDENTIFICAZIONE TARGHETTE

La targhetta di identificazione della macchina riportante tutti i dati di riconoscimento è posta sul carter di protezione. *Vedere fig. 1 pag. 18.*

Le etichette della *fig. 2 pag. 18* sono applicate sulla tramoggia, sul telaio e sul carter come indicato dalla *fig. 3 pag. 18.*

- 1 - Attenzione, prima di eseguire qualsiasi manutenzione, togliere la chiave di accensione dalla trattrice e leggere il libretto uso e manutenzione.
- 2 - Attenzione, rimanere a distanza, pericolo di lancio prodotto.
- 3 - Attenzione, leggere accuratamente il manuale uso e manutenzione.
- 4 - Usare sempre occhiali protettivi e guanti di protezione.
- 5 - Attenzione divieto di introdurre le mani vicino agli organi rotanti quando la macchina è in movimento.

Si raccomanda che le targhette ed i simboli di pericolo siano sempre puliti e in buono stato; altrimenti sostituirli con altri originali richiedendoli alla casa costruttrice.

3 - GARANZIA

- 1.1 Il Venditore garantisce che gli elementi costitutivi del Prodotto sono di nuova fabbricazione, progettati e realizzati in modo da soddisfare le specifiche caratteristiche tecniche del Prodotto stesso.
- 1.2 Il periodo di garanzia è di 12 mesi (dodici mesi) qualora il Compratore sia una persona giuridica (c.d. “vendita B to B”, cioè “business to business”) ovvero di 24 mesi (ventiquattro mesi) qualora il Compratore sia un consumatore (c.d. “vendita B to C” cioè “business to consumer”). La garanzia decorre dalla data di consegna del Prodotto e, più in particolare, dalla data della firma del certificato di collaudo, qualora la macchina sia stata collaudata ovvero dalla data del documento di trasporto, in tutti gli altri casi. Nelle vendite “B to B” il periodo di garanzia non può in ogni caso superare i 18 mesi dalla data di spedizione del macchinario.
- 1.3 All’atto della consegna il Compratore è tenuto a verificare che la macchina sia integra e completa di tutte le sue parti.
- 1.4 Nel caso di danni o difetti al Prodotto occorsi durante il periodo di garanzia il Compratore si obbliga a comunicare al Venditore, per iscritto, l’esistenza e la portata dei suddetti danni o difetti non più tardi di 5 (cinque) giorni dal momento della scoperta degli stessi, nelle vendite “B to B”.
- 1.5 La garanzia dà diritto esclusivamente alla sostituzione o riparazione gratuita delle parti difettose, che saranno ritenute tali dopo un attento esame effettuato dall’Ufficio Tecnico del Venditore. Le spese di trasporto saranno a carico del Venditore che sceglierà la modalità di invio del materiale a suo insindacabile giudizio.
- 1.6 Le sostituzioni o le riparazioni delle parti in garanzia non prolungheranno in ogni caso i termini della stessa.
- 1.7 In nessun caso il Compratore potrà pretendere la riparazione del macchinario o dei singoli componenti qualora non abbia provveduto all’integrale versamento del prezzo pattuito.

Esclusione della garanzia

- 2.1 La presente garanzia decadrà automaticamente nel caso in cui il Prodotto subisca interventi, modifiche o venga utilizzato da tecnici o personale non autorizzato per iscritto dal Venditore.
- 2.2 La suddetta garanzia non copre la sostituzione delle parti soggette a normale usura e dei pezzi di ricambio. Tutti gli eventuali costi aggiuntivi, come a titolo esemplificativo le spese di viaggio, trasporto e/o i costi del personale, sono esclusi da tale garanzia.
- 2.3 La garanzia non comprenderà in nessun caso perdite di profitto o qualsiasi conseguenza diretta o indiretta di esse.
- 2.4 La garanzia decade automaticamente (oltre a quanto riportato nel contratto di fornitura) qualora:
- a) le parti di ricambio vengano sostituite con pezzi non originali;
 - b) il danno sia imputabile ad un errore di manovra del Compratore e/o suo personale;
 - c) il danno sia imputabile ad insufficiente manutenzione;
 - d) l'utente esegua riparazioni a sua discrezione senza il consenso del Produttore;
 - e) non fossero state seguite le istruzioni riportate in questo manuale;
 - f) eventi eccezionali;
- inoltre
- g) LA RIMOZIONE DEI DISPOSITIVI DI SICUREZZA, DI CUI LA MACCHINA È DOTATA, FARÀ DECADERE AUTOMATICAMENTE SIA LA GARANZIA E SIA LE RESPONSABILITÀ DEL PRODUTTORE.
- 2.5 Il Venditore non assume alcuna responsabilità per danni derivanti da negligenza, incuria, cattivo utilizzo e uso improprio della macchina e di tutte le parti soggette a normale usura durante il funzionamento, imperizia e trascuratezza del Compratore o dei suoi dipendenti e/o del cliente finale/utilizzatore e/o dei suoi dipendenti, da sovraccarichi inammissibili, da inadeguati mezzi e/o materiali d'esercizio, da difetti delle fondazioni e strutture dell'immobile di accoglienza (nel caso in cui il macchinario richieda determinate caratteristiche del luogo in cui deve essere collocato ed installato) da inadeguati mezzi e/o materiali di esercizio e da qualsiasi altra attività estranea o non conforme al normale utilizzo del Prodotto o alle sue specifiche caratteristiche tecniche ovvero per danni causati da modifiche e/o riparazioni, sostituzione di singoli componenti, manutenzioni effettuate da personale non autorizzato per iscritto dal Venditore ovvero qualsiasi circostanza indipendente dal fatto del Venditore, nonché da negligenze o imperizie di montaggio da parte del Compratore e/o del cliente finale/utilizzatore.

4 - DESCRIZIONE DELLA MACCHINA

Si tratta di uno spargitore di materiali granulari o polverulenti, ad azione centrifuga, destinato al traino da macchina semovente o trattrice. Il movimento delle ruote, per mezzo di un gruppo di trasmissione montato sull'asse principale delle stesse, fa girare il disco con le palette distributrici.

La macchina è costituita da *(fig. 4 pag. 18)*:

- 1 *disco spargitore completo di palette*
- 2 *telaio con timone*
- 3 *tramoggia di carico*

5 - NORME ANTINFORTUNISTICHE *(come evitare incidenti)*

- Per evitare infortuni e per un utilizzo corretto della macchina è necessario leggere attentamente questo manuale e prestare molta attenzione alle indicazioni riportate nelle etichette applicate sulla macchina.
- Questa macchina deve essere destinata esclusivamente all'uso per il quale è stata progettata. La casa costruttrice non sarà quindi responsabile di eventuali danni recati alle attrezzature, a cose o a persone nel caso in cui se ne facesse un uso improprio o diverso da quello da noi prescritto.
- È assolutamente vietato spargere materiali ferrosi, sassi, pietre, vetri e materiali simili perché potrebbero recare danno a cose e a persone.
- Prima di mettere in moto la macchina controllare che tutti i dispositivi di sicurezza e i carter di protezione siano installati correttamente.
- Fare sempre attenzione che non vi siano persone (soprattutto bambini) o animali nel raggio d'azione della macchina: questo è importante soprattutto quando si sta lavorando su strade e terreni accessibili al pubblico.
- Durante il lavoro è bene usare un abbigliamento poco ingombrante, scarpe e guanti contro gli infortuni e, soprattutto quando c'è vento, se si spargono concimi in polvere è opportuno indossare una maschera di protezione.
- E' proibito trasportare persone sulla macchina sia durante il lavoro sia durante i trasferimenti.
- Attenzione! Quando lo spandiconcime viene trainato le palette distributrici si mettono in movimento.
- Quando lo spandiconcime non lavora, spegnere il motore della trattrice, inserire il freno di stazionamento e, se la tramoggia è ancora carica, uniformare il prodotto al suo interno per evitare ribaltamenti accidentali.
- Per la circolazione su strada è necessario attenersi alle norme del codice stradale vigenti nel paese in cui ci si trova con la macchina.
- E' bene ricordare che un operatore prudente è la migliore sicurezza contro qualsiasi infortunio.

6 - UTILIZZO DELLO SPANDICONCIME

Con questa macchina si possono spargere diversi tipi di concime e di sementi, sale o sabbia. È applicabile a qualsiasi tipo di semovente o trattrice di adeguata potenza.



La macchina deve essere messa in funzione solo all'aperto ed in condizioni di visibilità sufficiente per vedere fino alla distanza di lancio del prodotto.

Agendo sull'apposita leva si può aumentare o diminuire la quantità di prodotto erogato; mentre la velocità di avanzamento determina la larghezza dello spaglio.

NON È CONSENTITO:

- caricare la tramoggia con prodotti bagnati: la macchina si può intasare.
- usare lo spandiconcime per spargere sassi o altri materiali pericolosi.
- smontare i dispositivi di sicurezza e i carter di protezione dalle loro sedi
- trasportare persone durante il lavoro o durante i trasferimenti

Lo spandiconcime non deve essere usato da persone con età inferiore ai 18 anni.

7 - INDICAZIONI PER IL MONTAGGIO (Fig. 5 pag. 19)



Questa operazione richiede molta attenzione da parte degli operatori: si devono indossare guanti di protezione e utilizzare utensili idonei al tipo di lavoro che si deve eseguire.

- A** - Montare gli alberi 3-4-5 sul gruppo trasmissione, rispettando il senso di rotazione come da disegno.
- B** - Fissare il gruppo trasmissione 1 al telaio 2.
- C** - Fissare il timone 6 al telaio 2
- D** - Fissare il tirante 7 e la protezione P sul telaio 2.
- E** - Montare il disco 8 sull'albero di trasmissione centrale.
- F** - Fissare la leva apertura concime 9 sull'archetto del telaio 2.
- G** - Montare la rondella distanziale 10 sull'assale del gruppo.
- H** - Montare le ruote 11 all'assale del gruppo.
- I** - Montare la bussola guida agitatore 15 nel fondo tramoggia, assieme al disco dosatore, la rondella di tenuta e il seeger (vedi n°12) .
- L** - Inserire l'agitatore 13 nel foro centrale della tramoggia 14 e fissarlo all'albero 5; alloggiare la protezione 17 sui fori di attacco della tramoggia e fissare quest'ultima al telaio 2
- M** - Collegare il tirante d'apertura 16 al disco dosatore 8 e alla leva di apertura 9.

8 - FUNZIONAMENTO DELLO SPANDICONCIME

APPLICAZIONE ALLA TRATTICE

Questo spandiconcime è applicabile a qualsiasi tipo di semovente o trattrice di adeguata potenza.

Avvicinare la trattice alla macchina, inserire il freno di stazionamento e bloccare il timone di traino dello spandiconcime con lo spinotto e l'apposita spina di sicurezza. (Fig. 6 pag. 19).



Attenzione! Quando lo spandiconcime viene trainato le palette distributrici si mettono in movimento.

CARICO DELLA TRAMOGGIA:

*Prima di caricare la tramoggia bisogna spegnere il semovente o la trattrice e inserire il freno di stazionamento.
E' consigliabile che sia lo stesso operatore a caricare la tramoggia.*

Ogni volta che si deve riempire la tramoggia è bene controllare che sul fondo non siano rimasti corpi estranei che possano ostruire la serranda di alimentazione.

REGOLAZIONE DELLA QUANTITÀ DI EROGAZIONE

Agendo sulla leva di apertura si può aumentare o diminuire la quantità di prodotto lanciato. Spingendo la leva verso il basso si aumenta la quantità, tirandola verso l'alto diminuisce la quantità fino a chiudere l'emissione. (Fig. 7 pag. 20)

REGOLAZIONE DELLE PALETTE

A seconda del peso specifico del concime da spargere, per aver uniformità di spaglio, tanto a destra quanto a sinistra è possibile orientare le palette spostandole negli appositi fermi 1-2-3-4-5. Normalmente la posizione delle palette deve essere nel fermo N° 3. Portando le palette verso il fermo 1 si aumenta lo spaglio a sinistra di chi guida. Portandole verso il fermo 5 si aumenta lo spaglio verso la destra di chi guida. (Fig. 8 pag. 20)

9 - ACCESSORI

Lo spandiconcime può essere dotato dei seguenti accessori:

KIT TRAINO MANUALE

Questo accessorio permette di spostare più agevolmente lo spandiconcime una volta staccato dalla motrice. (Fig. 9 pag. 20)

CONO SPARGI SALE E SABBIA

Composto da un settore di cono in acciaio con due sostegni laterali regolabili che si agganciano al telaio. Variando l'altezza del cono varia anche il raggio di spaglio, con la possibilità di spargere il prodotto nella zona sottostante la tramoggia. (Fig. 10 pag. 20)

KIT COMANDO MECCANICO A DISTANZA

Per la regolazione dell'apertura del prodotto dal posto di guida della trattrice. (Fig. 11 pag. 20)

10 - MANUTENZIONE

Tutte le manutenzioni devono essere effettuate da personale competente in stretta osservanza a quanto scritto nel presente libretto.

Prima di ogni manutenzione bisogna: staccare lo spandiconcime dalla trattrice, pulire la zona di lavoro e utilizzare utensili idonei al tipo di lavoro che si deve eseguire.



Alla fine della manutenzione riposizionare e controllare tutti i dispositivi di sicurezza e i carter di protezione.

Ogni 50 ore di lavoro si devono:

- ingrassare il mozzo delle ruote tramite l'apposito ingrassatore
- controllare il bloccaggio delle viti
- controllare la pressione dei pneumatici

11 - MESSA A RIPOSO

A fine stagione, o nel caso di lunghi periodi di fermo, è necessario:

- lavare accuratamente la tramoggia e il disco spargitore da ogni traccia di concime
- controllare tutti gli organi di trasmissione, di distribuzione, di regolazione ed eventualmente sostituire le parti usurate o danneggiate.
- serrare tutti i bulloni.
- effettuare un accurato ingrassaggio per evitare ossidazioni.
- riporre lo spandiconcime in un'ambiente al riparo dagli agenti atmosferici: trovarlo in ottime condizioni alla ripresa del lavoro sarà beneficio solo dell'utilizzatore.

12 - TRASPORTO

La macchina viene fornita in un imballo di cartone e nylon smontata: seguire attentamente le istruzioni di montaggio descritte in questo libretto.

Non disperdere l'imballo nell'ambiente ma portarlo negli appositi cassonetti per lo smaltimento.

13 - CARATTERISTICHE TECNICHE

DIMENSIONI D'INGOMBRO

Mod.	Altezza cm	Larghezza cm	Lunghezza cm	Peso kg	Capacità l
SP50	86	81	141	37	40
SP100	103	81	147	40	100
SP150	111	86	152	43	150

DATI TECNICI

Potenza richiesta (per tutti i modelli)	3 kW
Spaglio (in base alla velocità e al tipo di concime)	2-6 m

14 - SMALTIMENTO DEI COMPONENTI

Lo spandiconcime al termine della sua vita operativa dovrà essere demolito. Per proteggere l'ambiente in cui viviamo e non arrecare danno alle persone, le sue parti dovranno essere opportunamente divise al fine di rendere possibile un corretto smaltimento.

La fase di demolizione dovrà essere eseguita in osservanza delle normative vigenti nel paese del demolitore.

1 - AVANT-PROPOS

Ce manuel est une partie intégrante de la machine et contient les renseignements nécessaires au fonctionnement et à l'entretien de celle-ci. Nous prions les utilisateurs et le personnel chargé de l'entretien de bien vouloir lire ce manuel avant d'utiliser la machine ou d'effectuer des travaux d'entretien.

Ce manuel, ou sa copie, doit toujours être à portée de main de l'utilisateur surtout s'il faut effectuer des réglages. Il est absolument interdit d'enlever ses pages ou de modifier son contenu. Toutes les éventuelles mises à jour ou fiches fournies comme parties intégrantes du manuel devront être incluses dans ce-ci.

Le manuel d'emploi doit être conservé pendant toute la vie de la machine à laquelle il se réfère et il doit être donné à tout autre utilisateur ou propriétaire successif.

Nous vous conseillons de contacter l'entreprise productrice pour tous vos besoins de renseignements concernant les accessoires et les pièces détachées.



Attention à ce symbole; il indique les opérations les plus dangereuses

2 - IDENTIFICATION DES PLAQUES

La plaque d'identification de la machine portant toute les données est située sur le carter de protection. (*fig. 1 pag. 18*).

Les étiquettes de la *Fig. 2 pag. 18* sont situées sur la trémie, sur le châssis et sur le carter comme indiqué par la *Fig. 3 pag. 18*.

- 1 - Attention, avant d'effectuer tout entretien, enlever la clé d'allumage du tracteur et lire le livret d'emploi et entretien.
- 2 - Attention, Garder les distances, risque de projections du produit
- 3 - Attention, lire soigneusement le livret d'emploi et entretien.
- 4 - Utiliser toujours des lunettes de protection. Utiliser les gants de protection.
- 5 - Attention, interdiction d'introduire les mains près des éléments tournants quand la machine est en marche.
- 6 - Montre la vitesse de rotation en nombre de tours par minute.

Les plaques et les symboles de danger doivent être toujours propres et en bon état; ils peuvent être remplacés, demandez-les au constructeur

3 - GARANTIE

- 1.1. Le Vendeur garantit que les éléments qui constituent le Produit sont le résultat d'une fabrication à neuf, ont été conçus et réalisés de manière à répondre aux caractéristiques techniques spécifiques du Produit lui-même.
- 1.2. La période de garantie est de 12 mois (douze mois), si l'Acheteur est une personne juridique (ce que l'on qualifie de "vente B to B", à savoir "business to business") ou bien de 24 mois (vingt-quatre mois), si l'Acheteur est un consommateur (ce que l'on qualifie de "vente B to C" c'est-à-dire "business to consumer"). La garantie commence à courir à partir de la date de remise du Produit et, de manière plus particulière, à compter de la date de signature du certificat d'essai, si la machine a été soumise à des essais, ou bien à partir de la date figurant dans le document de transport, dans tous les autres cas. Dans les ventes "B to B", la période de garantie ne peut en aucun cas dépasser 18 mois à compter de la date d'expédition de l'outillage.
- 1.3. Au moment de la livraison, l'Acheteur est tenu de vérifier que la machine est en parfait état et qu'elle comprend tous ses éléments.
- 1.4. En cas de dommages ou de défauts du Produit qui seraient apparus pendant la période de garantie, l'Acheteur s'engage à communiquer au Vendeur, par écrit, l'existence et l'étendue des susdits dommages ou défauts dans un délai de 5 (cinq) jours au plus tard, à compter du moment de la découverte de ceux-ci, dans les ventes "B to B".
- 1.5. La garantie donne exclusivement droit au remplacement ou à la réparation gratuite des parties défectueuses, qui seront jugées telles après un examen attentif effectué par le Service Technique du Vendeur. Les frais de transport seront à charge du Vendeur, qui choisira la modalité d'expédition du matériel sur la base de son jugement sans appel.
- 1.6. Les remplacements ou les réparations des pièces sous garantie ne prolongeront en aucun cas les délais de celle-ci.
- 1.7. En aucun cas l'Acheteur ne pourra exiger la réparation de l'outillage ou des composants singuliers dans le cas où il n'aurait pas procédé au versement complet du prix négocié.

Exclusion de la garantie

- 2.1. La présente garantie expirera automatiquement au cas où le Produit subirait des interventions, des modifications ou serait utilisé par des techniciens ou un personnel n'ayant pas été agréé par écrit par le Vendeur.
- 2.2. La susdite garantie ne couvre pas le remplacement des parties exposées à une usure normale ainsi que des pièces de rechange. Tous les coûts additionnels éventuels, tels que, à titre d'exemple, les frais de voyage, de transport et/ou les coûts du personnel, sont exclus de la présente garantie.
- 2.3. La garantie ne comprendra en aucun cas les pertes de profit ou toute conséquence directe ou indirecte de ces pertes.
- 2.4. La garantie expire automatiquement (en plus de ce qui figure dans le contrat de fourniture) au cas où:
 - a) les pièces de rechange sont remplacées par des pièces non originales ;
 - b) le dommage est imputable à une erreur de manœuvre dans le chef de l'Acheteur et/ou de son personnel ;
 - c) le dommage est imputable à un entretien insuffisant ;
 - d) l'utilisateur procède à des réparations de son propre chef, sans le consentement du Producteur ;
 - e) les instructions qui figurent dans le présent manuel ne sont pas respectées ;
 - f) en cas d'événements exceptionnels ;en outre
 - g) L'ÉLIMINATION DES DISPOSITIFS DE SÉCURITÉ DONT LA MACHINE EST ÉQUIPÉE ENTRAÎNERA AUTOMATIQUEMENT UNE ANNULATION AUSSI BIEN DE LA GARANTIE QUE DE TOUTE RESPONSABILITÉ DE LA PART DU PRODUCTEUR.
- 2.5. Le Vendeur n'assume aucune responsabilité pour les dommages provoqués par la négligence, le manque de soin, une mauvaise utilisation et un usage inadéquat de la machine et de toutes les parties sujettes à une usure normale pendant le fonctionnement, par l'inexpérience et la négligence de l'Acheteur ou des membres de son personnel et/ou du client final/utilisateur et/ou de ses membres du personnel, par des surcharges inadmissibles, par des engins et/ou du matériel de fonctionnement inadéquats, par des défauts des fondations et des structures de l'immeuble abritant l'équipement (au cas où l'outillage exigerait des caractéristiques bien déterminées en ce qui concerne le lieu dans lequel il doit être placé et installé), par des engins et/ou un matériel de fonctionnement inadéquats et par n'importe quel autre activité étrangère ou non conforme à l'utilisation normale du Produit ou à ses caractéristiques techniques spécifiques ou bien pour les dommages provoqués par des modifications et/ou des réparations, par le remplacement de composants singuliers, par des entretiens effectués par un personnel qui n'aurait pas été agréé par écrit par le Vendeur ou bien par des circonstances quelconques, indépendante de la volonté du Vendeur, ainsi que par des négligences ou une incompétence démontrée au cours du montage par l'Acheteur et/ou par le client final/utilisateur.

4 - DESCRIPTION DE LA MACHINE

Il s'agit d'un épandeur de produits granulaires ou non, secs ou humides, à action centrifuge, destiné à être monté sur des machines automotrices ou tractées. L'action centrifuge est engendrée par la rotation d'un disque portant 4 ailettes situées sur la circonférence.

La machine est principalement composée par (*fig. 4 pag. 18*):

1 - *disque épandeur complet de pales*

2 - *châssis et barre de traction*

3 - *trémie de chargement*

5 - NORMES DE SECURITE (*comment éviter les accidents*)

- Afin d'éviter les accidents et d'utiliser l'épandeur d'engrais correctement, il faut lire attentivement ce manuel et faire attention aux indications inscrites sur les étiquettes apposées sur la machine.
- Cet épandeur d'engrais doit être destiné exclusivement à l'usage pour lequel il a été conçu. La maison constructrice ne répondra pas d'éventuels dommages causés à l'équipement, aux choses et aux personnes.
- Il est absolument interdit d'épandre des matériaux ferreux, des pierres, des verres car ils pourraient causer des dommages aux choses et aux personnes.
- Avant de déplacer la machine il faut contrôler que tous les dispositifs et les carters de sécurité soient montés correctement.
- Faites toujours attention qu'il n'y ait ni gens (surtout des enfants) ni animaux dans la zone d'action de l'épandeur d'engrais: ça c'est important surtout quand l'on travaille sur des routes ou des terrains accessibles au public.
- Pendant le travail utilisez toujours des vêtements adhérents au corps et bien fermés, des chaussures renforcées, des gants de protection et la masque si l'on épand des engrais en poudre surtout avec du vent.
- Le transport de personnes sur la machine pendant le travail ou les déplacements est interdit.
- Attention ! Pendant le remorquage de l'épandeur d'engrais le disque avec palettes tourne.
- Quand la machine ne travaille pas, arrêter le moteur du tracteur, tirer le frein de stationnement, abaisser l'épandeur d'engrais au sol, désenclencher la prise de force et, si la trémie n'a pas été vidée, il faut égaliser le produit qu'elle contient afin d'éviter des capotages accidentels.
- Pour la circulation routière il faut atteler l'épandeur d'engrais au tracteur comme indiqué à la page 12 de ce manuel. Un attelage erroné peut altérer la stabilité du véhicule pendant le freinage. Il faut aussi respecter les prescriptions du Code de la Route du pays dans lequel l'on se trouve.
- Nous rappelons qu'un utilisateur prudent constitue la meilleure sécurité contre les accidents.

6 - UTILISATION DE LA MACHINE

Cet épandeur d'engrais centrifuge sert pour épandre de différents types d'engrais ainsi que des semences, du sel, du sable et des *matériaux granulaires*. La machine est applicable à n'importe quel type d'automotrice ou de tracteur de puissance appropriée.



La machine ne doit être mise en marche qu'à l'extérieur et dans des conditions de visibilité suffisante pour voir la distance de jet du produit.

En agissant sur le levier, on peut augmenter ou diminuer la quantité de produit à épandre; la vitesse de déplacement qui établit la largeur d'épandage

USAGE INTERDIT:

- Ne jamais charger la trémie avec des produits mouillés; la machine peut se boucher
- Ne pas utiliser l'épandeur d'engrais pour épandre des pierres, verres et matériaux dangereux
- Ne pas enlever les protections et les dispositifs de sécurité
- Ne pas transporter des personnes pendant le travail ou les déplacements

L'épandeur d'engrais ne peut être utilisé par du personnel de moins de 18 ans.

7 - MONTAGE DE L'EPANDEUR D'ENGRAIS (fig. 5 pag. 19)



Cette opération demande une grande attention de la part des opérateurs qui devront être à connaissance des dangers et des précautions à prendre pour effectuer le montage. Il faut aussi utiliser des gants de protection ainsi que des outils adéquats.

- A - Monter les arbres 3-4-5 sur le groupe de transmission, en respectant le sens de rotation comme sur le schéma.
- B - Fixer le boîtier 1 sur le châssis 2.
- C - Fixer la barre de traction 6 au châssis 2.
- D - Fixer le tirant 7 et la protection P sur le châssis 2.
- E - Monter le disque 8 sur l'arbre de transmission central.
- F - Fixer le levier d'ouverture de l'engrais 9 sur l'arc du châssis 2.
- G - Monter la rondelle distantielle 10 sur l'axe du boîtier.
- H - Bloquer les roues 11 à l'axe du boîtier.
- I - Monter la douille guide de l'agitateur 15 à l'intérieur de la trémie avec le disque doseur, la rondelle d'étanchéité et le seeger (N°12).
- L - Insérer l'agitateur 13 dans l'ouverture centrale de la trémie 14 et le fixer à l'arbre 5; placer la protection 17 sur les orifices d'attache de la trémie et fixer cette dernière au châssis 2.
- M - Relier le tirant d'ouverture 16 au disque doseur 8 et au levier d'ouverture 9.

8 - FONCTIONNEMENT DE L'EPANDEUR D'ENGRAIS

ATTELAGE AU TRACTEUR

Cet épandeur d'engrais est applicable à n'importe quel type d'automotrice ou de tracteur de puissance appropriée.

Approcher le tracteur à l'épandeur d'engrais, insérer le frein de stationnement et bloquer la barre de traction de l'épandeur d'engrais par le goujon placé à cet effet (Fig. 6 pag. 19).



Attention ! Pendant le remorquage de l'épandeur d'engrais le disque avec palettes tourne.

CHARGEMENT:

Avant de charger la trémie il faut éteindre l'auto-motrice ou le tracteur et insérer le frein de stationnement.

La même personne qui charge la trémie doit arrêter le moteur du tracteur avant d'effectuer cette opération.

Chaque fois que l'on doit remplir la trémie, il faut s'assurer que sur le fond de celle-là il n'y ait pas des corps étrangers qui puissent boucher le registre d'alimentation.

REGLAGE DEBIT

En agissant sur le levier d'ouverture, on peut augmenter ou diminuer la quantité du produit épandu. En poussant le levier vers le bas on augmente la quantité, en le tirant vers le haut on diminue la quantité jusqu'à fermer l'écoulement. (fig. 7 pag. 20)

DISQUE AVEC PALETTES REGLABLES

Selon le poids spécifique de l'engrais à épandre, pour avoir une quantité uniforme tant à droite qu'à gauche, on peut orienter les palettes en les déplaçant sur les arrêts appropriés 1-2-3-4-5. Normalement la position des palettes doit être sur l'arrêt N°3. En les déplaçant vers l'arrêt 1 on augmente l'épandage sur la gauche du conducteur du tracteur. En les déplaçant vers l'arrêt 5 on augmente l'épandage vers la droite du conducteur. (fig. 8 pag. 20)

9 - ACCESSOIRES

L'épandeur d'engrais peut être doté des accessoires suivants:

SET TRACTION MANUELLE

Cet accessoire permet de déplacer facilement l'épandeur d'engrais quand il est détaché du tracteur. (fig. 9 pag. 20)

DEFLECTEUR POUR L'EPANDAGE DE SEL ET SABLE

Il est composé par un cône en acier ayant deux soutiens latéraux réglables qui s'attachent au châssis. En variant la hauteur du cône on change le rayon d'épandage, permettant de limiter l'épandage du produit dans la zone sous la trémie (fig. 10 pag. 20).

COMMANDE A DISTANCE MECHANIQUE

Cela permet de contrôler l'ouverture du poste de conduite du tracteur (fig. 11 pag. 20)

10 - ENTRETIEN

Toutes les opérations d'entretien doivent être effectuées par du personnel compétent en conformité avec ce qui est prescrit dans ce manuel.

Avant d'effectuer l'entretien il faut décrocher l'épandeur d'engrais du tracteur, nettoyer la zone de travail et utiliser un outillage approprié au travail que l'on doit effectuer.



A la fin de l'entretien il faut contrôler les dispositifs de sécurité et les carters de protection.

Toutes les 50 heures de travail il faut:

- graisser le moyeu des roues par le graisseur placé à cet effet
- Verifier le blocage des vis
- Contôler la pression des pneus

11 - ARRET PROLONGE

A la fin de la saison, ou en cas de longues périodes d'arrêt, il faut :

- Laver soigneusement la machine et la sécher.
- Contrôler les organes de transmission, de distribution, réglage et, éventuellement, remplacer les parties endommagées.
- serrer tous les boulons.
- effectuer un graissage soigné pour éviter les oxydations.
- Couvrir la machine après l'avoir placée, si possible en milieu fermé, et la bloquer afin d'éviter des déplacements ou des renversements dus à des chocs accidentels. La trouver en parfaite condition lors de la reprise du travail est bénéfique pour l'utilisateur.

12 - TRANSPORT DE LA MACHINE

La machine est livrée dans un emballage de carton et de nylon en pièces détachées; il faut donc lire attentivement ce livret d'instruction et de maintenance.

Ne pas jeter l'emballage dans l'environnement mais le porter dans les conteneurs prévus à cet effet.

13 - CARACTERISTIQUES TECHNIQUES

DIMENSIONS

Mod.	Hauteur cm	Largeur cm	Longueur cm	Poids kg	Capacité l
SP50	86	81	141	37	40
SP100	103	81	147	40	100
SP150	111	86	152	43	150

DONNEES TECHNIQUES

Puissance requise (pour tous les modèles)	3 kW
Épandage (selon la vitesse et le type d'engrais)	2-6 m

14 - DEMOLITION DE LA MACHINE

Lors que la machine ne peut plus être utilisée, il faut la démolir. Afin de protéger l'environnement dans lequel nous vivons et ne pas causer un danger aux personnes, la machine devra être démontée pour une correcte élimination de ses parties.

La démolition devra être effectuée en conformité avec les normes en vigueur dans le pays du démolisseur.

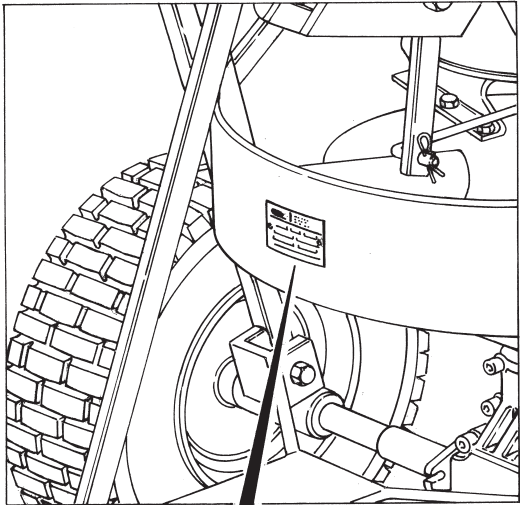

agrex		AGREX S.p.a. 35010 VILLAFRANCA PADOVA - ITALY	
○	POTENZA MAX MAX POWER	○	CARICO MAX MAX LOAD
kW		Kg.	
V.		A.	
TIPO TYPE		MATR. R.N.	
ANNO DI FABBR. - YEAR OF PROD.			

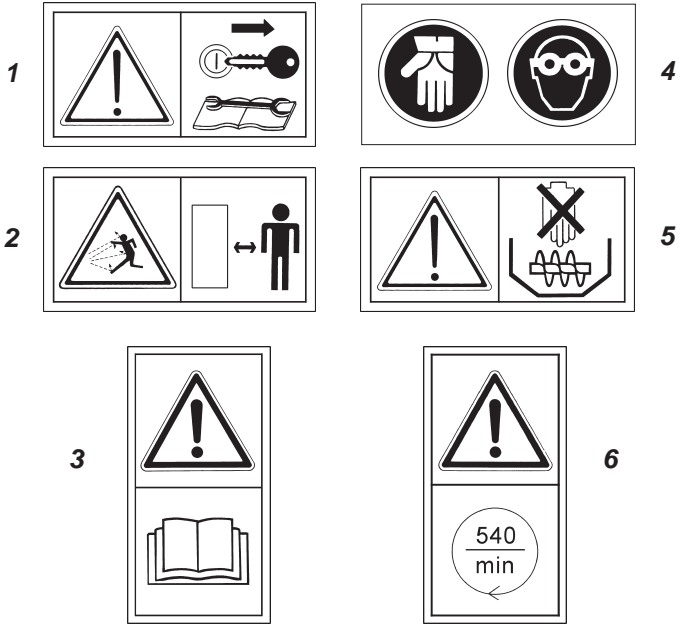

1 2

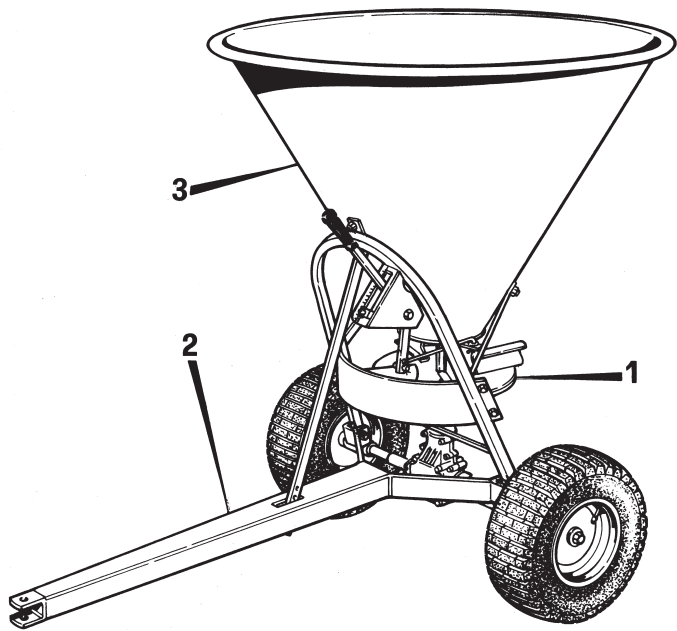
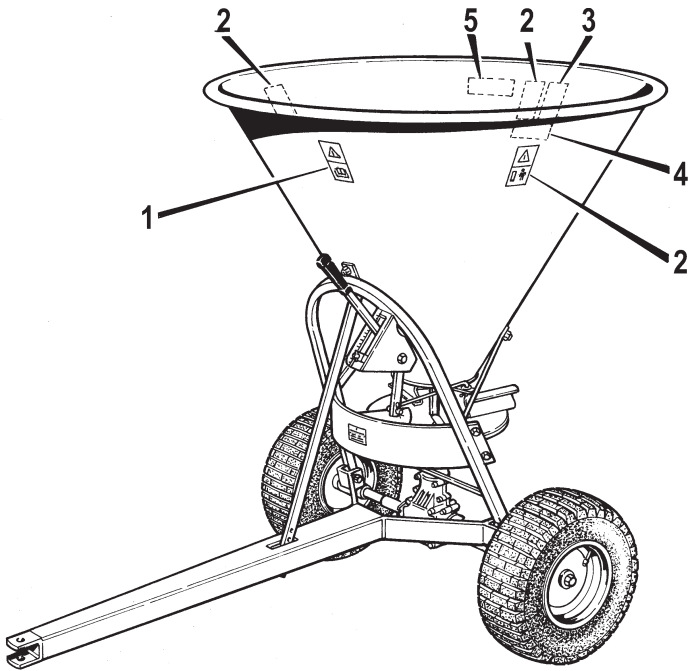

3 4

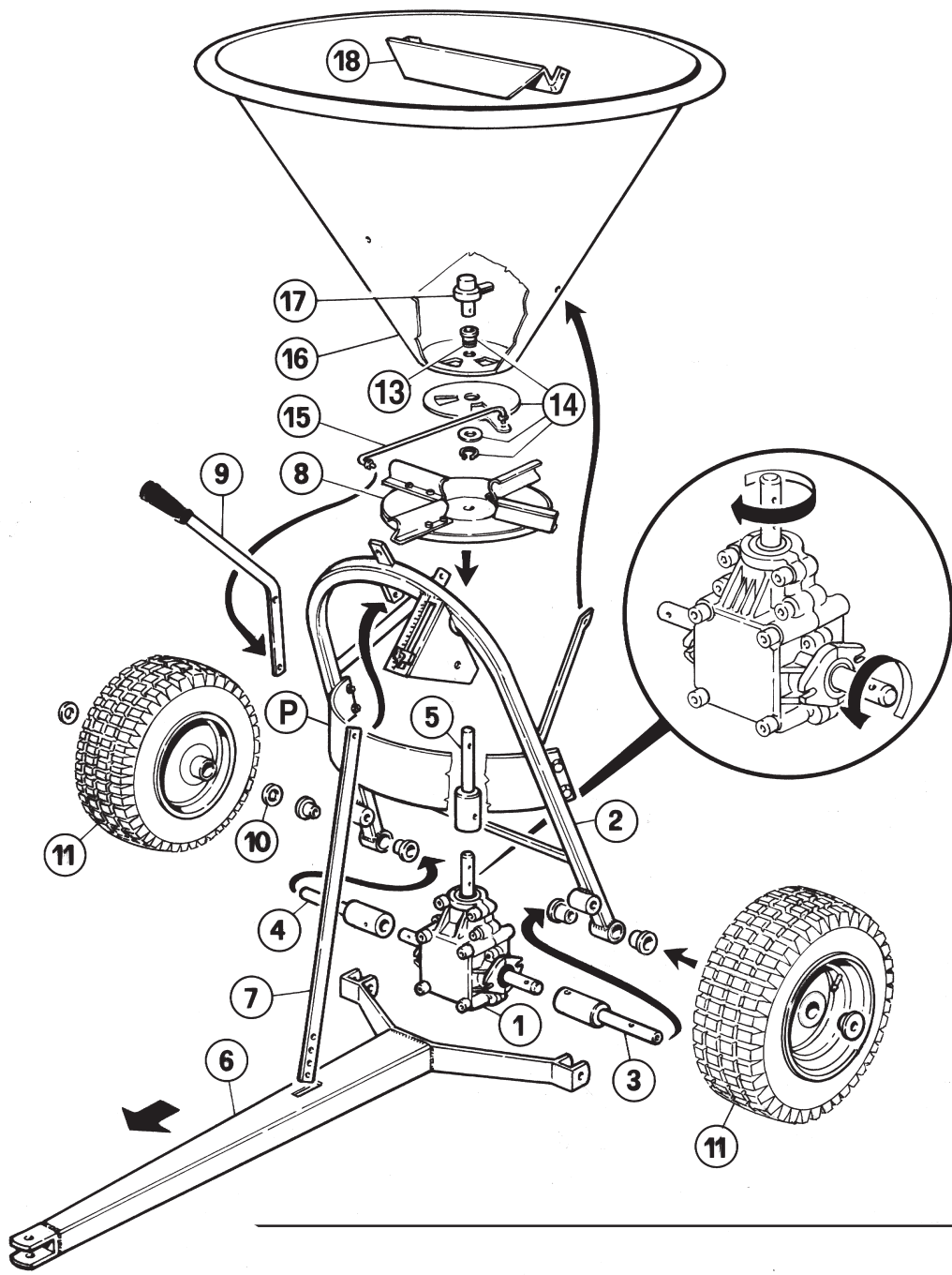

5

6

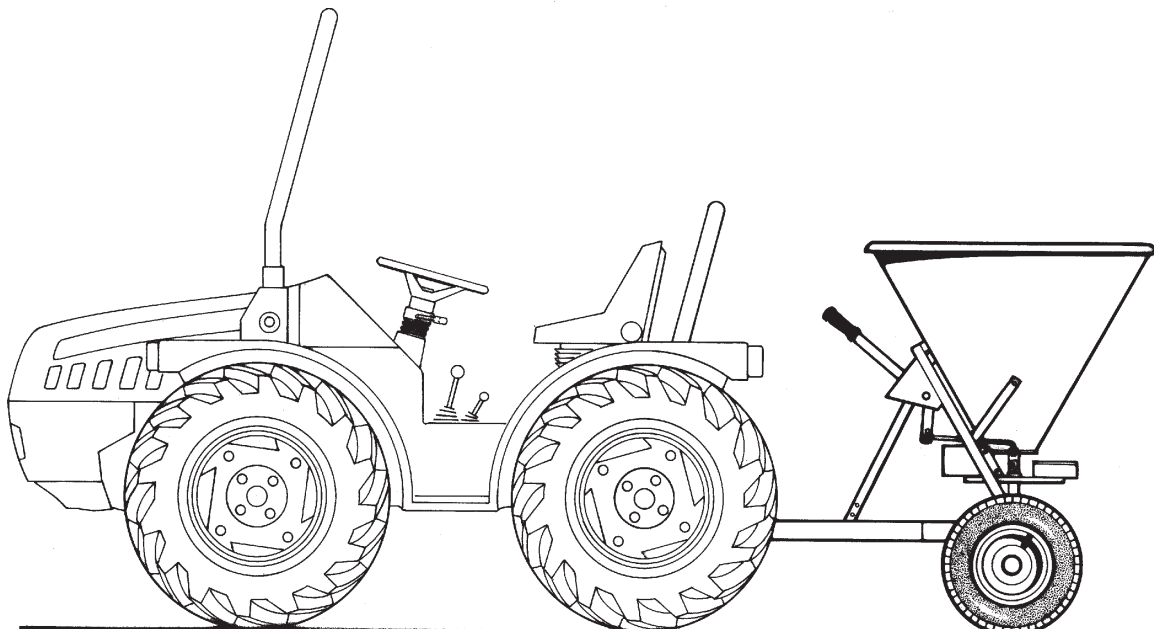

SP

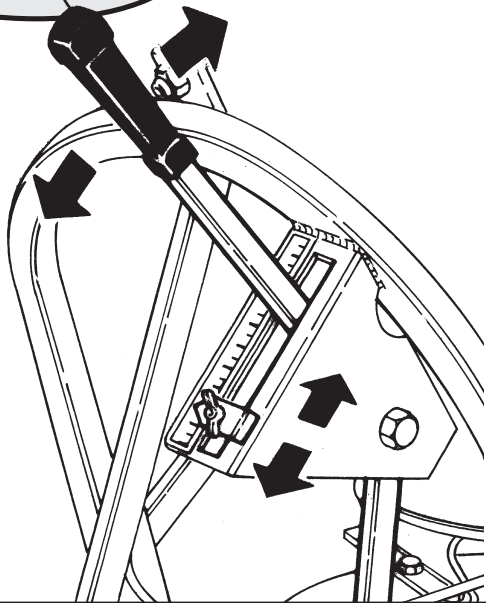

7

8

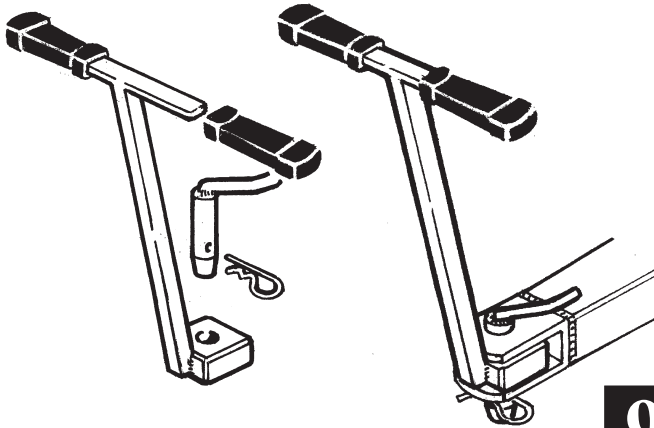
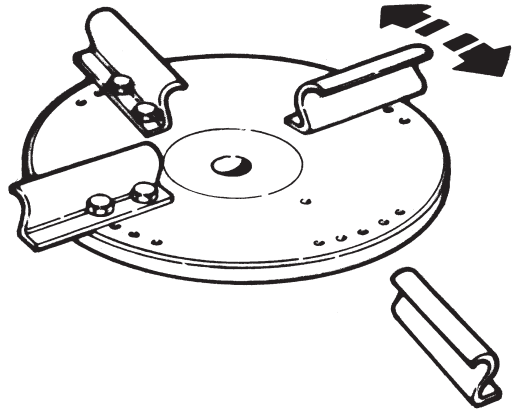

9

10

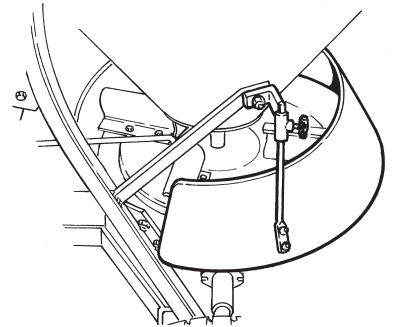
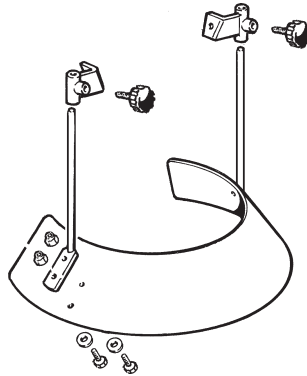

11



TABELLA DI SPARGIMENTO SEMENTI
FICHE DE REGLAGE SEMENCES
TABLA DE ESPARCIMIENTO SIMIENTES
SEEDS SPREADING TABLE
STREUTABELLE FÜR DÜNGERSTREUER
TABELA DE DISTRIBUIÇÃO DE SEMENTES

Sementi Graines Simientes Seeds Saatkörner Sementes	Larghezza di spaglio (m) Largeur d'epandage (m) Anchura de eparcimiento (m) Streubreite (m) Spreading width Distribuição (m)	Apertura Ouverture Apertura Feed Oeffnung Abertura	Velocità di marcia in km/h Vitesse de marche en km/h Velocidad de marcha en km/h Fahrgeschwindigkeit in km/h Forward speed in km/h Velocidade de marcha em km/h				
			1,5	4	8	12	16
Frumento Ble Trigo Wheat Weizen Trigo	16	2	306	122	61	40	29
		2,5	495	197	98	65	48
		3	677	270	135	89	67
		3,5	830	354	177	118	88
Avena Avoine Avena Oat Hafer Aveia	8	1,5	235	92	46	30	22
		2	389	155	77	51	38
		2,5	580	231	115	77	56
		3	777	310	154	103	77
Segala Seigle Centeno Rye Roggen Segale	16	2	395	156	81	51	39
		2,5	615	242	122	82	62
		3	843	336	167	111	86
		3,5	1025	410	205	136	102
Orzo Orge Cebada Barley Gerste Cevada	12	2,5	405	161	80	52	40
		3	492	197	97	64	49
		3,5	680	273	135	91	66
		4	837	334	166	110	82
Leglio Ivraie Cizaña Rye Grass Raigras-lolch Joio	5	1	56	22	12	8	6
		1,5	159	64	33	22	16
		2	335	134	68	45	34
Seme di rapa Graine de navet Nabo Rape seed Rübensamen Semente De Nabo	6,5	1	43	18	9	7	4
		1,5	240	96	47	32	24
		2	478	192	96	64	47
Trifoglio rosso Trefle rouge Trébol rojo Red clover Inkarnatklee Trevó Vermelho	6,5	1	64	25	12	8	7
		1,5	220	88	44	29	23
		2	539	217	108	73	54

- SP 50**
- SP 100**
- SP 150**

SP

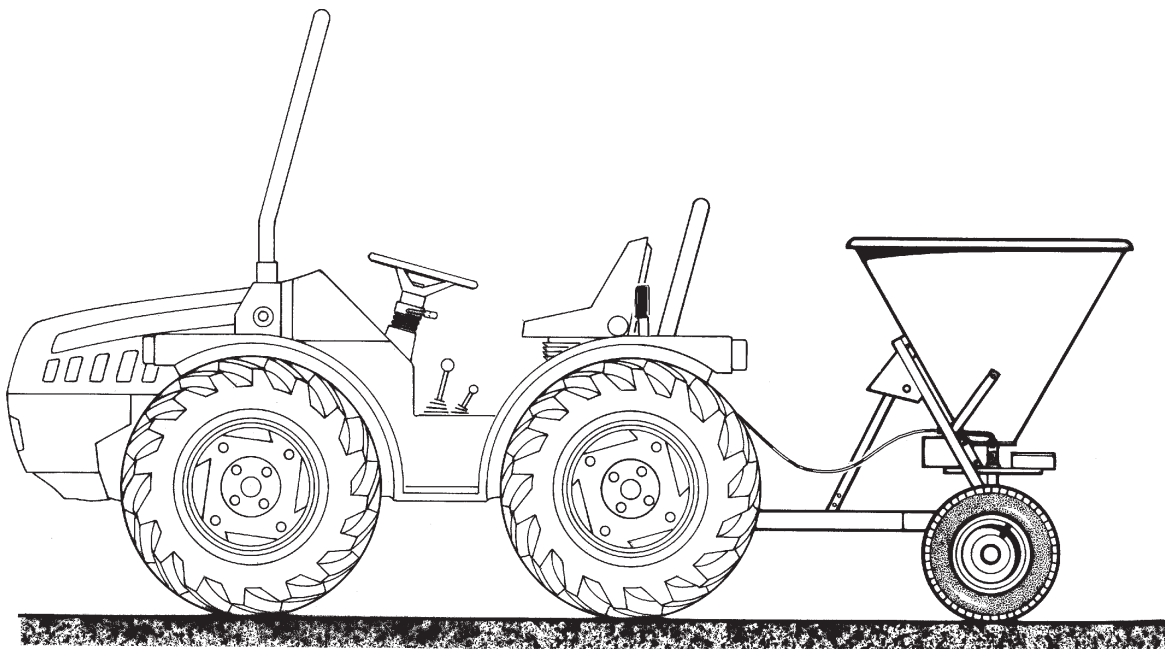
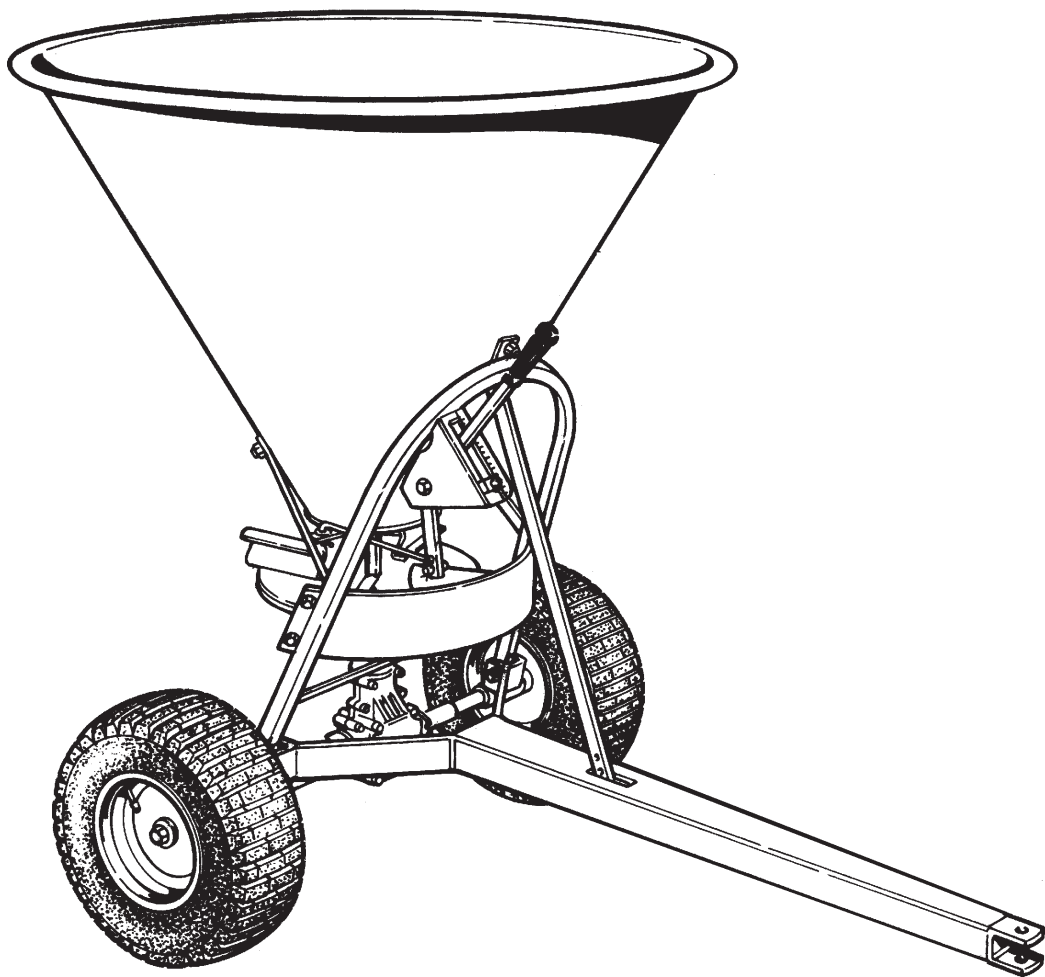

CATALOGO RICAMBI
PIECES DETACHEES

SP 50

SP 100

SP 150

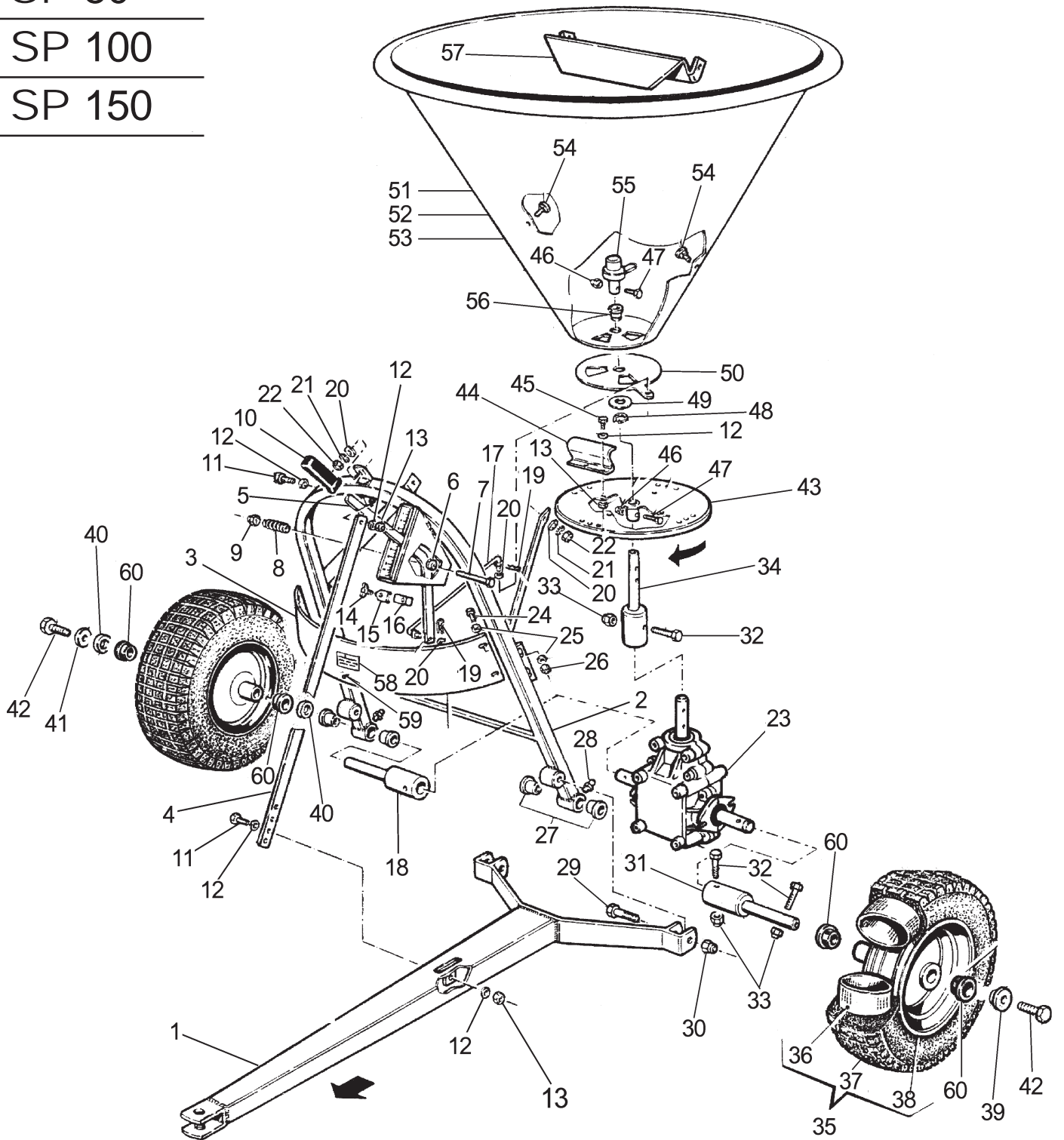

series **SP**



REF.	CODE	Q.TÈ	DESCRIZIONE	DESCRIPTION
1	SP51200	1	TIMONE CON FORCELLA	MANCHE DE TIRAGE
2	SP51100	1	TELAIO SP	CHASSIS SP
3	SP51004	1	CARTER SP	PROTECTION
4	SP51002	1	TIRANTE TIMONE	TIGE DU MANCHE
5	SP51003	1	LEVA APERTURA CONCIME	LEVIER DE REGLAGE
6	PA251027	1	DISCHETTO BACHELITE	DISQUE EN BAKELITE
7	50371065	1	VITE TEPF 4.8 ZN M10X65 DIN 931	VIS 4.8 ZN M10X65 DIN 931
8	PA251026	1	MOLLAA COMPRESSIONE	RESSORT DE COMPRESSION
9	747310ZN	1	DADO AUTOBL. ALTO ZN M10 DIN 982	ECROU AUTOBLOQUANT M10 DIN 982
10	IMGO0820	1	IMPUGNATURA GOMMA 8X20	POIGNEE EN CAOUTCHOUC 8X20
11	52390830	2	VITE TEIF 8.8 ZN M8X30	VIS 8.8 ZN M8X30
12	659208ZN	8	RONDELLA PIANA ZN M8 DIN 125/A	RONDELLE PLATE ZINGUÈ M8
13	558708ZN	6	DADO ES. ALTO PG ZN M8 UNI 5587	ECROU PG ZN M8 UNI 5587
14	54490616	1	VITE T-ALETTE 6X16 ZN DIN 316	VIS A OREILLES 6X16 ZN DIN 316
15	PA251025	1	INDICATORE DI DISTRIBUZIONE	INDICATEUR DE DISTRIBUTION
16	PA251024	1	QUADRO DI FISSAGGIO	PLAQUE DE FIXAGE
17	SP51014	1	TIRANTE APERTURA	TIGE DE REGLAGE
18	SP51312	1	ALBERO CON BUSSOLA SX	ARBRE AVEC DOUILLE
19	80100250	2	SPINA A R D.2 L.50	GOUPILLE A R D.2 L.50
20	659210ZN	5	RONDELLA PIANA ZN M10 DIN 125/A	RONDELLE PLATE ZINGUÈ M10
21	679810ZN	3	RONDELLA D.E.V. ZN M10 DIN 6798	RONDELLE ZINGUÈ M10
22	558710ZN	3	DADO ES. ALTO PG ZN M10 UNI 5587	ECROU PG ZN M10 UNI 5587
23	+SP5130A	1	GRUPPO TRASM.L-25A-R1:3,3	BOITIER DE TRANSMISSION
24	52390616	4	VITE TEIF 8.8 ZN M6X16	VIS ZINGUÈ M6X16
25	659206ZN	8	RONDELLA PIANA ZN M6	RONDELLE PLATE ZINGUÈ M6
26	558806ZN	4	DADO ES. MEDIO PG ZN M6	ECROU M6 UNI 5588
27	SP51016	4	BOCCOLA NYLON ALBERO ASSALE	DOUILLE DE L'ARBRE AXIAL
28	INGRA100	2	INGRASSATORE A SFERA M6X1	GRAISSEUR M6X1
29	52371265	2	VITE TEPF 8.8 ZN M12X65	VIS M12X65 UNI 5237
30	747312ZN	2	DADO AUTOBL. ALTO ZN M12 DIN 982	ECROU AUTOBLOQUANT ZN M12 DIN 982
31	SP51311	1	ALBERO CON BUSSOLA DX	ARBRE AVEC DOUILLE
32	52370845	4	VITE TEPF 8.8 ZN M8X45 DIN 931	VIS TE 8.8 ZN M8X45 DIN 931
33	747308ZN	4	DADO AUTOBLOCCANTE ALTO ZN M8	ECROU DE SURETÈ HAUT ZINGUÈ M8
34	SP51313	1	ALBERO + BUSSOLA CENTRALE	ARBRE CENTRAL A/DOUILLE
35	R1560064	2	RUOTA 15X6.00-6	ROUE 15X6.00-6
36	CD156000	2	CAMERA D'ARIA RUOTA 15.6	CHAMBRE A AIR ROUE 15.6
37	G1560060	2	GOMMA 15.600X6" 2PR	PNEU 15.600X6" 2PR
38	C1564F20	2	CERCHIO X GOMMA 15X600-6	CERCLE DE LA ROUE
39	SP52001	1	RONDELLA TENUTA ASSALE-ZN KG 0,028	RONDELLE
40	659220ZN	2	RONDELLA PIANA ZN M20	RONDELLE PLATE 20 ZN
41	659308ZN	1	RONDELLA CARR. ZN M8X24	RONDELLE M8X24
42	52390820	2	VITE TEIF 8.8 ZN M8X20 DIN 933	VIS ZINGUÈ M8X20
43	SP51005	1	DISCO SPARGITORE	DISQUE D'EPANDAGE
44	SP51008	4	PALETTA	PALETTE
45	52390816	4	VITE TEIF 8.8 ZN M8X16 DIN 933	VIS 8.8 ZN M8X16 DIN 933
46	747306ZN	1	DADO AUTOBL. ALTO ZN M6	ECROU AUTOBLOQUANT M6 ZN
47	52390635	1	VITE TEIF 8.8 ZN M6X35	VIS 8.8 M6X35 UNI 5739
48	74353200	1	ANELLO SEEGER E D.32	ANNEAU E D.32 DIN 471
49	PA251021	1	RONDELLA TENUTA DISCO	RONDELLE
50	PA251018A	1	DISCO FE DOSATURA 2 FORI	DISQUE DE DOSAGE 2 TROUS
51	SP101001	1	TRAMOGGIA ACCIAIO D.765	CUVE EN ACIER SP 100
52	SP151001	1	TRAMOGGIA ACCIAIO D.860	CUVE EN ACIER SP 150
53	SP51001	1	TRAMOGGIA ACCIAIO D.565	CUVE EN ACIER SP 50
54	57321025	3	VITE T-TONDA 10X25 ZN DIN 603	VIS TT 10X25 ZN DIN 603
55	SP51011	1	AGITATORE SP	AGITATEUR SP
56	SP51012	1	BUSSOLA GUIDA AGITATORE	DOUILLE DE L'AGITATEUR
57	SP51022	1	COMP.PROTEZIONE TRAMOGGIA SP	PROTECTION DE LA CUVE
58	30003001	1	TARGA AGREX-CE MIS.65X80 SP10/10	PLAQUE D'IDENTIFICATION
59	30018001	2	RIVETTO NICHELATO MF.33	RIVET EN ALUMINIUM MF 33
60	SP52002	4	BOCCOLA IN NYLON PER RUOTA SP	BAGUE NYLON POUR ROUE SP

TRACTION MANUELLE TRAINO MANUALE

SP 50

SP 100

SP 150

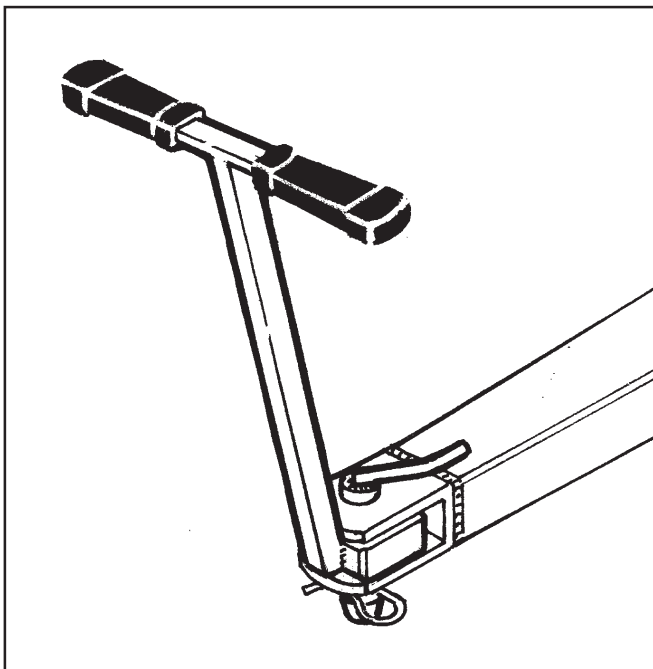
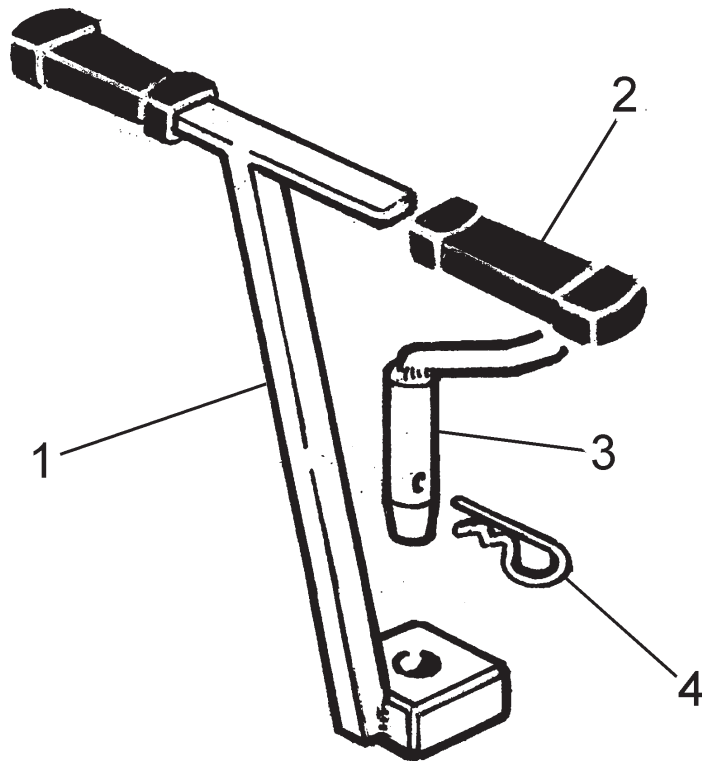

series **SP**

DEFLECTEUR POUR L'EPANDAGE DU SEL DEFLETTORE SPARGI SALE/SABBIA

SP 50

SP 100

SP 150

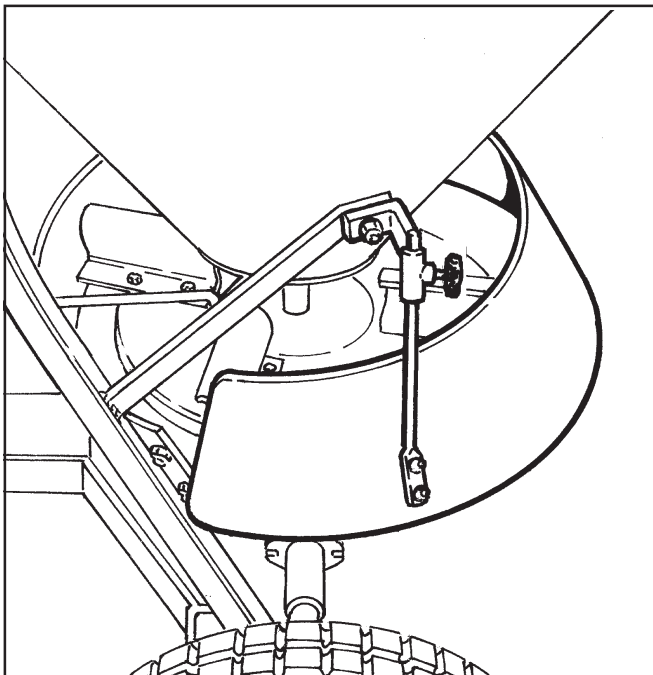
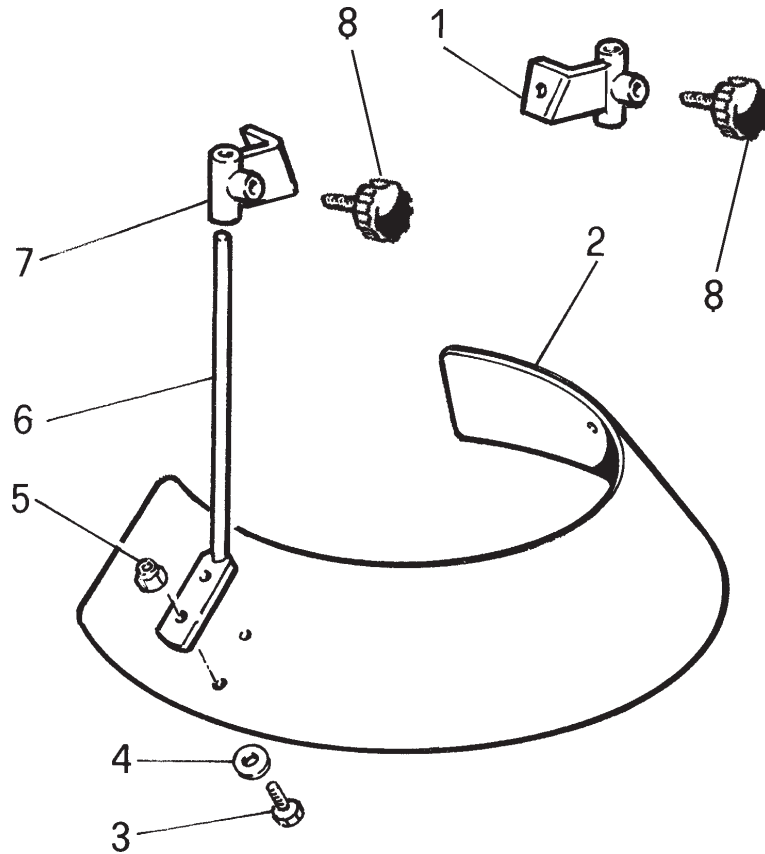

series **SP**

COMMANDE À DISTANCE MÉCANIQUE COMANDO MECCANICO A DISTANZA

SP 50

SP 100

SP 150

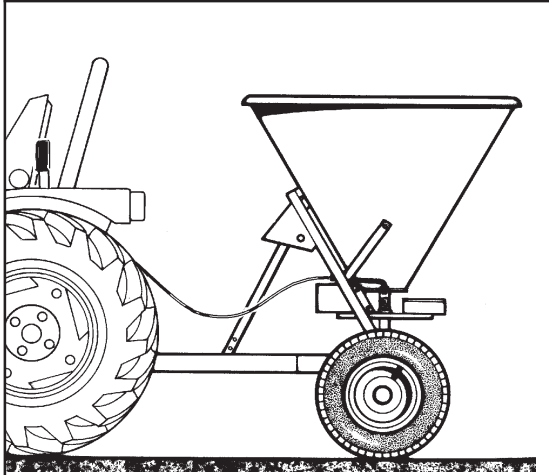
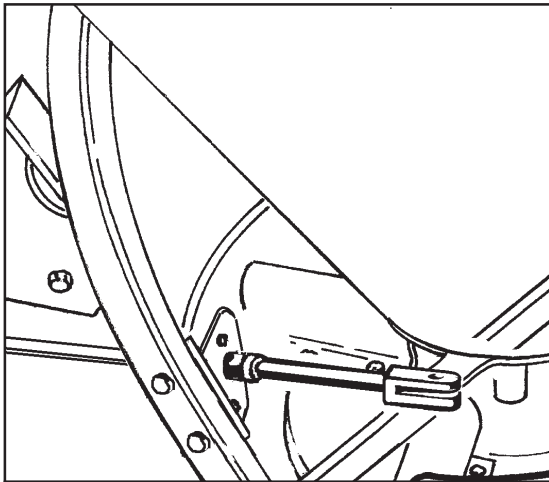
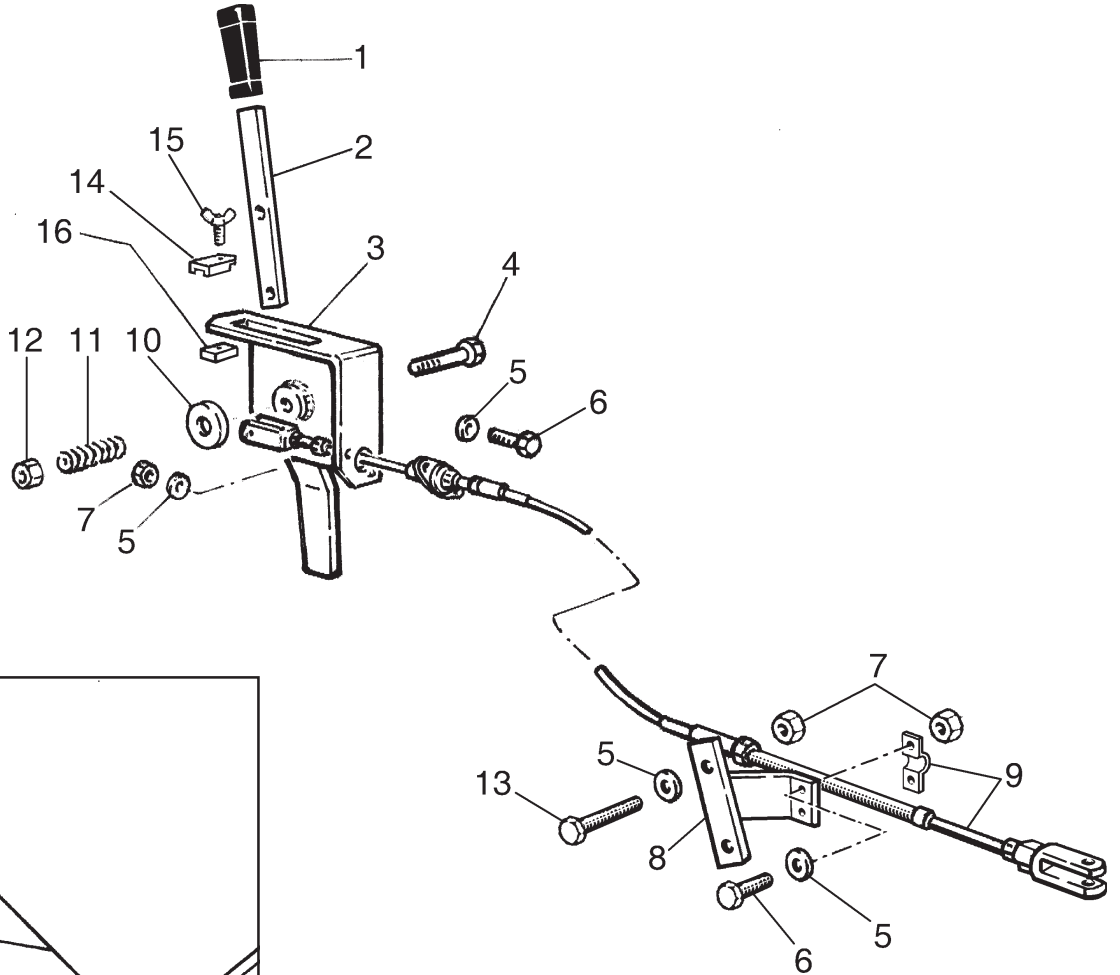

series **SP**



AGREX S.p.A. Via Balla, 55-57 - 35010 Villafranca padovana PADOVA - ITALY
Tel. +39 049.90.75.684 - Fax. +39 049.90.75.524 - e-mail: info@agrex.com

web site: www.agrex.com