

## **Istruzioni per l'uso**

**EZ 17**

**EZ 21**

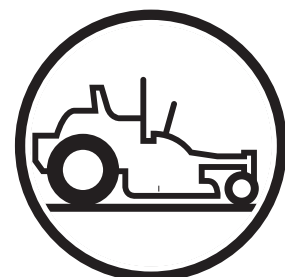

**Prima di usare la macchina, leggere per intero le istruzioni per l'uso e accertarsi di averne compreso il contenuto.**

**Italiano**



# INDICE

<b>Introduzione</b> .....	3	<b>Manutenzione</b> .....	35
Generalità .....	3	Programma .....	35
Guida e trasporto su strade pubbliche .....	3	Batteria .....	37
Traino .....	3	Impianto di accensione .....	38
Funzionamento .....	3	Sistema di sicurezza .....	39
Assistenza .....	4	Presa d'aria del motore .....	40
Numero di serie .....	4	Cavo dell'acceleratore .....	40
<b>Simboli e decalcomanie</b> .....	5	Cavo del comando dell'aria .....	40
<b>Istruzioni di sicurezza</b> .....	7	Filtro dell'aria .....	41
Funzionamento generico .....	7	Filtro per servizio gravoso .....	42
Dispositivi di protezione individuale .....	9	Filtro del carburante .....	43
Utilizzo in pendio .....	9	Filtro dell'aria della pompa del carburante .....	43
Movimentazione sicura della benzina .....	11	Pressione dei pneumatici .....	43
Manutenzione generale .....	12	Freno di stazionamento .....	44
Trasporto .....	14	Cinghie trapezoidali .....	44
Responsabilità del cliente .....	15	Cinghia della scocca .....	44
<b>Comandi</b> .....	16	Cinghia IZT .....	46
Freno di stazionamento .....	17	Lame .....	47
Leve di comando .....	17	Sostituzione delle lame .....	48
Trazione .....	18	Scocca del rasaerba .....	49
Valvola del carburante .....	18	Altezza di taglio .....	50
Bulloni di regolazione sedile .....	18	Pulizia e lavaggio .....	51
Rifornimento .....	19	Ruote anteriori .....	51
Tiranteria di bypass .....	20	Elementi di fissaggio .....	52
Fusibili .....	20	Freno di stazionamento .....	52
Contaore .....	21	Regolazione della trazione .....	53
Comando dell'aria .....	21	<b>Lubrificazione</b> .....	54
Interruttore di avviamento .....	21	Cavi .....	55
Comando dell'acceleratore .....	22	Programma di lubrificazione .....	55
Interruttore delle lame .....	22	<b>Guida alla risoluzione dei problemi</b> .....	61
Pedale di regolazione dell'altezza di taglio .....	23	<b>Rimessaggio</b> .....	64
Accessori .....	23	<b>Assistenza</b> .....	64
<b>Funzionamento</b> .....	24	<b>Schema elettrico</b> .....	65
Addestramento .....	24	<b>Dati tecnici</b> .....	66
Prima dell'avviamento .....	25	Accessori .....	68
Avviamento del motore .....	25	Specifiche di serraggio .....	68
Guida .....	30	<b>Registro degli interventi di assistenza</b> .....	69
Utilizzo sui pendii .....	31		
Suggerimenti per il taglio .....	32		
Arresto del motore .....	33		
Trasferimento manuale .....	34		

---

# AVVERTENZE

---



**AVVERTENZA!**

Il mancato rispetto delle istruzioni per l'uso può provocare lesioni personali all'operatore o altre persone. Il proprietario deve studiare a fondo le presenti istruzioni e consentire l'uso del rasaerba esclusivamente a persone addestrate che abbiano letto anch'esse le istruzioni.

Ogni operatore deve essere in buone condizioni fisiche e mentali e non essere sotto l'effetto di farmaci o sostanze stupefacenti.

---

# INTRODUZIONE

---

## Introduzione

### Congratulazioni

Grazie per aver acquistato un rasaerba semovente Husqvarna. Questa macchina dalle prestazioni eccezionali è stata concepita per la falciatura rapida di vaste superfici. Un quadro dei comandi rapidamente accessibile all'operatore e la trasmissione idrostatica regolata mediante i comandi sullo sterzo contribuiscono alla produttività della macchina.

Questo manuale è estremamente importante. Leggerne con attenzione il contenuto prima di utilizzare la macchina o di sottoporla a manutenzione. Le istruzioni seguenti (relative a utilizzo, assistenza, manutenzione, ecc.) sono importanti per la sicurezza dell'operatore e di tutti gli altri e possono prolungare sensibilmente la durata della macchina, oltre a migliorarne il valore in caso di rivendita.

In caso di vendita della macchina, fornire il manuale dell'operatore al nuovo proprietario.

L'ultimo capitolo del presente manuale dell'operatore contiene un Registro di assistenza. Utilizzarlo per documentarvi sempre tutti gli interventi di assistenza e di riparazione. Un registro di assistenza aggiornato riduce i costi di manutenzione e aumenta il valore dell'usato. Per ulteriori informazioni, rivolgersi al rivenditore. Se occorre lasciare la macchina in officina per assistenza, portare il manuale dell'operatore.

### Informazioni generali

Nel presente manuale dell'operatore, le espressioni destra e sinistra, all'indietro e in avanti, sono utilizzate facendo riferimento alla direzione di marcia normale della macchina.

In seguito al miglioramento continuo dei nostri prodotti, ci riserviamo il diritto di modificare specifiche e design senza preavviso.

### Guida e trasporto su strade pubbliche

Prima di guidare o trasportare la macchina su strade pubbliche, informarsi sulle disposizioni legislative locali. Se la macchina deve essere trasportata, utilizzare sempre attrezzature di fissaggio adeguate e accertarsi che la macchina sia perfettamente ancorata. NON utilizzare la macchina su strade pubbliche.

### Traino

Non trainare la macchina, altrimenti può danneggiarsi il sistema di trasmissione.

Non trainare eventuali rimorchi ecc. con il rasaerba. In caso contrario, essi possono impennarsi o ribaltarsi provocando danni al rasaerba o gravi lesioni personali.

### Funzionamento

Questa macchina viene fabbricata esclusivamente per falciare l'erba su prati e superfici piane prive di ostacoli come pietre, ceppi ecc. La macchina può essere adoperata anche per altre attività, a condizione che sia provvista degli speciali accessori forniti dal produttore. Le istruzioni operative per gli accessori vengono accluse agli stessi. Ogni impiego diverso è inappropriato. Attenersi scrupolosamente alle indicazioni del costruttore relative a funzionamento, manutenzione e riparazioni.

Come tutte le attrezzature a motore, i rasaerba possono essere potenzialmente pericolosi se utilizzati in modo improprio. La sicurezza richiede buon senso e il rispetto delle presenti istruzioni.

Per l'impiego, la manutenzione e la riparazione della macchina, affidarsi solo a persone che ne conoscano le specifiche caratteristiche e che siano bene informate sulle norme di sicurezza. Per la manutenzione della macchina, utilizzare esclusivamente ricambi approvati.

Osservare tutte le normative per la prevenzione degli incidenti, le regolamentazioni sulla sicurezza sul luogo di lavoro, il codice della strada e altre norme generali di sicurezza.

Ogni modifica non autorizzata alla struttura della macchina solleva il costruttore da tutte le responsabilità derivanti da lesioni alle persone o danni materiali.

---

# INTRODUZIONE

---

## Assistenza

I prodotti Husqvarna vengono venduti in tutto il mondo esclusivamente presso i rivenditori specializzati che forniscono un servizio di assistenza possibile. Prima della consegna, per esempio, la macchina viene controllata e regolata dal rivenditore; vedere il certificato nel Registro di assistenza in questo manuale dell'operatore.

Per richiedere parti di ricambio o ricevere assistenza su questioni relative alla garanzia o simili, contattare:

Il presente Manuale dell'operatore si riferisce alla macchina con numero di serie:	Motore	Trasmissione

## Numero di serie

Il numero di serie è riportato sulla targa stampata affissa a sinistra nel vano motore. La targa riporta le seguenti informazioni (dall'alto):

- Designazione del tipo di macchina (I.D.).
- Numero di tipo del costruttore (Model).
- Numero di serie della macchina (Serial no.)

*Quando si ordinano le parti di ricambio occorre avere a portata di mano la designazione del tipo e il numero di serie.*

Il numero di fabbricazione del motore è stampigliato su uno dei coprivalvole.

La targa indica:

- Il modello del motore.
- Il tipo del motore.
- Codice

*I suddetti dati devono essere comunicati quando si ordinano le parti di ricambio.*

Le trasmissioni Hydro Drive IZT hanno, sul lato posteriore, una decalcomania con codice a barre.

# SIMBOLI E DECALCOMANIE

## Simboli e decalcomanie

Questi simboli sono presenti sulla macchina e nel manuale dell'operatore.

Studiarli attentamente per apprenderne il significato.

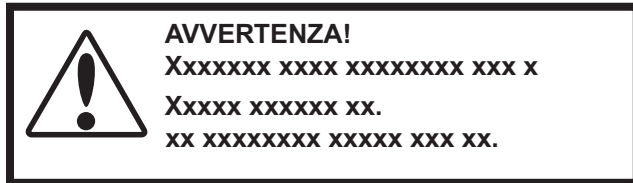

Utilizzato in questa pubblicazione per avvertire il lettore del rischio di **lesioni personali o morte**, in particolare se non si attiene alle istruzioni fornite nel manuale.



Utilizzato in questa pubblicazione per avvertire il lettore del rischio di **danni materiali**, in particolare se non si attiene alle istruzioni fornite nel manuale. Utilizzato anche in caso di possibile uso improprio o montaggio errato.

**R**

Retromarcia

**N**

Folle



Veloce



Lento



Acceleratore



Carburante



Avvertenza!



Freno di  
stazionamento



Marchio di conformità  
CE. Solo per il  
mercato europeo



Avvertenza! Lame  
rotanti, stare lontano  
dalla scocca di scarico



Non toccare le parti  
rotanti.



L'acido della batteria è corrosivo,  
esplosivo e infiammabile



Non sostare qui



Livello di emissioni acustiche  
nell'ambiente conforme alle direttive  
dell'Unione Europea. Il livello delle  
emissioni della macchina è indicato  
nel capitolo DATI TECNICI e sulle  
decalcomanie.



Utilizzare occhiali  
protettivi



Utilizzare guanti protettivi

Solo per il mercato europeo

# SIMBOLI E DECALCOMANIE

Leggere il Manuale dell'operatore.

Spegnere il motore ed estrarre la chiave prima di eseguire qualsiasi intervento di manutenzione o riparazione.

Mantenersi a distanza dalla macchina.

Utilizzare su pendii con inclinazione superiore a 10°.

Non trasportare passeggeri

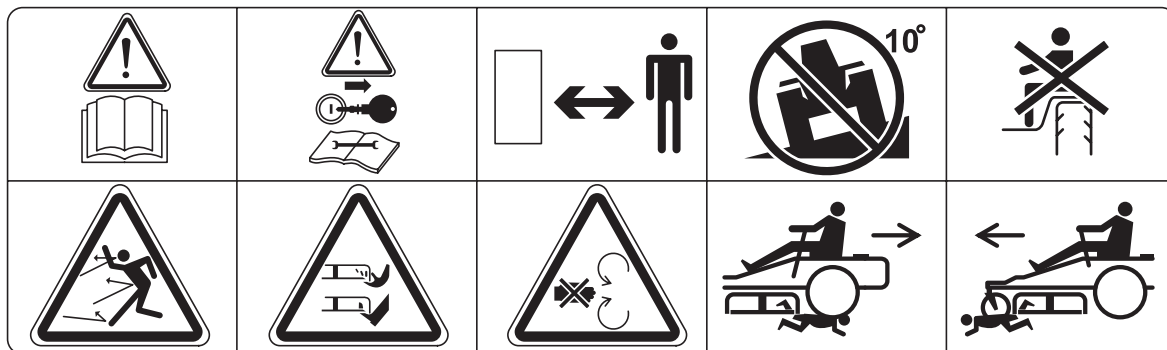

Pericolo di oggetti scagliati

Pericolo di taglio per mani e piedi.

Non aprire né rimuovere i carter di sicurezza a motore acceso

Procedere con cautela in retromarcia, facendo attenzione agli altri

Procedere con cautela in marcia avanti, facendo attenzione agli altri



# NORME DI SICUREZZA

## Norme di sicurezza

Queste norme sono fornite per salvaguardare la sicurezza personale. Leggerle attentamente.



### AVVERTENZA!

Questo simbolo indica norme di sicurezza particolarmente importanti. È necessario attenersi alle norme per salvaguardare la sicurezza personale.

**IMPORTANTE:** QUESTA MACCHINA PUÒ AMPUTARE MANI E PIEDI E SCAGLIARE OGGETTI. IL MANCATO RISPETTO DELLE SEGUENTI NORME DI SICUREZZA PUÒ PROVOCARE GRAVI LESIONI PERSONALI O LA MORTE.

### Uso generico

- Leggere attentamente e seguire tutte le istruzioni riportate sulla macchina e nel presente manuale prima di avviare la macchina.
- Non infilare mani o piedi nelle parti rotanti o sotto la macchina. Restare sempre lontani dall'apertura di scarico.
- La macchina deve essere utilizzata esclusivamente da adulti in possesso delle necessarie conoscenze.
- Sgomberare l'area da oggetti come pietre, giocattoli, fili ecc. che potrebbero essere afferrati e scagliati dalle lame.
- Accertarsi che non vi sia nessuno nelle vicinanze della macchina prima di avviarla. Fermare la macchina se entra qualcuno nell'area di lavoro.
- Non trasportare mai passeggeri. La macchina è progettata per essere utilizzata da una sola persona.
- Non tagliare in retromarcia a meno che non sia assolutamente necessario. Durante le manovre in retromarcia, controllare sempre l'area sottostante e circostante la macchina.
- Non dirigere lo scarico verso altre persone. Evitare di scaricare il materiale contro un muro oppure un oggetto poiché potrebbe essere scagliato verso l'operatore. Fermare le lame prima di attraversare superfici ghiaiate.
- Non utilizzare la macchina senza raccogliherba, protezione dello scarico o altri dispositivi di sicurezza in posizione e funzionanti.
- Rallentare prima di svoltare.
- Non lasciare mai incustodita la macchina accesa. Fermare sempre le lame, applicare il freno di stazionamento, spegnere il motore ed estrarre le chiavi prima di lasciare la macchina incustodita.

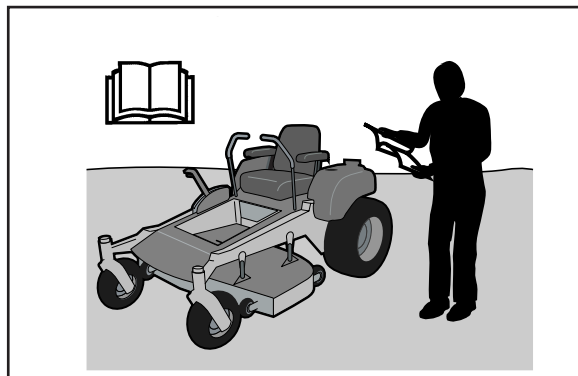

8011-512

*Prima di utilizzare la macchina, leggere il manuale dell'operatore*

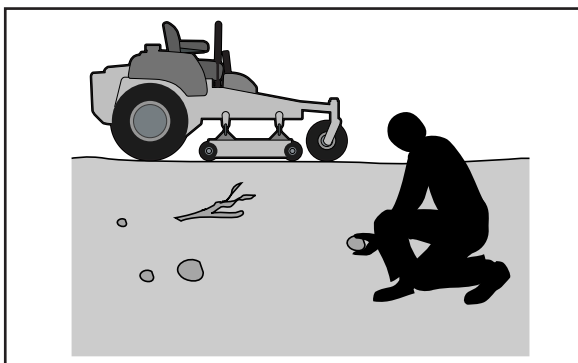

8011-513

*Rimuovere ogni oggetto dall'area di lavoro prima di iniziare a tagliare l'erba*

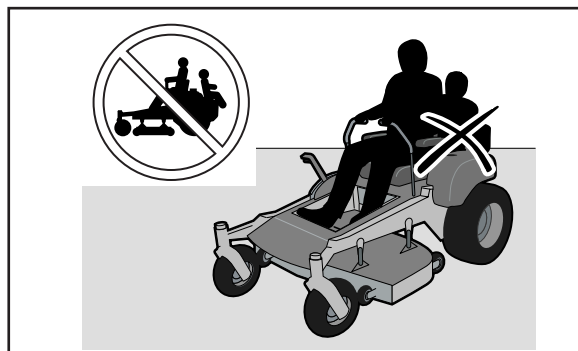

8011-520

*Non portare altre persone a bordo*

---

# NORME DI SICUREZZA

---

- Fermare le lame quando non si taglia. Spegnerne il motore e attendere che tutte le parti si siano fermate completamente prima di pulire la macchina, rimuovere il raccogliërba o pulire la protezione dello scarico.
- Utilizzare la macchina soltanto alla luce diurna oppure se l'illuminazione artificiale è sufficiente.
- Non utilizzare la macchina sotto l'effetto di farmaci o alcolici.
- Fare attenzione al traffico quando si procede in prossimità di una strada o la si attraversa.
- In fase di carico e scarico della macchina su un rimorchio o camion, procedere con la massima cautela.
- Indossare sempre occhiali protettivi durante l'uso della macchina.
- Le statistiche indicano che gli operatori di età superiore a 60 anni sono coinvolti in misura maggiore in incidenti durante il taglio. Questi operatori devono valutare le proprie capacità di utilizzare il rasaerba in sicurezza, senza costituire un rischio per se stessi e gli altri.
- Rispettare le raccomandazioni del costruttore relativamente a contrappesi o pesi delle ruote.
- Non lasciare che bambini o altre persone non addestrate all'uso della macchina la usino o effettuino interventi di assistenza. Le leggi locali potrebbero limitare l'età dell'operatore. Chiunque utilizzi la macchina deve prima leggere e studiare il presente manuale.
- Tenere la macchina pulita da erba, foglie o altri detriti che possono entrare in contatto con lo scarico e i componenti caldi del motore, esponendo al rischio di incendio. Evitare l'accumulo di foglie o altri detriti all'interno del gruppo di taglio. Rimuovere l'eventuale olio o carburante fuoriuscito prima di utilizzare la macchina o metterla in rimessaggio. Lasciare raffreddare la macchina prima del rimessaggio.



## **AVVERTENZA!**

**I gas di scarico e alcuni componenti del veicolo contengono o emettono sostanze chimiche considerate cancerogene o dannose per il feto e l'apparato riproduttivo. I gas di scarico del motore contengono monossido di carbonio, un gas velenoso inodore e incolore. Non utilizzare la macchina in luoghi chiusi.**

# NORME DI SICUREZZA

## Dispositivi di protezione individuale



### AVVERTENZA!

Durante l'uso della macchina, indossare sempre dispositivi di protezione individuale approvati (vedere figure). I dispositivi di protezione individuale non eliminano il rischio di lesioni, ma ne riducono la gravità in caso di incidente. Per informazioni sui dispositivi di protezione individuali appropriati, rivolgersi al rivenditore.

- Durante l'uso della macchina, accertarsi di avere a portata di mano la cassetta di pronto soccorso.
- Non utilizzare mai la macchina a piedi nudi. Indossare sempre scarpe o stivali di protezione, preferibilmente con punta in acciaio.
- Durante il montaggio e la guida, indossare sempre occhiali protettivi o una visiera integrale.
- Indossare sempre guanti protettivi prima di toccare le lame.
- Non indossare mai indumenti che potrebbero impigliarsi nelle parti mobili.
- Per evitare danni all'udito, utilizzare sempre cuffie protettive.

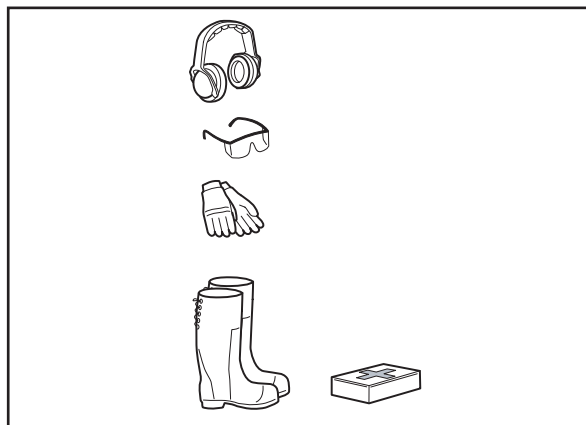

8011-670

Dispositivi di protezione individuale

## Utilizzo in pendii

L'utilizzo in pendio rappresenta una delle operazioni a maggior rischio di perdita di controllo e ribaltamento della macchina; entrambi i casi possono provocare lesioni gravi o addirittura mortali. Procedere con la massima cautela sui pendii. Se non si è in grado di affrontare la salita in retromarcia o ci si sente insicuri, evitare di tosare il prato in pendenza.

- Non utilizzare mai la macchina su pendii con inclinazione superiore a 10°.
- Fare attenzione a buche, radici, rilievi, pietre o altri oggetti nascosti. Se il terreno è irregolare, la macchina può ribaltarsi. L'erba alta può nascondere eventuali ostacoli.
- Procedere a velocità moderata in modo da non doversi fermare sui pendii.
- Non tagliare erba bagnata. I pneumatici potrebbero perdere trazione.
- Non avviare, arrestare o sterzare la macchina su un pendio. Se i pneumatici perdono trazione, disinserire le lame e discendere lentamente il pendio.
- Sui pendii, effettuare piccoli movimenti con le leve di comando. Non effettuare repentine variazioni di velocità o direzione per evitare il rischio di ribaltamento della macchina.

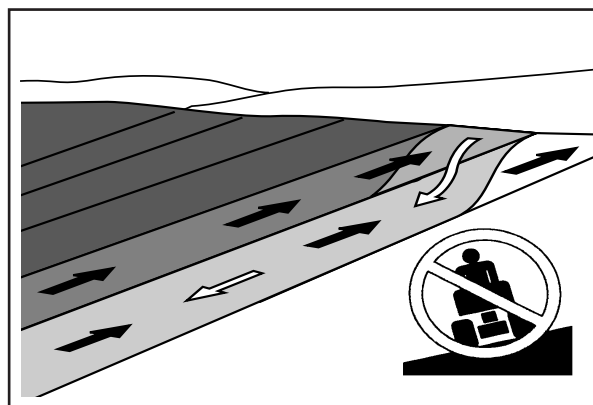

6003-004

Eeguire il taglio guidando nel senso d'inclinazione, non trasversalmente



### AVVERTENZA!

Non procedere su pendii con inclinazione superiore a 10° e mai trasversalmente.

# NORME DI SICUREZZA

- Prestare particolare attenzione durante l'uso di raccogliherba o altri accessori che possono modificare la stabilità della macchina. Non utilizzarli su pendii ripidi.
- Non tentare di stabilizzare la macchina puntando il piede sul terreno.
- Non tagliare in prossimità di banchine, fossi o argini. La macchina potrebbe ribaltarsi improvvisamente se una ruota supera il bordo di un dirupo o fosso o cede la banchina.
- Non cambiare repentinamente velocità o direzione.
- Fare particolare attenzione se sono montati accessori che possono compromettere la stabilità della macchina.



8011-519

*Prestare estrema attenzione durante la guida in pendio.*

## Bambini

La mancata attenzione a bambini nelle vicinanze della macchina può provocare tragici incidenti. I bambini sono spesso attratti dalla macchina e dalle attività di taglio. Fare *sempre* estrema attenzione in presenza di bambini che possono spostarsi con estrema rapidità.

- Tenere i bambini fuori dall'area di taglio e sotto la vigilanza attenta di un altro adulto.
- Fare attenzione e spegnere la macchina se entrano bambini nell'area di lavoro.
- Prima e durante la retromarcia, guardare indietro e in basso per accertare che non vi siano bambini.
- Non trasportare mai bambini, nemmeno con le lame disinserite. Potrebbero cadere e subire gravi lesioni oppure impedire la manovra sicura della macchina. Non presumere che i bambini restino fermi nell'ultima posizione in cui sono stati visti.
- Non permettere mai a bambini di utilizzare la macchina.
- Prestare particolare attenzione nelle vicinanze di angoli ciechi, cespugli, alberi o altri oggetti che limitano la visibilità.

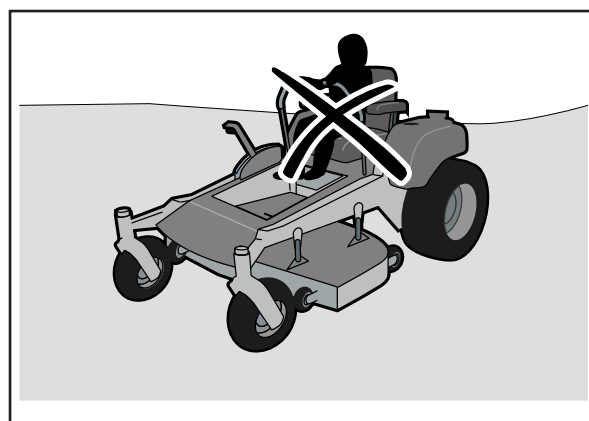

8011-517

*Non far guidare la macchina a bambini*

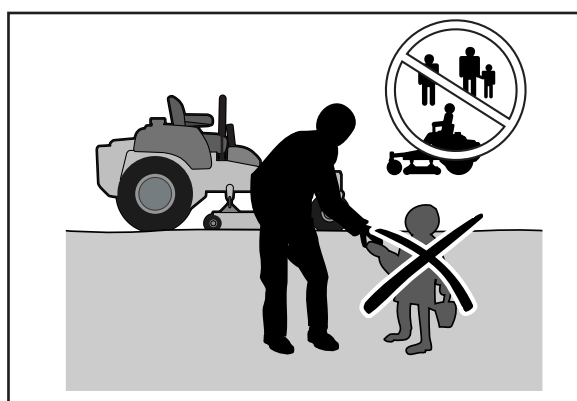

8011-518

*Tenere i bambini lontano dall'area di lavoro*

# NORME DI SICUREZZA

## Manutenzione



### AVVERTENZA!

**Non avviare il motore se la macchina è priva della pedana dell'operatore o di una piastra di protezione per la cinghia di trasmissione della scocca.**

## Movimentazione sicura della benzina

Per evitare lesioni personali o danni materiali, maneggiare la benzina con estrema cautela. La benzina ed i relativi vapori sono altamente infiammabili.

- Spegnere sigarette, sigari, pipe e altre fonti di accensione.
- Conservare il carburante esclusivamente in apposite taniche.
- Non togliere mai il tappo del serbatoio o effettuare il rifornimento del carburante con il motore acceso. Lasciare raffreddare il motore per almeno due (2) minuti prima del rifornimento.
- Non effettuare mai il rifornimento al chiuso.
- Non conservare mai la macchina oppure i contenitori di carburante nelle vicinanze di fiamme libere, scintille o fiamme pilota di caldaie ecc.
- Non riempire mai i contenitori all'interno di un veicolo, su un autocarro o rimorchio con pianale rivestito in plastica. Appoggiare sempre i contenitori sul terreno a distanza dal veicolo durante il rifornimento.
- Rimuovere dall'autocarro o dal rimorchio le attrezzature alimentate a gas rimorchio ed effettuare il rifornimento sul terreno. Qualora non sia possibile, utilizzare un contenitore portatile anziché un ugello di erogazione del carburante.
- Mantenere sempre l'ugello in contatto con il bordo del serbatoio del carburante o del contenitore durante il rifornimento. Non utilizzare un dispositivo per mantenere aperto l'ugello.
- Cambiare gli abiti sporchi di benzina.
- Non riempire mai eccessivamente il serbatoio del carburante. Reinstallare il tappo del carburante e serrare saldamente.
- Non avviare il motore in prossimità di carburante fuoriuscito.
- Non utilizzare mai benzina per la pulizia della macchina.
- In caso di perdita nell'impianto di alimentazione, non avviare il motore finché non è stato risolto il problema.
- Verificare il livello di carburante prima di ogni uso e accertarsi che via sia sufficiente spazio per l'eventuale espansione del carburante che potrebbe essere causata dal calore del motore e dal sole, con conseguente trabocco.

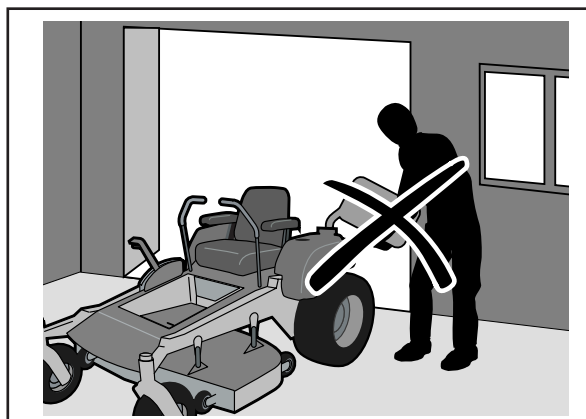

8011-516

*Non rifornire il serbatoio del carburante in un luogo*



### AVVERTENZA!

**Il motore e l'impianto di scarico diventano molto caldi durante l'uso.**

**Il contatto può causare ustioni.**

**Lasciare raffreddare il motore e l'impianto di scarico per almeno due (2) minuti prima del rifornimento.**

# NORME DI SICUREZZA

## Manutenzione generale

- Non utilizzare mai la macchina in ambienti chiusi.
- Mantenere tutti i dadi e bulloni serrati per garantire il funzionamento sicuro dell'attrezzatura.
- Non manomettere mai i dispositivi di sicurezza. Verificarne regolarmente il corretto funzionamento.
- Mantenere pulita la macchina da erba, foglie o altri detriti. Rimuovere le eventuali perdite di olio e carburante. Lasciare raffreddare la macchina prima del rimessaggio.
- In caso d'urto di un corpo estraneo, spegnere e ispezionare la macchina. Effettuare le eventuali riparazioni necessarie prima di riavviarla.
- Non effettuare mai regolazioni o riparazioni con il motore acceso. Prima di eseguire degli interventi di regolazione o di manutenzione, rimuovere il cavo della candela per impedire avvii accidentali.
- Verificare frequentemente le condizioni dei componenti del raccogliherba e della protezione dello scarico e, all'occorrenza, sostituirli con i ricambi suggeriti dal costruttore.
- Le lame sono affilate. Avvolgere le lame o indossare guanti protettivi.
- Verificare regolarmente il funzionamento del freno. Effettuare la regolazione e la manutenzione, all'occorrenza.
- Sostituire le decalcomanie di sicurezza illeggibili, all'occorrenza.
- Non modificare i dispositivi di sicurezza. Verificare regolarmente che funzionino in modo corretto. Non guidare la macchina con piastre di protezione, cofano di protezione, interruttori di sicurezza o altri dispositivi di protezione smontati o difettosi.
- Non modificare le impostazioni dei regolatori ed evitare di far girare il motore a velocità troppo elevate. Una velocità troppo elevata del motore può danneggiare i componenti della macchina.
- Maneggiare l'acido della batteria con cautela. Il contatto dell'acido con la pelle può causare gravi ustioni corrosive. In caso di contatto della pelle con l'acido della batteria, lavare immediatamente con acqua.

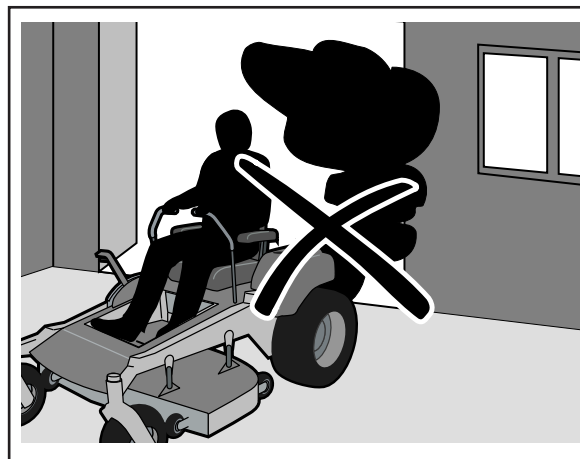

8011-515

*Non guidare mai la macchina in in ambienti chiusi .*



**Utilizzare sempre occhiali protettivi durante i lavori sulla batteria.**



### **AVVERTENZA!**

**La batteria contiene piombo e composti di piombo, sostanze chimiche considerate cancerogene o dannose per il feto e l'apparato riproduttivo. Dopo il contatto con la batteria, lavare accuratamente le mani.**

# NORME DI SICUREZZA

- Il contatto dell'acido con gli occhi può causare cecità, pertanto è necessario consultare immediatamente un medico.
- Eseguire gli interventi di assistenza sulla batteria con estrema cautela. All'interno della batteria si formano gas esplosivi. Non effettuare mai interventi di manutenzione sulla batteria in prossimità di scintille o fiamme libere o mentre si fuma.  
La batteria può esplodere e causare gravi lesioni/danni.
- Accertarsi che dadi e bulloni, in particolare i bulloni di fissaggio delle lame, siano ben serrati e che l'attrezzatura sia in buone condizioni.
- Durante i lavori sulla batteria e sui cavi del circuito di avviamento si possono formare scintille con il rischio di esplosione della batteria, incendio o lesioni agli occhi. Per prevenire la formazione di scintille, scollegare il cavo del telaio (normalmente negativo, nero) dalla batteria.



## AVVERTENZA!

**Evitare la formazione di scintille e le relative conseguenze procedendo come segue:**

- Utilizzare occhiali protettivi.
- Accertare che il tappo del carburante sia ben serrato e non conservare sostanze infiammabili in contenitori aperti.
- Non lavorare mai sul circuito di avviamento qualora sia fuoriuscito del carburante.
- Scollegare il cavo del telaio dalla batteria per primo e ricollegarlo per ultimo.
- Non ponticellare il relè del circuito di avviamento per avviarlo.
- Non utilizzare mai la macchina in interni o in aree prive di adeguata ventilazione. I gas di scarico contengono monossido di carbonio, un gas inodore e letale.
- In caso di urto di un oggetto, spegnere e fermare l'attrezzatura. Eseguire la riparazione, se necessario, prima di riavviare il motore.
- Non effettuare mai regolazioni a motore acceso.
- La macchina è testata e omologata esclusivamente con l'equipaggiamento originale fornito o raccomandato dal costruttore. Utilizzare esclusivamente i ricambi consigliati per la macchina.

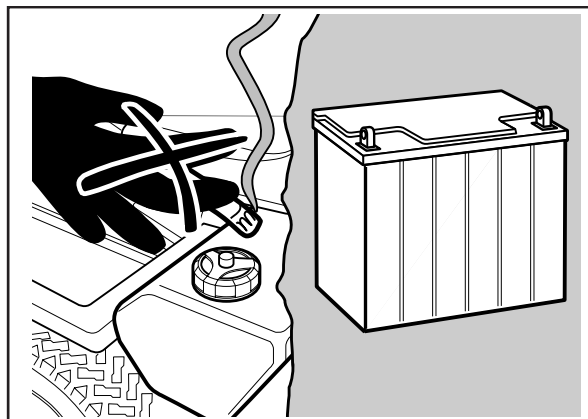

6003-009

*Non fumare durante gli interventi di manutenzione sulla batteria. La batteria può esplodere e causare gravi lesioni/danni.*

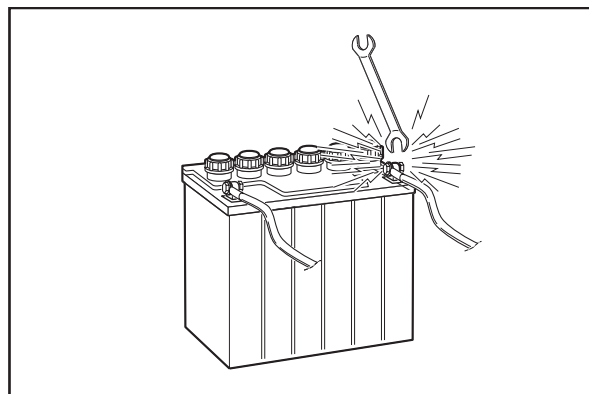

8009-728

*Pericolo di scintille*

# NORME DI SICUREZZA

- Le lame sono affilate e pertanto possono causare tagli e ferite. Prima di manipolare le lame, avvolgerle o indossare guanti di protezione.
- Verificare regolarmente il funzionamento del freno di stazionamento. Eseguire regolazioni e interventi di manutenzione secondo necessità.
- Le lame di pacciamatura devono essere utilizzate solo se si desidera eseguire un taglio di elevata qualità in aree conosciute.
- Dopo l'uso della macchina, ridurre il rischio di incendi rimuovendo erba, foglie e altri detriti eventualmente accumulatisi sopra. Attendere che la macchina si sia raffreddata prima del rimessaggio.
- Pulire scocca e sottoscocca dopo ogni uso, evitando spruzzi d'acqua su motore e componenti elettrici.

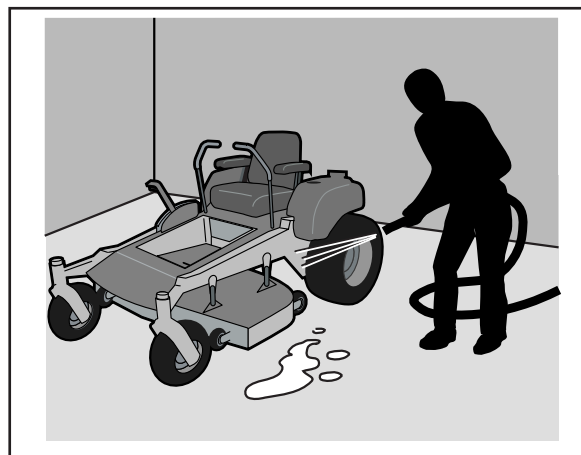

8011-644

*Pulire la macchina con regolarità*

## Trasporto

- La macchina ha un peso elevato e può causare gravi lesioni in caso di schiacciamento. Prestare particolare attenzione durante il caricamento o lo scaricamento da veicoli o rimorchi.
- Utilizzare un rimorchio apposito per il trasporto della macchina. Durante il trasporto azionare il freno di stazionamento, arrestare l'alimentazione di carburante e fissare la macchina mediante dispositivi di fissaggio appropriati quali funi, catene o corde.
- Non utilizzare la macchina su strade pubbliche.
- Prima di trasportare la macchina su strada, verificare le disposizioni legislative locali.
- Non trainare la macchina, altrimenti può danneggiarsi il sistema di trasmissione.
- Non trainare eventuali rimorchi ecc. con il rasaerba. In caso contrario, essi possono impennarsi o ribaltarsi provocando danni al rasaerba o gravi lesioni personali.
- Per caricare l'unità su un camion o un rimorchio, fare uso di rampe sufficientemente solide e procedere a bassa velocità. Non sollevarla. La macchina non è fatta per essere sollevata a mano.

### INFORMAZIONE IMPORTANTE

**Il freno di stazionamento non è sufficiente per bloccare la macchina durante il trasporto. Accertarsi che la macchina sia perfettamente fissata al veicolo utilizzato per il trasporto. Salire sempre sul veicolo di trasporto in retromarcia per evitare che la macchina si ribalti.**



---

# NORME DI SICUREZZA

---

## Responsabilità del cliente

- Leggere e rispettare le norme di sicurezza.
- Predisporre un programma di cura e manutenzione regolare del rasaerba.
- Seguire le istruzioni contenute nelle sezioni “Manutenzione” e “Rimessaggio” del presente manuale.
- Questa macchina non ha cervello. Usate il vostro!



### **AVVERTENZA!**

**Il presente rasaerba è dotato di motore a combustione interna e non deve essere utilizzato in prossimità di foreste oppure terreni incolti, a meno che l'impianto di scarico del motore non sia provvisto di parascintille conforme alle eventuali norme locali o nazionali pertinenti. L'eventuale parascintille deve essere mantenuto in buone condizioni dall'operatore.**

Presso il rivenditore autorizzato Husqvarna è disponibile un parascintille per il silenziatore.

# COMANDI

## Comandi

Questo manuale dell'operatore descrive il rider Husqvarna con raggio di sterzata zero. Il rider monta un motore Kawasaki.

La trasmissione dal motore avviene tramite due trasmissioni idrauliche con distribuzione a cinghia, una per ogni ruota motrice. Il flusso, e di conseguenza la direzione e la velocità, sono regolati mediante i comandi destro e sinistro dello sterzo.

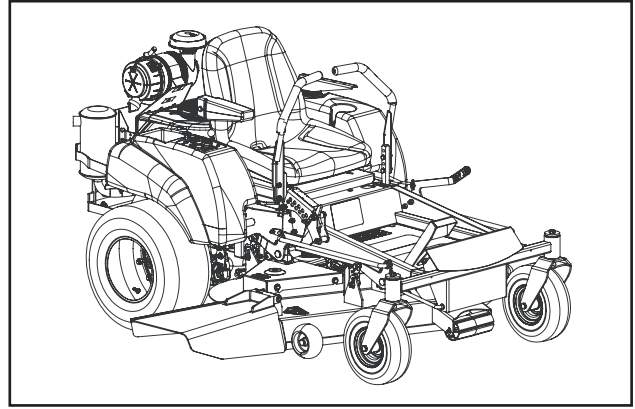

*Rider con raggio di sterzata zero*

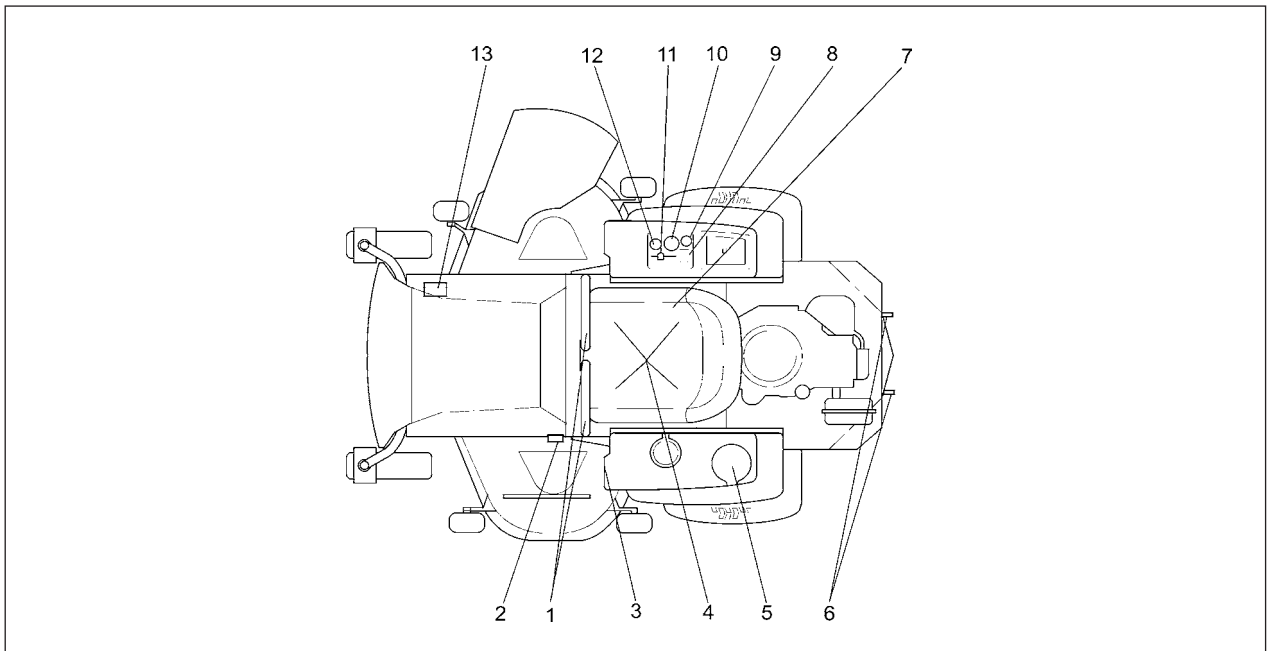

8011-769-2

*Posizione dei comandi*

	Pagina		Pagina
1. Freno di stazionamento	17	8. Contaore	21
2. Leve di comando	16	9. Comando dell'aria	21
3. Valvola del carburante	18	10. Interruttore di avviamento	21
4. Bulloni di regolazione sedile	18	11. Comando dell'acceleratore	22
5. Tappo del serbatoio del carburante	19	12. Interruttore delle lame	22
6. Tiranteria di bypass	19	13. Pedale di regolazione dell'altezza di taglio	23
7. Fusibili	20		

# COMANDI

## 1. Freno di stazionamento

### INFORMAZIONE IMPORTANTE

**Quando s'innesta il freno di stazionamento, la macchina deve essere perfettamente ferma.**

Il freno di stazionamento è posizionato sul lato sinistro della macchina. Tirare la leva all'indietro per inserire il freno e in avanti per disinserirlo.

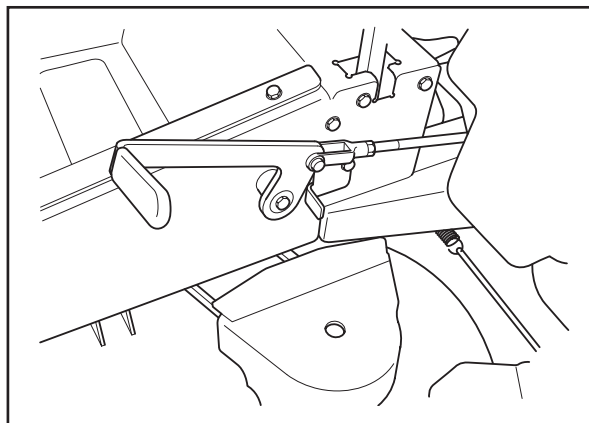

8011-711

*Freno di stazionamento non inserito*

## 2. Leve di comando

La direzione e la velocità della macchina possono essere modificate in qualsiasi momento, agendo sui due comandi dello sterzo. I comandi dello sterzo possono essere spostati in avanti o all'indietro rispetto a una posizione di folle. Inoltre è prevista una posizione di folle che è bloccata quando i comandi dello sterzo sono spostati verso l'esterno.

Quando entrambi i comandi sono in posizione di folle (N), la macchina rimane ferma.

Spostando allo stesso modo entrambi i comandi in avanti o all'indietro, la macchina si sposta rispettivamente in linea retta in avanti o in retromarcia.

Ad esempio, per svoltare a destra durante l'avanzamento, spostare il comando destro in posizione di folle. La rotazione della ruota destra si riduce e la macchina svolta a destra.

Per effettuare una rotazione sul posto, spostare un comando all'indietro (dietro la posizione di folle) e spostare lentamente l'altro comando in avanti rispetto alla posizione di folle. La direzione di una rotazione effettuata sul posto è determinata dal comando dello sterzo spostato dietro la posizione di folle. Spostando il comando sinistro, la macchina girerà verso sinistra. Prestare grande cautela durante questa manovra.

I comandi dello sterzo possono essere regolati se, a macchina ferma, sono in posizione irregolare oppure se non s'inseriscono nelle scanalature che consentono di spostarli verso l'esterno.

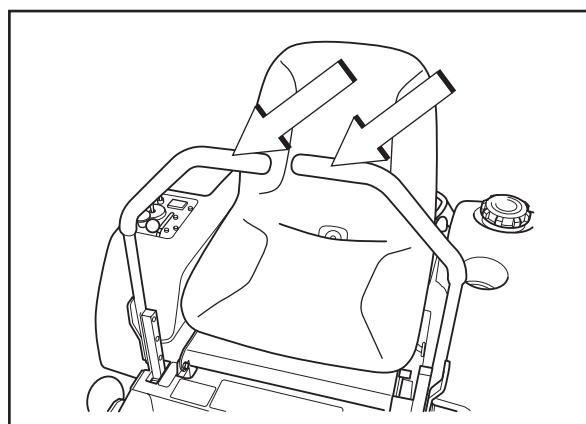

8011-789

*Comandi dello sterzo*



### AVVERTENZA!

**Lo spostamento veloce di uno dei comandi dello sterzo può far girare la macchina molto rapidamente.**

# COMANDI

## Trazione

Se il rasaerba non procede dritto, controllare la pressione dei pneumatici posteriori. La pressione raccomandata è 15 psi (1 bar). La trazione deve essere controllata su una superficie orizzontale e liscia di bitume o cemento. Se l'unità continua a deviare, rivolgersi immediatamente a un centro di assistenza autorizzato Husqvarna.

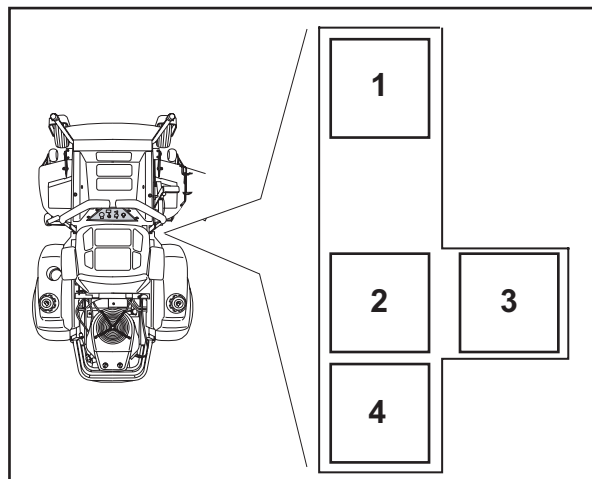

1. Avanti
2. Folle
3. Scanalatura di folle, blocco in folle
4. Retromarcia

8011-791

*Valvola del carburante su OFF*

## 3. Valvola del carburante

Questa valvola si trova al di sotto del serbatoio del carburante. La valvola può essere regolata su due posizioni: ON e OFF.

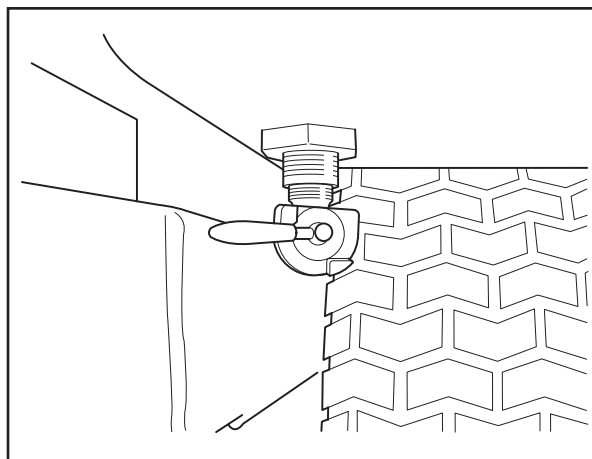

8011-712

*Valvola del carburante su OFF*

## 4. Bulloni di regolazione sedile

A macchina spenta, estrarre i due bulloni che fermano la piastra del sedile e ribaltarla in avanti.

Il sedile può essere regolato in direzione longitudinale. Quando si effettuano delle regolazioni, allentare i quattro bulloni sotto la piastra del sedile che così potrà essere spostato in avanti o all'indietro.

Quando il sedile è regolato come si desidera, riabbassarlo e riavvitare la piastra al telaio.

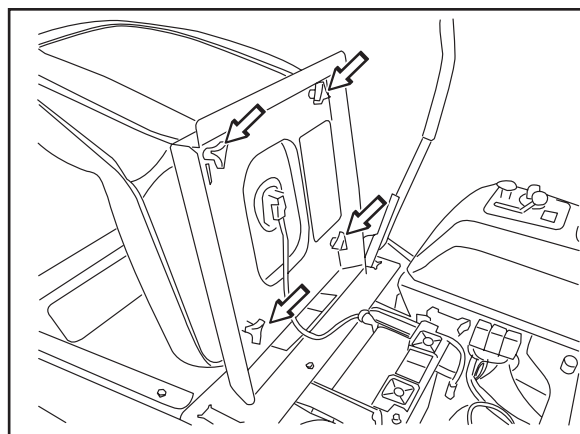

CZ-1

*Regolazione longitudinale*

# COMANDI

## 5. Rifornamento

Prima del rifornimento, leggere le istruzioni di sicurezza. La macchina ha un solo serbatoio per il carburante, posizionato dietro il sedile. La capacità del serbatoio è di 20,4 litri (5,4 galloni).

Controllare che il tappo del carburante sia perfettamente serrato e che la guarnizione del tappo sia integra.

Il motore deve essere utilizzato con benzina senza piombo a 85 ottani minimo (senza miscela d'olio). È opportuno utilizzare carburante ecologico a base di alchilati. Per informazioni sui carburanti a base di etanolo, vedere i Dati tecnici. Non è ammesso l'utilizzo di carburanti a base di metanolo.

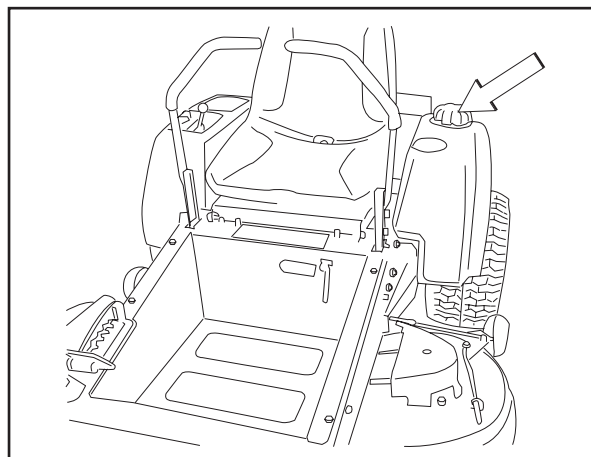

8011-761

*Serbatoio carburante*



### AVVERTENZA!

La benzina è estremamente infiammabile. Prestare attenzione ed effettuare il rifornimento all'aperto (vedere le istruzioni di sicurezza).



### AVVERTENZA!

Il motore e l'impianto di scarico diventano molto caldi durante l'uso.

Il contatto può causare ustioni.

Lasciare raffreddare il motore e l'impianto di scarico per almeno due (2) minuti prima del rifornimento.



### AVVERTENZA!

Rabboccare fino all'estremità inferiore del di rifornimento. Non riempire eccessivamente. Rimuovere l'eventuale olio o carburante fuoriuscito. Non conservare, travasare o utilizzare il carburante in prossimità di fiamme libere.

### INFORMAZIONE IMPORTANTE

L'esperienza dimostra che i carburanti contenenti alcool (ad es. gasolio, etanolo o metanolo) possono attrarre l'umidità, che provoca la separazione e la formazione di acidi durante il rimessaggio. I vapori degli acidi possono danneggiare il sistema di alimentazione del motore. Per evitare problemi al motore, il sistema di alimentazione deve essere svuotato qualora il rasaerba non venga utilizzato per più di 30 giorni. Spurgare il serbatoio del carburante, avviare il motore e farlo funzionare finché i tubi del carburante ed il carburatore non si sono svuotati. Nella stagione successiva, utilizzare carburante fresco. Per maggiori informazioni, vedere Istruzioni per il rimessaggio. Non utilizzare mai additivi per motore o carburatore, altrimenti possono verificarsi danni permanenti.

In caso di temperature inferiori a 0° C (32° F), utilizzare benzina invernale pulita per agevolare l'avviamento a freddo del motore.

# COMANDI

## 6. Tiranteria di bypass

Prima di spingere o trainare il rasaerba, inserire la tiranteria di bypass IZT (Integrated Zereturn Transaxle). La tiranteria di bypass IZT si trova sul retro del telaio, sotto la protezione posteriore del motore.

- Sollevare la scocca all'altezza massima di taglio.

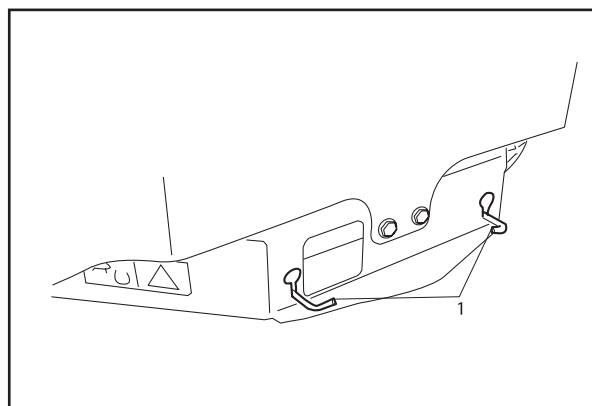

CZ10-2

1. Tiranteria di bypass IZT

*Tiranterie di bypass*

- Tirare la tiranteria di bypass IZT verso l'esterno e nelle scanalature, quindi rilasciarla in modo che rimanga in posizione di bypass.
- Per reinserire il sistema IZT, procedere nell'ordine inverso.

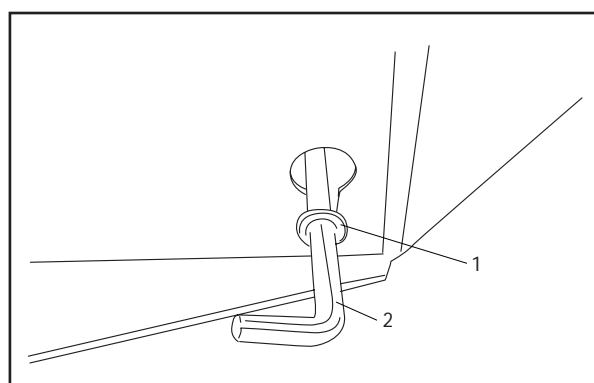

CZ12

1. Testa all'esterno della scocca posteriore

2. Tiranteria di bypass IZT in posizione di bypass.

*Posizione di bypass*

## 7. Fusibili

I fusibili si trovano in una scatola sul lato destro del vano della batteria. Sono a piedino piatto, dello stesso tipo utilizzato per le automobili.

Sono presenti due fusibili.

Amperaggi e funzioni dei fusibili:

- 20 A, fusibile primario.
- 7,5 A, accoppiamento scocca del rasaerba.

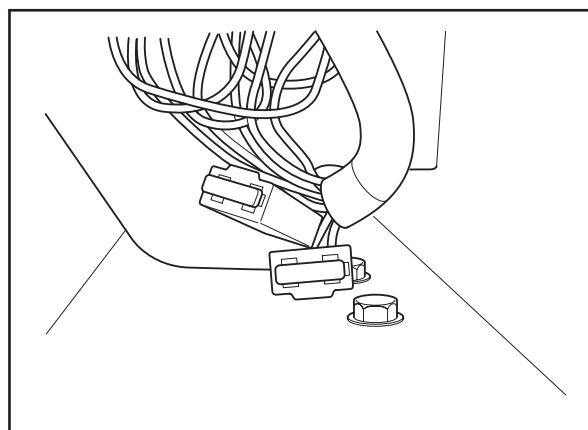

8011-483

*Fusibili*

# COMANDI

## 8. Contaore

Il contaore visualizza il tempo totale di funzionamento.

Ogni 50 ore lampeggia CHG OIL (cambiare olio). La durata del lampeggio è un'ora prima e un'ora dopo l'intervallo. L'icona CHG OIL si accende e spegne automaticamente. Il contaore non può essere azzerato manualmente.

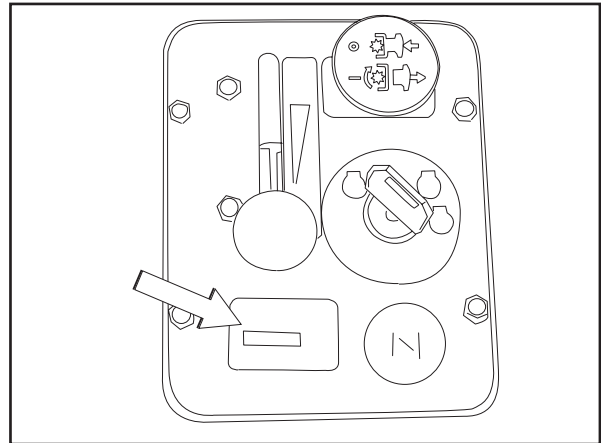

8011-759

*Contaore*

## 9. Comando dell'aria

Il comando dell'aria è utilizzato per la partenza a freddo, per fornire al motore una miscela di carburante più ricca.

Per la partenza a freddo, estrarre il comando.

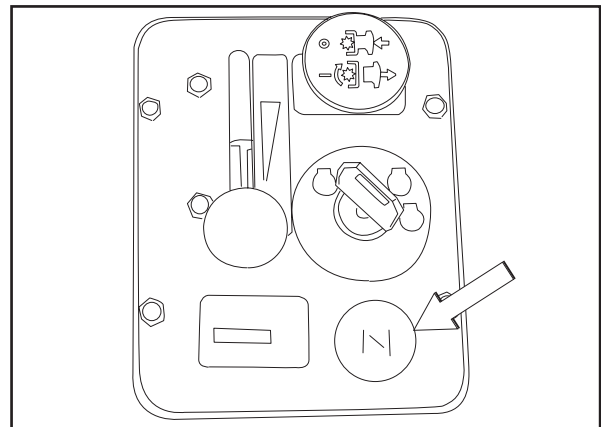

8011-756

*Comando dell'aria*

## 10. Interruttore di avviamento

La chiave di accensione è posizionata sul quadro dei comandi e consente di accendere e spegnere il motore.

### INFORMAZIONE IMPORTANTE

**Non azionare il motorino di avviamento per oltre cinque secondi per volta. Se il motore non parte, attendere circa 10 secondi prima di riprovare.**

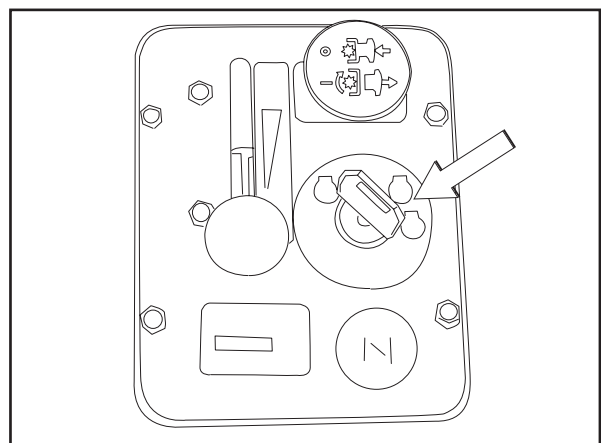

8011-758

*Chiave di accensione*

# COMANDI

## 11. Comando dell'acceleratore

Se l'interruttore delle lame è estratto, il comando dell'acceleratore regola la velocità del motore e di conseguenza la rotazione delle lame (vedere Inserimento del gruppo di taglio).

Per aumentare o diminuire la velocità del motore, muovere il comando rispettivamente in avanti o all'indietro.

Evitare di far girare il motore al minimo per periodi troppo lunghi poiché si potrebbero sporcare le candele.

**PROCEDERE A PIENO GAS DURANTE IL TAGLIO** per ottenere prestazioni ottimali e ricaricare la batteria.

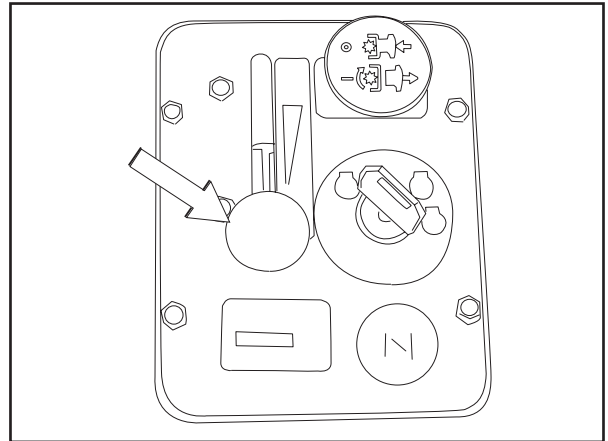

8011-757

*Comando dell'acceleratore*

## 12. Interruttore delle lame

Per azionare il gruppo di taglio, estrarre il pomello; premere il pomello per disinserire le lame.

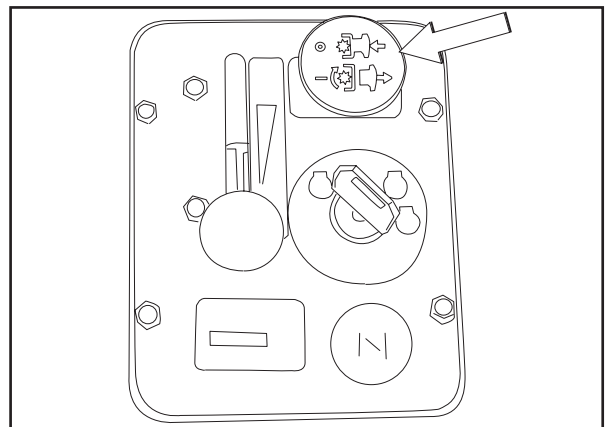

8011-760

*Interruttore delle lame*



# COMANDI

## 13. Pedale di regolazione dell'altezza di taglio

L'altezza del gruppo di taglio può essere regolata premendo in avanti il braccio di sollevamento a pedale e rilasciando il fermo di trasporto. Poi abbassare il gruppo all'altezza preimpostata. Per sollevare il gruppo, spingere in avanti il braccio di sollevamento a pedale, fino a bloccare il fermo di trasporto. L'altezza di taglio è compresa tra 38 e 114 mm (1½" - 4½") e può essere regolata in incrementi di 6,4 mm (¼"). L'altezza è misurata dal terreno alla punta della lama, a motore spento.

Per cambiare l'altezza di taglio, spostare il perno sulle piastre di regolazione fino a ottenere l'altezza desiderata.

### INFORMAZIONE IMPORTANTE

**Per ottenere un'altezza di taglio uniforme è essenziale che la pressione dei quattro pneumatici sia uguale (15 psi, 1 bar).**

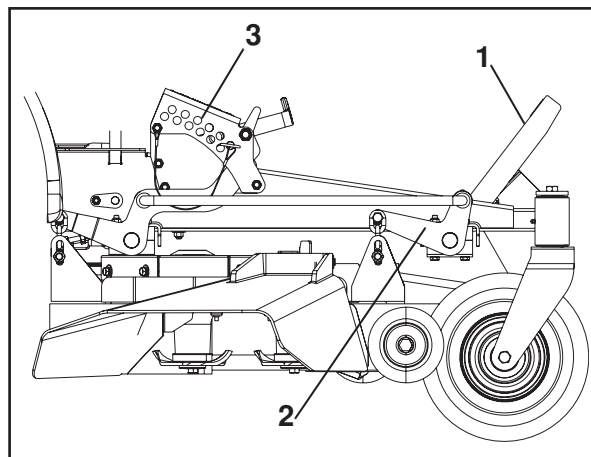

1. Pedale
2. Braccio di sollevamento
3. Piastra di regolazione altezza

*Pedale di regolazione dell'altezza di taglio*

## Accessori

Per la pacciamatura è disponibile l'accessorio BioClip. L'accessorio viene montato sotto la scocca del rasaerba ed è composto da piastre di comando e lame BioClip.

---

# FUNZIONAMENTO

---

Qualora non si conosca la macchina, con la macchina, leggere le sezioni “Norme di sicurezza” e “Comandi”, nonché le pagine successive. Prima di avviare la macchina, sottoporla a tutti gli interventi di manutenzione giornaliera.

## Addestramento

Per il particolare tipo di sterzo, i rasaerba con raggio di sterzata zero sono più maneggevoli rispetto a quelli tradizionali.

Le prime volte, si raccomanda di procedere a velocità ridotta **SENZA** portare le leve di comando ai finecorsa di marcia avanti o retromarcia finché non si acquisisce familiarità con i comandi con i comandi del rasaerba. Agli utenti inesperti si suggerisce, inoltre, di fare pratica con i rasaerba ZeroTurn su una superficie dura, ad esempio di cemento o bitume, **PRIMA** di procedere sul terreno. Un operatore che non ha familiarità con i comandi e la funzione di sterzata zero rischia di danneggiare il prato con manovre troppo aggressive.

## Marcia avanti e retromarcia

La direzione e la velocità di manovra del rasaerba dipendono dai movimenti della(a) leva(e) di comando su ogni lato. La leva di comando sinistra controlla la ruota sinistra, mentre la leva di comando destra controlla la ruota destra.

### INFORMAZIONE IMPORTANTE

**Se le leve di comando sono in posizione di retromarcia, quando vengono rilasciate ritornano in folle e possono provocare l'arresto improvviso del rasaerba.**

Gli utenti inesperti devono fare pratica d'uso con il rasaerba (vedere “Trasferimento” nella sezione “Funzionamento”) su una superficie piana e aperta, senza persone o veicoli/ostacoli nelle vicinanze. Per poter sfruttare la capacità semovente dell'unità, l'operatore deve sedere sul sedile. Avviare il motore (vedere “Prima dell'avviamento” nella sezione “Funzionamento”), mettere la velocità sul minimo e disinserire il freno di stazionamento. Non inserire ancora le lame. Ruotare le leve di comando verso l'interno. Finché le leve di comando non vengono spostate in avanti o all'indietro, il rasaerba non si muove. Spostare leggermente in avanti entrambe le leve di comando per fare avanzare il rasaerba in linea retta. Riportare le leve di comando in folle per fermare il rasaerba. Tirare leggermente all'indietro le leve di comando per innestare la retromarcia. Riportare le leve di comando in folle per fermare il rasaerba.

## Sterzata verso destra

Se in marcia avanti si tira verso folle la leva di comando destra, mantenendo in posizione la leva di comando sinistra, si rallenta la rotazione della ruota destra per cui il rasaerba svolta verso destra.

## Sterzata verso sinistra

Se in marcia avanti si tira verso folle la leva di comando sinistra, mantenendo in posizione la leva di comando destra, si rallenta la rotazione della ruota sinistra per cui il rasaerba svolta verso sinistra.

## Raggio di sterzata zero

In marcia avanti, tirare all'indietro entrambe le leve di comando finché il rasaerba non si ferma o rallenta sensibilmente. Muovere, quindi, una delle leve di comando leggermente in avanti e l'altra leggermente all'indietro.

# FUNZIONAMENTO

## Prima dell'avviamento

- Prima di utilizzare la macchina, leggere le sezioni Istruzioni di sicurezza e Comandi.
- Prima di iniziare, eseguire gli interventi di manutenzione giornaliera (vedere Programma di manutenzione nella sezione Manutenzione).
- Verificare che nel serbatoio vi sia una quantità sufficiente di carburante.
- Accertarsi che tutte le protezioni siano in posizione ed in buone condizioni.
- Regolare il sedile nella posizione desiderata.

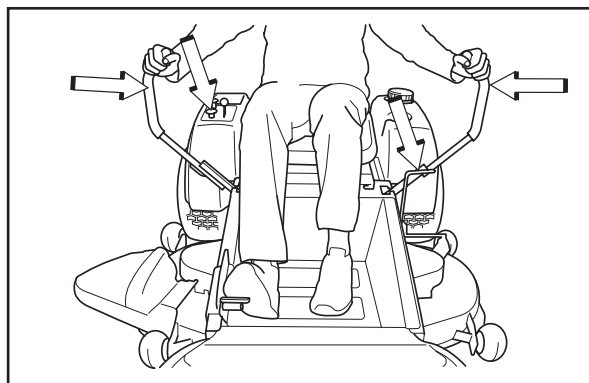

8011-718

*Condizioni di avvio*

Prima di avviare il motore è necessario soddisfare le seguenti condizioni:

- l'operatore deve essere in posizione sul sedile
- l'interruttore di inserimento delle lame deve essere premuto
- il freno di stazionamento deve essere inserito
- utilizzare i dispositivi di protezione individuale descritti nella sezione con le istruzioni di sicurezza
- entrambi i comandi dello sterzo devono essere in posizione folle (esterna) e bloccati

## Avviamento del motore

1. Prendere posto sul sedile.
2. Sollevare la scocca del rasaerba, premendo il pedale in avanti verso la posizione di bloccaggio (posizione di trasporto). La scocca del rasaerba si blocca in posizione di trasporto quando il pedale di sollevamento viene spinto a fondo.
3. Inserire il freno di stazionamento.

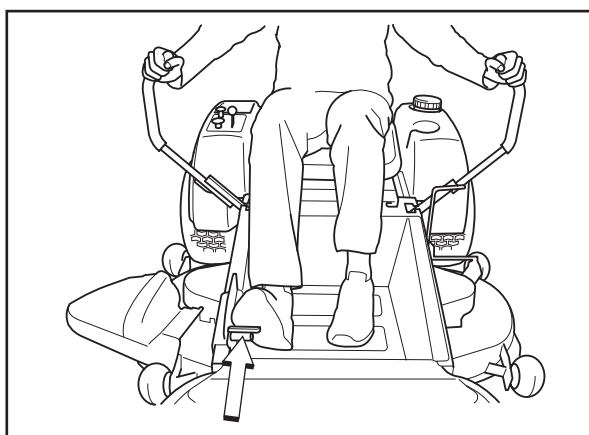

8011-718-2

*Sollevare la scocca del rasaerba*

# FUNZIONAMENTO

4. Disinserire le lame del rasaerba premendo il relativo interruttore.

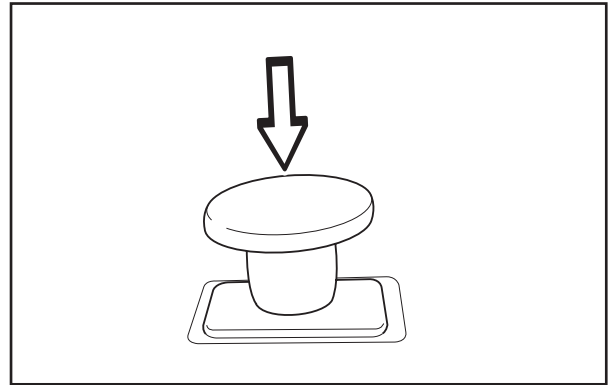

8011-668

*Premere il comando per disinserire la scocca del rasaerba*

5. Spostare i comandi dello sterzo verso l'esterno in posizione folle (esterna).

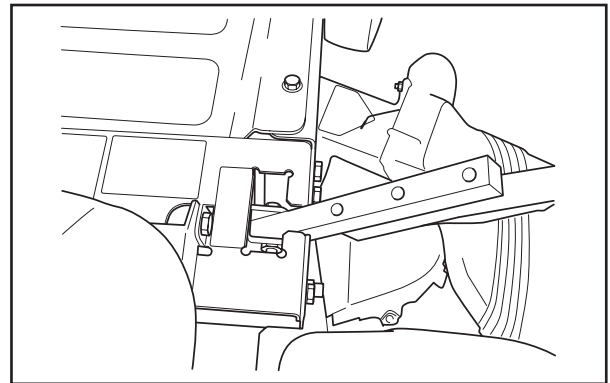

8011-724

*Comandi dello sterzo in posizione folle bloccata verso l'esterno*

6. Portare l'acceleratore in posizione centrale.

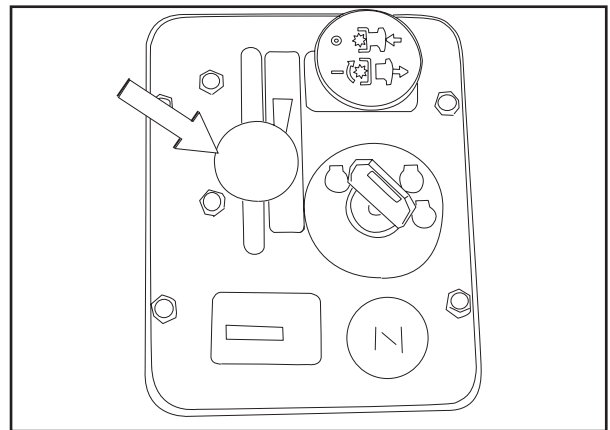

8011-763

*Impostare l'acceleratore*

# FUNZIONAMENTO

7. Se il motore è freddo, tirare completamente il comando dell'aria.

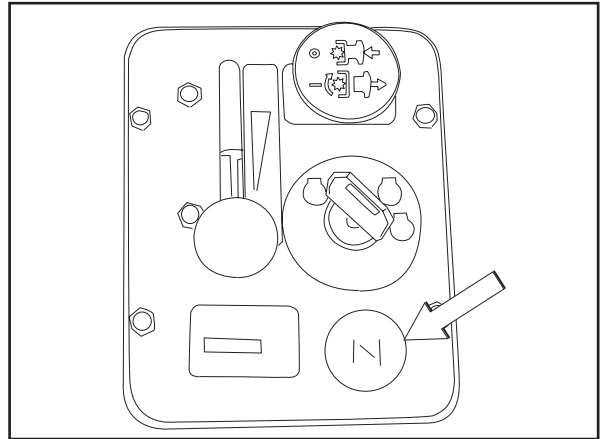

8011-756

*Impostare il comando dell'aria.*

8. Aprire la valvola del carburante.

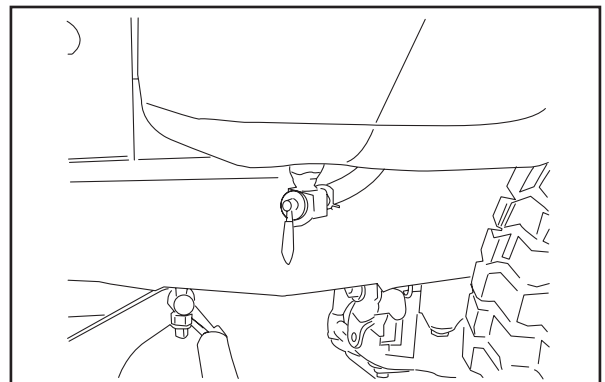

C215

*Aprire la valvola del carburante*

9. Premere e girare la chiave di accensione in posizione di avviamento.

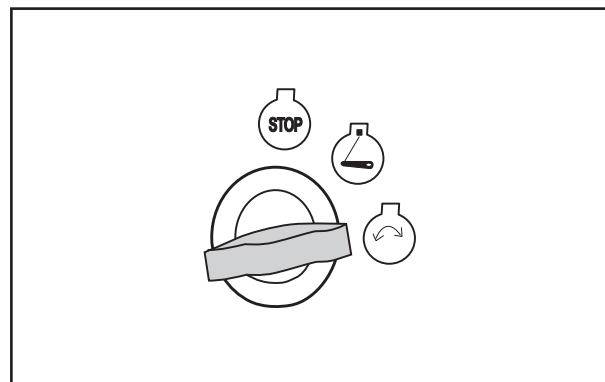

8011-742

*Girare la chiave in posizione di avviamento.*

# FUNZIONAMENTO

10. All'avviamento del motore, rilasciare immediatamente la chiave e riportarla in posizione di marcia.

## INFORMAZIONE IMPORTANTE

**Non azionare il motorino di avviamento per oltre 10 secondi per volta. Se il motore non parte, attendere circa 60 secondi prima di riprovare.**

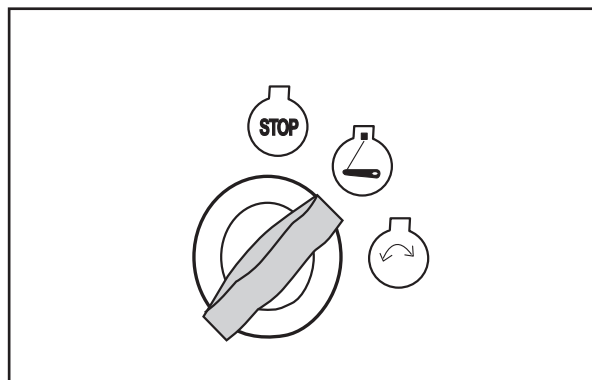

8011-743

*Tornare alla posizione di marcia*

11. Dopo l'avviamento del motore, premere gradualmente il comando dell'aria.

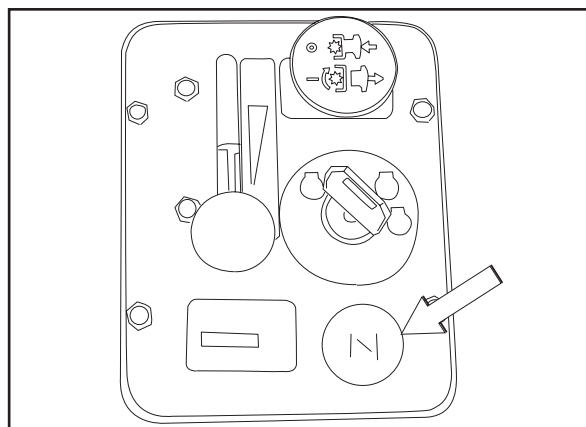

8011-756

*Premere gradualmente il comando dell'aria*

12. Impostare la velocità del motore desiderata agendo sull'acceleratore. Far girare il motore a velocità moderata (a "metà gas") per 3-5 minuti prima di procedere a tutto gas.

**DURANTE IL TAGLIO, APRIRE L'ACCELERATORE AL MASSIMO.**

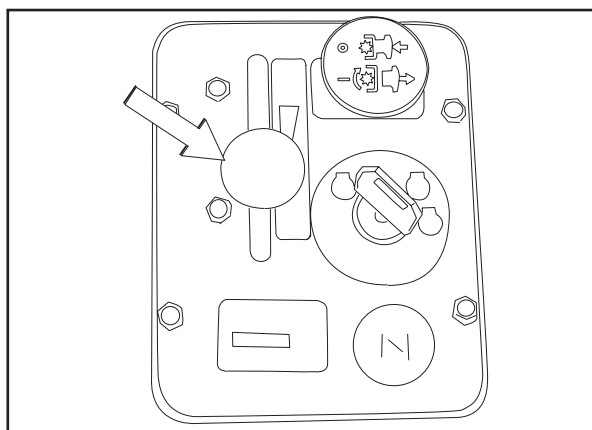

8011-763

*Impostare la velocità del motore*



## AVVERTENZA!

I gas di scarico e alcuni componenti del veicolo contengono o emettono sostanze chimiche considerate cancerogene o dannose per il feto e l'apparato riproduttivo. I gas di scarico del motore contengono monossido di carbonio, un gas velenoso inodore e incolore. Non utilizzare la macchina in luoghi chiusi.

# FUNZIONAMENTO

## Avviamento del motore con batteria scarica



**AVVERTENZA!**  
Le batterie al piombo generano gas esplosivi. Tenere le batterie lontane da scintille, fiamme libere e materiali infiammabili. Indossare sempre occhiali protettivi durante la manutenzione delle batterie.

Se la batteria non riesce ad avviare il motore, deve essere ricaricata (v. "Batteria" a pagina 37).

Per l'eventuale avviamento di emergenza "con cavi", procedere come riportato di seguito:

**INFORMAZIONE IMPORTANTE**

Il rasaerba è dotato di sistema di messa a terra negativa da 12 V. Anche l'altro veicolo deve essere dotato di sistema di messa a terra negativo da 12 V. Non utilizzare la batteria del rasaerba per avviare altri veicoli. Quando si utilizzano i cavi per l'avviamento di emergenza, i veicoli non devono entrare a contatto.

### Collegamento dei cavi di emergenza

- Collegare ogni estremità del cavo ROSSO al terminale POSITIVO (+) delle due batterie, facendo attenzione a non provocare cortocircuiti toccando il telaio.
- Collegare un'estremità del cavo NERO al terminale NEGATIVO (-) della batteria completamente carica.
- Collegare l'altra estremità del cavo NERO a un buon PUNTO DI MASSA SUL TELAIO del rasaerba con la batteria scarica, lontano da serbatoio del carburante e batteria.

### Per scollegare i cavi, procedere nell'ordine inverso:

- Scollegare il cavo NERO prima dal telaio e poi dalla batteria completamente carica.
- Scollegare per ultimo il cavo ROSSO da entrambe le batterie.

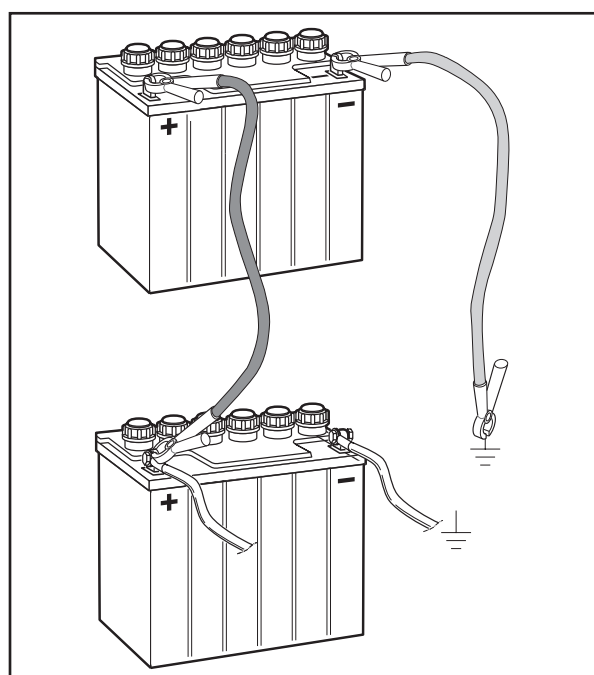

8011-642

*Collegamento dei cavi di emergenza*

# FUNZIONAMENTO

## Guida

1. Disinserire il freno di stazionamento, spostando la leva in avanti.
2. Il rasaerba è dotato di un sistema che rileva la presenza dell'operatore. Se l'operatore si alza dal sedile senza aver inserito il freno di stazionamento e con il motore acceso, il motore si spegne.

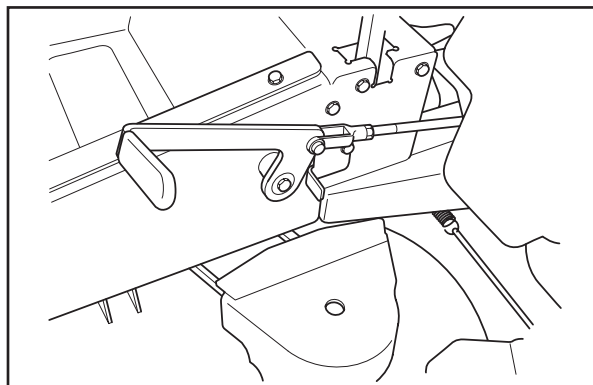

8011-711

*Freno di stazionamento disinserito*

3. Per selezionare l'altezza di taglio agire sull'apposito perno. Liberare il fermo e abbassare la scocca per regolare l'altezza di taglio.

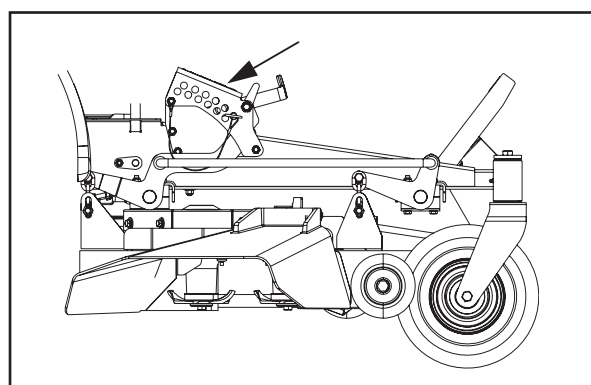

*Selezione dell'altezza di taglio*

### INFORMAZIONE IMPORTANTE

I rulli anti-rasatura della scocca del rasaerba devono essere regolati in modo uniforme.



### AVVERTENZA!

Prima di azionare l'interruttore delle lame, accertarsi che non vi sia nessuno nelle vicinanze della macchina.

4. Verificare che l'area di lavoro sia sgombrata di oggetti che potrebbero essere scagliati via dalle lame rotanti.
5. Azionare il gruppo di taglio del rasaerba tirando l'interruttore delle lame.
6. Portare l'acceleratore in posizione di pieno gas.
7. La direzione e la velocità della macchina possono essere modificate in qualsiasi momento, agendo sui due comandi dello sterzo. Quando entrambi i comandi sono in posizione di folle, la macchina rimane ferma.

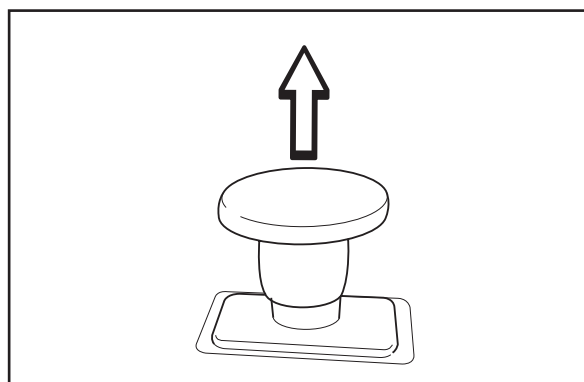

8011-669

*Azionamento del gruppo di taglio*



# FUNZIONAMENTO

Spostando allo stesso modo entrambi i comandi in avanti o all'indietro, la macchina si sposta rispettivamente in linea retta in avanti o in retromarcia.

Ad esempio, per svoltare a destra durante l'avanzamento, spostare il comando destro in posizione di folle. La rotazione della ruota destra si riduce e la macchina svolta a destra.

Per effettuare una rotazione sul posto, spostare un comando all'indietro (dietro la posizione di folle) e spostare lentamente l'altro comando in avanti rispetto alla posizione di folle.

## Utilizzo in pendio

Leggere "Utilizzo in pendio" in "Istruzioni di sicurezza".



### AVVERTENZA!

**Per evitare il ribaltamento della macchina, non procedere su pendii con inclinazione superiore a 10 gradi e non procedere mai trasversalmente rispetto ai pendii.**

- Prima di procedere su un pendio, impostare la velocità minima possibile.
- Evitare di fermarsi o cambiare velocità sui pendii.
- Qualora sia assolutamente necessario fermarsi, tirare le leve di comando in posizione folle e premerle verso l'esterno dell'unità, quindi inserire il freno di stazionamento.

### INFORMAZIONE IMPORTANTE

**Al rilascio, le leve di comando ritornano in folle e possono provocare l'arresto improvviso del rasaerba.**

- Per riavviare il rasaerba, disinserire il freno di stazionamento.
- Riportare le leve di comando all'interno e premerle in avanti per procedere.
- Effettuare tutte le curve lentamente.

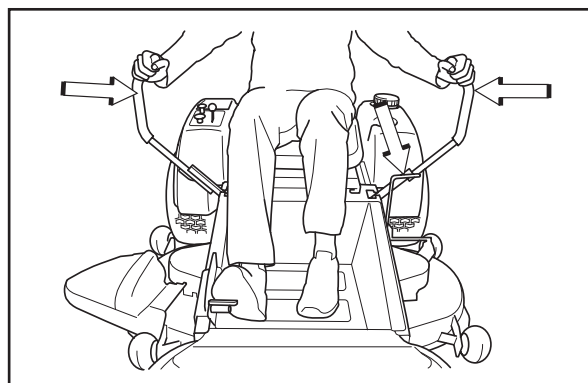

8011-772

*Condizioni di arresto*

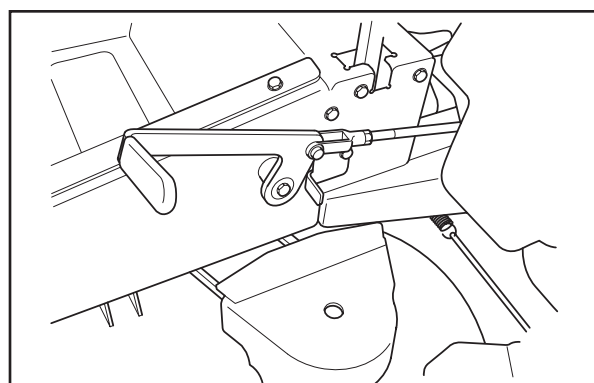

8011-711

*Freno di stazionamento disinserito*

# FUNZIONAMENTO

## Suggerimenti per il taglio

- Individuare e segnalare pietre ed altri oggetti fissi per prevenire collisioni.
- Iniziare a un'altezza di taglio elevata e ridurla gradualmente fino al raggiungimento del risultato desiderato.  
In media, il prato deve essere tagliato a 64 mm in inverno e fino a 76 mm in estate. Per ottenere un prato più sano e bello, tagliare spesso e dopo una crescita moderata.  
Per le massime prestazioni di taglio, l'erba più alta di 15 cm deve essere tagliata in due passate. La prima passata deve essere relativamente alta, la seconda all'altezza desiderata.
- I risultati di taglio migliori si ottengono con regime motore elevato (le lame ruotano rapidamente) e bassa velocità di avanzamento (il rider si muove lentamente). Se l'erba non è troppo alta e fitta è possibile aumentare la velocità di guida senza incidere in modo significativo sui risultati di taglio.
- I migliori effetti si ottengono tagliando con una certa frequenza. Il prato diventa più uniforme e il tagliato viene distribuito in modo più uniforme. Il tempo totale impiegato non è superiore in quanto è possibile utilizzare una velocità di guida più elevata senza influire sul risultato finale.
- Non tagliare prati bagnati. I risultati sono più scarsi perché le ruote tendono ad affondare nell'erba, si crea un accumulo e il tagliato si impiglia sotto la macchina.
- Lavare con acqua il sottoscocca del rasaerba dopo ogni uso utilizzando un tubo flessibile. Per effettuare la pulizia, sollevare la scocca del rasaerba in posizione di trasporto. Accertarsi che il rasaerba si sia raffreddato e il motore sia spento.
- Utilizzare aria compressa per pulire la superficie superiore della scocca. Evitare di bagnare la superficie superiore della scocca, il motore e i componenti elettrici.
- Se si utilizza il kit di pacciamatura, è estremamente importante che il taglio non sia troppo frequente.



### AVVERTENZA!

Eliminare dall'area oggetti quali pietre, giocattoli, fili ecc. che potrebbero essere raccolti e scagliati dalle lame.

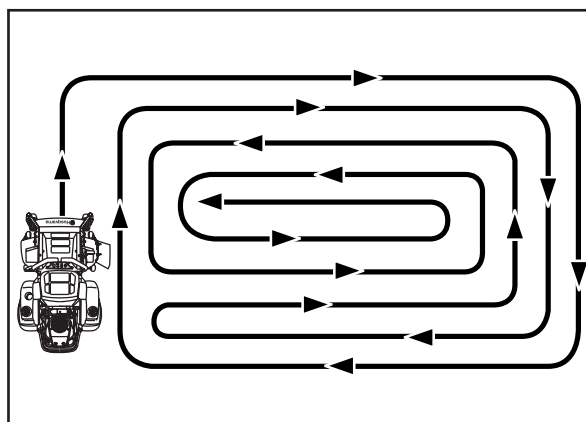

8011-603

*Schemi di taglio*



### AVVERTENZA!

Non guidare mai il rider su terreni con un'inclinazione superiore a 10°. Eseguire il taglio guidando parallelamente alla direzione di inclinazione del piano. Evitare improvvisi cambi di direzione.

# FUNZIONAMENTO

## Arresto del motore

Se il motore è stato utilizzato in condizioni gravose, lasciarlo girare al minimo per un minuto prima di spegnerlo perché raggiunga la temperatura operativa normale. Evitare di far girare il motore al minimo per periodi troppo lunghi poiché si potrebbero sporcare le candele.

1. Disinserire il gruppo di taglio premendo il relativo interruttore.

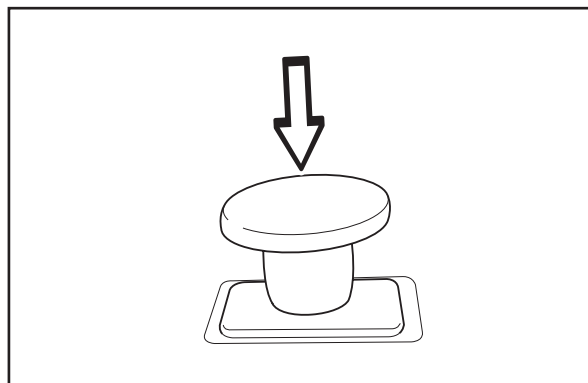

8011-668

*Disinserire la scocca del rasaerba*

2. Sollevare la scocca del rasaerba, premendo il pedale in avanti verso la posizione di trasporto.
3. Quando la macchina è ferma, inserire il freno di stazionamento tirando l'apposita leva.
4. Portare l'acceleratore in posizione di minimo (simbolo della tartaruga). Ruotare la chiave di accensione in posizione di arresto. Non utilizzare mai il comando dell'aria per spegnere il motore.
5. Spostare i comandi dello sterzo verso l'esterno.
6. Rimuovere la chiave. Quando si lascia incustodito il rasaerba, togliere sempre la chiave di accensione per prevenirne l'uso non autorizzato.

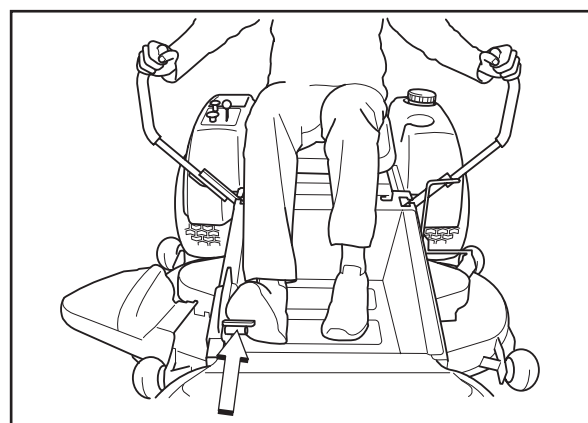

8011-718-2

*Sollevare la scocca del rasaerba agendo sul pedale*

### INFORMAZIONE IMPORTANTE

**Lasciando l'interruttore di avviamento in qualsiasi posizione diversa da "OFF" si scarica la batteria e il contaore rimane in funzione.**

# FUNZIONAMENTO

## Trasferimento manuale



### AVVERTENZA!

Non eseguire alcun intervento di regolazione o manutenzione senza aver prima:

- Spento il motore.
- Estratto la chiave di avviamento.
- Inserito il freno di stazionamento.

Prima di spingere o trainare il rasaerba, inserire la tiranteria di bypass IZT (Integrated Zereturn Transaxle). La tiranteria di bypass IZT si trova sul retro del telaio, sotto la protezione posteriore del motore.

- Sollevare la scocca all'altezza massima di taglio.

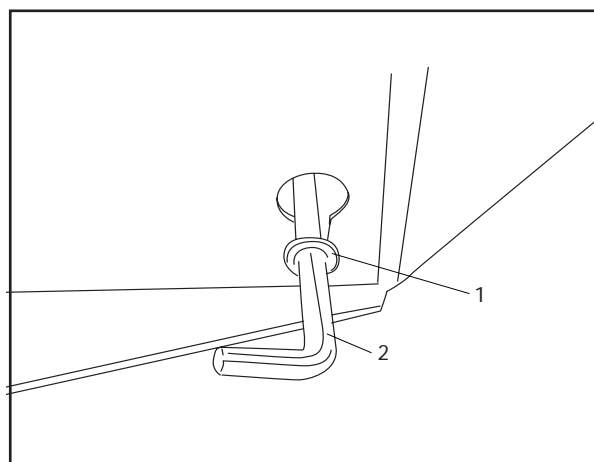

CZ10-2

1. Tiranteria di bypass IZT

*Tiranterie di bypass*

- Tirare la tiranteria di bypass IZT verso l'esterno e nelle scanalature, quindi rilasciarla in modo che rimanga in posizione di bypass.
- Per reinserire il sistema IZT, procedere nell'ordine inverso.

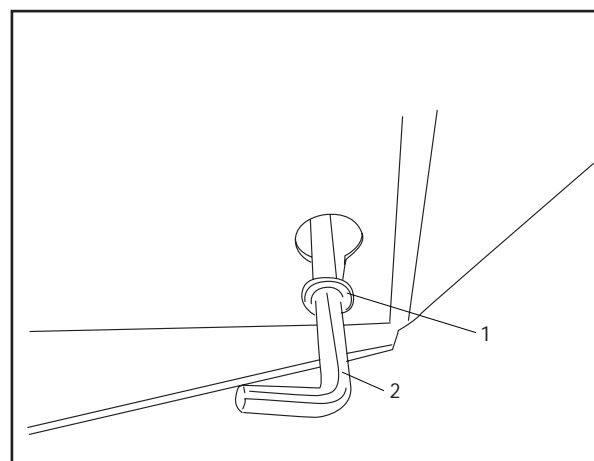

CZ12

1. Testa all'esterno della scocca posteriore

2. Tiranteria di bypass IZT in posizione di bypass.

*Posizione di bypass*

# MANUTENZIONE

## Programma di manutenzione

Si riporta di seguito un elenco di procedure di manutenzione da effettuare sulla macchina. Per eventuali aspetti non trattati in questo manuale, rivolgersi a un centro di assistenza autorizzato. Si consiglia di eseguire una verifica annuale presso un centro di assistenza autorizzato al fine di mantenere la macchina in condizioni operative ottimali e garantire un funzionamento sicuro.

Vedere "Manutenzione" nella sezione Istruzioni di sicurezza.

<sup>1)</sup>Primo cambio dopo 5-8 ore. In caso di utilizzo a carico elevato o a temperatura ambiente elevata, sostituire ogni 50 ore. <sup>2)</sup>In caso di eccessiva polvere, pulizia e sostituzione devono essere effettuate con maggiore frequenza. <sup>3)</sup>In caso di impiego giornaliero, lubrificare la macchina due volte alla settimana. <sup>4)</sup>Presso un centro di assistenza autorizzato.

● = Operazione descritta in questo manuale

○ = Operazione non descritta in questo manuale

Manutenzione	Pag.	Ogni giorno		Manutenzione settimanale	Almeno una volta l'anno	Intervallo di manutenzione in ore			
		Prima	Dopo			25	50	100	300
Controllo del freno di stazionamento	53	●							
Controllo livello dell'olio motore (a ogni rifornimento)	57	●							
Controllo del sistema di sicurezza	39	●							
Controllo di eventuali perdite d'olio e di carburante	-	○							
Controllo/pulizia della presa d'aria del motore	40		●						
Controllo della scocca del rasaerba	47		●						
Controllo degli elementi di fissaggio (viti, dadi, ecc.)	52		●						
Pulizia del sottoscocca	51		●						
Avvio del motore e delle lame, controllo della presenza di eventuali rumori anomali	-		○						
Controllo di eventuali danni	-		○						
Pulizia accurata intorno al motore	-		○						
Pulizia della parte circostante cinghie, pulegge, ecc.	-		○						
Controllo della pressione dei pneumatici	43					●			
Controllo della batteria	37					●			
Affilatura/sostituzione delle lame	47					●			
Controllo filtro dell'aria della pompa del carburante <sup>2)</sup>	43					●			
Pulizia della presa d'aria del motore <sup>2)</sup>	40				●	●			
Pulizia del prefiltro del filtro dell'aria <sup>2)</sup> (filtro a schiuma)	42				●	●			
Pulizia della cartuccia del filtro depuratore aria <sup>2)</sup> (filtro di carta)	42				●		●		
Controllo/regolazione del freno di stazionamento	-				○		○		
Controllo di silenziatore/parascintille	-				○		○		

# MANUTENZIONE

Manutenzione	Pag.	Ogni giorno		Manu- ten- zione setti- manale	Almeno una volta l'anno	Intervallo di manutenzione in ore			
		Prima	Dopo			25	50	100	300
Controllo/regolazione dei cavi di acceleratore e comando dell'aria	40							●	
Controllo dello stato di cinghie, pulegge, ecc.	44				●			●	
Cambio dell'olio motore <sup>1)</sup>	56				●		●		
Sostituzione del filtro dell'olio motore	58				●			●	
Pulizia/sostituzione delle candele	38				●			●	
Sostituzione del filtro del carburante	44				●			●	
Sostituzione del filtro dell'aria (filtro di carta) <sup>2)</sup>	43				●			●	
Pulizia delle ruote anteriori (ogni 200 ore)	51							●	
Pulizia delle alette di raffreddamento <sup>2)</sup>	-				○			○	
Sostituzione del prefiltro del filtro dell'aria <sup>2)</sup> (filtro a schiuma)	42				●				●
Controllo/regolazione della scocca del rasaerba	49				●				●
Controllo della luce delle valvole del motore <sup>4)</sup>	-				○				○
Esecuzione degli interventi previsti dopo 300 ore <sup>4)</sup>	79				○				○
Lubrificazione secondo il Programma di lubrificazione	54				●	●	●	●	●
Controllo olio della trasmissione nel serbatoio				●					
Cambio olio e filtro della trasmissione (200 ore).					●				

<sup>1)</sup> Primo cambio dopo 5-8 ore. In caso di utilizzo a carico elevato o a temperatura ambiente elevata, sostituire ogni 50 ore. <sup>2)</sup> In caso di eccessiva polvere, pulizia e sostituzione devono essere effettuate con maggiore frequenza. <sup>3)</sup> In caso di impiego giornaliero, lubrificare la macchina due volte alla settimana. <sup>4)</sup> Presso un centro di assistenza autorizzato.

● = Operazione descritta in questo manuale

○ = Operazione non descritta in questo manuale



## AVVERTENZA!

Prima di qualsiasi intervento di assistenza o regolazione:

- Inserire il freno di stazionamento.
- Disinserire l'interruttore delle lame.
- Portare l'interruttore di avviamento in posizione "OFF" ed estrarre la chiave.
- Accertarsi che le lame e tutte le parti mobili si siano fermate completamente.
- Staccare il cavo da tutte le candele e allontanarlo in modo che non possa entrare a contatto con la candela.

# MANUTENZIONE

## Batteria

Il rasaerba è dotato di una batteria che non necessita di manutenzione. Tuttavia, la ricarica periodica della batteria con un caricabatterie di tipo automobilistico ne prolungherà la durata.

- Mantenere puliti la batteria ed i terminali.
- Mantenere serrati i bulloni della batteria.
- Ricaricare a 6-10 Ampere per 1 ora.

## Pulizia di batteria e terminali

Corrosione e sporcizia su batteria e terminali possono ridurre la potenza della batteria.

1. Aprire gli sportelli di accesso ai terminali.
2. Scollegare prima il cavo NERO della batteria, quindi il cavo ROSSO ed estrarre la batteria dalla macchina.
3. Risciacquare la batteria con acqua e asciugarla.
4. Pulire i terminali e le estremità dei cavi della batteria con una spazzola metallica.
5. Lubrificare i terminali con grasso o vaselina.
6. Reinstallare la batteria.

## Sostituzione della batteria

1. Sollevare il sedile e ruotarlo in avanti.
2. Aprire gli sportelli di accesso ai terminali.
3. Utilizzando due chiavi da 1/2", scollegare il cavo NERO della batteria, quindi il cavo ROSSO.
4. Utilizzando una chiave da 7/16", rimuovere la protezione dei terminali.
5. Rimuovere con cautela la batteria dal rasaerba.
6. Montare la nuova batteria con i terminali nella stessa posizione della vecchia batteria.
7. Reinstallare la protezione dei terminali.
8. Collegare prima il cavo ROSSO al terminale positivo (+) della batteria con il bullone ed il dado esagonali.
9. Collegare il cavo di massa NERO al terminale negativo (-) della batteria con il bullone ed il dado esagonali rimanenti.
10. Serrare saldamente.
11. Chiudere gli sportelli di accesso ai terminali.
12. Abbassare il sedile.



**Utilizzare sempre occhiali protettivi durante gli interventi sulla batteria.**

## INFORMAZIONE IMPORTANTE

**Non tentare di aprire o rimuovere tappi o coperchi. Il rabbocco oppure il controllo del livello dell'elettrolito non sono necessari.**

**Utilizzare sempre due chiavi per le viti dei terminali.**



## AVVERTENZA!

**Prestare attenzione a non cortocircuitare i terminali della batteria appoggiando una chiave o altro oggetto metallico su entrambi i terminali. Prima di collegare la batteria, togliersi braccialetti metallici, orologi, anelli, ecc.**

**Il terminale positivo deve essere collegato per primo per prevenire la formazione di scintille.**

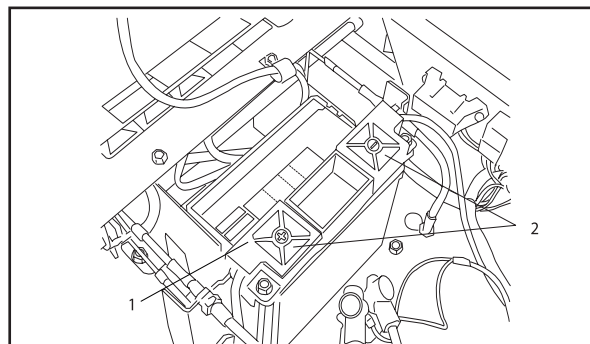

CZ-22

1. Protezione dei terminali

2. Sportelli di accesso ai terminali

*Installazione della batteria*

## Impianto di accensione

Il motore è dotato di un impianto di accensione elettronico. Solo le candele di accensione necessitano di manutenzione.

Per informazioni sulle candele consigliate, consultare i Dati tecnici.

1. Rimuovere il cappuccio del cavo di accensione e pulire la zona circostante la candela.
2. Rimuovere la candela utilizzando una chiave a tubo per candele.
3. Controllare la candela. Sostituire la candela qualora sia sporca oppure in caso di elettrodi bruciati o di isolamento crepato o danneggiato. Se si intende riutilizzare la candela, pulirla con una spazzola in acciaio.
4. Misurare la distanza tra gli elettrodi con uno strumento apposito. La distanza deve essere di 0,75 mm. Se necessario, regolare piegando l'elettrodo laterale.
5. Reinserire la candela serrando a mano per evitare di danneggiare le filettature.
6. Dopo aver inserito la candela in sede, serrare mediante una chiave a tubo per candele in modo da comprimere la rondella. Le candele usate devono essere serrate di 1/8 di giro rispetto alla posizione di alloggiamento. Le candele nuove devono essere serrate di 1/4 di giro rispetto alla posizione di alloggiamento.
7. Reinstallare il cavo di accensione.

### INFORMAZIONE IMPORTANTE

**L'impiego di candele non appropriate può causare danni al motore.**

**Candele non serrate correttamente possono causare il surriscaldamento del motore, con conseguente danneggiamento dello stesso. Un eccessivo serraggio delle candele può danneggiare le filettature all'interno della testa del cilindro.**

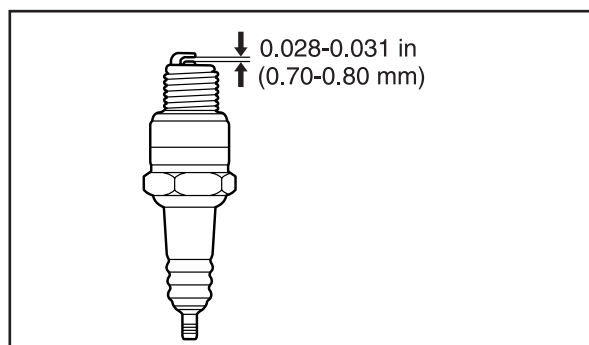

8011-054

*Misurazione della distanza tra gli elettrodi*



# MANUTENZIONE

## Controllo del sistema di sicurezza

La macchina è dotata di un sistema di sicurezza che impedisce l'avvio e la guida nelle seguenti condizioni.

È possibile avviare il motore solo con:

1. Scocca del rasaerba disinserita.
2. Comandi di sterzo in folle in posizione esterna bloccata.
3. Operatore seduto sul sedile.
4. Freno di stazionamento inserito.

Effettuare verifiche giornaliere della corretta funzionalità del sistema di sicurezza provando ad avviare il motore con una delle suddette condizioni non soddisfatte. Cambiare le condizioni di prova ed effettuare un nuovo controllo.

Se la macchina parte nonostante una delle condizioni suddette non sia soddisfatta, spegnere il motore e riparare il sistema di sicurezza prima di utilizzare nuovamente la macchina.

Accertarsi che il motore si spenga quando il freno di stazionamento non è inserito e l'operatore lascia il sedile.

Verificare se il motore si spegne quando le lame del rasaerba sono inserite e l'operatore si alza temporaneamente dal sedile.

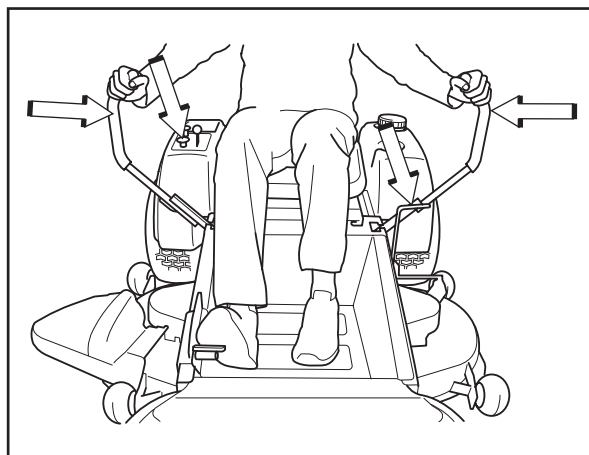

*Condizione di avviamento*

### INFORMAZIONE IMPORTANTE

**Per guidare la macchina è necessario che l'operatore sia seduto sul sedile e disinserisca il freno di stazionamento prima di spostare i comandi dello sterzo in posizione folle; in caso contrario, il motore si arresta.**

# MANUTENZIONE

## Controllo del raffreddamento del motore Presenza dell'aria

Verificare che la presa d'aria del motore non sia ingombra di foglie, erba e sporcizia. L'ostruzione della presa d'aria causa la riduzione del raffreddamento del motore, con possibili danni al motore.

Quando il motore è in funzione, le prese dell'aria di raffreddamento ruotano. Fare attenzione alle dita.

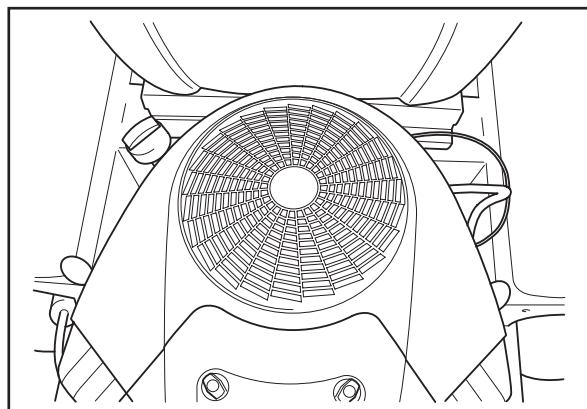

*Controllo e pulizia della presa d'aria*

## Controllo e regolazione del cavo dell'acceleratore

Verificare che il motore risponda all'apertura dell'acceleratore e che a pieno regime raggiunga una buona velocità.

In caso di dubbi, rivolgersi a un centro di assistenza autorizzato.

Per l'eventuale regolazione del cavo inferiore, procedere come segue:

1. Allentare la vite di fissaggio dell'involucro esterno del cavo e portare l'acceleratore in posizione di tutto gas.
2. Verificare che il cavo dell'acceleratore sia montato nel foro corretto nella leva inferiore, come indicato in figura.
3. Spingere a fondo verso destra l'involucro esterno del cavo dell'acceleratore e serrare la vite di fissaggio.

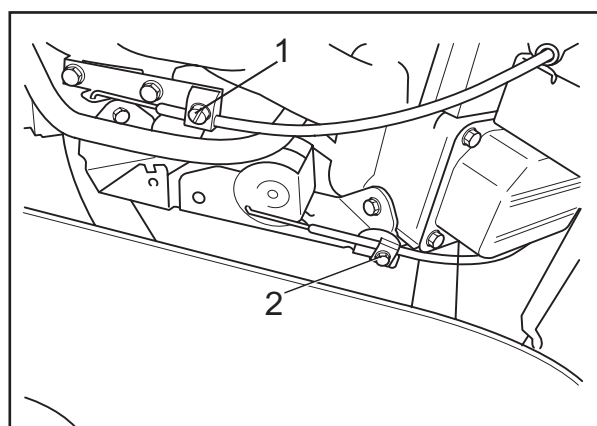

1. Cavo del comando dell'aria

2. Cavo dell'acceleratore

*Regolazione del cavo dell'acceleratore e del cavo del comando dell'aria*

## Controllo e regolazione del cavo del comando dell'aria

L'emissione di fumo nero o difficoltà di avviamento del motore possono essere causate da un'errata regolazione del cavo del comando dell'aria (cavo superiore).

In caso di dubbi, rivolgersi a un centro di assistenza autorizzato.

Per le eventuali regolazioni, procedere come segue:

1. Allentare la vite di fissaggio dell'involucro esterno del cavo e spingere a fondo il comando dell'aria.
2. Verificare che il cavo del comando dell'aria sia montato nella leva superiore, come indicato in figura. Spingere a fondo a sinistra l'involucro esterno del cavo di comando dell'aria e serrare la vite di fissaggio.

# MANUTENZIONE

## Sostituzione del filtro dell'aria

### Filtro dell'aria standard



#### AVVERTENZA!

Il motore e l'impianto di scarico diventano molto caldi durante l'uso. Il contatto può causare ustioni.

Lasciare raffreddare il motore e l'impianto di scarico per almeno due (2) minuti.

1. Rimuovere il fermaglio in plastica in cima al carter del filtro dell'aria e poi rimuovere lo stesso carter.
2. Rimuovere il prefiltra in gomma espansa e pulire con un detergente non aggressivo. Asciugare con un panno pulito.
3. Rimuovere i dadi ad alette dal filtro dell'aria, quindi rimuovere il filtro di carta. Battere il filtro di carta contro una superficie fissa per rimuovere la polvere. Se il filtro di carta è ancora sporco, è necessario sostituirlo.

#### INFORMAZIONE IMPORTANTE

**Non pulire il filtro dell'aria utilizzando aria compressa.**

**Non lavare il filtro di carta.**

**Non oliare il filtro di carta.**

4. Rimontare il filtro dell'aria come segue:  
Verificare che la tenuta nella parte inferiore del filtro di carta sia integra.  
Montare il filtro di carta nell'alloggiamento del filtro dell'aria e serrare i dadi ad alette.
5. Rimontare il prefiltra sul filtro di carta.
6. Rimontare la copertura sull'alloggiamento del filtro dell'aria. Non serrare eccessivamente il fermaglio in plastica.

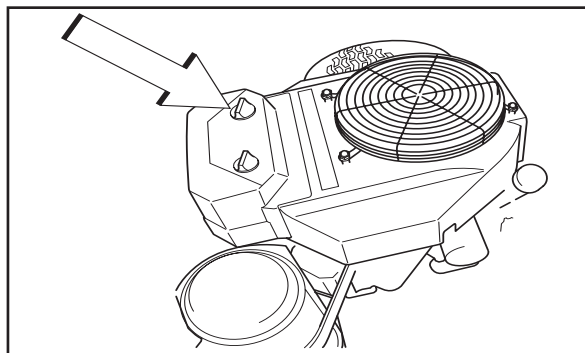

8011-768-2

*Rimuovere la copertura del filtro dell'aria*

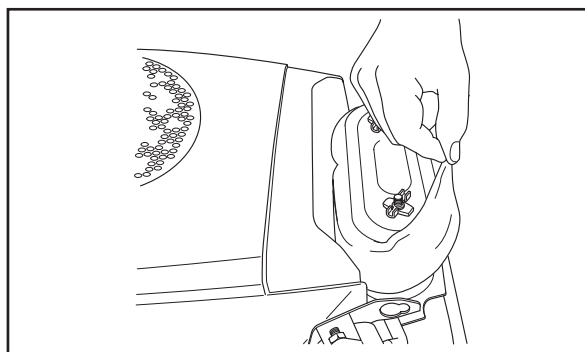

8011-557

*Rimuovere il prefiltra*

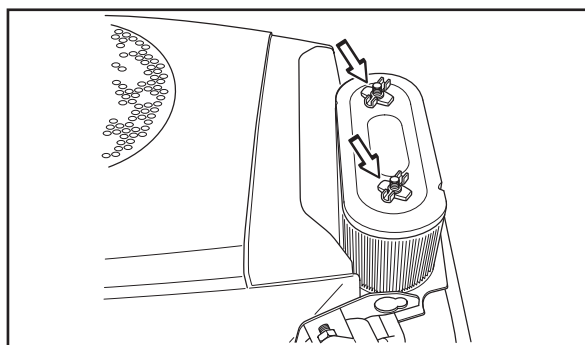

8011-558

*Rimuovere il filtro di carta*

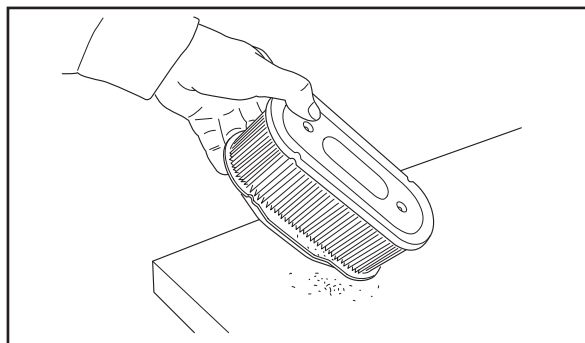

8011-181

*Rimuovere la polvere*

# MANUTENZIONE

## Sostituzione del filtro dell'aria per usi gravosi

Se il motore perde potenza o funziona in modo irregolare e l'indicatore del carico di polvere è diventato rosso, è possibile che il filtro dell'aria sia intasato. Il funzionamento con un filtro dell'aria intasato potrebbe provocare gravi danni al motore.

Per pulire/sostituire il filtro dell'aria procedere come descritto di seguito.



### AVVERTENZA!

**Il motore e l'impianto di scarico diventano molto caldi durante l'uso. Il contatto può causare ustioni.**

**Lasciare raffreddare il motore e l'impianto di scarico per almeno due (2) minuti.**

Solamente quando l'indicatore del carico di polvere è diventato rosso:

1. Svitare i due morsetti di metallo ai lati del coperchio del filtro dell'aria. Rimuovere il coperchio del filtro dell'aria.
2. Rimuovere il filtro di carta. Pulirlo delicatamente con una spazzola oppure con aria a bassa pressione.

### INFORMAZIONE IMPORTANTE

**Non pulire il filtro dell'aria utilizzando aria compressa.**

**Non lavare il filtro di carta.**

**Non oliare il filtro di carta.**

**Non sbattere il filtro per pulirlo, per non rischiare di danneggiare la guarnizione.**

3. Rimuovere e sostituire l'elemento di sicurezza solamente dopo 3-4 sostituzioni del filtro dell'aria.
4. Rimontare il filtro dell'aria come segue:
  - verificare che la tenuta nella parte inferiore del filtro di carta sia integra.
  - montare l'elemento di sicurezza nell'alloggiamento del filtro dell'aria.
5. Posizionare il filtro di carta sull'elemento di sicurezza.
6. Rimontare il coperchio sull'alloggiamento del filtro dell'aria. Fissare i due morsetti di metallo, accertandosi che il coperchio scatti in posizione.
7. Premere in cima all'indicatore del carico di polvere per azzerarlo.

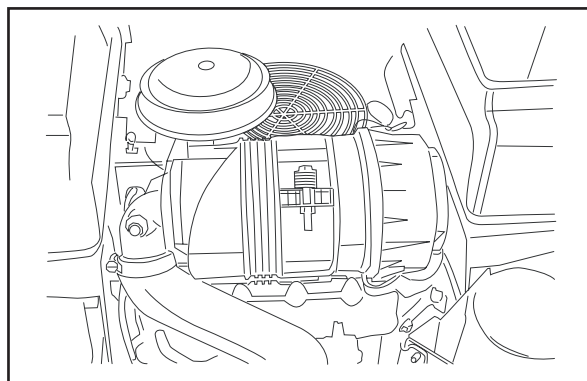

Filtro per servizio gravoso

8019-016

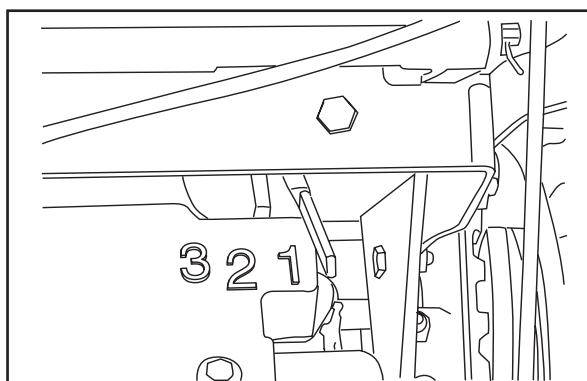

Rimozione del cappuccio

8019-017

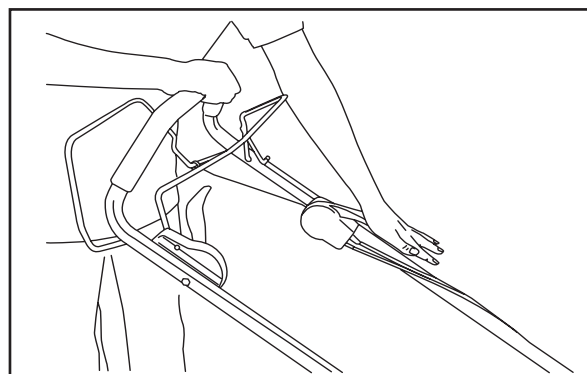

Elemento esterno

8019-018

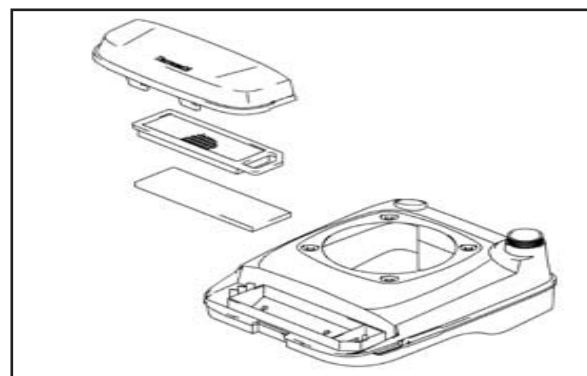

Elemento interno

8019-019

# MANUTENZIONE

## Sostituzione del filtro del carburante

Sostituire il filtro montato in linea ogni 100 ore (una volta a stagione) o più frequentemente, se ostruito.

Per sostituire il filtro, procedere come segue:

1. Allontanare i morsetti del tubo flessibile dal filtro. Utilizzare pinze piane.
2. Staccare il filtro dalle estremità del tubo flessibile.
3. Inserire il nuovo filtro nelle estremità del tubo flessibile. Posizionare il filtro con la freccia del flusso "FLOW" rivolta verso l'alto, in direzione della pompa del carburante. Se necessario, applicare una soluzione di sapone sulle estremità del filtro per facilitare il montaggio.
4. Riportare i morsetti del tubo flessibile verso il filtro.

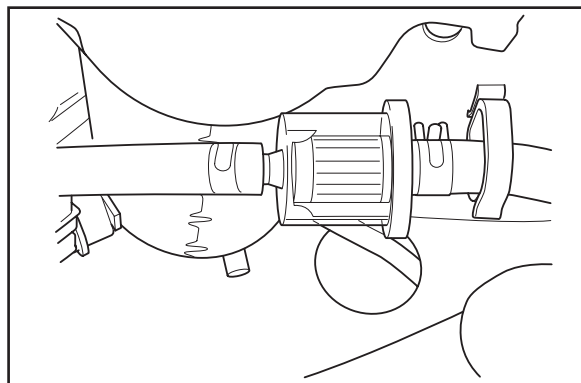

8011-729

*Filtro del carburante*

## Controllo del filtro dell'aria della pompa del carburante

Verificare regolarmente che il filtro dell'aria della pompa del carburante sia pulito.

Rimuovere le viti e aprire la pompa; non occorre rimuovere alcun tubo flessibile.

È possibile pulire il filtro con una spazzola, se necessario.

Rimontare il filtro sul pannello.

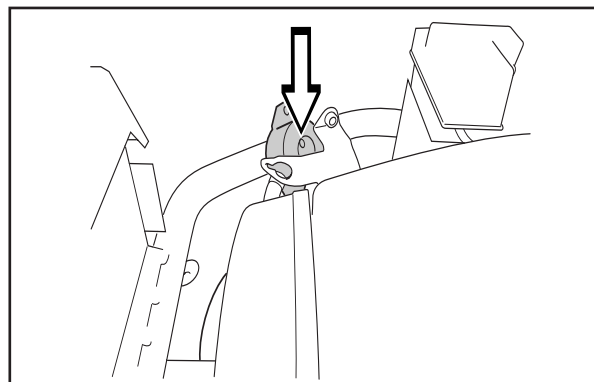

8009-147

*Filtro dell'aria della pompa del carburante*

## Controllo della pressione degli pneumatici

Tutti i quattro pneumatici devono avere una pressione di 15 psi / 103 kPa / 1 bar.

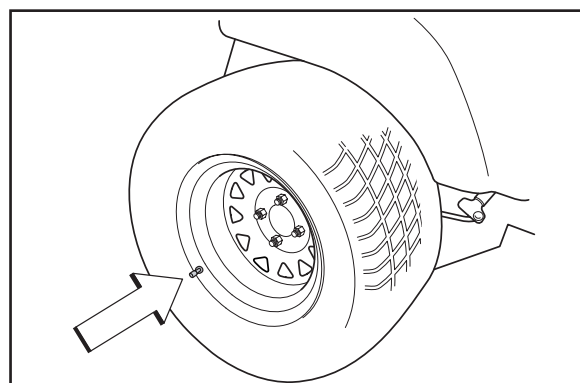

8011-564

*Pressione dei pneumatici*

# MANUTENZIONE

## Controllo del freno di stazionamento

Effettuare un controllo visivo della leva, delle connessioni e dell'interruttore del freno di stazionamento per verificare che non siano danneggiati. Effettuare una prova per verificare che sia ferma e controllare l'efficacia del freno.

Per la regolazione del freno di stazionamento, rivolgersi a un centro di assistenza autorizzato Husqvarna.



### AVVERTENZA!

Una regolazione errata compromette l'efficacia del freno e può essere causa d'incidenti.

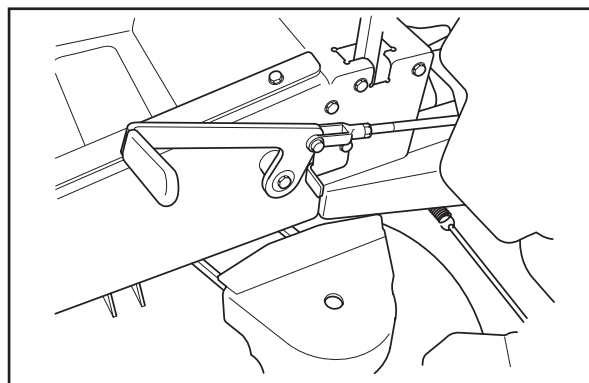

8011-711

*Freno di stazionamento in posizione disinserita*

### INFORMAZIONE IMPORTANTE

Quando s'innesta il freno di stazionamento, la macchina deve essere assolutamente ferma.

## Controllo delle cinghie trapezoidali

Controllare ogni 100 ore di funzionamento. Verificare che non presenti crepe o sfilacciate.

NOTA: la cinghia può presentare piccole crepe dovute al normale funzionamento.

Le cinghie non sono regolabili e devono essere sostituite qualora inizino a slittare a causa dell'usura.

## Cinghia della scocca

### Per sostituire la cinghia della scocca

Rimozione della cinghia della scocca.

- Parcheggiare il rasaerba su una superficie piana. Inserire il freno di stazionamento.
- Abbassare la scocca all'altezza minima di taglio.
- Utilizzare un cricchetto con chiave da 9/16" e ruotare in senso orario il bullone del tendicinghia a molla per allentare la cinghia.
- Rimuovere le viti dai carter destro e sinistro della cinghia, quindi rimuovere i carter.
- Rimuovere l'eventuale sporcizia o erba accumulata intorno al gruppo di taglio e sulla superficie della scocca.
- Scorrere con cautela la cinghia sopra le pulegge del gruppo di taglio.
- Sfilare la cinghia intorno alla frizione elettrica sull'albero motore.
- Estrarre la cinghia.

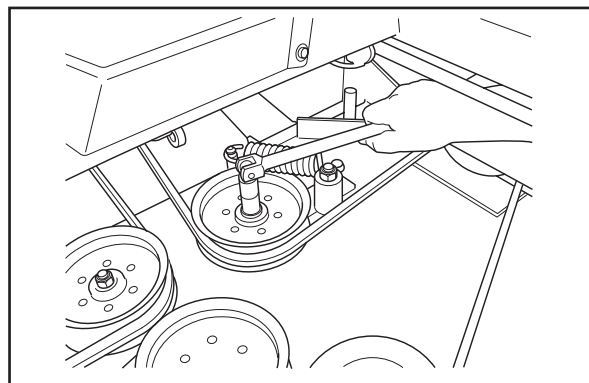

8011-622

*Allentamento del tendicinghia*

# MANUTENZIONE

## Installazione della cinghia della scocca

NOTA: per agevolare il montaggio della cinghia della scocca, vedere la decalcomania con il percorso della cinghia sul bordo anteriore della scocca.

- Infilare la cinghia intorno alla frizione elettrica sull'albero motore.
- Premere il resto della cinghia attraverso il supporto IZT (Integrated Zereturn Transaxle) fino alla scocca.
- Iniziando dal lato destro della scocca, infilare la cinghia sul galoppino destro grande, sulla puleggia destra del gruppo di taglio, sul galoppino centrale piccolo, sulla puleggia sinistra e sul galoppino sinistro grande.
- A questo punto, la cinghia sarà allentata.
- Utilizzare un cricchetto con chiave da 9/16", ruotare in senso antiorario il bullone del tendicinghia a molla per tendere la cinghia.
- Al termine dell'installazione, verificare che la cinghia giri correttamente.

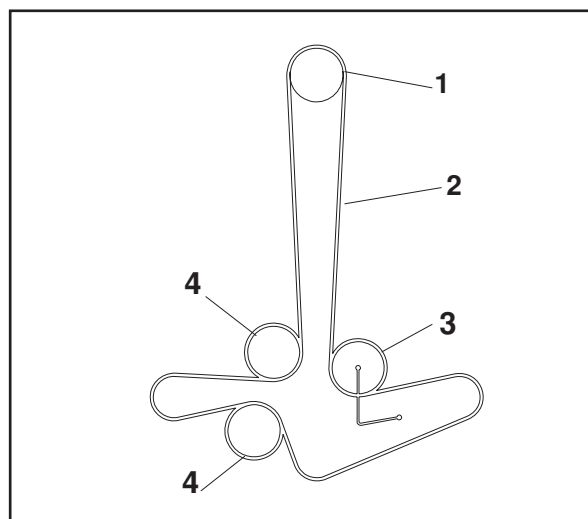

1. Puleggia della frizione

2. Cinghia della scocca

3. Puleggia del tendicinghia a molla

4. Puleggia del tendicinghia fisso

*Disposizione della cinghia della scocca*

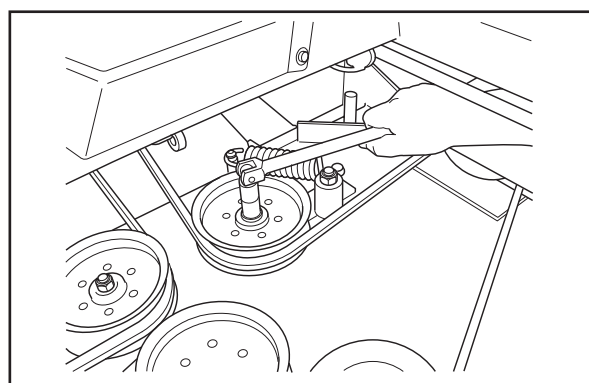

*Allentamento del tendicinghia*

8011-622

# MANUTENZIONE

## Cinghia IZT

### Sostituzione della cinghia IZT (Integrated Zeroturn Transaxle)

Parcheggiare il rasaerba su una superficie piana. Inserire il freno di stazionamento.

### Smontaggio della cinghia IZT

NOTA: fare attenzione a non danneggiare le pale della ventola sul sistema IZT, per non compromettere il raffreddamento o danneggiare il sistema IZT.

- Rimuovere la cinghia della scocca (vedere le istruzioni sulla sostituzione della cinghia della scocca in questa sezione del manuale).
- Allentare la tensione della cinghia, rimuovendo la molla sul braccio del tendicinghia della pompa o inserendo 1/2 barra irrorante nel foro squadrato sul tendicinghia a molla. Ruotare il braccio per allentare la tensione sulla cinghia.
- A questo punto dovrebbe essere possibile estrarre la cinghia dalla puleggia del motore e dalle pulegge del sistema IZT.

### Installazione della cinghia

- Avvolgere la cinghia IZT intorno alle pulegge del sistema IZT.
- Disporre la cinghia all'interno della puleggia del galoppino.
- Infilare la cinghia intorno alla puleggia del motore.
- Fissare la molla al braccio del tendicinghia della pompa precedentemente staccato.
- Reinstallare la cinghia della scocca sulla puleggia della frizione elettrica (vedere le istruzioni sulla sostituzione della cinghia della scocca in questa sezione del manuale).

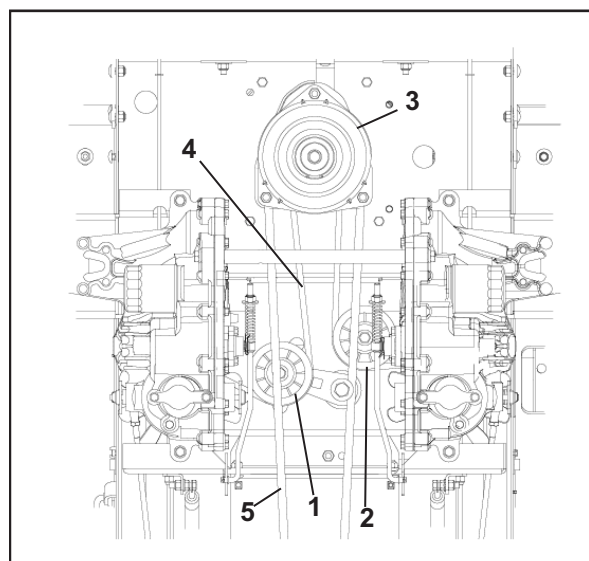

1. Puleggia del tendicinghia a molla
2. Puleggia del tendicinghia fisso
3. Frizione elettrica
4. Cinghia IZT
5. Cinghia della scocca

*Cinghia IZT*

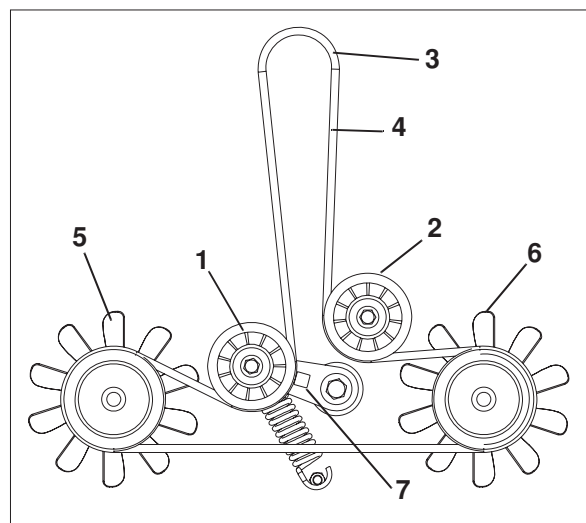

1. Puleggia del tendicinghia a molla
2. Puleggia del tendicinghia fisso
3. Motore
4. Cinghia IZT
5. Puleggia di trasmissione sinistra
6. Puleggia di trasmissione destra
7. Foro squadrato

*Disposizione della cinghia IZT*



# MANUTENZIONE

## Controllo delle lame

Per ottenere prestazioni di falciatura ottimali, è importante che le lame siano ben affilate e non danneggiate.

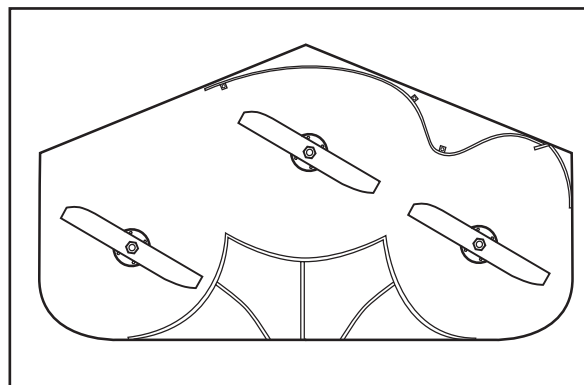
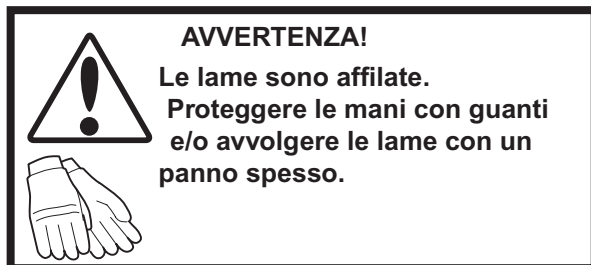

8011-604

*Controllo delle lame*

Sostituire eventuali lame piegate, spaccate o eccessivamente usurate.

In caso di collisione con ostacoli che ne abbiano causato la rottura, è necessario sostituire le lame. Sarà il centro di assistenza a stabilire se è possibile riparare/rettificare le lame o se è necessario sostituirle.

Dopo l'affilatura le lame vanno equilibrate.

Controllare i fissaggi delle lame.

### INFORMAZIONE IMPORTANTE

**L'affilatura delle lame deve essere eseguita da un centro di assistenza autorizzato.**

# MANUTENZIONE

## Sostituzione delle lame

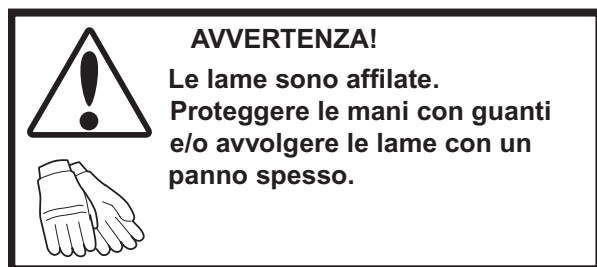

- Rimuovere il bullone della lama girandolo in senso antiorario.

### INFORMAZIONE IMPORTANTE

Per assicurare che il montaggio sia corretto, il foro centrale della lama deve essere allineato alla stella sul gruppo di taglio.

- Installare la lama nuova o riaffilata con la scritta "GRASS SIDE" rivolta verso il terreno/l'erba (in basso) oppure con la scritta "THIS SIDE UP" rivolta verso la scocca e il gruppo di taglio.
- Installare e serrare saldamente il bullone della lama.
- Serrare il bullone della lama a 60-75 Nm (45-55 ft/lbs).

### INFORMAZIONE IMPORTANTE

Il bullone della lama viene sottoposto a un trattamento termico speciale.

All'occorrenza, sostituirlo con un bullone originale Husqvarna.

Non utilizzare bulloni di qualità inferiore a quella specificata.

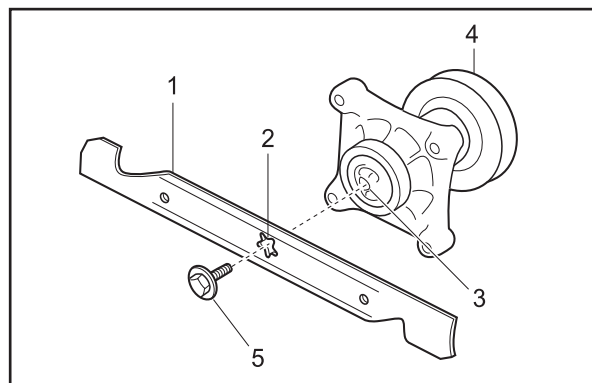

8011-671

1. Lama
2. Foro centrale
3. Stella
4. Gruppo di taglio
5. Bullone della lama (speciale)

*Fissaggio della lama principale*

# MANUTENZIONE

## Regolazione della scocca del rasaerba



### AVVERTENZA!

Prima di qualsiasi intervento di assistenza o regolazione:

1. Inserire il freno di stazionamento.
2. Disinserire l'interruttore delle lame.
3. Portare l'interruttore di avviamento in posizione "OFF" ed estrarre la chiave.
4. Accertarsi che le lame e tutte le parti mobili si siano fermate completamente.
5. Staccare il filo da tutte le candele e disporlo in modo che non possa toccare la candela.

Controllare la pressione degli pneumatici prima di regolare la scocca del rasaerba, vedere pagina 43.

**Se la scocca del rasaerba è regolata male, il taglio non sarà uniforme.**

Sono quattro le scanalature che controllano l'altezza o il passo della scocca del rasaerba. La scocca deve essere orizzontale o leggermente rialzata sul lato posteriore

### Livellamento

1. Parcheggiare il rasaerba su una superficie stabile e piana, preferibilmente in cemento.
2. Controllare la pressione di tutti i quattro pneumatici. Vedere "Dati tecnici" a pagina 66.
3. Sollevare il rasaerba sulle lunghezze 2" x 4" poste trasversalmente sotto il gruppo di taglio dal lato anteriore a quello posteriore (vedere il diagramma).
4. Abbassare la scocca sulle lunghezze 2" x 4". Il retro della scocca è più basso di circa 1/4" rispetto al lato anteriore. In tal modo la scocca avrà il passo corretto quando sarà abbassata sulle guide 2" x 4".
5. Impostare l'altezza di taglio su 4".
6. Regolare i quattro bulloni inferiori delle catene in modo che siano centrati nelle scanalature oblunghe.
7. Muovere la leva di sollevamento e controllare che le catene siano tese allo stesso modo. In caso contrario, regolare il bullone inferiore della catena appropriata nella relativa scanalatura.



### AVVERTENZA!

Le lame sono affilate. Proteggere le mani con guanti e/o avvolgere le lame con un panno spesso.

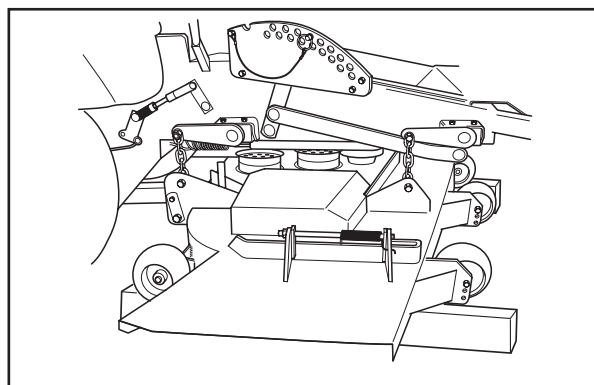

8011-601

*Livellamento della scocca del rasaerba*

## Regolazione dell'altezza di taglio

1. Sollevare e fissare la leva di regolazione dell'altezza sulla posizione di trasporto (114 mm, 4 $\frac{1}{2}$ ").
2. Posizionare la punta della lama in modo che sia diretta in avanti.
3. Misurare la distanza tra il tagliente delle lame a una superficie piana. La distanza deve essere di 114 mm (4 $\frac{1}{2}$ ").
4. Rilasciare la leva ad esempio a un'altezza di taglio di 2" e fissarla. Misurare come sopra. La distanza deve essere 2" (50 mm).

## Regolazione dei rulli anti-rasatura

I rulli anti-rasatura sono regolati correttamente quando sono leggermente sollevati dal terreno con la scocca all'altezza di taglio desiderata nella posizione di marcia. I rulli anti-rasatura mantengono quindi la scocca in posizione corretta per prevenire la rasatura sulla maggior parte dei terreni.

### INFORMAZIONE IMPORTANTE

**I rulli anti-rasatura devono essere regolati con il rasaerba su una superficie piana.**

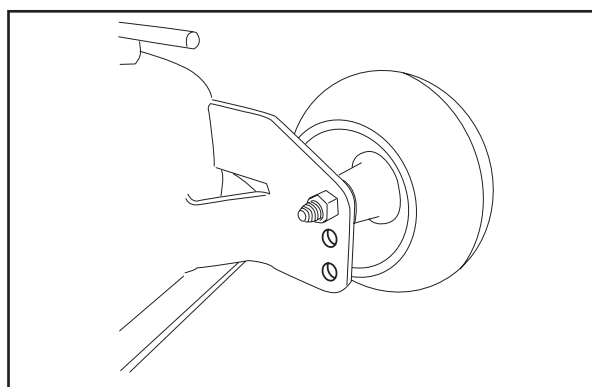

CZ-9

*Rullo anti-rasatura*

1. Regolare la scocca all'altezza di taglio desiderata (vedere "REGOLAZIONE DELL'ALTEZZA DI TAGLIO DELLA SCOCCA" nella sezione Funzionamento del presente manuale).
2. Utilizzando una chiave da  $\Omega$ " e una chiave da 9/16", rimuovere il dado ed il bullone di supporto dal rullo anti-rasatura.
3. Abbassare il rullo anti-rasatura sul terreno e sollevarlo fino al primo foro più alto.
4. Reinstallare e serrare il dado ed il bullone di supporto.
5. Accertarsi che tutti i rulli anti-rasatura siano regolati nella stessa posizione.
6. Ricordarsi di regolare nuovamente i rulli anti-rasatura se l'altezza di taglio è stata cambiata.

### INFORMAZIONE IMPORTANTE

**Non utilizzare i rulli anti-rasatura per alzare le ruote, altrimenti si possono danneggiare i rulli o la scocca.**

# MANUTENZIONE

## Pulizia e lavaggio

Operazioni regolari di pulizia e lavaggio, in particolare nella zona inferiore della scocca, consentono di prolungare la vita utile della macchina. Si consiglia pertanto di pulire regolarmente la macchina subito dopo l'uso (attendere che si sia raffreddata) per evitare che la sporcizia si secchi.

Non spruzzare acqua direttamente sulla scocca del rasaerba. Utilizzare aria compressa per pulire la superficie superiore della scocca. Pulire periodicamente la superficie superiore e inferiore della scocca utilizzando acqua a pressione normale. Non adoperare acqua ad alta pressione né vapore. Evitare di nebulizzare acqua sul motore e sui componenti elettrici.

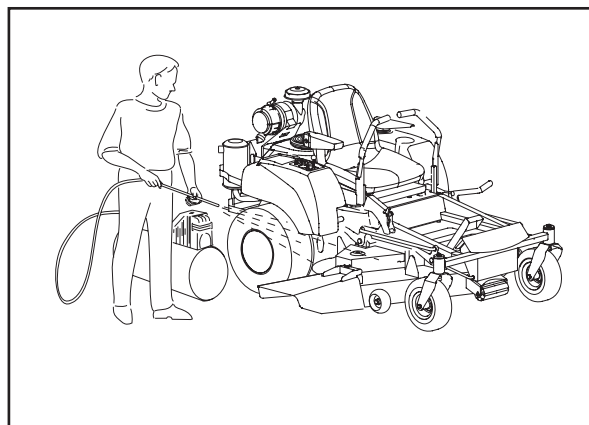

8011-644-01

*Pulizia*



**Durante pulizia e lavaggio,  
utilizzare occhiali protettivi.**

Non utilizzare acqua fredda sulle superfici calde. Prima di lavarla, attendere che l'unità si raffreddi.

## Ruote anteriori

Controllare ogni 200 ore. Controllare che le ruote girino liberamente. In caso negativo, portare l'unità al concessionario per sottoporla ad assistenza.

### INFORMAZIONE IMPORTANTE

**NON aggiungere alcun materiale di rivestimento o riempimento ai pneumatici. I carichi eccessivi dovuti all'aggiunta di schiuma possono provocarne la rottura prematura.**

**Utilizzare esclusivamente i pneumatici indicati dal costruttore.**

L'uso di pneumatici pieni invaliderà la garanzia.

### Rimozione e installazione della ruota anteriore

1. Rimuovere il dado e il bullone della ruota.
2. Staccare la ruota dalla forcella e intervenire sul manicotto.
3. Per l'installazione, procedere nell'ordine inverso. Serrare il bullone.

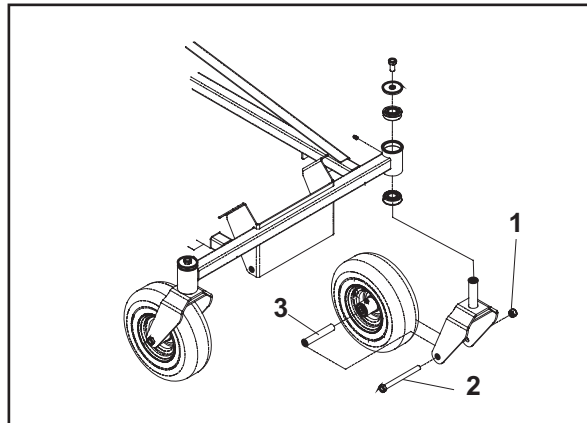

1. Dado
2. Bullone
3. Manicotto

*Ruote anteriori*

# MANUTENZIONE

## Elementi di fissaggio

Controllare quotidianamente. Verificare la presenza e il serraggio di tutti gli elementi di fissaggio della macchina.

## Freno di stazionamento

### Per regolare il freno di stazionamento:

Sollevarre l'unità e sostenerla adeguatamente con dei supporti. Lasciare spazio sufficiente per intervenire sulle trasmissioni posteriori. Prima di qualsiasi regolazione:

- inserire il freno di stazionamento.
- misurare la distanza tra il perno di articolazione dell'asta e la rondella del braccio del freno. Con il freno inserito, la distanza tra perno di articolazione e rondella del braccio del freno deve essere di 3 mm - 13 mm ( $1/8'' - 1/2''$ ).

Se la misurazione è esterna all'intervallo, regolare come segue:

Disinnestare la leva del freno di stazionamento. Rimuovere il fermaglio e smontare il braccio del freno, tirando in orizzontale dall'albero scanalato dell'IZT.

Ruotare il braccio del freno sulla scanalatura "all'indietro" per aumentare la tensione del freno. Ruotare il braccio del freno di una scanalatura in "avanti", per ridurre la tensione del braccio del freno.

Reinstallare il fermaglio e ricontrollare la distanza tra il perno di articolazione dell'asta e la rondella dell'asta del freno. Ripetere la procedura sull'altra IZT.

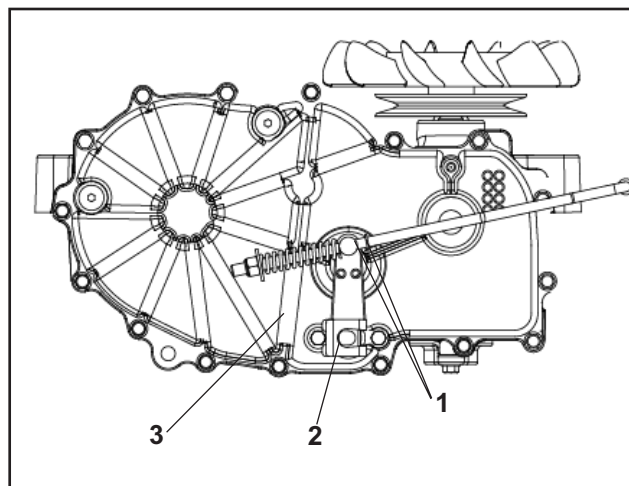

1. Distanza di 3 - 13 mm ( $1/8'' - 1/2''$ ) tra snodo e rondella
2. Fermaglio
3. Braccio del freno

*Freno di stazionamento*

## **Regolazione della trazione**

Se il rasaerba non procede dritto, controllare la pressione dei pneumatici posteriori. La pressione raccomandata è 15 psi (1 bar). Se il rasaerba non avanza dritto, procedere come segue. La trazione deve essere controllata su un pavimento di cemento piano e stabile.

### **Il rasaerba tende verso destra.**

Aumentare la pressione di 2-3 psi (0,1-0,2 bar) nello pneumatico posteriore destro o diminuire la pressione di 2/3 psi nello pneumatico posteriore sinistro.

### **Il rasaerba tende verso sinistra.**

Aumentare la pressione di 2-3 psi (0,1-0,2 bar) nello pneumatico posteriore sinistro o diminuire la pressione di 2/3 psi nello pneumatico posteriore destro.

Ricontrollare la trazione e ripetere la regolazione finché il rasaerba non procede dritto.

NON superare la pressione massima raccomandata (24 psi - 1,6 bar).

Annotare la pressione dei pneumatici per riferimento futuro.

# LUBRIFICAZIONE

## Lubrificazione

### Programma di lubrificazione

12/12	1/52	1/365			25h	50h	100h	200h	300h
					1 ← (2x)				
			2 ← (2x)						
			3 ←						
			4 ← (2x)						
(Y)			5 ←			7 ← (2x)			
	👁️		6 ←				🗑️		
			5 ←			🗑️			
			* ←					🗑️	

8011-672-2

#### Programma di lubrificazione

12/12 Ogni anno

1/52 Ogni settimana

1/365 Ogni giorno

Lubrificazione con grasso ←

Cambio dell'olio 🗑️

Sostituzione del filtro 🗑️

🗑️ Lubrificazione con olio

👁️ Controllo del livello

\* **Sostituzione filtri della trasmissione.**

## Informazioni generali

Estrarre la chiave di accensione per evitare movimenti accidentali durante la lubrificazione.

Per la lubrificazione con olio, utilizzare olio motore.

Per la lubrificazione con grasso, salvo diversa indicazione, utilizzare grasso al bisolfuro di molibdeno di alta qualità.

In caso di impiego giornaliero, lubrificare la macchina due volte alla settimana.

Dopo la lubrificazione, rimuovere eventuali eccessi di grasso.

È importante evitare che il lubrificante cada sulle cinghie o sulle superfici di trasmissione delle pulegge. In tal caso, pulire con alcol. Se la cinghia risulta ancora scivolosa dopo la pulizia, è necessario sostituirla. Non utilizzare benzina o altri prodotti a base di petrolio per la pulizia delle cinghie.



# LUBRIFICAZIONE

## Lubrificazione dei cavi

Se possibile, durante la lubrificazione ingrassare entrambe le estremità dei cavi e spostare i comandi in posizione di finecorsa. Dopo la lubrificazione, rimontare il coperchio in gomma sui cavi. I cavi dotati di guaina possono indurirsi se non vengono lubrificati periodicamente. L'indurimento di un cavo può avere effetti negativi sul funzionamento.

In caso di indurimento di un cavo, rimuoverlo e tenerlo in posizione verticale. Poi, lubrificarlo con una piccola quantità di olio motore finché l'olio non inizia a fuoriuscire dalla parte inferiore.

Suggerimento: riempire una piccola busta di plastica con olio e sigillarla contro la guaina in modo che il cavo penda verticalmente dalla busta durante la notte. Se non è possibile lubrificare il cavo occorre sostituirlo.

## Lubrificazione secondo il Programma di lubrificazione

### 1. Fissaggio delle ruote anteriori

Lubrificare con una pistola ingrassatrice, 1 pompata per ogni puntone, fino a far fuoriuscire il grasso.

Utilizzare solo grasso per cuscinetti di buona qualità.

Il grasso prodotto da aziende note (società petrolchimiche, ecc.) solitamente è di buona qualità.

### 2. Cuscinetti delle ruote anteriori

Lubrificare mediante pistola ingrassatrice, 1 pompata per ciascuna serie di cuscinetti a sfera, fino a far fuoriuscire il grasso.

Utilizzare solo grasso per cuscinetti di buona qualità.

### 3. Alberino della scocca

Abbassare completamente il gruppo di taglio.

Se si utilizza un'ingrassatrice senza flessibile in gomma, rimuovere la piastra della pedana.

Lubrificare con un'ingrassatrice, a un nipplo, 2-3 pompate.

Utilizzare solo grasso per cuscinetti di buona qualità.

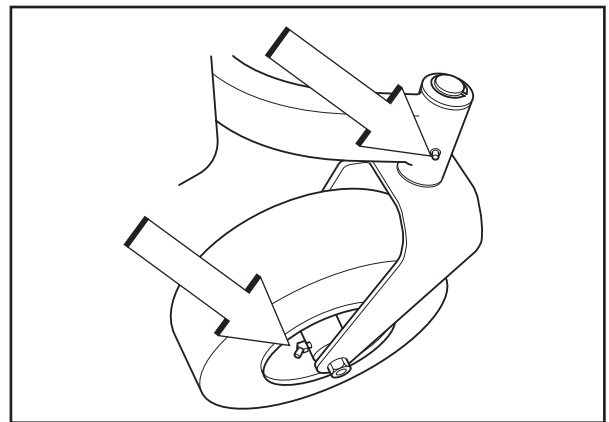

8011-731

*Lubrificazione delle ruote anteriori*

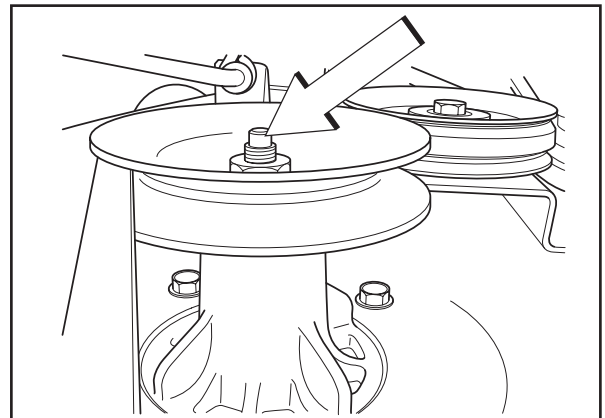

8011-732

*Alberino della scocca*

#### INFORMAZIONE IMPORTANTE

Lubrificare con parsimonia e rimuovere il lubrificante in eccesso per evitare che venga a contatto con le cinghie o con le superfici di trasmissione delle pulegge.

# LUBRIFICAZIONE

## 4. Alberino esterno della scocca

Lubrificare con un'ingrassatrice, a un nipplo, 2-3 pompate su ogni lato.

Utilizzare solo grasso per cuscinetti di buona qualità.

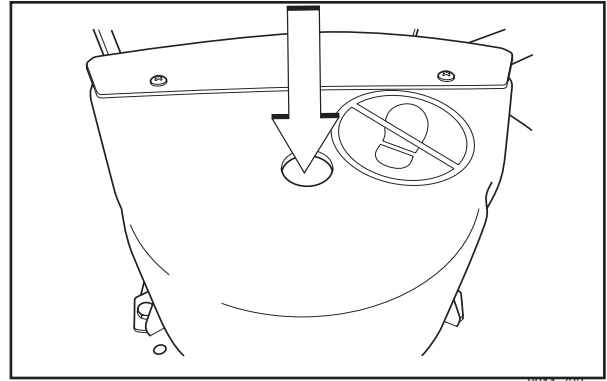

*Alberino esterno della scocca*

## 5. Olio motore

### Sostituzione dell'olio motore

L'olio motore deve essere sostituito la prima volta dopo 5-8 ore di funzionamento.

Successivamente, sostituirlo ogni 50 ore.

	<p><b>AVVERTENZA!</b> L'olio motore spurgato direttamente dopo l'arresto del motore può avere una temperatura molto elevata. Prima di spurgare l'olio, lasciare raffreddare il motore.</p>
--	--

### INFORMAZIONE IMPORTANTE

L'olio motore usato è pericoloso per la salute e non deve essere scaricato nel terreno o nell'ambiente; per lo smaltimento, rivolgersi a un'officina o attenersi alle regolamentazioni locali in materia.

Evitare il contatto con la pelle e in caso di fuoriuscita lavare con acqua e sapone.

1. Posizionare la macchina su una superficie piana.
2. Posizionare un contenitore sotto il motore in corrispondenza del flessibile della valvola di spurgo dell'olio.
3. Rimuovere l'asta di livello e aprire la valvola di spurgo.
4. Lasciar scorrere l'olio nel contenitore sottostante.
5. Poi chiudere la valvola di spurgo dell'olio.
6. Sostituire il filtro dell'olio, se necessario.
7. Riempire con nuovo olio motore secondo le indicazioni fornite in "Controllo del livello dell'olio".
8. Avviare il motore. Farlo funzionare per qualche secondo. Spegnerlo e ricontrollare il livello dell'olio.

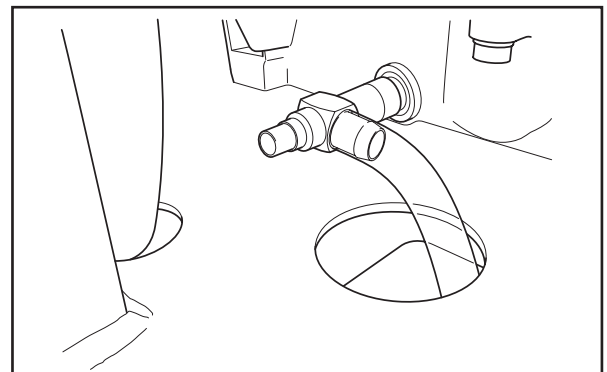

*Valvola di spurgo dell'olio*

# LUBRIFICAZIONE

## Controllo del livello dell'olio

Controllare il livello dell'olio nel motore con la macchina in posizione orizzontale e il motore spento.

Rimuovere l'asta di livello, asciugarla e introdurla nuovamente nel serbatoio.

L'asta di livello va avvitata in sede.

Estrarre nuovamente l'asta e leggere il livello dell'olio.

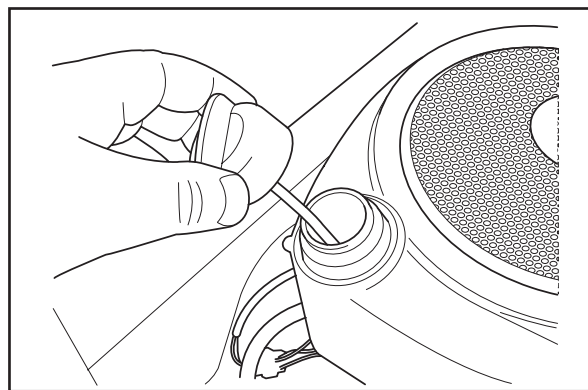

8011-500

*Rimuovere l'asta di livello*

Il livello dell'olio deve corrispondere approssimativamente al punto centrale tra i due indicatori presenti sull'asta di livello. Se il livello si avvicina al segno "ADD", rabboccare l'olio fino al segno "FULL" dell'asta di livello.

Non superare mai la tacca "FULL".

L'olio si rabbocca attraverso il foro per l'asta di livello.

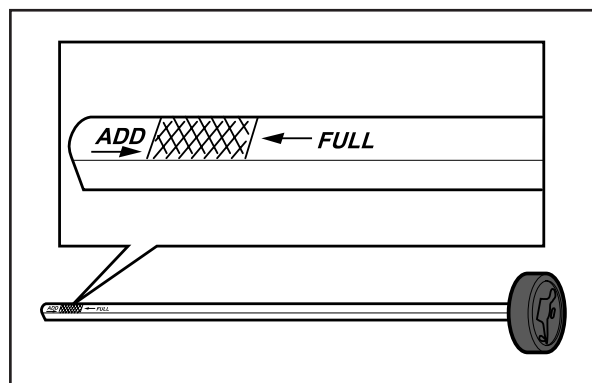

8009-159

*Indicatori sull'asta di livello*

Utilizzare la classe API SF, SG, SH, SJ o successive. Si suggerisce l'olio sintetico SAE 5W-30 o 10W-30 a qualsiasi temperatura. È possibile utilizzare olio minerale SAE 5W-30, 10W-30 tra -18 °C/0 °F e +5 °C/40 °F. A temperature oltre +5 °C/40 °F, adoperare SAE 30 di un unico tipo.

Il motore può contenere fino a 1,0 litri d'olio escluso il filtro, ovvero 1,9 litri (2 qt) includendo il filtro.

# LUBRIFICAZIONE

## 6. Sostituzione del filtro dell'olio motore

1. Spurgare l'olio motore come descritto in "Olio motore/Sostituzione dell'olio motore".
2. Rimuovere il filtro dell'olio. Utilizzare un utensile di rimozione, se necessario.
3. Applicare olio motore nuovo pulito sulla tenuta del nuovo filtro.
4. Montare il filtro a mano serrandolo di  $\Omega$  di giro.
5. Far riscaldare il motore, quindi verificare che non vi siano perdite attorno alla tenuta del filtro dell'olio.
6. Controllare il livello dell'olio nel motore e rabboccare, se necessario. Il filtro dell'olio ha una capacità di 0,1 litri (0,1 qt.).

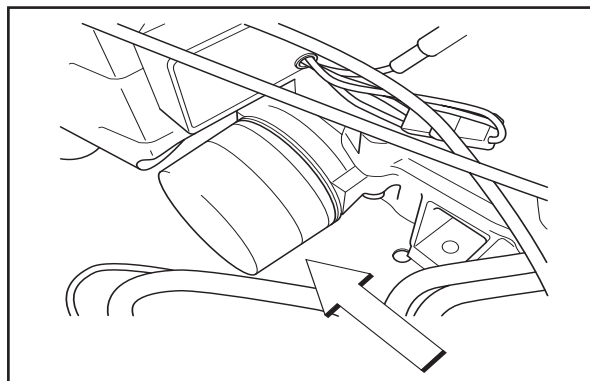

8011-734

*Sostituzione del filtro dell'olio*

## \*Cambio del fluido della trasmissione

Questa trasmissione è provvista di filtro esterno per agevolare la manutenzione. Per garantire che i fluidi siano sempre a livello corretto, assicurando la durata, si consiglia di sostituire il filtro dell'olio ogni 200 ore.

La procedura seguente può essere eseguita con le trasmissioni a bordo del veicolo e il veicolo insosta su una superficie orizzontale. Applicare la valvola di bypass per ogni trasmissione e innestare il freno di stazionamento del veicolo.

1. Rimuovere dal coprifiltro le tre viti da  $\pi$ " e smontare il coprifiltro. Eliminare eventuali detersi dal perimetro del filtro. Vedere figure.
2. Collocare sotto il filtro dell'olio un contenitore per l'olio di spurgo (si consiglia un contenitore con 12" di diametro e capacità di 8 qt.). Smontare il filtro dell'olio dalla trasmissione.
3. Dopo avere spurgato l'olio, pulire la superficie di base del filtro e applicare uno strato di olio nuovo sulla guarnizione del filtro di ricambio.
4. Installare a mano il nuovo filtro, facendogli completare  $3/4$  - un giro completo dopo che la guarnizione ha toccato la superficie di base del filtro.
5. Reinstallare il coprifiltro con le tre viti da  $1/4$ ". Serrare le viti a 65 in/lbs. ognuna.
6. Ripetere i passi sul lato opposto della trasmissione.

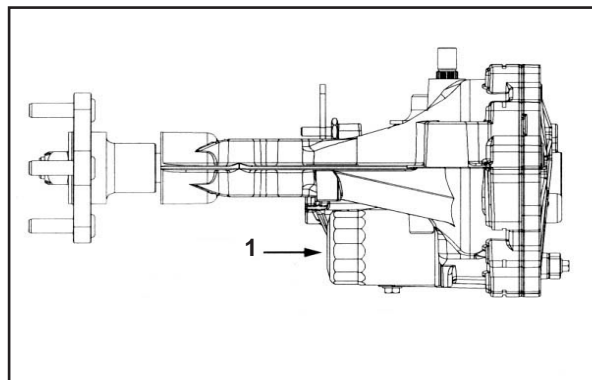

1. Filtro (coprifiltro rimosso)

*Sostituzione del filtro dell'olio*

8019-011

# LUBRIFICAZIONE

7. Prima di eliminarli, svuotare i vecchi filtri dell'olio. L'olio usato deve essere versato negli appositi contenitori e smaltito secondo le normative locali.
8. Prima di fare rifornimento di olio, rimuovere il tappo dal foro superiore (v. illustrazione) dal lato sinistro e destro delle trasmissioni. In questo modo le trasmissioni vengono ventilate mentre si aggiunge l'olio.
9. Togliere il tappo dal serbatoio di espansione delle trasmissioni che si trova sul telaio del veicolo.
10. Riempire con olio motore 20W50 finché l'olio non diventa visibile alla base di ogni foro superiore delle trasmissioni (circa 2 quarti per trasmissione, 4 quarti in totale). Installare i tappi dei fori superiori su ogni trasmissione non appena l'olio arriva a livello.
11. Installare e avvitare i tappi a 180 poll./lbs.
12. Continuare a rabboccare l'olio nelle trasmissioni attraverso il serbatoio di espansione fino a raggiungere la tacca "Full Cold" (saranno necessari altri 700 cc. circa).
13. Riposizionare a mano il tappo del serbatoio di espansione. Fare attenzione a non serrarlo eccessivamente.
14. Proseguire con la procedura di spurgo.

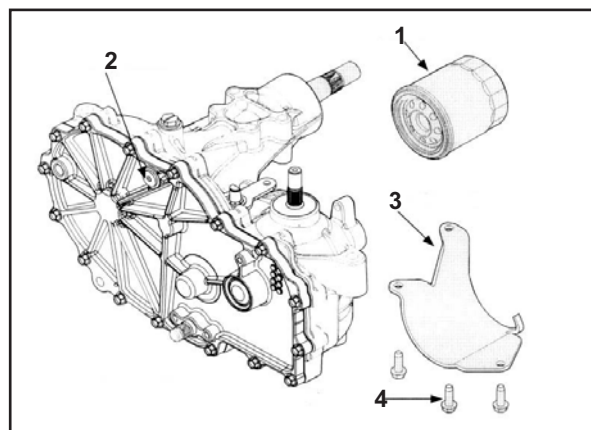

8019-010

1. Filtro
2. Tappo del foro superiore
4. Viti

*Sostituzione del filtro dell'olio*

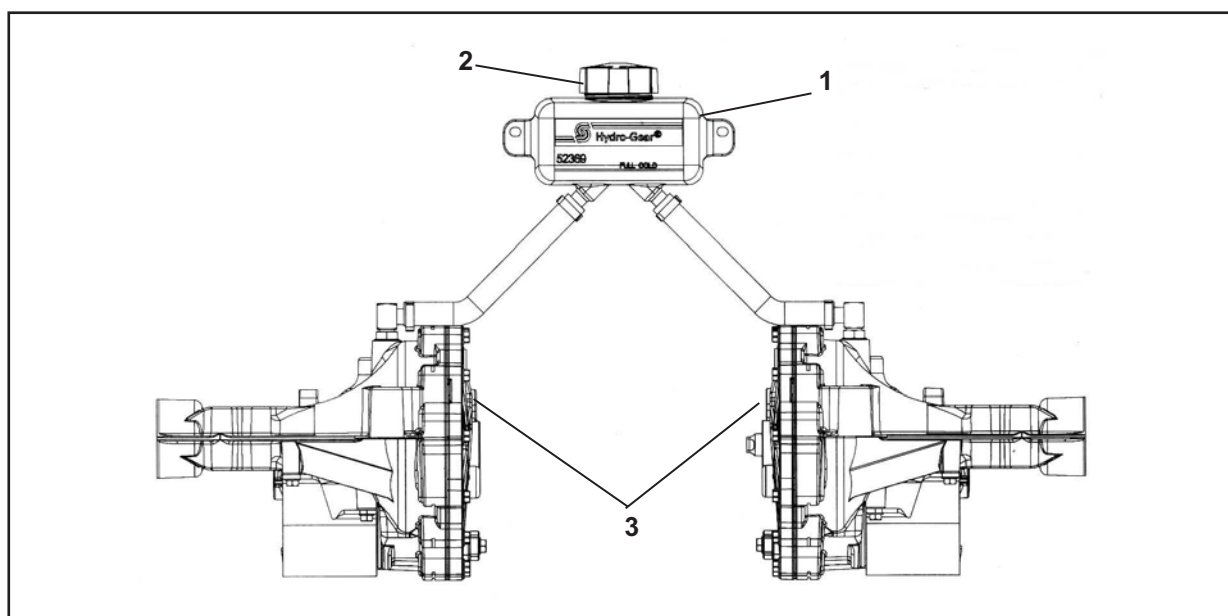

8019-012

1. Serbatoio di espansione
2. Tappo
3. Trasmissioni

*Serbatoio di espansione*

---

# LUBRIFICAZIONE

---

## Procedure di spurgo

In ragione degli effetti dell'aria sulle prestazioni delle applicazioni a trasmissione idrostatica, la procedura di spurgo dell'impianto è fondamentale.

Lo spurgo va eseguito ogni volta che si apre un sistema idrostatico per agevolare la manutenzione oppure quando si aggiunge olio all'impianto.

I possibili sintomi negli impianti idrostatici sono i seguenti:

1. Rumorosità.
2. Riduzione di potenza o trasmissione dopo un breve periodo di esercizio.
3. Elevata temperatura di esercizio ed espansione eccessiva dell'olio.

Prima di cominciare, verificare che l'olio della trasmissione sia al livello corretto. In caso negativo, rabboccarlo secondo le specifiche indicate in precedenza.

Le procedure che seguono risultano facilitate se le ruote del veicolo sono sollevate da terra. Vanno poi ripetute in condizioni di funzionamento normali.

1. Se è innestato, disinserire il freno.
2. Con la valvola di bypass aperta e il motore al minimo, spostare lentamente il comando direzionale sia in avanti che in retromarcia (cinque o sei volte). Quando l'aria viene spurgata dall'unità, il livello dell'olio scende.
3. Con la valvola di bypass chiusa e il motore in funzione, spostare lentamente il comando direzionale sia in avanti che in retromarcia (cinque o sei volte). Controllare il livello dell'olio e rabboccare come necessario dopo avere spento il motore.
4. Può essere necessario ripetere i punti 2 e 3 fino a spurgare tutta l'aria dall'impianto. Quando la trasmissione funziona senza produrre rumori eccessivi e con movimenti fluidi in marcia avanti e retromarcia a velocità normali, la procedura di spurgo ha avuto successo.
5. Utilizzare due volte il veicolo e poi controllare il livello dell'olio a freddo e rabboccare come necessario.

---

# GUIDA ALLA RICERCA DEI GUASTI

---

## Guida alla ricerca dei guasti

Problema	Causa
Il motore non parte.	<ul style="list-style-type: none"><li>• Interruttore della lama inserito.</li><li>• Comandi dello sterzo non bloccati in posizione folle.</li><li>• Operatore non seduto.</li><li>• Freno di stazionamento non inserito.</li><li>• Batteria scarica.</li><li>• Carburatore o linea carburante contaminati.</li><li>• Alimentazione del carburante chiusa o valvola del serbatoio del carburante in posizione errata.</li><li>• Filtro carburante o linea carburante ostruiti.</li></ul>
Il motorino di avviamento non fa girare il motore.	<ul style="list-style-type: none"><li>• Batteria scarica.</li><li>• Assenza di contatto sulle connessioni dei cavi del allentati.</li><li>• Fusibile bruciato.</li><li>• Impianto di accensione guasto.</li><li>• Guasto nel circuito di sicurezza del motorino di avviamento. Vedere Controllo del sistema di sicurezza nella sezione "Manutenzione".</li></ul>
Il motore non gira in modo regolare.	<ul style="list-style-type: none"><li>• Carburatore guasto.</li><li>• Comando dell'acceleratore azionato con motore caldo.</li><li>• Valvole difettose.</li><li>• Pistone, cilindro, fascia elastica o testata difettosi.</li><li>• Bulloni della testata allentati.</li><li>• Filtro o getto carburante ostruiti.</li><li>• Valvola di ventilazione ostruita sul tappo carburante.</li><li>• Serbatoio carburante quasi vuoto.</li><li>• Candele difettose.</li><li>• Candele allentate.</li><li>• Cavo di accensione difettoso.</li><li>• Elettrodo della candela difettoso.</li><li>• Collegamento della candela difettoso.</li><li>• Miscela aria-carburante o carburante troppo ricchi.</li><li>• Tipo di carburante errato.</li><li>• Acqua nel carburante.</li><li>• Filtro dell'aria intasato.</li><li>• Aria intrappolata nell'impianto idraulico.</li></ul>

---

# GUIDA ALLA RICERCA DEI GUASTI

---

Il motore sembra debole.

- Filtro dell'aria ostruito.
- Candele difettose.
- Errata regolazione del carburatore.
- Aria intrappolata nell'impianto idraulico.

---

Il motore si surriscalda.

- Alette di raffreddamento o presa dell'aria ostruite.
- Motore sovraccarico.
- Scarsa ventilazione del motore.
- Regolatore velocità motore difettoso.
- Fuliggine nella camera di combustione.
- Olio insufficiente o assente nel motore.
- Candele difettose.
- Errata pre-accensione.
- Aria intrappolata nell'impianto idraulico.

---

La batteria non si carica.

- Assenza di contatto sulle connessioni dei cavi del terminale della batteria.

---

La macchina si muove lentamente e in modo irregolare o non si muove affatto.

- Freno di stazionamento inserito.
- Valvola di spurgo sulla pompa aperta.
- Cinghia per gli ingranaggi della trasmissione allentata o staccata.
- Aria intrappolata nell'impianto idraulico.

---

La scocca del rasaerba non si aziona.

- Cinghia di trasmissione della scocca allentata.
- Contatto dell'accoppiamento elettromagnetico allentato.
- Interruttore delle lame guasto o staccato dal contatto del cavo.
- Fusibile bruciato.

---

Perdita di olio dalla trasmissione.

- Tenute, sedi o guarnizioni danneggiate.
- Aria intrappolata nell'impianto idraulico.



---

# GUIDA ALLA RICERCA DEI GUASTI

---

Falciatura irregolare.

- Pneumatici di destra e di sinistra gonfiati a pressione differente.
- Lame piegate.
- La sospensione della scocca del rasaerba non è uniforme.
- Fissaggio della catena allentato.
- Lame smussate.
- Velocità di guida troppo elevata.
- Erba troppo lunga.
- Erba accumulata sotto la scocca del rasaerba.

---

La macchina vibra.

- Lame allentate.
- Lame non equilibrate correttamente.
- Motore allentato.

# RIMESSAGGIO

## Rimessaggio

### Rimessaggio invernale

Al termine della stagione di taglio (o qualora la macchina non sia utilizzata per oltre 30 giorni) occorre preparare la macchina per il rimessaggio. Se il carburante rimane nel serbatoio per lunghi periodi (30 giorni o oltre) può lasciare residui viscosi che potrebbero ostruire il carburatore e influire negativamente sulle prestazioni del motore.

Per evitare la formazione di residui viscosi durante il rimessaggio, è possibile utilizzare degli stabilizzanti per il carburante.

Aggiungere lo stabilizzante al carburante nel serbatoio o nel contenitore di rimessaggio. Attenersi sempre ai rapporti di miscelazione indicati dal fabbricante dello stabilizzante. Dopo aver aggiunto lo stabilizzante, far girare il motore per almeno 10 minuti in modo che il prodotto raggiunga il carburatore. Se si utilizza uno stabilizzante, non svuotare il serbatoio del carburante e il carburatore.



#### **AVVERTENZA!**

**Non conservare mai il motore con carburante nel serbatoio in ambienti chiusi o in aree con scarsa ventilazione dove i vapori del carburante potrebbero venire a contatto con fiamme libere, scintille o fiamme pilota, ad esempio di caldaie, serbatoi d'acqua calda, asciugatrici, ecc. Maneggiare il carburante con cautela. È estremamente infiammabile e può causare gravi lesioni personali e danni materiali. Spurgare il carburante in contenitori appositi all'aperto e lontano da fiamme libere. Non utilizzare benzina per pulire. Se necessario, utilizzare un prodotto sgrassante e acqua calda.**

Per approntare la macchina per il rimessaggio, attenersi alle seguenti istruzioni:

1. Pulire perfettamente la macchina, in particolare la zona inferiore della scocca del rasaerba. Ritoccare eventuali difetti della vernice e spruzzare un sottile strato di olio sulla parte inferiore della scocca del rasaerba per evitare la corrosione.
2. Controllare che nessun componente della macchina sia usurato o danneggiato e serrare eventuali bulloni e viti allentati.
3. Sostituire l'olio motore e smaltirlo in modo appropriato.
4. Svuotare il serbatoio del carburante o aggiungere uno stabilizzante per carburanti. Avviare il motore e farlo girare per svuotare il carburatore o perché lo stabilizzante possa raggiungere il carburatore.
5. Rimuovere la candela e versare un cucchiaio di olio motore nel cilindro. Ribaltare il motore perché l'olio possa distribuirsi uniformemente, quindi rimontare la candela.
6. Lubrificare tutti i nippli di ingrassaggio, giunti e assi.
7. Rimuovere la batteria. Pulire, caricare e conservare la batteria in un luogo fresco, ma protetto dal gelo.
8. Conservare la macchina in un luogo pulito e asciutto e coprirla per maggiore protezione.

### Assistenza

Per ordinare parti di ricambio specificare anno di acquisto, modello, tipo e numero di serie.

Utilizzare solo parti di ricambio originali Husqvarna.

Si consiglia di fare eseguire un controllo annuale presso un centro di assistenza autorizzato per garantire che, nel tempo, le prestazioni della macchina rimangano ottimali.

# SCHEMA ELETTRICO

## Schema elettrico

6. Sedile non occupato

8. Interruttore delle lame in posizione OFF

11. Interruttore del freno in posizione OFF

14-15. Leve di comando in posizione ESTERNA

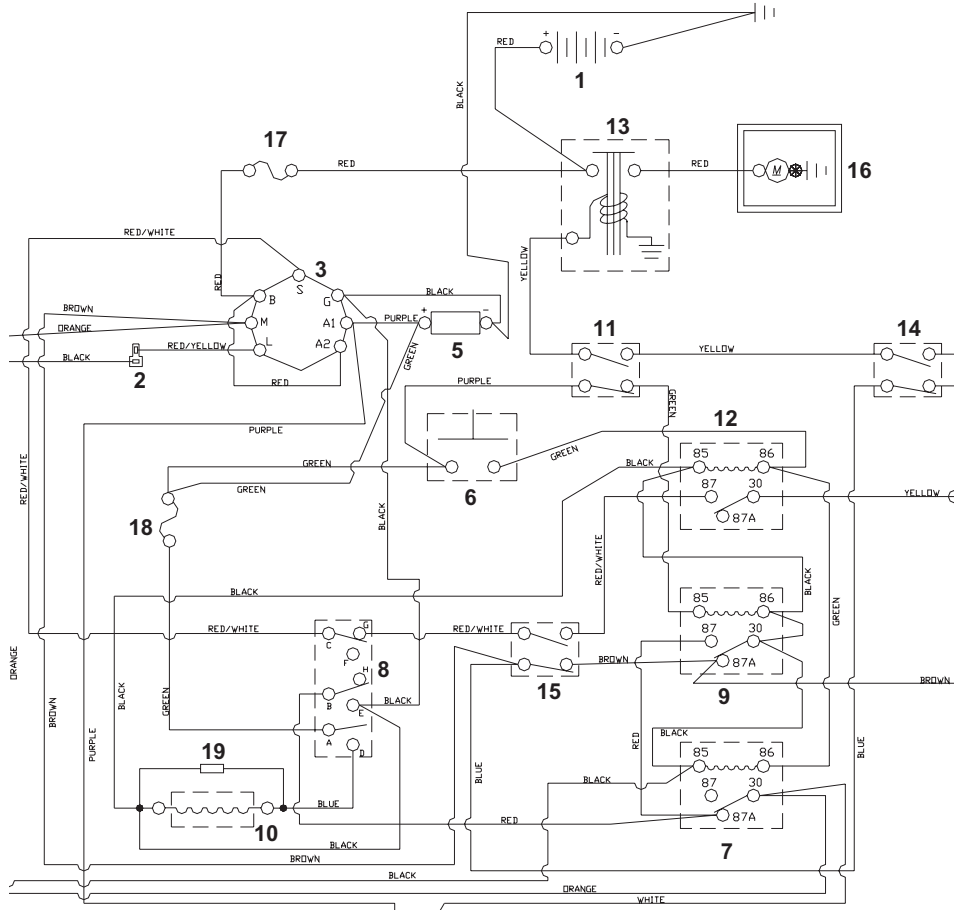

POSITION	CIRCUIT
OFF	C + G, B + H
ON	C + F, B + E, A + D

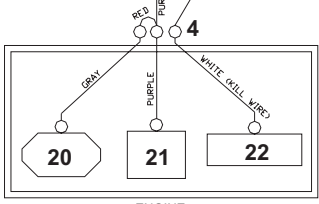
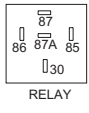

ENGINE  
(REFER TO ENGINE MANUAL FOR MORE DETAIL)

NON-REMOVABLE CONNECTIONS

REMOVABLE CONNECTIONS

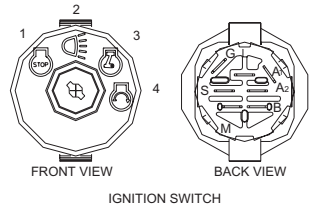

POSITION	FUNCTION	CONTACT 1	CONTACT 2
1	OFF	M+G+A <sub>1</sub>	NONE
2	ON+ACC	B+A <sub>1</sub>	L+A <sub>2</sub>
3	ON	B+A <sub>1</sub>	NONE
4	START	B+S+A <sub>1</sub>	NONE

1. Batteria
2. Presa ausiliaria
3. Interruttore a chiave
4. All'innesto del motore
5. Contatore
6. Interruttore del sedile
7. Relè di marcia
8. Interruttore delle lame
9. Relè del freno
10. Frizione elettrica
11. Interruttore del freno
12. Relè di avviamento
13. Solenoide di avviamento
14. Leva di comando sinistra
15. Leva di comando destra
16. Motorino di avviamento
17. Fusibile da 20 AMP
18. Fusibile 7,5
19. Diode
20. Regolatore di tensione
21. Solenoide della valvola del carburante
22. Accensione

# DATI TECNICI

## Dati tecnici

	EZ17/968999502	EZ21/968999503
<b>Motore</b>		
Costruttore	Kawasaki	Kawasaki
Tipo	FH541V-“KAI”	FH641V
Potenza	17 HP	21 HP
Lubrificazione	A pressione con filtro dell'olio	A pressione con filtro dell'olio
Capacità d'olio filtro escluso	1,6 qt.	1,6 qt
Capacità d'olio filtro incluso	1,9 qt	1,9 qt
Olio motore, sintetico Olio motore, minerale Classe	SAE 5W30, 10W30 SAE 30, (inverno 10W30) API, SF, SJ, SH, SG	SAE 5W30, 10W30 SAE 30, (inverno 10W30) API, SF, SJ, SH, SG
Carburante	Benzina senza piombo, minimo 85 ottani (max metanolo 5%, max etanolo 10%, max MTBE 15%)	Benzina senza piombo, minimo 86 ottani (max metanolo 5%, max etanolo 10%, max MTBE 15%)
Capacità del serbatoio del carburante	5 galloni	5 galloni
Candele / Distanza	Champion RCJ8Y 0,030" / 0,75 mm	NGK - BPR4ES 0,030" / 0,75 mm
Raffreddamento	Raffreddamento ad aria	Raffreddamento ad aria
Filtro dell'aria	Standard	Standard
Alternatore	12 V 16 A	12 V 16 A
Motorino di avviamento	Elettrico 12 V	Elettrico 12 V
<b>Trasmissione</b>		
Trasmissione	ZT2800 Hydro-Gear	ZT2800 Hydro-Gear
Comandi di velocità e direzione	Due leve con impugnatura imbottita	Due leve con impugnatura imbottita
Velocità in marcia avanti	7 mph	7 mph
Velocità in retromarcia	4 mph	4 mph
Freni	Freno di stazionamento meccanico	Freno di stazionamento meccanico
Ruote anteriori, lisce	11x4,5-5, 4 tele	11 x 4,5 - 5, 4 tele
Ruote posteriori, pneumatici agricoli	18 x 8,5 - 8	18 x 9,5 - 8
Pressione dei pneumatici, anteriori e posteriori	15 PSI / 103 kPa / 1 bar	15 PSI / 103 kPa / 1 bar

## DATI TECNICI

	EZ17/968999502	EZ21/968999503
<b>Equipaggiamento</b>		
Larghezza di taglio	42"	54"
Altezza di taglio	1.5"- 4.5"	1.5"- 4.5"
Raggio non tagliato	0	0
Numero di lame	3	3
Lunghezza delle lame	14 5/8"	18"
Rulli anteriori	Sì	Sì + due rulli antirasatura
Sedile Michigan	Standard	Standard
Braccioli mobili	Sì	Sì
Contaore	Standard	Standard
Inserimento delle lame	Frizione elettrica	Frizione elettrica
Struttura della scocca	calibro 11 con pareti calibro 10	calibro 11 con pareti calibro 10
<b>Produttività</b>		
Produttività	2,6 acri/h/10.530 m <sup>2</sup> /h	
<b>Dimensioni</b>		
Peso	625 lbs.	660 lbs.
Lunghezza macchina base	69.5"	72"
Larghezza macchina base	42"	45"
Altezza macchina base	40"	40"
Larghezza totale, scivolo sollevato	43"	53"
Larghezza totale, scivolo abbassato	56"	66"

---

# DATI TECNICI

---

## Accessori

Accessorio BioClip (kit di pacciamatura)

Sistema di raccolta

## Specifiche di serraggio

- Bullone del carter motore 50 ft/lb (67 Nm)
- Bulloni delle pulegge 45 ft/lb (61 Nm)
- Dadi ad aggetto 75 ft/lb (100 Nm)
- Bullone della lama 45-55 ft/lb (60-75 Nm)
- Fissaggi standard da  $\pi$ " (6 mm) 9 ft/lb (12 Nm)
- Fissaggi standard da 5/16" (8 mm) 18 ft/lb (25 Nm)
- Fissaggi standard da 3/8" (8 mm) 1.005,84 cm/lb (44 Nm)
- Fissaggi standard da 7/16" (8 mm) 1.584,96 cm/lb (70 Nm)
- Fissaggi standard da 1" (13 mm) 80 ft/lb (110 Nm)

Quando il prodotto non viene più utilizzato perché usurato, restituirlo al rivenditore per il riciclaggio dei componenti.

**Specifiche e disegni possono subire modifiche di perfezionamento senza preavviso.**

**Non sono ammesse rivendicazioni legali sulla base dei contenuti del presente manuale.**

**In caso di riparazione, utilizzare solo ricambi originali. L'uso di parti non originali fa decadere la garanzia.**

**Non modificare l'unità né installare attrezzature non standard senza l'autorizzazione del costruttore. Eventuali modifiche possono danneggiare l'unità o comprometterne la sicurezza.**

# REGISTRO DI ASSISTENZA

## Registro di assistenza

Azione	Data, lettura indic., timbro, firma
<b>Alla consegna</b>	
1. Caricare la batteria.	<input type="checkbox"/>
2. Regolare la pressione dei pneumatici di tutte le ruote a 1 bar (15 PSI).	<input type="checkbox"/>
3. Montare i comandi dello sterzo nella posizione normale.	<input type="checkbox"/>
4. Collegare la scatola dei contatti al cavo per l'interruttore di sicurezza del sedile.	<input type="checkbox"/>
5. Controllare che nel motore vi sia la giusta quantità di olio.	<input type="checkbox"/>
6. Regolare la posizione dei comandi dello sterzo.	<input type="checkbox"/>
7. Rifornire con carburante e aprire la valvola del carburante.	<input type="checkbox"/>
8. Avviare il motore.	<input type="checkbox"/>
9. Verificare la trazione di entrambe le ruote.	<input type="checkbox"/>
10. Verificare la regolazione della scocca del rasaerba.	<input type="checkbox"/>
11. Controllare:	<input type="checkbox"/>
<b>L'interruttore di sicurezza del freno di stazionamento.</b>	<input type="checkbox"/>
<b>L'interruttore di sicurezza della scocca del rasaerba.</b>	<input type="checkbox"/>
<b>L'interruttore di sicurezza del sedile.</b>	<input type="checkbox"/>
<b>L'interruttore di sicurezza dei comandi dello sterzo.</b>	<input type="checkbox"/>
<b>La funzionalità del freno di stazionamento.</b>	<input type="checkbox"/>
<b>La guida in marcia avanti.</b>	<input type="checkbox"/>
<b>La guida in retromarcia.</b>	<input type="checkbox"/>
<b>L'inserimento delle lame.</b>	<input type="checkbox"/>
12. Controllare il minimo	<input type="checkbox"/>
13. Controllare il motore a pieno regime	<input type="checkbox"/>
14. Informare il cliente sui seguenti aspetti:	
<b>La necessità e i vantaggi del Programma di assistenza.</b>	<b>La consegna è stata effettuata.</b>
<b>La necessità e i vantaggi dell'assistenza ogni 300 ore.</b>	<b>Nessuna nota aggiuntiva.</b>
<b>Importanza di assistenza e tenuta del relativo registro per il valore dell'usato.</b>	<b>Certificato:</b>
<b>Aree applicative per la pacciamatura.</b>	
15. Compilare i documenti di vendita, ecc.	

---

# REGISTRO DI ASSISTENZA

---

**Dopo le prime 5-8 ore**

1. Sostituire l'olio motore.



# REGISTRO DI ASSISTENZA

Azione	Data, lettura indic., timbro, firma
<p><b>Dopo 25 ore</b></p> <ol style="list-style-type: none"><li>1. Controllare il filtro dell'aria della pompa del carburante.</li><li>2. Affilatura/sostituzione delle lame se necessario.</li><li>3. Controllare la pressione dei pneumatici.</li><li>4. Controllare la batteria con i cavi.</li><li>5. Lubrificare come indicato nella tabella di lubrificazione.</li><li>6. Controllare/pulire la presa d'aria del motore.</li><li>7. Pulire il prefiltro del depuratore aria (filtro a schiuma).</li></ol>	

---

# REGISTRO DI ASSISTENZA

---

Azione	Data, lettura indic., timbro, firma
<p><b>Dopo 50 ore</b></p> <ol style="list-style-type: none"><li>1. Eseguire gli interventi previsti dopo 25 ore.</li><li>2. Pulire/sostituire la cartuccia del filtro depuratore aria (filtro di carta) (intervalli più brevi per impiego in ambienti molto polverosi).</li><li>3. Sostituire l'olio motore.</li><li>4. Lubrificare come indicato nella tabella di lubrificazione.</li><li>5. Controllare/regolare il freno di stazionamento.</li></ol>	

# REGISTRO DI ASSISTENZA

Azione	Data, lettura indic., timbro, firma
<p><b>Dopo 100 ore</b></p> <ol style="list-style-type: none"><li>1. Eseguire gli interventi previsti dopo 25 ore.</li><li>2. Eseguire gli interventi previsti dopo 50 ore.</li><li>3. Sostituire il filtro dell'olio motore.</li><li>4. Pulire/sostituire le candele.</li><li>5. Sostituire il filtro del carburante.</li><li>6. Pulire le alette di raffreddamento su motore e trasmissione.</li><li>7. Controllare le cinghie trapezoidali.</li><li>8. Verificare il serraggio dei bulloni delle ruote anteriori (ogni 200 ore).</li><li>9. Sostituire la cartuccia di carta del filtro dell'aria.</li></ol>	

# REGISTRO DI ASSISTENZA

Azione	Data, lettura indic., timbro, firma
<p><b>Dopo 300 ore</b></p> <ol style="list-style-type: none"><li>1. Ispezionare la macchina. Concordare gli eventuali lavori addizionali con il cliente.</li><li>2. Eseguire gli interventi previsti dopo 25 ore.</li><li>3. Eseguire gli interventi previsti dopo 50 ore.</li><li>4. Eseguire gli interventi previsti dopo 100 ore.</li><li>5. Controllare/regolare la scocca del rasaerba.</li><li>6. Pulire la camera di combustione e rettificare le sedi delle valvole.</li><li>7. Controllare la luce delle valvole motore.</li><li>8. Sostituire il prefiltro del depuratore aria (filtro a schiuma).</li></ol>	

# REGISTRO DI ASSISTENZA

Azione	Data, lettura indic., timbro, firma
<p><b>Almeno una volta l'anno</b></p> <ol style="list-style-type: none"><li>1. Pulire la presa d'aria del motore (25 ore).</li><li>2. Sostituire il prefiltro del filtro dell'aria (filtro a schiuma) (300 ore).</li><li>3. Sostituire la cartuccia di carta del filtro dell'aria.</li><li>4. Cambiare l'olio motore (50 ore).</li><li>5. Sostituire il filtro dell'olio motore (100 ore).</li><li>6. Controllare/regolare l'altezza di taglio.</li><li>7. Controllare/regolare il freno di stazionamento (50 ore).</li><li>8. Pulire/sostituire le candele (100 ore).</li><li>9. Sostituire il filtro del carburante (100 ore).</li><li>10. Pulire le alette di raffreddamento (100 ore).</li><li>11. Controllare la luce delle valvole motore.</li><li>12. Eseguire presso un centro di assistenza autorizzato gli interventi previsti dopo 300 ore.</li></ol>	





115 04 87-41



2007-02-14