

# Genie®



## Manuale dell'operatore *con informazioni sulla manutenzione*

Second Edition  
Second Printing  
Part No. 97752IT

**GR™-8**

**GR™-12**

**GR™-15**



---

## Importante

Leggere, comprendere e osservare le seguenti norme di sicurezza e le istruzioni operative prima di utilizzare la macchina. La macchina deve essere utilizzata soltanto da personale qualificato e autorizzato. Questo manuale è parte integrante della macchina e deve essere sempre conservato nella macchina. Per eventuali quesiti, contattare Genie Industries.

---

## Sommario

	Pagina
Marcatura e condizioni di utilizzazione .....	i
Norme di sicurezza .....	1
Legenda .....	9
Comandi .....	10
Controllo preoperativo .....	12
Manutenzione .....	14
Prova delle funzioni .....	16
Controllo dell'area di lavoro .....	20
Istruzioni operative .....	21
Istruzioni relative al trasporto e al sollevamento .....	26
Adesivi .....	28
Specifiche tecniche .....	32

---

## Contatti:

Internet: <http://www.genielift.com>  
e-mail: [techpub@genieind.com](mailto:techpub@genieind.com)

## Identificazione del manuale

In copertina è riportato il codice di identificazione del manuale; è consigliabile annotarlo sul Registro di controllo.

In caso di smarrimento del manuale, per richiedere un nuovo manuale comunicare il codice in copertina o il numero di fabbrica della macchina.

È consigliabile segnare in copertina il numero di fabbrica della macchina in modo da identificare il manuale in maniera univoca con la macchina.

---

Copyright © 2000 Genie Industries

Prima edizione: Sesta ristampa,  
ottobre 2002

Seconda edizione: Seconda ristampa,  
novembre 2004

“Genie” è un marchio registrato di Genie Industries in U.S.A. e in numerosi altri paesi. “Runabout” e “GR” sono marchi registrati di Genie Industries.

 Stampato su carta riciclata L

Stampato in U.S.A.

# Marcatura e condizioni di utilizzazione

Questa macchina, oggetto di questo manuale, è progettata per sollevare persone, attrezzi e apparecchiature entro la portata massima permessa dalla piattaforma verso le posizioni di lavoro, per lo svolgimento del lavoro esclusivamente dalla piattaforma di lavoro. L'accesso alla piattaforma è permesso solo da terra tramite cancelletto di accesso. I limiti di utilizzazione sono descritti nel presente manuale.

Qualunque modalità o condizione di utilizzo al di fuori dei limiti di utilizzazione descritti o non prevista dal costruttore è tassativamente vietata.

## Macchina:

### Piattaforma di lavoro elevabile

Modello:  GR-8  
 GR-12  
 GR-15



N. di fabbrica:

Anno di costruzione:

Costruttore:  
**Genie Industries**  
**18340 N.E. 76th Street**  
**Redmond, WA 98052**  
**USA**

La targhetta identificatrice con numero di fabbrica della macchina e marcatura CE qui riprodotta in lingua italiana si trova sopra il carro di base e riporta i dati della macchina.

## Targhetta identificatrice:

<p>Genie Industries          PO Box 97030          18340 NE 76th Street          Redmond WA 98052          USA</p>	 <p>ATEREX COMPANY</p>
<p>Modello:          Numero di fabbrica:          Anno modello:                      Data di fabbricazione:          Schema elettrico/idraulico numero:          Voltaggio di alimentazione pressione pneumatica:</p>	
<p>Potenza nominale:          Peso macchina a vuoto:          Capacità di carico:          Occupanti e materiale non devono superare:</p>	
<p>Massima inclinazione ammissibile del telaio:</p>	
<p>Massima velocità del vento:             interno:             esterno:</p>	
<p>Pendenza superabile:          Massima forza laterale ammissibile:          Massima altezza di lavoro:          Altezza massima di traslazione:          Numero massimo di occupanti in piattaforma:          Nazione di fabbricazione: USA          Questa macchina è conforme a:</p>	
<p style="text-align: center;"></p>	
	



# Norme di sicurezza



---

## Pericolo

La mancata osservanza delle istruzioni e delle norme di sicurezza contenute in questo manuale può causare gravi lesioni o la morte.

---

## In mancanza dei seguenti requisiti, non utilizzare la macchina:

- Apprendere e applicare i principi fondamentali relativi al funzionamento della macchina in condizioni di sicurezza contenuti in questo manuale dell'operatore.
  - 1 Evitare situazioni di pericolo.**
    - Prendere visione e comprendere le norme di sicurezza prima di procedere al capitolo successivo.**
    - 2 Eseguire sempre il controllo preoperativo.
    - 3 Eseguire sempre la prova delle funzioni prima di utilizzare la macchina.
    - 4 Controllare l'area di lavoro.
    - 5 Utilizzare la macchina soltanto per le funzioni per cui è stata progettata.
- Leggere, comprendere e osservare le istruzioni del produttore e le norme di sicurezza, i manuali per la sicurezza e di istruzioni per l'operatore e gli adesivi presenti sulla macchina.
- Leggere, comprendere e osservare le istruzioni e le norme di sicurezza del proprio luogo di lavoro.
- Leggere, comprendere e osservare la normativa nazionale vigente.
- L'utilizzo della macchina deve essere riservato a personale qualificato, a conoscenza delle necessarie norme di sicurezza.

NORME DI SICUREZZA

### Pericolo di fulminazione

La macchina **non** è elettricamente isolata e **non** fornisce protezione dal contatto o dalla prossimità a linee elettriche.

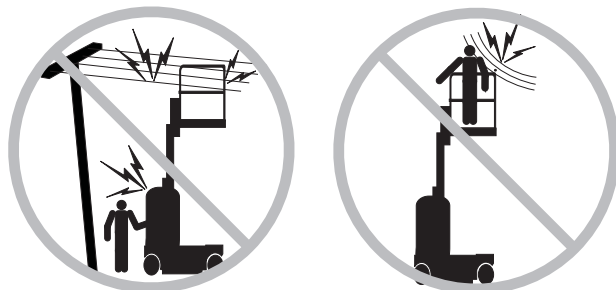

Mantenere la distanza di sicurezza dalle linee e dalle apparecchiature ad alta tensione secondo le vigenti normative nazionali e in base alla seguente tabella.

<b>Voltaggio tra coppie di fasi</b>	<b>Distanza minima di sicurezza Metri</b>
Da 0 a 300V	Evitare il contatto
Da 300V a 50KV	3,05
Da 50KV a 200KV	4,60
Da 200KV a 350KV	6,10
Da 350KV a 500KV	7,62
Da 500KV a 750KV	10,67
Da 750KV a 1.000KV	13,72

**ATTENZIONE!** La distanza minima può variare a seconda delle normative nazionali.

Prendere in considerazione il campo di azione della piattaforma, la possibilità di oscillazione o di abbassamento delle linee elettriche e l'azione del vento.

Allontanarsi dalla macchina in caso di contatto con linee elettriche sotto tensione. Il personale a terra o sulla piattaforma non deve toccare o far funzionare la macchina fino a quando non è stata interrotta l'alimentazione alle linee elettriche.

Non utilizzare la macchina in caso di temporali o in presenza di fulmini.

Non utilizzare la macchina come massa per eseguire lavori di saldatura.

### Pericolo di ribaltamento

Il personale, le apparecchiature e i materiali non devono superare la capacità massima della piattaforma. I pesi collocati sui piani di lavoro e su ciascun supporto sollevamento biciclette costituiscono il carico totale sulla piattaforma.

<b>Capacità massima - GR-8 e GR-12</b>	
<b>Piattaforma standard</b>	227 kg
Piano di lavoro (opzionale)	22 kg
Numero massimo di occupanti	1
<b>Piattaforma in fibra di vetro</b>	159 kg
Numero massimo di occupanti	1
<b>Piattaforma sollevamento merci</b>	227 kg
Piano di lavoro regolabile	45 kg
Piano di lavoro (opzionale)	68 kg
Supporto sollevamento biciclette (opzionale) (per singolo supporto)	20 kg
Numero massimo di occupanti	1

NORME DI SICUREZZA

<b>Capacità massima - GR-15</b>	
<b>Piattaforma standard</b>	159 kg
Piano di lavoro (opzionale)	22 kg
Numero massimo di occupanti	1
<b>Piattaforma in fibra di vetro</b>	159 kg
Numero massimo di occupanti	1
<b>Piattaforma sollevamento merci</b>	204 kg
Piano di lavoro regolabile	45 kg
Piano di lavoro (opzionale)	68 kg
Supporto sollevamento biciclette (opzionale) (per singolo supporto)	20 kg
Numero massimo di occupanti	1

È vietato sovraccaricare la piattaforma di lavoro già in quota.

Non sollevare la piattaforma se la macchina non si trova su una superficie stabile e livellata.

Non superare mai l'inclinazione massima ammessa del carro; la massima inclinazione ammessa del carro è indicata nelle specifiche tecniche e nella targhetta a bordo macchina.

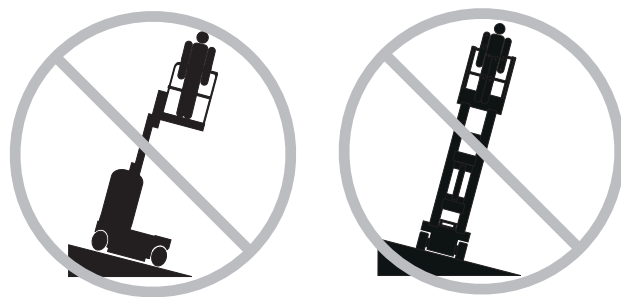

Non utilizzare l'allarme di inclinazione come indicatore di livello. L'allarme di inclinazione suona solo quando la macchina si trova su una pendenza.

Se l'allarme di inclinazione suona: abbassare immediatamente la piattaforma. Spostare la macchina su una superficie stabile e livellata. Se l'allarme di inclinazione suona mentre la piattaforma è sollevata, utilizzare estrema cautela nell'abbassare la piattaforma.

Non modificare o disabilitare gli interruttori di fine corsa.

Non eseguire la traslazione con la piattaforma sollevata ad una velocità superiore a 0,8 km/h.

Accertarsi che il terreno sia in grado di sostenere il peso della macchina indicato nelle specifiche tecniche del manuale. È vietato l'utilizzo della macchina su terreni fangosi, ghiacciati, sdruciolevoli, sconnessi o con buche.

**GR-15 con elemento di estensione della piattaforma:** non eseguire la traslazione con la piattaforma sollevata al di sopra di 3,6 m e se questa si trova in posizione estesa.

Utilizzare estrema cautela e velocità ridotta quando la macchina viene spostata con la piattaforma retratta su superfici non livellate, instabili, con detriti o scivolose, e in prossimità di fossati e dirupi.

Non utilizzare i comandi in piattaforma per liberare la piattaforma bloccata, ostacolata o comunque intralciata da una struttura adiacente che ne impedisce il normale spostamento. Tutto il personale deve lasciare la piattaforma prima di provare a liberarla utilizzando i comandi a terra.

Non esercitare trazione o spinta su qualsiasi oggetto che si trovi all'esterno della piattaforma.

**Massima sollecitazione manuale consentita**  
CE 200 N



## NORME DI SICUREZZA

Non trasportare attrezzi e materiali se il carico non è distribuito adeguatamente e se non può essere controllato dal personale in piattaforma in condizioni di sicurezza.

Non modificare o disabilitare i componenti che possono influire sulla sicurezza e sulla stabilità della macchina.

Non modificare o alterare una piattaforma di lavoro aereo senza autorizzazione scritta del produttore. Il montaggio di attacchi per supportare attrezzi o altri materiali sulla piattaforma, sulla pedana o sulle ringhiere della piattaforma, aumenta il peso e la superficie esposta della piattaforma e il carico.

Non utilizzare la macchina in presenza di vento.

Sospendere subito il lavoro in caso di forti temporali in presenza o meno di pioggia.

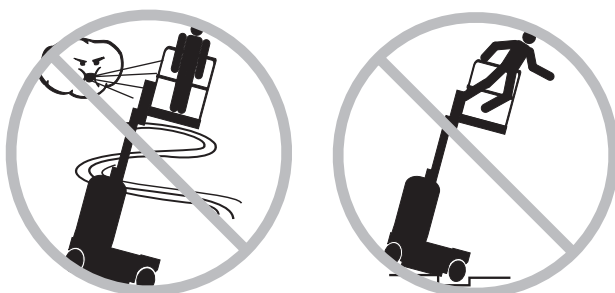

Non spostare la macchina con la piattaforma sollevata su o in vicinanza di superfici non livellate, instabili o in presenza di altre condizioni pericolose.

Accertarsi che il terreno sia in grado di sostenere il peso della macchina indicato nelle specifiche tecniche del manuale. È vietato l'utilizzo della macchina su terreni fangosi, ghiacciati, sdruciolevoli, sconnessi o con buche.

Non sostituire componenti cruciali per la stabilità della macchina con componenti con peso o specifiche tecniche differenti.

Non utilizzare la macchina su una superficie mobile o su un veicolo in movimento.

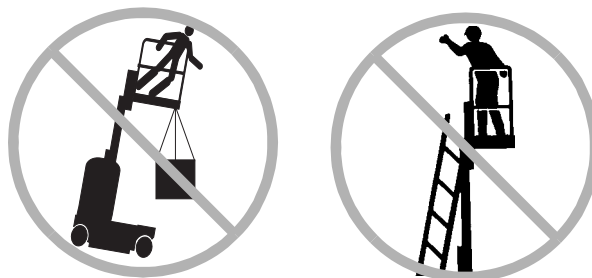

Non posizionare o fissare pesi o carichi sporgenti su nessuna parte della macchina.

Non posizionare scale o ponteggi all'interno della piattaforma o contro qualsiasi parte della macchina.

Assicurarsi che tutti gli pneumatici siano in buone condizioni, che i dadi a intagli siano adeguatamente serrati e che le coppiglie siano installate correttamente.

Non utilizzare batterie con un peso inferiore a quelle originali. Le batterie fungono da contrappeso e sono fondamentali per la stabilità della macchina. Ciascuna batteria pesa 28 kg; non è consentita la sostituzione con altre non approvate dal costruttore.

Non utilizzare la macchina per sollevare carichi sospesi, è vietato l'utilizzo come gru.

Non utilizzare la macchina per sollevare carichi in piattaforma, è vietato l'utilizzo come montacarichi.

Non utilizzare la macchina per trasferire persone da un piano all'altro, è vietato l'utilizzo come ascensore.

Non spingere la macchina o altri oggetti utilizzando la piattaforma.

Non far entrare la piattaforma in contatto con strutture adiacenti.

Non ancorare la piattaforma a strutture adiacenti.



## NORME DI SICUREZZA

**Pericolo di caduta**

Il sistema di ringhiere di protezione piattaforma fornisce protezione da eventuali cadute. Se le norme di sicurezza disposte dal datore di lavoro e quelle relative al luogo di lavoro richiedono che il personale indossi dispositivi di protezione personale (DPI) contro le cadute dall'alto, tale equipaggiamento deve essere utilizzato in osservanza delle istruzioni del produttore del DPI e della normativa nazionale vigente.

Non sedersi, stare in piedi o arrampicarsi sulle ringhiere della piattaforma. Mantenere sempre una posizione stabile sulla pedana della piattaforma.



Non scendere dalla piattaforma se sollevata.

Tenere la pedana della piattaforma libera da detriti.

Abbassare la barra di protezione o chiudere il cancello di ingresso della piattaforma prima di utilizzare la piattaforma.

**Pericolo di collisione**

Fare attenzione in situazioni di scarsa visibilità e di punti ciechi durante la guida o il funzionamento della macchina.

Prendere in considerazione la posizione estesa della piattaforma durante lo spostamento della macchina.

Il personale deve seguire le norme del datore di lavoro, del luogo di lavoro e le normative nazionali vigenti riguardo l'utilizzo dell'equipaggiamento personale di protezione da caduta.

Controllare l'area di lavoro per accertarsi che non esistano ostacoli in alto o altri potenziali pericoli.

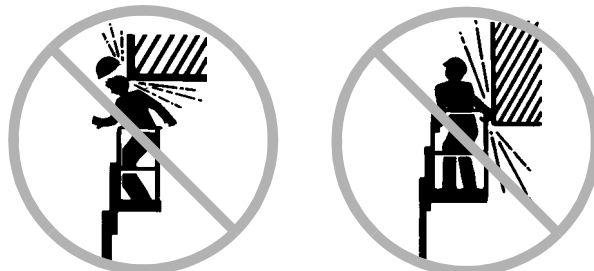

Adottare estrema cautela nell'impugnare la ringhiera della piattaforma per prevenire il pericolo di schiacciamento.

Osservare e utilizzare sempre le frecce di direzione con codice colore sui comandi in piattaforma e sul pannello adesivi in piattaforma per le operazioni di traslazione e sterzata.

Evitare la guida pericolosa durante l'utilizzo della macchina.

Non abbassare la piattaforma se l'area sottostante non è libera da personale e da ostacoli.

Ridurre la velocità di traslazione in base alle condizioni del suolo, alla situazione del traffico, alle pendenze, alla presenza di personale e ad altri fattori che possono essere causa di collisioni.

Non utilizzare la macchina sulla stessa linea di azione di una gru o di altri macchinari a ponte se i comandi della gru non sono stati prima bloccati e/o non sono state adottate le precauzioni necessarie a prevenire qualsiasi potenziale collisione.

**Pericoli legati all'ambiente di lavoro**

Non utilizzare la macchina in presenza di temperatura ambientale inferiore ai -20°C o superiore ai 40°C. Per operare con temperatura ambientale diversa contattare il costruttore.

Non utilizzare la macchina in presenza di atmosfera esplosiva.

Non utilizzare la macchina nel caso in cui l'illuminazione ambiente non garantisca una visibilità sufficiente allo svolgimento del lavoro o allo spostamento in condizioni di sicurezza.

Non utilizzare la macchina in presenza di personale nel raggio di azione della macchina e nelle immediate vicinanze.

---

## NORME DI SICUREZZA

### **Pericolo di schiacciamento**

Usare buon senso e una pianificazione razionale quando la macchina viene utilizzata da terra con il quadro comandi. Mantenere la distanza di sicurezza tra l'operatore, la macchina e le strutture fisse.

### **Pericolo di danni ai componenti della macchina**

Non utilizzare la macchina come massa per eseguire lavori di saldatura.

### **Pericolo di esplosione e incendio**

Non utilizzare la macchina o caricare le batterie in ambienti pericolosi o in cui sono presenti gas o materiali infiammabili o esplosivi o in aree con atmosfera esplosiva.

### **Pericoli da macchina guasta**

Non utilizzare macchine danneggiate o guaste.

Eseguire il controllo preoperativo approfondito della macchina ed eseguire la prova di tutte le funzioni prima di ogni turno di lavoro. Contrassegnare e porre immediatamente fuori servizio le macchine danneggiate o guaste.

Assicurarsi che tutti i controlli relativi alla manutenzione siano stati eseguiti come specificato in questo manuale e nel manuale di manutenzione appropriato.

Assicurarsi che tutti gli adesivi siano presenti e leggibili.

Assicurarsi che i manuali dell'operatore, delle norme di sicurezza e delle responsabilità siano integri, leggibili e riposti all'interno dell'apposito contenitore presente in piattaforma.

### **Pericolo di lesioni personali**

Non utilizzare la macchina in presenza di perdite di olio del sistema idraulico o di aria. Le perdite idrauliche o di aria possono provocare lesioni alla pelle e ustioni.

Il contatto con i componenti presenti all'interno di qualsiasi sportello può causare gravi lesioni personali. L'accesso agli scomparti della macchina è consentito solo al personale abilitato alla manutenzione. Si consiglia di accedere agli scomparti solo durante l'esecuzione del controllo preoperativo. Tutti gli scomparti devono rimanere chiusi e bloccati durante il funzionamento della macchina.

## NORME DI SICUREZZA

## Sicurezza relativa alle batterie

### Pericolo di ustioni

Le batterie contengono acido. Indossare sempre indumenti e occhiali protettivi quando si lavora con le batterie.

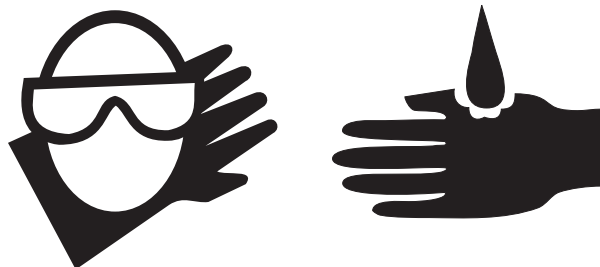

Non rovesciare l'acido delle batterie e non venirne a contatto. Neutralizzare le fuoriuscite di acido dalle batterie con bicarbonato di sodio e acqua.

Non esporre le batterie o il caricabatterie all'acqua o alla pioggia durante il ciclo di carica.

### Pericolo di esplosione



Non avvicinare scintille, fiamme o sigarette accese alle batterie. Le batterie emanano gas esplosivi durante la ricarica.

Il cassetto batterie deve essere lasciato aperto durante l'intero ciclo di carica.

Non far entrare in contatto i terminali della batteria o i morsetti dei cavi con attrezzi metallici che possono provocare scintille.

### Pericolo di danni ai componenti della macchina

Non utilizzare caricabatterie con una tensione superiore a 24V per caricare le batterie.

### Pericolo di fulminazione



Collegare il caricabatterie soltanto a prese elettriche tripolari AC con collegamento di terra e protette da interruttore magnetotermico e differenziale.

Eseguire un controllo giornaliero per rilevare eventuali cavi, cablaggi e fili danneggiati. Sostituire i componenti danneggiati prima di rimettere in funzione la macchina.

Evitare scosse elettriche da contatto con i terminali della batteria. Non indossare anelli, orologi o altri monili metallici.

### Pericolo di ribaltamento

Non utilizzare batterie con un peso inferiore a quelle originali. Le batterie fungono da contrappeso e sono fondamentali per la stabilità della macchina. Ciascuna batteria deve pesare 28 kg; non è consentita la sostituzione con altre non approvate dal costruttore.

### Pericolo relativo al sollevamento

Utilizzare un numero di persone adeguato e le tecniche di sollevamento appropriate quando si sollevano le batterie.

## NORME DI SICUREZZA

**Legenda adesivi**

Gli adesivi dei prodotti Genie utilizzano simboli, codici colore e parole chiave per identificare quanto segue:



Simbolo di pericolo: utilizzato per avvisare il personale di un potenziale pericolo di lesioni personali. Rispettare tutti gli avvisi di sicurezza che seguono questo simbolo per evitare il pericolo di gravi lesioni personali o di morte.



Rosso: indica la presenza di una situazione di pericolo imminente che, se non evitata, può provocare gravi lesioni personali o la morte.



Arancione: indica la presenza di una situazione di potenziale pericolo che, se non evitata, può provocare gravi lesioni personali o la morte.



Giallo con simbolo di pericolo: indica la presenza di una situazione di potenziale pericolo che, se non evitata, può provocare lesioni di minore o moderata gravità.



Giallo senza simbolo di pericolo: indica la presenza di una situazione di potenziale pericolo che, se non evitata, può provocare danni alla macchina e agli impianti.



Verde: indica le informazioni relative al funzionamento o alla manutenzione.

# Legenda

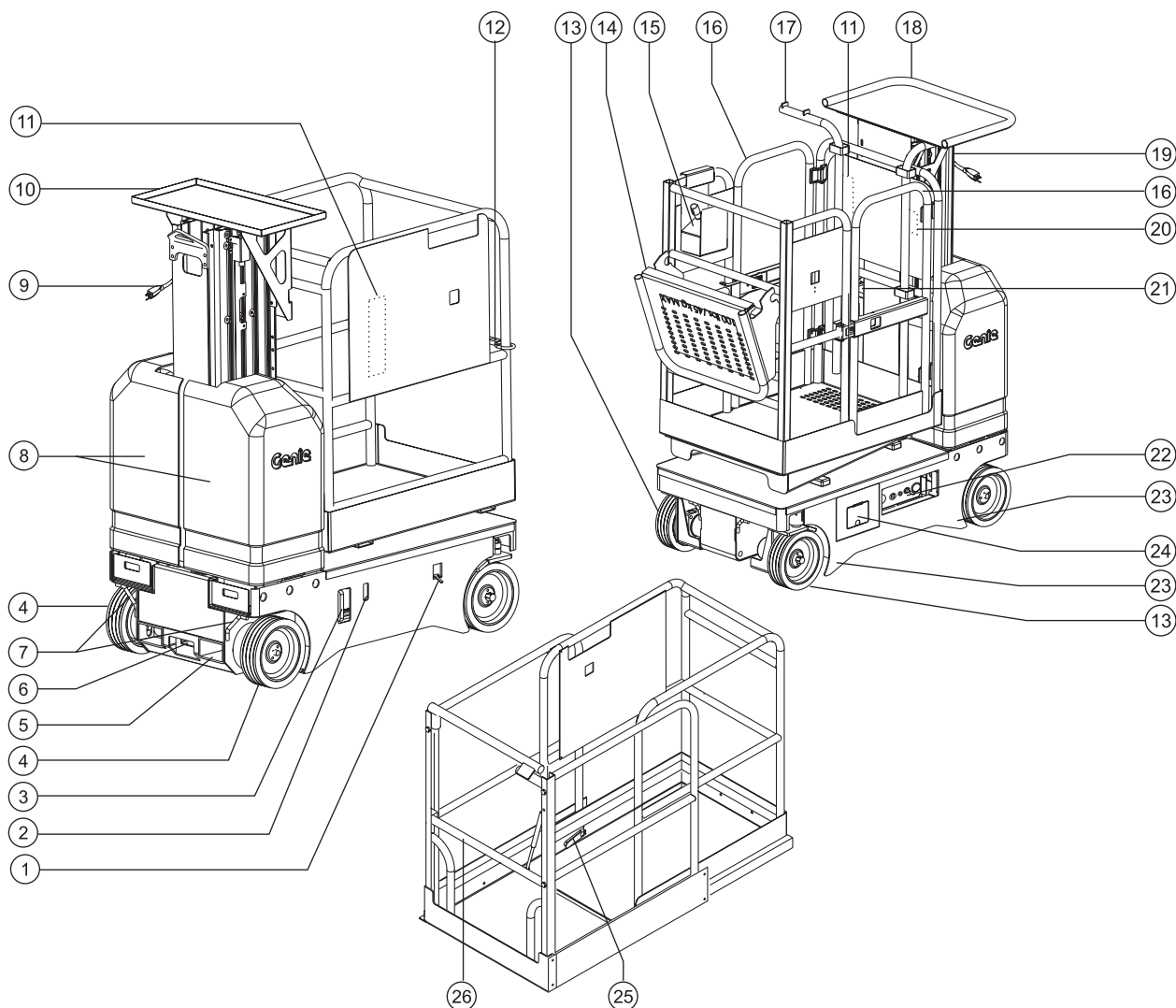

- 1 Interruttore di rilascio freno
- 2 Indicatore livello olio del sistema idraulico
- 3 Disinserimento batterie
- 4 Ruota non sterzante
- 5 Alloggiamento per il sollevatore a forche
- 6 Valvola abbassamento manuale
- 7 Punto di fissaggio durante il trasporto
- 8 Coperchi batterie
- 9 Alimentazione in piattaforma collegamento caricabatterie e invertitore opzionale

- 10 Piano di lavoro (opzionale su piattaforma standard)
- 11 Contenitore manuali
- 12 Barra di protezione ingresso piattaforma
- 13 Ruota sterzante
- 14 Piano di lavoro regolabile
- 15 Comandi in piattaforma
- 16 Doppio cancello di ingresso
- 17 Supporto sollevamento biciclette
- 18 Piano di lavoro (opzionale)

- 19 Gruppo bracci di sollevamento estensibili
- 20 Presa GFCI di alimentazione elettrica
- 21 Ancoraggio corda
- 22 Comandi a terra
- 23 Slitte
- 24 Display collegamento caricabatterie o caricabatterie/invertitore opzionali
- 25 Pedale di rilascio dell'elemento di estensione della piattaforma
- 26 Cannello di ingresso elemento di estensione della piattaforma

# Comandi

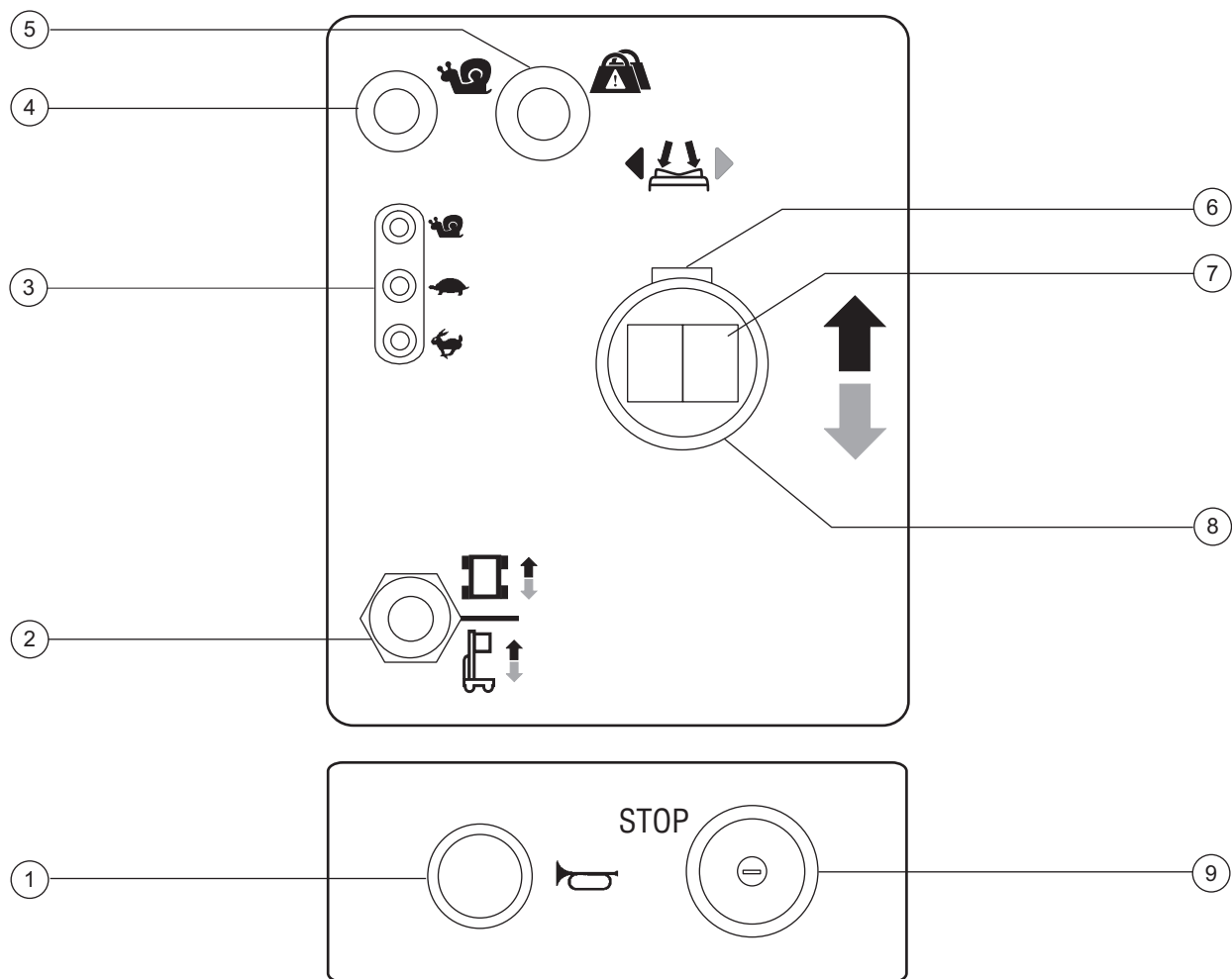

## Unità di controllo joystick

- |   |  |   |   |
|---|--|---|---|
| 1 | Avvisatore acustico (opzionale)                              | 6 | Interruttore abilitazione funzioni  |
| 2 | Interruttore a levetta di selezione sollevamento/traslazione | 7 | Interruttore basculante per la funzione di sterzata                             |
| 3 | Spia dell'indicatore velocità di traslazione                 | 8 | Manopola comando proporzionale per le funzioni di sollevamento e di traslazione |
| 4 | Pulsante di selezione velocità di traslazione                | 9 | Pulsante rosso di arresto di emergenza  |
| 5 | Lampada spia sovraccarico piattaforma (se presente)          |   |   |

## COMANDI

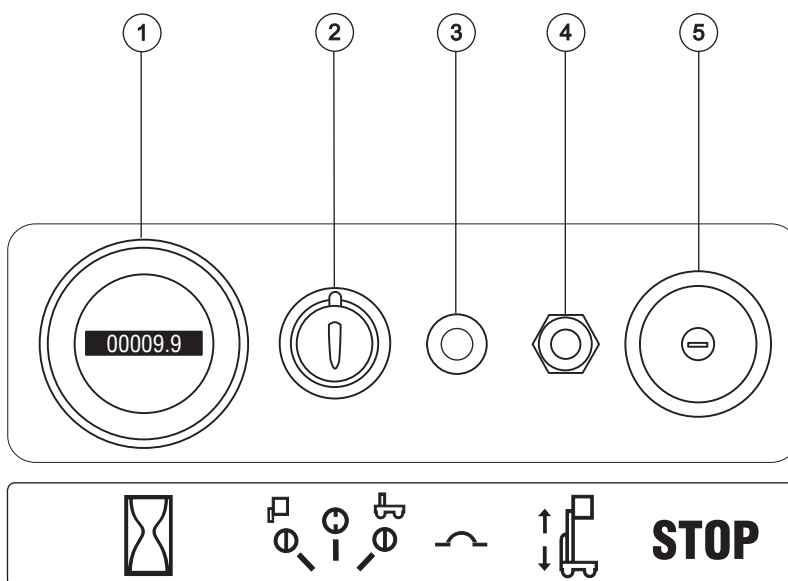
**Quadro comandi a terra**

Il quadro comandi a terra deve di norma essere usato esclusivamente per sollevare la piattaforma per scopi di messa in deposito e per prove di funzionamento. Il quadro comandi a terra può essere usato in caso di emergenza al fine del salvataggio di una persona impossibilitata a muoversi sulla piattaforma. Quando è attivato il quadro comandi a terra, non sono in funzione i comandi della piattaforma, incluso l'arresto di emergenza.

- |   |  |   |   |
|---|--|---|---|
| 1 | Contaore   | 4 | Interruttore a levetta di sollevamento/<br>abbassamento piattaforma |
| 2 | Interruttore a chiave selezione comandi in<br>piattaforma/spento/comandi a terra | 5 | Pulsante rosso di arresto di emergenza                              |
| 3 | Interruttore da 7A per circuiti elettrici  |   |   |

# Controllo preoperativo



## In mancanza dei seguenti requisiti, non utilizzare la macchina:

- Apprendere e applicare i principi fondamentali relativi al funzionamento della macchina in condizioni di sicurezza contenuti in questo manuale dell'operatore.
  - 1 Evitare situazioni di pericolo.
- 2 Eseguire sempre il controllo preoperativo. Prendere visione e comprendere il controllo preoperativo prima di procedere al capitolo successivo.**
  - 3 Eseguire sempre la prova delle funzioni prima di utilizzare la macchina.
  - 4 Controllare l'area di lavoro.
  - 5 Utilizzare la macchina soltanto per le funzioni per cui è stata progettata.

## Elementi fondamentali

L'operatore è responsabile dell'esecuzione del controllo preoperativo e della manutenzione ordinaria.

Il controllo preoperativo è un'ispezione visiva eseguita dall'operatore prima di ogni turno di lavoro. Il controllo deve essere eseguito sulla macchina per determinare se esistono delle anomalie prima che l'operatore proceda alla prova delle funzioni.

Il controllo preoperativo serve inoltre a stabilire se sono necessarie procedure di manutenzione ordinaria. L'operatore può eseguire solo la manutenzione ordinaria specificata nel presente manuale.

Consultare l'elenco nella pagina successiva e verificare ciascun componente.

Se si rileva un danno o una qualsiasi modifica non autorizzata alla macchina rispetto alle condizioni originarie, contrassegnare e porre fuori servizio la macchina.

Le riparazioni devono essere eseguite esclusivamente da personale tecnico qualificato, in base alle specifiche tecniche del produttore. Dopo aver completato le riparazioni, l'operatore deve eseguire nuovamente il controllo preoperativo prima di procedere alla prova delle funzioni.

Gli interventi di manutenzione programmata devono essere eseguiti da personale tecnico qualificato, in base alle specifiche tecniche del produttore e ai requisiti elencati nel manuale di manutenzione relativo a questa macchina.



## CONTROLLO PREOPERATIVO

## Controllo preoperativo

---

- Assicurarsi che i manuali dell'operatore, di sicurezza e delle responsabilità siano integri, leggibili e riposti all'interno del contenitore presente in piattaforma.
- Assicurarsi che tutti gli adesivi siano presenti e leggibili. Consultare il capitolo Adesivi.
- Controllare eventuali perdite di olio del sistema idraulico e il corretto livello dell'olio. Consultare il capitolo Manutenzione.
- Controllare eventuali perdite di fluido delle batterie e il corretto livello del fluido. Aggiungere acqua distillata se necessario. Consultare il capitolo Manutenzione.

Controllare i seguenti componenti o le seguenti aree per rilevare eventuali danni, componenti mancanti o non adeguatamente montati e modifiche non autorizzate:

- Componenti elettrici, cablaggi e cavi elettrici
- Elettropompa idraulica, serbatoio, tubazioni, raccordi, cilindri e distributori
- Gruppo batterie e connessioni
- Motori di traslazione
- Pneumatici e ruote
- Interruttori fine corsa e avvisatori acustici
- Dadi, bulloni e altri fermi
- Barra di protezione o cancello d'ingresso della piattaforma
- Cavi e pulegge del dispositivo cavi in sequenza
- Elemento di estensione piattaforma (se presente)
- Piani di lavoro e supporti sollevamento biciclette (se presenti)
- Colonne bracci di sollevamento estensibili e contrappeso
- Comandi in piattaforma
- Componenti del dispositivo di rilascio freno

Controllare l'intera macchina per rilevare l'eventuale presenza di:

- Incrinature nelle saldature o nei componenti strutturali
- Ammaccature o danni alla macchina
- Assicurarsi che tutti i componenti strutturali e altri componenti critici siano presenti e tutti i relativi fermi e perni siano montati e adeguatamente serrati.

# Manutenzione



## Osservare e rispettare:

- ☑ L'operatore può eseguire solo la manutenzione ordinaria specificata nel presente manuale.
- ☑ Gli interventi di manutenzione programmata devono essere completati da personale tecnico qualificato, in base alle specifiche tecniche del produttore e ai requisiti elencati nel manuale relativo alle responsabilità.

## Legenda dei simboli di manutenzione

### AVVISO

I seguenti simboli sono stati utilizzati in questo manuale per semplificare la comunicazione delle istruzioni. Uno o più simboli all'inizio di una procedura di manutenzione indicano le seguenti situazioni.



Indica che per l'esecuzione della procedura è necessario l'utilizzo di attrezzi.



Indica che per l'esecuzione della procedura sono necessari nuovi componenti.

## Controllo del livello dell'olio del sistema idraulico



Per il corretto funzionamento della macchina in condizioni di sicurezza è necessario assicurarsi che il livello dell'olio del sistema idraulico sia adeguato. L'errato livello dell'olio del sistema idraulico può danneggiarne i componenti. I controlli giornalieri consentono al responsabile di rilevare le variazioni del livello dell'olio, sintomo della presenza di guasti nel sistema idraulico.

- 1 Assicurarsi che la piattaforma sia completamente abbassata. Controllare visivamente il livello dell'olio del sistema idraulico attraverso l'indicatore presente sul lato della macchina.
- ⊙ Risultato: il livello dell'olio del sistema idraulico deve essere visibile.

## Controllo delle batterie



Le buone condizioni delle batterie sono fondamentali per il corretto funzionamento e per le condizioni di sicurezza operative. Livelli non appropriati di liquido, cavi e connessioni danneggiate possono causare danni ai componenti e provocare condizioni di pericolo.

**AVVERTENZA** Pericolo di fulminazione. Il contatto con circuiti sotto corrente può provocare gravi lesioni personali o la morte. Non indossare anelli, orologi o altri monili metallici.

**AVVERTENZA** Pericolo di lesioni personali. Le batterie contengono acido. Non rovesciare l'acido delle batterie e non venirne a contatto. Neutralizzare le fuoriuscite di acido dalle batterie con bicarbonato di sodio e acqua.

**AVVISO** Prima di eseguire questa procedura caricare completamente le batterie.

- 1 Indossare indumenti e occhiali protettivi.
- 2 Assicurarci che i morsetti dei cavi delle batterie siano ben serrati e non corrosi.
- 3 Rimuovere i coperchi di sfianto delle batterie.
- 4 Controllare il livello dell'acido delle batterie. Se necessario, riempire con acqua distillata fino alla base del tubo di riempimento delle batterie. Non superare il livello indicato.
- 5 Montare i coperchi di sfianto.

## Manutenzione programmata

I controlli di manutenzione devono essere eseguiti su base trimestrale, annuale e ogni due anni da personale tecnico qualificato alla manutenzione della macchina in base alle procedure specificate nel manuale di manutenzione della macchina rispettando le frequenze indicate.

Le macchine che sono state fuori servizio per più di tre mesi devono essere sottoposte al controllo trimestrale prima di essere riutilizzate.

## Registro di controllo

Le verifiche di manutenzione effettuate sulla macchina devono essere registrate su un documento denominato Registro di controllo. Il Registro di controllo è un documento dove devono essere registrate anche le sostituzioni di componenti dell'impianto idraulico, dell'impianto elettrico, di meccanismi o elementi strutturali, di dispositivi di sicurezza nonché avarie di una certa entità e relative riparazioni.

Il Registro di controllo è da considerarsi come parte integrante della macchina, deve accompagnare l'apparecchio per tutta la vita, fino allo smantellamento finale. Il Registro di controllo deve essere tenuto a disposizione dell'autorità di vigilanza competente per un periodo di cinque anni dall'ultima registrazione o fino alla messa fuori esercizio dell'attrezzatura, se avviene prima. Un documento attestante l'esecuzione dell'ultima verifica deve accompagnare l'attrezzatura ovunque sia utilizzata.

# Prova delle funzioni



---

## In mancanza dei seguenti requisiti, non utilizzare la macchina:

- Apprendere e applicare i principi fondamentali relativi al funzionamento della macchina in condizioni di sicurezza contenuti in questo manuale dell'operatore.

- 1 Evitare situazioni di pericolo.
- 2 Eseguire sempre il controllo preoperativo.

### **3 Eseguire sempre la prova delle funzioni prima di utilizzare la macchina.**

#### **Prendere visione e comprendere la prova delle funzioni prima di procedere al capitolo successivo.**

- 4 Controllare l'area di lavoro.
- 5 Utilizzare la macchina soltanto per le funzioni per cui è stata progettata.

## Elementi fondamentali

La prova delle funzioni è stata progettata per rilevare eventuali guasti prima di utilizzare la macchina. L'operatore deve attenersi alle istruzioni dettagliate per eseguire la prova di tutte le funzioni della macchina.

Una macchina guasta non deve mai essere utilizzata. Se si rilevano guasti, la macchina deve essere contrassegnata e posta fuori servizio. Le riparazioni devono essere eseguite esclusivamente da personale tecnico qualificato, in base alle specifiche tecniche del produttore.

Dopo aver completato le riparazioni, l'operatore deve eseguire nuovamente il controllo preoperativo e la prova delle funzioni prima di utilizzare la macchina.

## PROVA DELLE FUNZIONI

- 1 Scegliere un'area di prova stabile, livellata e libera da ostacoli.
- 2 Assicurarsi che il gruppo batterie sia collegato.

## Comandi a terra

- 3 Estrarre i pulsanti rossi di arresto di emergenza sui comandi a terra e su quelli in piattaforma in posizione acceso.
- 4 Posizionare l'interruttore a chiave su comandi a terra.

### Prova di arresto di emergenza

- 5 Premere il pulsante rosso di arresto di emergenza sui comandi a terra portandolo sulla posizione spento.
- ⊙ Risultato: nessuna funzione deve essere operativa.
- 6 Estrarre il pulsante rosso di arresto di emergenza in posizione acceso.

### Prova delle funzioni sollevamento/abbassamento

- 7 Azionare la funzione di sollevamento.
- ⊙ Risultato: la piattaforma deve sollevarsi.
- 8 Azionare la funzione di abbassamento piattaforma.
- ⊙ Risultato: la piattaforma deve abbassarsi. Il cicalino di segnalazione abbassamento piattaforma deve suonare durante l'abbassamento della piattaforma.

### Prova dell'abbassamento manuale piattaforma

- 9 Azionare la funzione di sollevamento e sollevare la piattaforma di circa 60 cm.
- 10 Tirare la manopola di abbassamento piattaforma posizionata sulla base della macchina, al di sotto dei contenitori delle batterie.
- ⊙ Risultato: la piattaforma deve abbassarsi. Il cicalino di segnalazione abbassamento piattaforma non emette alcun suono.
- 11 Posizionare l'interruttore a chiave su comandi in piattaforma.

## Comandi in piattaforma

### Prova di arresto di emergenza

- 12 Premere il pulsante rosso di arresto di emergenza sui comandi in piattaforma portandolo sulla posizione spento.
- ⊙ Risultato: nessuna funzione deve essere operativa.

### Prova dell'avvisatore acustico (se presente)

- 13 Estrarre il pulsante rosso di arresto di emergenza in posizione acceso.
- 14 Premere il pulsante avvisatore acustico.
- ⊙ Risultato: l'avvisatore acustico deve suonare.

### Prova dell'interruttore di abilitazione funzioni

- 15 Non premere l'interruttore di abilitazione funzioni presente sulla manopola di comando.
- 16 Spostare lentamente la manopola di comando nella direzione indicata dalla freccia blu, quindi spostarla nella direzione indicata dalla freccia gialla.
- ⊙ Risultato: nessuna funzione deve essere operativa.

### Prova delle funzioni sollevamento/abbassamento

- 17 Spostare il selettore delle funzioni di sollevamento/traslazione su sollevamento
- 18 Premere senza rilasciare l'interruttore abilitazione funzioni presente sulla manopola di comando.
- 19 Spostare lentamente la manopola di comando nella direzione indicata dalla freccia blu.
- ⊙ Risultato: la piattaforma deve sollevarsi.
- 20 Rilasciare la manopola di comando.
- ⊙ Risultato: il sollevamento della piattaforma deve arrestarsi.



## PROVA DELLE FUNZIONI

21 Premere senza rilasciare l'interruttore abilitazione funzioni. Spostare lentamente la manopola di comando nella direzione indicata dalla freccia gialla.

- ⊙ Risultato: la piattaforma deve abbassarsi. Il cicalino di segnalazione abbassamento piattaforma deve suonare durante l'abbassamento della piattaforma.

### Prova dello sterzo

Nota: durante la prova delle funzioni di sterzata e di traslazione, posizionarsi in piattaforma rivolti verso il lato sterzante della macchina.

22 Spostare il selettore delle funzioni di sollevamento/traslazione su traslazione.



- 23 Premere senza rilasciare l'interruttore abilitazione funzioni presente sulla manopola di comando.
- 24 Premere l'interruttore basculante sulla manopola di comando nella direzione indicata dal triangolo blu sul quadro comandi.
- ⊙ Risultato: le ruote sterzanti devono girare nella direzione indicata dal triangolo blu sul quadro comandi.
- 25 Premere l'interruttore basculante nella direzione indicata dal triangolo giallo sul quadro comandi.
- ⊙ Risultato: le ruote sterzanti devono girare nella direzione indicata dal triangolo giallo sul quadro comandi.

### Prova traslazione e frenata

- 26 Premere senza rilasciare l'interruttore abilitazione funzioni presente sulla manopola di comando.
- 27 Spostare lentamente la manopola di comando nella direzione indicata dalla freccia blu sul quadro comandi fino a quando la macchina comincia a spostarsi, quindi riportare la manopola nella posizione centrale.

- ⊙ Risultato: la macchina deve spostarsi nella direzione indicata dalla freccia blu sul quadro comandi per poi fermarsi bruscamente.
- 28 Spostare lentamente la manopola di comando nella direzione indicata dalla freccia gialla sul quadro comandi fino a quando la macchina comincia a spostarsi, quindi riportare la manopola nella posizione centrale.
- ⊙ Risultato: la macchina deve spostarsi nella direzione indicata dalla freccia gialla sul quadro comandi per poi fermarsi bruscamente.

Nota: i freni devono mantenere la macchina ferma sulla pendenza massima superabile dalla macchina.

### Prova del funzionamento del sensore di inclinazione

Nota: eseguire questa prova da terra utilizzando i comandi in piattaforma. Non salire sulla piattaforma.

- 29 Spostare il selettore delle funzioni di sollevamento/traslazione su sollevamento.
- 30 Abbassare completamente la piattaforma.
- 31 Posizionare un blocco delle dimensioni di 5x10 cm o un pezzo di legno simile anteriormente a entrambe le ruote di un lato della macchina.
- 32 Spostare il selettore delle funzioni di sollevamento/traslazione su traslazione.
- 33 Spostare la macchina su entrambi i blocchi di sollevamento.
- ⊙ Risultato: deve suonare un segnale di allarme.

## PROVA DELLE FUNZIONI

- 34 Spostare il selettore delle funzioni di sollevamento/traslazione su sollevamento
- 35 Sollevare la piattaforma.
- ⊙ Risultato: la funzione di sollevamento si interrompe prima che la piattaforma sia sollevata di circa 30 cm dal suolo.
- 36 Spostare il selettore delle funzioni di sollevamento/traslazione su traslazione.
- 37 Premere senza rilasciare l'interruttore abilitazione funzioni e spostare lentamente la manopola di comando nella direzione indicata dalla freccia blu, quindi spostarla nella direzione indicata dalla freccia gialla.
- ⊙ Risultato: la funzione di traslazione non deve essere operativa in nessuna delle due direzioni.
- 38 Abbassare la piattaforma e spostare la macchina da entrambi i blocchi di sollevamento.

**Prova velocità di traslazione ridotta**

- 39 Spostare il selettore delle funzioni di sollevamento/traslazione su sollevamento
- 40 Premere senza rilasciare l'interruttore abilitazione funzioni presente sulla manopola di comando. Sollevare la piattaforma di 60 cm circa dal suolo.
- 41 Spostare il selettore delle funzioni di sollevamento/traslazione su traslazione.
- 42 Premere senza rilasciare l'interruttore abilitazione funzioni presente sulla manopola di comando. Spostare lentamente la manopola di comando sulla posizione di massima traslazione.
- ⊙ Risultato: la massima velocità di traslazione raggiungibile con la piattaforma sollevata non deve superare 20 cm al secondo.

Se la velocità di traslazione con la piattaforma sollevata supera 20 cm al secondo, contrassegnare immediatamente la macchina e porla fuori servizio.

- 43 Premere il pulsante di selezione velocità di traslazione fino a quando non si spegne una delle spie dell'indicatore di velocità di traslazione.



- 44 Premere senza rilasciare l'interruttore abilitazione funzioni presente sulla manopola di comando. Spostare lentamente la manopola di comando sulla posizione di massima traslazione.
- ⊙ Risultato: la massima velocità di traslazione raggiungibile con la piattaforma sollevata non deve superare 10 cm al secondo.
- 45 Premere nuovamente il pulsante di selezione velocità di traslazione fino a quando non si spengono due delle spie dell'indicatore di velocità di traslazione.
- 46 Premere senza rilasciare l'interruttore abilitazione funzioni presente sulla manopola di comando. Spostare lentamente la manopola di comando sulla posizione di massima traslazione.
- ⊙ Risultato: la massima velocità di traslazione raggiungibile con la piattaforma sollevata non deve superare 6 cm al secondo.

**Prova dell'interruttore di fine corsa dell'elemento di estensione della piattaforma (se presente)**

Nota: è necessario eseguire questa prova solo sui modelli GR-15 dotati dell'opzione di elemento di estensione della piattaforma.

- 47 Spostare il selettore delle funzioni di sollevamento/traslazione su sollevamento
- 48 Sollevare la piattaforma di circa 3,9 m.
- 49 Premere il pedale di rilascio dell'elemento di estensione della piattaforma ed estendere la piattaforma.
- 50 Spostare il selettore delle funzioni di sollevamento/traslazione su traslazione.
- 51 Spostare lentamente la manopola di comando sulla posizione di massima traslazione.
- ⊙ Risultato: la funzione di traslazione non deve essere operativa.

# Controllo dell'area di lavoro



## In mancanza dei seguenti requisiti, non utilizzare la macchina:

- Apprendere e applicare i principi fondamentali relativi al funzionamento della macchina in condizioni di sicurezza contenuti in questo manuale dell'operatore.
  - 1 Evitare situazioni di pericolo.
  - 2 Eseguire sempre il controllo preoperativo.
  - 3 Eseguire sempre la prova delle funzioni prima di utilizzare la macchina.
  - 4 Controllare l'area di lavoro.**

**Prendere visione e comprendere il controllo dell'area di lavoro prima di procedere al capitolo successivo.**
  - 5 Utilizzare la macchina soltanto per le funzioni per cui è stata progettata.

## Elementi fondamentali

Il controllo dell'area di lavoro aiuta l'operatore nel determinare se l'area di lavoro è compatibile con il funzionamento della macchina in condizioni di sicurezza. Il controllo deve essere eseguito dall'operatore prima di trasportare la macchina sul luogo di lavoro.

È responsabilità dell'operatore apprendere e ricordare i pericoli relativi all'area di lavoro e, conseguentemente, essere pronto ad evitarli durante lo spostamento, la predisposizione e il funzionamento della macchina.

## Controllo dell'area di lavoro

Riconoscere ed evitare le seguenti situazioni di pericolo:

- dirupi o fossati
- cunette, ostruzioni lungo la pavimentazione o detriti
- superfici in pendenza
- ostacoli presenti al di sopra della macchina e linee ad alta tensione
- superfici di supporto non idonee a sostenere tutte le sollecitazioni di carico provocate dalla macchina
- vento superiore ai 12,5 m/s e condizioni atmosferiche sfavorevoli (pioggia, neve, ecc.)
- temperatura ambientale inferiore a -20°C o superiore a 40°C
- presenza di atmosfera esplosiva
- scarsa o insufficiente illuminazione
- insufficiente ventilazione
- ambienti pericolosi
- presenza di personale non autorizzato
- altre condizioni di potenziale pericolo



# Istruzioni operative



---

## In mancanza dei seguenti requisiti, non utilizzare la macchina:

- Apprendere e applicare i principi fondamentali relativi al funzionamento della macchina in condizioni di sicurezza contenuti in questo manuale dell'operatore.
  - 1 Evitare situazioni di pericolo.
  - 2 Eseguire sempre il controllo preoperativo.
  - 3 Eseguire sempre la prova delle funzioni prima di utilizzare la macchina.
  - 4 Controllare l'area di lavoro.
- 5 Utilizzare la macchina soltanto per le funzioni per cui è stata progettata.**

## Elementi fondamentali

Il capitolo Istruzioni operative fornisce le istruzioni relative a ciascun aspetto del funzionamento della macchina. È responsabilità dell'operatore seguire tutte le norme di sicurezza e le istruzioni contenute nei manuali dell'operatore, di sicurezza e delle responsabilità.

È vietato e pericoloso utilizzare la macchina per scopi diversi dal sollevamento di personale, attrezzi e materiali a un sito di lavoro aereo.

La macchina deve essere utilizzata soltanto da personale qualificato e autorizzato. Se la macchina deve essere utilizzata da più di un operatore in momenti diversi durante lo stesso turno di lavoro, tutti gli operatori devono essere qualificati e devono attenersi alle norme e alle istruzioni relative alla sicurezza contenute nei manuali dell'operatore, di sicurezza e delle responsabilità. Ogni nuovo operatore deve pertanto eseguire il controllo preoperativo, la prova delle funzioni e il controllo dell'area di lavoro prima di utilizzare la macchina.

## ISTRUZIONI OPERATIVE

**Arresto di emergenza**

Sui comandi a terra o su quelli in piattaforma, premere il pulsante rosso di arresto di emergenza portandolo sulla posizione spento per interrompere tutte le funzioni della macchina.

Procedere alla riparazione di qualsiasi funzione che non viene interrotta quando viene premuto uno dei pulsanti rossi di arresto di emergenza.

**Manovra da terra**

- 1 Posizionare l'interruttore a chiave su comandi a terra.
- 2 Estrarre entrambi i pulsanti rossi di arresto di emergenza sui comandi a terra e su quelli in piattaforma sulla posizione acceso.
- 3 Assicurarsi che il gruppo batterie sia collegato prima di utilizzare la macchina.

**Posizionamento della piattaforma**

- 1 Spostare l'interruttore a levetta di sollevamento/abbassamento piattaforma in base ai simboli presenti sul quadro comandi.

Le funzioni di traslazione e di sterzata non sono disponibili sui comandi a terra.

**Manovra dalla piattaforma**

- 1 Posizionare l'interruttore a chiave su comandi in piattaforma ed estrarre la chiave.
- 2 Estrarre i pulsanti rossi di arresto di emergenza sui comandi a terra e su quelli in piattaforma in posizione acceso.
- 3 Assicurarsi che il gruppo batterie sia collegato prima di utilizzare la macchina.

**Posizionamento della piattaforma**

- 1 Spostare il selettore delle funzioni di sollevamento/traslazione su sollevamento.
- 2 Premere senza rilasciare l'interruttore abilitazione funzioni presente sulla manopola di comando.
- 3 Spostare la manopola di comando in base ai simboli presenti sul quadro comandi.

**Sterzata**

- 1 Spostare il selettore delle funzioni di sollevamento/traslazione su traslazione.
- 2 Premere senza rilasciare l'interruttore abilitazione funzioni presente sulla manopola di comando.
- 3 Ruotare le ruote sterzanti utilizzando l'interruttore basculante presente sulla parte superiore della manopola di comando.



## ISTRUZIONI OPERATIVE

**Traslazione**

- 1 Spostare il selettore delle funzioni di sollevamento/traslazione su traslazione.
- 2 Premere senza rilasciare l'interruttore abilitazione funzioni presente sulla manopola di comando.
- 3 Aumentare la velocità: spostare lentamente la manopola di comando dal centro.

Diminuire la velocità: spostare lentamente la manopola di comando verso il centro.

Arresto: riportare la manopola di comando verso il centro oppure rilasciare l'interruttore abilitazione funzioni.

Utilizzare le frecce di direzione con codice colore sui comandi in piattaforma e sulla piattaforma per identificare la direzione in cui si sposterà la macchina.

La velocità di traslazione della macchina è ridotta quando la piattaforma è sollevata.

**Riduzione della velocità di traslazione**

I comandi di traslazione possono funzionare in tre modalità di velocità di traslazione diverse. Se tutte e tre le lampade spia dell'indicatore di velocità di traslazione sul quadro comandi in piattaforma sono accese, la macchina si trova in modalità di velocità di traslazione normale (velocità massima). Se è accesa solo una lampada spia, la macchina si sposterà nella modalità di velocità di traslazione minima.



Premere il pulsante di selezione velocità di traslazione per selezionare la velocità di traslazione desiderata.

**Estensione e retrazione della piattaforma (se presenti)**

- 1 Premere il pedale di rilascio dell'elemento di estensione della piattaforma
- 2 Impugnare saldamente le ringhiere della piattaforma e spingere per estendere la piattaforma.
- 3 Premere il pedale di rilascio dell'elemento di estensione della piattaforma e tirare le ringhiere per retrarre la piattaforma.

**Manovra da terra con il quadro comandi**

Mantenere la distanza di sicurezza tra l'operatore, la macchina e le strutture fisse.

È necessario essere consapevoli della direzione in cui si sposterà la macchina quando viene utilizzato il quadro comandi.

## ISTRUZIONI OPERATIVE

## Istruzioni per l'utilizzo dell'invertitore (se presente)

L'invertitore fornisce alimentazione in piattaforma quando viene interrotta l'alimentazione esterna AC.

Per utilizzare l'invertitore:

- 1 Posizionare l'interruttore a chiave su comandi in piattaforma.
- 2 Estrarre entrambi i pulsanti rossi di arresto di emergenza sui comandi a terra e su quelli in piattaforma sulla posizione acceso.

Il caricabatterie e l'alimentazione esterna in piattaforma funzionano posizionando l'interruttore a chiave in qualsiasi posizione.

## Lampada spia sovraccarico piattaforma (se presente)



In caso di sovraccarico in piattaforma, la lampada spia lampeggia e nessuna funzione della macchina risulta operativa. Deve suonare un segnale di allarme.

Rimuovere progressivamente il carico in piattaforma fino a quando la lampada spia si spegne.

## Protezione da cadute

L'uso di dispositivi di protezione personale (DPI) contro le cadute dall'alto non è necessario per utilizzare questa macchina. Se le norme di sicurezza disposte dal datore di lavoro e quelle relative al luogo di lavoro richiedono l'utilizzo dell'equipaggiamento DPI, osservare quanto segue:

tutto l'equipaggiamento DPI deve essere conforme alla normativa nazionale vigente e deve essere controllato e utilizzato secondo le istruzioni del produttore.

## Dopo ogni utilizzo

- 1 Individuare un'area di parcheggio sicura con superficie livellata e stabile, libera da ostacoli e traffico.
- 2 Abbassare la piattaforma.
- 3 Posizionare l'interruttore a chiave sulla posizione spento e rimuovere la chiave per impedire l'uso non autorizzato della macchina.
- 4 Bloccare le ruote con zeppe.
- 5 Caricare le batterie.

## ISTRUZIONI OPERATIVE



## Istruzioni operative relative alle batterie e al caricabatterie

### Osservare e rispettare:

- Non utilizzare un caricabatterie esterno o una batteria ausiliaria di avviamento.
- Caricare le batterie in una zona ben ventilata.
- Utilizzare una tensione di alimentazione AC appropriata in base alle indicazioni riportate sulla macchina.
- Utilizzare soltanto batterie e caricabatterie autorizzati da Genie.

### Istruzioni per il riempimento e per la carica di batterie a secco

- 1 Rimuovere i coperchi di sfiato delle batterie ed eliminare il sigillo di plastica dalle aperture di sfiato delle batterie.
- 2 Riempire ciascun elemento con acido per batterie (elettrolito) fino a coprire le piastre.

Non riempire fino al livello massimo prima di aver eseguito un ciclo completo di carica della batteria. Il superamento del livello massimo può provocare una fuoriuscita dell'acido durante la carica. Neutralizzare le fuoriuscite di acido dalle batterie con bicarbonato di sodio e acqua.

- 3 Montare i coperchi di sfiato delle batterie.
- 4 Caricare le batterie.
- 5 Una volta completato il ciclo di carica, controllare il livello dell'acido nelle batterie. Riempire con acqua distillata fino alla base del tubo di riempimento. Non superare il livello indicato.

### Ricarica delle batterie

- 1 Assicurarsi che le batterie siano collegate prima di eseguirne la carica.
- 2 Aprire lo sportello del vano batterie. Lo sportello deve essere lasciato aperto durante l'intero ciclo di carica.
- 3 Rimuovere i coperchi di sfiato e controllare il livello dell'acido nelle batterie. Se necessario, aggiungere acqua distillata fino a coprire le piastre. Non superare tale livello prima del ciclo di carica.
- 4 Rimontare i coperchi di sfiato delle batterie.
- 5 Collegare il caricabatterie a una presa di alimentazione AC con collegamento di terra e protetta da interruttore magnetotermico e differenziale.

Nota: per l'invertitore/caricabatterie opzionali, collegare l'alimentazione AC alla presa presente sul retro della macchina.

- 6 Il caricabatterie indica quando le batterie sono completamente cariche.
- 7 Una volta completato il ciclo di carica, controllare il livello dell'acido nelle batterie. Riempire con acqua distillata fino alla base del tubo di riempimento. Non superare il livello indicato.

# Istruzioni relative al trasporto e al sollevamento



## Osservare e rispettare:

- ☑ Usare buon senso e una pianificazione razionale per controllare gli spostamenti della macchina quando viene sollevata con una gru o con un sollevatore a forche.
- ☑ Il veicolo utilizzato per trasportare la macchina deve essere parcheggiato su una superficie livellata.
- ☑ Il veicolo utilizzato per il trasporto deve essere bloccato per evitare che si sposti durante la fase di carico della macchina.
- ☑ Assicurarsi che la capacità di carico del veicolo, la superficie di carico, le catene o i dispositivi di bloccaggio siano in grado di sopportare il peso della macchina. Per conoscere il peso della macchina, fare riferimento alla targhetta con numero di serie.
- ☑ La macchina deve trovarsi su una superficie livellata oppure essere bloccata prima di rilasciare i freni.

## Funzione di rilascio freni

- 1 Bloccare le ruote con zeppe per evitare che la macchina si sposti.
- 2 Assicurarsi che il cavo del verricello sia adeguatamente fissato ai punti di aggancio dello chassis organi di traslazione e che il percorso sia libero da qualsiasi ostacolo.
- 3 Tirare verso l'esterno l'interruttore di rilascio freno per aprire la valvola dei freni.
- 4 Posizionare l'interruttore a chiave su comandi in piattaforma.
- 5 Estrarre entrambi i pulsanti rossi di arresto di emergenza sui comandi a terra e su quelli in piattaforma sulla posizione acceso.
- 6 Spostare il selettore delle funzioni di sollevamento/traslazione sui comandi in piattaforma sulla posizione di traslazione.
- 7 Premere senza rilasciare l'interruttore abilitazione funzioni e spostare la manopola di comando sulla posizione di traslazione per rilasciare i freni.



Dopo aver caricato la macchina:

- 1 Premere entrambi i pulsanti rossi di arresto di emergenza sui comandi a terra e su quelli in piattaforma sulla posizione spento.
- 2 Posizionare l'interruttore a chiave su spento.
- 3 Bloccare le ruote con zeppe per evitare che la macchina si sposti.
- 4 Premere l'interruttore di rilascio freno per ripristinare i freni.

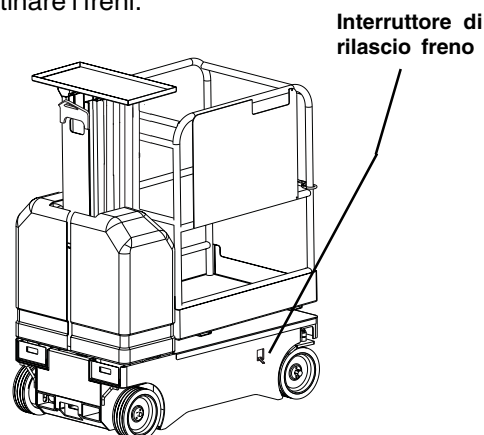

## ISTRUZIONI RELATIVE AL TRASPORTO E AL SOLLEVAMENTO

## Caricamento della macchina mediante gru

Utilizzare l'anello di sollevamento posizionato sulla colonna posteriore dei bracci di sollevamento estensibili.

Assicurarsi che i bracci di sollevamento estensibili siano completamente abbassati.

Ispezionare la macchina e rimuovere tutti i componenti allentati o non bloccati.

Inserire il gancio di sollevamento attraverso l'anello di sollevamento verso l'esterno in modo da evitare il contatto con la macchina.



## Bloccaggio su autocarro o rimorchio per trasporto

Bloccare sempre con zeppe le ruote della macchina prima di trasportarla.

Posizionare l'interruttore a chiave su spento e rimuovere la chiave prima di procedere al trasporto.

Controllare l'eventuale presenza di componenti allentati o non bloccati sull'intera macchina.

### Bloccaggio dello chassis

Utilizzare i punti di fissaggio sullo chassis per bloccare la macchina sulla superficie di trasporto.

Utilizzare catene o dispositivi di bloccaggio in grado di sopportare carichi elevati.

Utilizzare almeno 4 dispositivi.

Regolare i dispositivi di bloccaggio per prevenirne eventuali danni.

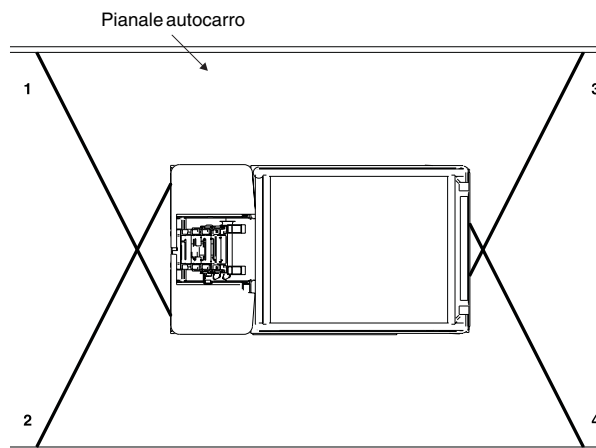

# Adesivi

## Controllo degli adesivi contenenti simboli - Piattaforma standard

Determinare se gli adesivi presenti sulla macchina contengono parole o simboli. Attenersi al tipo di controllo appropriato per verificare che tutti gli adesivi siano presenti e leggibili.

Codice	Descrizione	Quantità
28171	Etichetta - Vietato fumare	1
28174	Etichetta - Alimentazione in piattaforma, 230V	2
28235	Etichetta - Alimentazione in piattaforma, 115V	2
40434	Etichetta - Punto di ancoraggio corda	1
43658	Etichetta - Alimentazione caricabatterie, 230V	2
44980	Etichetta - Alimentazione caricabatterie, 115V	1
52475	Etichetta - Punto di fissaggio durante il trasporto	4
72086	Etichetta - Anello di sollevamento	1
72135	Quadro comandi a terra	1
72143	Etichetta - Arresto di emergenza	1
72184	Finitura - Genie Runabout	2
72188	Etichetta - Frecce di direzione	2
72194	Finitura - Genie GR-8	1
72195	Finitura - Genie GR-12	1
72196	Finitura - Genie GR-15	1
72198	Finitura - Genie GR-8 (frontale)	1
72199	Finitura - Genie GR-12 (frontale)	1
72440	Finitura - Genie GR-15 (frontale)	1
72466	Quadro comandi in piattaforma (pulsante di arresto di emergenza)	1
82481	Pericolo - Sicurezza relativa alle batterie	1
82487	Etichetta - Istruzioni operative	2
82495	Pericolo - Istruzioni di rilascio freni	1
82614	Pericolo - Pericolo di schiacciamento	1
82666	Etichetta - Alloggiamento per sollevatore a forche	2

Codice	Descrizione	Quantità
82829	Pericolo - Pericolo di fulminazione	1
82830	Pericolo - Sollecitazione laterale/velocità del vento	1
82831	Etichetta - Carico sulla ruota - GR-8	4
82832	Etichetta - Carico sulla ruota - GR-12	4
82833	Etichetta - Carico sulla ruota - GR-15	4
82834	Pericolo - Capacità piano di lavoro, GR-15	1
82836	Etichetta - Abbassamento manuale piattaforma	1
82837	Etichetta - Interruttore di rilascio freno	1
82838	Quadro comandi in piattaforma (unità di controllo joystick)	1
97621	Pericolo - Capacità massima, 227 kg, GR-8, GR-12	1
97627	Pericolo - Capacità massima, piano di lavoro, GR-8, GR-12	1
97751	Pericolo - Capacità massima 159 kg, GR-15	1



ADESIVI

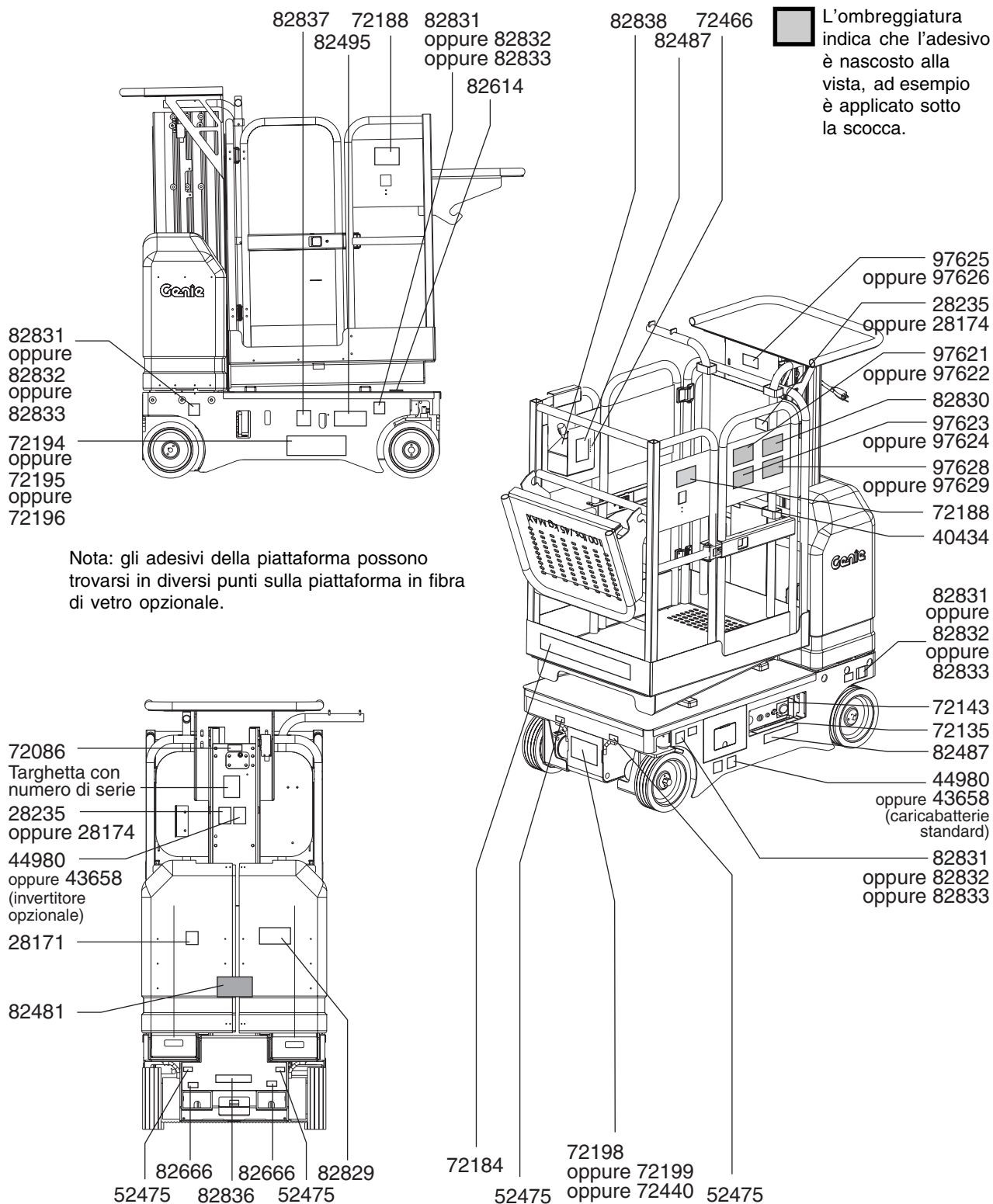

## ADESIVI

## Controllo degli adesivi contenenti simboli - Piattaforma sollevamento merci

Determinare se gli adesivi presenti sulla macchina contengono parole o simboli. Attenersi al tipo di controllo appropriato per verificare che tutti gli adesivi siano presenti e leggibili.

Codice	Descrizione	Quantità
28171	Etichetta - Vietato fumare	1
28174	Etichetta - Alimentazione in piattaforma, 230V	2
28235	Etichetta - Alimentazione in piattaforma, 115V	2
40434	Etichetta - Punto di ancoraggio corda	1
43658	Etichetta - Alimentazione caricabatterie, 230V	1
44980	Etichetta - Alimentazione caricabatterie, 115V	1
52475	Etichetta - Punto di fissaggio durante il trasporto	4
72086	Etichetta - Anello di sollevamento	1
72135	Quadro comandi a terra	1
72143	Etichetta - Arresto di emergenza	1
72184	Finitura - Genie Runabout	1
72188	Etichetta - Frecce di direzione	2
72194	Finitura - Genie GR-8	1
72195	Finitura - Genie GR-12	1
72196	Finitura - Genie GR-15	1
72198	Finitura - GR-8 (frontale)	1
72199	Finitura - GR-12 (frontale)	1
72440	Finitura - GR-15 (frontale)	1
72466	Quadro comandi in piattaforma (pulsante di arresto di emergenza)	1
82481	Pericolo - Sicurezza relativa alle batterie	1
82487	Etichetta - Istruzioni operative	2
82495	Pericolo - Istruzioni di rilascio freni	1
82614	Pericolo - Pericolo di schiacciamento	1
82666	Etichetta - Alloggiamento per sollevatore a forche	2

Codice	Descrizione	Quantità
82829	Pericolo - Pericolo di fulminazione	1
82830	Pericolo - Sollecitazione laterale/velocità del vento	1
82831	Etichetta - Carico sulla ruota - GR-8	4
82832	Etichetta - Carico sulla ruota - GR-12	4
82833	Etichetta - Carico sulla ruota - GR-15	4
82836	Etichetta - Abbassamento manuale piattaforma	1
82837	Etichetta - Interruttore di rilascio freno	1
82838	Quadro comandi in piattaforma (unità di controllo joystick)	1
97621	Pericolo - Capacità massima - 227 kg, GR-8, GR-12	1
97622	Pericolo - Capacità massima - 204 kg, GR-15	1
97623	Pericolo - Capacità massima, piano di lavoro regolabile, GR-8, GR-12	1
97624	Pericolo - Capacità massima, piano di lavoro regolabile, GR-15	1
97625	Pericolo - Capacità massima, piano di lavoro, GR-8, GR-12	1
97626	Pericolo - Capacità massima, piano di lavoro, GR-15	1
97628	Pericolo - Capacità massima, supporti sollevamento biciclette, GR-8, GR-12	1
97629	Pericolo - Capacità massima, supporti sollevamento biciclette, GR-15	1

ADESIVI

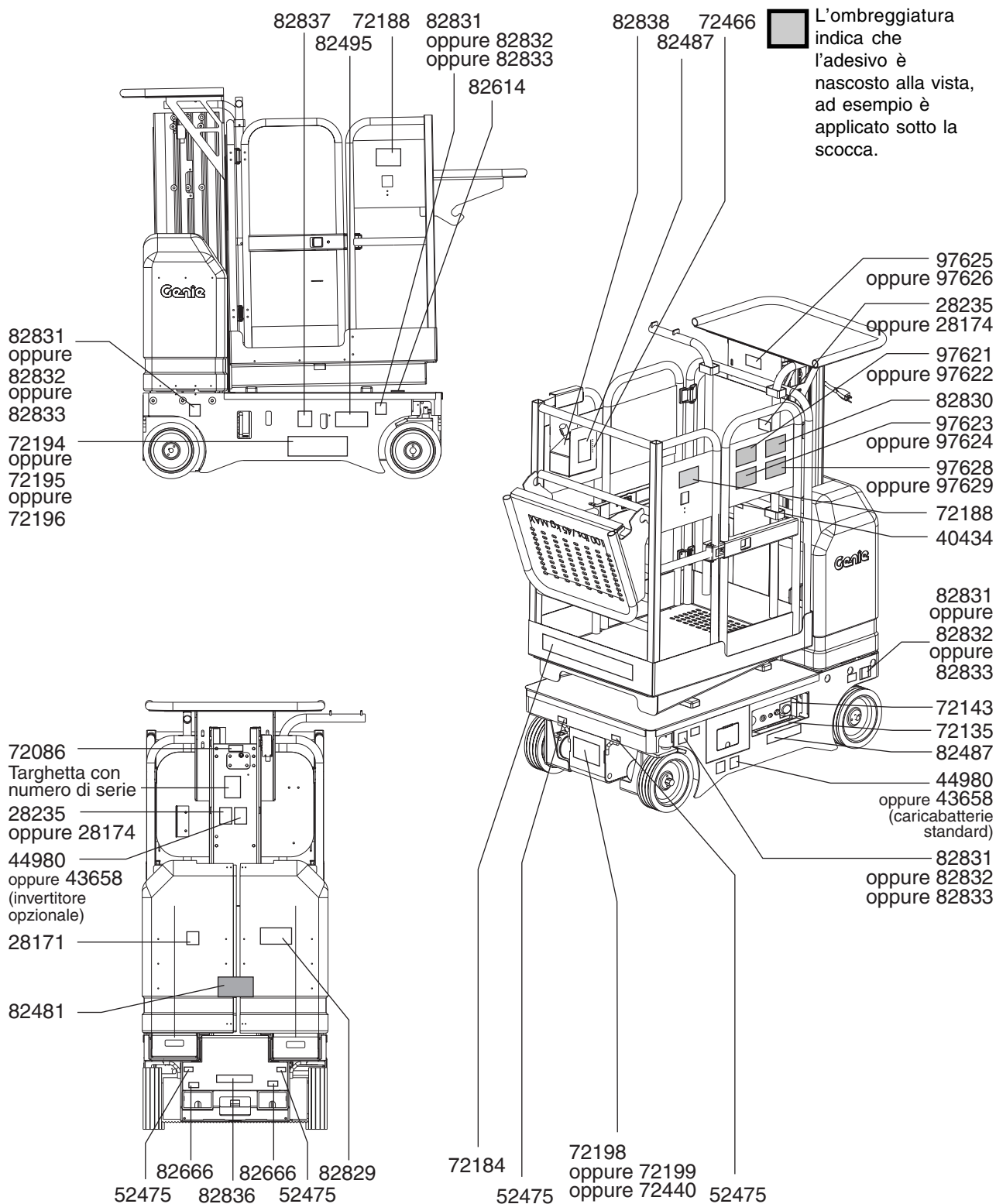

# Specifiche tecniche

<b>GR-8</b>	
Altezza operativa massima	4,37 m
Altezza massima piattaforma	2,54 m
Altezza massima, piattaforma in posizione retratta	1,68 m
Altezza massima, piattaforma in posizione retratta, piattaforma standard con piano di lavoro	1,84 m
Altezza massima, piattaforma in posizione retratta, piattaforma sollevamento merci con piano di lavoro	1,75 m
Altezza massima, piattaforma in posizione retratta, piattaforma sollevamento merci con supporti sollevamento biciclette	1,73 m
Massima forza laterale ammessa	200 N
Massima velocità del vento ammissibile	0 m/s
Larghezza	75 cm
Lunghezza, piattaforma in posizione retratta	1,35 m
Lunghezza con piattaforma standard elemento di estensione piattaforma opzionale in posizione estesa	1,85 m
Lunghezza con piattaforma sollevamento merci incluso piano di lavoro regolabile	1,72 m
Lunghezza con piattaforma sollevamento merci inclusi piano di lavoro regolabile e piano di lavoro	1,82 m
Capacità massima, piattaforma standard	227 kg
Capacità massima, piattaforma in fibra di vetro	159 kg
Capacità massima, piattaforma sollevamento merci	227 kg
Raggio di sterzata (interno)	15 cm
Raggio di sterzata (esterno)	1,57 m
Peso (il peso delle macchine varia in base alle configurazioni opzionali)	Fare riferimento alla targhetta con numero di serie
Pendenza massima superabile	25%
Alimentazione	4 Batterie, 6V 225AH
Comandi	Proporzionali
Potenza nominale	6,2 Kw

Presa AC in piattaforma	Standard
Dimensioni pneumatici	25,4 x 7,6 x 2,5 cm
Livello di rumore propagato nell'aria	70 dB
Massimo livello di rumore presso stazioni di lavoro in condizioni operative normali (misurazione A)	
Massima inclinazione ammessa del carro:	
1,5° laterale	3° anteriore
	3° posteriore

## Dimensioni piattaforma (lunghezza x larghezza)

Piattaforma standard	94 x 75 cm
Piattaforma standard con elemento di estensione	1,45 m x 75 cm
Piattaforma in fibra di vetro	66 x 56 cm
Piattaforma sollevamento merci	94 x 76 cm
Piattaforma sollevamento merci incluso piano di lavoro regolabile	94 cm x 1,4 m

## Velocità traslazione

Velocità massima, piattaforma in posizione retratta	4,0 km/h
Velocità massima, piattaforma in posizione sollevata	0,8 km/h 12,5 m/55 sec

## Informazioni relative al carico sul pavimento

Peso + Carico nominale	885 kg
Carico massimo sull'assale	536 kg
Carico massimo sulle ruote	280 kg

Nota: le informazioni relative al carico sul pavimento contenute in questo documento sono indicative e non contemplano tutte le configurazioni opzionali. Tali informazioni devono essere utilizzate con i dovuti margini di sicurezza.

## Vibrazioni

In base alle misurazioni effettuate nelle più sfavorevoli condizioni di utilizzo è stato accertato che:

il valore quadratico medio ponderato in frequenza dell'accelerazione cui sono esposte le membra superiori è inferiore a 2,5 m/sec<sup>2</sup>;

il valore quadratico medio ponderato in frequenza dell'accelerazione cui è esposto il corpo è inferiore a 0,5 m/sec<sup>2</sup>.

**Il costante miglioramento dei prodotti offerti è l'obiettivo di Genie. Le specifiche tecniche dei prodotti sono soggette a modifica senza preavviso.**

SPECIFICHE TECNICHE

<b>GR-12</b>	
Altezza operativa massima	5,41 m
Altezza massima piattaforma	3,58 m
Altezza massima, piattaforma in posizione retratta	1,68 m
Altezza massima, piattaforma in posizione retratta, piattaforma standard con piano di lavoro	1,84 m
Altezza massima, piattaforma in posizione retratta, piattaforma sollevamento merci con piano di lavoro	1,75 m
Altezza massima, piattaforma in posizione retratta, piattaforma sollevamento merci con supporti sollevamento biciclette	1,73 m
Massima forza laterale ammessa	200 N
Massima velocità del vento ammissibile	0 m/s
Larghezza	75 cm
Lunghezza, piattaforma in posizione retratta	1,35 m
Lunghezza con piattaforma standard elemento di estensione piattaforma opzionale in posizione estesa	1,85 m
Lunghezza con piattaforma sollevamento merci incluso piano di lavoro regolabile	1,72 m
Lunghezza con piattaforma sollevamento merci inclusi piano di lavoro regolabile e piano di lavoro	1,82 m
Capacità massima, piattaforma standard	227 kg
Capacità massima, piattaforma in fibra di vetro	159 kg
Capacità massima, piattaforma sollevamento merci	227 kg
Raggio di sterzata (interno)	15 cm
Raggio di sterzata (esterno)	1,57 m
Peso (il peso delle macchine varia in base alle configurazioni opzionali)	Fare riferimento alla targhetta con numero di serie
Pendenza massima superabile	25%
Alimentazione	4 Batterie, 6V 225AH
Comandi	Proporzionali
Potenza nominale	6,2 Kw

Presa AC in piattaforma	Standard
Dimensioni pneumatici	25,4 x 7,6 x 2,5 cm
Livello di rumore propagato nell'aria	70 dB
Massimo livello di rumore presso stazioni di lavoro in condizioni operative normali (misurazione A)	
Massima inclinazione ammessa del carro:	
1,5° laterale	3° anteriore
	3° posteriore
<b>Dimensioni piattaforma (lunghezza x larghezza)</b>	
Piattaforma standard	94 x 75 cm
Piattaforma standard elemento di estensione	1,45 m x 75 cm
Piattaforma in fibra di vetro	66 x 56 cm
Piattaforma sollevamento merci	94 x 76 cm
Piattaforma sollevamento merci incluso piano di lavoro regolabile	94 cm x 1,4 m
<b>Velocità traslazione</b>	
Velocità massima, piattaforma in posizione retratta	4,0 km/h
Velocità massima, piattaforma in posizione sollevata	0,8 km/h 12,5 m/55 sec
<b>Informazioni relative al carico sul pavimento</b>	
Peso + Carico nominale	975 kg
Carico massimo sull'assale	604 kg
Carico massimo sulle ruote	348 kg

Nota: le informazioni relative al carico sul pavimento contenute in questo documento sono indicative e non contemplano tutte le configurazioni opzionali. Tali informazioni devono essere utilizzate con i dovuti margini di sicurezza.

**Vibrazioni**

In base alle misurazioni effettuate nelle più sfavorevoli condizioni di utilizzo è stato accertato che: il valore quadratico medio ponderato in frequenza dell'accelerazione cui sono esposte le membra superiori è inferiore a 2,5 m/sec<sup>2</sup>; il valore quadratico medio ponderato in frequenza dell'accelerazione cui è esposto il corpo è inferiore a 0,5 m/sec<sup>2</sup>.

**Il costante miglioramento dei prodotti offerti è l'obiettivo di Genie. Le specifiche tecniche dei prodotti sono soggette a modifica senza preavviso.**

## SPECIFICHE TECNICHE

<b>GR-15</b>	
Altezza operativa massima	6,45 m
Altezza massima piattaforma	4,62 m
Altezza massima, traslazione con piattaforma in posizione retratta	4,62 m
Altezza massima, traslazione con piattaforma in posizione estesa	3,66 m
Altezza massima, piattaforma in posizione retratta	1,68 m
Altezza massima, piattaforma in posizione retratta, piattaforma standard con piano di lavoro	1,84 m
Altezza massima, piattaforma in posizione retratta, piattaforma sollevamento merci con piano di lavoro	1,75 m
Altezza massima, piattaforma in posizione retratta, piattaforma sollevamento merci con supporti sollevamento biciclette	1,73 m
Massima forza laterale ammessa	200 N
Massima velocità del vento ammissibile	0 m/s
Larghezza	75 cm
Lunghezza, piattaforma in posizione retratta	1,35 m
Lunghezza con piattaforma standard elemento di estensione piattaforma opzionale in posizione estesa	1,85 m
Lunghezza con piattaforma sollevamento merci incluso piano di lavoro regolabile	1,72 m
Lunghezza con piattaforma sollevamento merci inclusi piano di lavoro regolabile e piano di lavoro	1,82 m
Capacità massima, piattaforma standard	159 kg
Capacità massima, piattaforma in fibra di vetro	159 kg
Capacità massima, piattaforma sollevamento merci	204 kg
Raggio di sterzata (interno)	15 cm
Raggio di sterzata (esterno)	1,57 m
Peso (il peso delle macchine varia in base alle configurazioni opzionali)	Fare riferimento alla targhetta con numero di serie
Pendenza massima superabile	25%
Alimentazione	4 Batterie, 6V 225AH
Potenza nominale	6,2 Kw

Comandi	Proporzionali
Presa AC in piattaforma	Standard
Dimensioni pneumatici	25,4 x 7,6 x 2,5 cm
Livello di rumore propagato nell'aria	70 dB
Massimo livello di rumore presso stazioni di lavoro in condizioni operative normali (misurazione A)	
Massima inclinazione ammessa del carro:	
1,5° laterale	3° anteriore
	3° posteriore
<b>Dimensioni piattaforma (lunghezza x larghezza)</b>	
Piattaforma standard	94 x 75 cm
Piattaforma standard con elemento di estensione	1,45 m x 75 cm
Piattaforma in fibra di vetro	66 x 56 cm
Piattaforma sollevamento merci	94 x 76 cm
Piattaforma sollevamento merci incluso piano di lavoro regolabile	94 cm x 1,4 m
<b>Velocità traslazione</b>	
Velocità massima, piattaforma in posizione retratta	4,0 km/h
Velocità massima, piattaforma in posizione sollevata	0,8 km/h 12,5 m/55 sec
<b>Informazioni relative al carico sul pavimento</b>	
Peso + Carico nominale	1.134 kg
Carico massimo sull'assale	665 kg
Carico massimo sulle ruote	445 kg

Nota: le informazioni relative al carico sul pavimento contenute in questo documento sono indicative e non contemplano tutte le configurazioni opzionali. Tali informazioni devono essere utilizzate con i dovuti margini di sicurezza.

**Vibrazioni**

In base alle misurazioni effettuate nelle più sfavorevoli condizioni di utilizzo è stato accertato che:

il valore quadratico medio ponderato in frequenza dell'accelerazione cui sono esposte le membra superiori è inferiore a 2,5 m/sec<sup>2</sup>;

il valore quadratico medio ponderato in frequenza dell'accelerazione cui è esposto il corpo è inferiore a 0,5 m/sec<sup>2</sup>.

**Il costante miglioramento dei prodotti offerti è l'obiettivo di Genie. Le specifiche tecniche dei prodotti sono soggette a modifica senza preavviso.**