

Genie®



Manuale dell'operatore

con informazioni sulla manutenzione

Fourth Edition
First Printing
Part No. 110018IT

STM-60

STM-65

CE

Importante

Leggere, comprendere e osservare le seguenti norme di sicurezza e le istruzioni operative prima di utilizzare la macchina. La macchina deve essere utilizzata soltanto da personale qualificato e autorizzato. Questo manuale è parte integrante della macchina e deve essere sempre conservato nella macchina. Per eventuali quesiti, contattare Genie Industries.

Sommario

	Pagina
Marcatura e condizioni di utilizzazione	i
Norme di sicurezza	1
Comandi	9
Controllo preoperativo	12
Manutenzione	14
Prova delle funzioni	17
Controllo dell'area di lavoro	23
Istruzioni operative	24
Istruzioni relative al trasporto e al sollevamento	29
Adesivi	32
Specifiche tecniche	36

Contatti:

Internet: <http://www.genielift.com>
 e-mail: techpub@genieind.com

Identificazione del manuale

In copertina è riportato il codice di identificazione del manuale; si consiglia di annotarlo sul Registro di controllo.

In caso di smarrimento del manuale, per richiedere un nuovo manuale comunicare il codice in copertina o il numero di fabbrica della macchina.

È consigliabile annotare in copertina il numero di fabbrica della macchina in modo da identificare il manuale in maniera univoca con la macchina.

Copyright © 1995 Genie Industries

Prima edizione: terza ristampa, ottobre 1996

Seconda edizione: quinta ristampa, luglio 2000

Terza edizione: prima ristampa, maggio 2004

Quarta edizione: prima stampa, agosto 2005

“Genie” è un marchio registrato di Genie Industries negli Stati Uniti e in numerosi paesi. “S” è un marchio registrato di Genie Industries.

 Stampato su carta riciclata L

Stampato in U.S.A.

Marcatura e condizioni di utilizzazione

Questa macchina, oggetto di questo manuale, è progettata per sollevare persone, attrezzi e apparecchiature entro la portata massima consentita dalla piattaforma verso le posizioni di lavoro, per lo svolgimento del lavoro esclusivamente dalla piattaforma. L'accesso alla piattaforma è consentito solo da terra tramite il cancelletto di accesso. I limiti di utilizzazione sono descritti nel presente manuale.

Qualunque modalità o condizione di utilizzo al di fuori dei limiti di utilizzazione descritti o non prevista dal costruttore è tassativamente vietata.

Macchina:

Piattaforma di lavoro elevabile

Modello: S-60
 S-65

N. di fabbrica:



Anno di costruzione:

Costruttore:

Genie Industries
 18340 NE 76th Street
 Redmond, WA 98052
 USA

La targhetta identificatrice con numero di fabbrica e marcatura CE qui riprodotta in lingua italiana si trova sopra il carro di base e riporta i dati della macchina.

Targhetta identificatrice:

	
Modello: S-60, S-65	
N. di fabbrica:	
Anno modello:	Anno di costruzione:
Schema elettrico numero:	
Peso macchina a vuoto:	
Capacità di lavoro (inclusi occupanti):	
Numero massimo di occupanti in piattaforma:	
Massima forza laterale consentita:	
Massima inclinazione del telaio consentita:	
Massima velocità del vento consentita:	
Massima altezza della piattaforma:	
Massimo sbraccio della piattaforma:	
Pendenza superabile:	
Potenza nominale:	
Nazione di fabbricazione: USA	
Questa macchina è conforme a:	
<p>Genie Industries PO Box 97030 18340 NE 76th Street Redmond WA 98052 USA</p>	
 	

Norme di sicurezza



Pericolo

La mancata osservanza delle istruzioni e delle norme sulla sicurezza incluse in questo manuale può provocare la morte o gravi lesioni personali.

In mancanza dei seguenti requisiti, non utilizzare la macchina:

- Apprendere e applicare i principi fondamentali relativi al funzionamento della macchina in condizioni di sicurezza contenuti in questo manuale dell'operatore.
 - 1 Evitare situazioni di pericolo.**
 - Prendere visione e comprendere le norme di sicurezza prima di procedere al capitolo successivo.**
 - 2 Eseguire sempre il controllo preoperativo.
 - 3 Eseguire sempre la prova delle funzioni prima di utilizzare la macchina.
 - 4 Controllare l'area di lavoro.
 - 5 Utilizzare la macchina soltanto per le funzioni per cui è stata progettata.
- Leggere, comprendere e osservare le istruzioni del produttore e le norme di sicurezza, i manuali per la sicurezza e di istruzioni per l'operatore e gli adesivi presenti sulla macchina.
- Leggere, comprendere e osservare le istruzioni e le norme di sicurezza del proprio luogo di lavoro.
- Leggere, comprendere e osservare la normativa nazionale vigente.
- L'utilizzo della macchina deve essere riservato a personale qualificato, a conoscenza delle necessarie norme di sicurezza.

NORME DI SICUREZZA

Pericolo di fulminazione

La macchina **non** è elettricamente isolata e **non** fornisce protezione dal contatto o dalla prossimità a linee elettriche.

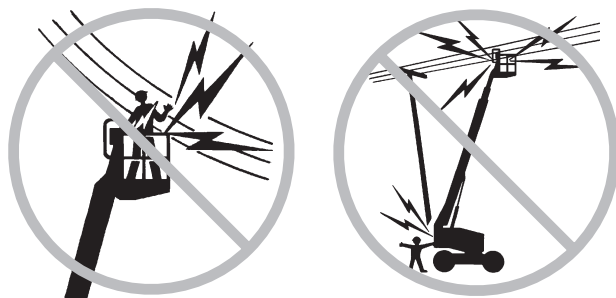

Mantenere la distanza di sicurezza dalle linee elettriche e dalle apparecchiature ad alta tensione secondo le vigenti normative nazionali e in base alla seguente tabella.

Tensione tra coppie di fasi	Distanza minima di sicurezza Metri
Da 0 a 300V	Evitare il contatto
Da 300V a 50KV	3,05
Da 50KV a 200KV	4,60
Da 200KV a 350KV	6,10
Da 350KV a 500KV	7,62
Da 500KV a 750KV	10,67
Da 750KV a 1.000KV	13,72

ATTENZIONE! La distanza minima può variare a seconda delle normative nazionali.

Tenere in considerazione il campo di azione della piattaforma, la possibilità di oscillazione o di abbassamento delle linee elettriche e l'azione del vento.

Allontanarsi dalla macchina in caso di contatto con linee elettriche sotto tensione. Il personale a terra o sulla piattaforma non deve toccare o far funzionare la macchina fino a quando non è stata interrotta l'alimentazione alle linee elettriche.

Non utilizzare la macchina in caso di temporali o in presenza di fulmini.

Non utilizzare la macchina come massa per eseguire lavori di saldatura se la macchina non dispone di una linea elettrica per la saldatrice in piattaforma correttamente collegata.

Pericolo di ribaltamento

Il personale, le apparecchiature e il materiale non devono superare la capacità massima della piattaforma.

Capacità massima della piattaforma	227 kg
Capacità massima piattaforma S-60 con piattaforma da 6 piedi con configurazione corretta del contrappeso	340 kg
Numero massimo di occupanti	2

Il peso dei componenti opzionali e degli accessori, come ad esempio le strutture per sollevamento di tubi, pannelli e saldatori, riduce la capacità indicata della piattaforma e deve essere annoverato nel carico totale della piattaforma. Vedere gli adesivi con i componenti opzionali.

Non sollevare o estendere il braccio se la macchina non è posizionata su una superficie stabile e livellata.

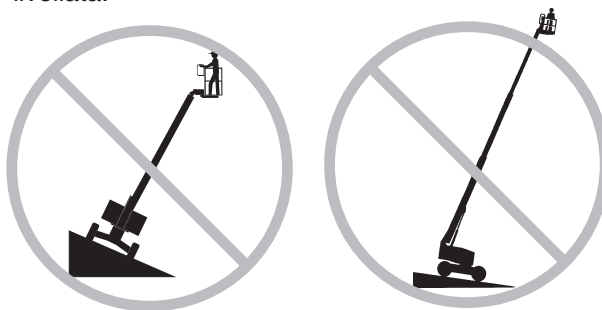

È vietato sovraccaricare la piattaforma di lavoro già in quota. In caso di smontaggio di parti in quota, accertarsi del peso per evitare superamenti della portata.

Prima di utilizzare la macchina, accertarsi che il terreno sia in grado di sostenere il peso della macchina. Il carico massimo di ogni pneumatico è indicato sugli adesivi situati sul telaio vicino ad ogni ruota e nelle specifiche tecniche del manuale.

È vietato l'utilizzo della macchina su terreni fangosi, ghiacciati, sdruciolevoli, sconnessi o con buche.

NORME DI SICUREZZA

Non superare mai l'inclinazione massima consentita del carro. La massima inclinazione consentita è indicata nelle specifiche tecniche e nella targhetta a bordo macchina.

Non utilizzare l'allarme di inclinazione come indicatore di livello. L'allarme di inclinazione suona in piattaforma solo quando la macchina si trova su una forte pendenza.

Se l'allarme di inclinazione suona: non estendere, ruotare o sollevare il braccio rispetto alla posizione orizzontale. Spostare la macchina su una superficie stabile e livellata prima di sollevare la piattaforma. Se l'allarme di inclinazione suona mentre la piattaforma è sollevata, utilizzare estrema cautela nel retrarre il braccio e abbassare la piattaforma. Non ruotare il braccio durante l'abbassamento. Spostare la macchina su una superficie stabile e livellata prima di sollevare la piattaforma.

Non utilizzare i comandi in piattaforma per liberare la piattaforma bloccata, ostacolata o comunque intralciata da una struttura adiacente che ne impedisce il normale spostamento. Tutto il personale deve lasciare la piattaforma prima di provare a liberarla utilizzando i comandi a terra.

Non sollevare il braccio se la velocità del vento può superare i 12,5 m/s. Se la velocità del vento supera i 12,5 m/s quando il braccio è sollevato, abbassare il braccio e interrompere il funzionamento della macchina.

Non utilizzare la macchina con vento superiore ai 12,5 m/s o in presenza di raffiche di vento. Non aumentare la superficie o il carico della piattaforma. L'aumento della superficie esposta al vento diminuisce la stabilità della macchina. Sospendere subito il lavoro in caso di forti temporali, in presenza o meno di pioggia.



Utilizzare estrema cautela e velocità ridotta quando la macchina viene spostata con la piattaforma retratta su superfici non livellate, instabili, con detriti o scivolose, e in prossimità di fossati e dirupi.

Non modificare o disabilitare gli interruttori di fine corsa.

Non spostare la macchina con il braccio sollevato oppure esteso su o in vicinanza di superfici non livellate, instabili o in presenza di altre condizioni pericolose.

Non spostare la macchina su una pendenza che superi i limiti massimi stabiliti in salita, in discesa e laterale della macchina. Il limite di pendenza fa riferimento solo alle macchine in posizione retratta.

Limite di pendenza massimo, posizione retratta, 2WD

Contrappeso in salita	30% (17°)
Contrappeso in discesa	10% (6°)
Pendenza laterale	25% (14°)

Limite di pendenza massimo, posizione retratta, 4WD

Contrappeso in salita	45% (24°)
Contrappeso in discesa	30% (17°)
Pendenza laterale	25% (14°)

Nota: il limite di pendenza è soggetto alle condizioni del terreno e a una trazione adeguata.

Non esercitare trazione o spinta su qualsiasi oggetto che si trovi all'esterno della piattaforma.

Massima sollecitazione manuale consentita - CE e Australia 400 N

Non modificare o disabilitare i componenti che possono influire sulla sicurezza e sulla stabilità della macchina.

Non sostituire componenti cruciali per la stabilità della macchina con componenti con peso o specifiche tecniche differenti.

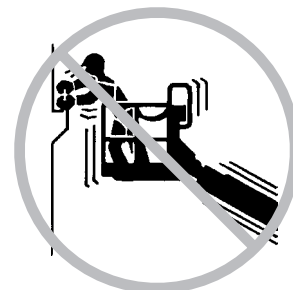

NORME DI SICUREZZA

Non sostituire gli pneumatici originali con pneumatici con specifiche tecniche o numero tele differenti.

Gli pneumatici a profilo largo devono essere installati dal produttore della macchina. Non sostituire gli pneumatici originali standard con modelli a profilo largo.

Non modificare o alterare una piattaforma di lavoro aereo senza autorizzazione scritta del produttore. Il montaggio di attacchi per supportare attrezzi o altri materiali sulla piattaforma, sulla pedana o sulle ringhiere della piattaforma, aumenta il peso e la superficie esposta della piattaforma o del carico.

Non trasportare attrezzi e materiali se il carico non è distribuito adeguatamente e se non può essere controllato dal personale in piattaforma in condizioni di sicurezza.

Non posizionare o fissare carichi sporgenti su qualsiasi parte della macchina.

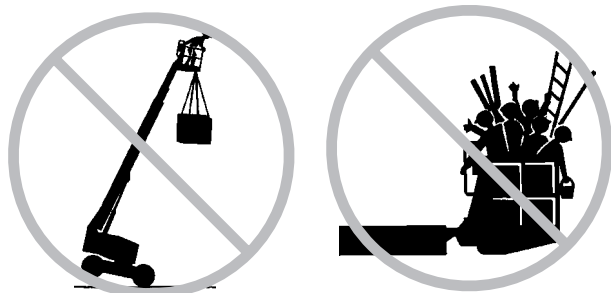

Non posizionare scale o ponteggi all'interno della piattaforma o contro qualsiasi parte della macchina.

Non utilizzare la macchina su una superficie mobile o su un veicolo in movimento.

Assicurarsi che tutti gli pneumatici siano in buone condizioni, che la pressione degli pneumatici con camera d'aria sia appropriata e che i dadi a corona siano adeguatamente serrati.

Non utilizzare la macchina per sollevare carichi in piattaforma, è vietato l'utilizzo come montacarichi.

Non utilizzare la macchina per trasferire persone da un piano all'altro, è vietato l'utilizzo come ascensore.

Non utilizzare i comandi in piattaforma per liberare la piattaforma bloccata, ostacolata o comunque intralciata da una struttura adiacente che ne impedisce il normale spostamento. Tutto il personale deve lasciare la piattaforma prima di provare a liberarla utilizzando i comandi a terra.

Non utilizzare la macchina come gru.

Non spingere la macchina o altri oggetti utilizzando il braccio della macchina.

Non far entrare il braccio in contatto con strutture adiacenti.

Non ancorare il braccio o la piattaforma a strutture adiacenti.

Non posizionare carichi al di fuori del perimetro della piattaforma.

Modelli con capacità di 340 kg: non montare una piattaforma con capacità di 340 kg su macchine con carico specificato differente. Per conoscere il carico massimo specificato, fare riferimento alla etichetta di serie.

Pericolo di caduta

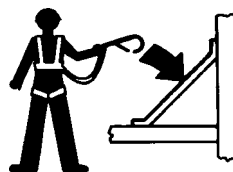

Il personale in piattaforma deve indossare una cintura o imbracatura di sicurezza in conformità alla normativa nazionale vigente. Fissare la corda di ancoraggio di sicurezza all'attacco presente sulla piattaforma.

Non sedersi, stare in piedi o arrampicarsi sulle ringhiere della piattaforma. Mantenere sempre una posizione stabile sulla pedana della piattaforma.



Non scendere dalla piattaforma se sollevata.

Tenere la pedana della piattaforma libera da detriti.

Abbassare la barra di protezione o chiudere il cancello di ingresso prima di utilizzare la piattaforma.

NORME DI SICUREZZA

Pericolo di collisione



Fare attenzione in situazioni di scarsa visibilità e di punti ciechi durante la guida o il funzionamento della macchina.

Prendere in considerazione la posizione del braccio e lo scarroccio durante la rotazione della ralla.

Controllare l'area di lavoro per accertarsi che non esistano ostacoli in alto o altri potenziali pericoli.

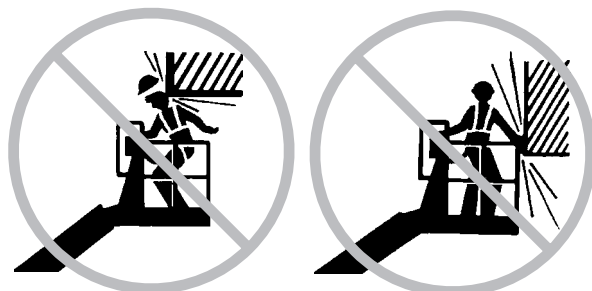

Adottare estrema cautela nell'impugnare la ringhiera della piattaforma per prevenire il pericolo di schiacciamento.

È consigliabile che gli operatori indossino un elmetto omologato durante le operazioni con la macchina.

Non abbassare il braccio se l'area sottostante non è libera da personale e da ostruzioni.

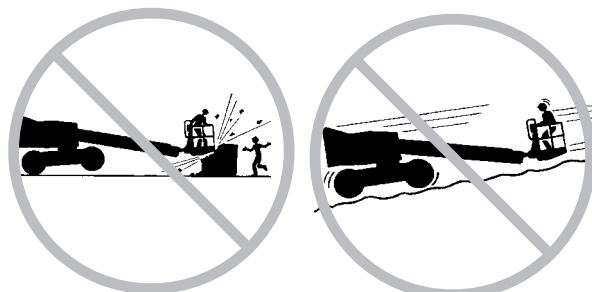

Ridurre la velocità di traslazione in base alle condizioni del suolo, alla situazione del traffico, alle pendenze, alla presenza di personale e ad altri fattori che possono essere causa di collisioni.

Il personale deve seguire le norme del datore di lavoro, del luogo di lavoro e le normative nazionali vigenti riguardo l'utilizzo dell'equipaggiamento personale di protezione da caduta.

Osservare e utilizzare sempre le frecce di direzione con codice colore sui comandi in piattaforma e sullo chassis organi di traslazione per le operazioni di traslazione e sterzata.

Non utilizzare un braccio sulla stessa linea di azione di una gru se i comandi della gru non sono stati prima bloccati e/o non sono state adottate le precauzioni necessarie a prevenire qualsiasi potenziale collisione.

Evitare la guida pericolosa durante l'utilizzo della macchina.

Pericolo di danni ai componenti della macchina

Non utilizzare caricabatterie o batterie con una tensione superiore a 12V per avviare il motore.

Non utilizzare la macchina come massa per eseguire lavori di saldatura.

Assicurarsi di aprire le valvole di arresto del sistema idraulico (in prossimità del serbatoio idraulico) prima di avviare il motore.

Non utilizzare la macchina in presenza di temperatura ambientale inferiore a -20°C o superiore ai 40°C. Per operare con temperatura ambientale diversa, contattare il costruttore.

Pericolo di esplosione e incendio

Non avviare il motore in caso di odore o tracce di GPL, benzina, carburante diesel o altre sostanze esplosive.

Non rifornire la macchina di carburante se il motore è acceso.

Rifornire la macchina di carburante e caricare le batterie esclusivamente in un'area adeguatamente ventilata lontana da scintille, fiamme e sigarette accese.

Non utilizzare la macchina in ambienti pericolosi o in presenza di gas o materiali infiammabili o esplosivi.

Non spruzzare etere nei motori dotati di candele di preriscaldamento.

NORME DI SICUREZZA

Pericoli da macchina guasta

Non utilizzare macchine danneggiate o guaste.

Eseguire il controllo preoperativo approfondito della macchina ed eseguire la prova di tutte le funzioni prima di ogni turno di lavoro. Contrassegnare e porre immediatamente fuori servizio le macchine danneggiate o guaste.

Assicurarsi che tutti i controlli relativi alla manutenzione siano stati eseguiti, come specificato in questo manuale e nel *Manuale di manutenzione di Genie S-60 e Genie S-65*.

Assicurarsi che tutti gli adesivi siano presenti e leggibili.

Assicurarsi che i manuali dell'operatore, di sicurezza e delle responsabilità siano integri, leggibili e riposti all'interno dell'apposito contenitore presente in piattaforma.

Pericoli legati all'ambiente di lavoro

Non utilizzare la macchina in presenza di atmosfera esplosiva.

Non utilizzare la macchina nel caso in cui l'illuminazione ambiente non garantisca una visibilità sufficiente allo svolgimento del lavoro o allo spostamento in condizioni di sicurezza.

Non utilizzare la macchina in presenza di personale nel raggio di azione della macchina e nelle immediate vicinanze.

Pericolo di lesioni personali

Non utilizzare la macchina in presenza di perdite di olio del sistema idraulico o di aria. Le perdite idrauliche o di aria possono provocare lesioni alla pelle e ustioni.

Utilizzare sempre la macchina in un'area adeguatamente ventilata per prevenire il rischio di avvelenamento da ossido di carbonio.

Il contatto con i componenti presenti all'interno di qualsiasi sportello può causare gravi lesioni personali. L'accesso agli scomparti della macchina deve essere consentito solo al personale abilitato alla manutenzione. Si consiglia di accedere agli scomparti solo durante l'esecuzione del controllo preoperativo. Tutti gli scomparti devono rimanere chiusi e bloccati durante il funzionamento della macchina.

Sicurezza relativa alle batterie

Pericolo di ustioni

Le batterie contengono acido. Indossare sempre indumenti e occhiali protettivi quando si lavora con le batterie.

Non rovesciare l'acido delle batterie e non venire a contatto. Neutralizzare le fuoriuscite di acido dalle batterie con bicarbonato di sodio e acqua.

Pericolo di esplosione

Non avvicinare scintille, fiamme o sigarette accese alle batterie. Le batterie emanano gas esplosivi.

Pericolo di fulminazione

Evitare il contatto con terminali elettrici.

Sicurezza relativa alla linea elettrica saldatrice in piattaforma (se presente)

Leggere, comprendere e osservare accuratamente le avvertenze e le istruzioni fornite con la saldatrice.

Non collegare gli elettrodi della saldatrice o i cavi se non è stata interrotta l'alimentazione della saldatrice sui comandi in piattaforma.

Non utilizzare la macchina se i cavi di alimentazione della saldatrice non sono collegati correttamente.

Collegare i terminali ai connettori a baionetta sulla ralla e sulla piattaforma.

NORME DI SICUREZZA

Legenda adesivi

Gli adesivi dei prodotti Genie utilizzano simboli, codici colore e parole chiave per identificare quanto segue:



Simbolo di pericolo: utilizzato per avvisare il personale di un potenziale pericolo di lesioni personali. Rispettare tutti gli avvisi di sicurezza che seguono questo simbolo per evitare il pericolo di gravi lesioni personali o di morte.

▲ DANGER



Rosso: indica la presenza di una situazione di pericolo imminente che, se non evitata, può provocare gravi lesioni personali o la morte.

▲ WARNING



Arancione: indica la presenza di una situazione di potenziale pericolo che, se non evitata, può provocare gravi lesioni personali o la morte.

▲ CAUTION



Giallo con simbolo di pericolo: indica la presenza di una situazione di potenziale pericolo che, se non evitata, può provocare lesioni di minore o moderata gravità.

CAUTION

Giallo senza simbolo di pericolo: indica la presenza di una situazione di potenziale pericolo che, se non evitata, può provocare danni alla macchina e agli impianti.

NOTICE

Verde: indica le informazioni relative al funzionamento o alla manutenzione.

Legenda

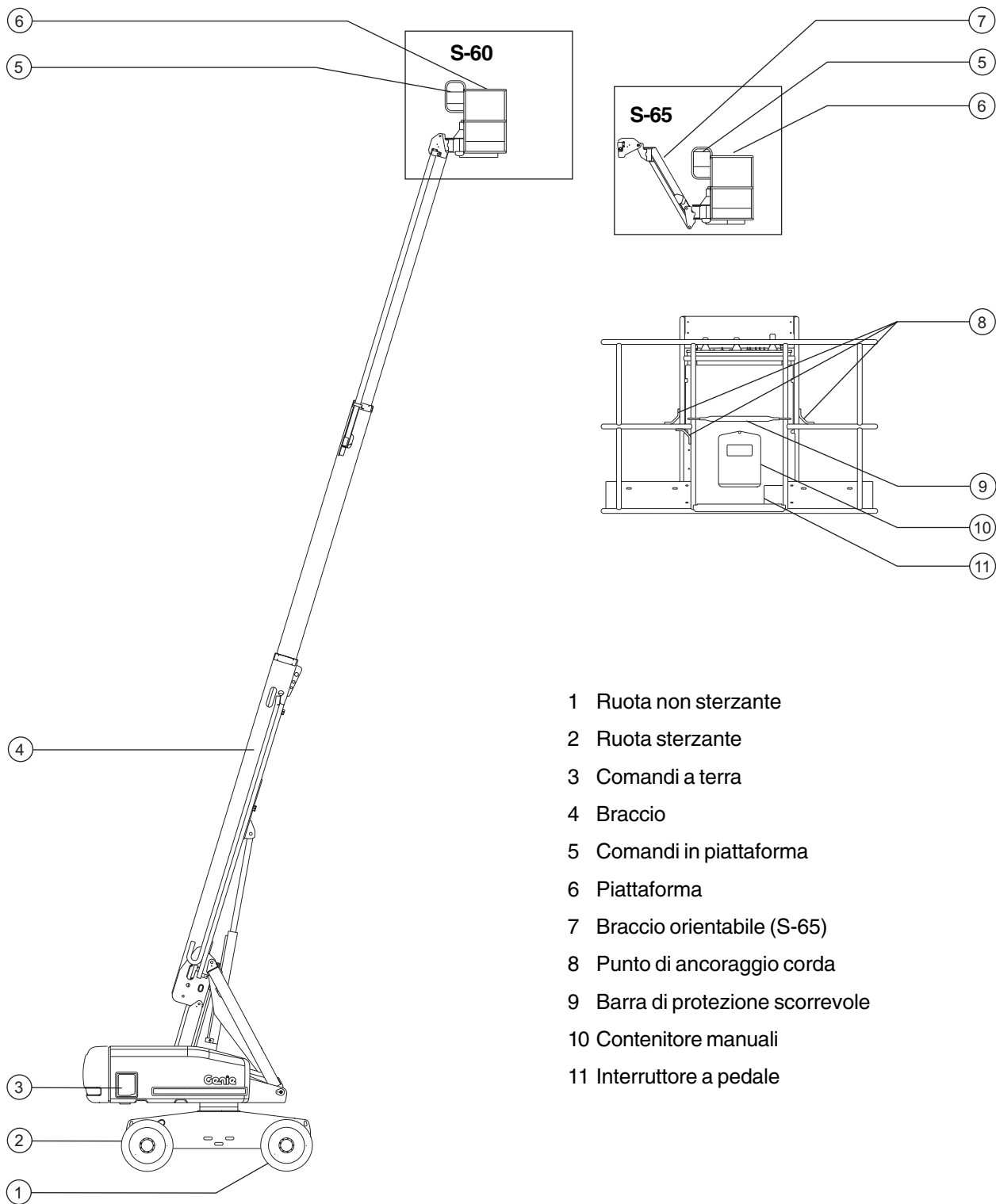

- 1 Ruota non sterzante
- 2 Ruota sterzante
- 3 Comandi a terra
- 4 Braccio
- 5 Comandi in piattaforma
- 6 Piattaforma
- 7 Braccio orientabile (S-65)
- 8 Punto di ancoraggio corda
- 9 Barra di protezione scorrevole
- 10 Contenitore manuali
- 11 Interruttore a pedale

Comandi

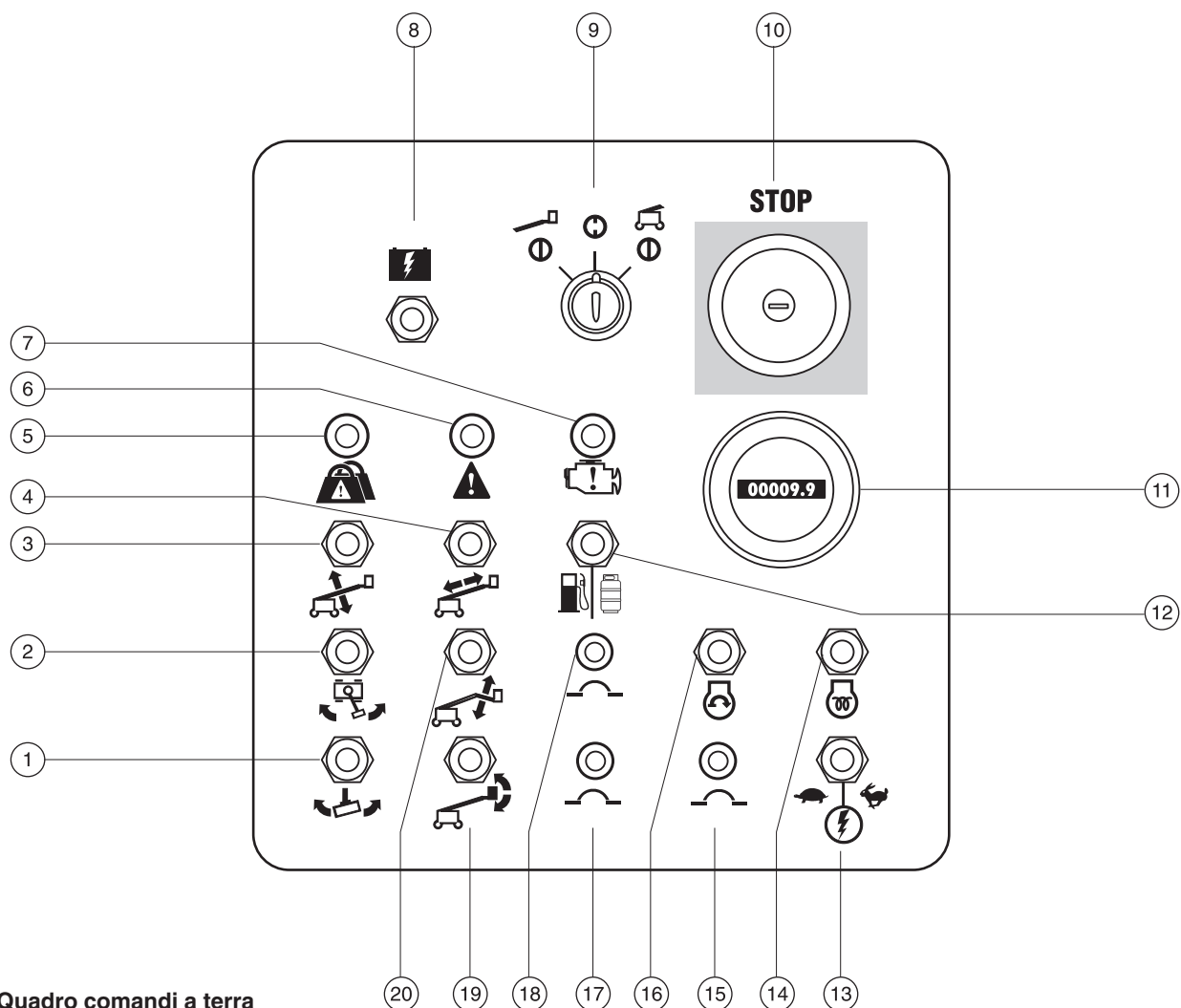

Quadro comandi a terra

Il quadro comandi a terra deve di norma essere usato esclusivamente per sollevare la piattaforma per scopi di messa in deposito e per prove di funzionamento. Il quadro comandi a terra può essere usato in caso di emergenza al fine del salvataggio di una persona impossibilitata a muoversi sulla piattaforma. Quando è attivato il quadro comandi a terra, non sono in funzione i comandi della piattaforma, incluso l'arresto di emergenza.

- | | |
|---|--|
| 1 Interruttore rotazione piattaforma | 12 Modelli benzina/GPL: selettore carburante |
| 2 Interruttore rotazione ralla | 13 Interruttore abilitazione funzioni |
| 3 Interruttore sollevamento/abbassamento braccio | 14 Modelli diesel: interruttore candele di preriscaldamento |
| 4 Interruttore estensione/retrazione braccio | 15 Interruttore da 15A per circuiti elettrici del motore |
| 5 Lampada spia sovraccarico piattaforma (se presente) | 16 Interruttore avviamento motore |
| 6 Spia di indicazione guasti della macchina | 17 Interruttore da 15A per circuiti elettrici dei comandi |
| 7 Spia controllo motore | 18 Interruttore da 20A del sistema di raffreddamento dell'olio e opzioni |
| 8 Interruttore alimentazione ausiliaria | 19 Interruttore livello piattaforma |
| 9 Interruttore a chiave selezione comandi in piattaforma/OFF (SPENTO)/comandi a terra | 20 Solo S-65: interruttore sollevamento/abbassamento braccio orientabile |
| 10 Pulsante rosso di arresto di emergenza | |
| 11 Contaore | |

COMANDI

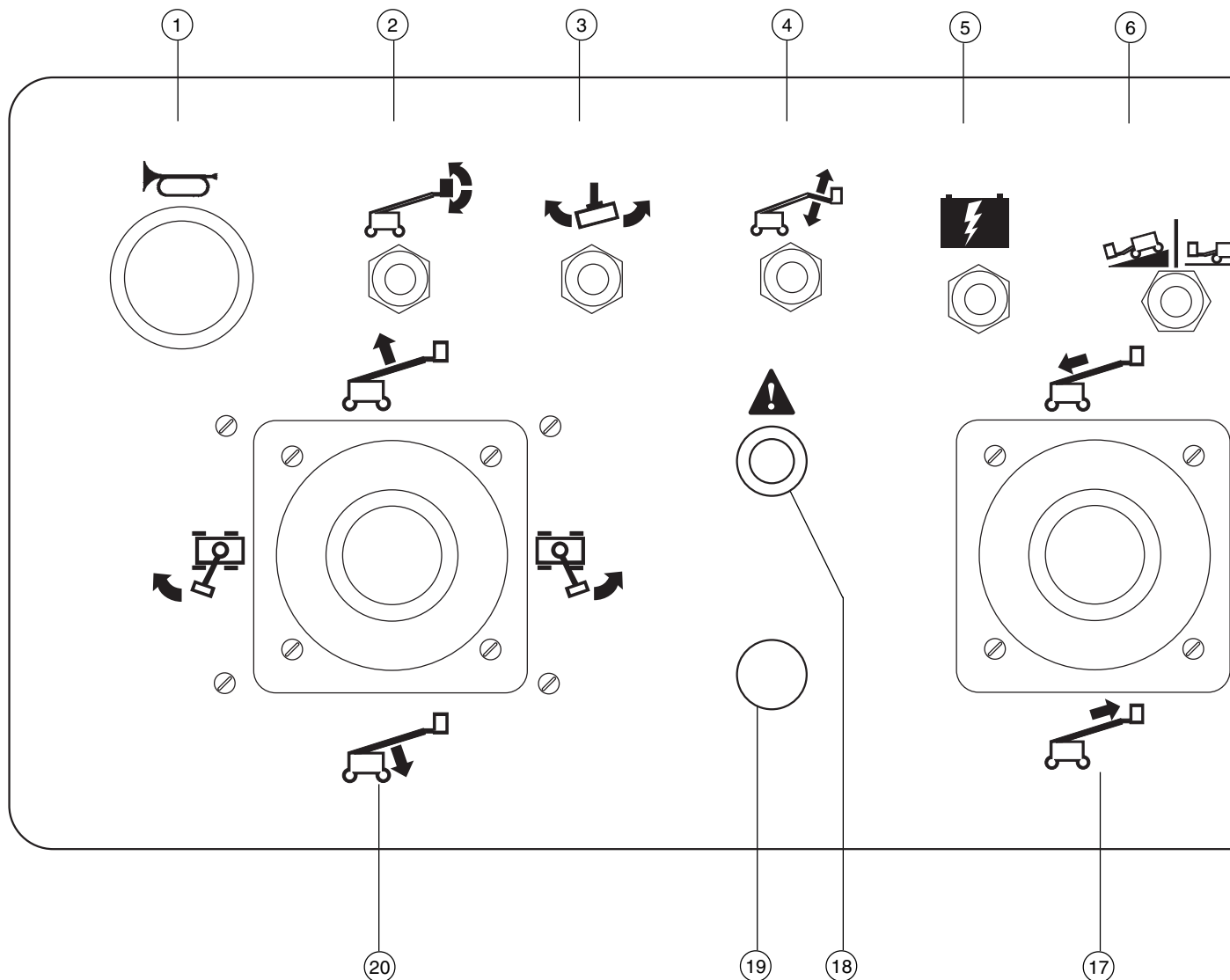

Quadro comandi in piattaforma

- | | |
|--|---|
| <p>1 Pulsante avvisatore acustico</p> <p>2 Interruttore livello piattaforma</p> <p>3 Interruttore rotazione piattaforma</p> <p>4 Solo S-65: interruttore sollevamento/abbassamento braccio orientabile</p> <p>5 Interruttore alimentazione ausiliaria</p> <p>6 Selettore velocità di traslazione</p> <p>7 Interruttore candele di preriscaldamento</p> | <p>8 Interruttore avviamento motore</p> <p>9 Selettore di comando numero di giri motore (giri/min.)</p> <ul style="list-style-type: none"> · icona tartaruga: basso numero di giri attivato con interruttore a pedale · icona lepre: numero elevato di giri attivato con interruttore a pedale <p>10 Modelli benzina/GPL: selettore carburante</p> <p>11 Pulsante rosso di arresto di emergenza</p> |
|--|---|

COMANDI

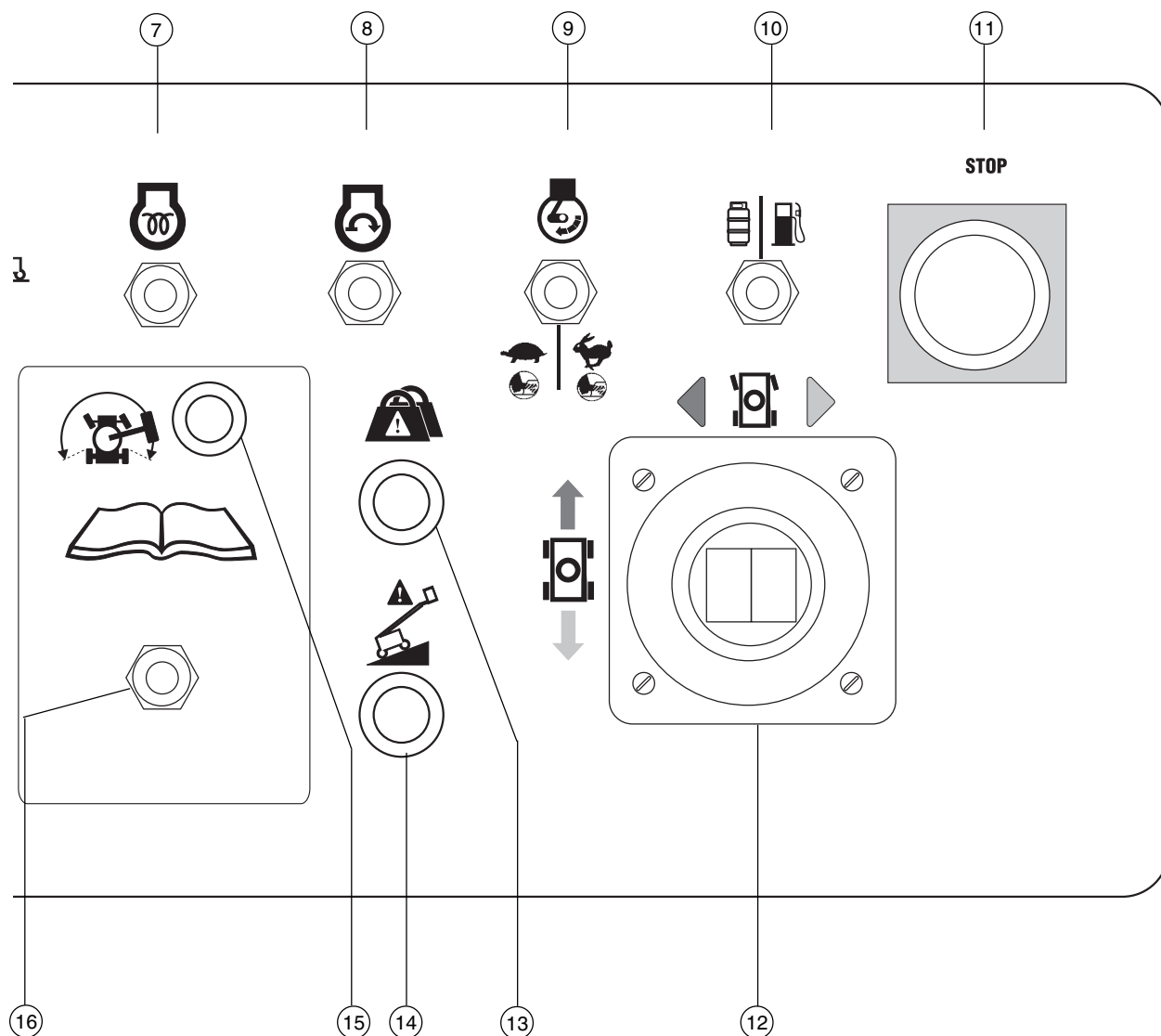

12 Manopola di comando proporzionale a due assi per le funzioni di traslazione e sterzata
OPPURE manopola di comando proporzionale per la funzione di traslazione e interruttore basculante per la funzione di sterzo

13 Lampada spia sovraccarico piattaforma (se presente)

14 Lampada spia macchina non livellata (se presente)

15 Lampada spia abilitazione traslazione

16 Interruttore abilitazione traslazione

17 Manopola di comando proporzionale per le funzioni di estensione/retrazione braccio

18 Spia di indicazione guasti della macchina

19 Utilizzato per dispositivi opzionali

20 Manopola di comando proporzionale a due assi per le funzioni di sollevamento/abbassamento braccio e rotazione ralla destra/sinistra

Controllo preoperativo



In mancanza dei seguenti requisiti, non utilizzare la macchina:

- Apprendere e applicare i principi fondamentali relativi al funzionamento della macchina in condizioni di sicurezza contenuti in questo manuale dell'operatore.
 - 1 Evitare situazioni di pericolo.
- 2 Eseguire sempre il controllo preoperativo. Prendere visione e comprendere il controllo preoperativo prima di procedere al capitolo successivo.**
 - 3 Eseguire sempre la prova delle funzioni prima di utilizzare la macchina.
 - 4 Controllare l'area di lavoro.
 - 5 Utilizzare la macchina soltanto per le funzioni per cui è stata progettata.

Elementi fondamentali

L'operatore è responsabile dell'esecuzione del controllo preoperativo e della manutenzione ordinaria.

Il controllo preoperativo è un'ispezione visiva eseguita dall'operatore prima di ogni turno di lavoro. Il controllo deve essere eseguito sulla macchina per determinare se esistono delle anomalie prima che l'operatore proceda alla prova delle funzioni.

Il controllo preoperativo serve inoltre a stabilire se sono necessarie procedure di manutenzione ordinaria. L'operatore può eseguire solo la manutenzione ordinaria specificata nel presente manuale.

Consultare l'elenco nella pagina successiva e verificare ciascun componente.

Se si rileva un danno o una modifica non autorizzata alla macchina rispetto alle condizioni originarie, contrassegnare e porre fuori servizio la macchina.

Le riparazioni devono essere eseguite esclusivamente da personale tecnico qualificato, in base alle specifiche tecniche del produttore. Dopo aver completato le riparazioni, l'operatore deve eseguire nuovamente il controllo preoperativo prima di procedere alla prova delle funzioni.

Gli interventi di manutenzione programmata devono essere eseguiti da personale tecnico qualificato, in base alle specifiche tecniche del produttore e ai requisiti elencati nel manuale di manutenzione relativo a questa macchina.

CONTROLLO PREOPERATIVO

Controllo preoperativo

- Assicurarsi che i manuali dell'operatore, delle norme di sicurezza e delle responsabilità siano integri, leggibili e riposti all'interno dell'apposito contenitore presente in piattaforma.
- Assicurarsi che tutti gli adesivi siano presenti e leggibili. Consultare il capitolo Adesivi.
- Controllare eventuali perdite di olio del motore e il corretto livello dell'olio. Aggiungere olio se necessario. Consultare il capitolo Manutenzione.
- Controllare eventuali perdite di olio del sistema idraulico e il corretto livello dell'olio. Aggiungere olio se necessario. Consultare il capitolo Manutenzione.
- Controllare eventuali perdite di liquido refrigerante del motore e il corretto livello del liquido refrigerante. Aggiungere liquido refrigerante se necessario. Consultare il capitolo Manutenzione.
- Controllare eventuali perdite di fluido delle batterie e il corretto livello del fluido. Aggiungere acqua distillata se necessario. Consultare il capitolo Manutenzione.
- Controllare la corretta pressione degli pneumatici. Aggiungere aria se necessario. Consultare il capitolo Manutenzione.

Controllare i seguenti componenti o le seguenti aree per rilevare eventuali danni, componenti mancanti o non adeguatamente montati e modifiche non autorizzate:

- Componenti elettrici, cablaggi e cavi elettrici
- Tubazioni idrauliche, raccordi, cilindri e distributori
- Serbatoi carburante e idraulico
- Motori di traslazione e della ralla e mozzi di trasmissione
- Pattini frenanti braccio
- Pneumatici e ruote

- Motore e relativi componenti
- Interruttori di fine corsa e avvisatore acustico
- Lampeggiatori e allarmi (se presenti)
- Dadi, bulloni e altri fermi
- Barra di protezione o cancello d'ingresso della piattaforma

Controllare nell'intera macchina l'eventuale presenza di:

- Incrinature nelle saldature o nei componenti strutturali
- Ammaccature o danni alla macchina
- Ruggine, ossidazione o corrosione eccessive
- Assicurarsi che tutti i componenti strutturali e altri componenti critici siano presenti e tutti i relativi fermi e i perni siano montati e adeguatamente serrati
- Dopo aver completato il controllo, accertarsi che tutti i coperchi degli scomparti siano montati nella giusta posizione e bloccati.

Manutenzione



Osservare e rispettare:

- ☑ L'operatore può eseguire solo la manutenzione ordinaria specificata nel presente manuale.
- ☑ Gli interventi di manutenzione programmata devono essere completati da personale tecnico qualificato, in base alle specifiche tecniche del produttore e ai requisiti elencati nel manuale relativo alle responsabilità.

Legenda dei simboli di manutenzione

AVVISO

I seguenti simboli sono stati utilizzati in questo manuale per semplificare la comunicazione delle istruzioni. Uno o più simboli all'inizio di una procedura di manutenzione indicano le seguenti situazioni.



Indica che per l'esecuzione della procedura è necessario l'utilizzo di attrezzi.



Indica che per l'esecuzione della procedura sono necessari nuovi componenti.



Indica che è necessario eseguire la procedura a motore freddo.

Controllo del livello olio motore



Il mantenimento del livello appropriato dell'olio del motore è fondamentale per il corretto funzionamento e per la durata utile del motore. La messa in funzione della macchina con un livello errato dell'olio può danneggiare i componenti del motore.

AVVISO Controllare il livello dell'olio a motore spento.

- 1 Controllare l'asta di livello dell'olio. Aggiungere olio se necessario.

Modelli Perkins 404-22

Tipo di olio	15W-40
Tipo di olio – climi freddi	5W-40

Modelli Ford LRG-425 EFI (conforme EPA)

Tipo di olio	10W-40
Tipo di olio – climi freddi	5W-30

Modelli Deutz F3L 2011F

Tipo di olio	15W-40
Tipo di olio – climi freddi	5W-30

Modelli Ford LRG-423 (conforme EPA)

Tipo di olio	5W-20
Tipo di olio - climi freddi	5W-20

Controllo del livello dell'olio del sistema idraulico



Per il corretto funzionamento della macchina è necessario assicurarsi che il livello dell'olio del sistema idraulico sia adeguato. L'errato livello dell'olio del sistema idraulico può danneggiarne i componenti. I controlli giornalieri consentono al responsabile di rilevare variazioni del livello dell'olio che possano indicare la presenza di guasti nel sistema idraulico.

- 1 Assicurarsi che il braccio sia in posizione retratta, quindi controllare visivamente l'indicatore di livello a vista che si trova sul fianco del serbatoio dell'olio del sistema idraulico. Aggiungere olio se necessario.
- ⊙ Risultato: il livello dell'olio del sistema idraulico deve essere compreso entro i 5 cm superiori dell'indicatore di livello a vista.
- 2 Aggiungere olio se necessario.

Specifiche tecniche dell'olio del sistema idraulico

Tipo di olio del sistema idraulico	Chevron Rykon Premium MV equivalente
------------------------------------	--------------------------------------

Controllo del liquido refrigerante motore - Modelli con raffreddamento a liquido refrigerante



Il mantenimento del livello appropriato del liquido refrigerante motore è fondamentale per la durata utile del motore. Livelli non appropriati di liquido refrigerante influiscono negativamente sulla funzione di raffreddamento e provocano danni ai componenti del motore. I controlli giornalieri consentono al responsabile di rilevare le variazioni del livello del liquido refrigerante, sintomo della presenza di guasti del sistema di raffreddamento.

ATTENZIONE Pericolo di ustioni. Fare attenzione a parti del motore roventi e al liquido refrigerante. Il contatto con parti del motore roventi e/o con il liquido refrigerante può causare gravi ustioni.

- 1 Controllare il livello del liquido nel serbatoio di recupero del liquido refrigerante. Aggiungere liquido se necessario.
- ⊙ Risultato: il livello del liquido deve trovarsi in corrispondenza del segno FULL (PIENO).

AVVISO Non rimuovere il tappo dal radiatore.

MANUTENZIONE

Controllo delle batterie

Le buone condizioni delle batterie sono fondamentali per il corretto funzionamento del motore e per le condizioni di sicurezza operative. Livelli non appropriati di liquido o cavi e connessioni danneggiati possono causare danni ai componenti del motore e provocare condizioni di pericolo.

AVVERTENZA Pericolo di fulminazione. Il contatto con circuiti sotto corrente può provocare la morte o gravi lesioni personali. Non indossare anelli, orologi o altri monili metallici.

AVVERTENZA Pericolo di lesioni personali. Le batterie contengono acido. Non rovesciare l'acido delle batterie e non venirne a contatto. Neutralizzare le fuoriuscite di acido dalle batterie con bicarbonato di sodio e acqua.

- 1 Indossare indumenti e occhiali protettivi.
- 2 Assicurarci che i morsetti dei cavi delle batterie siano ben serrati e non corrosi.
- 3 Assicurarci che i supporti di blocco delle batterie siano posizionati correttamente.
- 4 Rimuovere i coperchi di sfiato delle batterie.
- 5 Controllare il livello dell'acido delle batterie. Se necessario, riempire con acqua distillata fino alla base del tubo di riempimento delle batterie. Non superare il livello indicato.
- 6 Montare i coperchi di sfiato.

AVVISO L'aggiunta di protezioni ai terminali e di un composto sigillante per la prevenzione della corrosione contribuiscono ad evitare la corrosione dei terminali e dei cavi delle batterie.

Controllo della pressione degli pneumatici

PERICOLO Pericolo di ribaltamento. Uno pneumatico troppo gonfio può esplodere e compromettere la stabilità della macchina causandone il ribaltamento.

PERICOLO Pericolo di ribaltamento. L'utilizzo di prodotti per la riparazione temporanea di pneumatici sgonfi può causare il cedimento dello pneumatico compromettendo la stabilità della macchina e causandone il ribaltamento.

AVVERTENZA Pericolo di lesioni personali. Uno pneumatico eccessivamente gonfiato può scoppiare e può causare gravi lesioni o la morte.

AVVISO Non è necessario eseguire questa procedura su macchine fornite di pneumatici con riempimento in gomma espansa.

- 1 Controllare ciascuno pneumatico mediante un manometro per la pressione dell'aria. Aggiungere aria se necessario.

Pressione pneumatici	4,92 bar
Pressione pneumatici a profilo largo	4,21 bar

Manutenzione programmata

I controlli di manutenzione devono essere eseguiti su base trimestrale, annuale e ogni due anni da personale tecnico qualificato alla manutenzione della macchina in base alle procedure specificate nel manuale di manutenzione.

I controlli e gli interventi di manutenzione descritti nel manuale di manutenzione richiedono che il responsabile qualificato conservi per cinque anni i risultati di tutti i controlli e gli interventi di manutenzione.

Le macchine che sono state fuori servizio per più di tre mesi devono essere sottoposte al controllo trimestrale prima di essere riutilizzate.

Prova delle funzioni

Registro di controllo

Le verifiche di manutenzione effettuate su questa macchina devono essere registrate su un documento denominato Registro di controllo. Il Registro di controllo è un documento dove devono essere registrate anche la sostituzione di componenti dell'impianto idraulico, dell'impianto elettrico, di meccanismi o elementi strutturali, di dispositivi di sicurezza, nonché avarie di una certa entità e relative riparazioni.

Il Registro di controllo è da considerarsi come parte integrante della macchina e deve accompagnarla per tutta la vita, fino allo smantellamento finale.

Il Registro di controllo deve essere tenuto a disposizione dell'autorità di vigilanza competente per un periodo di cinque anni dall'ultima registrazione o fino alla messa fuori esercizio della macchina, se avviene prima.

Un documento attestante l'esecuzione dell'ultima verifica deve accompagnare la macchina ovunque sia utilizzata.



In mancanza dei seguenti requisiti, non utilizzare la macchina:

- Apprendere e applicare i principi fondamentali relativi al funzionamento della macchina in condizioni di sicurezza contenuti in questo manuale dell'operatore.
 - 1 Evitare situazioni di pericolo.
 - 2 Eseguire sempre il controllo preoperativo.
- 3 Eseguire sempre la prova delle funzioni prima di utilizzare la macchina.**

Prendere visione e comprendere la prova delle funzioni prima di procedere al capitolo successivo.

 - 4 Controllare l'area di lavoro.
 - 5 Utilizzare la macchina soltanto per le funzioni per cui è stata progettata.

Elementi fondamentali

La prova delle funzioni è stata progettata per rilevare eventuali guasti prima di utilizzare la macchina. L'operatore deve attenersi alle istruzioni dettagliate per eseguire la prova di tutte le funzioni della macchina.

Una macchina guasta non deve mai essere utilizzata. Se si rilevano guasti, la macchina deve essere contrassegnata e posta fuori servizio. Le riparazioni devono essere eseguite esclusivamente da personale tecnico qualificato, in base alle specifiche tecniche del produttore.

Dopo aver completato le riparazioni, l'operatore deve eseguire nuovamente il controllo preoperativo e la prova delle funzioni prima di utilizzare la macchina.

PROVA DELLE FUNZIONI

- 1 Scegliere un'area di prova stabile, livellata e libera da ostacoli.

Comandi a terra

- 2 Posizionare l'interruttore a chiave su comandi a terra.
 - 3 Estrarre il pulsante rosso di arresto di emergenza in posizione acceso.
- ⊙ Risultato: il lampeggiatore (se presente) deve lampeggiare.
- 4 Avviare il motore (consultare il capitolo Istruzioni operative).

Prova di arresto di emergenza

- 5 Premere il pulsante rosso di arresto di emergenza portandolo sulla posizione spento.
- ⊙ Risultato: il motore si spegne e nessuna funzione deve essere operativa.
- 6 Estrarre il pulsante rosso di arresto di emergenza in posizione acceso e riavviare il motore.

Prova delle funzioni della macchina

- 7 Non mantenere azionato l'interruttore abilitazione funzioni su posizioni laterali. Azionare ciascun interruttore a levetta funzioni piattaforma e braccio.
- ⊙ Risultato: tutte le funzioni relative alla piattaforma e al braccio non devono essere operative.
- 8 Mantenere azionato l'interruttore abilitazione funzioni in una delle due posizioni laterali e azionare ciascun interruttore a levetta funzioni piattaforma e braccio.
- ⊙ Risultato: tutte le funzioni piattaforma e braccio devono essere operative per un ciclo completo. Il cicalino di segnalazione abbassamento (se presente) deve suonare durante l'abbassamento del braccio.



Prova del sensore d'inclinazione

- 9 Estrarre il pulsante rosso di arresto di emergenza sui comandi in piattaforma in posizione acceso. Posizionare l'interruttore a chiave su comandi in piattaforma.
- 10 Aprire la calotta ralla sul lato del serbatoio e individuare il sensore d'inclinazione accanto al serbatoio del carburante.
- 11 Premere verso il basso su un lato del sensore di inclinazione.
- ⊙ Risultato: l'allarme in piattaforma deve suonare.

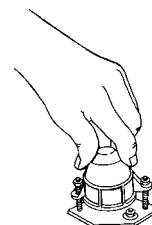

Prova dei comandi ausiliari

- 12 Posizionare l'interruttore a chiave su comandi a terra e spegnere il motore.
- 13 Estrarre il pulsante rosso di arresto di emergenza in posizione acceso.
- 14 Mantenere azionato l'interruttore alimentazione ausiliaria su acceso e azionare contemporaneamente ciascun interruttore a levetta funzioni braccio.



Nota: per ridurre il consumo di energia delle batterie, eseguire la prova di ciascuna funzione per un ciclo parziale.

- ⊙ Risultato: tutte le funzioni del braccio devono essere operative.

PROVA DELLE FUNZIONI

Comandi in piattaforma

Prova di arresto di emergenza

- 15 Posizionare l'interruttore a chiave su comandi in piattaforma e riavviare il motore.
- 16 Premere il pulsante rosso di arresto di emergenza sui comandi in piattaforma portandolo sulla posizione spento.
- ⊙ Risultato: il motore si spegne e nessuna funzione deve essere operativa.
- 17 Estrarre il pulsante rosso di arresto di emergenza e riavviare il motore.

Prova dell'avvisatore acustico

- 18 Premere il pulsante avvisatore acustico.
- ⊙ Risultato: l'avvisatore acustico deve suonare.

Prova dell'interruttore a pedale

- 19 Premere il pulsante rosso di arresto di emergenza sui comandi in piattaforma portandolo sulla posizione spento.
- 20 Estrarre il pulsante rosso di arresto di emergenza in posizione acceso ma non avviare il motore.
- 21 Premere l'interruttore a pedale verso il basso e provare ad avviare il motore spostando l'interruttore a levetta del motorino di avviamento in una delle due posizioni laterali.
- ⊙ Risultato: il motore non deve avviarsi.
- 22 Non premere verso il basso l'interruttore a pedale. Riavviare il motore.
- 23 Non premere verso il basso l'interruttore a pedale. Eseguire una prova di ciascuna funzione della macchina.
- ⊙ Risultato: le funzioni della macchina non devono essere operative.

Prova delle funzioni della macchina

- 24 Premere verso il basso l'interruttore a pedale.
- 25 Azionare ciascun interruttore a levetta o manopola di comando funzioni della macchina.
- ⊙ Risultato: tutte le funzioni piattaforma e braccio devono funzionare per un ciclo completo.

Prova dello sterzo

- 26 Premere verso il basso l'interruttore a pedale.
- 27 Premere l'interruttore basculante sull'estremità della manopola di comando traslazione nella direzione indicata dal triangolo blu sul quadro comandi OPPURE spostare lentamente la manopola di comando traslazione/sterzata nella direzione indicata dal triangolo blu.
- ⊙ Risultato: le ruote sterzanti devono girare nella direzione indicata dai triangoli blu sullo chassis organi di traslazione.
- 28 Premere l'interruttore basculante nella direzione indicata dal triangolo giallo sul quadro comandi OPPURE spostare lentamente la manopola di comando traslazione/sterzata nella direzione indicata dal triangolo giallo.
- ⊙ Risultato: le ruote sterzanti devono girare nella direzione indicata dai triangoli gialli sullo chassis organi di traslazione.

PROVA DELLE FUNZIONI

Prova traslazione e frenata

- 29 Premere verso il basso l'interruttore a pedale.
- 30 Spostare lentamente la manopola di comando traslazione nella direzione indicata dalla freccia blu sul quadro comandi fino a quando la macchina comincia a spostarsi, quindi riportare la manopola nella posizione centrale.
- ⊙ Risultato: la macchina deve spostarsi nella direzione indicata dalla freccia blu sullo chassis organi di traslazione per poi fermarsi bruscamente.
- 31 Spostare lentamente la manopola di comando traslazione nella direzione indicata dalla freccia gialla sul quadro comandi fino a quando la macchina comincia a spostarsi, quindi riportare la manopola nella posizione centrale.
- ⊙ Risultato: la macchina deve spostarsi nella direzione indicata dalla freccia gialla sullo chassis organi di traslazione per poi fermarsi bruscamente.

Nota: i freni devono mantenere la macchina ferma sulla pendenza massima superabile dalla macchina.

Controllo dell'assale oscillante (se presente)

- 32 Avviare il motore dai comandi in piattaforma.
- 33 Eseguire la traslazione della ruota sterzante di destra su un blocco o uno scalino di 15 cm.
- ⊙ Risultato: i tre pneumatici rimanenti devono mantenere una perfetta aderenza al suolo.
- 34 Eseguire la traslazione della ruota sterzante di sinistra su un blocco o scalino di 15 cm.
- ⊙ Risultato: i tre pneumatici rimanenti devono mantenere una perfetta aderenza al suolo.
- 35 Eseguire la traslazione di entrambe le ruote sterzanti su un blocco o uno scalino di 15 cm.
- ⊙ Risultato: le ruote non sterzanti devono mantenere una perfetta aderenza al suolo.

Prova del sistema di abilitazione traslazione

- 36 Premere verso il basso l'interruttore a pedale e abbassare il braccio in posizione retratta.
- 37 Ruotare la ralla fino a portare il braccio oltre una delle ruote non sterzanti.

- ⊙ Risultato: la lampada spia abilitazione traslazione deve accendersi e rimanere accesa mentre il braccio si trova in qualsiasi punto compreso nel campo di azione illustrato in figura.



- 38 Spostare la manopola di comando traslazione dal centro.
- ⊙ Risultato: la funzione di traslazione non deve essere operativa.
- 39 Spostare e mantenere azionato l'interruttore abilitazione traslazione in una delle due posizioni laterali e spostare lentamente dal centro la manopola di comando traslazione.
- ⊙ Risultato: la funzione di traslazione deve essere operativa.

Nota: quando il sistema di abilitazione traslazione è attivo, la macchina può eseguire la traslazione nella direzione opposta rispetto alla direzione in cui viene spostata la manopola di comando traslazione e sterzata.

Utilizzare le frecce direzione con codice colore sui comandi in piattaforma e sullo chassis organi di traslazione per identificare la direzione in cui si sposterà la macchina.

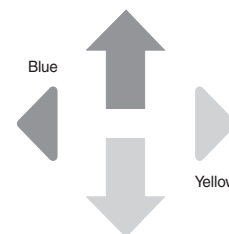

PROVA DELLE FUNZIONI

Prova velocità di traslazione ridotta

- 40 Premere verso il basso l'interruttore a pedale.
- 41 Sollevare il braccio leggermente rispetto alla posizione orizzontale.



- 42 Spostare lentamente la manopola di comando traslazione sulla posizione di massima traslazione.
- ⊙ Risultato: la massima velocità di traslazione raggiungibile con il braccio sollevato non deve superare 30 cm al secondo.
- 43 Abbassare il braccio in posizione retratta.
- 44 Estendere il braccio di 30 cm.
- 45 Spostare lentamente la manopola di comando traslazione sulla posizione di massima traslazione.
- ⊙ Risultato: la massima velocità di traslazione raggiungibile con il braccio esteso non deve superare 30 cm al secondo.

Se la velocità di traslazione con il braccio sollevato oppure esteso supera 30 cm al secondo, contrassegnare immediatamente la macchina e porla fuori servizio.

Prova dei comandi ausiliari

- 46 Spegner il motore.
- 47 Estrarre il pulsante rosso di arresto di emergenza in posizione acceso.
- 48 Premere verso il basso l'interruttore a pedale.
- 49 Mantenere azionato l'interruttore alimentazione ausiliaria su acceso e azionare contemporaneamente ciascuna manopola di comando o interruttore a levetta delle funzioni.

Nota: per ridurre il consumo di energia delle batterie, eseguire la prova di ciascuna funzione per un ciclo parziale.

- ⊙ Risultato: tutte le funzioni braccio e sterzata devono essere operative. Le funzioni di traslazione non devono essere operative se si utilizza l'alimentazione ausiliaria.

Prova della funzione di sollevamento/traslazione (se presente)

- 50 Premere verso il basso l'interruttore a pedale.
- 51 Spostare la manopola di comando traslazione dal centro.
- 52 Azionare ciascun interruttore a levetta funzioni braccio.
- ⊙ Risultato: nessuna funzione del braccio deve essere operativa. La macchina si sposterà nella direzione indicata sul quadro comandi.

Controllo dell'area di lavoro



In mancanza dei seguenti requisiti, non utilizzare la macchina:

- Apprendere e applicare i principi fondamentali relativi al funzionamento della macchina in condizioni di sicurezza contenuti in questo manuale dell'operatore.
 - 1 Evitare situazioni di pericolo.
 - 2 Eseguire sempre il controllo preoperativo.
 - 3 Eseguire sempre la prova delle funzioni prima di utilizzare la macchina.
 - 4 Controllare l'area di lavoro.**

Prendere visione e comprendere il controllo dell'area di lavoro prima di procedere al capitolo successivo.
 - 5 Utilizzare la macchina soltanto per le funzioni per cui è stata progettata.

Elementi fondamentali

Il controllo dell'area di lavoro aiuta l'operatore nel determinare se l'area di lavoro è compatibile con il funzionamento della macchina in condizioni di sicurezza. Il controllo deve essere eseguito dall'operatore prima di trasportare la macchina sul luogo di lavoro.

È responsabilità dell'operatore apprendere e ricordare i pericoli relativi all'area di lavoro e, conseguentemente, essere pronto ad evitarli durante lo spostamento, la predisposizione e il funzionamento della macchina.

Controllo dell'area di lavoro

Riconoscere ed evitare le seguenti situazioni di pericolo:

- Dirupi o fossati
- Cunette, ostruzioni lungo la pavimentazione o detriti
- Superfici in pendenza
- Superfici non stabili o scivolose
- Ostacoli presenti al di sopra della macchina e linee ad alta tensione
- Ambienti pericolosi
- Superfici portanti non idonee a sostenere tutte le sollecitazioni di carico provocate dalla macchina
- Vento oltre i 12,5 m/s e condizioni atmosferiche sfavorevoli (pioggia, neve, ecc.)
- Temperatura ambientale inferiore a -20°C o superiore a 40°C
- Presenza di atmosfera esplosiva
- Scarsa o insufficiente illuminazione
- Insufficiente ventilazione
- Presenza di personale non autorizzato
- Altre condizioni di potenziale pericolo

Istruzioni operative



In mancanza dei seguenti requisiti, non utilizzare la macchina:

- Apprendere e applicare i principi fondamentali relativi al funzionamento della macchina in condizioni di sicurezza contenuti in questo manuale dell'operatore.
 - 1 Evitare situazioni di pericolo.
 - 2 Eseguire sempre il controllo preoperativo.
 - 3 Eseguire sempre la prova delle funzioni prima di utilizzare la macchina.
 - 4 Controllare l'area di lavoro.
 - 5 Utilizzare la macchina soltanto per le funzioni per cui è stata progettata.**

Elementi fondamentali

Il capitolo Istruzioni operative fornisce le istruzioni relative a ciascun aspetto del funzionamento della macchina. È responsabilità dell'operatore seguire tutte le norme di sicurezza e le istruzioni contenute nei manuali dell'operatore, di sicurezza e delle responsabilità.

L'utilizzo della macchina per scopi diversi dal sollevamento di personale, attrezzi e materiali a un sito di lavoro aereo può causare condizioni di pericolo.

La macchina deve essere utilizzata soltanto da personale qualificato e autorizzato. Se la macchina deve essere utilizzata da più di un operatore in momenti diversi durante lo stesso turno di lavoro, tutti gli operatori devono essere qualificati e devono attenersi alle norme e alle istruzioni relative alla sicurezza contenute nei manuali dell'operatore, di sicurezza e delle responsabilità. Ogni nuovo operatore deve pertanto eseguire il controllo preoperativo, la prova delle funzioni e il controllo dell'area di lavoro prima di utilizzare la macchina.

ISTRUZIONI OPERATIVE

Avviamento del motore

- 1 Sui comandi a terra, posizionare l'interruttore a chiave nella posizione desiderata.
- 2 Assicurarsi che i pulsanti rossi di arresto di emergenza sui comandi a terra e su quelli in piattaforma siano posizionati su acceso.

Modelli benzina/GPL

- 3 Selezionare il tipo di alimentazione spostando il selettore carburante sulla posizione desiderata.
- 4 Spostare l'interruttore a levetta del motorino di avviamento in una delle due posizioni laterali. Se il motore non si avvia oppure si spegne, il ritardo di riavviamento motore disattiva l'interruttore di avviamento per 3 secondi.

Modelli diesel

- 3 Spostare l'interruttore delle candele di preriscaldamento in una delle due posizioni laterali per 3-5 secondi.
- 4 Spostare l'interruttore a levetta del motorino di avviamento in una delle due posizioni laterali. Se il motore non si avvia oppure si spegne, il ritardo di riavviamento motore disattiva l'interruttore di avviamento per 3 secondi.

Tutti i modelli

Se il motore non parte dopo aver azionato l'avviamento per 15 secondi, individuare la causa e procedere alla riparazione degli eventuali guasti. Attendere 60 secondi prima di riavviare il motore.

In climi freddi, con temperature di -6°C e inferiori, per prevenire danni al sistema idraulico, riscaldare il motore per 5 minuti prima di utilizzare la macchina.

In condizioni climatiche rigide, con temperature di -18°C e inferiori, le macchine devono essere fornite di kit opzionali per l'avviamento a freddo del motore. L'avviamento del motore con temperature al di sotto di -18°C può richiedere l'utilizzo di una batteria ausiliaria di avviamento.

Modelli benzina/GPL: in climi freddi, con temperature di -6°C e inferiori, avviare a benzina, riscaldare il motore per 2 minuti e quindi passare a GPL. I motori caldi possono essere avviati direttamente a GPL.

Arresto di emergenza

Premere il pulsante rosso di arresto di emergenza sui comandi a terra o su quelli in piattaforma portandolo sulla posizione spento per arrestare tutte le funzioni e spegnere il motore.

Procedere alla riparazione di qualsiasi funzione che non viene interrotta quando viene premuto il pulsante rosso di arresto di emergenza.

La selezione e l'utilizzo dei comandi a terra prevalgono sul pulsante rosso di arresto di emergenza in piattaforma.

Comandi ausiliari

Utilizzare l'alimentazione ausiliaria in caso di guasto dell'alimentazione principale (motore).

- 1 Posizionare l'interruttore a chiave su comandi a terra oppure su quelli in piattaforma.
- 2 Estrarre il pulsante rosso di arresto di emergenza in posizione acceso.
- 3 Quando si utilizzano i comandi ausiliari in piattaforma, premere verso il basso l'interruttore a pedale.
- 4 Mantenere azionato l'interruttore alimentazione ausiliaria e attivare la funzione desiderata.



La funzione di traslazione non è operativa se si utilizza l'alimentazione ausiliaria.

ISTRUZIONI OPERATIVE

Manovra da terra

- 1 Posizionare l'interruttore a chiave su comandi a terra.
- 2 Estrarre il pulsante rosso di arresto di emergenza in posizione acceso.
- 3 Modelli benzina/GPL: selezionare il tipo di alimentazione spostando il selettore carburante sulla posizione desiderata.
- 4 Avviare il motore.

Posizionamento della piattaforma

- 1 Mantenere azionato l'interruttore abilitazione funzioni in una delle due posizioni laterali.
- 2 Spostare l'interruttore a levetta appropriato in base ai simboli presenti sul quadro comandi.



Le funzioni di traslazione e di sterzata non sono disponibili sui comandi a terra.

Manovra dalla piattaforma

- 1 Posizionare l'interruttore a chiave su comandi in piattaforma ed estrarre la chiave.
- 2 Estrarre entrambi i pulsanti rossi di arresto di emergenza sui comandi a terra e su quelli in piattaforma sulla posizione acceso.
- 3 Modelli benzina/GPL: selezionare il tipo di alimentazione spostando il selettore carburante sulla posizione desiderata.
- 4 Avviare il motore. Non premere verso il basso l'interruttore a pedale quando si avvia il motore.

Posizionamento della piattaforma

- 1 Premere verso il basso l'interruttore a pedale.
- 2 Spostare lentamente la manopola di comando oppure spostare l'interruttore a levetta della funzione appropriata, in base ai simboli presenti sul quadro comandi.

Sterzata

- 1 Premere verso il basso l'interruttore a pedale.
- 2 Girare le ruote sterzanti utilizzando l'interruttore basculante presente sulla parte superiore della manopola di comando traslazione.

Utilizzare i triangoli direzione con codice colore sui comandi in piattaforma e sullo chassis organi di traslazione per identificare la direzione di sterzata delle ruote.

Traslazione

- 1 Premere verso il basso l'interruttore a pedale.
- 2 Aumentare la velocità: spostare lentamente dal centro la manopola di comando traslazione.

Diminuire la velocità: spostare lentamente verso il centro la manopola di comando traslazione.

Arresto: riportare la manopola di comando traslazione in posizione centrale oppure rilasciare l'interruttore a pedale.

Utilizzare le frecce direzione con codice colore sui comandi in piattaforma e sullo chassis organi di traslazione per identificare la direzione di spostamento della macchina.

La velocità di traslazione della macchina è ridotta quando il braccio è sollevato oppure si trova in posizione estesa.

ISTRUZIONI OPERATIVE

Manovra della macchina su pendenze

Determinare i limiti massimi di pendenza in salita, in discesa e laterale per la macchina e la gradazione della pendenza.



Limite di pendenza massimo, contrappeso in salita (grado di pendenza):
2WD: 30% (17°)
4WD: 45% (24°)



Limite di pendenza massimo, contrappeso in discesa:
2WD: 10% (6°)
4WD: 30% (17°)



Pendenza laterale massima:
25% (14°)

Nota: il limite di pendenza è soggetto alle condizioni del terreno e a una trazione adeguata. La definizione di grado di pendenza si applica solo alla configurazione con contrappeso orientato verso la parte ascendente della pendenza.

Assicurarsi che il braccio sia al di sotto dell'orizzonte e che la piattaforma si trovi in una posizione compresa tra le ruote non sterzanti.

Spostare l'interruttore di selezione della velocità di traslazione sul simbolo della macchina inclinata.

Determinazione della gradazione della pendenza:

Misurare la pendenza con un inclinometro digitale OPPURE attenersi alla procedura descritta di seguito.

Sono necessari i seguenti elementi:

- Una livella da carpentiere
- Un blocco di legno diritto, della lunghezza di almeno 1 m
- Un metro a nastro

Posizionare il blocco di legno sulla pendenza.

Posizionare la livella sul blocco di legno in corrispondenza dell'estremità in pendenza e sollevare tale estremità fino a quando il blocco di legno non è livellato.

Mantenendo sollevato il blocco di legno, misurare la distanza verticale tra la parte inferiore e il terreno.

Dividere la distanza misurata tramite il metro a nastro (altezza dal terreno) per la lunghezza del blocco di legno (lunghezza) e moltiplicare per 100.

Esempio:

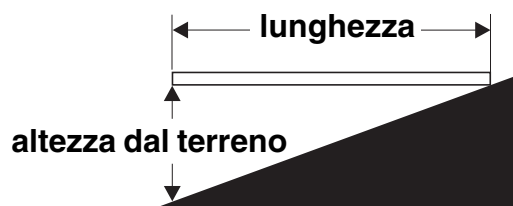

Blocco di legno = 3,6 m

Lunghezza = 3,6 m

Altezza dal terreno = 0,3 m

$0,3 \text{ m} \div 3,6 \text{ m} = 0,083 \times 100 = 8,3\%$ di pendenza

Se la pendenza supera il limite massimo di pendenza in salita, in discesa o laterale consentito, utilizzare un verricello per lo spostamento o il trasporto della macchina. Vedere le istruzioni relative al trasporto e al sollevamento.

ISTRUZIONI OPERATIVE

Abilitazione traslazione

La spia accesa indica che il braccio ha superato una delle ruote non sterzanti e che la funzione di traslazione è stata interrotta.



Per eseguire la traslazione, mantenere azionato l'interruttore abilitazione traslazione in una delle due posizioni laterali e spostare lentamente dal centro la manopola di comando traslazione.

Ricordare che la macchina può spostarsi nella direzione opposta rispetto alla direzione in cui vengono azionati i comandi traslazione e sterzata.

Utilizzare sempre le frecce direzione con codice colore sui comandi in piattaforma e sullo chassis organi di traslazione per identificare la direzione di spostamento della macchina.

Selezione velocità di traslazione

- Simbolo macchina inclinata: funzionamento a bassa velocità su percorsi inclinati
- Simbolo macchina su superficie piana: funzionamento a regime elevato per la massima velocità di traslazione

Selezione numero di giri motore (giri/min.)

Quando l'interruttore a pedale non viene premuto il motore funziona al numero di giri più basso.



- Icona tartaruga: basso numero di giri attivato con interruttore a pedale
- Icona lepre: numero elevato di giri attivato con interruttore a pedale

Generatore (se presente)

Per avviare il generatore, spostare l'interruttore a levetta del generatore sulla posizione ON (ACCESO).

Collegare gli utensili a funzionamento elettrico alla presa GFCI di alimentazione in piattaforma.

Per spegnere il generatore, spostare l'interruttore a levetta del generatore sulla posizione OFF (SPENTO).

Nota: la macchina non è operativa se il generatore è in funzione e l'interruttore a pedale non viene premuto verso il basso. Premendo l'interruttore a pedale, il generatore si spegne e la macchina diventa operativa.

Lampada spia sovraccarico piattaforma (se presente)

In caso di sovraccarico in piattaforma, la lampada spia lampeggia e nessuna funzione della macchina risulta operativa.

Rimuovere progressivamente il carico in piattaforma fino a quando la lampada spia si spegne.

Lampada spia macchina non livellata (se presente)

La lampada spia accesa indica che la macchina non è livellata. L'allarme inclinazione suona quando questa spia è accesa. Spostare la macchina su una superficie stabile e livellata.

ISTRUZIONI OPERATIVE

Spia indicatore guasti della macchina



La spia di indicazione accesa indica che tutte le funzioni sono interrotte.

- 1 Premere e quindi estrarre il pulsante rosso di arresto di emergenza.
- 2 Abbassare il braccio e retrainarlo.
- 3 contrassegnare la macchina e porla fuori servizio. Le funzioni non saranno operative.

Spia controllo motore



Spia accesa con motore spento: contrassegnare la macchina e porla fuori servizio.

Spia accesa con motore ancora acceso: contattare il personale per la manutenzione entro 24 ore.

Protezione da cadute

L'uso di equipaggiamento personale di protezione da caduta (EPPC) è necessario per utilizzare questa macchina.

Tutto l'equipaggiamento EPPC deve essere conforme alla normativa nazionale vigente e deve essere controllato e utilizzato secondo le istruzioni del produttore EPPC.

Dopo ogni utilizzo

- 1 Individuare un'area di parcheggio sicura con superficie livellata e stabile, libera da ostacoli e traffico.
- 2 Retrarre e abbassare il braccio in posizione retratta.
- 3 Ruotare la ralla fino a portare il braccio tra le ruote non sterzanti.
- 4 Posizionare l'interruttore a chiave sulla posizione spento e rimuovere la chiave per impedire l'uso non autorizzato della macchina.
- 5 Bloccare le ruote con zeppe.

Istruzioni relative al trasporto e al sollevamento



Osservare e rispettare:

- ☑ Genie Industries fornisce queste informazioni sulla sicurezza a puro titolo di raccomandazione. La corretta messa in sicurezza delle macchine e la scelta appropriata del vettore di trasporto secondo le disposizioni del Ministero delle Attività Produttive e dei Trasporti Pubblici, le normative in vigore e le clausole assicurative, spettano esclusivamente al proprietario delle macchine.
- ☑ I clienti Genie che hanno bisogno di trasportare in container una macchina per il sollevamento o qualsiasi altro prodotto Genie devono rivolgersi a un vettore di trasporto qualificato con adeguata esperienza nella preparazione, nel caricamento e nella messa in sicurezza delle apparecchiature, nonché nel sollevamento delle stesse, per il trasporto internazionale.
- ☑ Il carico e lo scarico della macchina su un mezzo di trasporto deve essere affidato esclusivamente a operatori qualificati nel sollevamento.
- ☑ Il veicolo utilizzato per trasportare la macchina deve essere parcheggiato su una superficie livellata.
- ☑ Il veicolo utilizzato per il trasporto deve essere bloccato per evitare che si sposti durante la fase di carico della macchina.
- ☑ Assicurarsi che la capacità di carico del veicolo, la superficie di carico, le catene o i dispositivi di bloccaggio siano in grado di sopportare il peso della macchina. Le macchine Genie per il sollevamento sono molto pesanti in relazione alle proprie dimensioni. Per conoscere il peso della macchina, fare riferimento alla etichetta di serie. Per la posizione della etichetta di serie, vedere il capitolo Adesivi.

- ☑ Assicurarsi che il blocco rotazione della ralla sia bloccato prima di procedere al trasporto. Sbloccare la ralla prima di rimetterla in funzione.
- ☑ Se la pendenza del pianale del veicolo utilizzato per il trasporto è superiore alla pendenza massima in salita o in discesa consentita, utilizzare un verricello per caricare e scaricare la macchina seguendo le indicazioni fornite. Per i limiti massimi di pendenza, vedere il capitolo Specifiche tecniche.

Configurazione a ruote libere per sollevamento con verricelli

Bloccare le ruote con zeppe per evitare che la macchina si sposti.

Modelli 2WD: rilasciare i freni delle ruote non sterzanti ruotando i coperchi di disinserimento mozzi di trasmissione (vedere figura sottostante).

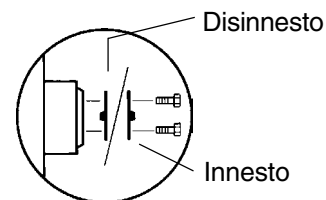

Modelli 4WD: rilasciare i freni ruotando i quattro coperchi di disinserimento mozzi di trasmissione.

Assicurarsi che il cavo del verricello sia adeguatamente fissato ai punti di aggancio dello chassis degli organi di traslazione e che il percorso sia libero da qualsiasi ostacolo.

Eseguire le procedure in ordine inverso per reinnestare i freni.

Nota: la valvola di disinnesco traslazione della pompa deve rimanere sempre chiusa.

ISTRUZIONI RELATIVE AL TRASPORTO E AL SOLLEVAMENTO

Bloccaggio su autocarro o rimorchio per trasporto

Utilizzare sempre il perno di blocco rotazione della ralla ogni volta che si esegue il trasporto della macchina.

Posizionare l'interruttore a chiave su spento e rimuovere la chiave prima di procedere al trasporto.

Controllare l'eventuale presenza di componenti allentati o non bloccati sull'intera macchina.

Bloccaggio dello chassis

Utilizzare dispositivi di bloccaggio in grado di sopportare carichi elevati.

Utilizzare almeno 5 dispositivi.

Regolare i dispositivi di bloccaggio per prevenirne eventuali danni.

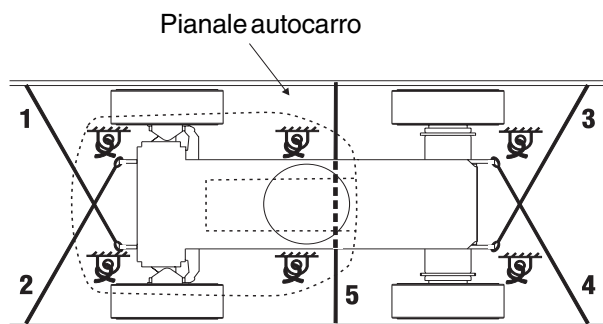
**Bloccaggio della piattaforma - S-60**

Posizionare un blocco di legno al di sotto del dispositivo di rotazione della piattaforma. Evitare che il blocco venga a contatto con il cilindro della piattaforma.

Per bloccare la piattaforma, utilizzare una fascia di bloccaggio in nylon inserita attraverso il supporto inferiore della piattaforma. Quando si blocca la sezione del braccio, non esercitare una forza eccessiva verso il basso.

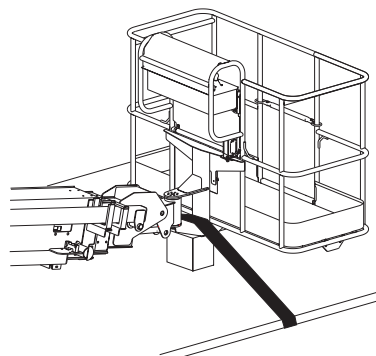
**Bloccaggio della piattaforma - S-65**

Posizionare un blocco di legno al di sotto del dispositivo di rotazione della piattaforma. Evitare che il blocco venga a contatto con il cilindro della piattaforma.

Per bloccare la piattaforma, utilizzare una fascia di bloccaggio in nylon inserita attraverso il supporto inferiore della piattaforma. Quando si blocca la sezione del braccio, non esercitare una forza eccessiva verso il basso.

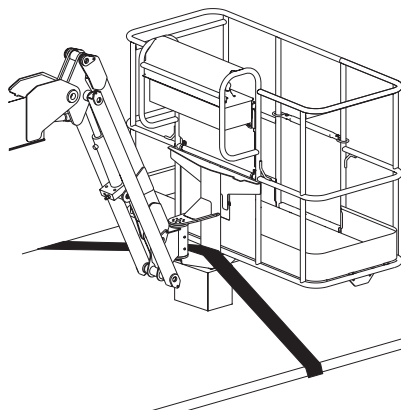

ISTRUZIONI RELATIVE AL TRASPORTO E AL SOLLEVAMENTO



Osservare e rispettare:

- ☑ Utilizzare solo dispositivi adatti e personale qualificato per sollevare la macchina.
- ☑ Assicurarsi che la capacità di carico della gru, le superfici di carico, i cavi e i dispositivi di sollevamento e di bloccaggio siano in grado di sopportare il peso della macchina. Per conoscere il peso della macchina, fare riferimento alla etichetta di serie.

Istruzioni per il sollevamento

Abbassare completamente il braccio e reinarlo. Posizionare il braccio regolabile parallelamente rispetto al suolo. Rimuovere tutti i componenti allentati presenti sulla macchina.

Utilizzare il blocco rotazione ralla per bloccare la ralla.

Determinare il centro di gravità della macchina utilizzando la tabella e la figura riportate in questa pagina.

Fissare i dispositivi di sollevamento esclusivamente sugli appositi attacchi di sollevamento della macchina. Vi sono due attacchi di sollevamento sullo chassis e due sulla ralla.

Regolare i dispositivi di sollevamento per prevenire danni alla macchina e per mantenerla livellata.

	Asse X	Asse Y
S-60	1,25 m	1,28 m
S-65	1,27 m	1,30 m

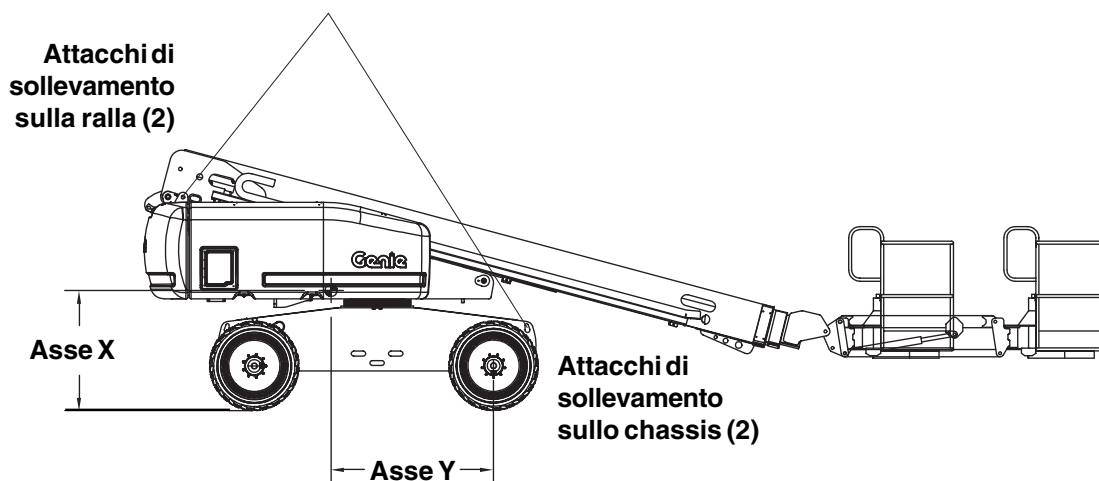

Adesivi

NON DESTINATO AL MERCATO ITALIANO

Controllo degli adesivi contenenti parole

Determinare se gli adesivi presenti sulla macchina contengono parole o simboli. Attenersi al tipo di controllo appropriato per verificare che tutti gli adesivi siano presenti e leggibili.

Part No.	Decal Description	Quantity
25994	Caution - Component Damage Hazard	1
27204	Arrow - Blue	1
27205	Arrow - Yellow	1
27206	Triangle - Blue	2
27207	Triangle - Yellow	2
27564	Danger - Electrocution Hazard	2
28158	Label - Unleaded	1
28159	Label - Diesel	1
28160	Label - Liquid Petroleum Gas (option)	1
28161	Warning - Crushing Hazard	4
28164	Notice - Hazardous Materials	1
28165	Notice - Foot Switch	1
28171	Label - No Smoking	1
28174	Label - Power to Platform, 230V	2
28175	Caution - Compartment Access	1
28176	Notice - Missing Manuals	1
28177	Warning - Platform Rotate	2
28181	Warning - No Step or Ride	1
28235	Label - Power to Platform, 115V	2
28236	Warning - Failure To Read . . .	1
30080*	Notice - Maximum Load, 500 lbs / 227 kg	1
31060	Danger - Tip-over Hazard, Interlock	3
32728	Label - Generator (option)	1
33952	Danger - Tilt-Alarm	1
40434	Label - Lanyard Anchorage	3
43594*	Notice - Maximum Load, 750 lbs / 340 kg	1
44981	Label - Air Line to Platform	2
44986	Notice - Maximum Manual Force, 90 lbs / 400 N, CE and AUS	1

Part No.	Decal Description	Quantity
52966	Cosmetic - 4 x 2	1
52967	Cosmetic - 4 x 4	1
62076	Cosmetic - Genie S-60	1
62077	Cosmetic - S-60	1
62078	Cosmetic - Genie S-65	1
62079	Cosmetic - S-65	1
82366	Label - Chevron Rykon	1
82455	Ground Control Panel	1
82456	Platform Control Panel	1
82549	Label - Wheel Load, S-60	4
82550	Label - Wheel Load, S-65	4
82644	Notice - Perkins Diesel Engine Specs	1
82677	Danger/Notice - Tire Specifications	4
82678	Danger/Notice - High Flotation Tire Specifications	4
82686	Danger - Tip-over, Hi-Capacity	1
97548	Notice - Deutz Diesel Engine Specs	1
97571	Notice - Ford Engine Specs (LRG-425)	1
97602	Warning - Explosion Hazard	1
97815	Label - Lower Midrail	1
97890	Danger - General Safety	1
114099	Transport Diagram	2
114169	Notice - Ford Engine Specs (DSG-423)	1
114277	Label - Belt Routing (DSG-423)	1
1000014	Notice - Operating Instructions	2

*Please reference the Specifications section or the chart on page 2 to determine the capacity of your machine.

NON DESTINATO AL MERCATO ITALIANO

ADESIVI

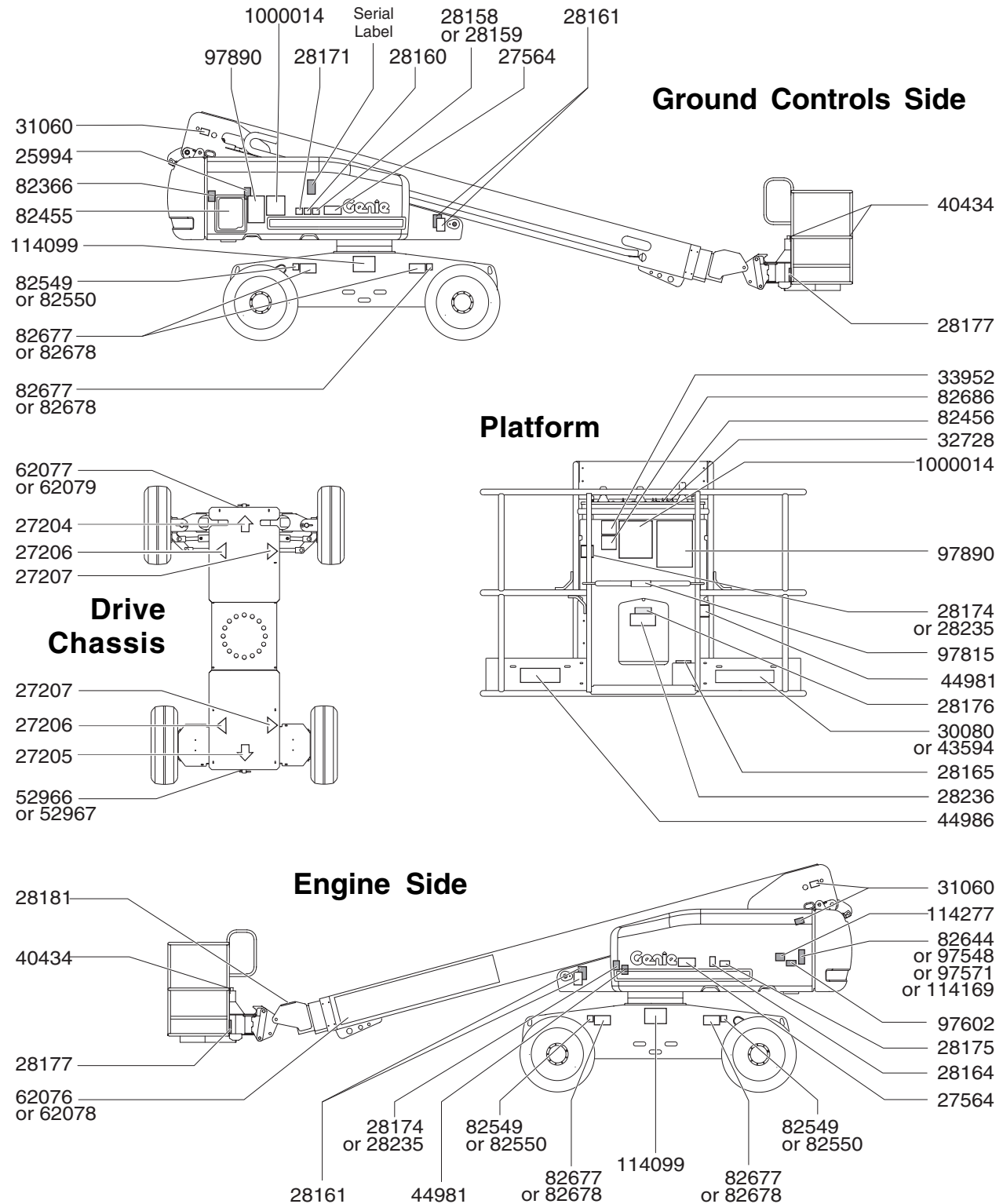

ADESIVI

Controllo degli adesivi contenenti simboli

Determinare se gli adesivi presenti sulla macchina contengono parole o simboli. Attenersi al tipo di controllo appropriato per verificare che tutti gli adesivi siano presenti e leggibili.

Codice	Descrizione adesivi	Quantità
27204	Freccia - Blu	1
27205	Freccia - Gialla	1
27206	Triangolo - Blu	2
27207	Triangolo - Giallo	2
28158	Etichetta - Senza piombo	1
28159	Etichetta - Diesel	1
28160	Etichetta - Gas liquido di petrolio (GPL)	1
28171	Etichetta - Vietato fumare	2
28174	Etichetta - Alimentazione in piattaforma 230V	2
28235	Etichetta - Alimentazione in piattaforma 115V	2
32728	Etichetta - Generatore (opzionale)	1
40434	Etichetta - Punto di ancoraggio corda	3
44981	Etichetta - Linea aria compressa in piattaforma	2
52966	Finitura - 4 x 2	1
52967	Finitura - 4 x 4	1
62076	Finitura - Genie S-60	1
62077	Finitura - S-60	1
62078	Finitura - Genie S-65	1
62079	Finitura - S-65	1

Codice	Descrizione adesivi	Quantità
82472	Avvertenza - Pericolo di schiacciamento	4
82473	Attenzione - Accesso al compartimento	1
82487	Avviso - Istruzioni operative	2
82455	Quadro comandi a terra	1
82456	Quadro comandi in piattaforma	1
82544	Pericolo - Pericolo di fulminazione	2
82545*	Avviso - Carico massimo, 227 kg	1
82547*	Avviso - Carico massimo, 340 kg	1
82548	Avvertenza - Rotazione piattaforma	2
82549	Etichetta - Carico sulla ruota - S-60	4
82550	Etichetta - Carico sulla ruota - S-65	4
82551	Etichetta - Pressione pneumatici	4
82552	Etichetta - Pressione pneumatici a profilo largo	4
82604	Pericolo - Massima sollecitazione manuale - 400 N, CE	1
82646	Etichetta - Targhetta abilitazione traslazione	1
82924	Attenzione - Danni ai componenti della macchina	1
97815	Etichetta - Ingresso inferiore piattaforma	1
114099	Diagramma per il trasporto	2
114277	Etichetta - Direzione cinghie (DSG-423)	1

*Consultare il capitolo Specifiche tecniche oppure il grafico a pagina 2 per determinare la capacità della macchina.

ADESIVI

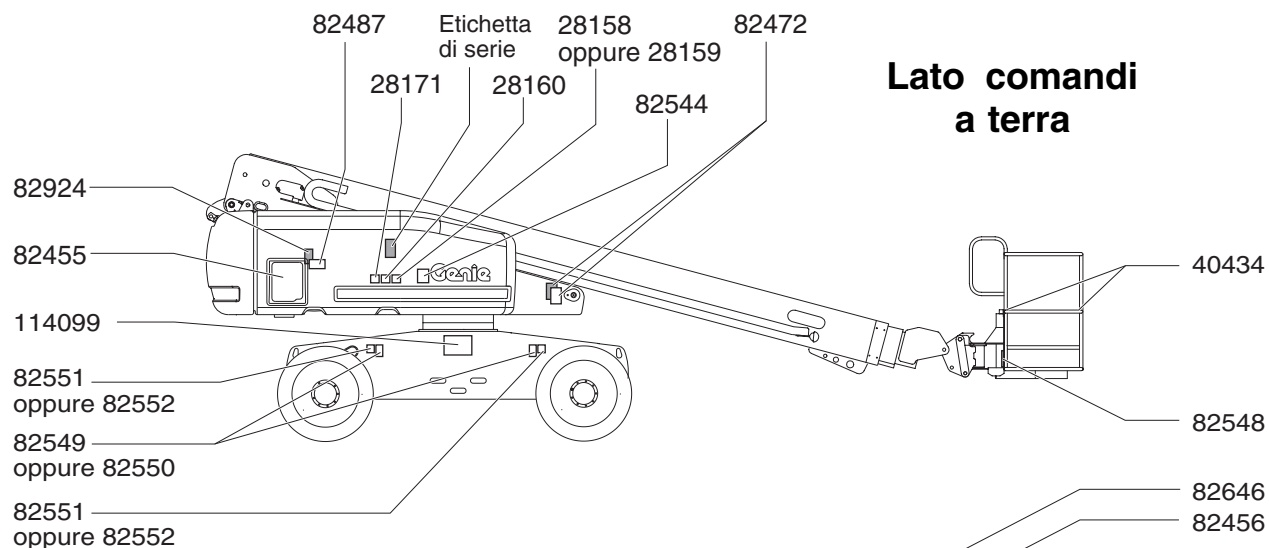

Piattaforma

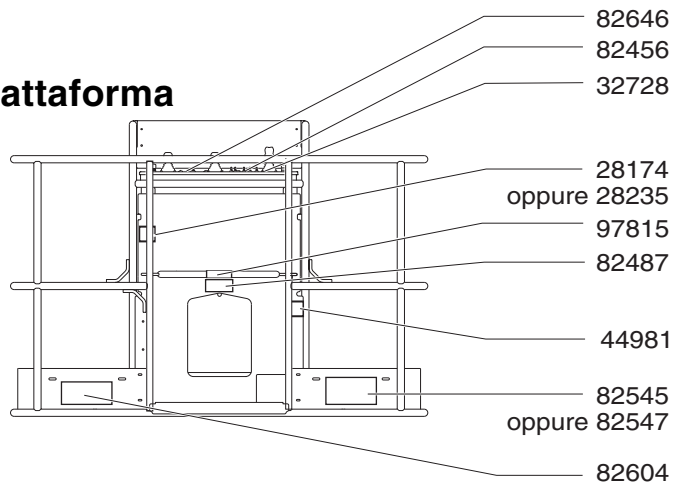

Chassis organi di traslazione

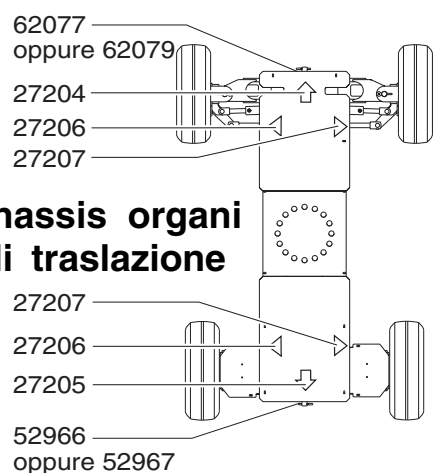

Lato motore

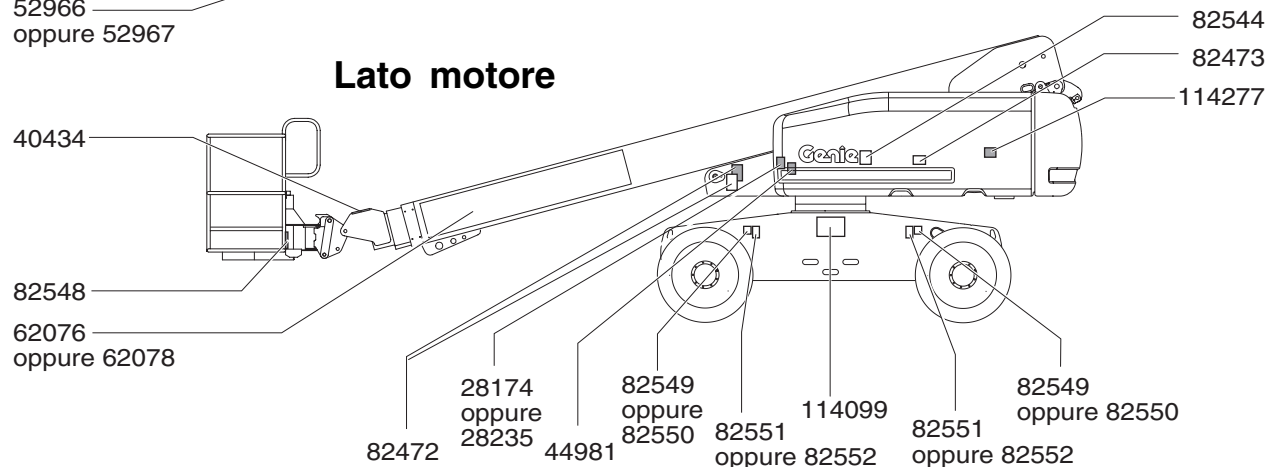

Specifiche tecniche

Modello	S-60
Altezza operativa massima	20,11 m
Altezza massima piattaforma	18,3 m
Altezza massima, piattaforma in posizione retratta	2,72 m
Massimo campo di azione orizzontale	15,5 m
Larghezza	2,49 m
Lunghezza, piattaforma in posizione retratta	8,5 m
Massima capacità di carico	227 kg
Massima capacità di carico con configurazione corretta del contrappeso	340 kg
Massima forza laterale consentita	400 N
Velocità massima del vento	12,5 m/s
Interasse	2,49 m
Raggio di sterzata (esterno)	5,5 m
Raggio di sterzata (interno)	2,4 m
Massima inclinazione consentita del carro:	2,5° longitudinalmente x 4,5° perpendicolarmente alla struttura di sollevamento
Rotazione ralla (gradi)	continua
Scarroccio ralla	1,22 m
Potenza nominale	42 Kw
Velocità traslazione	
Velocità di traslazione, piattaforma in posizione retratta, 2WD	6,4 km/h 11 m/6,2 s
Velocità di traslazione, piattaforma in posizione retratta, 4WD	4,8 km/h 10,4 m/7,8 s
Velocità di traslazione, braccio sollevato o esteso	1,1 km/h 10,3 m/40 s
Rumore propagato nell'aria	105 dB
Massimo livello di rumore presso stazioni di lavoro in condizioni operative normali (misurazione A)	
Distanza dal suolo, centrale	36 cm
Distanza dal suolo, assale	33 cm
Comandi	Proporzionali 12V CC
Peso	Fare riferimento alla etichetta di serie (Il peso delle macchine varia in base alle configurazioni opzionali)
Dimensioni piattaforma, piattaforma da 6 piedi (lunghezza x larghezza)	1,8 m x 76 cm

Dimensioni piattaforma, piattaforma da 8 piedi (lunghezza x larghezza)	2,4 m x 91 cm
Livellamento piattaforma	Automatico
Rotazione piattaforma	160°
Presa CA in piattaforma	Standard
Massima pressione idraulica	207 bar
Funzioni braccio	
Voltaggio del sistema	12V
Dimensioni pneumatici	355/55D 625
Dimensione pneumatici a profilo largo	41/18LL x 22,5, 14 tele

Limite di pendenza massimo, posizione retratta, 2WD

Contrappeso in salita	30% / 17°
Contrappeso in discesa	10% / 6°
Pendenza laterale	25% / 14°

Limite di pendenza massimo, posizione retratta, 4WD

Contrappeso in salita	45% / 24°
Contrappeso in discesa	30% / 17°
Pendenza laterale	25% / 14°

Nota: il limite di pendenza è soggetto alle condizioni del terreno e a una trazione adeguata.

Capacità serbatoio carburante	151 litri
-------------------------------	-----------

Informazioni relative al carico sul pavimento

Carico massimo sugli pneumatici	4.899 kg
Pressione di contatto pneumatici	4,92 kg/cm ² 483 kPa
Carico distribuito sul suolo occupato	1.172 kg/m ² 11,49 kPa

Nota: le informazioni relative al carico sul pavimento contenute in questo documento sono indicative e non contemplano tutte le configurazioni opzionali. Tali informazioni devono essere utilizzate con i dovuti margini di sicurezza.

Vibrazioni

In base alle misurazioni effettuate nelle più sfavorevoli condizioni di utilizzo è stato accertato che:

Il valore quadratico medio ponderato in frequenza dell'accelerazione cui sono esposte le membra superiori è inferiore a 2,5 m/s²;

Il valore quadratico medio ponderato in frequenza dell'accelerazione cui è esposto il corpo è inferiore a 0,5 m/s².

SPECIFICHE TECNICHE

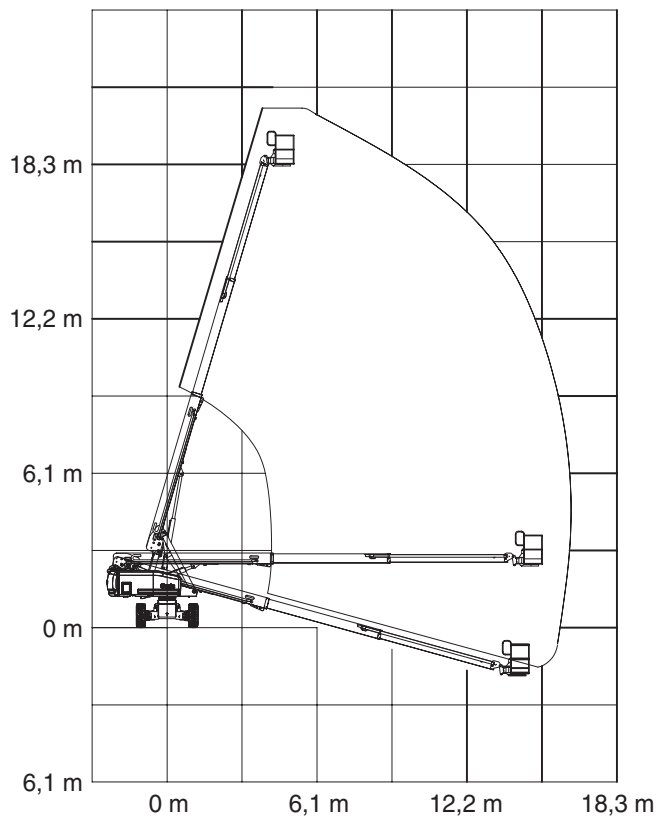

Il costante miglioramento dei prodotti offerti è l'obiettivo di Genie. Le specifiche tecniche dei prodotti sono soggette a modifica senza preavviso.

SPECIFICHE TECNICHE

Modello	S-65
Altezza operativa massima	21,6 m
Altezza massima piattaforma	19,8 m
Altezza massima, piattaforma in posizione retratta	2,72 m
Massimo campo di azione orizzontale	17,1 m
Larghezza	2,49 m
Lunghezza, piattaforma in posizione retratta	9,5 m
Massima capacità di carico	227 kg
Massima forza laterale consentita	400 N
Velocità massima del vento	12,5 m/s
Interasse	2,48 m
Raggio di sterzata (esterno)	5,5 m
Raggio di sterzata (interno)	2,4 m
Massima inclinazione consentita del carro:	2,5° longitudinalmente x 4,5° perpendicolarmente alla struttura di sollevamento
Rotazione ralla (gradi)	continua
Scarroccio ralla	1,22 m
Potenza nominale	42 Kw
Velocità traslazione	
Velocità di traslazione, piattaforma in posizione retratta, 2WD	6,4 km/h 11 m/6,2 s
Velocità di traslazione, piattaforma in posizione retratta, 4WD	4,8 km/h 10,4 m/7,8 s
Velocità di traslazione, braccio sollevato o esteso	1,1 km/h 10,3 m/40 s
Rumore propagato nell'aria	105 dB
Livello massimo sonoro presso stazioni di lavoro in condizioni operative normali (misurazione A)	
Distanza dal suolo, centrale	36 cm
Distanza dal suolo, assale	33 cm
Comandi	Proporzionali 12V CC
Peso	Fare riferimento alla etichetta di serie
(Il peso delle macchine varia in base alle configurazioni opzionali)	
Dimensioni piattaforma, piattaforma da 6 piedi (lunghezza x larghezza)	1,8 m x 76 cm
Dimensioni piattaforma, piattaforma da 8 piedi (lunghezza x larghezza)	2,4 m x 91 cm

Livellamento piattaforma	Automatico
Rotazione piattaforma	160°
Presa CA in piattaforma	Standard
Massima pressione idraulica	204 bar
Funzioni braccio	
Voltaggio del sistema	12V
Dimensioni pneumatici	355/55D 625
Dimensioni pneumatici a profilo largo	41/18LL x 22,5, 14 tele
Limite di pendenza massimo, posizione retratta, 2WD	
Contrappeso in salita	30% / 17°
Contrappeso in discesa	10% / 6°
Pendenza laterale	25% / 14°
Limite di pendenza massimo, posizione retratta, 4WD	
Contrappeso in salita	45% / 24°
Contrappeso in discesa	30% / 17°
Pendenza laterale	25% / 14°
Nota: il limite di pendenza è soggetto alle condizioni del terreno e a una trazione adeguata.	
Capacità serbatoio carburante	151 litri
Informazioni relative al carico sul pavimento	
Carico massimo sugli pneumatici	5.262 kg
Pressione di contatto pneumatici	4,92 kg/cm ² 483 kPa
Carico distribuito sul suolo occupato	1.328 kg/m ² 13,03 kPa
Nota: le informazioni relative al carico sul pavimento contenute in questo documento sono indicative e non contemplano tutte le configurazioni opzionali. Tali informazioni devono essere utilizzate con i dovuti margini di sicurezza.	
Vibrazioni: In base alle misurazioni effettuate nelle più sfavorevoli condizioni di utilizzo, è stato accertato che: Il valore quadratico medio ponderato in frequenza dell'accelerazione cui sono esposte le membra superiori è inferiore a 2,5 m/sec ² ; Il valore quadratico medio ponderato in frequenza dell'accelerazione cui è esposto il corpo è inferiore a 0,5 m/sec ² .	

SPECIFICHE TECNICHE

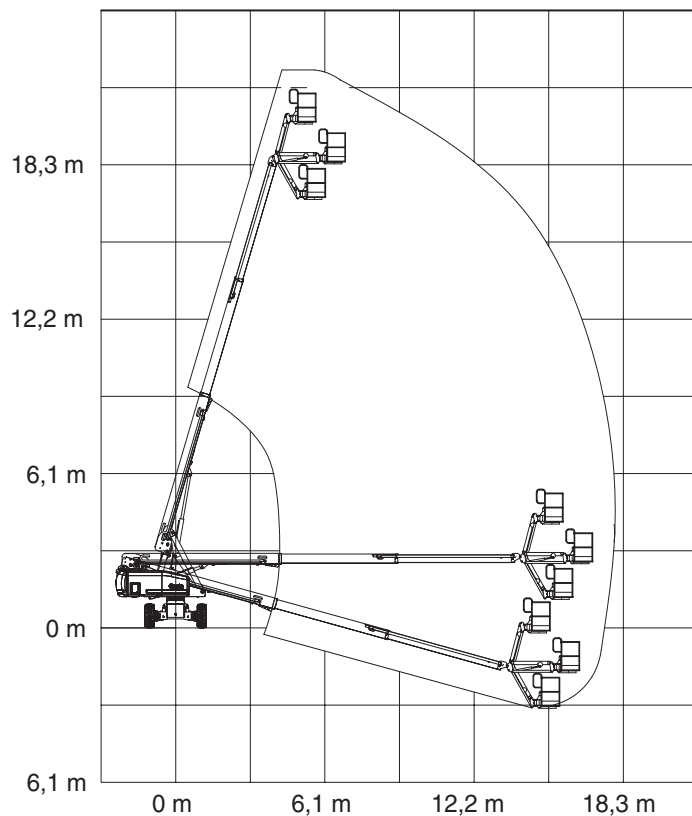

Il costante miglioramento dei prodotti offerti è l'obiettivo di Genie. Le specifiche tecniche dei prodotti sono soggette a modifica senza preavviso.