

Genie®



Manuale dell'operatore

con informazioni sulla manutenzione

Third Edition
Fourth Printing
Part No. 82500IT

STM-40

STM-45

da 7190 a 9752

CE

Importante

Leggere, comprendere e osservare le seguenti norme di sicurezza e le istruzioni operative prima di utilizzare la macchina. La macchina deve essere utilizzata soltanto da personale qualificato e autorizzato. Questo manuale è parte integrante della macchina e deve essere sempre conservato nella macchina. Per eventuali quesiti, contattare Genie Industries.

Sommario

	Pagina
Marchatura e condizioni di utilizzazione	i
Norme di sicurezza	1
Comandi	8
Controllo preoperativo	11
Manutenzione	13
Prova delle funzioni	17
Controllo dell'area di lavoro	23
Istruzioni operative	24
Istruzioni relative al trasporto e al sollevamento	29
Adesivi	32
Specifiche tecniche	36

Contatti:

Internet: <http://www.genielift.com>

E-mail: techpub@genieind.com

Identificazione del manuale

In copertina è riportato il codice di identificazione del manuale; è consigliabile annotarlo sul Registro di controllo.

In caso di smarrimento del manuale, per richiedere un nuovo manuale comunicare il codice in copertina o il numero di fabbrica della macchina.

È consigliabile segnare in copertina il numero di fabbrica della macchina in modo da identificare il manuale in maniera univoca con la macchina.

Copyright © 1994 Genie Industries

Prima edizione: Prima stampa,
febbraio 1994

Seconda edizione: Ottava ristampa,
febbraio 2003

Terza edizione: Quarta ristampa,
febbraio 2011

“Genie” e “S” sono marchi registrati di Genie Industries negli Stati Uniti e in numerosi paesi.

 Stampato su carta riciclata L

Stampato in U.S.A.

Marcatura e condizioni di utilizzazione

Questa macchina, oggetto di questo manuale, è progettata per sollevare persone, attrezzi e apparecchiature entro la portata massima consentita dalla piattaforma verso le posizioni di lavoro, per lo svolgimento del lavoro esclusivamente dalla piattaforma. L'accesso alla piattaforma è consentito solo da terra tramite il cancelletto di accesso. I limiti di utilizzazione sono descritti nel presente manuale. Qualunque modalità o condizione di utilizzo al di fuori dei limiti di utilizzazione descritti o non prevista dal costruttore è tassativamente vietata.

Macchina:

Piattaforma di lavoro elevabile

Modello: S-40 S-45

N. di fabbrica:

Anno di costruzione:

Costruttore:

Genie Industries
18340 NE 76th Street
Redmond, WA 98052
USA

La targhetta identificatrice con numero di fabbrica e marcatura CE qui riprodotta in lingua italiana si trova sopra il carro di base e riporta i dati della macchina.

Targhetta identificatrice:

 <small>ATEREX COMPANY</small>	
Modello: S-40, S-45 Numero di fabbrica: _____ Anno modello: _____ Data di fabbricazione: _____ Schema elettrico numero: _____ Peso macchina a vuoto: _____	
Capacità di lavoro (inclusi occupanti): _____ Numero massimo di occupanti in piattaforma: _____ Massima forza laterale ammissibile: _____ Massima inclinazione ammissibile del telaio: _____	
Massima velocità del vento: _____ Massima altezza della piattaforma: _____ Massima sbraccio della piattaforma: _____ Pendenza superabile: _____ Potenza nominale: _____ Nazione di fabbricazione: USA Questa macchina è conforme a: _____	
Genie Industries PO Box 97030 18340 NE 76th Street Redmond WA 98052 USA	
	
	

Norme di sicurezza



Pericolo

La mancata osservanza delle istruzioni e delle norme sulla sicurezza incluse in questo manuale può provocare la morte o gravi lesioni personali.

In mancanza dei seguenti requisiti, non utilizzare la macchina:

- Apprendere e applicare i principi fondamentali relativi al funzionamento della macchina in condizioni di sicurezza contenuti in questo manuale dell'operatore.
 - 1 Evitare situazioni di pericolo.**
 - Prendere visione e comprendere le norme di sicurezza prima di procedere al capitolo successivo.**
 - 2 Eseguire sempre il controllo preoperativo.
 - 3 Eseguire sempre la prova delle funzioni prima di utilizzare la macchina.
 - 4 Controllare l'area di lavoro.
 - 5 Utilizzare la macchina soltanto per le funzioni per cui è stata progettata.
- Leggere, comprendere e osservare le istruzioni del produttore e le norme di sicurezza, i manuali per la sicurezza e di istruzioni per l'operatore e gli adesivi presenti sulla macchina.
- Leggere, comprendere e osservare le istruzioni e le norme di sicurezza del proprio luogo di lavoro.
- Leggere, comprendere e osservare la normativa nazionale vigente.
- L'utilizzo della macchina deve essere riservato a personale qualificato, a conoscenza delle necessarie norme di sicurezza.

NORME DI SICUREZZA

Pericolo di fulminazione

La macchina **non** è elettricamente isolata e **non** fornisce protezione dal contatto o dalla prossimità a linee elettriche.

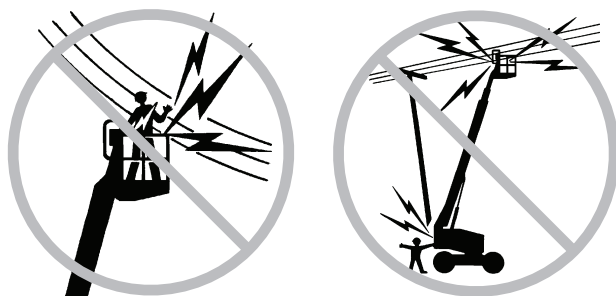

Mantenere la distanza di sicurezza dalle linee e dalle apparecchiature ad alta tensione secondo le vigenti normative nazionali e in base alla seguente tabella.

Voltaggio tra coppie di fasi	Distanza minima di sicurezza Metri
Da 0 a 300V	Evitare il contatto
Da 300V a 50KV	3,05
Da 50KV a 200KV	4,60
Da 200KV a 350KV	6,10
Da 350KV a 500KV	7,62
Da 500KV a 750KV	10,67
Da 750KV a 1.000KV	13,72

ATTENZIONE! La distanza minima può variare a seconda delle normative nazionali.

Prendere in considerazione il campo di azione della piattaforma, la possibilità di oscillazione o di abbassamento delle linee elettriche e l'azione del vento.

Allontanarsi dalla macchina in caso di contatto con linee elettriche sotto tensione. Il personale a terra o sulla piattaforma non deve toccare o far funzionare la macchina fino a quando non è stata interrotta l'alimentazione alle linee elettriche.

Non utilizzare la macchina in caso di temporali o in presenza di fulmini.

Non utilizzare la macchina come massa per eseguire lavori di saldatura.

Pericolo di ribaltamento

Il personale, le apparecchiature e il materiale non devono superare la capacità massima della piattaforma.

Capacità massima della piattaforma	227 kg
Numero massimo di occupanti	2

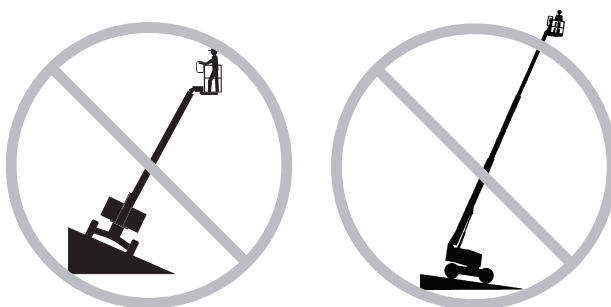

È vietato sovraccaricare la piattaforma di lavoro già in quota.

Non sollevare o estendere il braccio se la macchina non è posizionata su una superficie stabile e livellata.

Non utilizzare l'allarme di inclinazione come indicatore di livello. L'allarme di inclinazione suona in piattaforma solo quando la macchina si trova su una forte pendenza.

Se l'allarme di inclinazione suona: non estendere, ruotare o sollevare il braccio rispetto alla posizione orizzontale. Spostare la macchina su una superficie stabile e livellata prima di sollevare la piattaforma. Se l'allarme di inclinazione suona mentre la piattaforma è sollevata, utilizzare estrema cautela nel retrarre il braccio e abbassare la piattaforma. Non ruotare il braccio durante l'abbassamento. Spostare la macchina su una superficie stabile e livellata prima di sollevare la piattaforma.

Non utilizzare i comandi in piattaforma per liberare la piattaforma bloccata, ostacolata o comunque intralciata da una struttura adiacente che ne impedisce il normale spostamento. Tutto il personale deve lasciare la piattaforma prima di provare a liberarla utilizzando i comandi a terra.

NORME DI SICUREZZA

Non superare mai l'inclinazione massima ammessa del carro; la massima inclinazione ammessa del carro è indicata nelle specifiche tecniche e nella targhetta a bordo macchina.

Non utilizzare la macchina con vento superiore ai 12,5 m/s o in presenza di raffiche di vento. Non aumentare la superficie o il carico della piattaforma. L'aumento della superficie esposta al vento diminuisce la stabilità della macchina.



Sospendere subito il lavoro in caso di forti temporali in presenza o meno di pioggia.

Utilizzare estrema cautela e velocità ridotta quando la macchina viene spostata con la piattaforma retratta su superfici non livellate, instabili, con detriti o scivolose, e in prossimità di fossati e dirupi.

Non spostare la macchina con il braccio sollevato oppure esteso su o in vicinanza di superfici non livellate, instabili o in presenza di altre condizioni pericolose.



Non esercitare trazione o spinta su qualsiasi oggetto che si trovi all'esterno della piattaforma.

Massima sollecitazione laterale consentita - CE 400 N

Non modificare o disabilitare i componenti che possono influire sulla sicurezza e sulla stabilità della macchina.

Non sostituire componenti cruciali per la stabilità della macchina con componenti con peso o specifiche tecniche differenti.

Non modificare o alterare una piattaforma di lavoro aereo senza autorizzazione scritta del produttore. Il montaggio di attacchi per supportare attrezzi o altri materiali sulla piattaforma, sulla pedana o sulle ringhiere della piattaforma, aumenta il peso e la superficie esposta della piattaforma e il carico.

Non posizionare o fissare carichi sporgenti su qualsiasi parte della macchina.



Accertarsi che il terreno sia in grado di sostenere il peso della macchina indicato nelle specifiche tecniche del manuale. È vietato l'utilizzo della macchina su terreni fangosi, ghiacciati, sdruciolevoli, sconnessi o con buche.

Non trasportare attrezzi e materiali se il carico non è distribuito adeguatamente e se non può essere controllato dal personale in piattaforma in condizioni di sicurezza.

Non posizionare scale o ponteggi all'interno della piattaforma o contro qualsiasi parte della macchina. Non utilizzare la macchina su una superficie mobile o su un veicolo in movimento.

Assicurarsi che tutti gli pneumatici siano in buone condizioni, che la pressione degli pneumatici con camera d'aria sia appropriata e che i dadi a corona siano adeguatamente serrati.

Non utilizzare la macchina per sollevare carichi sospesi, è vietato l'utilizzo come gru.

Non utilizzare la macchina per sollevare carichi in piattaforma, è vietato l'utilizzo come montacarichi.

Non utilizzare la macchina per trasferire persone da un piano all'altro, è vietato l'utilizzo come ascensore.

NORME DI SICUREZZA

Pericolo di caduta

L'uso di dispositivi di protezione personale (DPI) contro le cadute dall'alto é necessario per utilizzare questa macchina.

Tutto l'equipaggiamento DPI deve essere conforme alla normativa nazionale vigente e deve essere controllato e utilizzato secondo le istruzioni del produttore del DPI.

Non sedersi, stare in piedi o arrampicarsi sulle ringhiere della piattaforma. Mantenere sempre una posizione stabile sulla pedana della piattaforma.



Non scendere dalla piattaforma se sollevata.

Tenere la pedana della piattaforma libera da detriti.

Abbassare la barra di protezione o chiudere il cancello di ingresso prima di utilizzare la piattaforma.

Pericolo di collisione

Fare attenzione in situazioni di scarsa visibilità e di punti ciechi durante la guida o il funzionamento della macchina.

Prendere in considerazione la posizione del braccio e lo scarroccio durante la rotazione della ralla.

Il personale deve seguire le norme del datore di lavoro, del luogo di lavoro e le normative nazionali vigenti riguardo l'utilizzo dell'equipaggiamento personale di protezione da caduta.

Controllare l'area di lavoro per accertarsi che non esistano ostacoli in alto o altri potenziali pericoli.



Adottare estrema cautela nell'impugnare la ringhiera della piattaforma per prevenire il pericolo di schiacciamento.

Osservare e utilizzare sempre le frecce di direzione con codice colore sui comandi in piattaforma e sullo chassis organi di traslazione per le operazioni di traslazione e sterzata.

NORME DI SICUREZZA

Non abbassare il braccio se l'area sottostante non è libera da personale e da ostruzioni.



Ridurre la velocità di traslazione in base alle condizioni del suolo, alla situazione del traffico, alle pendenze, alla presenza di personale e ad altri fattori che potrebbero essere causa di collisioni.

Non utilizzare un braccio sulla stessa linea di azione di una gru se i comandi della gru non sono stati prima bloccati e/o non sono state adottate le precauzioni necessarie a prevenire qualsiasi potenziale collisione.

Evitare la guida pericolosa durante l'utilizzo della macchina.

Pericolo di danni ai componenti della macchina

Non utilizzare caricabatterie o batterie con una tensione superiore a 12V per avviare il motore.

Non utilizzare la macchina come massa per eseguire lavori di saldatura.

Pericolo di esplosione e incendio

Non avviare il motore in caso di odore o tracce di GPL, benzina, carburante diesel o altre sostanze esplosive.

Non rifornire la macchina di carburante se il motore è acceso.

Rifornire la macchina di carburante e caricare le batterie esclusivamente in un'area adeguatamente ventilata lontana da scintille, fiamme e sigarette accese.

Non utilizzare la macchina in ambienti pericolosi o in cui sono presenti gas o materiali infiammabili o esplosivi o in aree con atmosfera esplosiva.

Non spruzzare etere nei motori dotati di candele di preriscaldamento.

Pericoli da macchina guasta

Non utilizzare macchine danneggiate o guaste.

Eseguire il controllo preoperativo approfondito della macchina ed eseguire la prova di tutte le funzioni prima di ogni turno di lavoro. Contrassegnare e porre immediatamente fuori servizio le macchine danneggiate o guaste.

Assicurarsi che tutti i controlli relativi alla manutenzione siano stati eseguiti come specificato in questo manuale e nel manuale di manutenzione appropriato.

Assicurarsi che tutti gli adesivi siano presenti e leggibili.

Assicurarsi che i manuali dell'operatore, delle norme di sicurezza e delle responsabilità siano integri, leggibili e riposti all'interno dell'apposito contenitore presente in piattaforma.

NORME DI SICUREZZA

Pericolo di lesioni personali

Non utilizzare la macchina in presenza di perdite di olio del sistema idraulico o di aria. Le perdite idrauliche o di aria possono provocare lesioni alla pelle e ustioni.

Utilizzare sempre la macchina in un'area adeguatamente ventilata per prevenire il rischio di avvelenamento da ossido di carbonio.

Il contatto con i componenti presenti all'interno di qualsiasi sportello può causare gravi lesioni personali. L'accesso agli scomparti della macchina è consentito solo al personale abilitato alla manutenzione. Si consiglia di accedere agli scomparti solo durante l'esecuzione del controllo preoperativo. Tutti gli scomparti devono rimanere chiusi e bloccati durante il funzionamento della macchina.

Sicurezza relativa alle batterie

Pericolo di ustioni

Le batterie contengono acido. Indossare sempre indumenti e occhiali protettivi quando si lavora con le batterie.

Non rovesciare l'acido delle batterie e non venirne a contatto. Neutralizzare le fuoriuscite di acido dalle batterie con bicarbonato di sodio e acqua.

Pericolo di esplosione

Non avvicinare scintille, fiamme o sigarette accese alle batterie. Le batterie emanano gas esplosivi durante la ricarica.

Pericolo di fulminazione

Evitare il contatto con terminali elettrici.

Pericoli legati all'ambiente di lavoro

Non utilizzare la macchina in presenza di temperatura ambientale inferiore ai -20°C o superiore ai 40°C. Per operare con temperatura ambientale diversa contattare il costruttore.

Non utilizzare la macchina in presenza di atmosfera esplosiva.

Non utilizzare la macchina nel caso in cui l'illuminazione ambiente non garantisca una visibilità sufficiente allo svolgimento del lavoro o allo spostamento in condizioni di sicurezza.

Non utilizzare la macchina in presenza di personale nel raggio di azione della macchina e nelle immediate vicinanze.

NORME DI SICUREZZA

Legenda adesivi

Gli adesivi dei prodotti Genie utilizzano simboli, codici colore e parole chiave per identificare quanto segue:



Simbolo di pericolo: utilizzato per avvisare il personale di un potenziale pericolo di lesioni personali. Rispettare tutti gli avvisi di sicurezza che seguono questo simbolo per evitare il pericolo di gravi lesioni personali o di morte.



Rosso: indica la presenza di una situazione di pericolo imminente che, se non evitata, può provocare gravi lesioni personali o la morte.



Arancione: indica la presenza di una situazione di potenziale pericolo che, se non evitata, può provocare gravi lesioni personali o la morte.



Giallo con simbolo di pericolo: indica la presenza di una situazione di potenziale pericolo che, se non evitata, può provocare lesioni di minore o moderata gravità.



Giallo senza simbolo di pericolo: indica la presenza di una situazione di potenziale pericolo che, se non evitata, può provocare danni alla macchina e agli impianti.



Verde: indica le informazioni relative al funzionamento o alla manutenzione.

Comandi

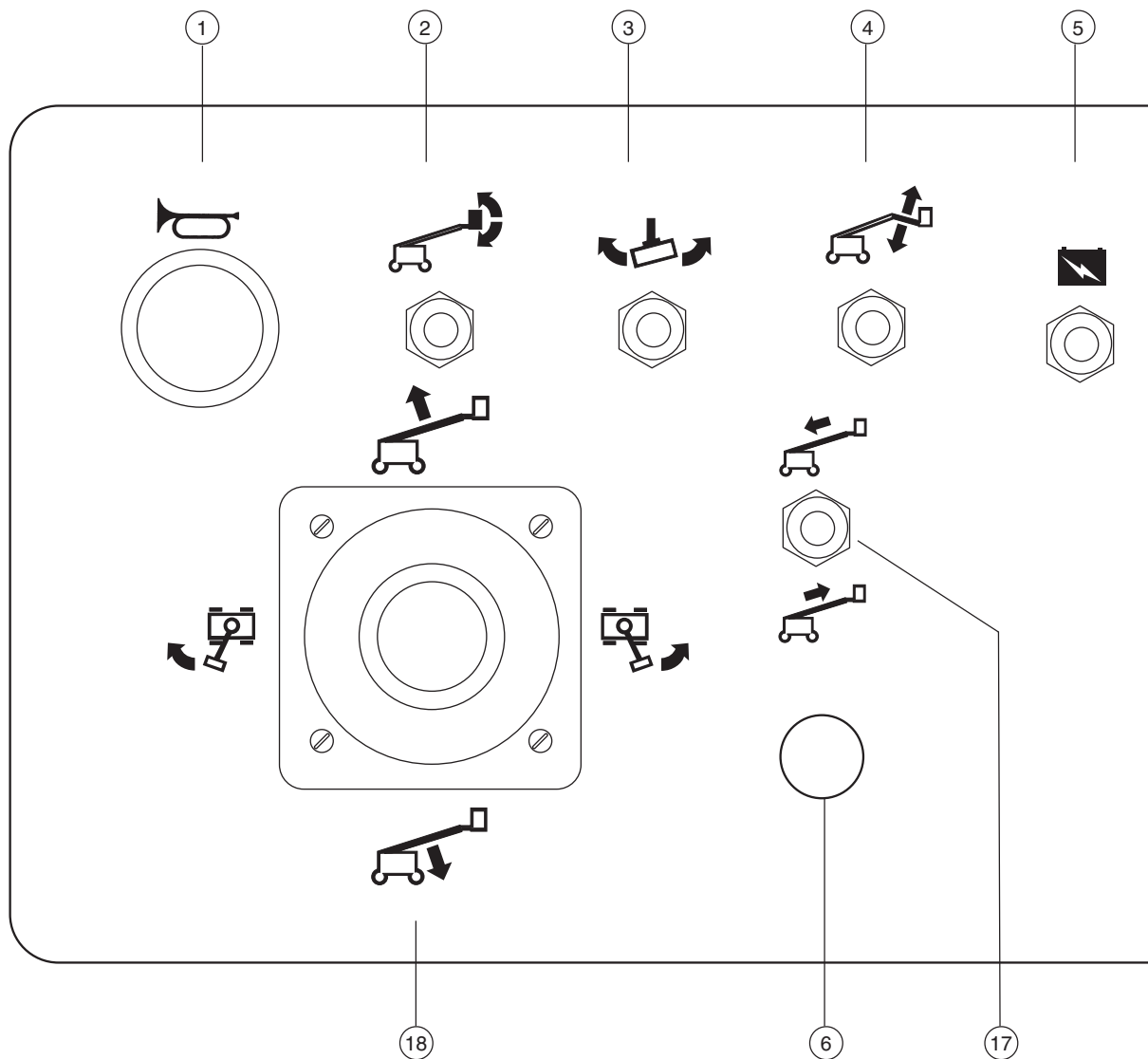

Quadro comandi in piattaforma

- | | |
|---|--|
| <p>1 Pulsante avvisatore acustico</p> <p>2 Interruttore livello piattaforma</p> <p>3 Interruttore rotazione piattaforma</p> <p>4 Modelli S-45: interruttore sollevamento/abbassamento braccio orientabile</p> <p>5 Interruttore alimentazione ausiliaria</p> <p>6 Dispositivi opzionali</p> | <p>7 Modelli Diesel Deutz: interruttore candele di preriscaldamento (se presente)
Modelli Perkins: lampada spia candele di preriscaldamento</p> <p>8 Interruttore avviamento motore</p> <p>9 Selettore di comando numero di giri motore (giri/min.)</p> <ul style="list-style-type: none"> · Icona tartaruga: basso numero di giri attivato con interruttore a pedale · Icona lepre: numero elevato di giri attivato con interruttore a pedale |
|---|--|

COMANDI

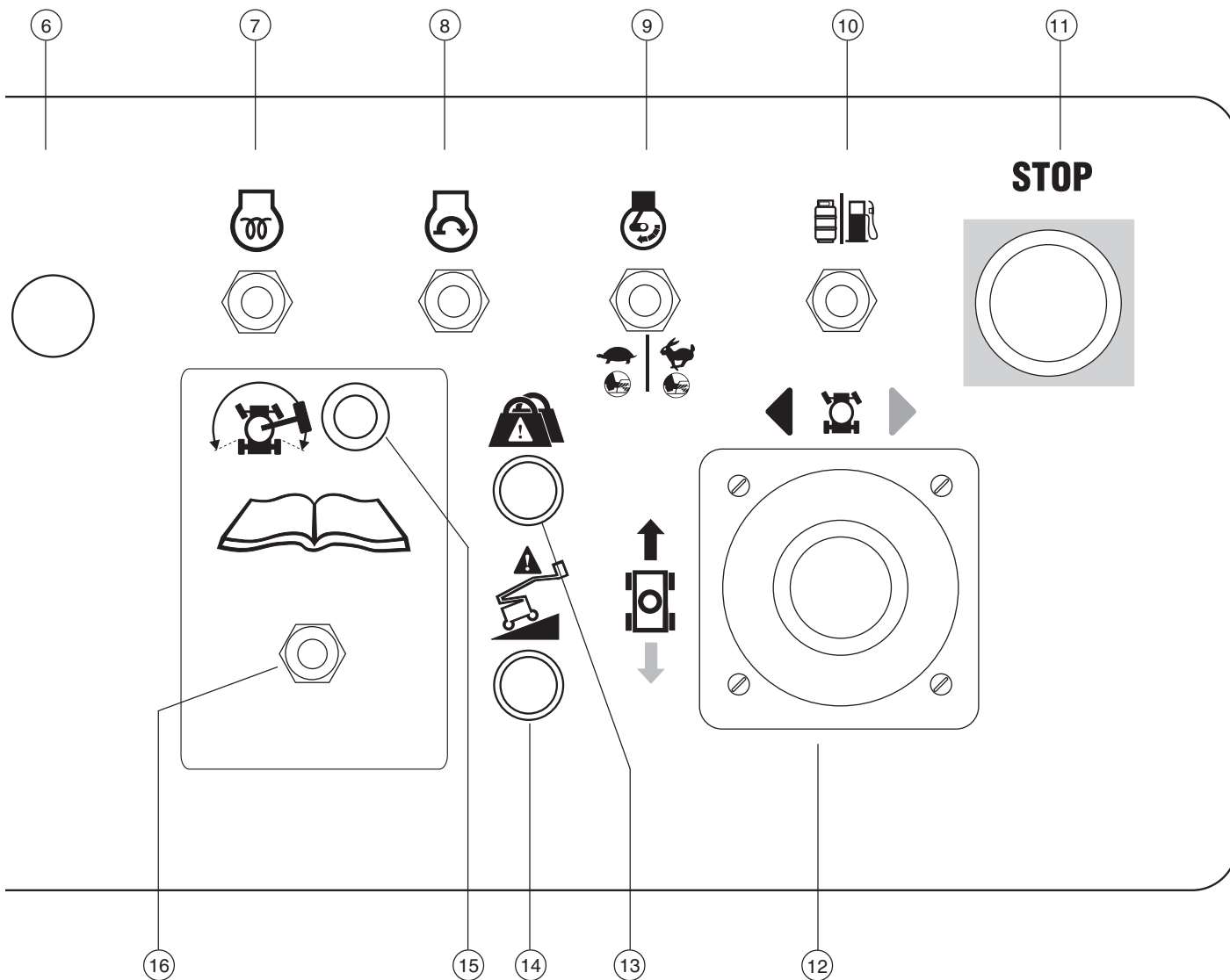

10 Modelli benzina/GPL: selettore benzina/GPL

11 Pulsante rosso di arresto di emergenza

12 Manopola di comando proporzionale per la funzione di traslazione e interruttore basculante per la funzione di sterzo OPPURE manopola di comando proporzionale a due assi per le funzioni di traslazione e sterzata

13 Lampada spia sovraccarico piattaforma

14 Lampada spia macchina non livellata (se presente)

15 Lampada spia abilitazione traslazione

16 Interruttore abilitazione traslazione

17 Interruttore estensione/retrazione braccio

18 Manopola di comando proporzionale a due assi per le funzioni di sollevamento/abbassamento braccio e rotazione ralla destra/sinistra

COMANDI

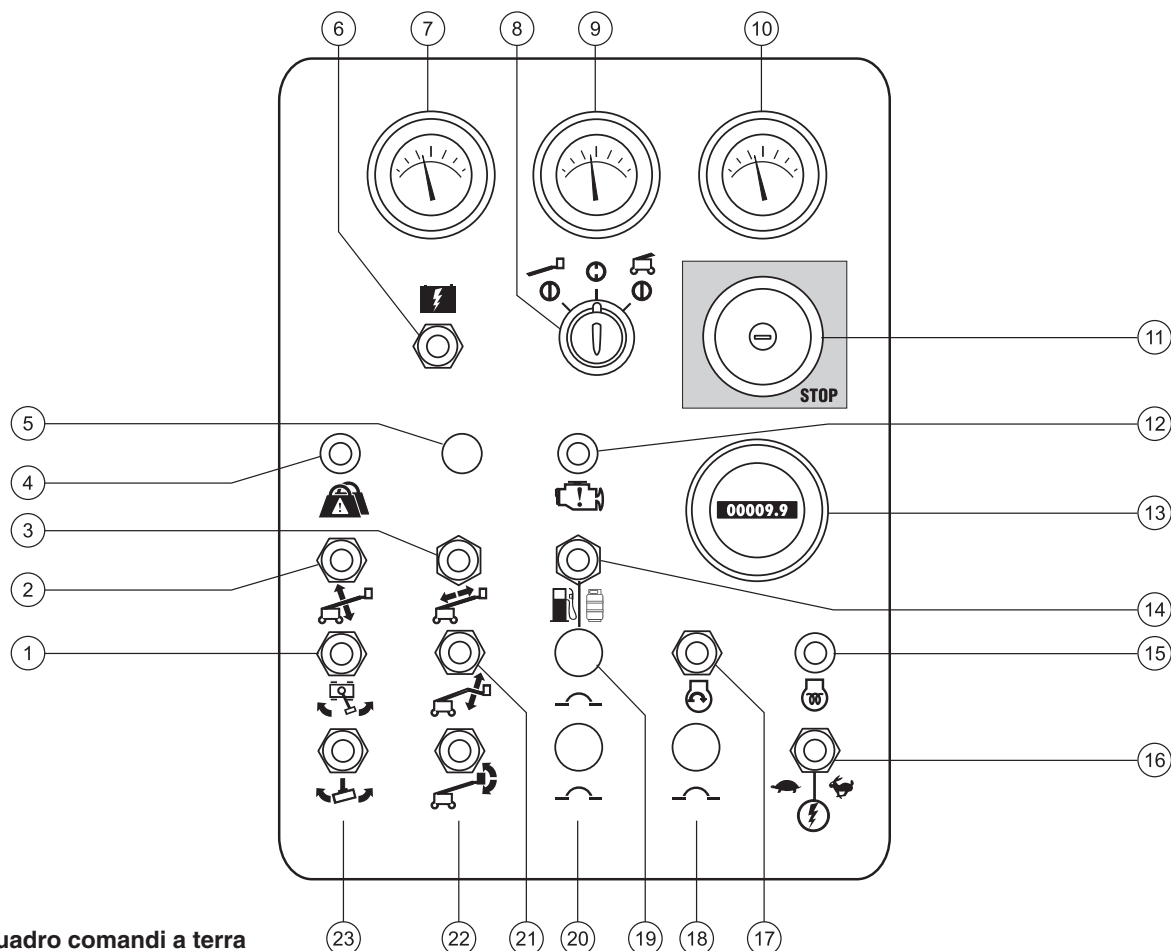

Quadro comandi a terra

Il quadro comandi a terra deve di norma essere usato esclusivamente per sollevare la piattaforma per scopi di messa in deposito e per prove di funzionamento. Il quadro comandi a terra può essere usato in caso di emergenza al fine del salvataggio di una persona impossibilitata a muoversi sulla piattaforma. Quando è attivato il quadro comandi a terra, non sono in funzione i comandi della piattaforma, incluso l'arresto di emergenza.

- | | |
|---|---|
| 1 Interruttore rotazione ralla | 13 Contatore |
| 2 Interruttore sollevamento/abbassamento braccio | 14 Modelli benzina/GPL: selettore benzina/GPL |
| 3 Interruttore estensione/retrazione braccio | 15 Modelli Diesel Deutz: interruttore candele di preriscaldamento (se presente) |
| 4 Lampada spia sovraccarico piattaforma | Modelli Perkins: lampada spia candele di preriscaldamento |
| 5 Non utilizzato | 16 Interruttore abilitazione funzioni |
| 6 Interruttore alimentazione ausiliaria | 17 Interruttore avviamento motore |
| 7 Modelli benzina/GPL: indicatore temperatura acqua | 18 Interruttore da 15A per circuiti elettrici del motore |
| Modelli diesel: indicatore temperatura olio | 19 Interruttore da 20A del sistema di raffreddamento dell'olio e opzioni |
| 8 Interruttore a chiave selezione comandi in piattaforma/spento/comandi a terra | 20 Interruttore da 15A per circuiti elettrici dei comandi |
| 9 Manometro pressione olio | 21 Modelli S-45: interruttore sollevamento/abbassamento braccio orientabile |
| 10 Voltmetro | 22 Interruttore livello piattaforma |
| 11 Pulsante rosso di arresto di emergenza | 23 Interruttore rotazione piattaforma |
| 12 Modelli benzina/GPL: spia controllo motore | |

Controllo preoperativo



In mancanza dei seguenti requisiti, non utilizzare la macchina:

- Apprendere e applicare i principi fondamentali relativi al funzionamento della macchina in condizioni di sicurezza contenuti in questo manuale dell'operatore.
 - 1 Evitare situazioni di pericolo.
- 2 Eseguire sempre il controllo preoperativo. Prendere visione e comprendere il controllo preoperativo prima di procedere al capitolo successivo.**
 - 3 Eseguire sempre la prova delle funzioni prima di utilizzare la macchina.
 - 4 Controllare l'area di lavoro.
 - 5 Utilizzare la macchina soltanto per le funzioni per cui è stata progettata.

Elementi fondamentali

L'operatore è responsabile dell'esecuzione del controllo preoperativo e della manutenzione ordinaria.

Il controllo preoperativo è un'ispezione visiva eseguita dall'operatore prima di ogni turno di lavoro. Il controllo deve essere eseguito sulla macchina per determinare se esistono delle anomalie prima che l'operatore proceda alla prova delle funzioni.

Il controllo preoperativo serve inoltre a stabilire se sono necessarie procedure di manutenzione ordinaria. L'operatore può eseguire solo la manutenzione ordinaria specificata nel presente manuale.

Consultare l'elenco nella pagina successiva e verificare ciascun componente.

Se si rileva un danno o una qualsiasi modifica non autorizzata alla macchina rispetto alle condizioni originarie, contrassegnare e porre fuori servizio la macchina.

Le riparazioni devono essere eseguite esclusivamente da personale tecnico qualificato, in base alle specifiche tecniche del produttore. Dopo aver completato le riparazioni, l'operatore deve eseguire nuovamente il controllo preoperativo prima di procedere alla prova delle funzioni.

Gli interventi di manutenzione programmata devono essere eseguiti da personale tecnico qualificato, in base alle specifiche tecniche del produttore e ai requisiti elencati nel manuale di manutenzione relativo a questa macchina.

CONTROLLO PREOPERATIVO

Controllo preoperativo

- Assicurarsi che i manuali dell'operatore, della sicurezza e delle responsabilità siano integri, leggibili e riposti all'interno dell'apposito contenitore presente in piattaforma.
- Assicurarsi che tutti gli adesivi siano presenti e leggibili. Consultare il capitolo Adesivi.
- Controllare eventuali perdite di olio motore e il corretto livello dell'olio. Aggiungere olio se necessario. Consultare il capitolo Manutenzione.
- Controllare eventuali perdite di olio del sistema idraulico e il corretto livello dell'olio. Aggiungere olio se necessario. Consultare il capitolo Manutenzione.
- Controllare eventuali perdite di liquido refrigerante del motore e il corretto livello del liquido refrigerante. Aggiungere liquido refrigerante se necessario. Consultare il capitolo Manutenzione.
- Controllare eventuali perdite di fluido delle batterie e il corretto livello del fluido. Aggiungere acqua distillata se necessario. Consultare il capitolo Manutenzione.
- Controllare che la pressione degli pneumatici sia corretta. Aggiungere aria se necessario. Consultare il capitolo Manutenzione.

Controllare i seguenti componenti o le seguenti aree per rilevare eventuali danni, componenti mancanti o non adeguatamente montati e modifiche non autorizzate:

- Componenti elettrici, cablaggi e cavi elettrici
- Tubazioni idrauliche, raccordi, cilindri e distributore funzioni
- Serbatoi del carburante e del sistema idraulico
- Motori di traslazione e della ralla e mozzi di trasmissione
- Pattini frenanti del braccio
- Pneumatici e ruote
- Motore e relativi componenti
- Interruttori fine corsa e avvisatore acustico
- Allarmi e lampeggiatori (se presenti)
- Dadi, bulloni e altri fermi
- Barra di protezione o cancello d'ingresso della piattaforma

Controllare l'intera macchina per verificare:

- Incrinature nelle saldature o nei componenti strutturali
- Ammaccature o danni alla macchina
- Assicurarsi che tutti i componenti strutturali e altri componenti critici siano presenti e tutti i relativi fermi e perni siano montati e adeguatamente serrati.
- Dopo aver completato il controllo, accertarsi che tutti i coperchi degli scomparti siano montati nella giusta posizione e bloccati.

Manutenzione



Osservare e rispettare:

- ☑ L'operatore può eseguire solo la manutenzione ordinaria specificata nel presente manuale.
- ☑ Gli interventi di manutenzione programmata devono essere completati da personale tecnico qualificato, in base alle specifiche tecniche del produttore e ai requisiti elencati nel manuale relativo alle responsabilità.

Legenda dei simboli di manutenzione

AVVISO

I seguenti simboli sono stati utilizzati in questo manuale per semplificare la comunicazione delle istruzioni. Uno o più simboli all'inizio di una procedura di manutenzione indicano le seguenti situazioni:



Indica che per l'esecuzione della procedura è necessario l'utilizzo di attrezzi.



Indica che per l'esecuzione della procedura sono necessari nuovi componenti.



Indica che è necessario eseguire la procedura a motore freddo.

Controllo del livello olio motore



Il mantenimento del livello appropriato dell'olio del motore è fondamentale per il corretto funzionamento e per la durata utile del motore. La messa in funzione della macchina con un livello errato dell'olio può danneggiare i componenti del motore.

AVVISO Controllare il livello dell'olio a motore spento.

- 1 Controllare l'asta livello olio. Aggiungere olio se necessario.

Motore Ford LRG-425 EFI

Tipo di olio	10W-40
Tipo di olio - climi freddi	10W-30

Utilizzare oli conformi alla classificazione API di gradazione SH o SG.
Le macchine sono fornite con olio 10-40 CC/SG.

Motore Ford LRG-425 EFI (conforme EPA)

Tipo di olio	10W-40
Tipo di olio - climi freddi	5W-30

Motore Deutz F3L 1011F

Tipo di olio	15W-40
Tipo di olio - climi freddi	10W-40

L'olio motore deve avere caratteristiche di classificazione API di gradazione CC/SE oppure CC/SF.
Le macchine sono fornite con olio 10-40 CC/SG.

MANUTENZIONE

Motore Deutz FL3 2011F (Livello II)

Tipo di olio	15W-40
--------------	--------

Tipo di olio - climi freddi	5W-30
-----------------------------	-------

L'olio motore deve avere caratteristiche di classificazione API di gradazione CC/SE oppure CC/SF.

Le macchine sono fornite con olio 10-40 CC/SG.

Motore Deutz F4L 1011F

Tipo di olio	15W-40
--------------	--------

Tipo di olio - climi freddi	10W-40
-----------------------------	--------

L'olio motore deve avere caratteristiche di classificazione API di gradazione CC/SE oppure CC/SF.

Le macchine sono fornite con olio 10-40 CC/SG.

Motore Perkins 704-30

Tipo di olio	15W-40
--------------	--------

Tipo di olio - climi freddi	10W-30
-----------------------------	--------

L'olio motore deve avere caratteristiche di classificazione API di gradazione CF4.

Le macchine sono fornite con olio 10-40 CC/SG.

Motore Perkins 404C-22

Tipo di olio	15W-40
--------------	--------

Tipo di olio - climi freddi	5W-20
-----------------------------	-------

L'olio motore deve avere caratteristiche di classificazione API di gradazione CF4.

Le macchine sono fornite con olio 10-40 CC/SG.

Controllo del livello dell'olio del sistema idraulico

Per il corretto funzionamento della macchina è necessario assicurarsi che il livello dell'olio del sistema idraulico sia adeguato. L'errato livello dell'olio del sistema idraulico può danneggiarne i componenti. I controlli giornalieri consentono al responsabile di rilevare le variazioni del livello dell'olio, sintomo della presenza di guasti nel sistema idraulico.

- 1 Assicurarsi che il braccio sia in posizione retratta.
 - 2 Controllare l'indicatore di livello a vista che si trova sul lato del serbatoio idraulico. Aggiungere olio se necessario.
- ⊙ Risultato: il livello dell'olio del sistema idraulico deve essere compreso entro i 5 cm superiori dell'indicatore di livello a vista.

Specifiche tecniche dell'olio del sistema idraulico

Tipi di olio del sistema idraulico	Chevron Rykon Premium MV equivalente
------------------------------------	---

Controllo del liquido refrigerante motore - Modelli con raffreddamento a liquido refrigerante



Il mantenimento del livello appropriato del liquido refrigerante motore è fondamentale per la durata utile del motore. Livelli non appropriati di liquido refrigerante influiscono negativamente sulla funzione di raffreddamento e provocano danni ai componenti del motore. I controlli giornalieri consentono al responsabile di rilevare le variazioni del livello del liquido refrigerante, sintomo della presenza di guasti del sistema di raffreddamento.

ATTENZIONE Pericolo di ustioni. Fare attenzione a parti del motore roventi e al liquido refrigerante. Il contatto con parti del motore roventi e/o con il liquido refrigerante può causare gravi ustioni.

- 1 Controllare il livello del liquido nel serbatoio di recupero del liquido refrigerante. Aggiungere liquido se necessario.
- ⦿ Risultato: il livello del liquido deve trovarsi in corrispondenza del segno FULL (PIENO).

AVVISO Non rimuovere il tappo dal radiatore.

Controllo delle batterie



Le buone condizioni delle batterie sono fondamentali per il corretto funzionamento del motore e per le condizioni di sicurezza operative. Livelli non appropriati di liquido o cavi e connessioni danneggiati possono causare danni ai componenti del motore e provocare condizioni di pericolo.

AVVERTENZA Pericolo di fulminazione. Il contatto con circuiti sotto corrente può provocare la morte o gravi lesioni personali. Non indossare anelli, orologi o altri monili metallici.

AVVERTENZA Pericolo di lesioni personali. Le batterie contengono acido. Non rovesciare l'acido delle batterie e non venirne a contatto. Neutralizzare le fuoriuscite di acido dalle batterie con bicarbonato di sodio e acqua.

- 1 Indossare indumenti e occhiali protettivi.
- 2 Assicurarsi che i morsetti dei cavi delle batterie siano ben serrati e non corrosi.
- 3 Assicurarsi che il supporto di blocco delle batterie sia serrato.
- 4 Rimuovere i coperchi di sfiato delle batterie.
- 5 Controllare il livello dell'acido delle batterie. Se necessario, riempire con acqua distillata fino alla base del tubo di riempimento delle batterie. Non superare il livello indicato.
- 6 Montare i coperchi di sfiato.

AVVISO L'aggiunta di protezioni ai terminali e di un composto sigillante per la prevenzione della corrosione contribuiscono ad evitare la corrosione dei terminali e dei cavi delle batterie.

MANUTENZIONE

Controllo della pressione degli pneumatici



AVVISO Non è necessario eseguire questa procedura per macchine dotate di pneumatici con riempimento in gomma espansa.

AVVERTENZA Pericolo di lesioni personali. Uno pneumatico gonfiato eccessivamente può scoppiare e può causare gravi lesioni o la morte.

AVVERTENZA Pericolo di ribaltamento. Non utilizzare prodotti per la riparazione temporanea di pneumatici bucati.

Per salvaguardare la massima stabilità, raggiungere la maneggevolezza ottimale della macchina e ridurre al minimo l'usura degli pneumatici, è fondamentale mantenere la pressione appropriata in tutti gli pneumatici con camera d'aria.

- 1 Controllare ciascuno pneumatico mediante un manometro per la pressione dell'aria. Aggiungere aria se necessario.

Pressione pneumatici	3,1 bar
Pressione pneumatici a profilo largo	2,6 bar

Manutenzione programmata

I controlli di manutenzione devono essere eseguiti su base trimestrale, annuale e ogni due anni da personale tecnico qualificato alla manutenzione della macchina in base alle procedure specificate nel manuale di manutenzione della macchina rispettando le frequenze indicate.

Le macchine che sono state fuori servizio per più di tre mesi devono essere sottoposte al controllo trimestrale prima di essere riutilizzate.

Prova delle funzioni



In mancanza dei seguenti requisiti, non utilizzare la macchina:

- Apprendere e applicare i principi fondamentali relativi al funzionamento della macchina in condizioni di sicurezza contenuti in questo manuale dell'operatore.

- 1 Evitare situazioni di pericolo.
- 2 Eseguire sempre il controllo preoperativo.

3 Eseguire sempre la prova delle funzioni prima di utilizzare la macchina.

Prendere visione e comprendere la prova delle funzioni prima di procedere al capitolo successivo.

- 4 Controllare l'area di lavoro.
- 5 Utilizzare la macchina soltanto per le funzioni per cui è stata progettata.

Elementi fondamentali

La prova delle funzioni è stata progettata per rilevare eventuali guasti prima di utilizzare la macchina. L'operatore deve attenersi alle istruzioni dettagliate per eseguire la prova di tutte le funzioni della macchina.

Una macchina guasta non deve mai essere utilizzata. Se si rilevano guasti, la macchina deve essere contrassegnata e posta fuori servizio. Le riparazioni devono essere eseguite esclusivamente da personale tecnico qualificato, in base alle specifiche tecniche del produttore.

Dopo aver completato le riparazioni, l'operatore deve eseguire nuovamente il controllo preoperativo e la prova delle funzioni prima di utilizzare la macchina.

Registro di controllo

Le verifiche di manutenzione effettuate sulla macchina devono essere registrate su un documento denominato Registro di controllo. Il Registro di controllo è un documento dove devono essere registrate anche le sostituzioni di componenti dell'impianto idraulico, dell'impianto elettrico, di meccanismi o elementi strutturali, di dispositivi di sicurezza nonché avarie di una certa entità e relative riparazioni.

Il Registro di controllo è da considerarsi come parte integrante della macchina, deve accompagnare l'apparecchio per tutta la vita, fino allo smantellamento finale. Il Registro di controllo deve essere tenuto a disposizione dell'autorità di vigilanza competente per un periodo di cinque anni dall'ultima registrazione o fino alla messa fuori esercizio dell'attrezzatura, se avviene prima. Un documento attestante l'esecuzione dell'ultima verifica deve accompagnare l'attrezzatura ovunque sia utilizzata.

PROVA DELLE FUNZIONI

- 1 Scegliere un'area di prova stabile, livellata e libera da ostacoli.

Comandi a terra

- 2 Posizionare l'interruttore a chiave su comandi a terra.
- 3 Estrarre il pulsante rosso di arresto di emergenza in posizione acceso.
- ⊙ Risultato: il lampeggiatore (se presente) deve lampeggiare.
- 4 Avviare il motore. Consultare il capitolo Istruzioni operative.

Prova di arresto di emergenza

- 5 Premere il pulsante rosso di arresto di emergenza portandolo sulla posizione spento.
- ⊙ Risultato: il motore si spegne e nessuna funzione deve essere operativa.
- 6 Estrarre il pulsante rosso di arresto di emergenza in posizione acceso e riavviare il motore.

Prova delle funzioni della macchina

- 7 Non mantenere azionato l'interruttore abilitazione funzioni su posizioni laterali. Azionare ciascun interruttore a levetta funzioni piattaforma e braccio. 
- ⊙ Risultato: tutte le funzioni piattaforma e braccio non devono essere operative.
- 8 Mantenere azionato l'interruttore abilitazione funzioni in una delle due posizioni laterali e azionare ciascun interruttore a levetta funzioni piattaforma e braccio.
- ⊙ Risultato: tutte le funzioni piattaforma e braccio devono funzionare per un ciclo completo. Il cicalino di segnalazione abbassamento (se presente) deve suonare durante l'abbassamento del braccio.

Livellamento piattaforma

Azionando il comando di sollevamento braccio, la piattaforma si livella automaticamente. Nel caso questo non avvenisse, non utilizzare la macchina. Prima di salire in quota verificare l'orizzontalità della piattaforma. Se necessario, mettere a livello tramite l'interruttore di comando.

Modelli dotati di funzione disabilitazione comando livello piattaforma: l'interruttore a levetta di livello piattaforma non funziona quando il braccio principale è sollevato oltre l'interruttore di fine corsa velocità traslazione.

Prova del sensore d'inclinazione

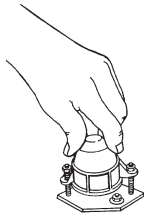
- 9 Estrarre il pulsante rosso di arresto di emergenza sui comandi in piattaforma in posizione acceso. Posizionare l'interruttore a chiave su comandi in piattaforma. 
- 10 Aprire la calotta ralla sul lato del serbatoio e individuare il sensore d'inclinazione accanto al quadro comandi.

- 11 Premere verso il basso su un lato del sensore di inclinazione.

- ⊙ Risultato: l'allarme in piattaforma deve suonare.

Prova dei comandi ausiliari

- 12 Posizionare l'interruttore a chiave su comandi a terra e spegnere il motore.
- 13 Estrarre il pulsante rosso di arresto di emergenza in posizione acceso.
- 14 Mantenere azionato l'interruttore alimentazione ausiliaria su acceso e azionare contemporaneamente ciascun interruttore a levetta funzioni braccio. 

Nota: per ridurre il consumo di energia delle batterie, eseguire la prova di ciascuna funzione per un ciclo parziale.

- ⊙ Risultato: tutte le funzioni del braccio devono essere operative.

PROVA DELLE FUNZIONI

Comandi in piattaforma

Prova di arresto di emergenza

15 Posizionare l'interruttore a chiave su comandi in piattaforma e riavviare il motore.

16 Premere il pulsante rosso di arresto di emergenza sui comandi in piattaforma portandolo sulla posizione spento.

⊙ Risultato: il motore si spegne e nessuna funzione deve essere operativa.

17 Estrarre il pulsante rosso di arresto di emergenza e riavviare il motore.

Prova del filtro di ritorno dell'olio del sistema idraulico

18 Spostare il selettore del numero di giri motore su numero di giri elevato (icona lepre).

19 Individuare e controllare l'indicatore condizioni del filtro idraulico.

⊙ Risultato: il filtro deve funzionare con il pistone o l'ago posizionato nella zona verde.

20 Spostare il selettore di comando numero di giri motore su numero di giri elevato azionato dall'interruttore a pedale (icona lepre e interruttore a pedale).

Prova dell'avvisatore acustico

21 Premere il pulsante avvisatore acustico.

⊙ Risultato: l'avvisatore acustico deve suonare.

Prova dell'interruttore a pedale

22 Premere il pulsante di arresto di emergenza della piattaforma portandolo sulla posizione spento.

23 Estrarre il pulsante rosso di arresto di emergenza in posizione acceso ma non avviare il motore.

24 Premere l'interruttore a pedale verso il basso e provare ad avviare il motore spostando l'interruttore a levetta del motorino di avviamento in una delle due posizioni laterali.

⊙ Risultato: il motore non deve avviarsi.

25 Non premere verso il basso l'interruttore a pedale e riavviare il motore.

26 Non premere verso il basso l'interruttore a pedale. Eseguire una prova di ciascuna funzione della macchina.

⊙ Risultato: le funzioni della macchina non devono essere operative.

Prova delle funzioni della macchina

27 Premere verso il basso l'interruttore a pedale.

28 Azionare ciascun interruttore a levetta o manopola di comando funzioni della macchina.

⊙ Risultato: tutte le funzioni piattaforma e braccio devono funzionare per un ciclo completo.

Livellamento piattaforma

Azionando il comando di sollevamento braccio, la piattaforma si livella automaticamente. Nel caso questo non avvenisse, non utilizzare la macchina. Prima di salire in quota verificare l'orizzontalità della piattaforma. Se necessario, mettere a livello tramite l'interruttore di comando.

Modelli dotati di funzione disabilitazione comando livello piattaforma: l'interruttore a levetta di livello piattaforma non funziona quando il braccio principale è sollevato oltre l'interruttore di fine corsa velocità traslazione.

PROVA DELLE FUNZIONI

Prova dello sterzo

- 29 Premere verso il basso l'interruttore a pedale.
- 30 Premere l'interruttore basculante sull'estremità della manopola di comando traslazione nella direzione indicata dal triangolo blu sul quadro comandi OPPURE spostare lentamente la manopola di comando traslazione/sterzata nella direzione indicata dal triangolo blu.
- ⊙ Risultato: le ruote sterzanti devono girare nella direzione indicata dai triangoli blu sullo chassis organi di traslazione.
- 31 Premere l'interruttore basculante nella direzione indicata dal triangolo giallo sul quadro comandi OPPURE spostare lentamente la manopola di comando traslazione/sterzata nella direzione indicata dal triangolo giallo.
- ⊙ Risultato: le ruote sterzanti devono girare nella direzione indicata dai triangoli gialli sullo chassis organi di traslazione.

Prova traslazione e frenata

- 32 Premere verso il basso l'interruttore a pedale.
- 33 Spostare lentamente la manopola di comando traslazione nella direzione indicata dalla freccia blu sul quadro comandi fino a quando la macchina comincia a spostarsi, quindi riportare la manopola nella posizione centrale.
- ⊙ Risultato: la macchina deve spostarsi nella direzione indicata dalla freccia blu sullo chassis organi di traslazione per poi fermarsi bruscamente.
- 34 Spostare lentamente la manopola di comando traslazione nella direzione indicata dalla freccia gialla sul quadro comandi fino a quando la macchina comincia a spostarsi, quindi riportare la manopola nella posizione centrale.
- ⊙ Risultato: la macchina deve spostarsi nella direzione indicata dalla freccia gialla sullo chassis organi di traslazione per poi fermarsi bruscamente.

Nota: i freni devono mantenere la macchina ferma sulla pendenza massima superabile dalla macchina.

**Prova dell'assale oscillante
(modelli dotati di assale oscillante)**

- 35 Avviare il motore dai comandi in piattaforma.
- 36 Eseguire la traslazione della ruota sterzante di destra su un blocco o uno scalino di 15 cm.
- ⊙ Risultato: i tre pneumatici rimanenti devono mantenere una perfetta aderenza al suolo.
- 37 Eseguire la traslazione della ruota sterzante di sinistra su un blocco o scalino di 15 cm.
- ⊙ Risultato: i tre pneumatici rimanenti devono mantenere una perfetta aderenza al suolo.
- 38 Eseguire la traslazione di entrambe le ruote sterzanti su un blocco o uno scalino di 15 cm.
- ⊙ Risultato: le ruote non sterzanti devono mantenere una perfetta aderenza al suolo.

PROVA DELLE FUNZIONI

Prova del sistema di abilitazione traslazione

- 39 Premere verso il basso l'interruttore a pedale e abbassare il braccio in posizione retratta.
- 40 Ruotare la ralla fino a portare il braccio oltre una delle ruote non sterzanti.

- ⊙ Risultato: la lampada spia abilitazione traslazione deve accendersi e rimanere accesa mentre il braccio si trova in qualsiasi punto compreso nel campo di azione illustrato in figura.



- 41 Spostare la manopola di comando traslazione dal centro.
- ⊙ Risultato: la funzione di traslazione non deve essere operativa.
- 42 Spostare e mantenere azionato l'interruttore abilitazione traslazione in una delle due posizioni laterali e spostare lentamente dal centro la manopola di comando traslazione.
- ⊙ Risultato: la funzione di traslazione deve essere operativa.

Nota: quando il sistema di abilitazione traslazione è attivo, la macchina può eseguire la traslazione nella direzione opposta rispetto alla direzione in cui viene spostata la manopola di comando traslazione e sterzata.

Utilizzare le frecce direzione con codice colore sui comandi in piattaforma e sullo chassis organi di traslazione per identificare in quale direzione si sposterà la macchina.

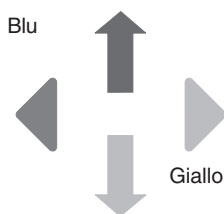
**Prova velocità di traslazione ridotta**

- 43 Premere verso il basso l'interruttore a pedale.
- 44 Sollevare il braccio leggermente rispetto alla posizione orizzontale.



- 45 Spostare lentamente la manopola di comando traslazione sulla posizione di massima traslazione.
- ⊙ Risultato: la massima velocità di traslazione raggiungibile con il braccio sollevato non deve superare 30 cm al secondo.
- 46 Abbassare il braccio in posizione retratta.
- 47 Estendere il braccio di 30 cm.
- 48 Spostare lentamente la manopola di comando traslazione sulla posizione di massima traslazione.
- ⊙ Risultato: la massima velocità di traslazione raggiungibile con il braccio esteso non deve superare 30 cm al secondo.

Se la velocità di traslazione con il braccio sollevato oppure esteso supera 30 cm al secondo, contrassegnare immediatamente la macchina e porla fuori servizio.

PROVA DELLE FUNZIONI

Prova dei comandi ausiliari

- 49 Spegnere il motore.
- 50 Estrarre il pulsante rosso di arresto di emergenza in posizione acceso.
- 51 Premere verso il basso l'interruttore a pedale.
- 52 Mantenere azionato l'interruttore alimentazione ausiliaria su acceso e azionare contemporaneamente ciascuna manopola di comando o interruttore a levetta delle funzioni.

Nota: per ridurre il consumo di energia delle batterie, eseguire la prova di ciascuna funzione per un ciclo parziale.

- ⊙ Risultato: tutte le funzioni braccio e sterzata devono essere operative. Le funzioni di traslazione non devono essere operative se si utilizza l'alimentazione ausiliaria.

Prova della funzione di sollevamento/ traslazione (se presente)

- 53 Premere verso il basso l'interruttore a pedale.
- 54 Spostare lentamente dal centro la manopola comando traslazione e azionare un interruttore a levetta funzioni braccio.
- ⊙ Risultato: nessuna funzione del braccio deve essere operativa. La macchina si sposterà nella direzione indicata sul quadro comandi.
- 55 Procedere alla riparazione degli eventuali guasti prima di utilizzare la macchina.

Controllo dell'area di lavoro



In mancanza dei seguenti requisiti, non utilizzare la macchina:

Apprendere e applicare i principi fondamentali relativi al funzionamento della macchina in condizioni di sicurezza contenuti in questo manuale dell'operatore.

- 1 Evitare situazioni di pericolo.
- 2 Eseguire sempre il controllo preoperativo.
- 3 Eseguire sempre la prova delle funzioni prima di utilizzare la macchina.

4 Controllare l'area di lavoro.

Prendere visione e comprendere il controllo dell'area di lavoro prima di procedere al capitolo successivo.

- 5 Utilizzare la macchina soltanto per le funzioni per cui è stata progettata.

Controllo dell'area di lavoro

Riconoscere ed evitare le seguenti situazioni di pericolo:

- dirupi o fossati
- cunette, ostruzioni lungo la pavimentazione o detriti
- superfici in pendenza
- superfici di supporto non idonee a sostenere tutte le sollecitazioni di carico provocate dalla macchina
- ostacoli presenti al di sopra della macchina e linee ad alta tensione
- vento superiore ai 12,5 m/s e condizioni atmosferiche sfavorevoli (pioggia, neve, ecc.)
- temperatura ambientale inferiore a -20°C o superiore a 40°C
- presenza di atmosfera esplosiva
- scarsa o insufficiente illuminazione
- insufficiente ventilazione
- ambienti pericolosi
- presenza di personale non autorizzato
- altre condizioni di potenziale pericolo

Elementi fondamentali

Il controllo dell'area di lavoro aiuta l'operatore nel determinare se l'area di lavoro è compatibile con il funzionamento della macchina in condizioni di sicurezza. Il controllo deve essere eseguito dall'operatore prima di trasportare la macchina sul luogo di lavoro.

È responsabilità dell'operatore apprendere e ricordare i pericoli relativi all'area di lavoro e, conseguentemente, essere pronto ad evitarli durante lo spostamento, la predisposizione e il funzionamento della macchina.

Istruzioni operative



In mancanza dei seguenti requisiti, non utilizzare la macchina:

- Apprendere e applicare i principi fondamentali relativi al funzionamento della macchina in condizioni di sicurezza contenuti in questo manuale dell'operatore.
 - 1 Evitare situazioni di pericolo.
 - 2 Eseguire sempre il controllo preoperativo.
 - 3 Eseguire sempre la prova delle funzioni prima di utilizzare la macchina.
 - 4 Controllare l'area di lavoro.
- 5 Utilizzare la macchina soltanto per le funzioni per cui è stata progettata.**

Elementi fondamentali

Il capitolo Istruzioni operative fornisce le istruzioni relative a ciascun aspetto del funzionamento della macchina. È responsabilità dell'operatore seguire tutte le norme di sicurezza e le istruzioni contenute nei manuali dell'operatore, di sicurezza e delle responsabilità.

È vietato e pericoloso utilizzare la macchina per scopi diversi dal sollevamento di personale, attrezzi e materiali a un sito di lavoro aereo.

La macchina deve essere utilizzata soltanto da personale qualificato e autorizzato. Se la macchina deve essere utilizzata da più di un operatore in momenti diversi durante lo stesso turno di lavoro, tutti gli operatori devono essere qualificati e devono attenersi alle norme e alle istruzioni relative alla sicurezza contenute nei manuali dell'operatore, di sicurezza e delle responsabilità. Ciò significa che ogni nuovo operatore deve eseguire il controllo preoperativo, la prova delle funzioni e il controllo dell'area di lavoro prima di utilizzare la macchina.

ISTRUZIONI OPERATIVE

Avviamento del motore

- 1 Sui comandi a terra, posizionare l'interruttore a chiave nella posizione desiderata.
- 2 Assicurarsi che i pulsanti rossi di arresto di emergenza sui comandi a terra e su quelli in piattaforma siano posizionati su acceso.

Modelli benzina/GPL

- 3 Selezionare il tipo di alimentazione spostando il selettore carburante sulla posizione desiderata.
- 4 Spostare l'interruttore a levetta del motorino di avviamento in una delle due posizioni laterali. Se il motore non si avvia oppure si spegne, il ritardo di riavviamento motore disattiva l'interruttore di avviamento per 3 secondi.

**Modelli diesel**

- 3 Spostare l'interruttore delle candele di preriscaldamento (se presente) e mantenerlo in una delle due posizioni laterali per 3-5 secondi.
- 4 Spostare l'interruttore a levetta del motorino di avviamento in una delle due posizioni laterali. Se il motore non si avvia oppure si spegne, il ritardo di riavviamento motore disattiva l'interruttore di avviamento per 3 secondi.

Tutti i modelli

Se il motore non parte dopo aver azionato l'avviamento per 15 secondi, individuare la causa e procedere alla riparazione degli eventuali guasti. Attendere 60 secondi prima di riavviare il motore.

In climi freddi, con temperature di -6°C e inferiori, per prevenire danni al sistema idraulico, riscaldare il motore per 5 minuti prima di utilizzare la macchina.

In condizioni climatiche rigide, con temperature di -18°C e inferiori, le macchine devono essere fornite di kit opzionali per l'avviamento a freddo del motore. L'avviamento del motore con temperature al di sotto di -18°C può richiedere l'utilizzo di una batteria ausiliaria di avviamento.

Modelli benzina/GPL: in climi freddi, con temperature di -6°C e inferiori, avviare a benzina, riscaldare il motore per 2 minuti e quindi passare a GPL. I motori caldi possono essere avviati direttamente a GPL.

Arresto di emergenza

Sui comandi a terra o su quelli in piattaforma, premere il pulsante rosso di arresto di emergenza portandolo sulla posizione spento per interrompere tutte le funzioni della macchina e spegnere il motore.

Procedere alla riparazione di qualsiasi funzione che non viene interrotta quando viene premuto il pulsante rosso di arresto di emergenza.

La selezione e l'utilizzo dei comandi a terra prevalgono sul pulsante rosso di arresto di emergenza in piattaforma.

Comandi ausiliari

Utilizzare l'alimentazione ausiliaria in caso di guasto dell'alimentazione principale (motore).

- 1 Posizionare l'interruttore a chiave su comandi a terra oppure su quelli in piattaforma.
- 2 Estrarre il pulsante rosso di arresto di emergenza in posizione acceso.
- 3 Quando si utilizzano i comandi ausiliari in piattaforma, premere verso il basso l'interruttore a pedale.
- 4 Mantenere azionato l'interruttore alimentazione ausiliaria su acceso e attivare la funzione desiderata.



La funzione di traslazione non è operativa se si utilizza l'alimentazione ausiliaria.

ISTRUZIONI OPERATIVE

Manovra da terra

- 1 Posizionare l'interruttore a chiave su comandi a terra.
- 2 Estrarre il pulsante rosso di arresto di emergenza in posizione acceso.
- 3 Modelli benzina/GPL: selezionare il tipo di alimentazione spostando il selettore carburante sulla posizione desiderata.
- 4 Avviare il motore.

Posizionamento della piattaforma

- 1 Mantenere azionato l'interruttore abilitazione funzioni in una delle due posizioni laterali.
- 2 Spostare l'interruttore a levetta appropriato in base ai simboli presenti sul quadro comandi.



Le funzioni di traslazione e di sterzata non sono disponibili sui comandi a terra.

Modelli dotati di funzione disabilitazione comando livello piattaforma: l'interruttore a levetta di livello piattaforma non funziona quando il braccio principale è sollevato oltre l'interruttore di fine corsa velocità traslazione.

Manovra dalla piattaforma

- 1 Posizionare l'interruttore a chiave sui comandi in piattaforma ed estrarre la chiave.
- 2 Estrarre entrambi i pulsanti rossi di arresto di emergenza sui comandi a terra e su quelli in piattaforma sulla posizione acceso.
- 3 Modelli benzina/GPL: selezionare il tipo di alimentazione spostando il selettore carburante sulla posizione desiderata.
- 4 Avviare il motore. Non premere verso il basso l'interruttore a pedale quando si avvia il motore.

Posizionamento della piattaforma

- 1 Premere verso il basso l'interruttore a pedale.
- 2 Spostare lentamente la manopola di comando oppure spostare l'interruttore a levetta della funzione appropriata, in base ai simboli presenti sul quadro comandi.

Livellamento piattaforma

Azionando il comando di sollevamento braccio, la piattaforma si livella automaticamente. Nel caso questo non avvenisse, non utilizzare la macchina. Prima di salire in quota verificare l'orizzontalità della piattaforma. Se necessario, mettere a livello tramite l'interruttore di comando.

Modelli dotati di funzione disabilitazione comando livello piattaforma: l'interruttore a levetta di livello piattaforma non funziona quando il braccio principale è sollevato oltre l'interruttore di fine corsa velocità traslazione.

Sterzata

- 1 Premere verso il basso l'interruttore a pedale.
- 2 Spostare lentamente la manopola di comando traslazione/sterzata nella direzione indicata dal triangolo blu o giallo OPPURE premere l'interruttore basculante sterzo presente sull'estremità della manopola di comando traslazione.

Utilizzare le frecce direzione con codice colore sui comandi in piattaforma e sullo chassis organi di traslazione per identificare la direzione di sterzata delle ruote.

Traslazione

- 1 Premere verso il basso l'interruttore a pedale.
- 2 Aumentare la velocità: spostare lentamente la manopola di comando traslazione dal centro.

Diminuire la velocità: spostare lentamente la manopola di comando traslazione verso il centro.

Arresto: riportare la manopola di comando traslazione in posizione centrale, oppure rilasciare l'interruttore a pedale.

Utilizzare le frecce direzione con codice colore sui comandi in piattaforma e sullo chassis organi di traslazione per identificare la direzione in cui si sposterà la macchina.

La velocità di traslazione della macchina è ridotta quando il braccio è sollevato oppure si trova in posizione estesa.

ISTRUZIONI OPERATIVE

Abilitazione traslazione

La spia accesa indica che il braccio ha superato una delle ruote non sterzanti e che la funzione di traslazione è stata interrotta.

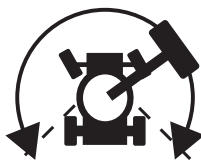

Per eseguire la traslazione, mantenere azionato l'interruttore abilitazione traslazione in una delle due posizioni laterali e spostare lentamente dal centro la manopola di comando traslazione.

Ricordare che la macchina può spostarsi nella direzione opposta rispetto alla direzione in cui vengono azionati i comandi traslazione e sterzata.

Utilizzare sempre le frecce direzione con codice colore sui comandi in piattaforma e sullo chassis organi di traslazione per identificare la direzione in cui si sposterà la macchina.

Selezione numero di giri motore (giri/min.)

Selezionare il numero di giri motore (giri/min.) utilizzando i simboli presenti sul quadro comandi.

Quando l'interruttore a pedale non viene premuto il motore funziona al numero di giri più basso.

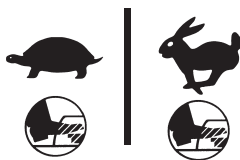

- Icona tartaruga: basso numero di giri attivato con interruttore a pedale
- Icona lepre: numero elevato di giri attivato con interruttore a pedale

Generatore (se presente)

Per utilizzare il generatore, spostare l'interruttore a levetta del generatore sulla posizione acceso. Il motore continua a essere acceso ma le funzioni relative alla traslazione e al braccio non sono operative.

Collegare un utensile a funzionamento elettrico alla presa GFCI di alimentazione in piattaforma.

Per azionare nuovamente le funzioni della macchina, spostare l'interruttore a levetta del generatore sulla posizione spento. Tutte le funzioni ritornano a essere operative.

Spia controllo motore (se presente)

Spia accesa con motore spento: contrassegnare la macchina e porla fuori servizio.

Spia accesa con motore ancora acceso: contattare il personale per la manutenzione entro 24 ore.

Lampada spia macchina non livellata (se presente)

La lampada spia accesa indica che la macchina non è livellata. L'allarme inclinazione suona quando questa spia è accesa. Spostare la macchina su una superficie stabile e livellata.

ISTRUZIONI OPERATIVE

Lampada spia sovraccarico piattaforma



In caso di sovraccarico in piattaforma, la lampada spia lampeggia e nessuna funzione della macchina risulta operativa.

Rimuovere progressivamente il carico in piattaforma fino a quando la lampada spia si spegne.

Protezione da cadute

L'uso di dispositivi di protezione personale (DPI) contro le cadute dall'alto é necessario per utilizzare questa macchina.

Tutto l'equipaggiamento DPI deve essere conforme alla normativa nazionale vigente e deve essere controllato e utilizzato secondo le istruzioni del produttore del DPI.

Dopo ogni utilizzo

- 1 Individuare un'area di parcheggio sicura con superficie livellata e stabile, libera da ostruzioni e traffico.
- 2 Retrarre e abbassare il braccio in posizione retratta.
- 3 Ruotare la ralla fino a portare il braccio tra le ruote non sterzanti.
- 4 Posizionare l'interruttore a chiave sulla posizione spento e rimuovere la chiave per impedire l'uso non autorizzato della macchina.
- 5 Bloccare le ruote con zeppe.

Istruzioni relative al trasporto e al sollevamento



Osservare e rispettare:

- ☑ Il veicolo utilizzato per trasportare la macchina deve essere parcheggiato su una superficie livellata.
- ☑ Il veicolo utilizzato per il trasporto deve essere bloccato per evitare che si sposti durante la fase di carico della macchina.
- ☑ Assicurarsi che la capacità di carico del veicolo, le superfici di carico, i cavi e i dispositivi di sollevamento e di bloccaggio siano in grado di sopportare il peso della macchina. Per conoscere il peso della macchina, fare riferimento alla targhetta con numero di serie.
- ☑ Assicurarsi che il blocco rotazione della ralla sia bloccato prima di procedere al trasporto. Sbloccare la ralla prima di rimetterla in funzione.

Configurazione a ruote libere per carico con verricelli

Bloccare le ruote con zeppe per evitare che la macchina si sposti.

Modelli 2WD: rilasciare i freni delle ruote non sterzanti ruotando i coperchi di disinserimento mozzi di trasmissione (vedere figura sottostante).

Modelli 4WD: rilasciare i freni ruotando i quattro coperchi di disinserimento mozzi di trasmissione.

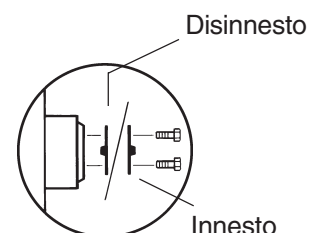

Assicurarsi che il cavo del verricello sia adeguatamente fissato ai punti di aggancio dello chassis organi di traslazione e che il percorso sia libero da qualsiasi ostacolo.

Eeguire le procedure in ordine inverso per reinnestare i freni.

Nota: la valvola di disinnesto traslazione della pompa deve rimanere sempre chiusa.

ISTRUZIONI RELATIVE AL TRASPORTO E AL SOLLEVAMENTO

Bloccaggio su autocarro o rimorchio per trasporto

Utilizzare sempre il perno di blocco rotazione della ralla ogni volta che si esegue il trasporto della macchina.

Posizionare l'interruttore a chiave su spento e rimuovere la chiave prima di procedere al trasporto.

Controllare l'eventuale presenza di componenti allentati o non bloccati sull'intera macchina.

Bloccaggio dello chassis

Utilizzare dispositivi di bloccaggio in grado di sopportare carichi elevati.

Utilizzare almeno 5 dispositivi.

Regolare i dispositivi di bloccaggio per prevenirne eventuali danni.

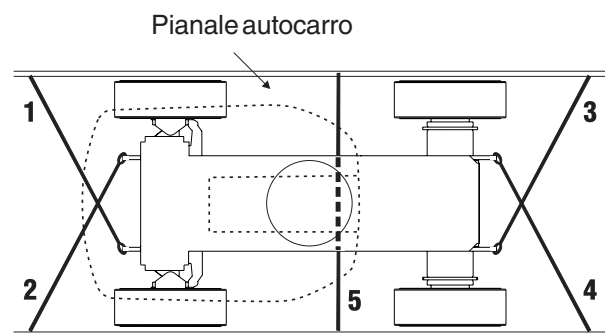
**Bloccaggio della piattaforma - S-40**

Posizionare un blocco al di sotto del dispositivo di rotazione della piattaforma. Evitare che il blocco venga a contatto con il cilindro della piattaforma.

Per bloccare la piattaforma, utilizzare una fascia di bloccaggio in nylon inserita attraverso il supporto inferiore della piattaforma. Quando si blocca la sezione del braccio, non esercitare una forza eccessiva verso il basso.

Bloccaggio della piattaforma - S-45

Posizionare un blocco al di sotto dell'articolazione del braccio. Evitare che il blocco venga a contatto con il cilindro della piattaforma.

Per bloccare la piattaforma, utilizzare una fascia di bloccaggio in nylon posizionata sull'articolazione del braccio. Quando si blocca la sezione del braccio, non esercitare una forza eccessiva verso il basso.

Per trasportare, sollevare completamente il braccio orientabile.

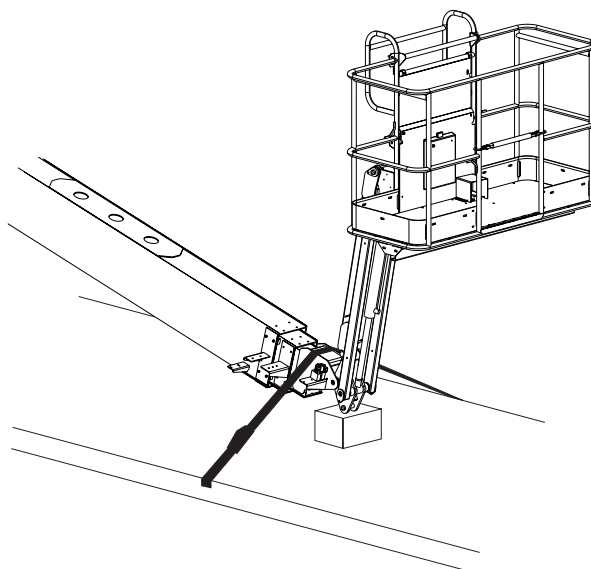

ISTRUZIONI RELATIVE AL TRASPORTO E AL SOLLEVAMENTO

**Osservare e rispettare:**

- ☑ Utilizzare solo dispositivi adatti e personale qualificato per sollevare la macchina
- ☑ Assicurarsi che la capacità di carico della gru, le superfici di carico, i cavi e i dispositivi di sollevamento e di bloccaggio siano in grado di sopportare il peso della macchina. Per conoscere il peso della macchina, fare riferimento alla targhetta con numero di serie.

Istruzioni per il sollevamento

Abbassare completamente il braccio e reinarlo. Posizionare il braccio orientabile parallelamente rispetto al suolo. Rimuovere tutti i componenti allentati presenti sulla macchina.

Utilizzare il blocco rotazione ralla per bloccare la ralla.

Determinare il centro di gravità della macchina utilizzando la tabella e la figura riportate in questa pagina.

Fissare i dispositivi di sollevamento esclusivamente sugli appositi attacchi di sollevamento della macchina. Vi sono due attacchi di sollevamento sullo chassis e uno sulla ralla.

Regolare i dispositivi di sollevamento per prevenire danni alla macchina e per mantenerla livellata.

	Asse X	Asse Y
S-40	1,34 m	98 cm
S-45	1,18 m	95 cm

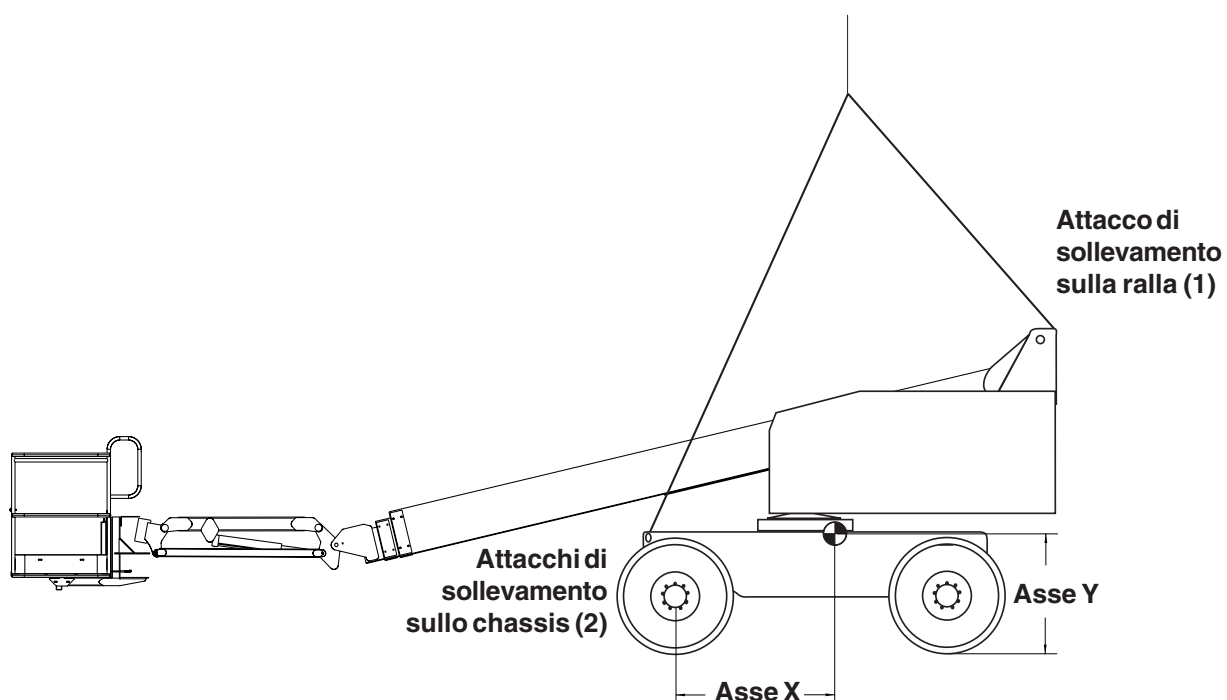

Adesivi

**NON DESTINATO AL
MERCATO ITALIANO**

Controllo degli adesivi contenenti parole

Determinare se gli adesivi presenti sulla macchina contengono parole o simboli. Attenersi al tipo di controllo appropriato per verificare che tutti gli adesivi siano presenti e leggibili.

Part No.	Decal Description	Quantity
27204	Arrow - Blue	1
27205	Arrow - Yellow	1
27206	Triangle- Blue	2
27207	Triangle - Yellow	2
27564	Danger - Electrocutation Hazard	3
28158	Label - Unleaded	1
28159	Label - Diesel	1
28160	Label - Liquid Petroleum Gas	2
28161	Warning - Crushing Hazard	3
28163	Notice - Max Side Force, 150 lbs / 667 N	1
28164	Notice - Hazardous Materials	1
28165	Notice - Foot Switch	1
28171	Label - No Smoking	2
28174	Label - Power to Platform, 230V	2
28175	Caution - Compartment Access	1
28176	Notice - Missing Manuals	1
28177	Warning - Platform Rotate	2
28181	Warning - No Step or Ride	1
28235	Label - Power to Platform, 115V	2
28236	Warning - Failure To Read . . .	1
30080	Notice - Max Capacity, 500 lbs / 227 kg	1
31060	Danger - Tip-over Hazard, Interlock	3
32700	Danger - General Safety	2
32719	Notice - Tire Specifications	4
32728	Label - Generator (option)	1
33952	Danger - Tilt-Alarm	1
33986	Notice - Deutz Diesel Engine Specs, 4 cyl	1
35599	Notice - Align Air Hoses	1
40434	Label - Lanyard Anchorage	3

Part No.	Decal Description	Quantity
44981	Label - Air line to Platform	2
49741	Notice - Ford Engine Specs, LRG-425 EFI	1
52966	Cosmetic - 4 x 2	1
52967	Cosmetic - 4 x 4	1
53037	Notice - Deutz Diesel Engine Specs, 3 cyl	1
62072	Cosmetic - Genie S-40	1
62073	Cosmetic - S-40	1
62074	Cosmetic - Genie S-45	1
62075	Cosmetic - S-45	1
62959	Cosmetic - S-40	1
62960	Cosmetic - S-45	1
63461	Notice - Perkins Diesel Engine Specs	1
72847	Notice - Tire Specifications, Hi-Flotation	4
82283	Notice - Operating Instructions	2
82366	Label - Chevron Rykon	1
82581	Ground Control Panel	1
82644	Notice - Perkins Engine Specs	1
82767	Platform Control Panel	1
97548	Notice - Deutz Engine Specs	1
97571	Notice - Ford Engine Specs	1
97602	Warning - Explosion Hazard	1
226500	Label - Wheel Load, S-40	4
226501	Label - Wheel Load, S-45	4

**NON DESTINATO AL
MERCATO ITALIANO**

ADESIVI

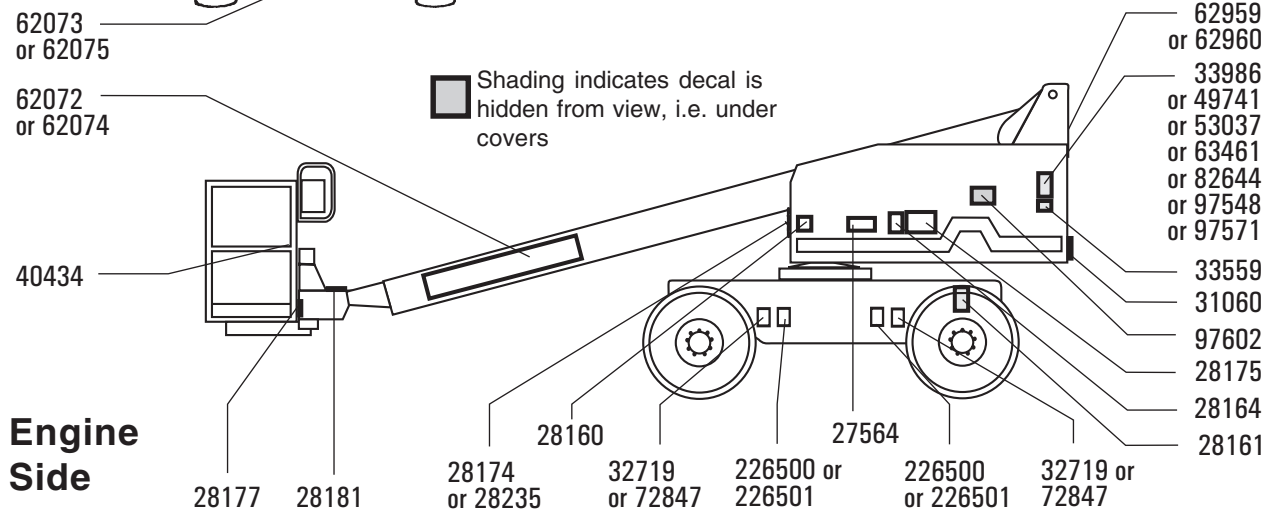
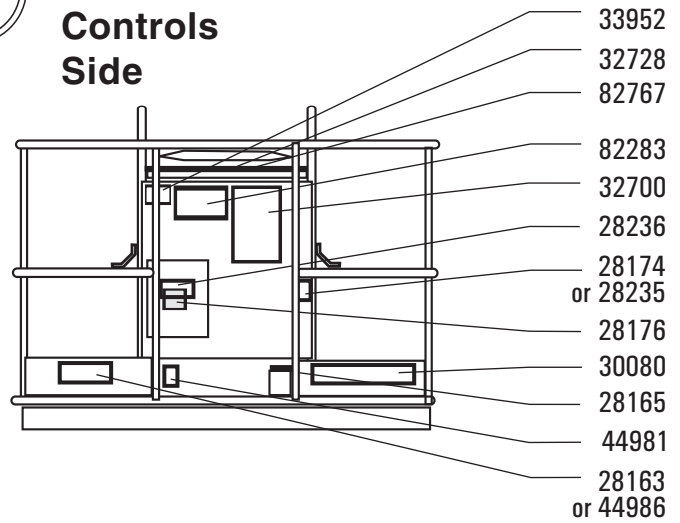
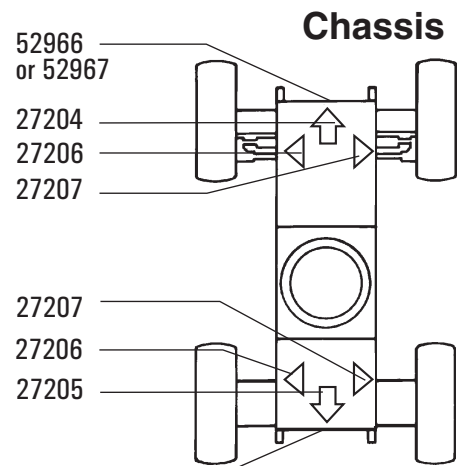
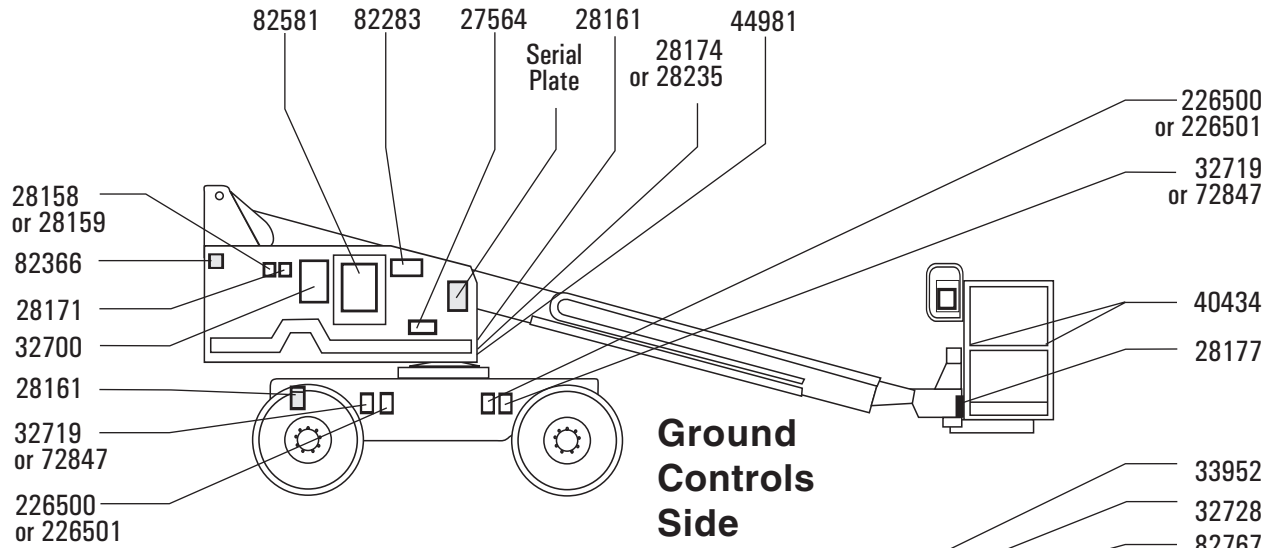

ADESIVI

Controllo degli adesivi contenenti simboli

Determinare se gli adesivi presenti sulla macchina contengono parole o simboli. Attenersi al tipo di controllo appropriato per verificare che tutti gli adesivi siano presenti e leggibili.

Codice	Descrizione adesivi	Quantità
27204	Freccia - Blu	1
27205	Freccia - Giallo	1
27206	Triangolo - Blu	2
27207	Triangolo - Giallo	2
28158	Etichetta - Senza piombo	1
28159	Etichetta - Diesel	1
28160	Etichetta - Gas liquido di petrolio (GPL)	1
28171	Etichetta - Vietato fumare	2
28174	Etichetta - Alimentazione in piattaforma, 230V	2
28235	Etichetta - Alimentazione in piattaforma, 115V	2
32728	Etichetta - Generatore (opzionale)	1
40434	Etichetta - Punto di ancoraggio corda	3
44981	Etichetta - Linea aria compressa in piattaforma	2
52966	Finitura - 4 x 2	1
52967	Finitura - 4 x 4	1
62072	Finitura - Genie S-40	1
62073	Finitura - S-40	1
62074	Finitura - Genie S-45	1

Codice	Descrizione adesivi	Quantità
62075	Finitura - S-45	1
62959	Finitura - S-40	1
62960	Finitura - S-45	1
82472	Avvertenza - Pericolo di schiacciamento	3
82473	Attenzione - Accesso al compartimento	1
82487	Etichetta - Istruzioni operative	2
82544	Pericolo - Pericolo di fulminazione	3
82545	Pericolo - Capacità massima - 227 kg	1
82548	Avvertenza - Rotazione piattaforma	2
82581	Quadro comandi a terra	1
82586	Etichetta - Pressione pneumatici	4
82587	Etichetta - Pressione pneumatici a profilo largo	4
82602	Pericolo - Massima sollecitazione	1
82604	Pericolo - Massima sollecitazione manuale - 400 N	1
82646	Etichetta - Targhetta abilitazione traslazione	1
82767	Quadro comandi in piattaforma	1
226500	Etichetta - Carico sulla ruota - S-40	4
226501	Etichetta - Carico sulla ruota - S-45	4

 L'ombreggiatura indica che l'adesivo è nascosto alla vista, ad esempio, è applicato sotto la scocca.

ADESIVI

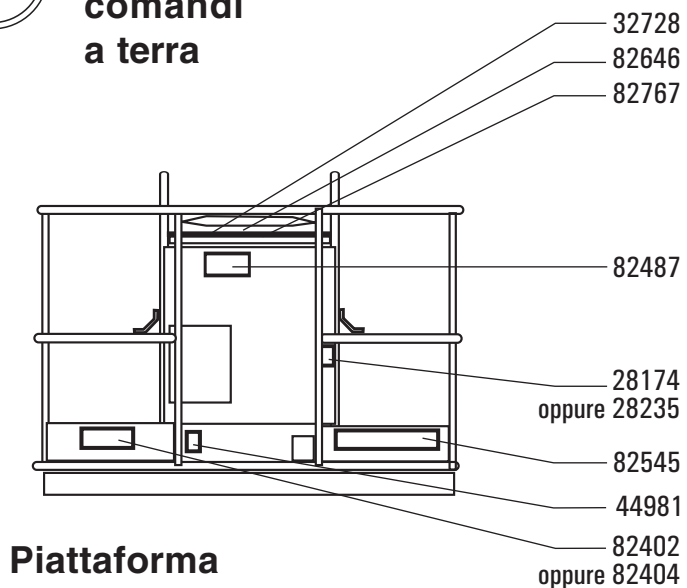
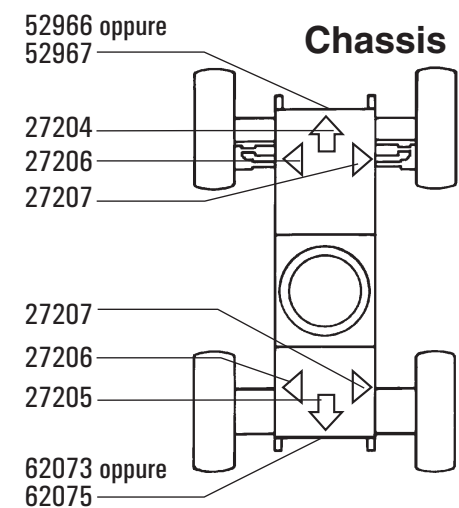
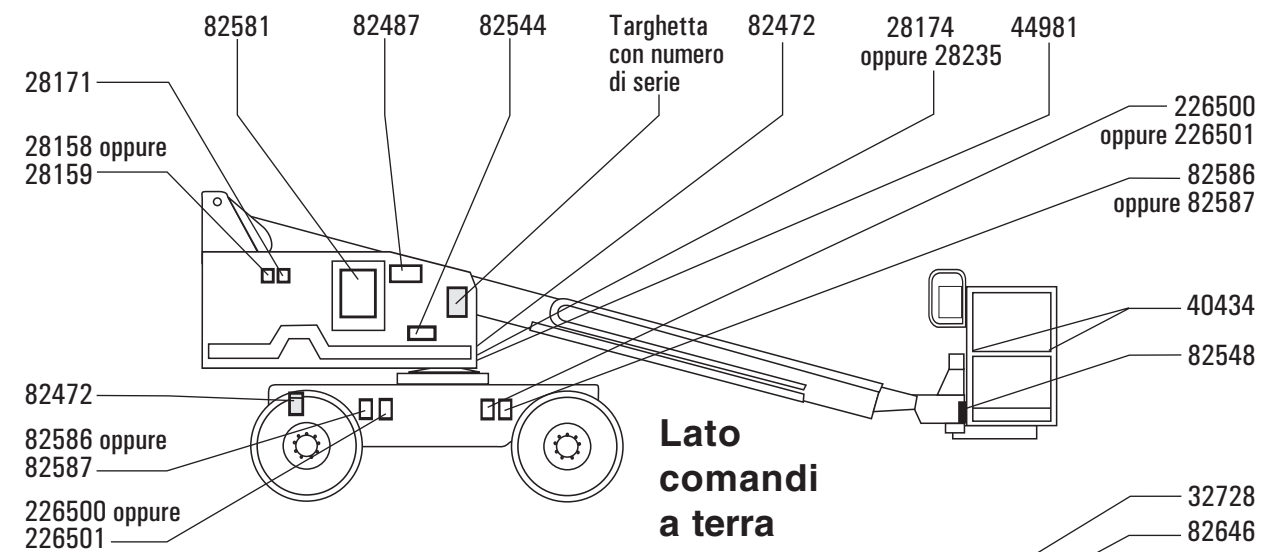

■ L'ombreggiatura indica che l'adesivo è nascosto alla vista, ad esempio, è applicato sotto la scocca.

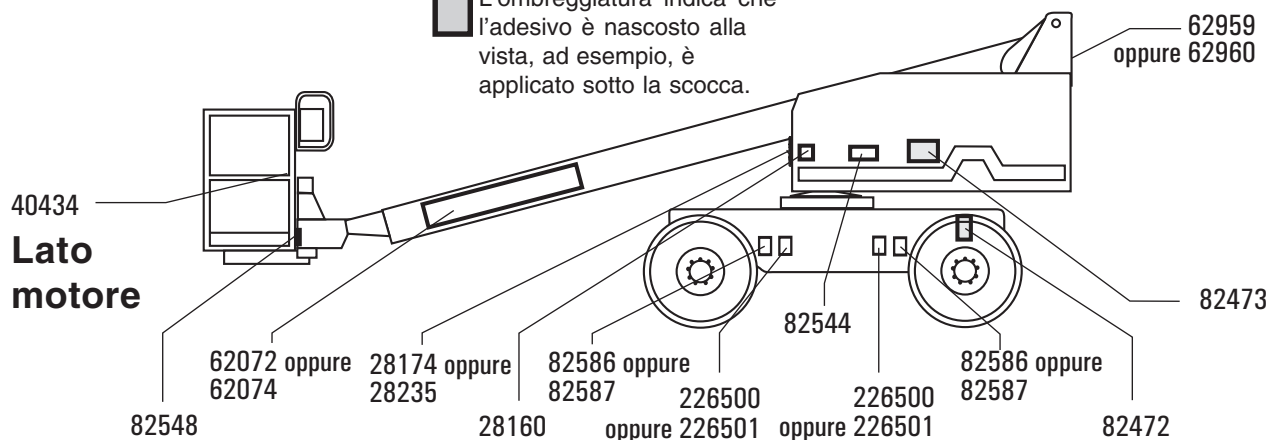

Specifiche tecniche

Modelli S-40	
Altezza operativa massima	14 m
Altezza massima piattaforma	12,2 m
Altezza massima, piattaforma in posizione retratta	2,49 m
Massimo campo di azione orizzontale	9,65 m
Larghezza	2,29 m
Lunghezza, piattaforma in posizione retratta	7,29 m
Massima capacità di carico (piattaforma da 6 piedi)	227 kg
Massima capacità di carico (piattaforma da 8 piedi)	227 kg
Massima forza manuale ammessa	400 N
Massima velocità del vento ammissibile	12,5 m/s
Interasse	2,2 m
Raggio di sterzata (esterno)	4,78 m
Raggio di sterzata (interno)	2,03 m
Rotazione ralla (gradi)	continua
Scarroccio ralla	86,4 cm
Comandi	Proporzionali 12V DC
Dimensioni piattaforma, 6 piedi (lunghezza x larghezza)	1,8 m x 76 cm
Dimensioni piattaforma, 8 piedi (lunghezza x larghezza)	2,4 m x 91 cm
Livellamento piattaforma	Automatico
Rotazione piattaforma	160°
Presenza AC in piattaforma	Standard
Pendenza massima superabile, posizione retratta, 2WD	30%
Pendenza massima superabile, posizione retratta, 4WD	40%
Distanza dal suolo	31,8 cm

Vibrazioni:

In base alle misurazioni effettuate nelle più sfavorevoli condizioni di utilizzo è stato accertato che:

il valore quadratico medio ponderato in frequenza dell'accelerazione cui sono esposte le membra superiori è inferiore a 2,5 m/sec²;

il valore quadratico medio ponderato in frequenza dell'accelerazione cui è esposto il corpo è inferiore a 0,5 m/sec².

Il costante miglioramento dei prodotti offerti è l'obiettivo di Genie. Le specifiche tecniche dei prodotti sono soggette a modifica senza preavviso.

Dimensioni pneumatici, 2WD solo pneumatici anteriori	12,5L-16SL	
Dimensioni pneumatici, 2WDRT e 4WD, anteriori e posteriori	12-16,5 NHS	
Capacità serbatoio carburante	91 litri	
Massima pressione idraulica (funzioni braccio)	179 bar	
Voltaggio del sistema	12V	
Peso	Fare riferimento alla targhetta con numero di serie varia in base alle configurazioni opzionali)	
Rumore propagato nell'aria	80 dB	
Massimo livello di rumore presso stazioni di lavoro in condizioni operative normali (misurazione A)		
Massima inclinazione del carro ammessa pneumatici dotati di camera d'aria	2,5°	
pneumatici con riempimento in gomma espansa	4,5°	
Velocità di traslazione	2WD	4WD
Velocità di traslazione, piattaforma in posizione retratta	6,4 km/h 12,2 m/6,8 sec	5,6 km/h 12,2 m/7,8 sec
Modelli benzina/GPL		
Velocità di traslazione, piattaforma in posizione retratta	5,6 km/h 12,2 m/7,8 sec	4,8 km/h 12,2 m/9,1 sec
Modelli diesel		
Velocità di traslazione, bracci sollevati o estesi - tutti i modelli	1,1 km/h 12,2 m/40 sec	1,1 km/h 12,2 m/40 sec
Informazioni relative al carico sul pavimento		
Peso + Carico nominale	5.608 kg	
Carico massimo sull'assale	4.081 kg	
Carico massimo esercitato dalle ruote	3.040 kg	
Pressione localizzata per pneumatico	4,6 kg/cm ² 448 kPa	
Pressione esercitata sul pavimento	8,23 kPa	

Nota: le informazioni relative al carico sul pavimento contenute in questo documento sono indicative e non contemplano tutte le configurazioni opzionali. Tali informazioni devono essere utilizzate con i dovuti margini di sicurezza.

SPECIFICHE TECNICHE

Modelli S-45

Altezza operativa massima	15,5 m
Altezza massima piattaforma	13,7 m
Altezza massima, piattaforma in posizione retratta	2,49 m
Massimo campo di azione orizzontale	11,2 m
Larghezza	2,29 m
Lunghezza, piattaforma in posizione retratta	8,5 m
Massima capacità di carico (piattaforma da 6 piedi)	227 kg
Massima capacità di carico (piattaforma da 8 piedi)	227 kg
Massima forza manuale ammessa	400 N
Massima velocità del vento ammissibile	12,5 m/s
Interasse	2,2 m
Raggio di sterzata (esterno)	4,78 m
Raggio di sterzata (interno)	2,03 m
Rotazione ralla (gradi)	continua
Scarroccio ralla	86,4 cm
Comandi	Proporzionali 12V DC
Dimensioni piattaforma, 6 piedi (lunghezza x larghezza)	1,8 m x 76 cm
Dimensioni piattaforma, 8 piedi (lunghezza x larghezza)	2,4 m x 91 cm
Livellamento piattaforma	Automatico
Rotazione piattaforma	160°
Presenza AC in piattaforma	Standard
Pendenza massima superabile, posizione retratta, 2WD	30%
Pendenza massima superabile, posizione retratta, 4WD	40%
Distanza dal suolo	31,8 cm

Vibrazioni:

In base alle misurazioni effettuate nelle più sfavorevoli condizioni di utilizzo è stato accertato che:

il valore quadratico medio ponderato in frequenza dell'accelerazione cui sono esposte le membra superiori è inferiore a 2,5 m/sec²;

il valore quadratico medio ponderato in frequenza dell'accelerazione cui è esposto il corpo è inferiore a 0,5 m/sec².

Il costante miglioramento dei prodotti offerti è l'obiettivo di Genie. Le specifiche tecniche dei prodotti sono soggette a modifica senza preavviso.

Dimensioni pneumatici, 2WD solo pneumatici anteriori	12,5L-16SL	
Dimensioni pneumatici, 2WDRT e 4WD, anteriori e posteriori	12-16,5 NHS	
Dimensioni pneumatici, 2WDRT e 4WD, anteriori e posteriori	12-16,5 NHS	
Massima pressione idraulica (funzioni braccio)	179 bar	
Capacità serbatoio carburante	91 litri	
Voltaggio del sistema	12V	
Peso	Fare riferimento alla targhetta (il peso delle macchine con numero di serie varia in base alle configurazioni opzionali)	
Rumore propagato nell'aria	80 dB	
Massimo livello di rumore presso stazioni di lavoro in condizioni operative normali (misurazione A)		
Massima inclinazione del carro ammessa pneumatici dotati di camera d'aria	2,5°	
pneumatici con riempimento in gomma espansa	4,5°	
Velocità di traslazione	2WD	4WD
Velocità di traslazione, piattaforma in	6,4 km/h	5,6 km/h
posizione retratta	12,2 m/6,8 sec	12,2 m/7,8 sec
Modelli benzina/GPL		
Velocità di traslazione, piattaforma in	5,6 km/h	4,8 km/h
posizione retratta	12,2 m/7,8 sec	12,2 m/9,1 sec
Modelli diesel		
Velocità di traslazione, bracci sollevati o estesi - tutti i modelli	1,1 km/h	1,1 km/h
	12,2 m/40 sec	12,2 m/40 sec
Informazioni relative al carico sul pavimento		
Peso + Carico nominale	7.378 kg	
Carico massimo sull'assale	6.303 kg	
Carico massimo esercitato dalle ruote	3.855 kg	
Pressione localizzata per pneumatico	4,6 kg/cm ² 448 kPa	
Pressione esercitata sul pavimento	10,50 kPa	

Nota: le informazioni relative al carico sul pavimento contenute in questo documento sono indicative e non contemplano tutte le configurazioni opzionali. Tali informazioni devono essere utilizzate con i dovuti margini di sicurezza.

SPECIFICHE TECNICHE

Diagramma campo di azione S-40



Diagramma campo di azione S-45



Genie Scandinavia
Telefono +46 31 575100
Fax +46 31 579020

Genie France
Telefono +33 (0)2 37 26 09 99
Fax +33 (0)2 37 26 09 98

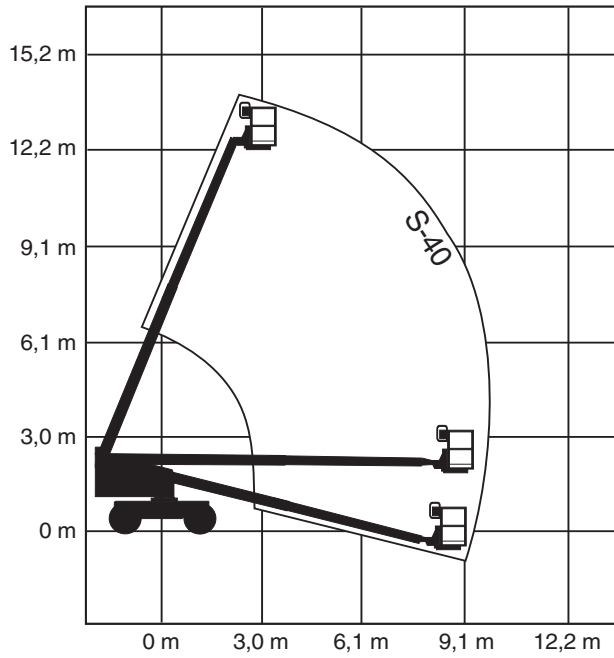
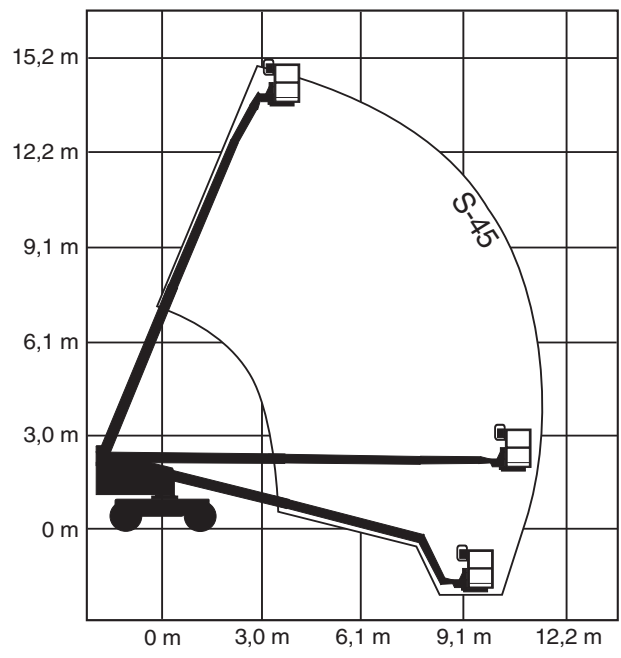
Genie Iberica
Telefono +34 93 579 5042
Fax +34 93 579 5059

Genie Germany
Telefono +49 (0)4202 88520
Fax +49 (0)4202 8852-20

Genie U.K.
Telefono +44 (0)1476 584333
Fax +44 (0)1476 584334

Genie Mexico City
Telefono +52 55 5666 5242
Fax +52 55 5666 3241

Genie North America
Telefono 425.881.1800
Numero Verde USA e Canada
800.536.1800
Fax 425.883.3475

Genie Australia Pty Ltd.
Telefono +61 7 3375 1660
Fax +61 7 3375 1002

Genie China
Telefono +86 21 53852570
Fax +86 21 53852569

Genie Malaysia
Telefono +65 98 480 775
Fax +65 67 533 544

Genie Japan
Telefono +81 3 3453 6082
Fax +81 3 3453 6083

Genie Korea
Telefono +82 25 587 267
Fax +82 25 583 910

Genie Brasil
Telefono +55 11 41 665 755
Fax +55 11 41 665 754

Genie Holland
Telefono +31 183 581 102
Fax +31 183 581 556

Distribuito da: