

# Jonsered®

# Jonsered

ITALIANO

NEDERLANDS

PORTUGUÊSE

ΕΛΛΗΝΙΚΑ

2036/2040

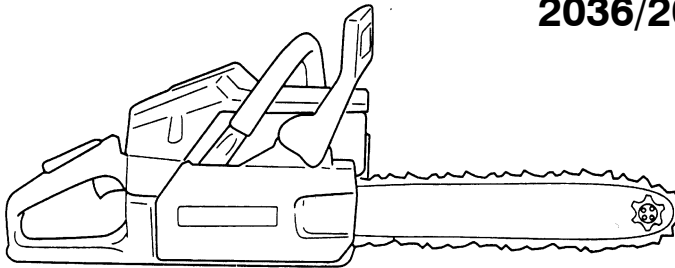

## Libretto d'Istruzioni

## Handleiding

## Manual do Operador

Εγχειρ\_διο Οδηγι;v



### Italiano

Leggere le istruzioni attentamente e capirle bene prima di usare la motosega.

### Nederlands

Lees deze handleiding aandachtig en zorg dat u alles begrijpt alvorens de kettingzaag te gebruiken.

### Portuguese

Queira ler cuidadosamente estas instruções e tenha certeza de entendê-las antes de usar a serra.

### ΕΛΛΗΝΙΚΑ

Διαβάστε προσεκτικά αυτές τις οδηγίες και φροντίστε να τις κατανοήσετε πριν χρησιμοποιήσετε αυτό το μηχάνημα.

## IDENTIFICAZIONE DELLE PARTI

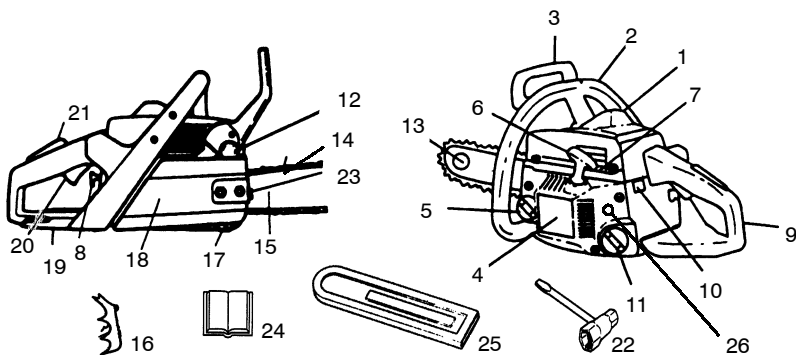

- |   |  |
|---|--|
| <ol style="list-style-type: none"> <li>1. Copertura del cilindro</li> <li>2. Impugnatura anteriore</li> <li>3. Grilletto di sicurezza</li> <li>4. Copertura dell'avviamento</li> <li>5. Coppa dell'olio della catena</li> <li>6. Manovella di avviamento</li> <li>7. Vite di regolazione del carburatore</li> <li>8. Controllo dell'aria / Blocco del gas</li> <li>9. Impugnatura posteriore</li> <li>10. Interruttore di arresto ON/OFF</li> <li>11. Serbatoio del carburante</li> <li>12. Silenziatore</li> </ol> | <ol style="list-style-type: none"> <li>13. Ruota dentata della testata</li> <li>14. Catena della sega</li> <li>15. Spranga della sega</li> <li>16. Attacco opzionale del respingente</li> <li>17. Arresto della catena</li> <li>18. Copertura della frizione</li> <li>19. Proteggimano destra</li> <li>20. Comando del gas</li> <li>21. Blocco del gas</li> <li>22. Strumento di regolazione spranga/catena</li> <li>23. Vite tendicatena</li> <li>24. Manuale dell'operatore</li> <li>25. Coprisbarra</li> <li>26. Premere la pompetta</li> </ol> |
|---|--|

## SIMBOLI UTILIZZATI



**ATTENZIONE!** Questa motosega può essere pericolosa! L'uso incauto o errato può provocare lesioni gravi o mortali.

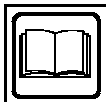

Leggere ed essere certi di aver capito bene le istruzioni del manuale dell'operatore prima di usare la motosega.



Usare sempre la motosega con tutte e due le mani.



**ATTENZIONE!** Non mettere la testata di guida a contatto con alcun oggetto; tale contatto può provocare lo spostamento improvviso della spranga di guida verso l'alto e all'indietro, causando lesioni gravi.



Indossare indumenti protettivi Protezione degli occhi.

# NORME DI SICUREZZA

**ATTENZIONE:** Scollegare sempre il cavo dell'accensione e collocarlo dove non può venire a contatto con l'accensione per evitare l'avvio accidentale in fase di preparazione, trasporto, regolazione o riparazione, eccetto le regolazioni del carburatore. Dal momento che la motosega è uno strumento per il taglio della legna ad alta velocità, occorre osservare speciali precauzioni di sicurezza per ridurre il rischio di incidenti. L'uso incauto o errato di questo strumento può provocare lesioni gravi o mortali.

## PROGRAMMARE LE OPERAZIONI

- Leggere attentamente questo manuale in modo da poter capire perfettamente e seguire tutte le regole di sicurezza, le precauzioni e le istruzioni d'uso prima di tentare di usare l'unità.
- Fare usare questa sega solo ad adulti in grado di capire e seguire le regole di sicurezza, le precauzioni e le istruzioni d'uso fornite in questo manuale.
- Indossare indumenti protettivi. Usare sempre calzature con protezione delle dita in acciaio e suole antidrucciolo; indumenti comodi; guanti per lavori pesanti antidrucciolo; proteggere gli occhi con occhiali di protezione antiappannamento ventilati o con una maschera facciale; mettere un copricapo rigido di sicurezza omologato e proteggere l'udito con tappi o paraorecchi. Chi usa regolarmente questo strumento deve verificare l'udito regolarmente, poiché il rumore prodotto dalla motosega può danneggiarlo. Legare i capelli se superano le spalle.

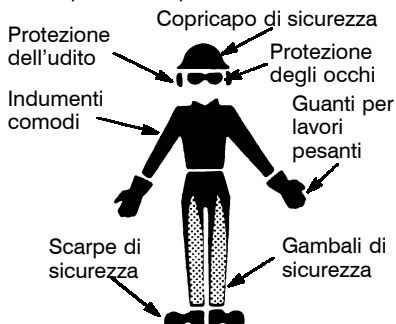

- Tenere tutte le parti del corpo lontane dalla catena quando il motore è in movimento.
- Tenere i bambini, le persone presenti e gli animali ad almeno 10 metri dall'area di lavoro. Non lasciare avvicinare persone o animali alla motosega in fase di avvio o di uso della stessa.
- Non toccare e non usare la motosega quando si è stanchi, malati o indisposti o dopo avere assunto alcool, droghe o farmaci. È necessario essere in buone condizioni fisiche e mentalmente vigili. Il lavoro con la motosega è molto faticoso. Se si

è in condizioni che potrebbero essere aggravate da un lavoro faticoso, consultare il medico prima di usare la motosega.

- Programmare bene le operazioni di segatura in anticipo. Non iniziare a tagliare prima di avere un'area di lavoro libera, un appoggio sicuro per i piedi e, se si abbattano alberi, un percorso di ritirata previsto.

## USARE LA SEGA IN CONDIZIONI DI SICUREZZA

- Non usare la motosega con una mano sola. L'uso della motosega con una mano sola può provocare lesioni gravi all'operatore, agli aiutanti, ai presenti o a qualunque combinazione di queste persone. La motosega è prevista per l'uso con tutte e due le mani.
- Usare la motosega solo in un'area aperta ben ventilata.
- Non usare la sega da una scala o sopra un albero.
- Accertarsi che la catena non tocchi alcun oggetto quando si avvia il motore. Non cercare di avviare la sega con la spranga di guida inserita in un taglio.
- Non premere sulla sega alla fine del taglio. Premendo sulla sega si potrebbe perdere il controllo quando il taglio viene completato.
- Arrestare il motore prima di appoggiare la sega a terra.
- Non fare funzionare una motosega che sia danneggiata, regolazione impropriamente, o non completamente e montato saldamente. Sostituire sempre immediatamente la barra, la catena, la protezione della mano, o il freno della catena se è danneggiato, rotto o rimosso.
- Con il motore arrestato, la mano trasporta la motosega con il silenziatore via dal vostro corpo e la barra e la catena della guida alla parte posteriore, coperta preferibilmente di coprisbarra.

## TENERE LA SEGA IN EFFICIENZA

- Fare eseguire tutte le operazioni di manutenzione della motosega da un tecnico qualificato ad eccezione delle voci elencate nella sezione della manutenzione di questo manuale. Ad esempio, se per rimuovere o rimontare il volano si usano strumenti inappropriati nella manutenzione della frizione, si può provocare un danno strutturale al volano e causarne lo scoppio.
- Accertarsi che la catena si blocchi quando viene rilasciato il grilletto del gas. Per la rettificazione, vedere "REGOLAZIONI DEL CARBURATORE".
- Non modificare la sega in alcun modo. Usare solo accessori forniti o specificamente raccomandati dal produttore.
- Mantenere le impugnature asciutte, pulite e prive di olio o di carburante.
- Dopo aver fermato il motore, trasportare la motosega tenendo il silenziatore lontano dal corpo, e la spranga di guida e la catena

dietro, preferibilmente coperte con un fodero.

- Mantenere ben serrati i tappi del carburante e dell'olio, le viti e i fermagli.
- Usare solo accessori e parti di ricambio **Jonsered** come raccomandato.

## MANEGGIARE CON CURA IL CARBURANTE

- Non fumare mentre si maneggia il carburante o si usa la sega.
- Eliminare tutte le sorgenti di scintille o fiamme nelle aree in cui viene miscelato o versato il carburante. Devono essere completamente assenti fumatori, fiamme aperte o attività tali da provocare scintille. Fare raffreddare il motore prima di rifornirlo di carburante.
- Miscelare e versare il carburante in una zona aperta su pavimento senza coperture; conservare il carburante in un luogo fresco, asciutto e ben ventilato; utilizzare un contenitore omologato e dotato di indicatori di livello per tutti gli usi del carburante. Pulire il carburante versato inavvertitamente a terra e sulla sega prima di iniziare a segare.
- Spostarsi di almeno 3 metri dalla posizione in cui si è rifornito il motore prima di avviarlo.
- Spegner il motore e lasciare raffreddare la sega in un'area non infiammabile, non su foglie secche, paglia, carta ecc. Rimuovere lentamente il tappo del combustibile e rifornire l'unità.
- Riporre l'unità e il carburante in un'area in cui i vapori del carburante non possano raggiungere scintille o fiamme aperte provenienti da boiler, motori o interruttori elettrici, caldaie ecc.

## RINCULO

**ATTENZIONE:** Evitare il rinculo; possono causare gravi infortuni. Il rinculo è il movimento all'indietro, in alto o in avanti all'improvviso della barra di guida che si verifica quando la catena della sega, vicina alla punta superiore della barra di guida, tocca un qualsiasi oggetto, quale un legno o un ramo, o quando il legno avvolge o stringe la sega nel taglio. Il contatto con un corpo estraneo nel legno può anche causare la perdita di controllo della motosega.

- Il **rinculo rotazionale** può verificarsi quando la catena in movimento tocca un oggetto sulla punta superiore della barra di guida. Il contatto può causare la penetrazione della sega nell'oggetto, che arresta la catena per un istante. Ne consegue una reazione inversa, ultra veloce che spinge con violenza la barra di guida in alto e indietro verso l'operatore.
- L'effetto **morsa-rinculo** può verificarsi quando il legno avvolge e stringe nel taglio la catena in movimento della sega, lungo la parte superiore della barra di guida, causando l'arresto improvviso della catena. L'arresto improvviso della catena causa l'inversione della forza della catena usata per tagliare il legno, con il risultato

che la sega si muove in direzione opposta a quella della rotazione della catena. La sega viene lanciata direttamente all'indietro verso l'operatore.

- L'**arresto** può verificarsi quando la catena in movimento tocca un oggetto nel legno che si sta tagliando, sulla parte inferiore della barra di guida. La sega si arresta improvvisamente. L'arresto improvviso tira la sega in avanti e lontano dall'operatore, il quale potrebbe facilmente perdere il controllo della sega.

### Evitare il rinculo da blocco:

- Stare estremamente attenti a situazioni o ostacoli in cui il materiale possa provocare il blocco della parte superiore della catena o comunque l'arresto della catena.
- Non tagliare più di un tronco alla volta.
- Non storcere la sega quando la spranga viene trattenuta da un intacco di abbattimento nei tagli che richiedono un movimento alternato.

### Evitare lo strappo:

- Iniziare a tagliare sempre con il motore alla massima velocità e la carcassa della sega contro il legno.
- Usare cunei di plastica o di legno. Non tenere aperto il taglio con un cuneo di metallo.

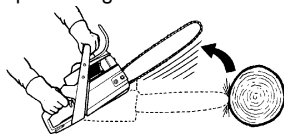

Direzione di rinculo

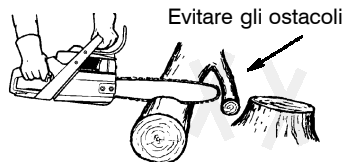

Liberare l'area di lavoro

## RIDURRE LE POSSIBILITÀ DI RINCULO

- Rendersi conto della possibilità che si verifichi il rinculo. Se si capisce bene come si verifica il rinculo, è possibile ridurre l'elemento di sorpresa che ha un ruolo fondamentale negli incidenti.
- Non lasciare mai che la testata della spranga di guida tocchi un oggetto con la catena in movimento.
- Tenere l'area di lavoro libera da ostacoli come altri alberi, rami, pietre, recinti, ceppi ecc. Eliminare o allontanarsi da qualsiasi ostacolo che la catena della sega potrebbe toccare mentre si taglia un particolare ramo o tronco.
- Tenere la catena della sega affilata e correttamente tesa. Una catena non tesa o non affilata può aumentare le possibilità di rinculo. Seguire le istruzioni di manutenzione e di affilatura della catena fornite dal produttore. Controllare la tensione regolarmente con il motore fermo, mai con il motore in movimento. Accertarsi che i da-

di di blocco della spranga siano ben serrati dopo aver teso la catena.

- Iniziare e continuare a tagliare a velocità massima. Se la catena si muove a velocità inferiori, ci sono più possibilità di rinculo.
- Tagliare un solo tronco alla volta.
- Fare estrema attenzione quando si inserisce di nuovo la sega in un taglio fatto in precedenza.
- Non tentare di tagliare partendo con la testata della spranga (taglio di punta).
- Fare attenzione ai tronchi che possono spostarsi o alle altre forze che potrebbero chiudere un taglio e bloccare la catena o ostacolarla.
- Usare la spranga di guida a ridotto rinculo e la catena a basso rinculo specificate per la sega di cui si dispone.

## MANTENERE IL CONTROLLO

Tenersi a sinistra della sega



Non invertire mai la posizione delle mani

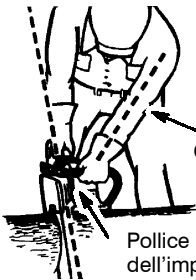

Gomito bloccato

Pollice sotto la barra dell'impugnatura

- Mantenere una presa ferma e stabile della sega con le due mani quando il motore è in movimento; non lasciare la presa. Una buona presa consente di ridurre il rinculo e di mantenere il controllo della sega. Afferrare saldamente l'impugnatura anteriore con la mano sinistra. Afferrare saldamente l'impugnatura posteriore con la mano destra, anche se si è mancini. Tenere il braccio sinistro teso con il gomito bloccato.
- Tenere la mano sinistra sull'impugnatura anteriore in modo da creare una linea retta con la mano destra sull'impugnatura posteriore nell'esecuzione di tagli che richiedono un movimento alternato. Non invertire mai la posizione delle mani per alcun tipo di taglio.
- Stare eretti con il peso ben distribuito sui piedi.
- Tenersi leggermente a sinistra della sega per evitare di trovarsi sulla linea della catena di taglio.

- Non sporgersi. Si potrebbe essere trascinati o spinti perdendo l'equilibrio e quindi il controllo della sega.
- Non tagliare oltre l'altezza della spalla. È difficile mantenere il controllo della sega al di sopra dell'altezza della spalla.

## CARATTERISTICHE DI SICUREZZA ANTIRINCULO

**ATTENZIONE:** Le seguenti caratteristiche sono incluse nella sega per contribuire a ridurre il rischio di rinculo; tuttavia, esse non eliminano completamente questa pericolosa reazione. L'utilizzatore della motosega non deve basarsi solo sui dispositivi di sicurezza. Deve seguire tutte le precauzioni di sicurezza, le istruzioni e le operazioni di manutenzione indicate in questo manuale per evitare il rinculo e le altre forze che possono provocare lesioni gravi.

- Spranga di guida a ridotto rinculo, progettata con una testata a piccolo raggio che riduce la dimensione della zona di pericolo per rinculo sulla testata della barra.

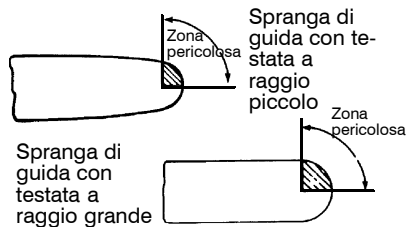

- Catena a basso rinculo, progettata con un graffietto di profondità profilato e con maglia di protezione che deflette la forza di rinculo e consente l'entrata graduale della sega nel legno.

Catena a basso rinculo

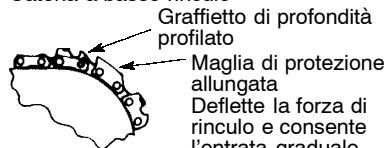

- Paramano, progettato per ridurre la possibilità che la mano sinistra tocchi la catena se perde la presa dell'impugnatura anteriore.
- Posizione delle impugnature anteriore e posteriore, progettata con una distanza tra le impugnature e allineate l'una all'altra. La distanza e l'allineamento delle mani fornite da questo progetto conferiscono equilibrio e resistenza nel controllo del fulcro della sega quando questa si muove all'indietro verso l'operatore in caso di rinculo.

**ATTENZIONE:** NON FARE AFFIDAMENTO SU ALCUN DISPOSITIVO INCORPORATO NELLA SEGA. PER EVITARE RINCULO, USARE LA SEGA CORETTAMENTE E CON ATTENZIONE. Si raccomanda di usare barre di guida per la riduzione dei rinculo e catene della sega a

basso rinculo. La sega consegnata è dotata di catena e barra a basso rinculo. Le riparazioni della catena della sega devono essere fatte da un rivenditore autorizzato con servizio di assistenza. Portare l'unità al rivenditore dal quale la sega è stata acquistata, oppure al più vicino centro di servizio principale autorizzato.

- Il contatto della testata in alcuni casi può provocare una reazione contraria istantanea che spinge la spranga di guida verso l'alto e all'indietro verso l'operatore.
- Se la motosega viene bloccata lungo la parte superiore della spranga di guida, quest'ultima può essere spinta rapidamente all'indietro verso l'operatore.
- Ognuna di queste reazioni può provocare la perdita del controllo della motosega con conseguenti lesioni gravi. Non basarsi solo sui dispositivi di sicurezza della sega.

### FRENO DELLA CATENA

- Freno della catena, è fatto per arrestare la catena in caso di rinculo

**ATTENZIONE:** La motosega è dotata di freno della catena, progettato appositamente per bloccare immediatamente la catena in caso di rinculo.

Il freno della catena riduce il rischio di incidenti, ma solo l'utilizzatore della motosega può impedire che accadano. **NON DARE PER SCONTATO CHE IL FRENO DELLA CATENA PROTEGGA L'UTILIZZATORE NEL CASO DI RINCULO.**

**AVVISO DI SICUREZZA:** L'esposizione alle vibrazioni per l'uso prolungato di strumenti a benzina può provocare danni a carico dei vasi sanguigni e dei nervi delle dita, delle mani e delle articolazioni dei soggetti predisposti a problemi circolatori o a enfissione anomala. L'uso prolungato in condizioni climatiche fredde è stato collegato ai danni a carico dei vasi sanguigni in persone altrimenti sane. Se si verificano sintomi come intorpidimento, dolore, perdita di forze, variazione del colore o della grana della pelle o perdita di sensibilità delle dita, delle mani o delle articolazioni, interrompere l'uso di questo strumento e rivolgersi al medico. Un sistema antivibrazione non garantisce l'eliminazione di tali problemi. Colore che utilizzano strumenti a motore in modo continuato e regolare devono tenere sotto controllo le proprie condizioni fisiche e lo stato dello strumento.

## MONTAGGIO

Durante il montaggio è necessario utilizzare guanti protettivi (non forniti).

### FISSAGGIO DELLA PROTEZIONE DENTATA

- Fissare la protezione dentata con le due viti come nell'illustrazione. La protezione dentata può essere usata come fulcro quando si esegue un taglio.

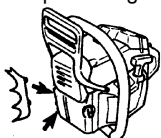

### MONTAGGIO DELLA SPRANGA E DELLA CATENA (se non sono già montate)

**ATTENZIONE:** Ricontrollare ciascun punto del montaggio se si riceve la sega già montata. Maneggiare la catena sempre con i guanti. La catena è affilata e può tagliare anche se è ferma!

- Allentare e rimuovere i dadi di freno della catena e il freno della catena dalla sega.
- Rimuovere il distanziatore di plastica applicato per la spedizione della sega (se presente).

Posizione del distanziatore

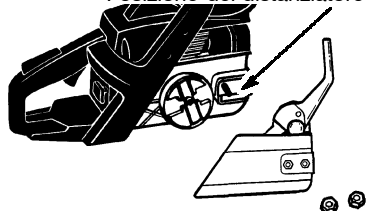

- Per regolare la tensione della catena vengono usati un perno e una vite di regolazione. Quando si monta la spranga è molto importante che il perno posto sulla vite di regolazione si allinei in un foro della spranga. Ruotando la vite, il perno di regolazione sale e scende lungo la stessa. Individuare questa regolazione prima di iniziare a montare la spranga sulla sega. Vedere l'illustrazione di seguito.

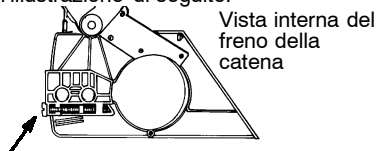

Vista interna del freno della catena

Regolazione posta sul freno della catena

- Ruotare la vite di regolazione in senso antiorario per spostare il perno di regolazione in più possibile verso la parte posteriore. In questo modo il perno dovrebbe essere vicino alla posizione corretta. Quando si monta la spranga potrà essere necessaria un'ulteriore regolazione.

- Infilare la spranga il più possibile verso il retro della sega.



Montare la spranga

- Preparare la catena verificando che sia orientata correttamente. Senza consultare l'illustrazione, è facile collocare la catena nella direzione errata sulla sega. Vedere l'illustrazione della catena per determinare la direzione corretta.

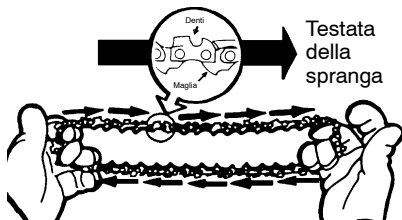

LE DENTI DEVONO AFFRONTARE NEL SENSO DI ROTAZIONE

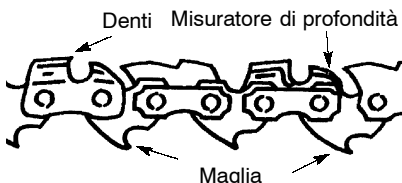

- Mettere la catena sulla ruota dentata posta dietro al disco della frizione. Assestare la catena sui denti della ruota dentata.

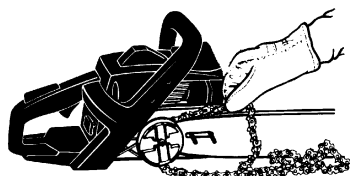

Posizionare la catena sulla ruota dentata

- Iniziando dalla parte superiore della spranga, assestare la catena sulla scanalatura intorno alla spranga di guida.
- Tirare la spranga in avanti finché la catena non è sistemata nella scanalatura.
- Tenere la spranga di guida contro il telaio della sega e installare il freno della catena.
- Accertarsi che il perno di regolazione sia allineato al foro nella spranga. Ricordare che questo perno sposta la spranga in avanti e indietro quando si gira la vite.
- Reinserrire i dadi di freno della catena e stringerli con le dita. Una volta tesa la catena, occorre serrare i dadi di freno della catena.

## TENSIONE DELLA CATENA (anche per le unità con catena già installata)

**NOTA BENE:** Quando si regola la tensione della catena, accertarsi che i dadi di freno della catena siano solo stretti a mano. Il tentativo di tendere la catena con i dadi serrati può danneggiare l'unità.

### Controllo della tensione:

Usando l'estremità del cacciavite dello strumento di regolazione spranga/catena, fare muovere la catena intorno alla spranga. Se non si muove, è troppo tesa. Se è troppo lenta, la catena si curva al di sotto della spranga.

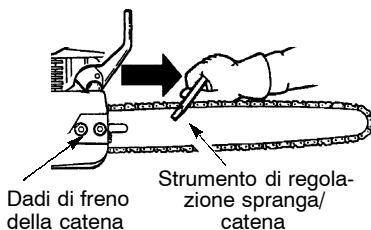

### Regolazione della tensione:

La tensione della catena è molto importante: la catena si estende durante l'uso. Questo fenomeno è particolarmente evidente le prime volte che si usa la sega. Controllare sempre la tensione della catena ogni volta che si usa la sega e la si rifornisce di carburante.

È possibile regolare la tensione della catena allentando i dadi di blocco della spranga e ruotando la vite di regolazione di 1/4 di giro mentre si alza la spranga.

- Se la catena è troppo tesa, ruotare la vite di regolazione di 1/4 di giro in senso antiorario.
- Se la catena è troppo lenta, ruotare la vite di regolazione di 1/4 di giro in senso orario.

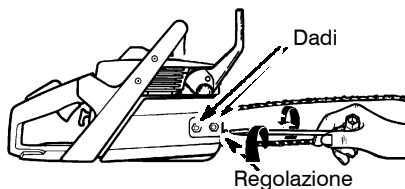

Vite di regolazione - 1/4 di giro



- Alzare la testata della spranga e serrare i dadi con lo strumento cacciavite/chave.
- Ricontrollare la tensione della catena.



# RIFORMIMENTO E LUBRIFICAZIONE

## RIFORMIMENTO DEL MOTORE

**ATTENZIONE:** Quando si esegue il rifornimento, rimuovere lentamente il tappo del carburante.

Questo motore è omologato per il funzionamento con benzina senza piombo. Prima del funzionamento, occorre miscelare la benzina con un buon olio per motore raffreddato ad aria a due tempi. Si consiglia l'olio Jonsered® miscelato al 40:1 (2,5%). Il rapporto del 40:1 si ottiene miscelando 5 litri di benzina verde con 0,125 litri di olio. **NON USARE** olio per automobili o per natanti. Questi oli danneggiano il motore. Quando si esegue la miscela combustibile, seguire le istruzioni stampate sul recipiente dell'olio. Una volta aggiunto l'olio alla benzina, agitare brevemente il contenitore per assicurarsi che il combustibile sia accuratamente miscelato. Leggere e seguire le norme di sicurezza relative al carburante prima di rifornire l'unità.

## LUBRIFICAZIONE DELLA SPRANGA E DELLA CATENA

La spranga e la catena richiedono una lubrificazione continua. La lubrificazione è fornita dal sistema automatico quando la coppa dell'olio viene mantenuta piena. L'assenza di olio danneggia in breve tempo la spranga e la catena. Un basso livello di olio provoca surriscaldamento, evidente per il fumo che proviene dalla catena e/o per lo scolorimento della spranga.

Utilizzare solo olio per spranga e catena per la lubrificazione della catena.

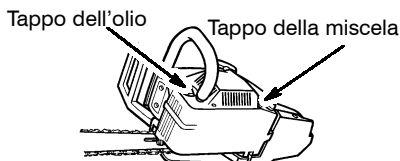

## USO DELL'UNITÀ

**ATTENZIONE:** La catena non deve muoversi quando il motore gira al minimo. Se si muove, vedere **REGOLAZIONE DEL CARBURATORE** in questo manuale. Evitare il contatto con il silenziatore (marmitta). Il silenziatore riscaldato può provocare gravi ustioni.

**Per arrestare il motore** spostare l'interruttore in posizione **STOP** o **OFF**.

**Per avviare il motore** tenere saldamente la sega a terra come illustrato di seguito. Accertarsi che la catena possa girare liberamente senza toccare alcun oggetto.

Quando si tira il cordino, tirarne solo 30-35 cm alla volta.

Tenere forte la sega mentre si tira il cordino di avviamento.

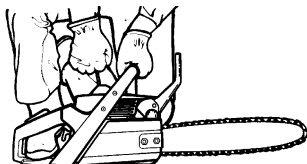

## COSE DA RICORDARE

Quando si tira il cordino di avviamento, non usare tutta la lunghezza del cordino: potrebbe rompersi. Non lasciare che il cordino si riavvolga di colpo. Tenendo la manopola, farlo riavvolgere lentamente.

Per avviare il motore quando fa molto freddo, aprire tutta l'aria; fare riscaldare il motore prima di stringere il grilletto del gas.

**NOTA BENE:** Non tagliare materiale con la levetta dell'aria/minimo veloce in posizione **FULL** (APERTA).

## AVVIO DI MOTORE FREDDO (o avvio dopo il rifornimento)

**NOTA BENE:** Nei punti seguenti, quando la levetta dell'aria/minimo veloce viene aperta al massimo, viene data automaticamente l'apertura corretta del gas.

- Spostare l'interruttore ON/STOP in posizione **ON**.
- Tirare completamente verso l'esterno la levetta dell'aria/minimo veloce.
- Tirare rapidamente la corda d'avviamento con la mano destra un massimo di 10 volte.

**NOTA BENE:** Se il motore suona come se stia provando a cominciare prima che il decimo tiro, arresto che tira ed immediatamente continuare al punto seguente.

- Chiudere la levetta dell'aria/minimo veloce completamente (portandola sulla posizione **OFF** (CHIUSA)).
- Tirare velocemente il corda d'avviamento finché il motore non parte.
- Fare andare il motore per circa cinque secondi. Quindi, stringere e rilasciare il grilletto del gas per rilasciare il minimo veloce; il motore girerà al minimo.

## INTERRUTTORE DI ACCENSIONE

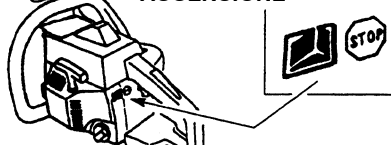



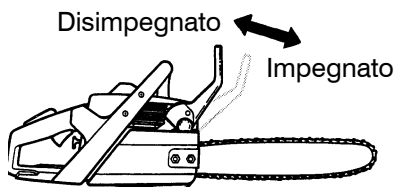

## AVVIAMENTO DI UN MOTORE CALDO

- Spostare l'interruttore ON/STOP in posizione o ON.
- Tirare completamente la levetta dell'aria/minimo veloce per attivare la valvola a farfalla del gas, quindi riportare la levetta dell'aria/gas veloce in posizione CHIUSA.
- Tirare velocemente il corda d'avviamento finché il motore non parte.
- Stringere e rilasciare il grilletto del gas per rilasciare il blocco e consentire al motore di girare al minimo.

## AVVIAMENTO DI UN MOTORE INGOLFATO

Se il motore non è partito dopo 10 tentativi, è possibile che si sia ingolfato per un eccesso di carburante.

È possibile eliminare l'eccesso di carburante dal motore ingolfato seguendo la procedura di avvio a motore caldo sopra riportata. Accertarsi che l'interruttore di accensione sia in posizione ON o START.

Per avviare il motore può essere necessario tirare molte volte il cordino a seconda della gravità dell'ingolfamento. Se il motore non parte, consultare lo schema di risoluzione dei problemi.

## FRENO DELLA CATENA

**ATTENZIONE:** se il nastro del freno si è consumato diventando troppo sottile, il nastro potrebbe rompersi quando viene azionato il freno della catena. Con il nastro del freno rotto, il freno della catena non arresterà la catena. Il freno della catena deve essere sostituito se un qualsiasi suo componente si è consumato ad uno spessore inferiore a 1/32 di pollice. Le riparazioni del freno della catena devono essere fatte da un rivenditore autorizzato con servizio di assistenza. Portare l'unità al rivenditore dal quale la sega è stata acquistata, oppure al più vicino centro di servizio principale autorizzato.

- Questa sega è dotata di freno della catena. Il freno è fatto per arrestare la catena in caso di rinculo.
- Il freno ad inerzia della catena viene attivato se il riparo anteriore della mano viene spinto in avanti, manualmente (a mano) o automaticamente (da un movimento improvviso).
- Se il freno è attivato, viene disimpegnato spingendo il paramano anteriore il più possibile verso l'impugnatura anteriore.
- Quando si taglia usando la sega, occorre disimpegnare il freno della catena.

## Controllo della funzione frenante

**AVVERTENZA:** È necessario controllare più volte al giorno il freno della catena. Eseguire il controllo con il motore in moto. Questa è l'unica circostanza in cui la sega deve essere messa a terra con il motore in moto.

Mettere la sega a terra, su una superficie stabile. Con la mano destra, afferrare l'impugnatura posteriore mentre con la mano sinistra afferrare l'impugnatura anteriore. Accelerare al massimo la sega premendo la levetta di comando della valvola a farfalla. Azionare il freno della sega ruotando il polso sinistro contro il riparo della mano, senza rilasciare la presa sull'impugnatura anteriore. La catena dovrebbe arrestarsi immediatamente.

## Controllo della funzione di attivazione per inerzia

**AVVERTENZA:** Durante l'esecuzione della seguente procedura, il motore deve essere spento.

Con la mano destra, afferrare l'impugnatura posteriore mentre con la mano sinistra afferrare l'impugnatura anteriore. Tenere la motosega circa 35 cm sopra un ceppo o un'altra superficie di legno. Rilasciare la presa sull'impugnatura anteriore e usare il peso della sega per far cadere in avanti la parte superiore della barra di guida che in tal modo toccherà il ceppo. Quando la punta della barra colpisce il ceppo, il freno dovrebbe attivarsi.

## PUNTI IMPORTANTI

- Tagliare soltanto legno. Non tagliare metallo, plastica, muratura, materiali di costruzione non in legno ecc.
- Arrestare la sega se la catena colpisce un corpo estraneo. Ispezionare la sega e riparare le parti danneggiate se necessario.
- Tenere la catena lontana da terra e sabbia. Anche una piccola quantità di terra può consumare in breve tempo l'affilatura della catena e quindi aumentare le possibilità di rinculo.
- Allenarsi tagliando dei piccoli ceppi con le tecniche spiegate di seguito per acquisire familiarità con l'uso della sega prima di iniziare un lavoro impegnativo.
  - Stringere il grilletto del gas e fare raggiungere al motore la velocità massima prima di tagliare.
  - Iniziare a tagliare con il telaio della sega contro il ceppo.
  - Mantenere il motore alla massima velocità mentre si sega.

- Lasciare che la sega faccia il lavoro di taglio. Esercitare solo una leggera pressione verso il basso.
- Rilasciare il grilletto del gas appena il taglio è completo per consentire al motore di girare al minimo. Se la sega viene mandata a tutto gas senza tagliare nulla, si consuma inutilmente.
- Per non perdere il controllo quando il taglio è completo, non fare pressione sulla sega alla fine del taglio.
- Arrestare il motore prima di appoggiare la sega a terra.

## TECNICHE DI ABBATTIMENTO DEGLI ALBERI

**ATTENZIONE:** Non abbattere alberi vicino ad edifici o fili elettrici se non si conosce la direzione di caduta dell'albero, né di notte poiché non si vede bene né in presenza di brutto tempo con pioggia, neve o forti venti, che rendono imprevedibile la direzione di caduta. Programmare bene le operazioni di segatura in anticipo. Occorre un'area libera intorno all'albero che consenta un appoggio stabile per i piedi. Controllare che non vi siano rami rotti o morti che potrebbero cadere sull'utilizzatore della sega provocando lesioni gravi.

Le condizioni naturali che possono provocare la caduta di un albero in una particolare direzione comprendono:

- La direzione e la velocità del vento.
- L'inclinazione dell'albero. L'inclinazione dell'albero potrebbe non essere evidente con un terreno irregolare o in pendenza. Usare il filo a piombo o la livella per determinare la direzione dell'inclinazione dell'albero.
- Peso e rami da una parte.
- Alberi e ostacoli circostanti.

Controllare che il tronco non sia marcio. Se lo è, può spezzarsi all'improvviso e cadere verso l'operatore.

Accertarsi che vi sia spazio sufficiente per la caduta dell'albero. Mantenere persone e cose alla distanza di 2 volte e mezzo la lunghezza dell'albero. Il rumore del motore può coprire la voce di chi avvisa che l'albero sta per cadere. Rimuovere terra, pietre, corteccia staccata, chiodi, grappe e filo metallico dal punto dell'albero in cui si devono fare i tagli.

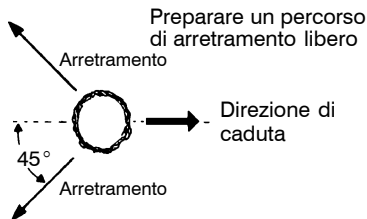

## ABBATTIMENTO DI GRANDI ALBERI

(diametro 15 cm o superiore)

Per abbattere grandi alberi si usa il metodo dell'incavo. Sul lato dell'albero nella direzione di caduta desiderata si pratica un incavo. Dopo aver fatto sul lato opposto dell'albero un taglio di caduta, l'albero tende a cadere sull'incavo.

## INCAVO E ABBATTIMENTO DELL'ALBERO

- Praticare l'incavo tagliando prima la parte superiore. Questo primo taglio deve interessare 1/3 del diametro dell'albero. Quindi completare l'incavo tagliando la parte inferiore. Vedere l'illustrazione. Dopo aver praticato l'incavo, togliere la parte tagliata.
- Dopo aver rimosso la parte tagliata, praticare il taglio di caduta sul lato opposto all'incavo. Questo taglio va fatto circa 5 cm al di sopra del centro dell'incavo. Così, rimane abbastanza legno non tagliato tra il taglio di caduta e l'incavo, in modo da formare una sorta di cerniera. Questa cerniera aiuta ad evitare che l'albero cada in una direzione errata.

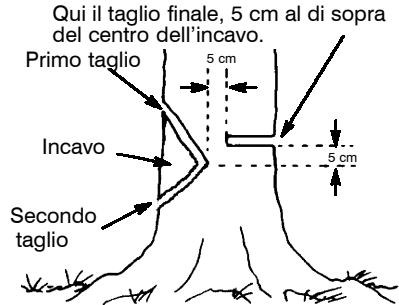

La cerniera mantiene l'albero sul ceppo e aiuta a controllare la caduta

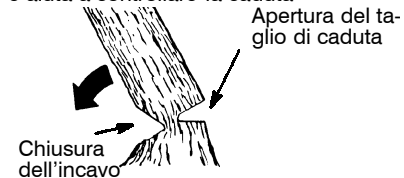

**NOTA BENE:** Prima di completare il taglio di caduta, usare dei cunei per aprire il taglio quando necessario per controllare la direzione di caduta. Usare cunei in legno o plastica, mai in acciaio o ferro, per evitare rinculo e danni della catena.

- Stare attenti ai segni indicanti che l'albero è pronto per cadere: scricchiolii, allargamento del taglio di caduta o movimento nei rami superiori.
- Quando l'albero inizia a cadere, fermare la sega, appoggiarla a terra e allontanarsi rapidamente sul percorso preparato di arretramento.
- Stare estremamente attenti agli alberi parzialmente caduti che possono cadere. Quando un albero non cade completamente, mettere da parte la sega e tirarlo giù con verricello, bozzello e paranco o con un trattore. Per evitare lesioni, non finire di tagliare con la sega un albero parzialmente abbattuto.

## TAGLIO DI UN ALBERO CADUTO (TRONCATURA)

Il termine "troncatura" indica il taglio di un albero abbattuto per ottenere un tronco della lunghezza desiderata.

**ATTENZIONE:** Non stare in piedi sul tronco da tagliare. Una parte potrebbe rotolare provocando la perdita dell'appoggio e quindi del controllo. Non stare a valle del tronco da tagliare.

**Punti importanti**

- Tagliare soltanto un tronco alla volta.
- Tagliare il legno scheggiato con molta cautela; delle piccole schegge di legno potrebbero essere scagliate verso l'operatore.
- Usare un cavalletto per tagliare i tronchi piccoli. Non lasciare tenere il tronco a un'altra persona durante il taglio e non tenere mai il tronco con la gamba o con il piede.
- Non tagliare in una zona con tronchi, rami e radici intricati. Portare i tronchi in una zona libera prima di tagliarli, tirando prima fuori i tronchi esposti e puliti.

**TIPI DI TAGLI USATI PER LA TRONCATURA**

**ATTENZIONE:** Se la sega rimane presa o sospesa in un tronco, non cercare di estrarla tirandola. Si potrebbe perdere il controllo con conseguenti lesioni e/o danni alla sega. Fermare la sega, infilare un cuneo di plastica o legno nel taglio finché non si riesce ad estrarla con facilità. Riavviare la sega e reinserirla con cautela nel taglio. Non tentare di riavviare la sega quando è presa o sospesa in un tronco.



Spegnere la sega e usare un cuneo di plastica o di legno per forzare il taglio ad aprirsi.

**Il taglio dall'alto** inizia sul lato posteriore del tronco con la sega contro il tronco. Quando lo si esegue, esercitare una leggera pressione verso il basso.

**Taglio dall'alto**



**Taglio dal basso**

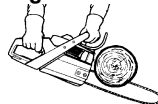

**Il taglio dal basso** consiste nel taglio della parte inferiore del tronco, con la parte superiore della sega contro il tronco. Quando lo si esegue, esercitare una leggera pressione verso l'alto. Tenere saldamente la sega e mantenere il controllo. La sega tenderà a spingere indietro, verso l'operatore.

**ATTENZIONE:** Non capovolgere mai la sega per eseguire il taglio dal basso: in questa posizione, è impossibile da controllare.

Primo taglio sul lato del tronco sottoposto a pressione

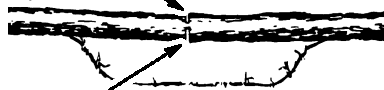

Secondo taglio

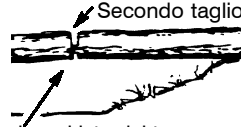

Primo taglio sul lato del tronco sottoposto a pressione

**TRONCATURA SENZA SUPPORTO**

- Tagliare dall'alto 1/3 del diametro del tronco.
- Capovolgere il tronco e completare con un secondo taglio dall'alto.
- Fare particolarmente attenzione ai tronchi sotto tensione per evitare che la sega rimanga presa. Eseguire il primo taglio sul lato di pressione per rilasciare la pressione sul tronco.

**TRONCATURA CON UNA BASE O UN SUPPORTO**

- Ricordare che il primo taglio si trova sempre sul lato di pressione del tronco.
- Il primo taglio deve interessare 1/3 del diametro del tronco.
- Completare con il secondo taglio.

**Uso del base** Secondo taglio



Primo taglio

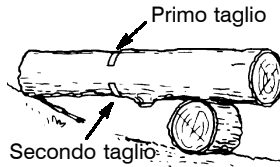

Secondo taglio

**Uso del supporto**

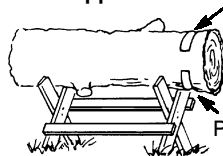

Secondo taglio

Primo taglio

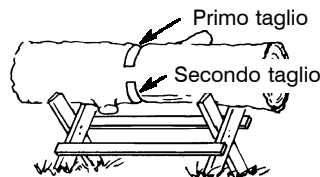

Primo taglio

Secondo taglio

## SFRONDATURA E POTATURA

**ATTENZIONE:** Non arrampicarsi sull'albero da sfrondare o potare. Non salire su scale, piattaforme, tronchi o in qualsiasi posizione che possa provocare la perdita dell'equilibrio o del controllo della sega.

### PUNTI IMPORTANTI

- Fare attenzione agli arbusti. Usare estrema attenzione quando si tagliano piccoli rami. Il materiale sottile può incastrarsi nella catena della sega ed essere scagliato contro l'operatore o fargli perdere l'equilibrio.
- Fare attenzione al rimbalzo. Stare attenti ai rami curvi o sottoposti a pressione. Non farsi colpire dal ramo o dalla sega quando la tensione nelle fibre del legno si rilascia.
- Togliere spesso i rami intorno a sé per evitare di inciamparvi.

### SFRONDATURA

- Sfrondare l'albero solo dopo averlo abbattuto. Solo allora è possibile eseguire questa operazione in modo sicuro e corretto.
- Lasciare i rami più grandi sotto l'albero abbattuto per sostenerlo mentre si lavora.
- Iniziare dalla base dell'albero abbattuto e lavorare verso la cima, tagliando i rami primari e i rami più piccoli. Rimuovere i rami primari piccoli con un solo taglio.
- Mantenere il tronco tra se stessi e la catena il più possibile.

- Rimuovere i rami più grandi che sostengono il tronco usando la tecnica di taglio 1/3, 2/3 descritta nella sezione della troncutura.
- Usare sempre il taglio dall'alto per tagliare rami piccoli e sospesi. Il taglio dal basso potrebbe provocare la caduta dei rami che potrebbero bloccare la sega.

### POTATURA

**ATTENZIONE:** Limitare la potatura ai rami al massimo all'altezza della spalla. Non tagliare i rami se sono più alti della spalla: in questo caso, rivolgersi a un professionista per l'esecuzione del lavoro.

- Eseguire il primo taglio per 1/3 del diametro della parte inferiore del ramo.
- Fare quindi un secondo taglio **per tutto il diametro del ramo**. Infine, eseguire il terzo taglio, dall'alto, lasciando una lunghezza di 3-5 cm dal tronco.

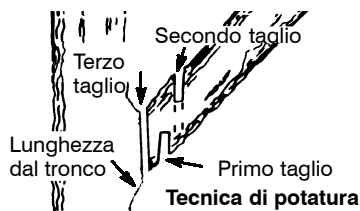

## MANUTENZIONE E REGOLAZIONI

**ATTENZIONE:** Disconnettere la candela prima di eseguire la manutenzione, tranne per le regolazioni del carburatore. Si consiglia di far eseguire da un centro autorizzato tutte le operazioni di manutenzione e tutte le regolazioni non riportate in questo manuale.

### FILTRO DELL'ARIA

**AVVERTENZA:** Non pulire il filtro con benzina o altro solvente infiammabile: questo creerebbe un pericolo di incendio o emissioni nocive.

Il filtro dell'aria sporco diminuisce le prestazioni del motore e aumenta il consumo di carburante e le emissioni nocive. Pulirlo sempre dopo cinque ore di funzionamento.

#### Pulizia del filtro dell'aria:

- Pulire il coperchio e l'area circostante per evitare la caduta di terra e segatura nella camera di carburazione quando viene rimosso il coperchio.
- Rimuovere le parti come illustrato.
- Pulire il filtro con acqua e sapone. Permettere che il filtro si asciughi completamente.
- Reinstallare le parti.

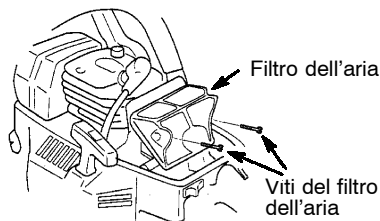

### REGOLAZIONI DEL CARBURATORE

La regolazione del carburatore è fondamentale e se eseguita in modo errato può danneggiare per sempre l'unità. Per le regolazioni, si consiglia di rivolgersi a un centro autorizzato.

### MANUTENZIONE DELLA SPRANGA

Se la sega taglia tirando in una certa direzione, deve essere forzata per tagliare o richiede una quantità anomala di lubrificante per la spranga, può essere necessario eseguire la manutenzione della spranga. La spranga consumata danneggia la catena e rende difficile il taglio.

Sostituire la spranga se è piegata o presenta usura delle guide interne.

- Pulire i fori dell'olio dopo cinque ore di funzionamento
- Rimuovere periodicamente la segatura dalla scanalatura della spranga con un filo o con una spatola.



## AFFILATURA DELLA CATENA

L'affilatura della catena è un'operazione complessa che richiede strumenti speciali. Si consiglia di farla eseguire a un professionista.

## MESSA IN FASE DI ACCENSIONE

La messa in fase di accensione è fissa e non regolabile.

## CANDELA

Sostituire la candela ogni anno per assicurare che il motore parta facilmente e funzioni meglio. Regolare la distanza degli elettrodi della candela a 0,6 mm. La messa in fase dell'accensione è fissa e non regolabile.

- Allentare tre viti sulla cappuccio della cilindro.
- Rimuovere la cappuccio della cilindro.
- Ruotare, quindi estrarre il cappuccio della candela.
- Rimuovere la candela dal cilindro e smaltirla.
- Sostituire la candela rimossa con una candela Champion RCJ-7Y e serrare con una chiave a tubo di 19 mm. Regolare la distanza degli elettrodi della candela a 0,5 mm.
- Reinstallare il cappuccio della candela.
- Reinstallare il cappuccio della cilindro e tre viti. Stringere saldamente.



## CONSERVAZIONE

**ATTENZIONE:** Fermare il motore e farlo raffreddare, quindi bloccare l'unità prima di riporla o trasportarla in un veicolo. Riporre l'unità e il carburante in un'area in cui i vapori del carburante non possano raggiungere scintille o fiamme aperte provenienti da boiler, motori o interruttori elettrici, caldaie ecc. Riporre l'unità con tutte le protezioni installate. Collocarla in modo da non lasciare esposte parti affilate che possano provocare lesioni accidentali. Tenere l'unità fuori della portata dei bambini.

- Prima di riporre l'unità, togliere tutto il carburante che contiene. Infine, avviare il motore e lasciarlo andare finché si ferma.
- Pulire l'unità prima di riporla. Fare particolare attenzione alla zona di ingresso dell'aria, mantenendola priva di residui. Usare un detergente non aggressivo e una spugna per pulire le superfici in plastica.
- Non riporre l'unità e il carburante in un'area chiusa in cui i vapori del carburante possano raggiungere scintille o fiamme aperte provenienti da boiler, motori o interruttori elettrici, caldaie ecc.
- Riporre l'unità in un luogo asciutto, fuori della portata dei bambini.

## TABELLA DI SOLUZIONE DEI PROBLEMI

**⚠ AVVERTENZA:** Sempre arresti l'unità e disinserisca la spina della scintilla prima dell'effettuazione delle c'è ne delle soluzioni suggerite qui sotto tranne le soluzioni ci richiedono il funzionamento dell'unità.

PROBLEMI	CAUSA	SOLUZIONE
Il motore no parte.	<ul style="list-style-type: none"> <li>• Interruttore ON/OFF in posizione OFF.</li> <li>• Motore ingolfato.</li> <li>• Serbatoio combustibile vuoto.</li> <li>• La candela non emette la scintilla.</li> <li>• Il combustibile non raggiunge il carburatore.</li> </ul>	<ul style="list-style-type: none"> <li>• Spostare l'interruttore ON/OFF in posizione ON.</li> <li>• Vedere le istruzioni di avviamento.</li> <li>• Riempire il serbatoio con una miscela combustibile corretta.</li> <li>• Sostituire la candela.</li> <li>• Controllare che il filtro sia pulito; altrimenti sostituirlo. Controllare che la bubazione no sia peigata o divisa; riparare o sostituire.</li> </ul>
Il motore no tiene il minimo correttamente.	<ul style="list-style-type: none"> <li>• Il carburatore necessita regolazione.</li> <li>• Tenute dell'albero motore consumate.</li> </ul>	<ul style="list-style-type: none"> <li>• Vedere "Regolazioni del carburatore" nella sezione di Servizio.</li> <li>• Rivolgersi ad un rivenditore autorizzato.</li> </ul>
Il motore non accelera, manca di potenza o si spegne sotto carico.	<ul style="list-style-type: none"> <li>• Filtro dell'aria sporco.</li> <li>• Candela sporco.</li> <li>• Il carburatore necessita regolazione.</li> </ul>	<ul style="list-style-type: none"> <li>• Pulire o sostituire il filtro.</li> <li>• Pulire o sostituire la candela; ristabilire la distanza fra gli elettrodi.</li> <li>• Vedere "Regolazioni del carburatore" nella sezione di Servizio.</li> </ul>
Eccessiva emissione di fumo dal motore.	<ul style="list-style-type: none"> <li>• Miscela combustibile non corretta.</li> </ul>	<ul style="list-style-type: none"> <li>• Serbatoio mezzo vuoto; rifornire con una miscela combustibile corretta.</li> </ul>

## DICHIARAZIONE DI CONFORMITÀ in relazione alla Direttiva CE/2000/14

### Dichiarazione di conformità CE in relazione alla Direttiva CE/2000/14)

Noi sottoscritti, rappresentanti della **Poulan/Weed Eater, una Divisione della Electrolux North America, Inc.**, Texarkana, TX, 75501, USA, tel +1 903 223 4100, dichiariamo sotto nostra esclusiva responsabilità che le **motosega Jonsered modelli 2036/2040** è stata assemblata conformemente all'Appendice V della DIRETTIVA e dai numeri seriali 2001-305(N o D)00001 e successivi è conforme ai requisiti richiesti dalla DIRETTIVA. La potenza netta è di 1,6 kW o 1,9 kW. Per il modello 2036, il livello di rumorosità misurato è di 108,1 dB ed il livello di rumorosità garantito è di 112 dB. Per il modello 2040, il livello di rumorosità misurato è di 109,8 dB ed il livello di rumorosità garantito è di 118 dB.

Texarkana 17-12-01



Michael S. Bounds, Direttore  
Sicurezza e Standard

## DICHIARAZIONE DI CONFORMITÀ in relazione alla Direttiva 89/392/CEE

### Dichiarazione di conformità EU (Direttiva 89/392/CEE, Annesso II, A) (Valida solo per l'Europa)

La **Poulan/Weed Eater una Divisione della Electrolux North America, Inc.**, Texarkana, TX 75501, USA, tel +1 903 223 4100, dichiara sotto la propria responsabilità che le **motosega Jonsered modelli 2036/2040** con i numeri di serie a partire da 2001-305(N o D)00001 sono conformi alle disposizioni delle DIRETTIVE: **89/392/CEE** (macchine) e **89/336/CEE** (compatibilità elettromagnetica), emendamenti compresi, ed è conforme ai seguenti standard: **EN 292-2, EN 608 e CISPR 12**.

La motosega fornita è conforme al campione presentato per l'approvazione di tipo EU.

**L'ente interpellato, 0404 (Istituto di collaudo macchine di Svezia)**, Fyrisborgsgatan 3 S-754 50 Uppsala, Svezia, ha concesso l'approvazione di tipo EU. I certificati riportano i numeri: **2036 - SEC/95/092, 2040 - SEC/95/093**.

Texarkana 17-12-01



Michael S. Bounds, Direttore  
Sicurezza e Standard

# DATI TECNICI

Motore	2036	2040
Volume cilindro, cm <sup>3</sup>	36	40
Corsa, mm	32	32
Folle, rpm	3,000	3,000
Velocità massima raccomandata senza carico, gpm	13,000	13,000
Potenza, kW	1,6	1,9

Sistema d'accensione		
Fabbricazione	Phelon	Phelon
Tipo di sistema d'accensione	CD	CD
Candela	Champion	
Apertura elettrodo, mm	0,5	0,5

Carburante e sistema di lubrificazione		
Fabbricazione	Walbro	Walbro
Tipo di carburatore	WT289	WT289
Capienza carburante, litri	0,41	0,41
Portata della pompa dell'olio a 8500 gpm, ml/min	6 - 8	6 - 8
Capienza olio, litri	0,29	0,29
Tipo di pompa dell'olio	Automatico	

Peso		
Senza sbarra e catena, kg	4,7	4,7

Sbarra		Catena	
Lunghezza pollici	Passo pollici	Raggio punta	mass.
13	0,325	10T	Oregon 95VP
15	0,325	10T	Oregon 95VP

Livelli rumore		2036	2040
Livello di pressione del rumore equivalente, presente all'orecchio dell'operatore (vedere nota 1) misurato secondo le norme internazionali pertinenti, dB(A)			
		98	98
Livello di potenza del rumore (vedere nota 1), misurato secondonorme internazionali pertinenti, dB(A)			
		108,1	109,8

Livelli di vibrazioni		
(Vedere nota 2)		
Maniglia anteriore, m/s <sup>2</sup>	4,2	5,1
Maniglia posteriore, m/s <sup>2</sup>	5,8	5,9

Catena/sbarra		
Lunghezza standard della sbarra, pollici/cm	13/33	15/38
Lunghezze raccomandate, della sbarra, pollici/cm	13/33	15/38
Lunghezza di taglio utile, pollici/cm	12,5/32	14,5/37
Velocità della catena alla potenza massima, m/sec	16,3	16,3
Passo, pollici	0,325	0,325
Spessore della maglia di trasmissione, mm	1,3	1,3
Numero di denti sulla ruota dentata de trasmissione	7	7

**Nota 1:** Il livello di rumore è calcolato, secondo le norme ISO 7182 e ISO 9207, come la media temporale dell'energia totale per livelli di rumore misurati sotto varie condizioni di lavoro con la seguente distribuzione dei tempi: 1/3 folle, 1/3 pieno carico, 1/3 massima velocità.

**Nota 2:** Il livello equivalente delle vibrazioni è, secondo ISO 7505, calcolato come totale tempo di energia pesata totale per i livelli di vibrazioni con il seguente tempo di distribuzione: 1/3 folle, 1/3 a pieno carico, 1/3 a massimo regime.

Tipo	Pollici	Pollici/mm	Pollici/mm	Gradi°	Gradi°	Gradi°	Pollici/mm	Pollici/cm : dl
95VP	0,325	0,050/1,3	3/16 / 4,8	85°	30°	10°	0,025/0,65	13/33:56 15/38:64

**ANNO DI FABBRICAZIONE:** 2002  
**INDIRIZZO DEL FORNITORE:** Jonsered  
 SE-561 82 Huskvarna  
 Huskvarna, Sweden