

SPREMIAGRUMI N.11- N.38 - N.52

MANUALE D'USO E MANUTENZIONE



IMPORTANTE: documentazione inclusa nel presente manuale e da conservare:

- DICHIARAZIONE "CE" DI CONFORMITÀ
- CERTIFICATO DI GARANZIA

Traduzione della versione originale



N°11



N°38



N°52

Coffee grinders - Fruit juicers - Mixers - Blenders - Drinks dispensers - Planetary mixers
Cheese graters - Ice crushers - Mincers - Vegetable slicers – Dough mixer
Macinini per caffè - spremifrutta - mixer - miscelatori - distributori di bevande - frustini - impastatrici
- grattugie elettriche - frantumaghiaccio - tritacarne - tritaverdure

MODELLI DEPOSITATI IN FRANCIA E BREVETTATI A LIVELLO INTERNAZIONALE
INTERNATIONALLY PATENTED MODELS



INDICE

DICHIARAZIONE "CE" DI CONFORMITÀ	3
NORME DI SICUREZZA	4
<i>USI DA EVITARE:</i>	4
<i>COLLEGAMENTO ELETTRICO:</i>	4
<i>AL 1° UTILIZZO</i>	5
<i>SMALTIMENTO PRODOTTO</i>	5
IL VOSTRO SPREMIAGRUMI N.11- N.38 - N.52	6
UTILIZZO DELL'APPARECCHIO	6
<i>UTILIZZO :</i>	6
<i>PULIZIA:</i>	6
<i>MANUTENZIONE</i>	7
<i>Pezzi di ricambio</i>	7
RISOLUZIONE DEI PROBLEMI	7
L'elettrodomestico non si accende:	7
L'apparecchio si arresta a causa di un surriscaldamento del motore:	7
L'apparecchio si arresta a causa di un sovraccarico:	8
CARATTERISTICHE TECNICHE DELL'APPARECCHIO	8
<i>Schema elettrico 220-240V 50/60Hz</i>	9
<i>Schema elettrico 220-240V 50/60Hz</i>	10
<i>Schema elettrico 100-120V 50/60Hz</i>	11
<i>Figure</i>	12
CERTIFICATO DI GARANZIA.....	13
TARGHETTA DESCRITTIVA DELL'APPARECCHIO.....	13

DICHIARAZIONE "CE" DI CONFORMITÀ

IL PRODUTTORE:

SANTOS SAS - 140-150, Av. Roger SALENGRO 69120 VAULX-EN-VELIN (LIONE) FRANCIA

Dichiara che l'apparecchio destinato ad essere immesso sul mercato professionale definito di seguito:

Definizione: **SPREMIAGRUMI**
Numero del tipo: **11, 11C, 38, 38C, 52, 52C**

è conforme:

- alle disposizioni legislative definite nell'allegato 1 della direttiva europea "macchine" n°**2006/42/CE** e alle legislazioni nazionali che la traspongono.
- alle disposizioni regolamentari delle direttive e dei regolamenti europei indicati di seguito:
 - N° 2006/95/CE (Direttiva bassa tensione)
 - N° 2004/108/CE (Direttiva CEM)
 - N° 2002/95/CE (Direttiva RoHS)
 - N° 2002/96/CE (Direttiva DEEE)
 - N° 1935/2004/CE (Regolamento) riguardante i materiali e gli oggetti destinati a venire a contatto con i prodotti alimentari

Norme europee armonizzate usate per dare presunzione di conformità alle prescrizioni essenziali delle direttive citate in precedenza:

- NF EN ISO 12100 -1 e 2 :2004: Sicurezza dei macchinari – Principi generali di progettazione
- NF EN 60204-1 : 2006: Sicurezza dei macchinari – Attrezzatura elettrica delle macchine – Regole generali
- NF EN 1672-2 : 2005, Macchine per l'industria alimentare – Concetti di base - Requisiti di igiene.
- NF EN 60335-1 : 2013 - Sicurezza degli apparecchi elettrodomestici ed analoghi
- EN 60335-2-64 :2004 Part 2-64: **Particular requirements for commercial electric kitchen machines**

VAULX-EN-VELIN, **01/01/2014**

Titolo del firmatario: **PRESIDENTE DIRETTORE GENERALE**

Nome del firmatario: **Aurélien FOUQUET**

Firma:



NORME DI SICUREZZA

L'uso di questo apparecchio e di qualsiasi altro elettrodomestico prevede l'osservanza delle seguenti precauzioni:

Leggere tutte le istruzioni.

Nota :per una maggiore comprensione dei paragrafi seguenti, fare riferimento agli schemi riportati in fondo al manuale.

USI DA EVITARE:



1. Non utilizzare l'elettrodomestico per la spremitura di alimenti che non siano limoni, arance o pompelmi.
2. Non effettuare la pulizia sotto getto d'acqua o aria compressa.
3. Non immergere in acqua il basamento.
4. Non utilizzare l'apparecchio con un cavo d'alimentazione danneggiato. Il cavo dev'essere sostituito o dai rivenditori autorizzati SANTOS o dalla ditta SANTOS, oppure da personale qualificato similare per evitare pericoli.
5. Scollegare l'apparecchio prima di qualsiasi intervento su di esso: pulizia, manutenzione, movimentazione.
6. E' vietato far funzionare l'apparecchio su un piano di posa con inclinazione superiore a 10° rispetto alla linea orizzontale. I piedi della macchina devono sempre essere appoggiati su tale piano..
7. E' proibito utilizzare ricambi diversi da quelli originali certificati SANTOS.
8. Non collegare più apparecchi su una stessa presa di alimentazione.
9. Non utilizzare l'apparecchio all'esterno.
10. Non posare l'apparecchio vicino o sopra una fonte di calore.
11. L'apparecchio è un apparecchio professionale, destinato esclusivamente a un uso professionale. Non è adatto a un uso casalingo.
12. L'apparecchio non è idoneo per essere usato da persone (compresi i bambini) con capacità fisiche, sensoriali o mentali ridotte o da persone prive di esperienza o di conoscenze, tranne nel caso in cui queste persone possano beneficiare, tramite una persona responsabile della loro sicurezza, di una sorveglianza o di istruzioni riguardanti l'uso dell'apparecchio.
Sorvegliare i bambini per evitare che giochino con l'apparecchio.

COLLEGAMENTO ELETTRICO:

- L'alimentazione elettrica dell'apparecchio è disponibile in 2 voltaggi monofase :
 - 100-120 V 50/60 Hz
 - 220-240 V 50/60 Hz

Protezione di linea: l'apparecchio deve essere collegato a una presa di corrente standard 2 poli + terra. L'impianto deve essere munito di un interruttore differenziale e di un fusibile calibrato a 16A. **La messa a terra dell'apparecchio è obbligatoria.**

ATTENZIONE:

- Prima di collegare l'apparecchio, verificare la compatibilità tra la tensione delle rete elettrica e quella dell'apparecchio. Il suo valore è indicato:
 - sulla targhetta descrittiva (16) posta al di sotto dell'apparecchio;
 - oppure sulla targhetta descrittiva applicata sull'ultima pagina del presente manuale.

- Se il cavo di alimentazione (10) è danneggiato, dev'essere sostituito o dai rivenditori autorizzati SANTOS o dalla ditta SANTOS, oppure da personale qualificato similare per evitare pericoli.

ATTENZIONE: Verificare che l'interruttore Avvio / Arresto (6) sia in **posizione 0**, prima di collegare la spina del cavo di alimentazione (7) alla presa dell'alimentazione di settore (Fig. A).

AL 1° UTILIZZO

Pulire con cura gli elementi che andranno a contatto con i cibi. (Fig. A).

- Rimuovere la cupola antispruzzo (8) {modelli N.52}.
- Rimuovere l'ogiva (1) tirandola verso l'alto.
- Rimuovere la vaschetta (2), la griglia della polpa (9) {modelli N.52} e la guarnizione (3) {modelli N.11 e N.38}.
- Lavare gli elementi con un prodotto standard per stoviglie o in lavastoviglie :

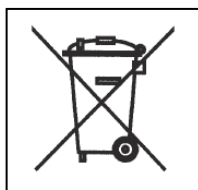
SMALTIMENTO PRODOTTO

Questo apparecchio reca il marchio di smaltimento per rifiuti speciali elettrici ed elettronici. Ciò significa che questo prodotto deve essere smaltito da un sistema di raccolta differenziata secondo la direttiva 2002/96/CE (DEEE) – parte Apparecchi Professionali – in modo da poter essere riciclato e smantellato riducendo così l'impatto ambientale.

Per maggiori informazioni, Vi preghiamo di contattare il Vostro rivenditore o la Ditta SANTOS.

Per lo smaltimento od il riciclaggio dei componenti dell'apparecchio, VI preghiamo di contattare una ditta specializzata oppure la ditta SANTOS.

I prodotti elettronici che non vengono differenziati per lo smaltimento sono potenzialmente pericolosi per l'ambiente.

I materiali d'imballaggio devono essere smaltiti o riciclati in conformità con la legge in vigore.

IL VOSTRO SPREMIAGRUMI N.11- N.38 - N.52

- Gli spremiagrumi N.11- N.38 - N.52 sono stati studiati specificamente per i bar, i caffè, gli alberghi, i ristoranti, i bar specializzati in cocktail, centri d'incontro, chioschi di succhi di frutta freschi, ecc.
- Le macchine N.11 e N.38 sono costituite da un blocco motore di alluminio, da una vaschetta di raccolta del succo e da 3 ogive di spremitura di plastica tecnica (2 ogive per il modello N.38).
- Le macchine N.52 sono costituite da un blocco motore di alluminio, da un potente motore resistente agli usi intensivi, da una vaschetta di acciaio inossidabile, da 3 ogive di spremitura di plastica e da una cupola antispruzzo di plastica.
- Gli spremiagrumi N.11, N.38, N.52 sono destinati alla spremitura di limoni verdi, limoni, arance o pompelmi.
- Sono strumenti perfetti per la preparazione di: succhi di limone, d'arancia o di pompelmo da consumare subito o da utilizzare come base per la preparazione di cocktail di frutta.

UTILIZZO DELL'APPARECCHIO

UTILIZZO :

Attenzione: la frutta utilizzata deve essere lavata con cura prima della spremitura.

Montaggio e preparazione:

1. Posizionare la guarnizione (3) sulla vaschetta (2) {modelli N.11 e N.38}.
2. Posizionare la vaschetta (2) sul basamento (4).
3. Posizionare la griglia della polpa (9) nella vaschetta.
4. Posizionare l'ogiva (1) sull'asse motore (5).
5. Posizionare la cupola antispruzzo (8) sulla vaschetta (2) {modelli N.52}.
6. Tagliare gli agrumi in due metà.
7. Posizionare un bicchiere perpendicolarmente al beccuccio della vaschetta (2).
8. Attivare l'elettrodomestico portando l'interruttore Avvio /Arresto (6) in posizione "1".
9. Spremere gli agrumi tagliati a metà. Una metà dopo l'altra.
10. Dopo l'uso, spegnere l'elettrodomestico portando l'interruttore Avvio / Arresto (6) in posizione "0".

PULIZIA:

IMPORTANTE:

- **In tutti i casi, spegnere l'elettrodomestico e scollegare il cavo di alimentazione dello stesso (7).**

Si consiglia di procedere alla pulizia dell'elettrodomestico subito dopo l'uso. Evitando di lasciare seccare gli alimenti nella vaschetta (2), nella cupola di protezione (8), sull'ogiva (1) o sulla griglia della polpa (9), la pulizia risulterà più agevole.

Pulire il basamento (4) con una spugna morbida e umida, quindi asciugare.

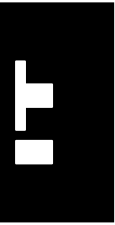

MANUTENZIONE

Prima di qualsiasi intervento sull'elettrodomestico, è necessario scollegare l'alimentazione (7).

La macchina non ha bisogno di manutenzione particolare, i cuscinetti sono già stati ingrassati.

Qualora fosse necessario intervenire per sostituire elementi, come i componenti elettrici o altro, consultare l'elenco dei componenti (vedere l'esploso riportato nelle ultime pagine del manuale).

Pezzi di ricambio



IMPORTANTE: Non utilizzare pezzi di ricambio diversi dai pezzi originali certificati SANTOS.

Per **ordinare qualsiasi pezzo di ricambio** (vedere riferimenti sull'esploso riportato alla fine del manuale), è necessario precisare:

- **il tipo,**
- **il numero di serie dell'apparecchio e**
- **le caratteristiche elettriche (16)**

riportate sotto l'apparecchio.

RISOLUZIONE DEI PROBLEMI

Identificare con esattezza la causa dell'arresto dell'apparecchio.

L'elettrodomestico non si accende:

- Controllare: l'alimentazione del settore, lo stato del cavo di alimentazione (7).

L'apparecchio si arresta a causa di un surriscaldamento del motore: (il blocco motore è surriscaldato)

Il motore è protetto da una protezione termica integrata. In caso di surriscaldamento, il motore si spegne.

- Attivare l'interruttore Avvio/Arresto (6) portandolo in posizione **0**, scollegare l'elettrodomestico dall'alimentazione (7).
- Attendere che il motore si raffreddi (da 20 a 45 minuti), ricollegare la spina (7) all'alimentazione di rete, quindi premere l'interruttore Avvio/Arresto (6) (posizione 1).

Se il problema persiste, scollegare l'apparecchio (ritrarre la spina del cavo di alimentazione (7)) e richiedere l'intervento di un tecnico del servizio assistenza o rivolgersi a un rivenditore autorizzato SANTOS.

L'apparecchio si arresta a causa di un sovraccarico:

In caso di blocco (sforzo di spremitura eccessivo), il motore può riscaldarsi in pochissimo tempo, inducendo l'attivazione della sicurezza antisurriscaldamento.

CARATTERISTICHE TECNICHE DELL'APPARECCHIO

Modello, Monofase		N° 11		N° 38		N° 52	
Tensione d'alimentazione	.(V)	220-240	100-120	220-240	100-120	220-240	100-120
Frequenza	(Hz)	50/60	50/60	50/60	50/60	50/60	50/60
Motore: Potenza							
Potenza assorbita	(W)	130	155	130	155	230	260
Velocità:	(giri/mn)	da 1450 a 50Hz		da 1450 a 50Hz		da 1450 a 50Hz	
	(giri/mn)	da 1700 a 60Hz		da 1700 a 60Hz		da 1700 a 60Hz	
Dimensioni: Altezza:	(mm)	350		350		480	
Larghezza	(mm)	200		200		230	
Profondità	(mm)	300		300		300	
Altezza libera sotto il beccuccio	(mm)	125		135		200	
Peso: Peso netto	(kg)	5		5		10	
Peso imballato	(kg)	5.6		5.6		11	
Rumorosità: (2)	(dBA)	65		65		65	

(1) Questi valori sono indicativi. Le caratteristiche elettriche esatte del vostro apparecchio sono riportate sulla targhetta descrittiva.

(2) Livello di rumorosità misurato in pressione acustica a 1 m dall'asse della macchina, secondo la norma EN 31201, macchina in caricamento.

REP	Designazione
1	Coppa di spremitura
2	Vaschetta di raccolta
3	Guarnizione
4	Basamento
5	Asse motore
6	Interruttore Avvio/Arresto
7	Spina / cavo di alimentazione
8	Cupola antispruzzo
9	Griglia della polpa

Modelli N.11 e N.38:

Schema elettrico 220-240V 50/60Hz

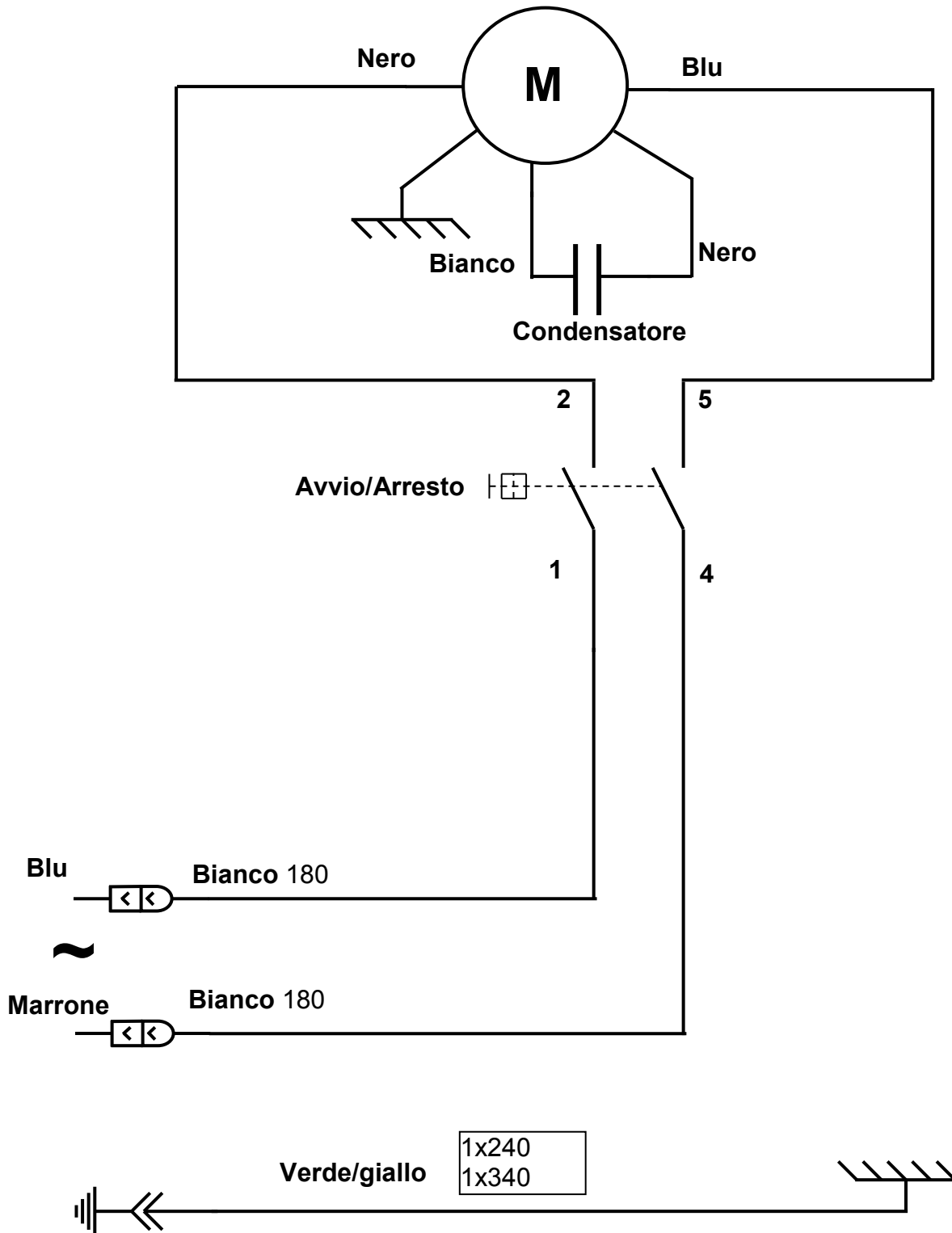

Modelli N.52:

Schema elettrico 220-240V 50/60Hz

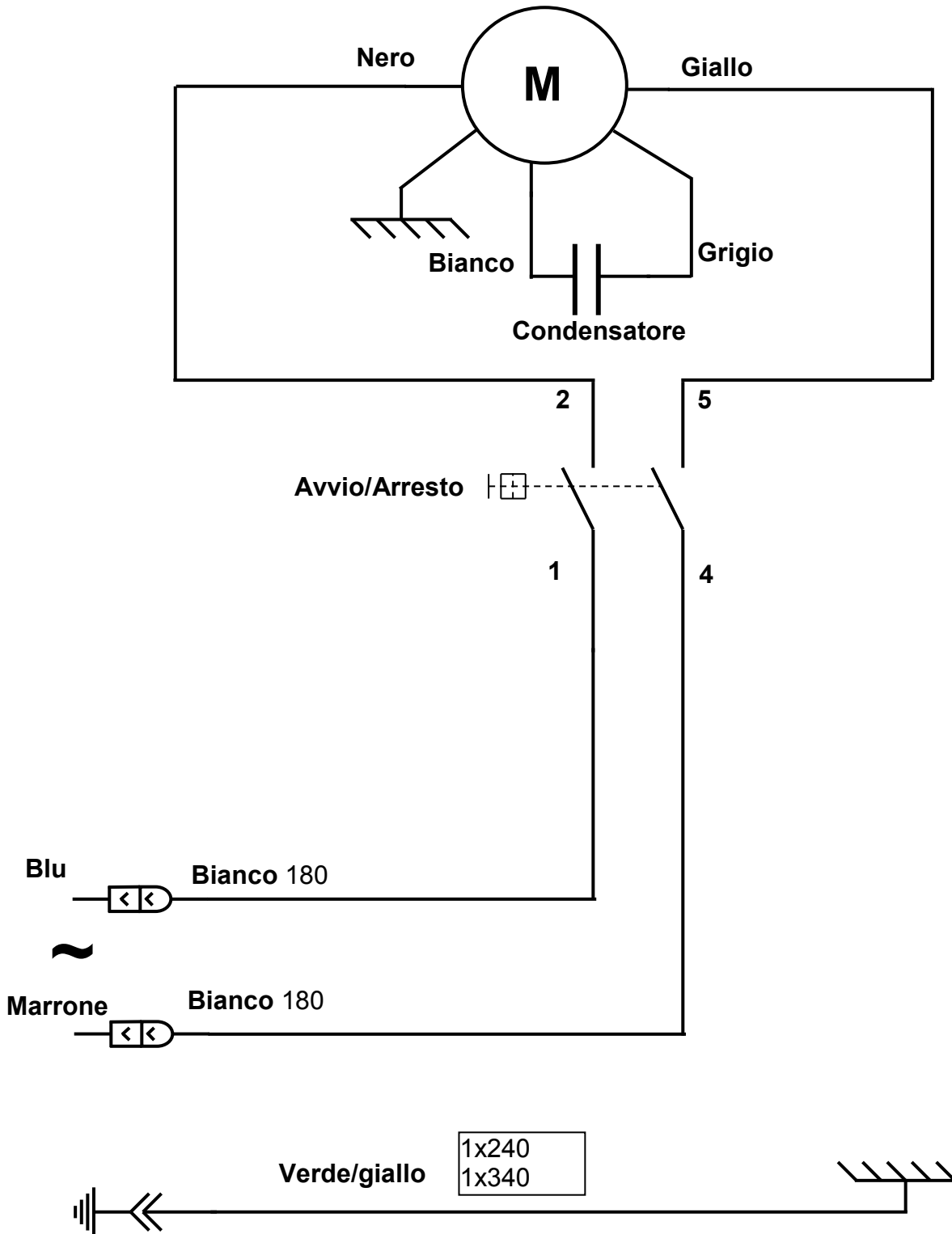

SA
Fi

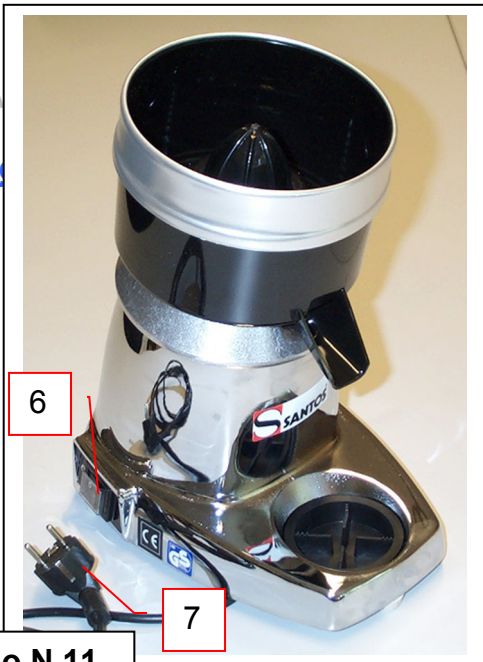

**Modello N.11
o
Modello N.38**

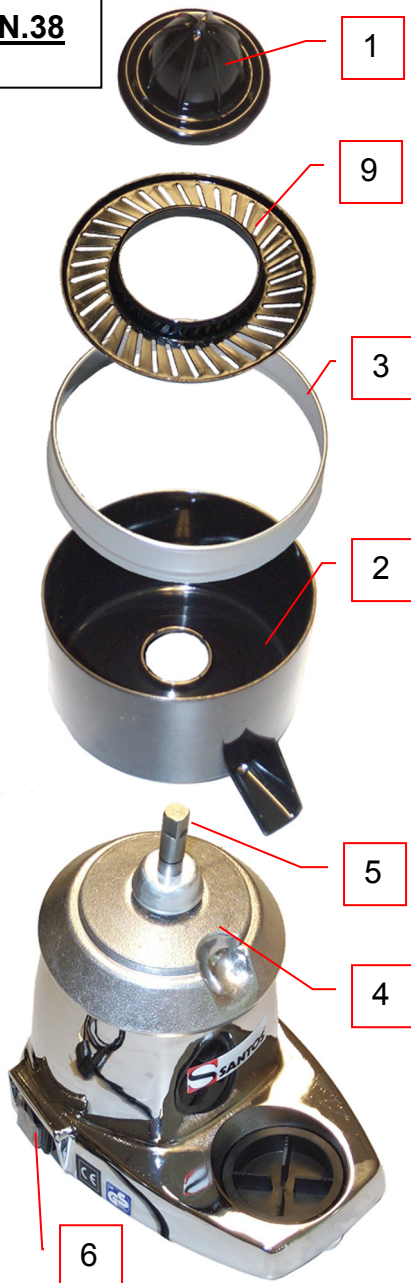
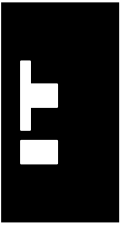
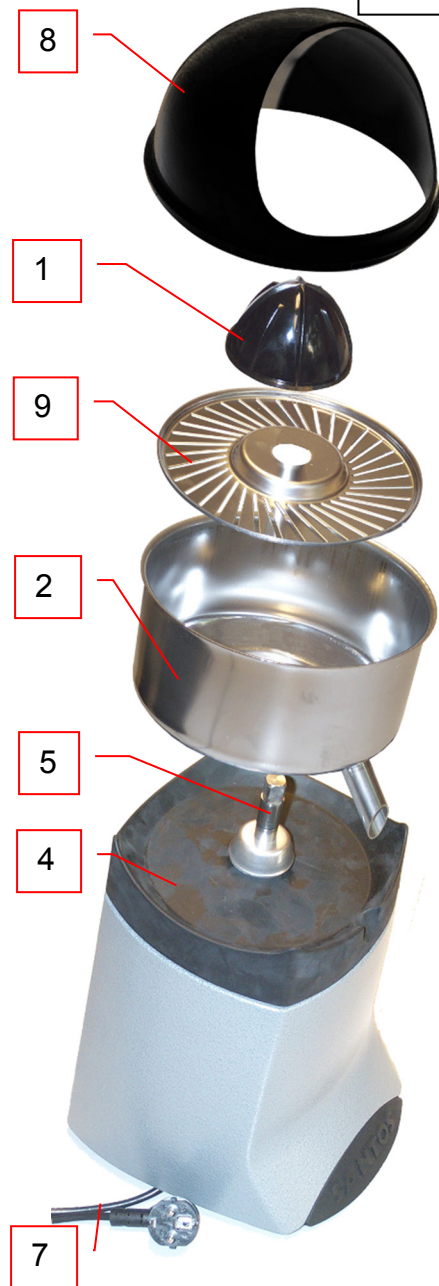

Fig. A



Modello N.52



CERTIFICATO DI GARANZIA

GARANZIA / WARRANTY

Since the 01.01.95, all our appliances comply with CE and possess the CE label. Our guarantee is of 24 months from the manufacturing date mentioned on the descriptive plate, except concerning the asynchronous motors (consisting of a rotor and a stator) which are warranted for 5 years from their manufacturing date. Warranty is strictly limited to the free replacement of any part of origin recognized by us as defective due to a defect or building default and identified as belonging to the concerned appliance. Warranty does not apply to damages resulting from installation or use non-complying with our appliance data sheet (user's manual) or in case of an evident lack of maintenance or disrespect of elementary security electric rules. It does not apply in case of regular wear and tear. Any replacement of parts under warranty will be realized after return of the defective part in our workshops, postage paid, supported by a copy of a conformity statement on which appears the serial number of the appliance. Every appliance is equipped with a descriptive plate conforming to the EC recommendations and of which a duplicate exists in the conformity statement (serial number, manufacturing date, electrical characteristics ...). In case of serious damage judged repairable only in our workshops, and after prior consent from our departments, any appliance under guarantee is sent by the Distributor, carriage paid. In case of repairs or reconditioning of appliances not under guarantee, the round trip transport is payable by the distributor. The parts and workforce are invoiced at the current rate. A preliminary estimate can be supplied.

Coffee grinder not using SANTOS original burrs are not taken under guarantee. The warranty conditions, repairs, reconditioning, of the espresso coffee grinder are the object of a specific note. Our guarantee does not extend to the payment of penalties, the repair of direct or indirect damages and notably to any loss of income resulting from the nonconformity or the defectiveness of products, SANTOS's global responsibility being limited to the sale price of the delivered product and to the possible repair of the defective products.

In case of revelation of an imperfection during the warranty period, the Distributor has to, unless a different written agreement of SANTOS, indicate to his customer to stop any use of the defective product. Such a use would release SANTOS of any responsibility.

TARGHETTA DESCRITTIVA DELL'APPARECCHIO

COPIA
Per tutti i documenti non
consegnati insieme all'apparecchio.

Stampati, inviati a mezzo fax,
scaricati