

Complimenti per aver scelto una vasca della nuova linea Teuco Hydrosonic: il primo idromassaggio con ultrasuoni. Siamo certi che con il costante utilizzo di Hydrosonic sarà possibile prendersi efficacemente cura del proprio corpo e sentirsi più vitali e più belli.

Alla realizzazione di questo progetto, Teuco, in collaborazione con un pool di ricercatori, medici ed ingegneri, ha dedicato anni di studi e di ricerche e di continui perfezionamenti.

Per la produzione di Hydrosonic, Teuco impiega materiali di elevate qualità ed effettua una serie di collaudi su ogni impianto per garantirne il perfetto funzionamento ed un sicuro utilizzo domestico.

INDICE

INFORMAZIONI GENERALI	3
- COMITATO MEDICO SCIENTIFICO	
- LA QUALITÀ TEUCO	
- COS'E' IL MASSAGGIO IDROSONICO	
- I QUATTRO TIPI DI MASSAGGIO IDROSONICO	
- QUANDO E COME USARE TEUCO HYDROSONIC	
- TEUCO HYDROSONIC - TECNOLOGIA E SICUREZZA	
- AVVERTENZE	
ISTRUZIONI PER L'USO	6
- I PARTICOLARI DI HYDROSONIC	6
- OPERAZIONI PRELIMINARI	8
- SPECIFICHE DEL PANNELLO DI CONTROLLO (QUICK START - ALLARME)	
- SPECIFICHE DEL TELECOMANDO	10
- FUNZIONE BLOWER	12
- FUNZIONE HYDROSONIC	15
HYDROSONIC + BLOWER	16
- FUNZIONE IDROMASSAGGIO	18
IDROMASSAGGIO + BLOWER	21
- REGOLAZIONI DEL DISPLAY - INFO (OROLOGIO - LINGUA)	22
- RADIO	24
- FUNZIONI AGGIUNTIVE (LIGHT - HEATER)	28
- SANIFICAZIONE	29
MANUTENZIONI PERIODICHE	31
- SOSTITUZIONE DELLE BATTERIE DEL TELECOMANDO	
- PULIZIA DELLE BOCCHETTE HYDROSONIC E IDROMASSAGGIO	
- PULIZIA DELLA BOCCHETTA DI ASPIRAZIONE	
- PULIZIA DELLE SUPERFICI (vedi manuale allegato ISTRUZIONI PER LA PULIZIA)	
RIPARAZIONI	33
- MESSAGGI DI DIAGNOSI	

IL MANUALE D'USO E MANUTENZIONE

- Questo manuale rappresenta una guida per un utilizzo sicuro della vasca con impianto Hydrosonic Teuco, pertanto è necessario leggerlo in tutte le sue parti prima di utilizzare il prodotto.
- Questo manuale è parte integrante del prodotto pertanto deve essere conservato per eventuali consultazioni future.
- La Teuco Guzzini Spa si riserva il diritto di apportare tutte le modifiche ritenute opportune senza obbligo di preavviso o sostituzione.

COMITATO MEDICO SCIENTIFICO

- Dottor Giuseppe Bonaldi, Primario Neurologico all'Ospedale di Circolo e Fondazione Macchi di Varese.
- Dottor Enzo Berardesca, Specialista in Dermatologia alla Clinica Dermatologica Università di Pavia.
- Dottor Raffaele Novario, Specialista in Fisica Sanitaria e Coadiutore del servizio di Fisica Sanitaria all'Ospedale di Circolo di Varese.
- Dottor Alfredo Goddi, Specialista in Radiologia presso S.M.E., Varese.

LA QUALITÀ TEUCO

Teuco pone la massima attenzione ai materiali impiegati nei suoi prodotti, attraverso un costante miglioramento tecnologico sia delle materie plastiche sia dei vari particolari costruttivi. Tutte le vasche sono realizzate in metacrilato colato: il telaio è in acciaio ed è provvisto di piedini antivibrazione; le tubazioni sono ad alta resistenza.

Le vasche idromassaggio Teuco sono dotate della marcatura  la quale certifica che sono state progettate e prodotte nel rispetto dei requisiti essenziali richiesti dalle direttive Europee n.° 73/23 - 93/68 per la sicurezza elettrica e n.° 89/336 - 92/31 - 93/68 per la compatibilità elettromagnetica.

La sicurezza degli impianti idromassaggio inoltre è certificata ufficialmente da  (Istituto Italiano del Marchio di Qualità) sulla base dell'applicazione delle vigenti Norme Europee.

COS'E' IL MASSAGGIO IDROSONICO

Hydrosonic rappresenta l'evoluzione dell'idromassaggio. Unisce infatti al tradizionale idromassaggio di acqua e aria la benefica azione di un fascio di ultrasuoni emessi a ventaglio da ogni singola bocchetta.

L'azione degli ultrasuoni consente di abbinare al massaggio di superficie proprio dell'idromassaggio tradizionale anche un massaggio profondo che arriva agli strati sottostanti dell'epidermide e va ad interessare ogni singola cellula. L'azione degli ultrasuoni sul nostro corpo genera due effetti differenti: l'effetto termico provocato dalle vibrazioni della struttura cellulare e l'effetto meccanico generato da una rapida sequenza di compressioni / dilatazioni delle cellule.

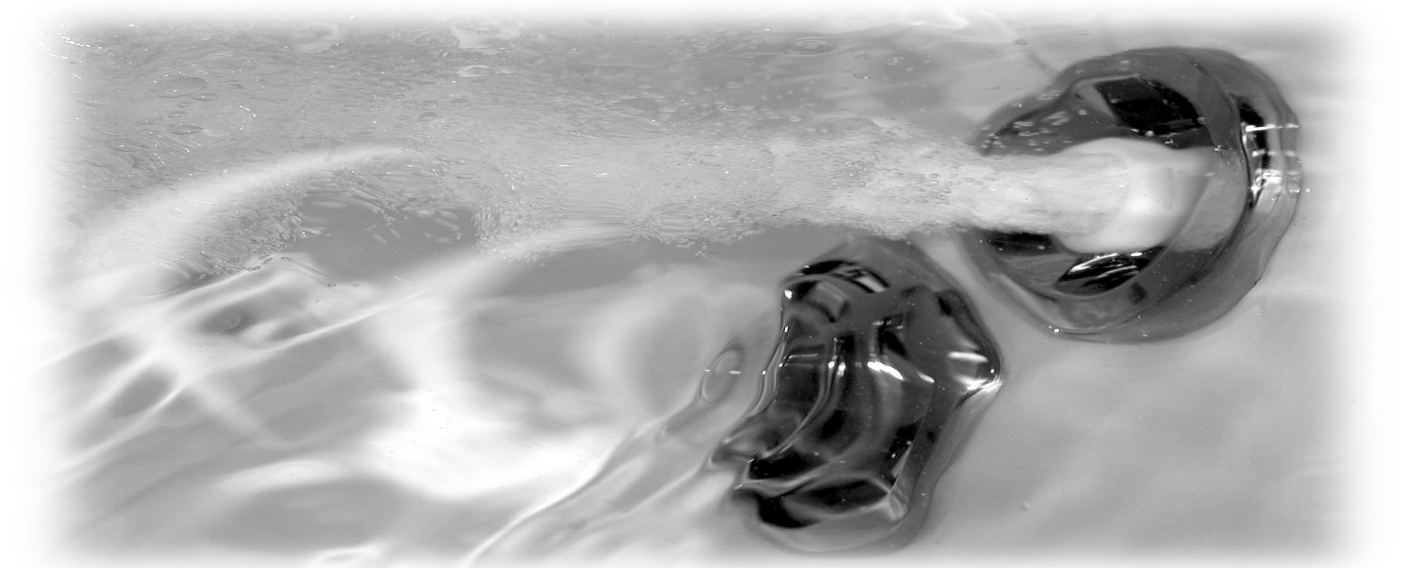

I QUATTRO TIPI DI MASSAGGIO IDROSONICO

Con Hydrosonic è possibile effettuare quattro differenti massaggi dagli effetti specifici ottenuti modificando le modalità di emissione degli ultrasuoni. Ogni massaggio di Hydrosonic è caratterizzato da una particolare miscelazione aria-acqua che esalta gli effetti del massaggio ad ultrasuoni.

Il Massaggio di Bellezza con un'emissione marcatamente intermittente privilegia l'azione meccanica, pur mantenendo presente quella termica. L'azione è simile ad un massaggio cellulare: le cellule vengono stimulate ad avvicinarsi e ad allontanarsi tra loro alternativamente. Questi micromovimenti favoriscono lo smaltimento dei residui del metabolismo cellulare, una delle cause della cellulite.

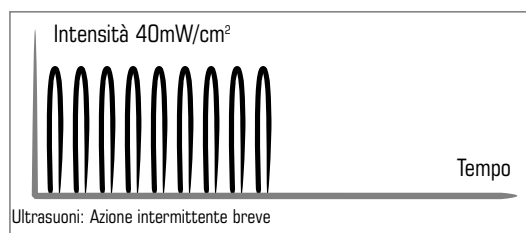

Il Massaggio Dopusport sfruttando l'azione termica, è mirato a sciogliere e distendere i muscoli contratti.

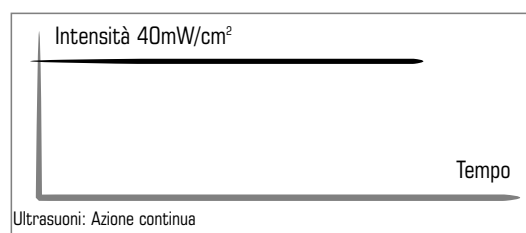

Il Massaggio Tonicante impiega un'emissione particolare, con forma d'onda triangolare, per restituire tono ed energia e rivitalizzare il metabolismo cellulare.

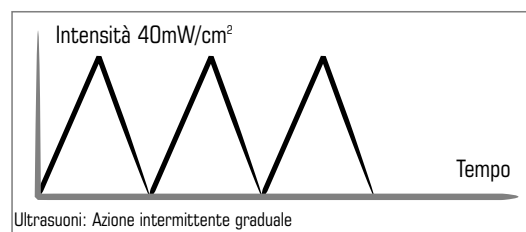

Il Massaggio Antistress un particolare bilanciamento tra azione meccanica e termica, effettua un micromassaggio cellulare con funzione rilassante.

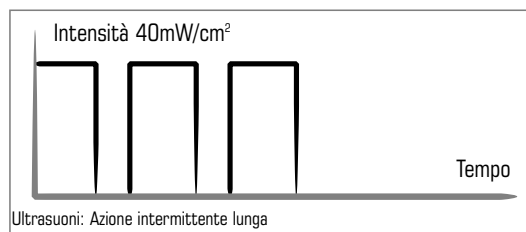

QUANDO E COME USARE TEUCO HYDROSONIC

- Dato l'effetto rilassante e rigenerante di Teuco Hydrosonic il momento migliore per utilizzarlo è senz'altro dopo aver fatto un'attività sportiva o al termine di una giornata di lavoro, lontano dai pasti e comunque a digestione ultimata.
- Per ottenere un buon effetto massaggiante la temperatura dell'acqua deve essere di circa 37°C.
- La durata delle sedute di idromassaggio va contenuta, soprattutto quando lo si utilizzi per le prime volte, in pochi minuti. Nelle volte successive la durata può essere gradualmente allungata, ma sempre con attenzione alle condizioni fisiche generali.
- La durata dei massaggi di Hydrosonic è preimpostata per un tempo di 15 minuti (periodo ottimale per ottenere l'effetto massaggiante richiesto).
Per la funzione idromassaggio tradizionale si consiglia di impostare una durata di circa 15/20 minuti.

TEUCO HYDROSONIC - TECNOLOGIA E SICUREZZA

Tutte le vasche Teuco Hydrosonic si basano su caratteristiche che assicurano un altissimo livello di qualità, funzionalità, sicurezza ed igiene.

HYDRO CLEAN SYSTEM

Grazie alla chiusura ermetica ed automatica di jet e bocca di aspirazione assicura l'isolamento di tutto l'impianto da saponi o altri residui, quando la vasca viene utilizzata per il normale bagno di pulizia.

SISTEMA DI DRENAGGIO

Elimina il rischio di depositi d'acqua nelle tubature dopo l'uso di Hydrosonic, evitando la formazione di calcare e lasciando la vasca in perfette condizioni igieniche.

SANIFICAZIONE AUTOMATICA

Garantisce la perfetta igiene dell'impianto e della vasca una volta terminato il massaggio idrosonico immettendo una sostanza igienizzante che agisce sulla pompa, i jet e la superficie della vasca.

SICUREZZA IN TEUCO HYDROSONIC

Per garantire sempre e comunque la sicurezza totale nell'utilizzo domestico del massaggio idrosonico, Teuco ha previsto le seguenti funzioni:

- Blocco immediato della testina emettitrice di ultrasuoni se per qualsiasi motivo la potenza emessa dovesse superare i 40mW/cm².
- Blocco immediato della testina emettitrice di ultrasuoni se per qualsiasi motivo la griglia di protezione dovesse staccarsi.
- Blocco dell'intero sistema in caso non ci sia acqua nella vasca o il livello dell'acqua sia insufficiente.
- Il prodotto è costruito nel rispetto delle normative europee vigenti.

AVVERTENZE

- Al fine di una corretta installazione del prodotto, seguire attentamente tutte le indicazioni riportate nel manuale di installazione allegato. Una errata installazione può causare danni a persone, cose o animali. Il costruttore non risponde di eventuali danni causati da una errata installazione.
- Per un corretto uso del prodotto, seguire le indicazioni riportate nel presente manuale. Questo prodotto può essere destinato solo all'uso per il quale è stato concepito. Il costruttore non è responsabile per eventuali danni derivati da utilizzi impropri.
- L'utilizzo di questo prodotto è riservato alle persone. I bambini e gli inabili possono utilizzare Hydrosonic ma solo sotto continua sorveglianza. In casi particolari (anziani, ipertesi, cardiopatici, donne in stato interessante) per l'uso di Hydrosonic è necessario richiedere preventivamente il parere del medico.
- Quando si effettua un massaggio idrosonico non deve essere aggiunta all'acqua alcun tipo di sostanza cosmetica (sali, olii, bagnoschiuma, etc). Solo nel caso in cui si effettui un idromassaggio tradizionale è consigliabile utilizzare le specifiche idroessenze prodotte da Teuco e disponibili presso i punti vendita ed i Centri Assistenza Autorizzati. E' importante non adoperare mai nella pratica dell'idromassaggio bagnoschiuma o altre sostanze schiumogene; queste possono essere utilizzate quando si effettua un normale bagno di pulizia.
- Durante l'uso di Hydrosonic non ostruire la bocchetta di aspirazione con oggetti o parti del corpo ed in particolare evitare di avvicinarsi alla stessa con i capelli.
- Non ostruire le prese d'aria (spazio tra il pavimento e il pannello della vasca o le aperture del pannello di ispezione per la vasca ad incasso).
- Quando Hydrosonic non viene utilizzato scollegare l'alimentazione elettrica mediante l'interruttore differenziale magnetotermico posto a monte dell'apparecchio.
- In caso di guasto o cattivo funzionamento del prodotto, per l'operatività della garanzia, se attuale, rivolgersi esclusivamente a personale tecnico autorizzato.
Il costruttore non risponde di eventuali danni causati da prodotti manomessi o riparati impropriamente.

I PARTICOLARI DI HYDROSONIC

Telecomando

Impermeabile e galleggiante.



Pannello di Controllo

alloggia il display che visualizza le attività dell'impianto, il tasto Allarme e il tasto Quick Start (Idromassaggio Istantaneo).

Rubinetteria

Tappo Dispenser

contenitore per liquido sanificante.



Jet Idromassaggio

Le bocchette dei Jet possono essere orientate secondo le proprie esigenze. E' possibile regolare la portata d'acqua di ogni singolo Jet, ruotando la bocchetta.



Fare attenzione a non orientare le bocchette idromassaggio in direzione della bocchetta di aspirazione; ciò potrebbe provocare una depressione nell'impianto con conseguente diminuzione delle prestazioni.

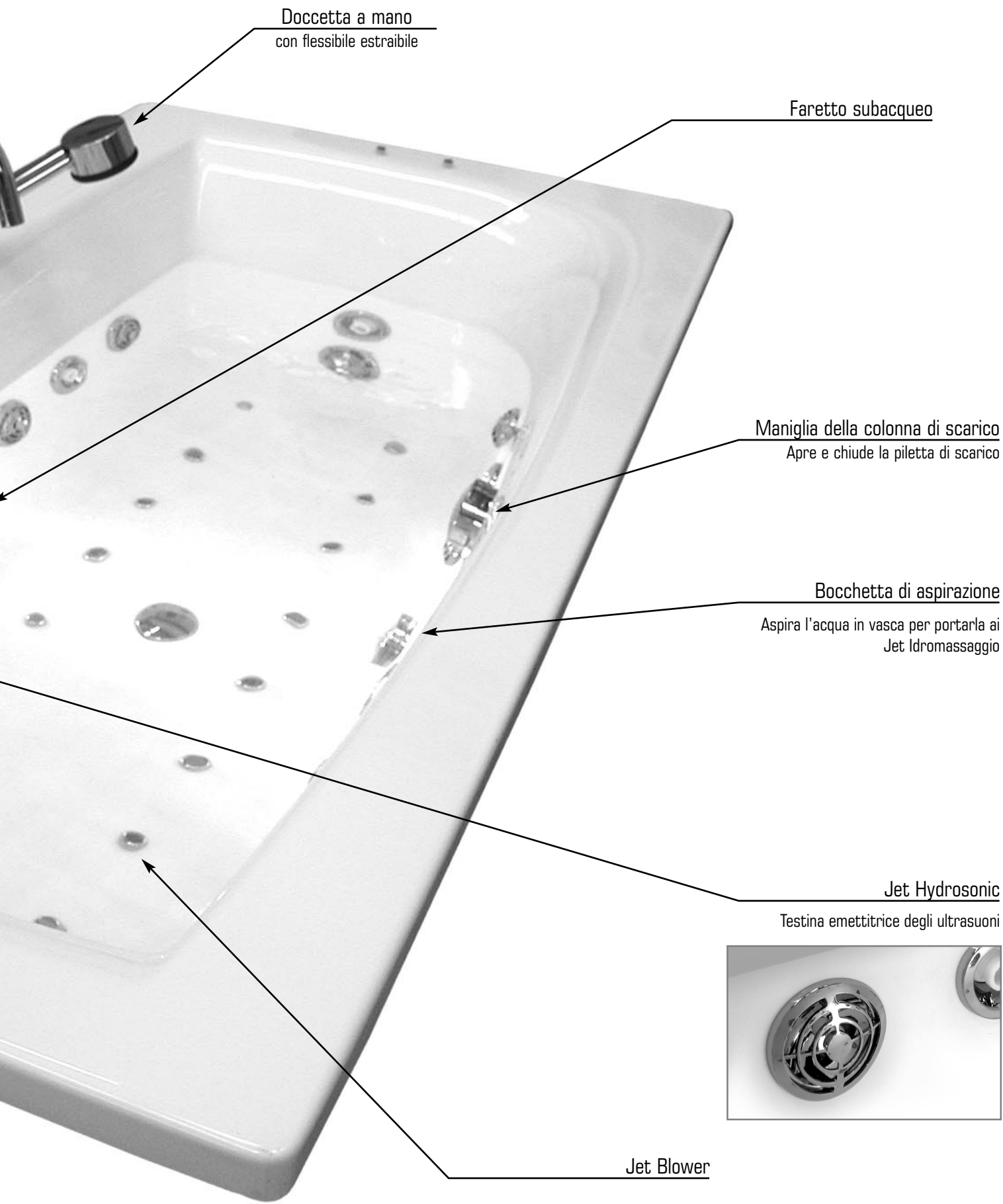

OPERAZIONI PRELIMINARI

DARE TENSIONE ALL'IMPIANTO

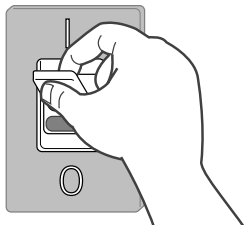

Posizionare in "ON" l'interruttore generale predisposto in fase di installazione.
Il display va in STAND-BY e visualizza l'ora esatta.

20:30

Display in STAND-BY

RIEMPIRE LA VASCA



Riempire la vasca fino a che il livello dell'acqua superi i jet.

SPECIFICHE DEL PANNELLO DI CONTROLLO CON DISPLAY

IDROMASSAGGIO

Tasto ON/OFF

Display

Visualizza i messaggi

ALLARME

Tasto ON/OFF

LED Luminoso

Led LAMPEGGIANTE: Ricezione impulsi dal Telecomando (vedi Telecomando)

Ricevitore Infrarossi

QUICK START - IDROMASSAGGIO ISTANTANEO

Dopo aver dato tensione all'impianto è possibile avviare, dal pannello di controllo, la funzione Idromassaggio premendo un solo tasto. La funzione mantiene le ultime impostazioni memorizzate (vedi IDROMASSAGGIO).

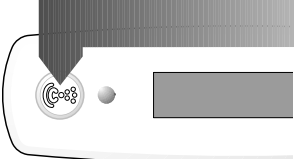

Per **avviare** la funzione Idromassaggio premere il tasto "HYDRO".

Il massaggio si avvia e il display visualizza:

- L'ora esatta.
- La **temperatura** dell'acqua in vasca.
- La **durata** (TIMER) in minuti dell'idromassaggio.
- L' **Idromassaggio** in corso.

Per effettuare le regolazioni utilizzare il telecomando (vedi TELECOMANDO).



Display Idromassaggio in corso



Display Idromassaggio in corso

Terminato l'idromassaggio l'impianto si spegne e il display ritorna in STAND-BY. Non viene effettuata la SANIFICAZIONE dell'impianto (vedi SANIFICAZIONE).

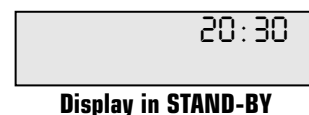

Per **terminare anticipatamente** la funzione premere nuovamente il tasto IDROMASSAGGIO o agire dal telecomando (vedi TELECOMANDO: Operazioni Preliminari); l'impianto si blocca e il display ritorna in STAND-BY.

ALLARME

Dal pannello di controllo è possibile attivare l'ALLARME.

L'Allarme blocca l'impianto arrestando qualsiasi funzione in corso ed inoltre può attivare un eventuale campanello sonoro, solo se questo è stato installato in precedenza (vedi istruzioni di montaggio della vasca).



Per **attivare** l'Allarme premere il tasto "ALARM".

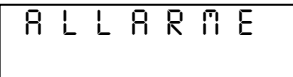

Display in "ALLARME"

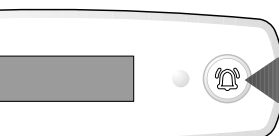

Per **sbloccare** l'impianto premere il tasto HYDRO o il tasto I/O sul telecomando; il display ritorna in STAND-BY e l'impianto si spegne.



Display in STAND-BY

SPECIFICHE DEL TELECOMANDO

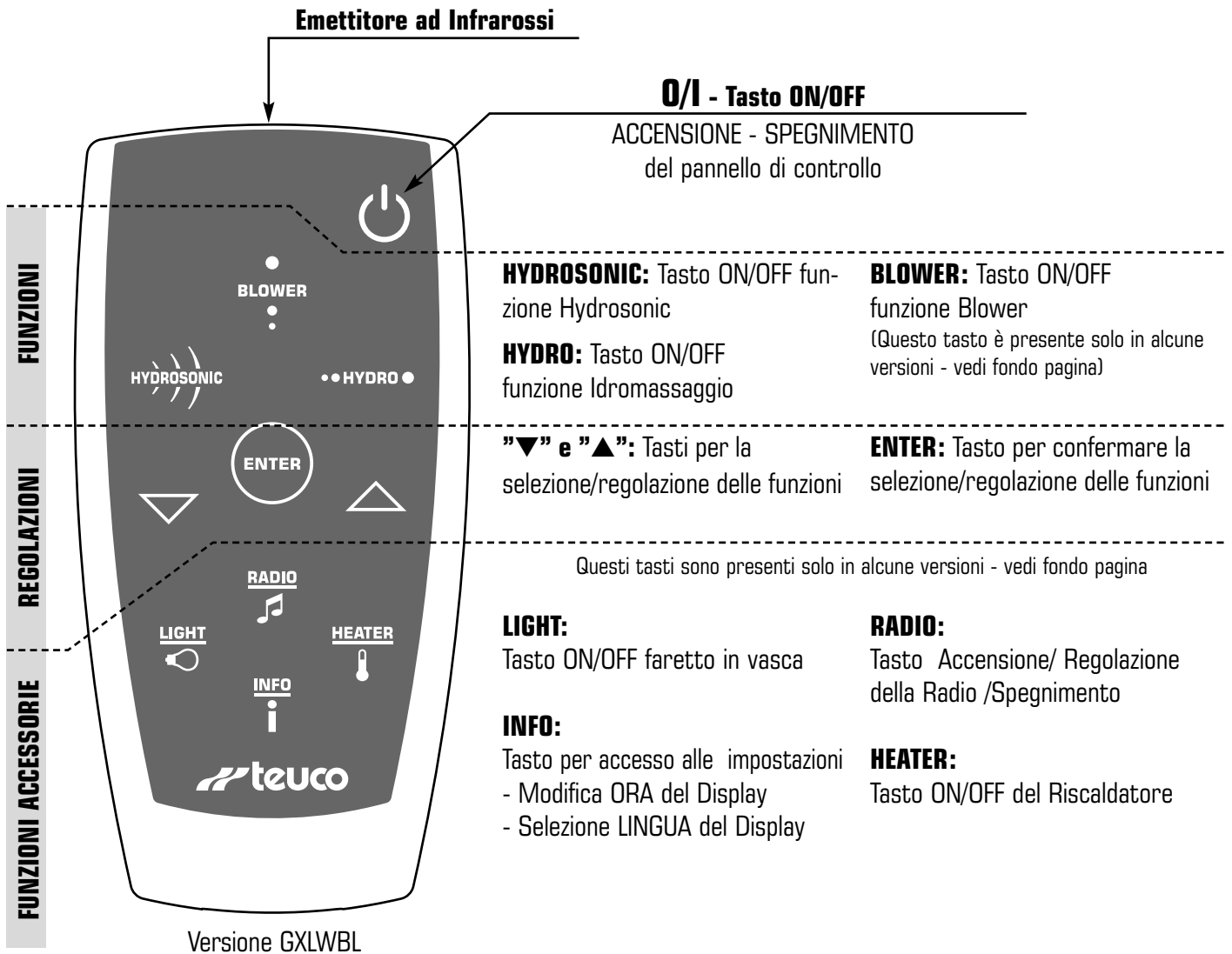

Versioni **HYDROSONIC**

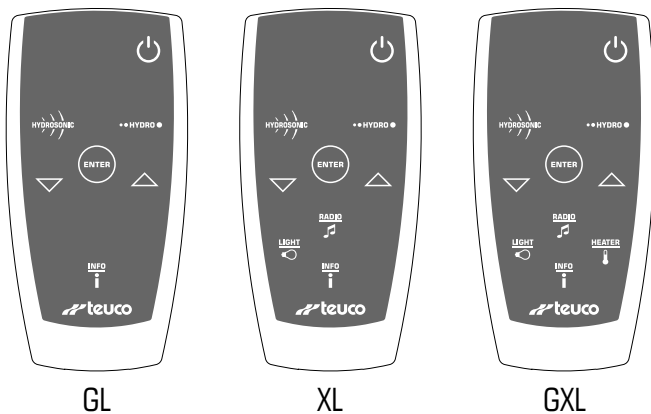

Versioni **HYDROSONIC + BLOWER**

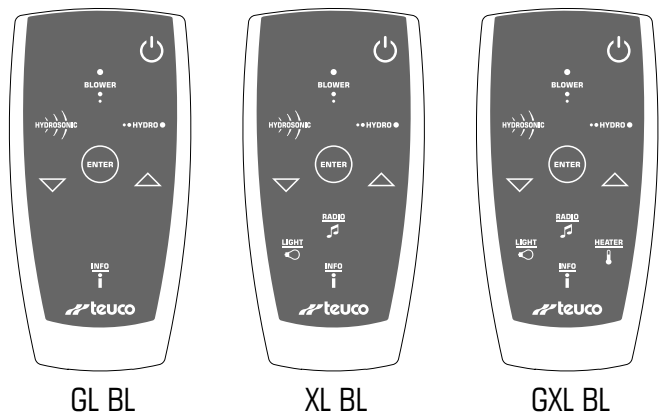

ACCENDERE L'IMPIANTO DAL TELECOMANDO

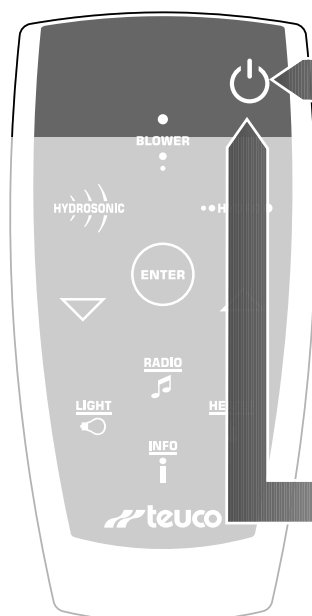

Per **accendere** l'impianto premere il tasto "0/I";
Il display sul pannello di controllo visualizza per qualche secondo il messaggio di benvenuto.

Successivamente
il display va in attesa READY;
l'impianto è pronto per essere utilizzato
(vedi HYDROSONIC, IDROMASSAGGIO o BLOWER).

Per **spegnere** il pannello premere nuovamente il tasto "0/I":

se **non si è effettuato** almeno un ciclo di Hydrosonic, Idromassaggio o Blower l'impianto si spegne e il display ritorna in STAND-BY.

se **si è effettuato** almeno un ciclo di Hydrosonic, Idromassaggio o Blower il display chiede se si vuole effettuare la SANIFICAZIONE (vedi SANIFICAZIONE).

BENVENUTI IN
HYDROSONIC

36°C 20:30
READY

Display in READY

20:30

Display in STAND-BY

AVVIO
SANIFICAZIONE?

Il Display visualizza richiesta di Sanificazione

AUTOSPEGNIMENTO:

Se entro 30 minuti dall'accensione o dall'ultima funzione attiva (TIMER terminato) non si effettuano pressioni sul pannello di controllo o sul telecomando l'impianto si spegne e il display ritorna in STAND-BY. Non viene effettuato il ciclo di SANIFICAZIONE dell'impianto (vedi SANIFICAZIONE).

Funzione BLOWER



Durante il funzionamento del Blower possono essere utilizzati i fitocosmetici prodotti da Teuco. Non usare saponi, olii da bagno o prodotti che sviluppano schiuma.



COME AVVIARE IL BLOWER

Dopo aver acceso l'impianto con il tasto "O/I"
Il display va in attesa READY.

36°C 20:30
READY

Display in READY

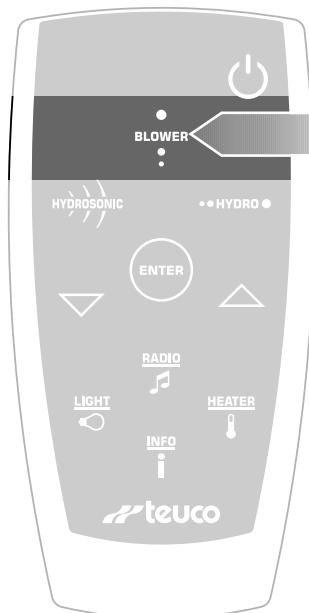

Avviare la funzione Blower con il tasto "BLOWER".
Il Blower si avvia e il display visualizza:

L'**ora** esatta.

La **temperatura** dell'acqua in vasca.

La **durata** (TIMER) in minuti del Blower (modificabile).

Il **Blower** in corso.

15 36°C 20:30
BLOWER

**Display Blower
in corso**

Terminato il Blower l'impianto si spegne e il display ritorna in
READY.

36°C 20:30
READY

Display in READY

Per **terminare anticipatamente** la funzione BLOWER premere nuovamente il tasto BLOWER; l'impianto si blocca e il display ritorna in READY.



DRENAGGIO DELL'IMPIANTO BLOWER



Per favorire il drenaggio dell'impianto blower, accendere la funzione BLOWER per asciugare i tubi anche in assenza dell'acqua in vasca.

Inoltre,

quando si apre lo scarico dopo 15 minuti il pannello di controllo si riaccende; la funzione BLOWER si avvia alla massima velocità e dopo 10 secondi si spegne (il pannello di controllo ritorna in stand by).

REGOLAZIONI DEL BLOWER

Durante la funzione BLOWER é possibile:

- Regolare il flusso d'aria
- Modificare la durata del Blower

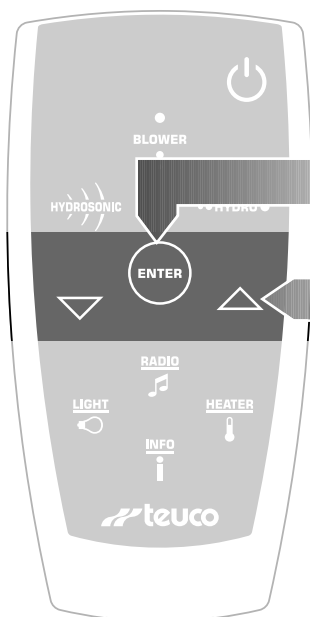

Premere il tasto "ENTER"
Il display visualizza il menù Blower.

Scegliere con tasti "▲" e "▼"
l'impostazione che si vuole modificare.

15 36°C 20:30
BLOWER

**Display Blower
in corso**

BLOWER
ARIA ████□□□▼

BLOWER
TIMER 30m▲

Menù Blower

AUTOCONFERMA:

Se all'interno del menù Blower, entro 5 secondi non si effettua una scelta, il display ritorna a visualizzare il massaggio in corso.

REGOLARE IL FLUSSO D'ARIA

Dopo aver scelto ARIA dal menù Idromassaggio.

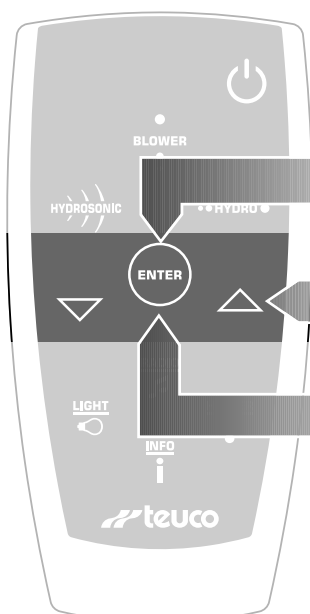

Premere il tasto "ENTER"
il display visualizza la regolazione Aria.

Agire sui tasti "▲ e ▼" per aumentare o diminuire
il flusso d'aria.

Confermare la regolazione con il tasto "ENTER"
il display ritorna a visualizzare il menù Blower.

BLOWER
ARIA ████□□□▼

Menù Blower

15 36°C 20:30
ARIA ████□□□

Display Regolazione ARIA

BLOWER
ARIA ████□□□▼

Menù Blower

AUTOCONFERMA:

Se all'interno del menù regolazione Aria, entro 5 secondi, non si effettuano altre operazioni, la regolazione si AUTOCONFERMA e il display ritorna al menù Blower.

MODIFICARE LA DURATA DEL BLOWER

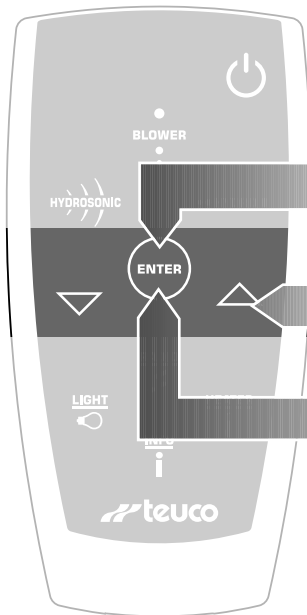

Dopo aver scelto TIMER dal menù Blower.

Premere il tasto "ENTER"
il display visualizza il Timer.

Agire sui tasti "▲ e ▼" per aumentare o diminuire
il tempo di funzionamento tra 1 e 30 minuti.

Confermare la regolazione con il tasto "ENTER"
il display ritorna a visualizzare il menù Blower.

```
BLOWER
TIMER      30m▲
```

Menù Blower

```
BLOWER
TIMER      30m▲
```

Display TIMER

```
BLOWER
TIMER      30m▲
```

Menù Blower

AUTOCONFERMA:

Se all'interno del menù regolazione Timer, entro 5 secondi, non si effettuano altre operazioni, la regolazione si AUTOCONFERMA e il display ritorna al menù Blower.



Durante il funzionamento di Hydrosonic, usare esclusivamente acqua.



COME AVVIARE HYDROSONIC

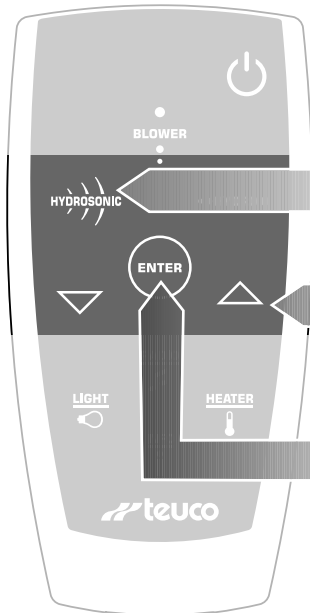

Dopo aver acceso l'impianto con il tasto "0/I"
Il display va in attesa READY.

36°C 20:30
READY
Display in READY

Premere il tasto "HYDROSONIC"
Il display visualizza il menù Hydrosonic.

HYDROSONIC
TONIFICANTE ▼

Scegliere il massaggio desiderato con tasti "▲" e "▼".

HYDROSONIC
DOPOSPORT ◆

HYDROSONIC
ANTISTRESS ◆

Avviare il massaggio desiderato con il tasto "ENTER".
Il massaggio si avvia e il display visualizza:

HYDROSONIC
DI BELLEZZA ▲
Menù HYDROSONIC

L'**ora** esatta.

La **temperatura** dell'acqua in vasca.

La **durata** (TIMER) di 15 minuti e non può essere modificata.

Il **massaggio Hydrosonic** in corso.

15 36°C 20:30
TONIFICANTE
**Display massaggio
Hydrosonic in corso**

AUTOCONFERMA: Se, all'interno del menù Hydrosonic, entro 5 secondi non si effettua una scelta, il sistema avvia il massaggio visualizzato sul display.

Terminato il massaggio Hydrosonic l'impianto si spegne e il display ritorna in attesa READY.

36°C 20:30
READY
Display in READY

Per **terminare anticipatamente** il massaggio Hydrosonic in corso, premere nuovamente il tasto "HYDROSONIC"; l'impianto si ferma e il display ritorna in attesa READY.

IL MASSAGGIO NON SI AVVIA!!!



Se il display visualizza "AGGIUNGI ACQUA" provvedere al riempimento della vasca in modo che si avvii il massaggio selezionato.

AGGIUNGI
ACQUA
Display in DIAGNOSI

REGOLARE IL FLUSSO D'ARIA (SOLO PER IL MASSAGGIO DOPOSPORT)

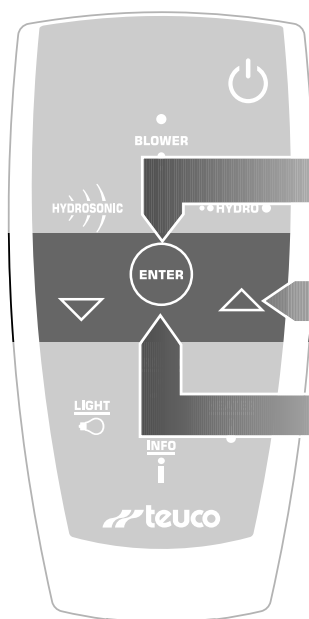

Durante la funzione DOPOSPORT é possibile regolare il flusso d'aria.

Premere il tasto "ENTER"
il display visualizza la regolazione Aria.

Agire sui tasti "▲ e ▼" per aumentare o diminuire il flusso d'aria.

Confermare la regolazione con il tasto "ENTER"
il display ritorna a visualizzare il massaggio in corso.

15 36°C 20:30
DOPOSPORT

**Display massaggio
Hydrosonic in corso**

DOPOSPORT
ARIA

Display Regolazione ARIA

15 36°C 20:30
DOPOSPORT

**Display massaggio
Hydrosonic in corso**

AUTOCONFERMA:

Se all'interno del menù regolazione Aria, entro 5 secondi, non si effettuano altre operazioni, la regolazione si AUTOCONFERMA e il display ritorna a visualizzare il massaggio in corso.

HYDROSONIC + BLOWER

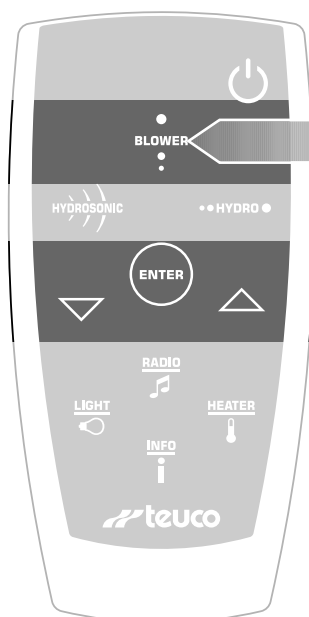

Durante il funzionamento di Hydrosonic è possibile attivare la funzione Blower.

Avviare la funzione Blower con il tasto "BLOWER".

Il display visualizza BL vicino al massaggio in corso.

Non è possibile regolare il TIMER del Blower che si allinea al TIMER del massaggio Hydrosonic fisso a 15 min.

15 36°C 20:30
TONIFICANTE

**Display massaggio
Hydrosonic in corso**

15 36°C 20:30
TONIFICANTE BL

**Display Hydrosonic +
Blower in corso**

REGOLARE IL FLUSSO D'ARIA DEL BLOWER (DURANTE IL MASSAGGIO TONIFICANTE, ANTISTRESS E DI BELLEZZA)

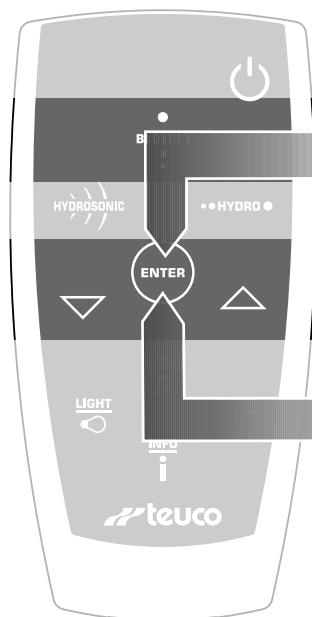

Premere il tasto "ENTER"
il display visualizza la regolazione Aria.

Regolare il Flusso d'Aria con tasti "▲" e "▼" e

Confermare la regolazione con il tasto "ENTER".

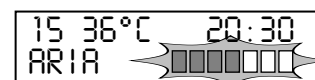

Display regolazione ARIA

REGOLARE IL FLUSSO D'ARIA DEL BLOWER (DURANTE IL MASSAGGIO DOPOSPORT)

Durante il massaggio DOPOSPORT + BLOWER
è possibile regolare:

- Regolare il flusso d'aria del DOPOSPORT
- **Regolare il flusso d'aria del BLOWER**

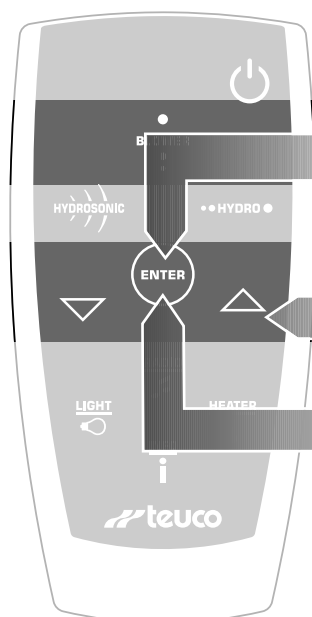

Premere il tasto "ENTER"
il display visualizza il menù regolazione Aria del Dopusport e del Blower.

Scegliere con tasti "▲" e "▼"
l'impostazione che si vuole modificare.

Premere il tasto "ENTER"
il display visualizza la regolazione Aria.
(vedi BLOWER: Regolare Flusso d'Aria).



Display Dopusport +
Blower in corso

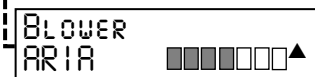

Menù regolazione ARIA
Dopusport + Blower

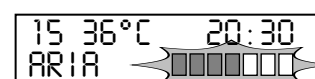

Display regolazione ARIA

AUTOCONFERMA:

Se all'interno della regolazione Aria, entro 5 secondi, non si effettuano altre operazioni, la regolazione si AUTOCONFERMA e il display ritorna a visualizzare il massaggio in corso.

Funzione IDROMASSAGGIO



Durante il funzionamento dell'idromassaggio possono essere utilizzati i fitocosmetici prodotti da Teuco. Non usare saponi, olii da bagno o prodotti che sviluppano schiuma.



COME AVVIARE L'IDROMASSAGGIO

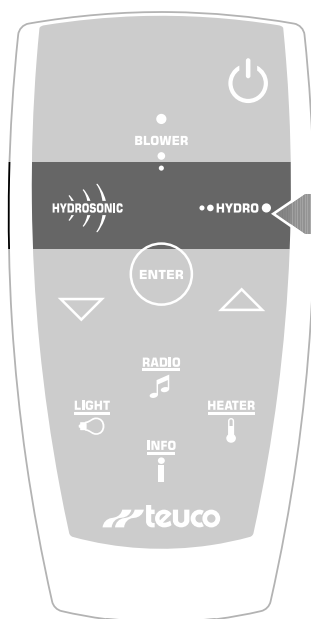

Dopo aver acceso l'impianto con il tasto "O/I" il display va in attesa READY.

36°C 20:30
READY

Display in READY

Avviare la funzione Idromassaggio con il tasto "HYDRO". Il massaggio si avvia e il display visualizza:

L'ora esatta.

La **temperatura** dell'acqua in vasca.

La **durata** (TIMER) in minuti dell'idromassaggio (modificabile).

L'**Idromassaggio** in corso.

15 36°C 20:30
IDROMASSAGGIO

Display Idromassaggio
in corso

Terminato l'idromassaggio l'impianto si spegne e il display ritorna in READY.

36°C 20:30
READY

Display in READY

Per **terminare anticipatamente** la funzione IDROMASSAGGIO premere nuovamente il tasto HYDRO; l'impianto si blocca e il display ritorna in READY.

IL MASSAGGIO NON SI AVVIA!!!



Se il display visualizza "AGGIUNGI ACQUA" provvedere al riempimento della vasca in modo che si avvii il massaggio selezionato.

AGGIUNGI
ACQUA

Display in DIAGNOSI

REGOLAZIONI DELL'IDROMASSAGGIO

Durante la funzione IDROMASSAGGIO é possibile:

- Regolare il flusso d'aria
- Attivare l'effetto PULSATOR
- Modificare la durata dell'Idromassaggio

30 36°C 20:30
IDROMASSAGGIO

**Display Idromassaggio
in corso**

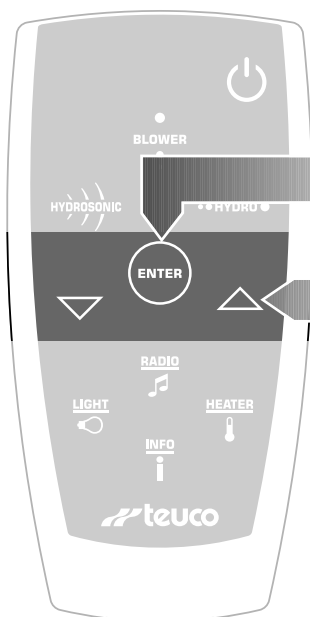

Premere il tasto "ENTER"

Il display visualizza il menù Idromassaggio.

IDROMASSAGGIO
ARIA ■■■■■□□▼

IDROMASSAGGIO
PULSATOR N▲

IDROMASSAGGIO
TIMER 30▲

Menù Idromassaggio

Scegliere con tasti "▲" e "▼"

l'impostazione che si vuole modificare.

AUTOCONFERMA:

Se all'interno del menù Idromassaggio, entro 5 secondi non si effettua una scelta, il display ritorna a visualizzare il massaggio in corso.

REGOLARE IL FLUSSO D'ARIA

Dopo aver scelto ARIA dal menù Idromassaggio.

IDROMASSAGGIO
ARIA ■■■■■□□▼

Menù Idromassaggio

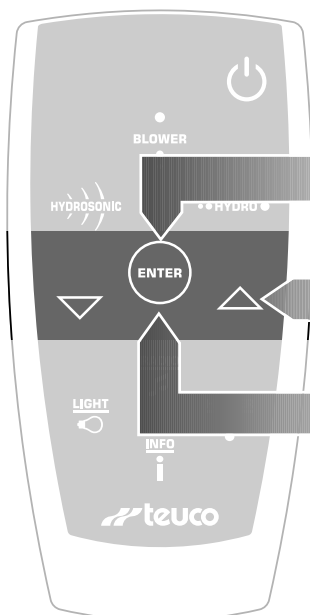

Premere il tasto "ENTER"

il display visualizza la regolazione Aria.

DOPOSPORT
ARIA ■■■■■□□

Display Regolazione ARIA

Agire sui tasti "▲" e "▼" per aumentare o diminuire il flusso d'aria.

Confermare la regolazione con il tasto "ENTER"

il display ritorna a visualizzare il menù Idromassaggio.

IDROMASSAGGIO
ARIA ■■■■■□□▼

Menù Idromassaggio

AUTOCONFERMA:

Se all'interno del menù regolazione Aria, entro 5 secondi, non si effettuano altre operazioni, la regolazione si AUTOCONFERMA e il display ritorna al menù Idromassaggio.

ATTIVARE L'EFFETTO PULSATOR

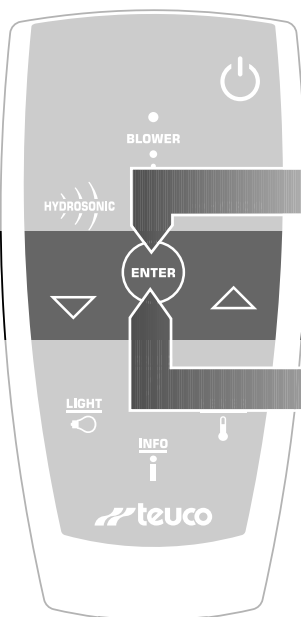

Dopo aver selezionato PULSATOR N nel menù Idromassaggio.

```

IDROMASSAGGIO
PULSATOR N
  
```

**Menù Idromassaggio
con PULSATOR spento**

Attivare l'effetto PULSATOR con il tasto "ENTER"
il display visualizza PULSATOR S nel menù Idromassaggio.

```

IDROMASSAGGIO
PULSATOR S
  
```

**Menù Idromassaggio
con PULSATOR acceso**

Per **disattivare** l'effetto PULSATOR
dal menù Idromassaggio ripremere il tasto "ENTER".
il display ritorna a visualizzare PULSATOR N.

```

IDROMASSAGGIO
PULSATOR N
  
```

**Menù Idromassaggio
con PULSATOR spento**

AUTOCONFERMA:

Se all'interno del menù Idromassaggio, entro 5 secondi non si effettua una scelta, il display ritorna a visualizzare il massaggio in corso.

MODIFICARE LA DURATA DELL'IDROMASSAGGIO

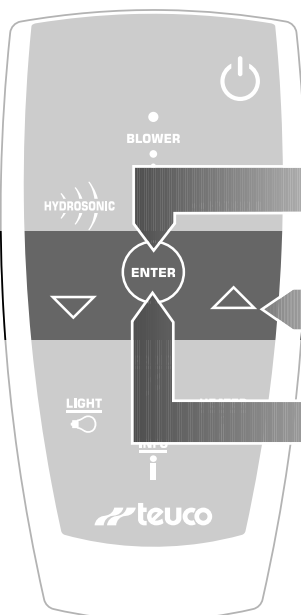

Dopo aver scelto TIMER dal menù Idromassaggio.

```

IDROMASSAGGIO
TIMER 30m
  
```

Menù Idromassaggio

Premere il tasto "ENTER"
il display visualizza il Timer.

```

IDROMASSAGGIO
TIMER 30m
  
```

Display TIMER

Agire sui tasti "▲ e ▼" per aumentare o diminuire
il tempo di funzionamento tra 1 e 30 minuti.

Confermare la regolazione con il tasto "ENTER"
il display ritorna a visualizzare il menù Idromassaggio.

```

IDROMASSAGGIO
TIMER 30m
  
```

Menù Idromassaggio

AUTOCONFERMA:

Se all'interno del TIMER, entro 5 secondi, non si effettuano altre operazioni, la regolazione si AUTOCONFERMA e il display ritorna al menù Idromassaggio.

IDROMASSAGGIO + BLOWER

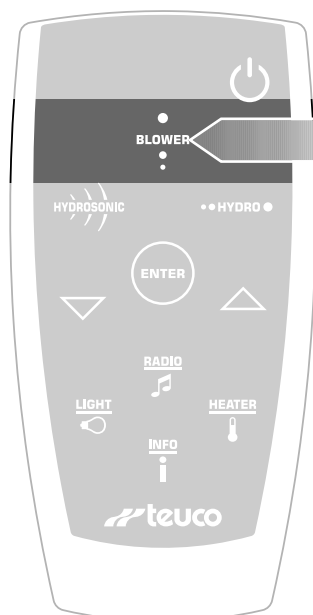

Durante il funzionamento dell'Idromassaggio è possibile attivare la funzione Blower.

Avviare la funzione Blower con il tasto "BLOWER".

Il display visualizza BL vicino al massaggio in corso. Non è possibile regolare il TIMER del Blower che si allinea al TIMER dell'Idromassaggio che rimane regolabile (vedi funzione IDROMASSAGGIO - MODIFICARE LA DURATA DELL'IDROMASSAGGIO)

30 36°C 20:30
IDROMASSAGGIO

**Display Idromassaggio +
in corso**

30 36°C 20:30
IDROMASSAGGIOBL

**Display Idromassaggio +
Blower in corso**

REGOLARE IL FLUSSO D'ARIA DEL BLOWER (DURANTE L'IDROMASSAGGIO)

Durante la funzione IDROMASSAGGIO+BLOWER è possibile:

- Regolare il flusso d'aria dell'IDROMASSAGGIO
- Attivare l'effetto PULSATOR
- Modificare la durata dell'Idromassaggio
- **Regolare il flusso d'aria del BLOWER**

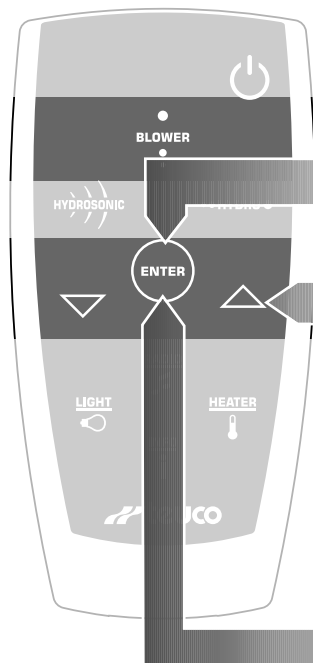

Premere il tasto "ENTER"
il display visualizza il menù Idromassaggio + Blower.

Scegliere con tasti "▲" e "▼"
l'impostazione che si vuole modificare.

Premere il tasto "ENTER"
il display visualizza la regolazione Aria.
(vedi BLOWER: Regolare Flusso d'Aria).

30 36°C 20:30
IDROMASSAGGIOBL

**Display Idromassaggio +
Blower in corso**

IDROMASSAGGIO
ARIA ■■■■■■▼

IDROMASSAGGIO
PULSATOR N◆

IDROMASSAGGIO
TIMER 30m◆

BLOWER
ARIA ■■■■■■▲

**Menù Idromassaggio +
Blower**

15 36°C 20:30
ARIA ■■■■■■

Display regolazione ARIA

AUTOCONFERMA:

Se all'interno della regolazione Aria, entro 5 secondi, non si effettuano altre operazioni, la regolazione si AUTOCONFERMA e il display ritorna a visualizzare il massaggio in corso.

Regolazioni del display - INFO

Durante l'attivazione di una funzione o ad impianto in attesa (Display in READY) è possibile:

- Regolare l'orologio CLOCK
- Modificare la Lingua visualizzata

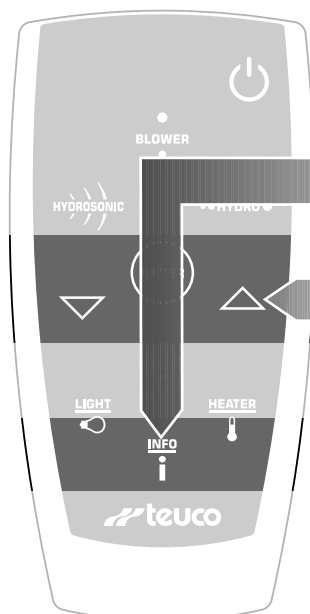

Premere il tasto "INFO"

Il display visualizza il menù Info.

Scegliere con tasti "▲" e "▼"

l'impostazione che si vuole modificare.

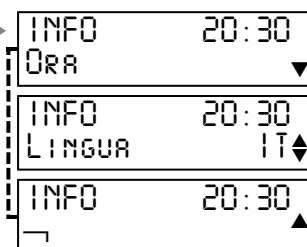

Menù Info

AUTOCONFERMA:

Se all'interno del menù Info, entro 5 secondi non si effettua una scelta, il display ritorna a visualizzare quello precedente.

OROLOGIO

Dopo aver scelto ORA dal menù Info.

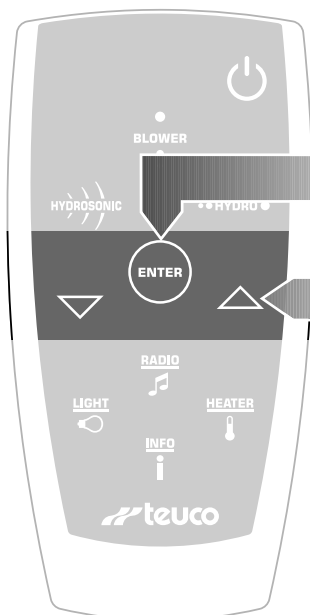

Premere il tasto "ENTER"

il display visualizza la MODIFICA dell'ORA.

Agire sui tasti "▲ e ▼" per cambiare l'Ora visualizzata.

Confermare la regolazione con il tasto "ENTER"

il display visualizza la MODIFICA dei MINUTI.

Agire sui tasti "▲ e ▼" per cambiare i Minuti visualizzati.

Confermare la regolazione con il tasto "ENTER"

il display visualizza la MODIFICA del MODO dell'Ora.

Agire sui tasti "▲ e ▼" per cambiare il MODO dell'Ora.

Confermare la regolazione con il tasto "ENTER"

il display ritorna a visualizzare il menù Info.

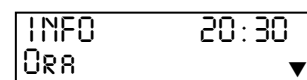

Menù Info



Display Clock

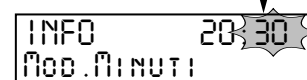

Display Clock



Display Clock

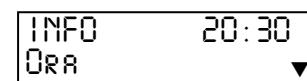

Menù Info

AUTOCONFERMA:

Se all'interno del cambio Ora, entro 5 secondi, non si effettuano altre operazioni, la regolazione si AUTOCONFERMA e il display ritorna al menù Info.

LINGUA

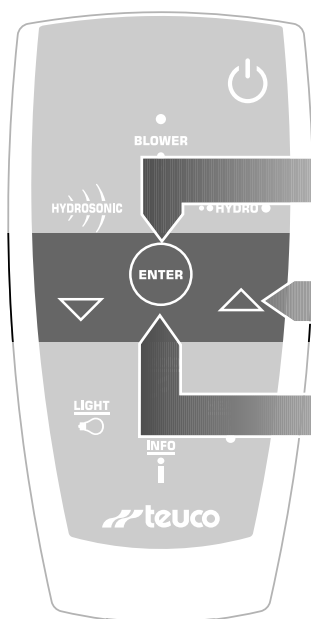

Dopo aver scelto LINGUA dal menù Info.

Premere il tasto "ENTER"
il display visualizza la lingua utilizzata.

Agire sui tasti "▲ e ▼" per cambiare la lingua utilizzata.

Confermare la regolazione con il tasto "ENTER"
il display ritorna a visualizzare il menù Info.

INFO	20:30
LINGUA	IT

Menù Info

INFO	20:30
LINGUA	IT

Display Lingua

INFO	20:30
LINGUA	IT

Menù Idromassaggio

AUTOCONFERMA:

Se all'interno del cambio Lingua, entro 5 secondi, non si effettuano altre operazioni, la regolazione si AUTOCONFERMA e il display ritorna al menù Info.



Durante la SANIFICAZIONE e con impianto in "Stand-by" la Radio non funziona.

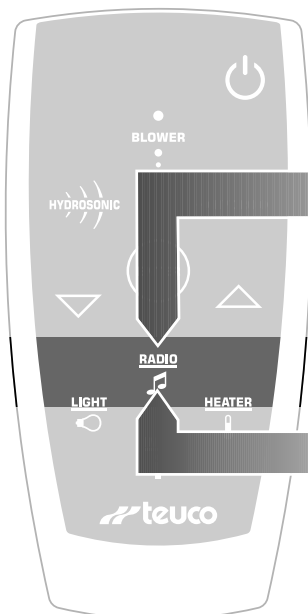

Durante l'attivazione di una funzione o ad impianto in attesa (Display in READY) è possibile accendere la Radio in vasca.

Accendere la Radio con il tasto "RADIO".

La radio si accende sintonizzandosi sull'ultima stazione selezionata.

Il display visualizza per alcuni secondi l'avvenuta accensione quindi ritorna al display precedente.

15 36°C 20:30
RADIO ON

Display Radio ON

Per **Spegnere** la Radio premere nuovamente il tasto "RADIO":

- **una** volta se siete all'interno del menù Radio
- **due** volte se siete usciti dalla funzione Radio.

15 36°C 20:30
RADIO OFF

Display Radio OFF

La Radio si spegne e il display visualizza per alcuni secondi l'avvenuto spegnimento quindi ritorna al display precedente.

REGOLAZIONI DELLA RADIO

Durante il funzionamento della Radio é possibile:

- Regolare il Volume
- Selezionare una Stazione già memorizzata
- Cambiare Sintonia
- Memorizzare una Stazione
- Cambiare Banda AM/FM

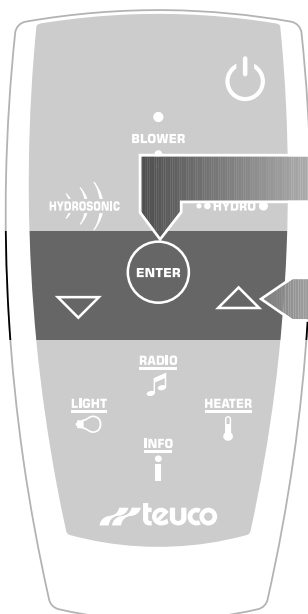

Premere il tasto "RADIO"

Il display visualizza il menù Radio.

Scegliere con tasti "▲" e "▼"

l'impostazione che si vuole modificare.

108.00MHz FM
VOLUME ████▣▣▣▣▼

108.00MHz FM
SELEZIONA ST 6◆

108.00MHz FM
SINTONIA ◆

108.00MHz FM
MEMO ST 6◆

108.00MHz FM
BANDA FM▲

Menù Radio

AUTOCONFERMA:

Se all'interno del menù Radio, entro 5 secondi, non si effettuano altre operazioni, il display ritorna a visualizzare quello precedente.

REGOLARE IL VOLUME

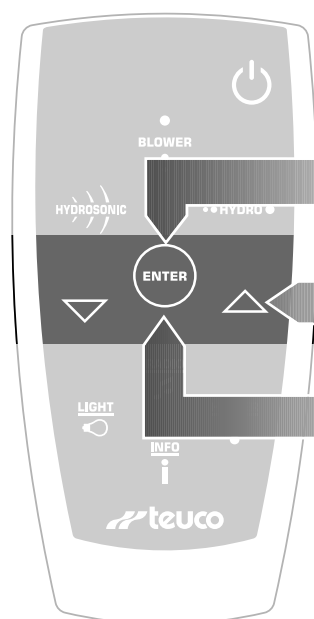

Dopo aver selezionato VOLUME dal menù Radio.

Premere il tasto "ENTER"
il display visualizza la regolazione del Volume.

Agire sui tasti "▲ e ▼" per aumentare o diminuire il Volume.

Confermare la regolazione con il tasto "ENTER"
il display ritorna a visualizzare il menù Radio.

108.00MHz FM
VOLUME ████□□□▼

Menù Radio

108.00MHz FM
VOLUME ██████████

Display Regolazione Volume

108.00MHz FM
VOLUME ████□□□▼

Menù Radio

AUTOCONFERMA:

Se all'interno del menù regolazione Volume, entro 5 secondi, non si effettuano altre operazioni, la regolazione si AUTOCONFERMA e il display ritorna al menù Radio.

SELEZIONARE UNA STAZIONE GIÀ MEMORIZZATA

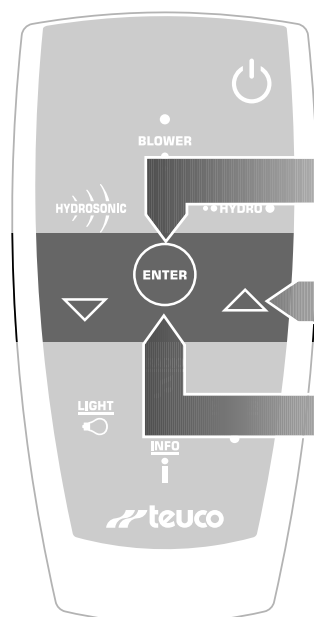

Dopo aver scelto SELEZIONA ST dal menù Radio.

Premere il tasto "ENTER"
il display visualizza la selezione delle stazioni.

Agire sui tasti "▲ e ▼" per selezionare una stazione.

Confermare la regolazione con il tasto "ENTER"
il display ritorna a visualizzare il menù Radio.

108.00MHz FM
SELEZIONA ST 6◆

Menù Radio

108.00MHz FM
SELEZIONA ST 6

Display Selezione ST

108.00MHz FM
SELEZIONA ST 6◆

Menù Radio

AUTOCONFERMA:

Se all'interno del menù SELEZIONA ST, entro 5 secondi, non si effettuano altre operazioni, la regolazione si AUTOCONFERMA e il display ritorna al menù Radio.

CAMBIARE SINTONIA

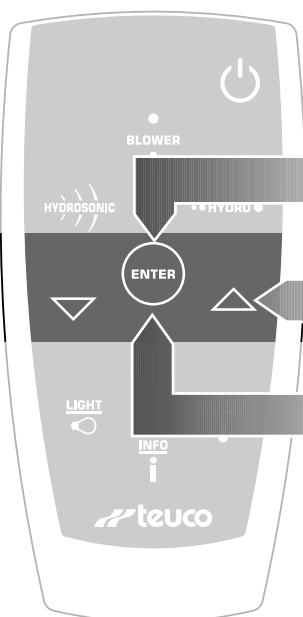

Dopo aver selezionato SINTONIA dal menù Radio.

Premere il tasto "ENTER"

il display visualizza la regolazione della Sintonia.

Agire sui tasti "▲ e ▼" per avviare la Sintonia automatica.

Confermare la regolazione con il tasto "ENTER"

il display ritorna a visualizzare il menù Radio.

108.00MHz FM
SINTONIA

Menù Radio

108.00MHz FM
SINTONIA

Display Regolazione Sintonia

108.00MHz FM
SINTONIA

Menù Radio

AUTOCONFERMA:

Se all'interno del menù regolazione Sintonia, entro 5 secondi, non si effettuano altre operazioni, la regolazione si AUTOCONFERMA e il display ritorna al menù Radio.

MEMORIZZARE UNA STAZIONE

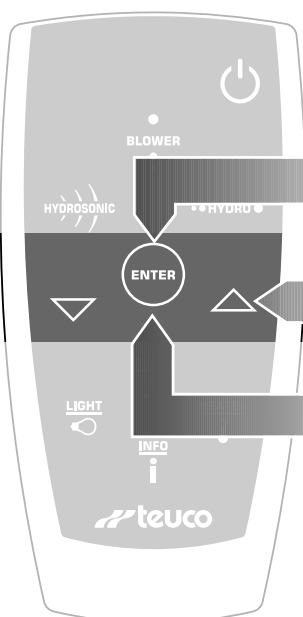

Dopo aver selezionato MEMO ST dal menù Radio.

Premere il tasto "ENTER"

il display visualizza la memorizzazione delle stazioni.

Agire sui tasti "▲ e ▼" per selezionare una stazione su cui memorizzare la sintonia desiderata.

Confermare la regolazione con il tasto "ENTER"

il display ritorna a visualizzare il menù Radio.

108.00MHz FM
Memo ST

Menù Radio

108.00MHz FM
Memo ST

Display Memo ST

108.00MHz FM
SELEZIONA ST

Menù Radio

AUTOCONFERMA:

Se all'interno del menù MEMO ST, entro 5 secondi, non si effettuano altre operazioni, la regolazione si AUTOCONFERMA e il display ritorna al menù Radio.

CAMBIARE BANDA AM/FM

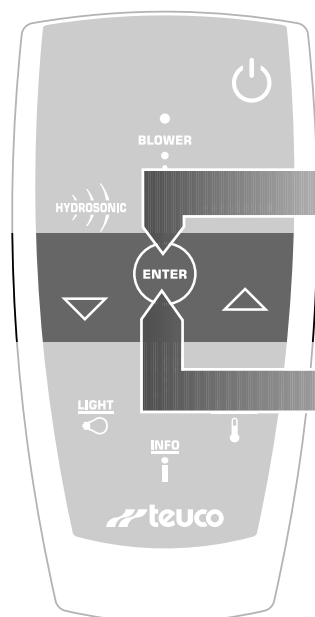

Dopo aver selezionato BANDA FM dal menù Radio.

```
108.00MHz FM
BANDA          FM▲
```

**Menù Radio
con RADIO FM**

Cambiare la BANDA con il tasto "ENTER"
il display visualizza BANDA AM nel menù Radio.

```
1620KHz AM
BANDA          AM▲
```

**Menù Radio
con RADIO AM**

Per **Cambiare** nuovamente la BANDA con il tasto "ENTER"
dal menù Radio ripremere il tasto "ENTER".
il display ritorna a visualizzare RADIO FM.

```
108.00MHz FM
BANDA          FM▲
```

**Menù Radio
con RADIO FM**

AUTOCONFERMA:

Se all'interno del menù Radio, entro 5 secondi, non si effettua una scelta, il display ritorna a visualizzare quello precedente.

Funzione AGGIUNTIVE

Dopo aver acceso l'impianto con il tasto "O/I" è possibile attivare alcune funzioni aggiuntive presenti solo su alcune versioni (vedi le versioni nelle SPECIFICHE DEL TELECOMANDO).

FARETTO IN VASCA - LIGHT

Durante l'attivazione di una funzione o ad impianto in attesa (Display in READY) è possibile accendere il faretto in vasca.

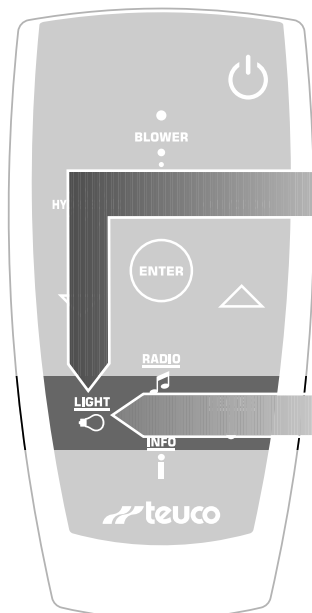

Accendere il faretto con il tasto "LIGHT".

La luce si accende e il display visualizza per alcuni secondi l'avvenuta accensione quindi ritorna al display precedente.

```
15 36°C 20:30
LIGHT ON
```

Display Light ON

Spegnere il faretto con il tasto "LIGHT".

La luce si spegne e il display visualizza per alcuni secondi l'avvenuto spegnimento quindi ritorna al display precedente.

```
15 36°C 20:30
LIGHT OFF
```

Display Light OFF

IL FARETTO NON SI ACCENDE!!!



Se il display visualizza "AGGIUNGI ACQUA" provvedere al riempimento della vasca in modo che si accenda il faretto.

```
AGGIUNGI
ACQUA
```

Display in DIAGNOSI

RISCALDATORE - HEATER

Durante l'attivazione di una funzione IDROMASSAGGIO o HYDROSONIC è possibile accendere il riscaldatore dell'acqua in vasca per mantenere costante la temperatura dell'acqua.

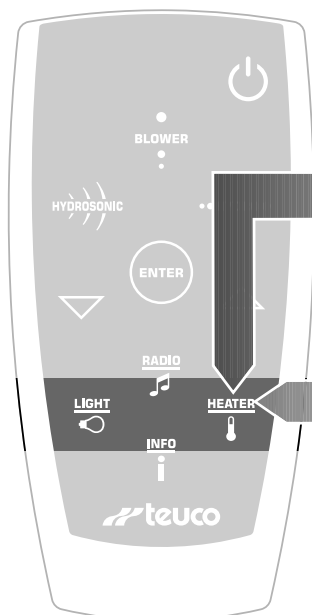

Accendere il riscaldatore con il tasto "HEATER".

Il riscaldatore si accende e il display visualizza per alcuni secondi l'avvenuta accensione (#) quindi ritorna al display precedente.

```
15 36°C# 20:30
HEATER ON
```

Display Heater ON

Spegnere il riscaldatore con il tasto "HEATER".

Il riscaldatore si spegne e il display visualizza per alcuni secondi l'avvenuto spegnimento quindi ritorna al display precedente.

```
15 36°C 20:30
HEATER OFF
```

Display Heater OFF

AUTOSPEGNIMENTO:

Quando la funzione in corso termina anche il riscaldatore si spegne.

Quando si spegne l'impianto con il tasto "O/I" se si è effettuato almeno un ciclo di Hydrosonic, Idromassaggio o Blower la vasca si predispose per il ciclo di SANIFICAZIONE.



Durante la Sanificazione sia il telecomando che il pannello di controllo vengono disattivati ad eccezione dei tasti "O/I" e "ALARM" con i quali è sempre possibile interrompere la Sanificazione.



PER EFFETTUARE IL CICLO DI SANIFICAZIONE

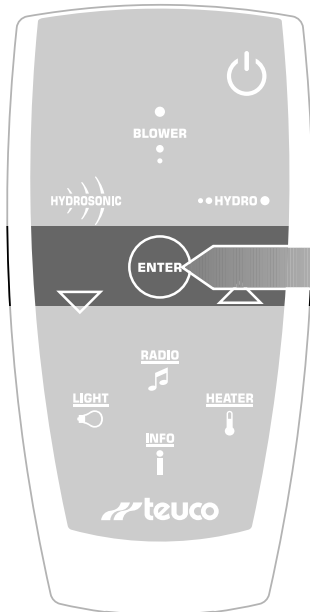

Prima di avviare la Sanificazione USCIRE DALLA VASCA.

Avviare la Sanificazione con il tasto "ENTER".

Il display visualizza per alcuni secondi un messaggio di attenzione.

Per **NON effettuare** la Sanificazione premere il tasto "O/I" l'impianto si spegne e il display va in STAND-BY.

Successivamente il display visualizza la Sanificazione;

Il ciclo di Sanificazione effettua automaticamente:

- funzionamento dell'idromassaggio per circa 1 minuto con immissione del sanificante nell'impianto dal dispenser;
- pausa di 10 minuti con azione del sanificante nell'impianto;
- chiusura della bocchetta di aspirazione.

Terminato il ciclo di Sanificazione l'impianto si spegne e il display ritorna in STAND-BY.

Vuotare la vasca ruotando la maniglia dello scarico.

AVVIO
SANIFICAZIONE?
Il Display visualizza richiesta di Sanificazione

ESCI DALLA
VASCA

SANIFICAZIONE
IN CORSO

20:30

Display in STAND-BY

LA SANIFICAZIONE NON SI AVVIA!!!



Se il display visualizza "AGGIUNGI ACQUA" provvedere al riempimento della vasca in modo che si avvii la Sanificazione.

AGGIUNGI
ACQUA

Display in DIAGNOSI

LA SANIFICAZIONE NON SI AVVIA!!!



Se il display visualizza "AGGIUNGI SANIFICANTE" provvedere al riempimento dell'apposito contenitore in modo che si avvii la Sanificazione.

AGGIUNGI
SANIFICANTE

Display in **DIAGNOSI**

Togliere il tappo per il Sanificante ruotandolo in senso antiorario.



Riempire il contenitore con il Sanificante in modo che si avvii la funzione.

Richiudere con il tappo tolto in precedenza.

Usare **ESCLUSIVAMENTE** la soluzione sanificante fornita dalla Teuco.

PER NON EFFETTUARE IL CICLO DI SANIFICAZIONE

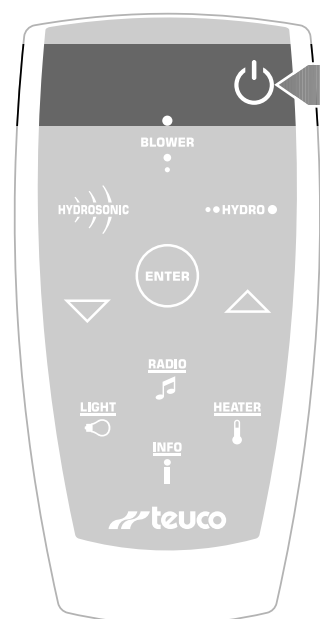

Per **NON effettuare** la Sanificazione premere il tasto "0/1" l'impianto si spegne e il display va in STAND-BY.

Vuotare la vasca ruotando la maniglia dello scarico.

AVVIO
SANIFICAZIONE?

Il Display visualizza richiesta di Sanificazione

20:30

Display in **STAND-BY**

AUTOSPEGNIMENTO:

Se entro 5 secondi, mentre il display visualizza AVVIO SANIFICAZIONE?, non si effettua una scelta, l'impianto si spegne e il display va in STAND-BY. Non viene effettuato il ciclo di SANIFICAZIONE dell'impianto.

SOSTITUZIONE DELLE BATTERIE DEL TELECOMANDO

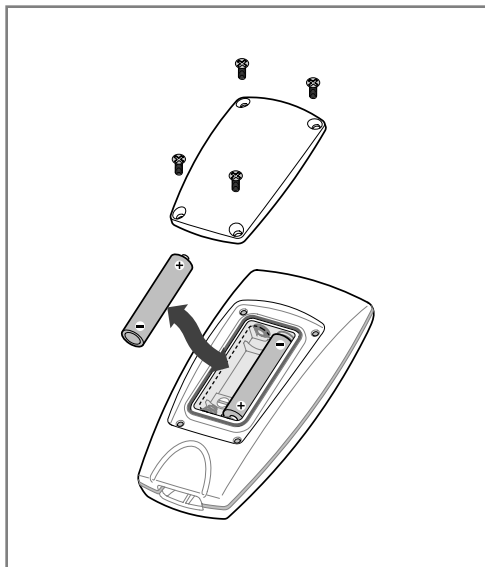

Per sostituire le batterie dal Telecomando togliere il coperchio di protezione svitando le quattro viti di serraggio.

Rimuovere le batterie esaurite e sostituirle con due del tipo AAA-1,5V.

Fare attenzione ad inserire le batterie nuove nel Telecomando rispettando il verso della polarità.

Rimontare il coperchio di protezione facendo attenzione alla guarnizione per la tenuta dell'acqua.

Le batterie sostituite non vanno disperse nell'ambiente ma gettate negli appositi contenitori.



PULIZIA DELLE BOCCHETTE HYDROSONIC E IDROMASSAGGIO

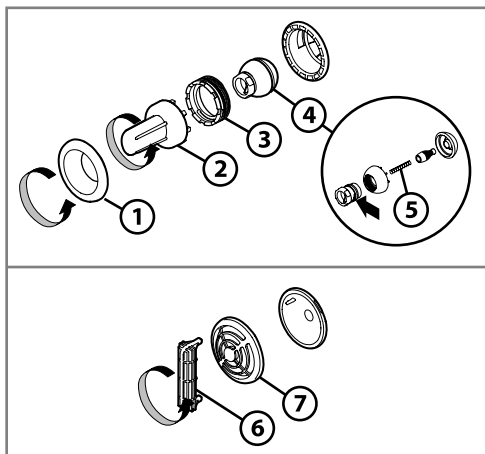

Servendosi delle apposite chiavi (2-Jet idromassaggio) e (6-Jet Hydrosonic) smontare le griglie di copertura. Per la pulizia usare esclusivamente acqua.

La sfera (4-Jet idromassaggio) può essere ulteriormente smontata svitando l'ugello e premendo la linguetta di bloccaggio nel punto indicato dalla freccia.

Per ottenere un buon funzionamento del jet Idromassaggio rimontare la ghiera (3) avvitandola senza forzare.

PULIZIA DELLA BOCCHETTA DI ASPIRAZIONE

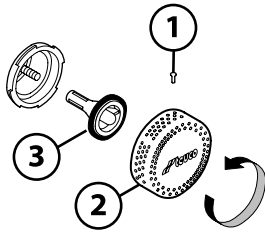

Togliere la vite (1).
 Smontare la griglia (2) ruotandola in senso antiorario.
 Svitare l'otturatore (3).
 Per la pulizia usare esclusivamente acqua.

Nel rimontaggio fare attenzione che l'otturatore (3) venga avvitato fino in fondo. Rimontare la vite di sicurezza (1).

In caso di guasto o cattivo funzionamento (Es.: Anomalia, sostituzione della lampada del faro subacqueo, pompa, unità di controllo, unità di potenza ...) rivolgersi al Centro Assistenza Tecnica Teuco della propria provincia (vedere elenco C.A.T. Teuco).

La ditta non risponde d'eventuali danni provocati da apparecchi manomessi impropriamente.

PULIZIA DI TUTTE LE SUPERFICI

Vedi il manuale allegato ISTRUZIONI PER LA PULIZIA.

Se qualcosa non dovesse funzionare regolarmente può telefonare direttamente al Centro Assistenza Tecnica Autorizzato più vicino (vedere elenco C.A.T. Teuco).

MESSAGGI DI DIAGNOSI

L'apparecchio è dotato di diversi sistemi di sicurezza che controllano il corretto funzionamento dell'impianto.

In caso di malfunzionamento il sistema interviene disattivando la funzione in corso.

Il display visualizza il tipo di errore rilevato sull'ultima riga del display.

Alcune di queste anomalie possono essere eliminate senza l'intervento del tecnico; la tabella riporta le modalità da eseguire per ripristinare la funzione che si è bloccata.

ANOMALIA	CAUSA	COSA FARE
AGGIUNGI ACQUA	Mancanza di livello minimo di acqua in vasca per il funzionamento dell'idromassaggio.	Aggiungere acqua in vasca fino a che l'idromassaggio non si mette in funzione.
AGGIUNGI DISINF.	Mancanza di liquido sanificante nel dispenser per l'avvio della disinfezione.	Aggiungere il liquido sanificante fornito da Teuco nell'apposito dispenser.
SOTTOPRESSIONE	Bocchetta di aspirazione intasata.	Pulire la bocchetta di aspirazione (vedere paragrafo manutenzioni).
ERR 20	Posizionamento errato delle borchie Hydrosonic	Controllare il corretto posizionamento delle borchie Hydrosonic.

Se il display dovesse visualizzare anomalie differenti da quelli riportati in tabella, effettuare il RESET dell'impianto nel seguente modo:

- togliere l'alimentazione elettrica dell'apparecchio
- ridare tensione dopo qualche secondo
- eseguire nuovamente la funzione che si era bloccata a causa di una anomalia.

Se l'anomalia persiste rivolgersi al Centro Assistenza Tecnica Teuco autorizzato (vedere elenco C.A.T. Teuco).