

split 320

Manuale di uso e manutenzione

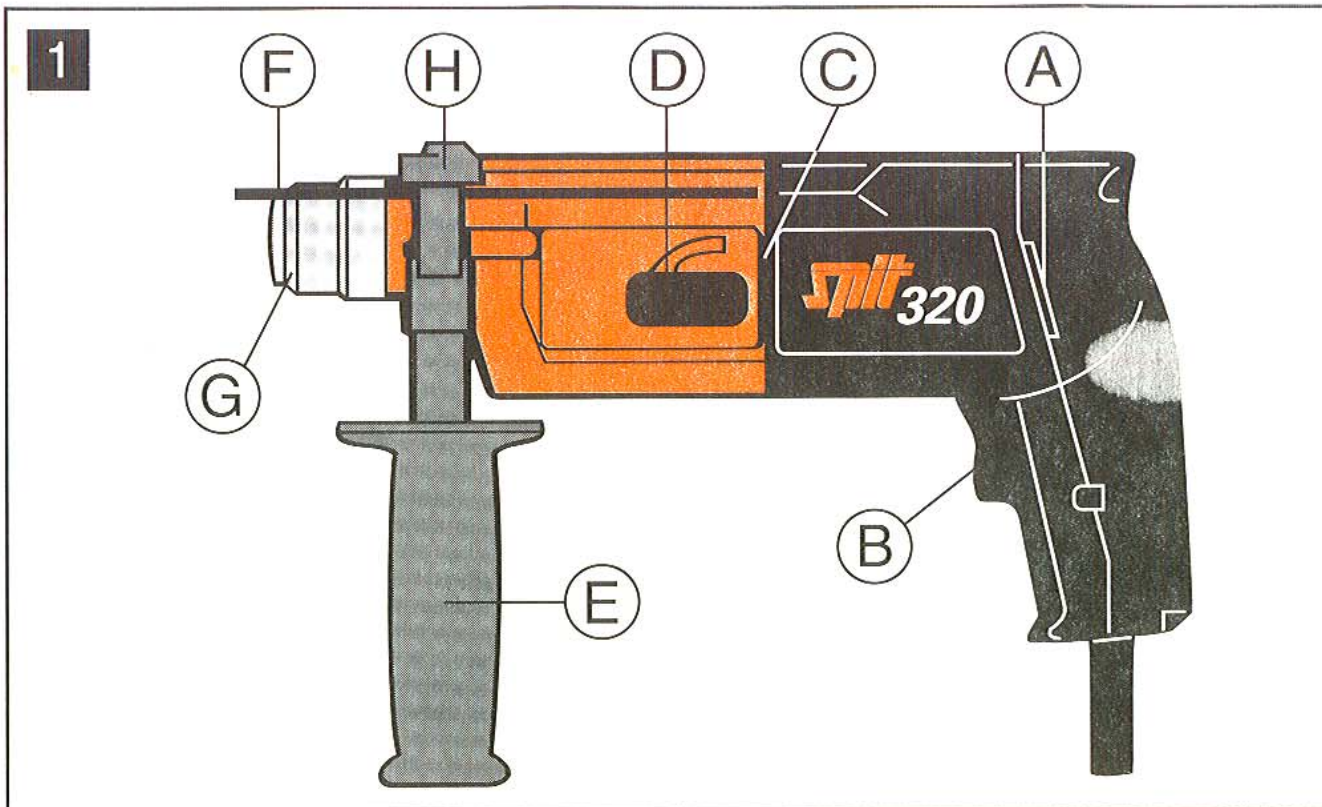



- A – Feritoie di ventilazione (aspirazione)**
- B – Interruttore a grilletto**
- C – Feritoie di ventilazione (scarico)**
- D – Selettore di funzione**
- E – Impugnatura orientabile a 360°**
- F – Asta di regolazione della profondità**
- G – Porta-utensile**
- H – Blocco dell’astina di profondità**

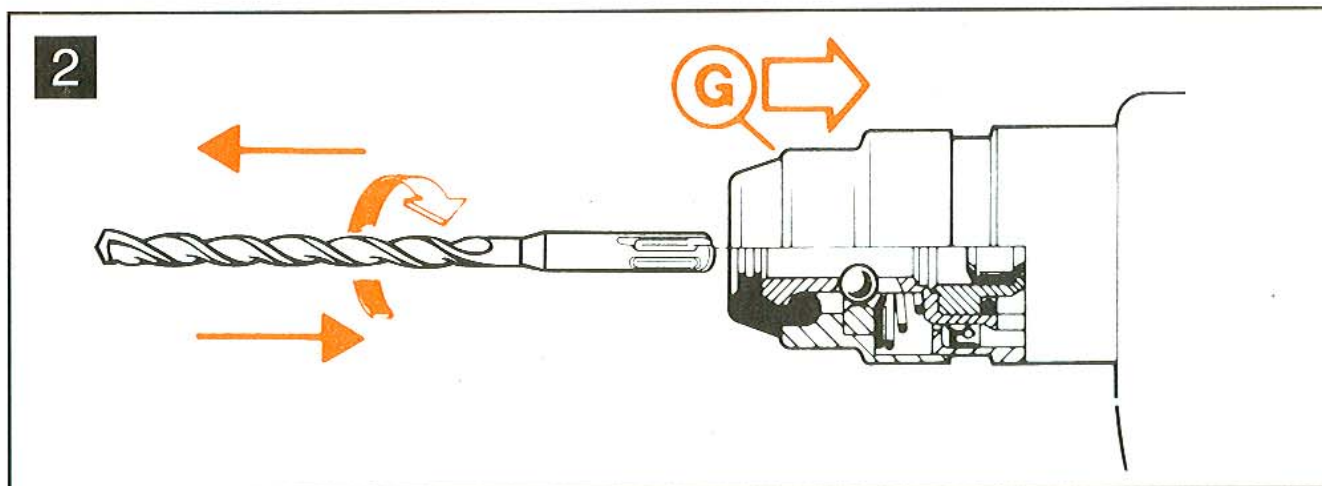
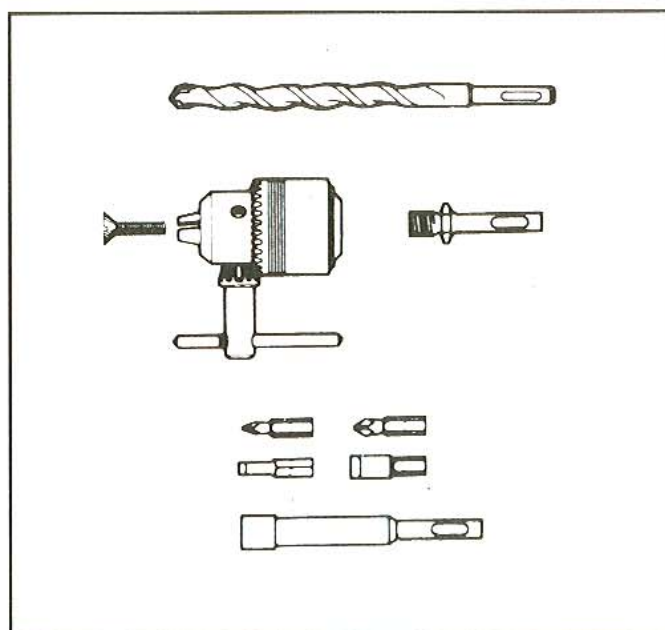

Alimentazione elettrica

Assicurarsi che la tensione di alimentazione corrisponda a quella prevista per l'attrezzo.
Prima dell'uso verificare che il cavo di alimentazione sia in buone condizioni.
L'apparecchio è di tipo a doppio isolamento pertanto senza collegamento di messa terra.

Foratura di calcestruzzo, pietra o muratura

Porre il selettore di funzione nella posizione "I" ed avviare l'attrezzo agendo sull'interruttore.
Mettere l'estremità della punta in contatto con la superficie da forare premendo leggermente.
Per interrompere la foratura rilasciare l'interruttore estraendo la punta dal foro.
L'apparecchio è dotato di un sistema di percussione elettropneumatico. Per questo è sufficiente esercitare una pressione moderata per ottenere l'avanzamento.
L'eccessiva pressione riduce l'efficacia di foratura e provoca precoce usura della punta.

Foratura di legno, acciaio o materiali plastici

Porre il selettore di funzione nella posizione "0"
Innestare nel porta-utensile un adattatore che permetta di montare il mandrino a serraggio per punte a codolo cilindrico.
Mettere l'estremità della punta in contatto con la superficie da forare premendo adeguatamente per ottenere la foratura.
Per interrompere la foratura rilasciare l'interruttore estraendo la punta dal foro.
Non utilizzare la funzione "I" con il mandrino per punte cilindriche. L'uso di questa funzione causa in breve tempo la rottura del mandrino.

Innesto diretto di punte, porta-mandrino od utensili porta-inserito per avvitatura (adattatori) - fig. 2

Controllare che l'innesto della punta (codolo) sia ben pulito e leggermente ingrassato.
Inserire il codolo della punta o dell'adattatore e ruotarlo fino a trovare la posizione di innesto
Premere leggermente fino ad ottenere l'incastro del meccanismo
Verificare che l'accoppiamento sia funzionale. Il codolo deve scorrere liberamente avanti ed indietro con una corsa di 1-2 cm, senza però sfilarsi.
Per smontare la punta o l'adattatore tenere premuto il collare G e sfilare tirando manualmente

Si raccomanda di utilizzare punte Spit per ottenere risultati di alto livello e per l'installazione degli ancoranti Spit. Non utilizzare punte troppo usurate, danneggiate o di tipo non adatto.

Impugnatura orientabile

Allentare il collare di bloccaggio dell'impugnatura ruotando in senso antiorario l'impugnatura.
Orientare l'impugnatura come più opportuno per la foratura da eseguire.
Serrare il collare di bloccaggio ruotando l'impugnatura in senso orario.

Astina di profondità

Allentare il galletto di bloccaggio dell'astina. Regolare la posizione dell'astina in modo che questa tocchi la superficie che si sta forando quando la punta raggiunga la profondità necessaria. Serrare nuovamente il galletto di bloccaggio. Durante il lavoro, specie con selettore in posizione "I", verificare periodicamente la precisione del posizionamento dell'astina.

Consigli d'uso e manutenzione

Mantenere pulite le feritoie di ventilazione. Non ostruirle con le mani durante il lavoro.
Evitare di far funzionare l'attrezzo con l'estremità del porta-utensile a contatto con la muratura. Se il cappuccio parapolvere è usurato o danneggiato, sostituirlo.
Il portautensile può essere facilmente smontato per la pulizia. Premere il collare "G", togliere il cappuccio parapolvere facendo leva e rilasciare. Attenzione a non smarrire le sferette metalliche.

Affilatura delle punte al carburo

Punte con placchette ben sagomate assicurano una durata di vita elevata. Affilare le placchette solo con mole al carburo di silicio a velocità di 20-25 m/s.

Non premere eccessivamente. Il surriscaldamento della placchetta ne causa l'infragilimento. Non raffreddare repentinamente. Molare la placchetta secondo l'angolazione mostrata in figura.

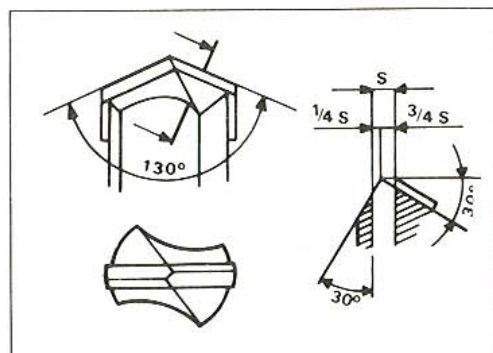

Dati tecnici

Potenza assorbita	500	W
Potenza resa	240	W
Amperaggio	1,9 A (220 V)	
V di rotazione	a vuoto	1.110 gg/min
	In carico	850 gg/min
Cadenza di battuta		
	a vuoto	5.000 cc/min
	in carico	3.900 cc/min
Capacità di foratura		
	cls	4 – 16 mm
	acciaio	1,5 – 13 mm
	legno	1,5 – 30 mm
Doppio isolamento		
Peso	2,3	Kg
Frizione di sicurezza	12-16	Nm
Tipo portautensile	SDS+	

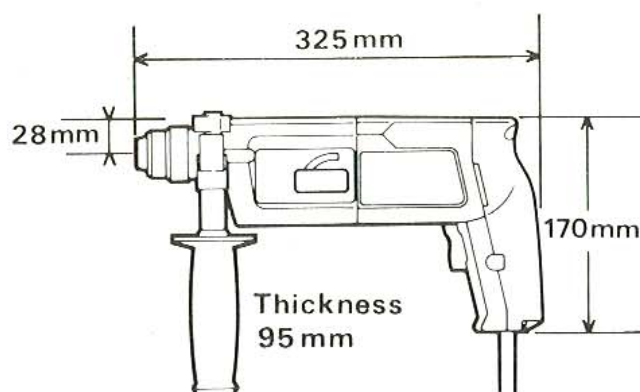

This manual should always be retained in the carrying case.

SPIT reserves the right to modify the characteristics of its products at any time. The photographs may show equipment or accessories supplied as options and not included with standard versions.

1 619 929 255 Printed in Germany (03.94C)



Société de Prospection
et d'Inventions Techniques
B.P. 104
26501 Bourg-lès-Valence Cedex
Téléphone : 75 82 20 20
Télex EURSPIT 345 812 F
Télécopie : 75 56 03 27