

GHIBLI 30:1/40:1:1

CERTIFICATA ATEX



**MANUALE USO
E MANUTENZIONE**

LARIUS

PAINT SPRAYING EQUIPMENT

ITALIANO

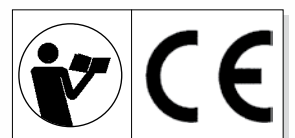

La casa produttrice si riserva la possibilità di variare caratteristiche e dati del presente manuale in qualunque momento e senza preavviso.

LARIUS

POMPE PNEUMATICHE AIRLESS PER VERNICIATURA

INDICE	P. 1	Q POMPANTE COMPLETO POMPA GHIBLI DIVORZIATA 30:1 / 40:1	p.20
AVVERTENZE	P. 3	P POMPANTE COMPLETO POMPA GHIBLI DIVORZIATA INOX 30:1 / 40:1	p.22
A PRINCIPIO DI FUNZIONAMENTO	p. 4	Q GRUPPO REGOLAZIONE ARIA AIRLESS	p.24
B DATI TECNICI	p. 4	R GRUPPO REGOLAZIONE ARIA MISTLESS	p.25
C DESCRIZIONE DELL'APPARECCHIATURA	p. 6	S SISTEMA DI ASPIRAZIONE VERNICI	p.26
D TRASPORTO E DISIMBALLAGGIO	p. 9	T CARRELLO COMPLETO	p.27
E NORME DI SICUREZZA	p. 9	U ACCESSORI	p.28
F MESSA A PUNTO	p.10	CERTIFICAZIONE ATEX	
G FUNZIONAMENTO	p.11	V DESCRIZIONE	p.31
H PULIZIA DI FINE LAVORO	p.12	W CARATTERISTICHE TECNICHE	p.31
I MANUTENZIONE ORDINARIA	p.13	X MARCATURA	p.32
J RIPRISTINO MANUALE DEL MOTORE PNEUMATICO	p.13	Y ISTRUZIONE DI SICUREZZA PER L'INSTALLAZIONE IN ZONA PERICOLOSA	p.32
K SMONTAGGIO DEL MOTORE PNEUMATICO ..	p.14	Z ESEMPIO DI INSTALLAZIONE	p.33
L SMONTAGGIO DEL GRUPPO POMPANTE	p.15	AA ATTESTATO DI CONFORMITA'	p.33
M INCONVENIENTI E RIMEDI	p.16		
PARTICOLARI DI RICAMBIO			
N MOTORE PNEUMATICO COMPLETO POMPA GHIBLI DIVORZIATA 30:1 / 40:1	p.18		

**QUESTA APPARECCHIATURA É AD USO ESCLUSIVAMENTE PROFESSIONALE.
NON É PREVISTA PER UN UTILIZZO DIVERSO DA QUELLO DESCRITTO IN QUESTO MANUALE.**

Grazie per aver scelto un prodotto **LARIUS s.r.l.**
Unitamente all'articolo acquistato riceverete
una gamma di servizi di assistenza per consentirVi di raggiungere
i risultati desiderati, velocemente ed in modo professionale.

Pagina
intenzionalmente
bianca

AVVERTENZE

Nella tabella rappresentata di seguito viene descritto il significato dei simboli che sono presenti in questo manuale, che riguardano l'utilizzo, la messa a terra, le operazioni di utilizzo, manutenzione e riparazione di quest'apparecchiatura.

	<p>Leggere attentamente questo manuale prima di usare l'apparecchiatura. Un uso improprio può causare danni a cose e persone. Non utilizzare la macchina se si è sotto l'influenza di droghe o alcol. Non modificare per nessun motivo l'apparecchiatura. Utilizzare prodotti e solventi compatibili con le varie parti dell'apparecchiatura, leggendo attentamente le avvertenze del produttore. Fare riferimento ai Dati Tecnici dell'apparecchiatura presenti nel Manuale. Controllare l'apparecchiatura giornalmente, se vi sono parti usurate provvedere alla sostituzione utilizzando ESCLUSIVAMENTE ricambi originali. Tenere bambini ed animali lontano dall'area di lavoro. Seguire tutte le norme di sicurezza.</p>
	<p>Segnala il rischio di un infortunio o danno grave all'apparecchiatura se non viene seguito l'avvertimento.</p>
    	<p>FUOCO E PERICOLO DI ESPLOSIONI Fumi infiammabili, come fumi di solvente e di vernice possono incendiarsi o possono esplodere. Per prevenire pericoli di incendio o di esplosione:</p> <ul style="list-style-type: none"> - Usare l'apparecchiatura SOLAMENTE in area ben ventilata. Mantenere l'area di lavoro libera da materiali di scarto. - Eliminare tutte le fonti di innesco; come fiamme pilota, sigarette, torce elettriche portatili, vestiti sintetici (potenziale arco statico), ecc. - Collegare a terra l'apparecchiature ed tutti gli oggetti conduttivi nell'area di lavoro. - Usare solo tubi airless conduttivi e collegati a terra. - Non usare trichloroetano, cloruro di metilene, altri solventi di idrocarburo di alogenato o fluidi contenenti tali solventi in apparecchiature di alluminio sotto pressione. Tale uso può causare una reazione chimica pericolosa con possibilità di esplosione. - Non effettuare collegamenti, non spegnere o accendere gli interruttori delle luci se si è in presenza di fumi infiammabili. <p>Se vengono rilevate scosse o scariche elettriche è necessario interrompere immediatamente l'operazione che si sta effettuando con l'apparecchiatura. Tenere un estintore nelle immediate vicinanze dell'area di lavoro.</p>
	<p>Segnala il rischio di lesioni e schiacciamenti alle dita per la presenza di parti mobili nell'apparecchiatura. Tenersi lontano dalle parti in movimento. Non utilizzare l'apparecchiatura senza le apposite protezioni. Prima di eseguire qualsiasi operazione di controllo o manutenzione dell'apparecchiatura, seguire la procedura di decompressione contenuta in questo manuale, evitando il rischio di avvio improvviso dell'apparecchiatura.</p>
 	<p>Segnalano il rischio di reazioni chimiche e rischio di esplosione se non viene eseguito l'avvertimento. Esiste il pericolo di ferite o gravi lesioni causate dal contatto con il getto della pistola, in tal caso ricorrere IMMEDIATAMENTE alle cure mediche specificando il tipo di prodotto iniettato. Non spruzzare senza aver installato la protezione all'ugello e al grilletto della pistola. Non mettere le dita sull'ugello della pistola. Al termine del ciclo di lavoro e prima di eseguire qualsiasi intervento di manutenzione, seguire la procedura di decompressione contenuta in questo manuale.</p>
	<p>Segnala importanti indicazioni e consigli per lo smaltimento o il riciclaggio di un prodotto nel rispetto dell'ambiente.</p>
    	<p>Segnala la presenza di un morsetto con cavo per la messa a terra. Utilizzare SOLAMENTE cavi di prolunga a tre fili ed uscite elettriche con messa a terra. Prima di iniziare a lavorare, assicurarsi che l'impianto elettrico sia provvisto di messa a terra e conforme alle norme di sicurezza. Il fluido ad alta pressione che esce dalla pistola o da possibili perdite può causare iniezioni nel corpo. Per prevenire pericoli di incendio o di iniezione:</p> <ul style="list-style-type: none"> - Usare il blocco di sicurezza del grilletto della pistola quando non si spruzza. - Non mettere le mani o le dita sull'ugello della pistola. Non tentare di arrestare perdite con le mani, il corpo o altro. - Non puntare la pistola verso se stessi o verso chiunque altro. - Non spruzzare senza l'apposita protezione dell'ugello. - Eseguire lo scarico della pressione del sistema alla fine della spruzzatura e prima di qualsiasi operazione di manutenzione. - Non usare componenti la cui pressione di utilizzo è inferiore alla pressione massima del sistema. - Non lasciare che i bambini utilizzino l'apparecchiatura. - Porre molta attenzione al possibile contraccolpo quando azionate il grilletto della pistola. <p>Se il fluido ad alta pressione penetra nella pelle, apparentemente la ferita può assomigliare ad un "semplice taglio", ma in realtà può essere un danno molto serio. Dare subito un trattamento medico adeguato alla parte ferita.</p>
   	<p>Segnalano l'obbligo di indossare guanti, occhiali e maschere di protezione. Indossare indumenti conformi alle norme di sicurezza vigenti nel paese dell'utilizzatore. Non indossare bracciali, orecchini, anelli, catenine o altri oggetti che possono intralciare il lavoro dell'operatore. Non indossare indumenti con maniche larghe, sciarpe, cravatte o qualsiasi capo che possa impigliarsi nelle parti in movimento dell'apparecchiatura durante il ciclo di lavoro e operazioni di controllo e manutenzione.</p>

A PRINCIPIO DI FUNZIONAMENTO

La pompa **GHIBLI 30:1** e **40:1** sono pompe pneumatiche da utilizzare per la verniciatura in alta pressione senza ausilio di aria (da cui il termine AIRLESS). La versione in acciaio inox è particolarmente indicata per le vernici idrosolubili ("vernici all'acqua"). La pompa Ghibli è essenzialmente costituita da un motore ad aria e da una struttura definita "Gruppo pompaggio materiale" o più semplicemente "Gruppo pompante". Nel motore pneumatico l'aria compressa genera il movimento verticale alternativo del pistone motore; questo movimento viene trasmesso tramite un'asta di

collegamento al pistone del pompante materiale. Ciò fa sì che la pompa aspiri il materiale o lo spinga verso l'uscita. L'apparecchiatura completa comprende il carrello per il trasporto, il filtro materiale alta pressione, il regolatore dell'aria di alimentazione della pompa, il tubo di aspirazione del materiale (completo di filtro) e il tubo di ricircolo.

Il rapporto 30:1 o 40:1 sta ad indicare che la pressione di uscita del materiale è 30 o 40 volte la pressione dell'aria di alimentazione della pompa.

B DATI TECNICI

	GHIBLI 30:1	GHIBLI 40:1
PRESSIONE ARIA DI ALIMENTAZIONE POMPA	3-7 bar	3-7 bar
PRESSIONE MASSIMA D'ESERCIZIO	210 bar	280 bar
*INGRESSO ARIA DI ALIMENTAZIONE	1/2" GAS (F)	1/2" GAS (F)
ENTRATA MATERIALE	3/4" GAS C (M)	3/4" GAS C (M)
USCITA MATERIALE	3/8" GAS C (F)	3/8" GAS C (F)
PORTATA MASSIMA	3.8 l/min	3.8 l/min
CONSUMO D'ARIA		
a 3 bar	400 l/min	400 l/min
a 5 bar	800 l/min	800 l/min
a 7 bar	850 l/min	850 l/min
DIAMETRO MOTORE	108 mm (3")	108 mm (3")
CORSA PISTONE	102 mm (3")	102 mm (3")
N° CICLI MAX AL MINUTO	60	60
N° CICLI PER LITRO	15	20
GUARNIZIONI	TEFLON	TEFLON
DIMENSIONI DI INGOMBRO		
altezza	930 mm	930 mm
larghezza	450 mm	450 mm
profondità	450 mm	450 mm
PESO	25 Kg	25 Kg
LIVELLO DELLA PRESSIONE SONORA	<80 dB (A)	<80 dB (A)

*N.B. La pompa viene fornita con attacco a baionetta.

Parti della pompa a contatto del materiale

Gruppo pompante: acciaio al carbonio zincato e alluminio o acciaio inox (a seconda delle versioni)

Sfere di tenuta: acciaio inox AISI 420B

Guarnizioni: Teflon

Altri parti della pompa

Corpo motore e pistone motore: alluminio

Stelo pistone motore pneumatico: acciaio inox

Telaio carrello: lamiera verniciata



Tenere ben presente queste note quando si deve valutare la compatibilità di un prodotto da utilizzare e quando si vuole procedere all'eliminazione di uno o più particolari della pompa non più utilizzabili, ai fini di programmare il riciclaggio dei singoli componenti nel rispetto dell'ambiente.

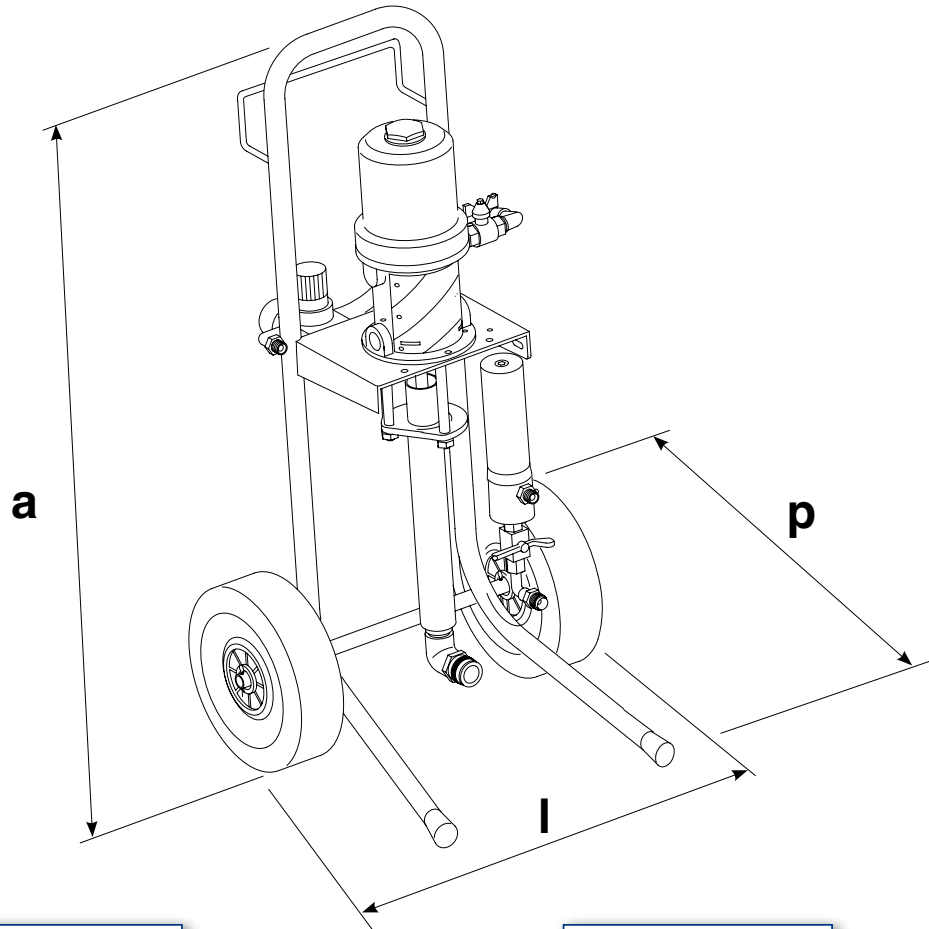

GHIBLI 30:1

GHIBLI 40:1

La pompa può funzionare in continuità quando la portata è limitata alla zona bianca. Fuori da questa zona la velocità deve essere intermittente.

La pompa può funzionare in continuità quando la portata è limitata alla zona bianca. Fuori da questa zona la velocità deve essere intermittente.

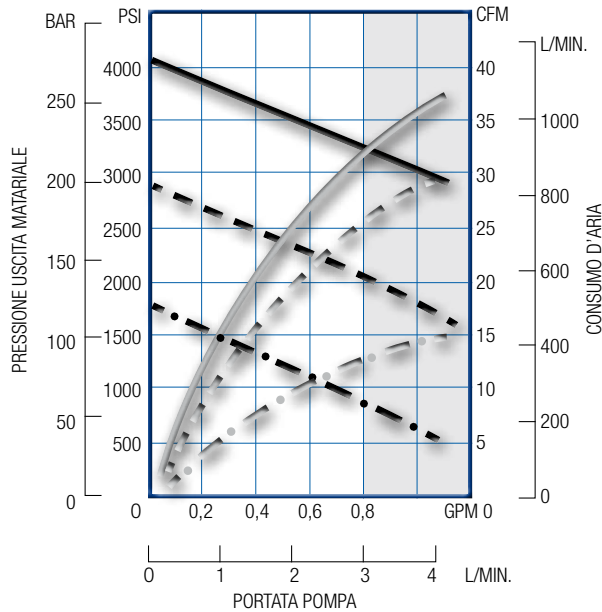
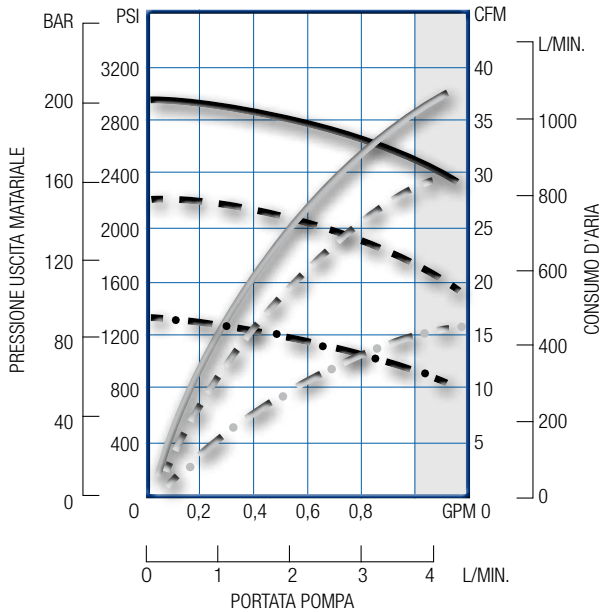

CURVA NERA: PRESSIONE USCITA MATERIALE
CURVA GRIGIA: CONSUMO ARIA

CURVA NERA: PRESSIONE USCITA MATERIALE
CURVA GRIGIA: CONSUMO ARIA

— 7 bar (100 psi) - - - 5 bar (70 psi) - · - · 3 bar (40 psi)

— 7 bar (100 psi) - - - 5 bar (70 psi) - · - · 3 bar (40 psi)

C DESCRIZIONE DELL'APPARECCHIATURA

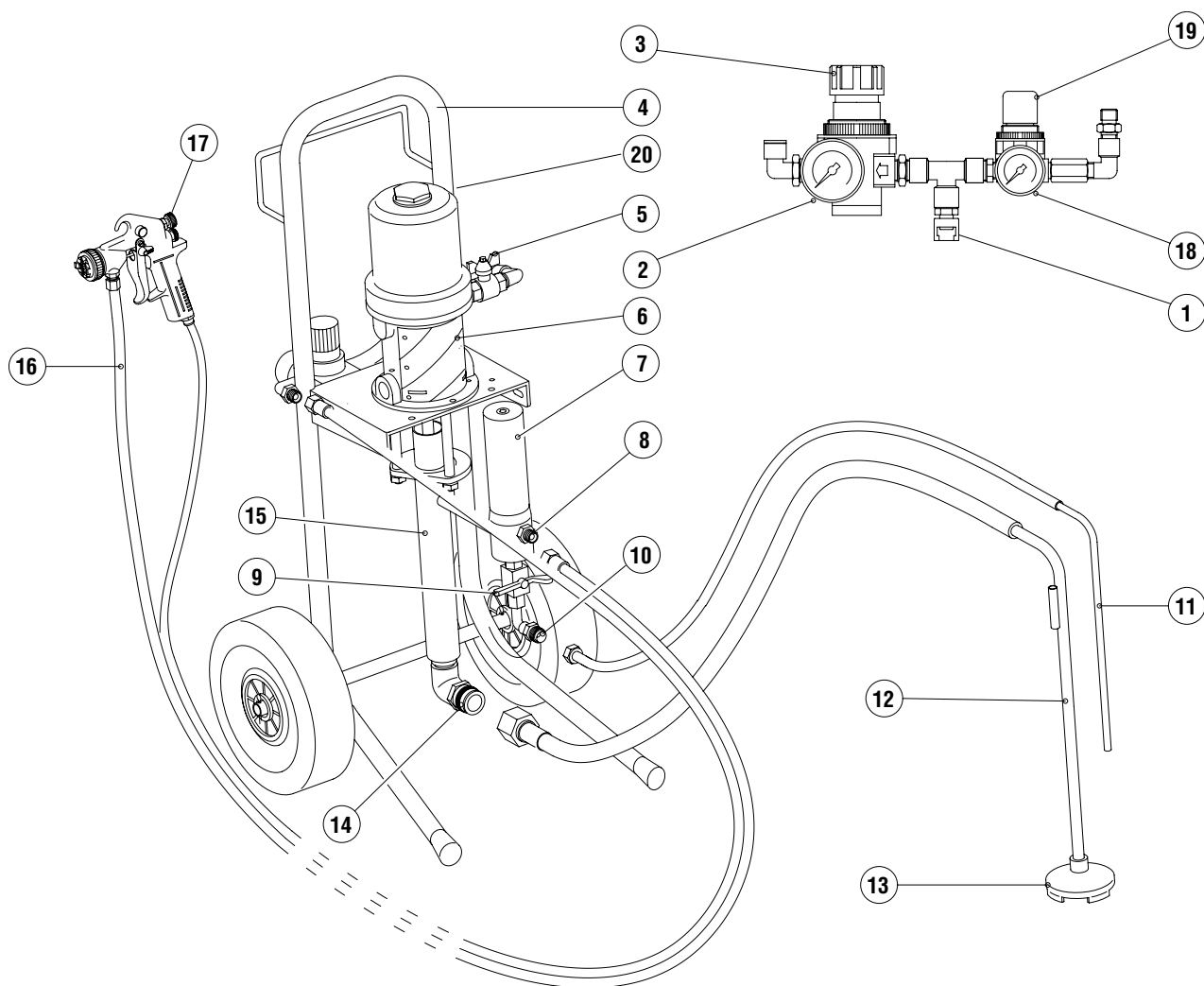

POS.	Descrizione
1	Ingresso aria compressa
2	Manometro lettura pressione aria alim. pompa
3	Regolatore pressione aria alimentaz. pompa
4	Carrello trasporto apparecchiatura
5	Valvola apertura-chiusura aria alim. pompa
6	Motore pneumatico pompa
7	Filtro alta pressione uscita materiale
8	Raccordo uscita materiale
9	Rubinetto di ricircolo
10	Raccordo fissaggio tubo di ricircolo
11	Tubo ricircolo materiale

POS.	Descrizione
12	Tubo di aspirazione materiale
13	Filtro di aspirazione materiale
14	Raccordo fissaggio tubo di aspirazione
15	Gruppo pompante materiale
16	Tubo flessibile aria-materiale
17	Pistola di verniciatura air-mix
18	Manometro lettura pressione aria di atomizzaz.
19	Regolatore pressione aria di atomizzazione
20	Cavo di messa a terra con pinza
21	Pistola AT250
22	Pistola L91

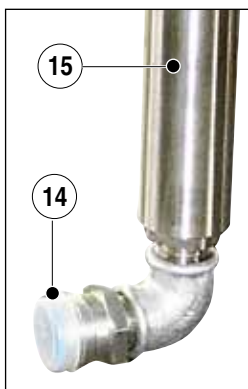
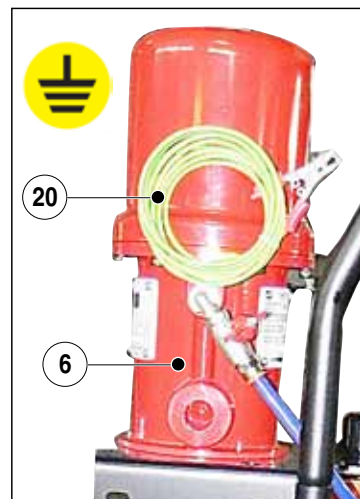
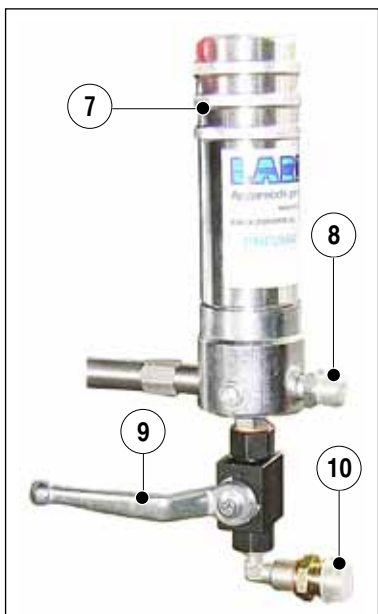

Vers. Airless

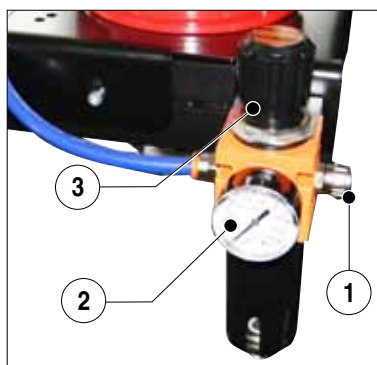

Vers. Mistless

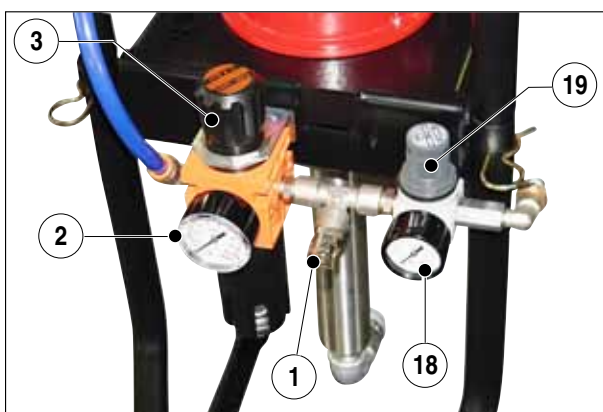

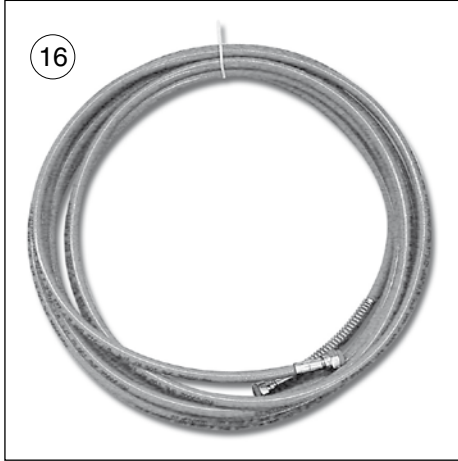

D TRASPORTO E DISIMBALLAGGIO

- Rispettare scrupolosamente l'orientamento dell'imballaggio indicato esternamente da scritte o simboli.
- Prima di installare l'apparecchiatura, si predisponga un ambiente idoneo con lo spazio necessario, la corretta illuminazione, la pavimentazione pulita e liscia.
- Tutte le operazioni di scarico e movimentazione dell'apparecchiatura sono di pertinenza dell'utilizzatore che dovrà fare molta attenzione per evitare di provocare danni alle persone o all'apparecchiatura.
Per l'operazione di scarico si utilizzi del personale specializzato ed abilitato (*carrellisti, gruisti ecc.*) ed un mezzo di sollevamento idoneo che abbia portata adeguata al peso dell'imballo e si rispettino tutte le norme di sicurezza. Il personale dovrà essere dotato delle necessarie protezioni individuali.
- Il costruttore declina ogni responsabilità relativa allo scarico ed al trasporto dell'apparecchiatura sul luogo di lavoro.
- Verificare l'integrità dell'imballo all'atto del ricevimento. Togliere l'apparecchiatura dall'imballo e controllare che non abbia subito danni durante il trasporto. Qualora si riscontrassero componenti danneggiati, contattare tempestivamente la **LARIUS** e l'Agente di trasporto. Il termine massimo per le comunicazioni di danneggiamento è di 8 giorni dalla data di ricevimento dell'apparecchiatura. La comunicazione dovrà avvenire tramite raccomandata con ricevuta di ritorno indirizzata alla **LARIUS** ed al trasportatore.
- Lo smaltimento dei materiali di imballaggio, a carico dell'utilizzatore, dovrà essere eseguito in conformità alle normative vigenti nel paese di utilizzo dell'apparecchiatura. È comunque buon comportamento riciclare il più possibile in modo ecologico i materiali dell'imballaggio.

E NORME DI SICUREZZA

- IL DATORE DI LAVORO DOVRÀ PROVVEDERE AD ISTRUIRE IL PERSONALE SUI RISCHI DI INFORTUNI, SUI DISPOSITIVI DI SICUREZZA DELL'OPERATORE E SULLE REGOLE ANTINFORTUNISTICHE GENERALI PREVISTE DALLE DIRETTIVE INTERNAZIONALI E DELLA LEGISLAZIONE DEL PAESE IN CUI È INSTALLATA L'APPARECCHIATURA OLTRE CHE LE NORME IN MATERIA DI INQUINAMENTO AMBIENTALE.

IL COMPORTAMENTO DEL PERSONALE DOVRÀ RISPETTARE SCRUPolosAMENTE LE NORME ANTINFORTUNISTICHE DEL PAESE IN CUI È INSTALLATA L'APPARECCHIATURA OLTRE CHE LE NORME IN MATERIA DI INQUINAMENTO AMBIENTALE



Leggere attentamente ed integralmente le seguenti istruzioni prima di utilizzare il prodotto. Custodire con cura le istruzioni.



La manomissione o la sostituzione non autorizzata di una o più parti che compongono l'apparecchiatura, l'uso di accessori, di utensili, di materiali di consumo diversi da quelli raccomandati dal costruttore, possono rappresentare pericolo di infortunio e sollevano il costruttore da responsabilità civili e penali.

- TENERE IN ORDINE E PULITA L'AREA DI LAVORO. DISORDINE SUL POSTO DI LAVORO COMPORTA PERICOLO DI INCIDENTI.
- MANTENERE SEMPRE UN BUON EQUILIBRIO EVITANDO POSIZIONI MALSICURE.
- PRIMA DELL'UTILIZZO CONTROLLARE SCRUPolosAMENTE CHE NON VI SIANO PARTI DANNEGGIATE E CHE L'APPARECCHIATURA SIA IN GRADO DI EFFETTUARE IL SUO LAVORO IN MODO CORRETTO.
- OSSERVARE SEMPRE LE ISTRUZIONI PER LA SICUREZZA E LE NORMATIVE VIGENTI.
- NON PERMETTERE CHE PERSONE ESTRANEE POSSANO ACCEDERE ALL'AREA DI LAVORO.
- NON SUPERARE **MAI** LE PRESSIONI MASSIME DI ESERCIZIO INDICATE.
- NON DIRIGERE **MAI** LA PISTOLA VERSO SE STESSI O ALTRE PERSONE. IL CONTATTO CON IL GETTO PUÒ CAUSARE SERIE FERITE.
- IN CASO DI FERITE PROCURATE DAL GETTO DELLA PISTOLA RICORRERE SUBITO ALLE CURE DI UN MEDICO SPECIFICANDO IL TIPO DI PRODOTTO INIETTATO. NON SOTTOVALUTARE **MAI** UNA LESIONE PROCURATA DALL'INIEZIONE DI UN FLUIDO.
- SCARICARE SEMPRE LA PRESSIONE NEL CIRCUITO PRIMA DI EFFETTUARE QUALSIASI TIPO DI CONTROLLO O DI SOSTITUZIONE DEI PARTICOLARI DELL'APPARECCHIATURA.
- NON MODIFICARE MAI NESSUN PARTICOLARE DELL'APPARECCHIATURA. VERIFICA REGOLARMENTE I COMPONENTI DEL SISTEMA. SOSTITUIRE I PARTICOLARI DANNEGGIATI O USURATI.
- STRINGERE E CONTROLLARE TUTTI I RACCORDI DI

COLLEGAMENTO ALLA POMPA, IL TUBO FLESSIBILE E LA PISTOLA PRIMA DI UTILIZZARE L'APPARECCHIATURA.

- UTILIZZARE SEMPRE IL TUBO FLESSIBILE PREVISTO NEL CORREDO STANDARD DI LAVORO.
- L'IMPIEGO DI ACCESSORI O ATTREZZATURA DIVERSI DA QUELLI RACCOMANDATI NEL PRESENTE MANUALE PUÒ ESSERE CAUSA DI INFORTUNI.
- IL FLUIDO CONTENUTO NEL TUBO FLESSIBILE PUÒ ESSERE MOLTO PERICOLOSO. MANEGGIARE CON CURA IL TUBO FLESSIBILE. NON TIRARE IL TUBO FLESSIBILE PER SPOSTARE L'APPARECCHIATURA. NON UTILIZZARE MAI UN TUBO FLESSIBILE DANNEGGIATO O RIPARATO.



L'elevata velocità di scorrimento del prodotto nel tubo flessibile può creare elettricità statica che si manifesta con piccole scariche e scintille. Si raccomanda di collegare a terra l'apparecchiatura. La pompa è collegata a terra dal filo di massa del cavo dell'alimentazione elettrica.

La pistola è collegata a terra mediante il tubo alta pressione flessibile. Tutti gli oggetti conduttori che si trovano in prossimità della zona di lavoro devono essere collegati a terra.

- EVITARE ASSOLUTAMENTE DI SPRUZZARE PRODOTTI INFIAMMABILI O SOLVENTI IN AMBIENTI CHIUSI.
- EVITARE ASSOLUTAMENTE DI UTILIZZARE L'APPARECCHIATURA IN AMBIENTI SATURI DI GAS POTENZIALMENTE ESPLOSIVI.



Verificare sempre la compatibilità del prodotto con i materiali che compongono l'apparecchiatura (pompa, pistola, tubo flessibile e accessori) con i quali può venire a contatto. Non utilizzare vernici o solventi

che contengono idrocarburi alogenati (come il cloruro di metilene). Questi prodotti a contatto con parti in alluminio dell'apparecchiatura possono causare pericolose reazioni chimiche con rischio di esplosione.



Evitare di avvicinarsi eccessivamente allo stelo pistone della pompa quando questa è in funzione o in pressione. Un movimento improvviso o brusco dello stelo pistone può provocare lesioni o schiacciamenti alle dita.



SE IL PRODOTTO DA UTILIZZARE È TOSSICO EVITARE L'INALAZIONE E IL CONTATTO, UTILIZZANDO GUANTI PROTETTIVI, OCCHIALI DI PROTEZIONE E APPROPRIATE MASCHERE.



UTILIZZARE LE CUFFIE PER LA SICUREZZA DELL'OPERATORE IN PROSSIMITÀ DELL'APPARECCHIATURA.

F MESSA A PUNTO

COLLEGAMENTO ALL'ARIA DI ALIMENTAZIONE

- Per l'alimentazione della pompa utilizzare un tubo (F1) avente un diametro interno non inferiore a 10 mm.

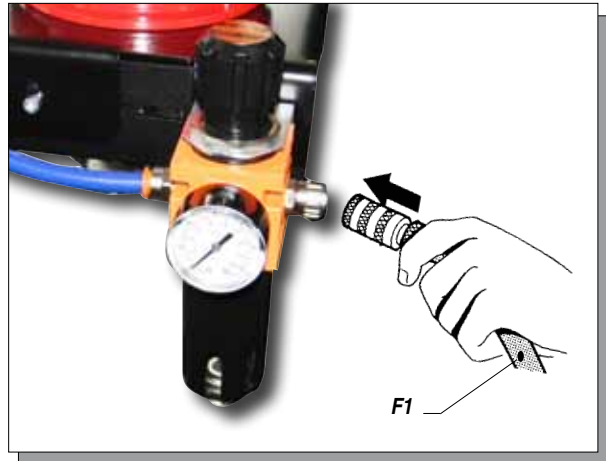

COLLEGAMENTO DEI TUBI DI ASPIRAZIONE E DI RICIRCOLO

- Collegare alla pompa il tubo di aspirazione e il tubo di ricircolo. Il tubo di aspirazione (F1) può essere stretto con l'uso delle mani, mentre per il serraggio del tubo di ricircolo (F2) utilizzare una chiave. In entrambi i casi non usare sigillanti per filettature sui raccordi.

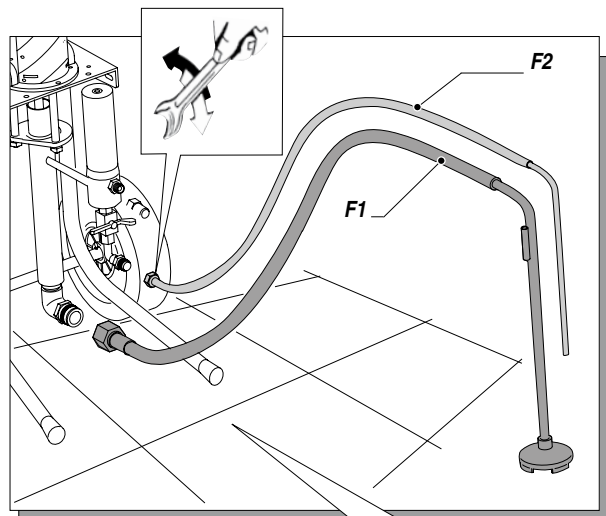

COLLEGAMENTO DEL TUBO FLESSIBILE ALTA PRESSIONE E PISTOLA

Vers. AIRLESS

- Collegare il tubo flessibile alta pressione (F3) alla pompa e alla pistola avendo cura di serrare fortemente i raccordi (*si consiglia di utilizzare due chiavi*). Non usare sigillanti per filettature sui raccordi.
- Accertarsi che la pistola sia priva dell'ugello di atomizzazione.

Vers. MISTLESS

- Per la versione MISTLESS oltre al tubo (F3) collegare anche il tubo di alimentazione aria (F4) al gruppo riduttore aria (F5).

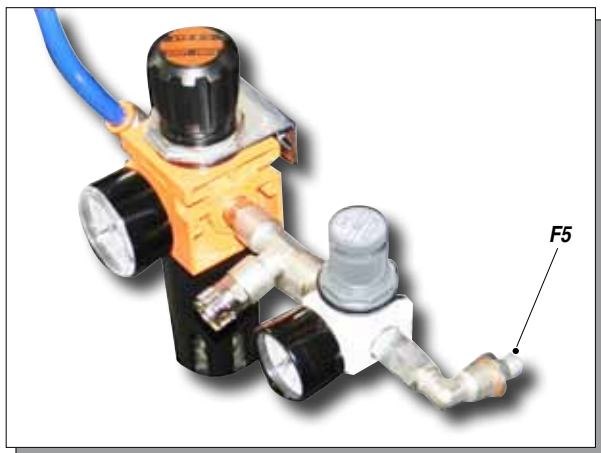
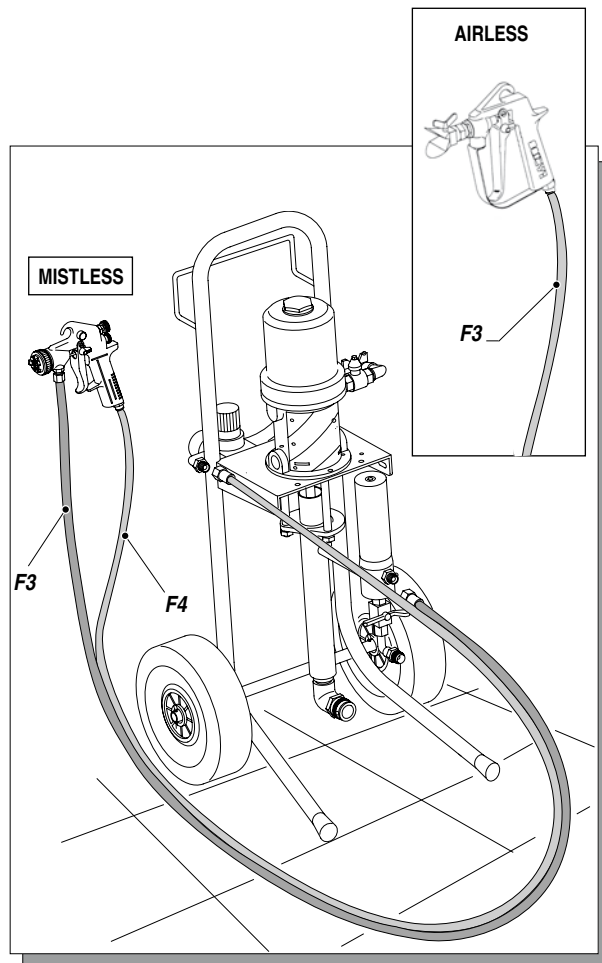

LAVAGGIO DELL'APPARECCHIATURA NUOVA

- L'apparecchiatura è stata collaudata in fabbrica con olio minerale leggero che è rimasto all'interno del pompante per protezione. Quindi prima di aspirare il prodotto bisogna eseguire un lavaggio con diluente.
- Immergere il tubo di aspirazione (F6) nel secchio del solvente di lavaggio.
- Inserire il tubo di ricircolo (F7) in un recipiente di raccolta (*si consiglia di utilizzare un recipiente metallico*).

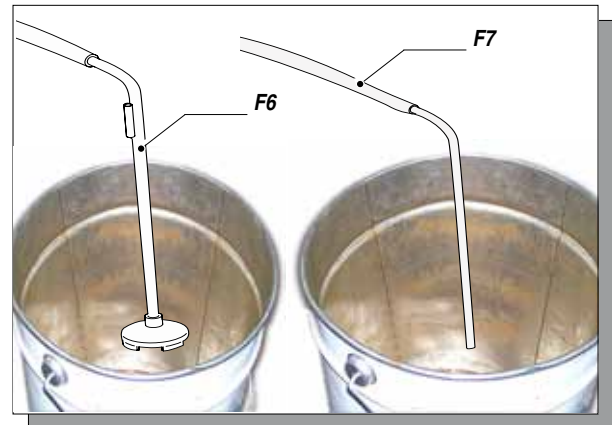

- Aprite il rubinetto di ricircolo (F8).

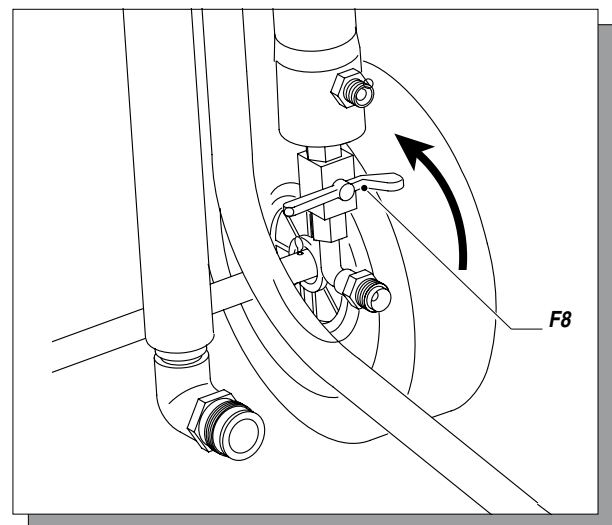

- Regolare la pressione di alimentazione della pompa a 3 bar circa ed aprire la valvola passaggio aria.
- La pompa si metterà in funzione ed espellerà l'olio dal tubo di ricircolo. Chiudere il rubinetto di ricircolo appena si vedrà uscire del solvente pulito.
- Sollevare il tubo di aspirazione del secchio del solvente.
- A questo punto appoggiare la pistola contro il bordo del recipiente di raccolta (F9) e premendo il grilletto espellere l'olio residuo. Rilasciare il grilletto quando si vedrà uscire del solvente pulito.
- Puntare la pistola contro il secchio del solvente e premere il grilletto così da recuperare il solvente pulito rimasto nella pompa.
- Appena si noterà un funzionamento accelerato della pompa (*la pompa "va a vuoto"*) chiudere la valvola passaggio aria.

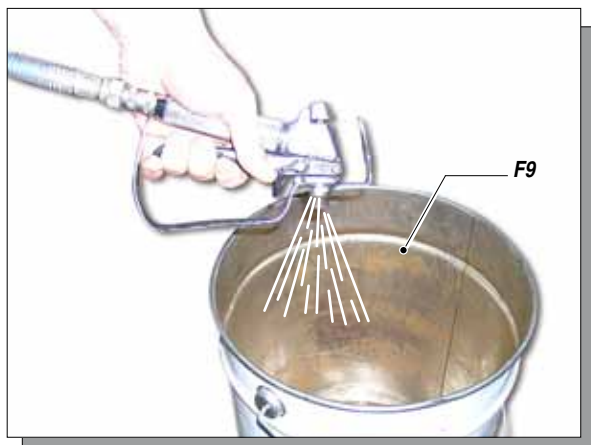

PREPARAZIONE DELLA VERNICE

- Accertarsi che il prodotto si presti ad un'applicazione a spruzzo.
- Mescolare e filtrare il prodotto prima dell'uso. Per il filtraggio si consiglia l'impiego delle calze filtranti LARIUS METEX fine (Rif. 214) e grossa (Rif. 215).



Accertarsi che il prodotto che si vuole utilizzare sia compatibile con i materiali con cui è stata realizzata l'apparecchiatura. A tale scopo consultare il fornitore del prodotto.

G FUNZIONAMENTO

- Utilizzare l'apparecchiatura solo dopo aver completato tutte le operazioni di messa a punto descritte nel paragrafo precedente.



Controllare tutti i raccordi di collegamento dei diversi componenti (pompa, tubo flessibile, pistola, ecc.) prima di utilizzare l'apparecchiatura.

- Utilizzare il lubrificante (G1) in dotazione (rif. 16325) per facilitare lo scorrimento del pistone all'interno del pacco di tenuta e frangere l'olio all'aria.



Prima di ogni giornata di lavoro, controllare che la ghiera sia ricolma di olio idraulico (rif. 16325); l'olio favorisce lo scorrimento del pistone e impedisce al materiale, sfuggito alla tenuta delle guarnizioni, di seccare quando viene fermata l'apparecchiatura.

- Fissare l'ugello di atomizzazione sulla pistola, scegliere l'ugello adatto in base alle caratteristiche del materiale che si vuole utilizzare e al tipo di lavoro che deve eseguire.
- Immergere il tubo di aspirazione e quello di ricircolo nel secchio del prodotto.
- Aprire il rubinetto di ricircolo.
- Regolare la pressione di alimentazione della pompa a 3-4 bar circa ed aprire la valvola passaggio aria.
- Lasciare ricircolare il prodotto per qualche secondo. Poi richiudere il rubinetto di ricircolo. La pompa continuerà a funzionare fino a che il prodotto non avrà riempito il tubo flessibile alta pressione fino alla pistola dopodiché si fermerà automaticamente.
- Aumentare la pressione di alimentazione della pompa così da raggiungere un valore di pressione che garantisca una buona atomizzazione del prodotto.
- Uno spruzzo incostante e marcato sui fianchi indica una pressione di esercizio bassa. Al contrario una pressione troppo alta provoca una elevata nebbia ("overspray").
- Non spruzzare senza contemporaneamente fare avanzare lateralmente la pistola (*destra-sinistra*) per evitare sovrapposizioni di vernice.
- Procedere sempre con passate regolari in bande parallele.
- Tenere una distanza costante tra la pistola e il supporto da verniciare e mantenersi perpendicolari ad esso.



Non dirigere mai la pistola verso se stessi o altre persone. Il contatto con il getto può causare serie ferite.

H PULIZIA DI FINE LAVORO

- Sollevare il tubo di aspirazione dal secchio del prodotto.
- Ridurre la pressione di alimentazione della pompa a 3-4 bar circa ed aprire il rubinetto di ricircolo così da recuperare il prodotto rimasto nell'apparecchiatura.
- Appena si noterà un funzionamento accelerato della pompa, chiudere la valvola passaggio aria.
- Puntare la pistola contro il secchio del prodotto e premere il grilletto così da scaricare la pressione residua.
- Togliere l'ugello dalla pistola (ricordarsi di pulirlo con del solvente!).

- Immergere il tubo di aspirazione nel secchio del solvente di lavaggio (*accertarsi che sia compatibile con il prodotto che si sta utilizzando*).
- Inserire il tubo di ricircolo in un recipiente di raccolta (*si consiglia di utilizzare un recipiente metallico*).
- Aprire il rubinetto di ricircolo.
- Aprire la valvola passaggio aria così da rimettere in funzione la pompa.
- Chiudere il rubinetto di ricircolo appena si vedrà uscire del solvente pulito.
- Sollevare il tubo di aspirazione dal secchio del solvente.
- Puntare la pistola contro il recipiente di raccolta e premere il grilletto così da espellere il prodotto residuo.
- Appena si noterà un funzionamento accelerato della pompa (*la pompa "va a vuoto"*) chiudere la valvola passaggio aria.
- Se si prevede un lungo periodo di inattività, si consiglia di aspirare e di lasciare all'interno del pompante e del tubo flessibile olio minerale leggero.
- In questo caso prima di riutilizzare l'apparecchiatura seguire la procedura di lavaggio descritta.



Conservare eventuali fluidi pericolosi in contenitori appropriati. Essi vanno eliminati in osservanza alle leggi relative allo smaltimento dei rifiuti industriali.

MANUTENZIONE ORDINARIA



Chiudere sempre la fornitura di aria compressa e scaricare la pressione nell'impianto prima di effettuare qualsiasi tipo di controllo o di manutenzione sulla pompa.

- Verificare periodicamente (e ogni volta che si avvia la pompa dopo un lungo periodo di inattività) che la ghiera premiguarnizioni non sia allentata provocando la fuoriuscita del prodotto.

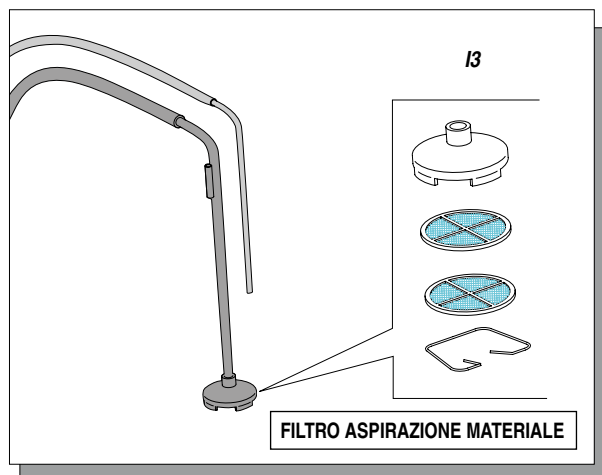

Per stringere la ghiera (11) utilizzare la chiave in dotazione (12). La ghiera deve essere stretta in modo da impedire perdite ma non eccessivamente per non causare il grippaggio del pistone pompante e l'usura eccessiva delle guarnizioni di tenuta. Se dovesse persistere perdita di prodotto procedere alla sostituzione delle guarnizioni superiori.

- Smontare e pulire il filtro aspirazione materiale (13).
- Smontare e pulire il filtro alta pressione di uscita materiale (14).

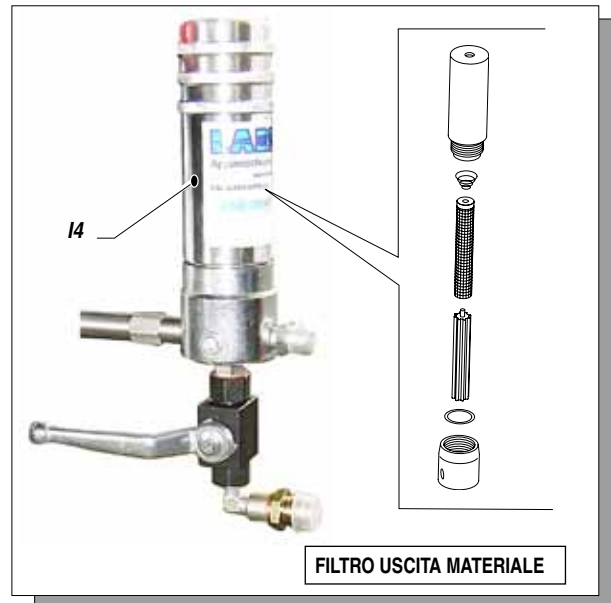

Prima di ogni giornata di lavoro, controllare che la ghiera (15) sia ricolma di olio idraulico (rif. 16325); l'olio favorisce lo scorrimento del pistone e impedisce al materiale, sfuggito alla tenuta delle guarnizioni, di seccare quando viene fermata l'apparecchiatura.

- Controllare periodicamente la linea di fornitura dell'aria alla pompa. Accertarsi che l'aria sia sempre ben pulita e lubrificata.

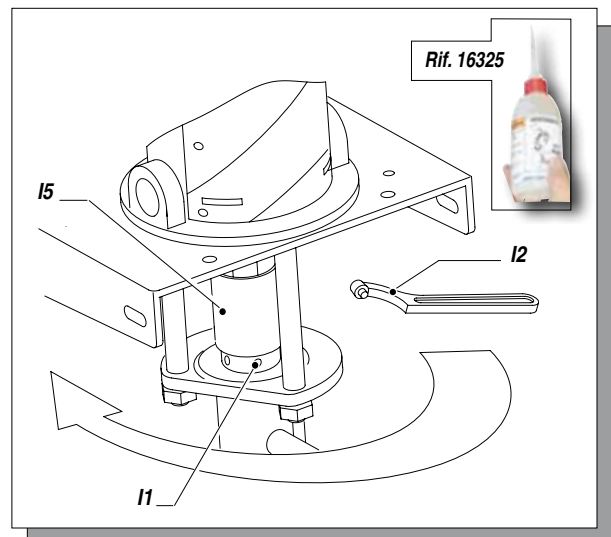

J RIPRISTINO MANUALE DEL MOTORE PNEUMATICO

- La pressione dell'aria di alimentazione della pompa non deve mai superare il valore massimo indicato nei dati tecnici. Superare tale valore può provocare il blocco delle valvole del motore pneumatico nella posizione di inversione del ciclo.
- Per far ripartire un motore bloccato chiudere l'alimentazione dell'aria e scaricare la pressione nel circuito. Questo dovrebbe permettere il riassetto delle valvole.
- Qualora il motore restasse bloccato, procedere nel seguente modo:
 - chiudere la fornitura di aria alla pompa e scaricare la pressione residua nell'impianto;
 - svitare il tappo del motore (J1) e tirarlo verso l'alto insieme all'asta di guida (J2) facendo così scattare manualmente il gruppo inversione corsa.
 - riavvitare il tappo.

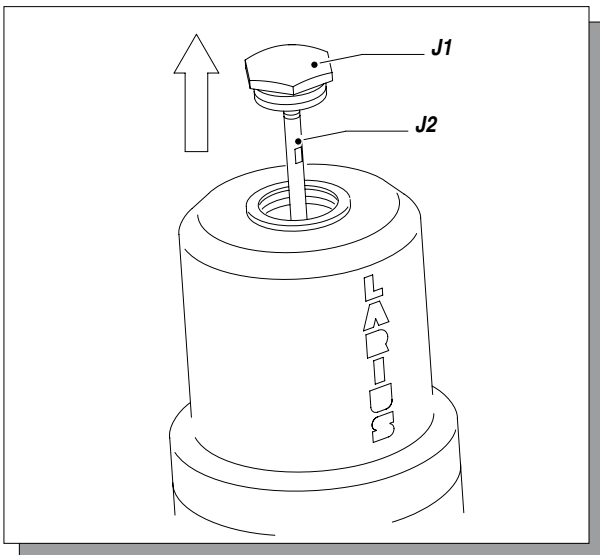

K SMONTAGGIO DEL MOTORE PNEUMATICO

- Chiudere la fornitura di aria alla pompa e scaricare la pressione residua nell'impianto.
- Svitare il tappo del motore (K1) e tirarlo verso l'alto insieme all'asta di guida (K2).
- Tenere ferma l'asta di guida (K2) e togliere il tappo (K1) (utilizzare due chiavi).



Sostituire immediatamente il tappo con un normale dado M8 (K3) prima di lasciare scivolare l'asta di guida all'interno del cilindro.

- Togliere le viti (K4) e le rondelle (K5).
- Sfilare con cura il cilindro motore (K6) dalla pompa.

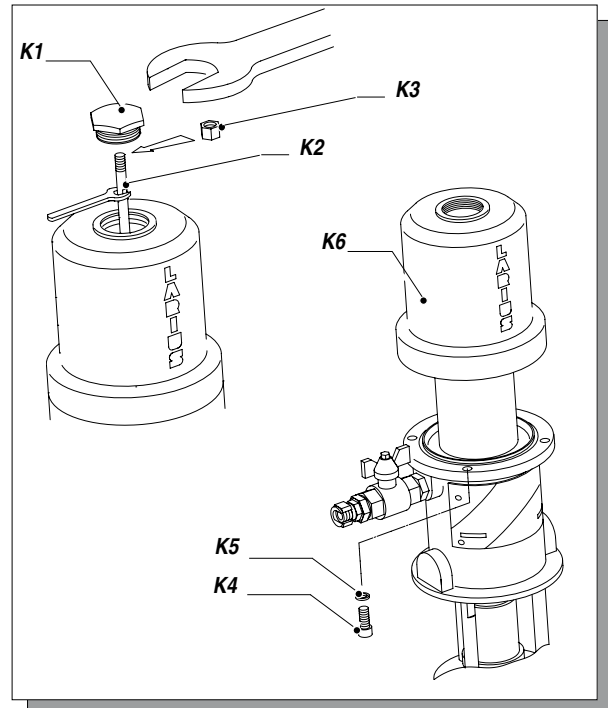

- Controllare lo stato di ogni particolare del motore.
- Per l'eventuale sostituzione delle viti (K7) del traversino (K8), per il riassetto e la loro regolazione esatta vedere il disegno qui sotto.

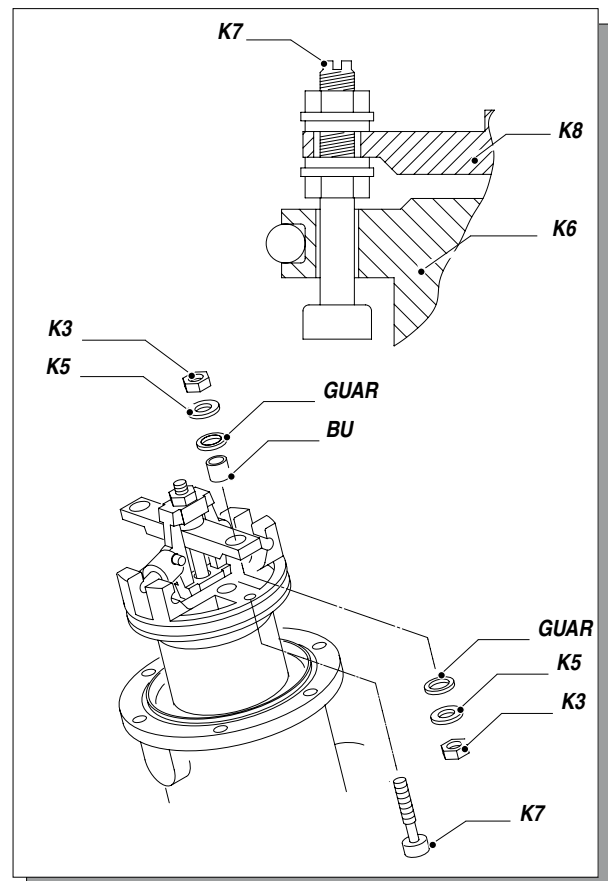

L SMONTAGGIO DEL GRUPPO POMPANTE

- Seguire la procedura di pulizia di fine lavoro prima di iniziare lo smontaggio del gruppo pompante.
- Staccare il tubo di aspirazione, il tubo di ricircolo, il tubo alta pressione che va alla pistola e il tubo di collegamento alla linea di fornitura dell'aria compressa.
- **1** Svitare il gruppo filtro alta pressione dalla pompa.
- **2** Svitare i dadi (L1).
- **3** Tirare verso se stessi il gruppo pompante così da poter successivamente sfilare la copiglia (L2) (lasciando aperta la valvola passaggio aria favorisce l'operazione).
- **4** Svitare lo stelo pistone dal motore pneumatico per staccare a questo punto il gruppo pompante completo.
- **5** Svitare il gomito di aspirazione e la valvola di aspirazione e pulire e/o sostituire se necessario i particolari della stessa.
- **6** Svitare la ghiera premiguranzioni.
- **7** Sfilare dal basso lo stelo pistone.
- Smontare lo stelo pistone e sostituire le guarnizioni usurate.
- Togliere, se necessario, le guarnizioni superiori per la loro sostituzione.
- Per il riassetto corretto vedere figura sotto e i disegni.

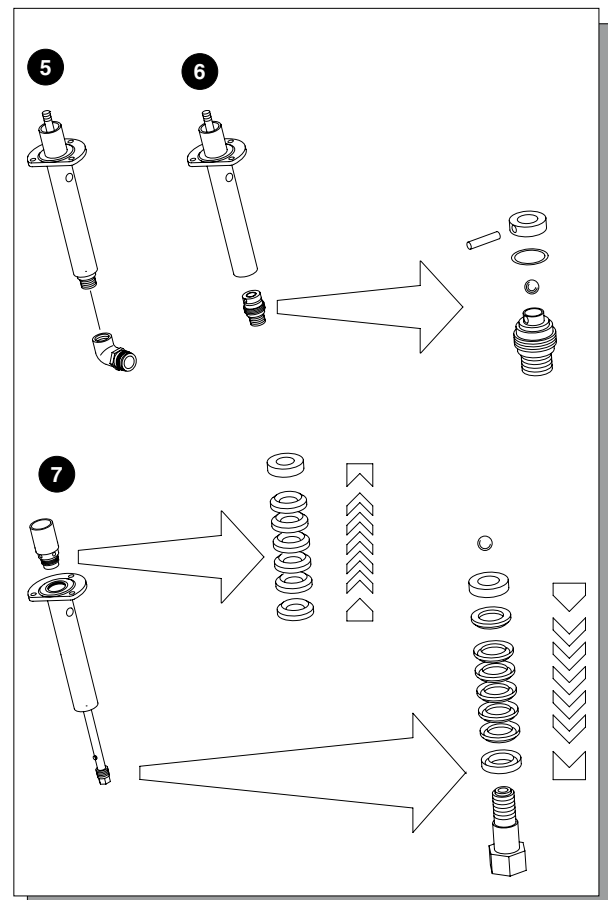
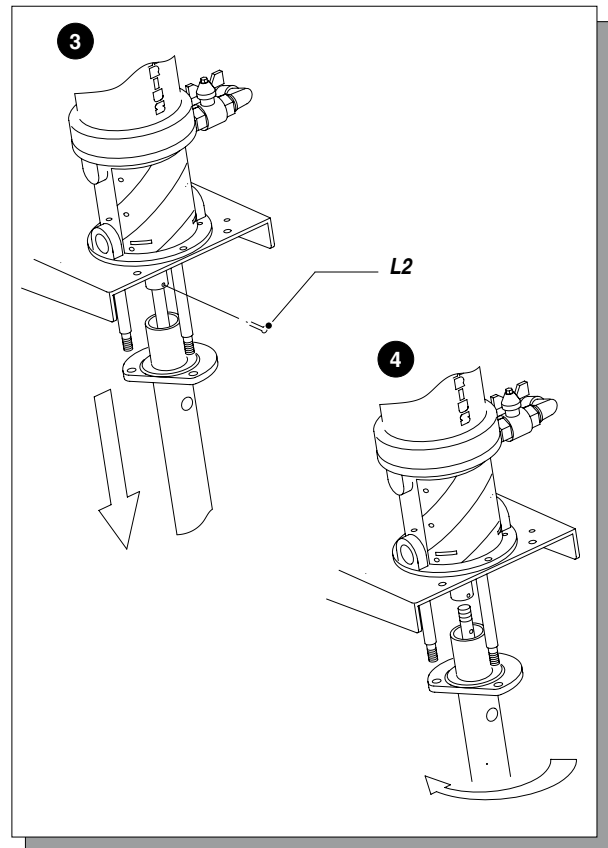
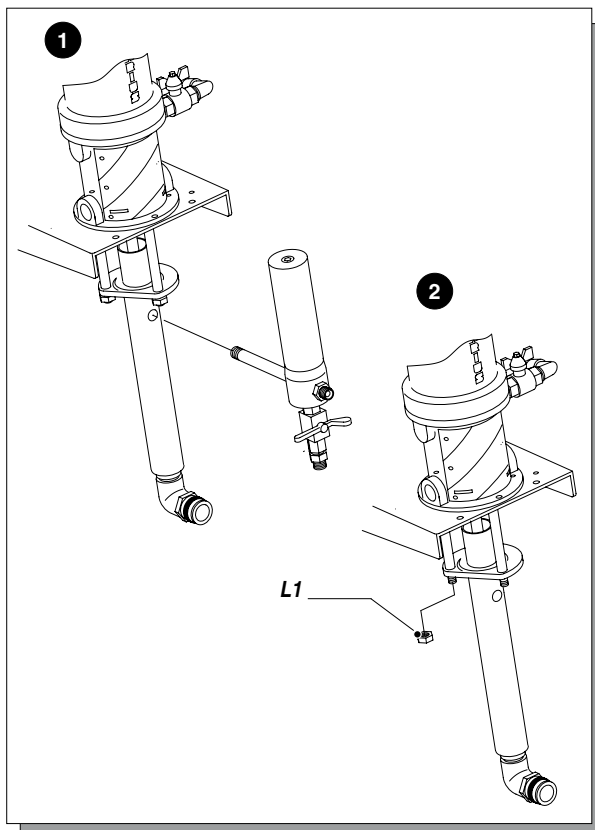

M INCONVENIENTI E RIMEDI

Problema	Causa	Soluzione
<ul style="list-style-type: none"> La pompa non entra in funzione 	<ul style="list-style-type: none"> L'aria di alimentazione è insufficiente; Linea di uscita del prodotto intasata; Linea in ingresso del prodotto intasata; Motore pneumatico bloccato nella posizione di inversione ciclo; Rottura di particolari del motore pneumatico; 	<ul style="list-style-type: none"> Controllare la linea di fornitura dell'aria. Aumentare il diametro del tubo di alimentazione; Aprire il rubinetto di ricircolo e verificare se la pompa si avvia. Svitare il filtro alta pressione e pulire e/o sostituire lo staccio filtro. Pulire e/o sostituire il filtro della pistola. Pulire il filtro di aspirazione; Ridurre la pressione di alimentazione; Ripristinare manualmente il motore pneumatico; Smontare il motore e verificare;
<ul style="list-style-type: none"> La pompa ha un funzionamento accelerato e non va in pressione 	<ul style="list-style-type: none"> Manca il prodotto; La pompa aspira aria; Guarnizioni dello stelo pompante usurate; Valvola di aspirazione usurata o parzialmente ostruita; Filtro di aspirazione otturato; Filtro di aspirazione troppo fine; 	<ul style="list-style-type: none"> Aggiungere il prodotto; Controllare il tubo di aspirazione flessibile; Sostituire le guarnizioni inferiori; Smontare la valvola di aspirazione. Pulire e/o eventualmente sostituire i particolari usurati; Pulire e/o sostituire i due dischi del filtro di aspirazione; Togliere il disco fine e lasciare solo quello grosso;
<ul style="list-style-type: none"> La pompa funziona ma non si arresta quando la camera è piena (il pompante prosegue lentamente a salire e/o a scendere) 	<ul style="list-style-type: none"> Guarnizioni dello stelo pompante usurate; Valvola di aspirazione usurata o parzialmente ostruita; Valvola di mandata usurata o parzialmente ostruita; Guarnizioni superiori usurate; 	<ul style="list-style-type: none"> Sostituire le guarnizioni inferiori Smontare la valvola di aspirazione e pulire e/o sostituire i particolari usurati Smontare la valvola di mandata e pulire e/o sostituire i particolari usurati Stringere la ghiera premiguarnizioni
<ul style="list-style-type: none"> Premendo il grilletto della pistola la pressione del materiale si abbassa notevolmente 	<ul style="list-style-type: none"> L'ugello della pistola è troppo grande o usurato Il filtro della pistola e lo staccio del filtro di uscita materiale sono troppo fini 	<ul style="list-style-type: none"> Sostituirlo con uno più piccolo Sostituirli con filtri a maglia più grossa



Chiudere sempre la fornitura di aria compressa e scaricare la pressione nell'impianto prima di effettuare qualsiasi tipo di controllo o sostituzione dei particolari della pompa.

PARTICOLARI DI RICAMBIO

N Motore pneumatico completo
pompa ghibli divorziata
30:1 / 40:1
pag. 16

O-P Pompante completo pompa
ghibli divorziata 30:1 / 40:1
e Inox
pag. 18-20

T Carrello completo
pag. 25

Q-R Gruppo regolazione aria
vers. AIRLESS - MISTLESS
pag. 22-23

S Sistema di aspirazione vernici
pag. 24

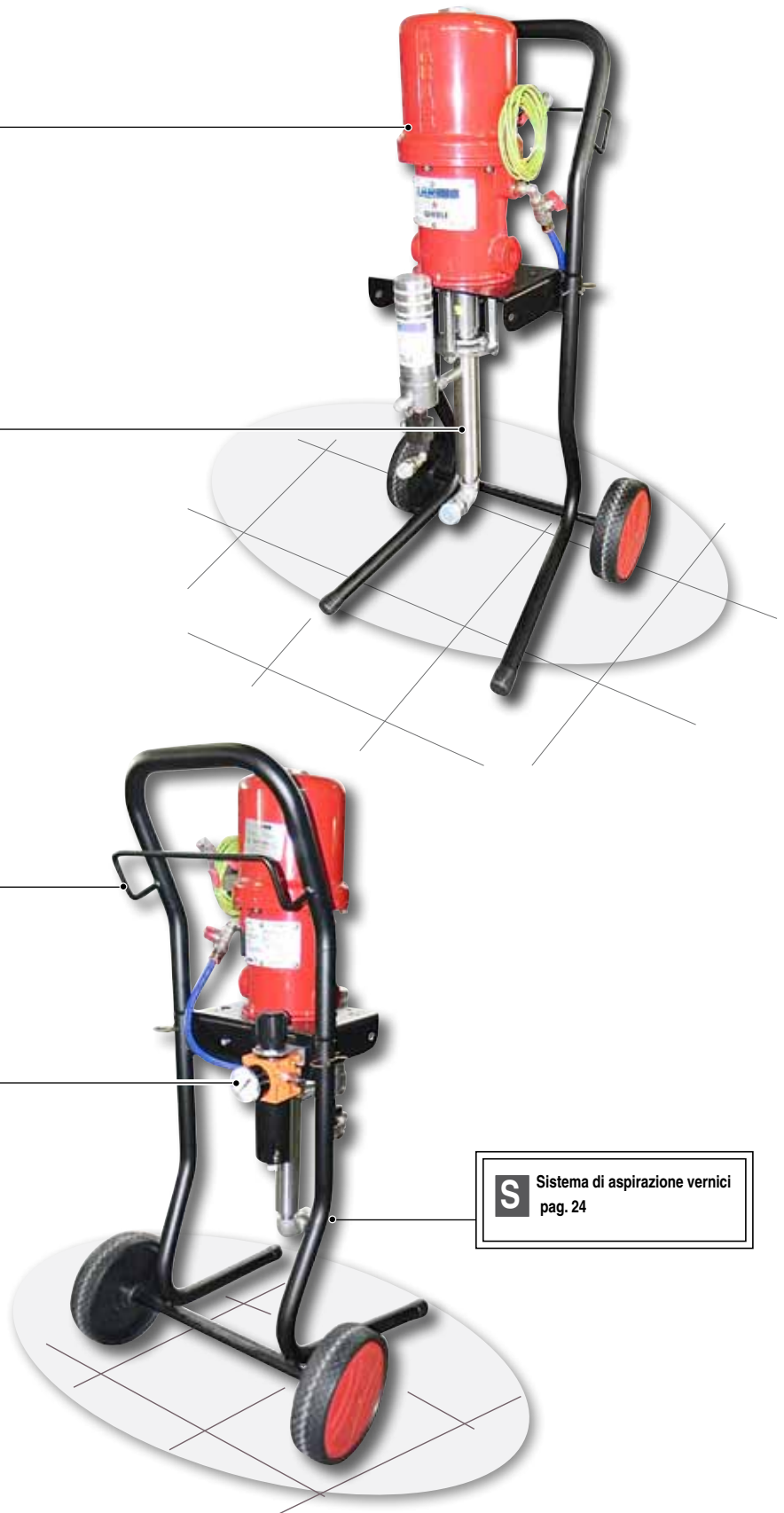

N MOTORE PNEUMATICO COMPLETO POMPA GHIBLI DIVORZIATA 30:1 / 40:1

ATTENZIONE : per ogni particolare richiesto indicare sempre il codice e la quantità.

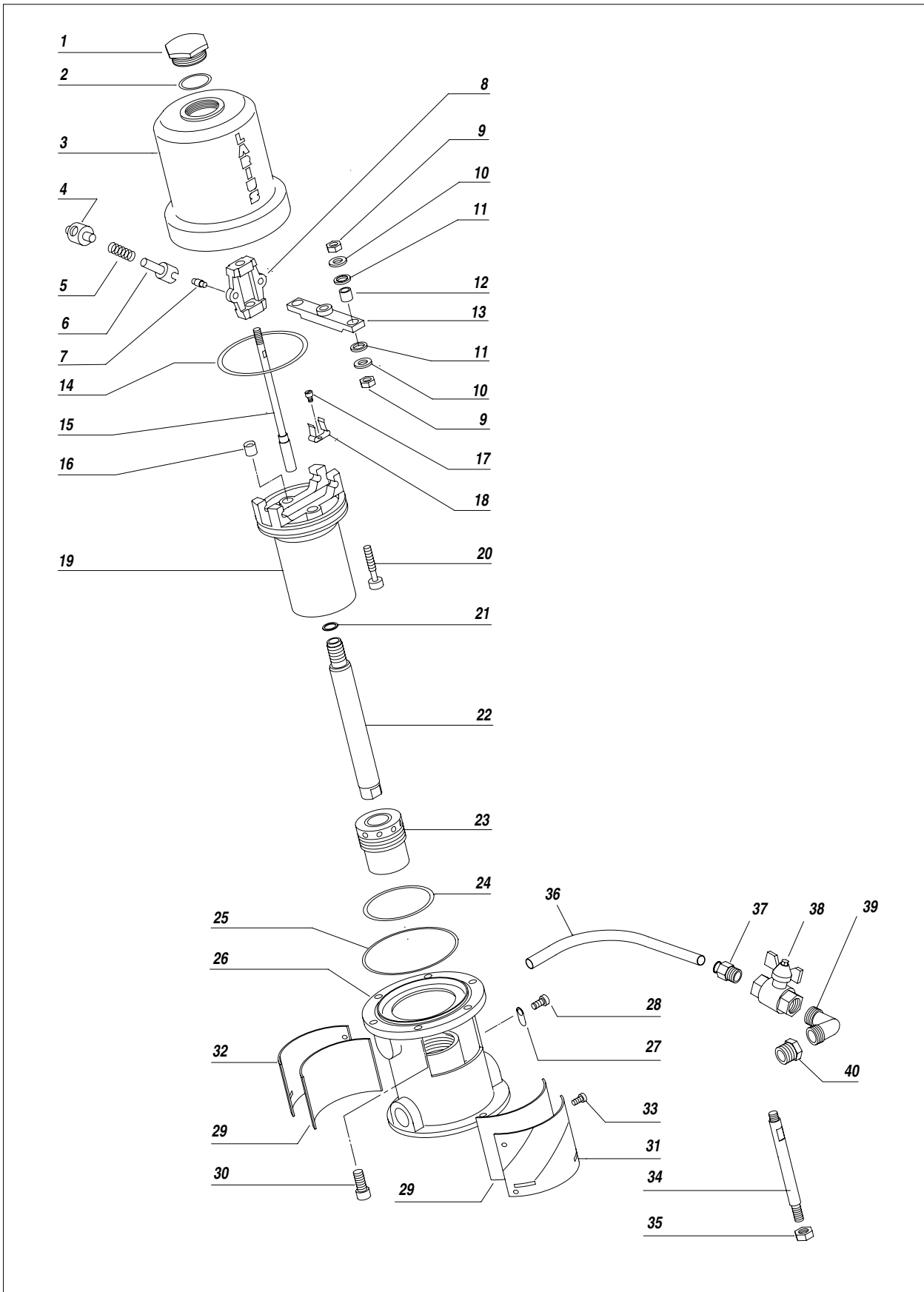

VERSIONE 30:1 Rif. 96550

VERSIONE 40:1 Rif. 96551

Pos.	Codice	Descrizione	Q.tà	Pos.	Codice	Descrizione	Q.tà
	96550	Motore completo	-		96551	Motore completo	-
1	96001	Tappo	1	1	96001	Tappo	1
2	95075	Anello OR	1	2	95075	Anello OR	1
3	96003	Cilindro motore	1	3	96003	Cilindro motore	1
4	96005	Rullo	2	4	96005	Rullo	2
5	96006	Molla	2	5	96006	Molla	2
6	96007	Forcella	2	6	96007	Forcella	2
7	96024	Perno forcella	2	7	96024	Perno forcella	2
8	96008	Bilanciere	1	8	96008	Bilanciere	1
9**	4108	Dado	4	9**	4108	Dado	4
10**	32024	Rondella	4	10**	32024	Rondella	4
11**	96111	Guarnizione	4	11**	96111	Guarnizione	4
12**	96112	Bussola	2	12**	96112	Bussola	2
13	96110	Traversino	1	13	96110	Traversino	1
14	96012	Anello OR	1	14	96012	Anello OR	1
15	96010	Asta di guida	1	15	96010	Asta di guida	1
16**	96009	Valvola in gomma	2	16**	96009	Valvola in gomma	2
17	96025	Vite M4	2	17	96025	Vite M4	2
18	96011	Molla guida traversino	2	18	96011	Molla guida traversino	2
19	96013	Pistone motore	1	19	96013	Pistone motore	1
20	96027	Vite valvola completa	2	20	96027	Vite valvola completa	2
21	33031	Rondella	1	21	33031	Rondella	1
22	96016	Stelo pistone	1	22	96016	Stelo pistone	1
23**	96017	Bussola completa	1	23**	96017	Bussola completa	1
24*	96020	Anello OR	1	24*	96020	Anello OR	1
25	96018	Anello OR	1	25	96018	Anello OR	1
26	96021	Supporto motore	1	26	96021	Supporto motore	1
27	96210	Piastrina messa a terra	1	27	96210	Piastrina messa a terra	1
28	96211	Vite M6	1	28	96211	Vite M6	1
29	96022/1	Guarnizione in feltro	2	29	96022/1	Guarnizione in feltro	2
30	96031	Vite M8	6	30	96031	Vite M8	6
31	96022	Targa anteriore	1	31	96022	Targa anteriore	1
32	96032	Targa posteriore	1	32	96036	Targa posteriore	1
33	96028	Vite M4	12	33	96028	Vite M4	12
34	96072	Tirante	3	34	96072	Tirante	3
35	96080	Dado M10	3	35	96080	Dado M10	3
36	96217	Tube Ø 12/10 mm	1	36	96217	Tube Ø 12/10 mm	1
37	96215	Raccordo tubo	1	37	96215	Raccordo tubo	1
38	91101	Valvola	1	38	91101	Valvola	1
39	96214	Gomito	1	39	96214	Gomito	1
40	9626 1	Riduzione	1	40	96261	Riduzione	1

*Kit guarnizioni motore Codice 40050

**Kit viti traversino Codice 40401

0 POMPANTE COMPLETO POMPA GHIBLI DIVORZIATA 30:1 / 40:1

ATTENZIONE : per ogni particolare richiesto indicare sempre il codice e la quantità.

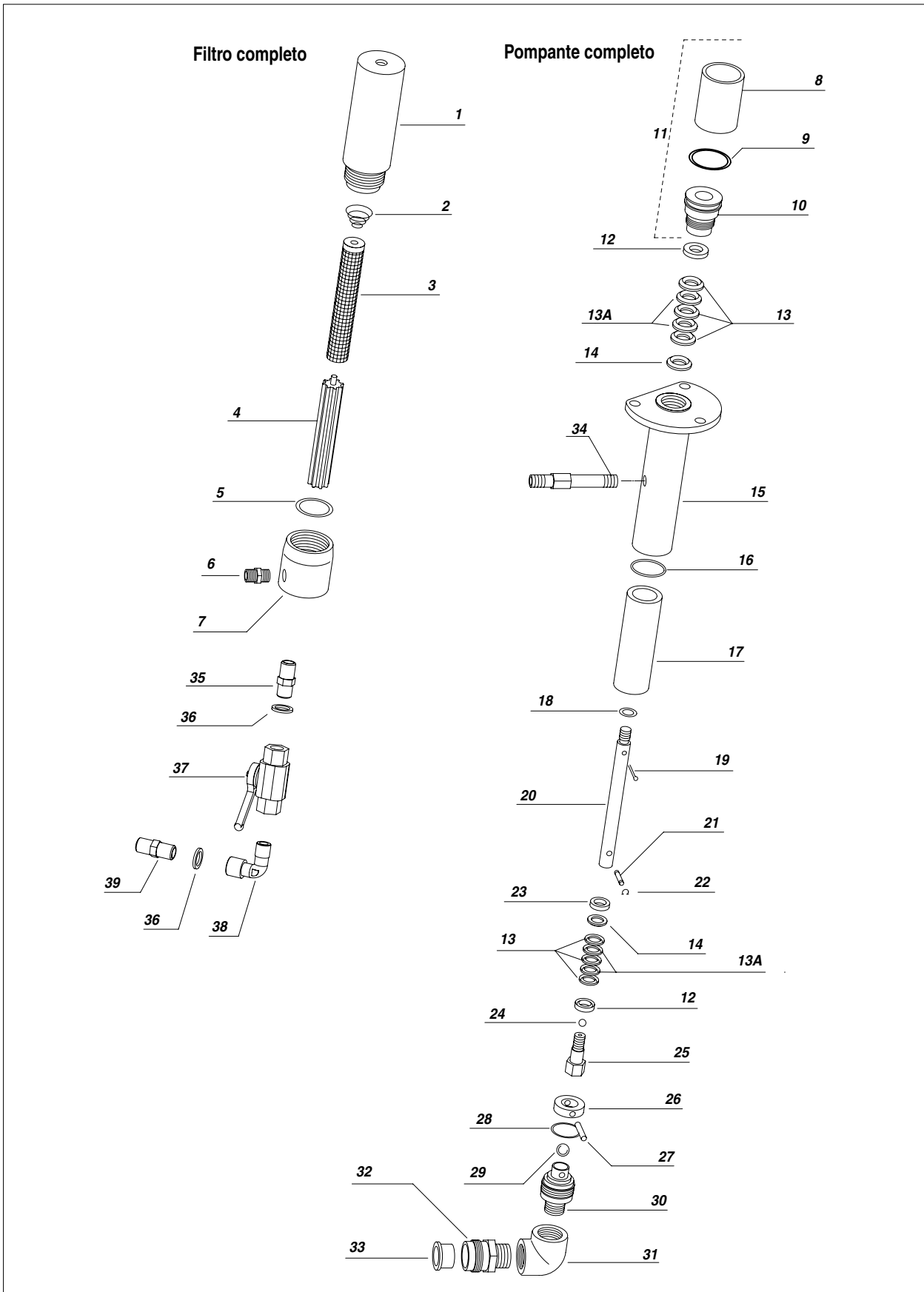

VERSIONE 30:1 Rif. 96220

VERSIONE 40:1 Rif. 96220

Pos.	Codice	Descrizione	Q.tà
	96220	Filtro di linea completo	-
1	96201	Serbatoio filtro	1
2	96202	Molla staccio	1
3	95221	Staccio filtro 200M	1
	95220	Staccio filtro 100M	1
	95219	Staccio filtro 60M	1
4	96207	Supporto staccio	1
5	96203	Anello OR	1
6	96206	Nipplo 1/4" GAS 16x1,5	1
7	96204	Base filtro	1
35	96208	Adattatore 1/4 con-cil	1
36	33012	Guarnizione in rame 1/4	2
37	33013/1	Valvola a sfera 1/4	1
38	5255	Gomito MF 1/4	1
39	33015	Adattatore 1/4 - M20x2	2

VERSIONE 30:1 Rif. 96070

VERSIONE 40:1 Rif. 96500

Pos.	Codice	Descrizione	Q.tà	Pos.	Codice	Descrizione	Q.tà
-	96070	Pompante completo	-	-	96500	Pompante completo	-
8	91001/1	Tazza per olio	1	8	91001/1	Tazza per olio	1
9	3429	Anello OR	1	9	3429	Anello OR	1
10	98501	Ghiera premi guarnizioni	1	10	98506	Ghiera premi guarnizioni	1
11	96075	Tazza completa	1	11	96502	Tazza completa	1
12	98358	Anello a V femmina	2	12	98406	Anello a V femmina	2
13	96074	Guarnizione Teflon	6	13	96512	Guarnizione Teflon	6
13A	96071	Guarnizione Polietilene	4	13A	96513	Guarnizione Polietilene	4
14	98360	Anello a V maschio	2	14	98408	Anello a V maschio	2
15	98353	Alloggiamento pompante	1	15	98403	Alloggiamento pompante	1
16	96083	Guarnizione	1	16	96083	Guarnizione	1
17	98350	Camicia	1	17	98416	Camicia	1
18	96073	Anello OR	1	18	96073	Anello OR	1
19	3323	Coppiglia	1	19	34005	Coppiglia	1
20	98356	Stelo pistone	1	20	98404	Stelo pistone	1
21	98362	Spina fermo sfera	1	21	98507	Spina fermo sfera	1
22	96087	Anello elastico	2	22	96087	Anello elastico	2
23	96089	Rondella	1	23	96508	Rondella	1
24	96090	Sfera ø5/16"	1	24	96090	Sfera ø5/16"	1
25	98367	Pistone pompante	1	25	98509	Pistone pompante	1
26	96092	Anello	1	26	96092	Anello	1
27	98370	Spina fermo sfera	1	27	98370	Spina fermo sfera	1
28	96093	Anello OR	1	28	96093	Anello OR	1
29	96094	Sfera ø 1/2"	1	29	96094	Sfera ø 1/2"	1
30	98373	Valvola aspirazione	1	30	98373	Valvola aspirazione	1
31	95089	Gomito	1	31	95089	Gomito	1
32	96098	Raccordo tubo aspirazione	1	32	96098	Raccordo tubo aspirazione	1
33	96099	Camicia entrata	1	33	96099	Camicia entrata	1
34	98378	Raccordo per filtro	1	34	98378	Raccordo per filtro	1

*Kit di ricambio Codice 40055

*Kit di ricambio Codice 40060

P POMPANTE COMPLETO POMPA GHIBLI DIVORZIATA INOX 30:1 / 40:1

ATTENZIONE : per ogni particolare richiesto indicare sempre il codice e la quantità.

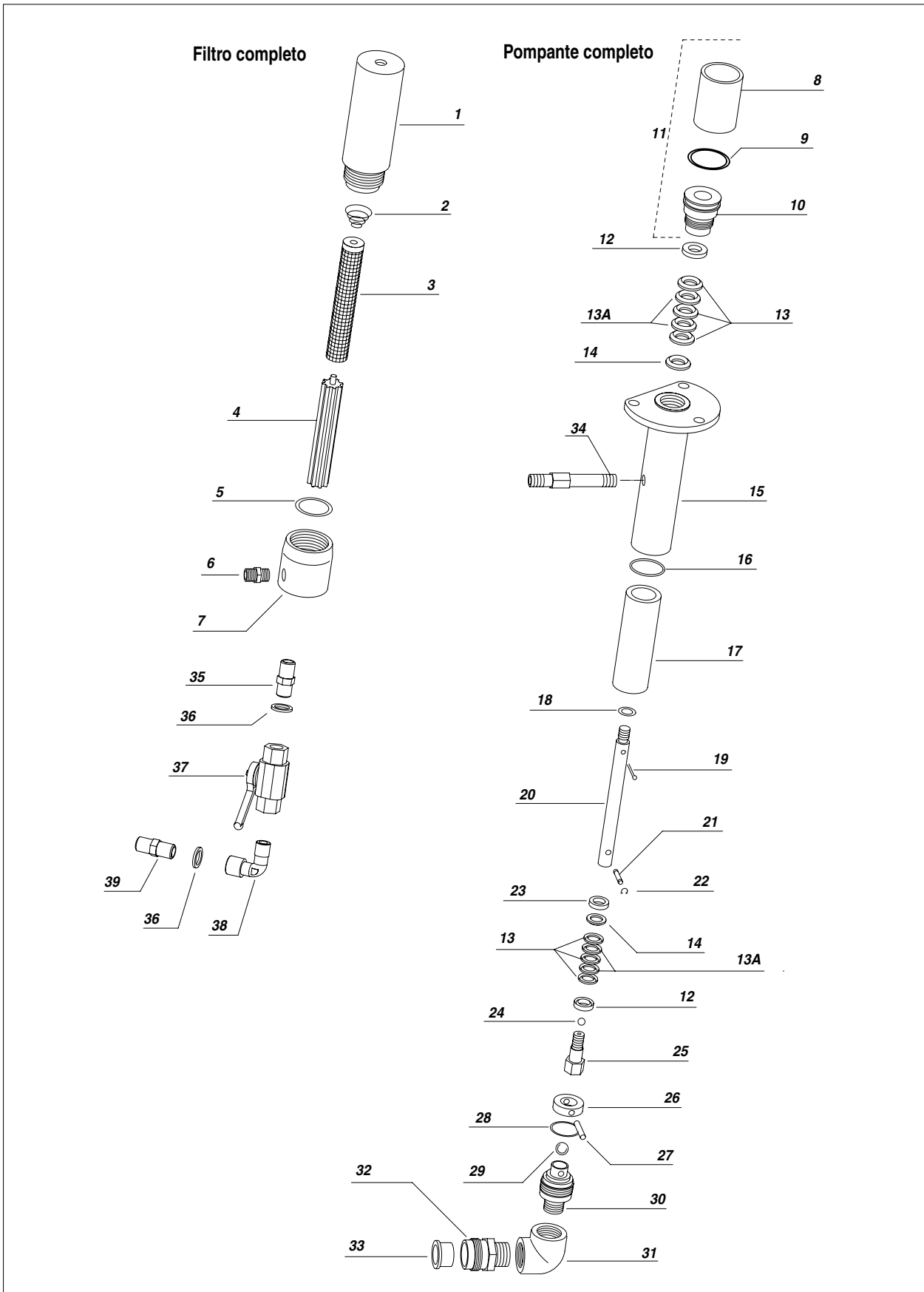

VERSIONE INOX 30:1 Rif. 98388

VERSIONE INOX 40:1 Rif. 98388

Pos.	Codice	Descrizione	Q.tà
	98388	Filtro di linea completo	-
1	98384	Serbatoio filtro	1
2	96202	Molla staccio	1
3	95221	Staccio filtro 200M	1
4	95220	Staccio filtro 100M	1
	95219	Staccio filtro 60M	1
	96207	Supporto staccio	1
5	96203	Anello OR	1
6	98383	Niplo 1/4" GAS 16x1,5	1
7	98380	Base filtro	1
35	3110	Adattatore 1/4 con-cil	1
36	32012	Guarnizione in rame 1/4	2
37	98325	Valvola a sfera 1/4	1
38	98377	Gomito MF 1/4	1
39	96065	Adattatore 1/4 - M20x2	2

VERSIONE INOX 30:1 Rif. 98340

VERSIONE INOX 40:1 Rif. 98400

Pos.	Codice	Descrizione	Q.tà	Pos.	Codice	Descrizione	Q.tà
-	98340	Pompante completo	-	-	98400	Pompante completo	-
8	91001/1	Tazza per olio	1	8	91001/1	Tazza per olio	1
9	3429	Anello OR	1	9	3429	Anello OR	1
10	98501	Ghiera premi guarnizioni	1	10	98506	Ghiera premi guarnizioni	1
11	96075	Tazza completa	1	11	96502	Tazza completa	1
12	98358	Anello a V femmina	2	12	98406	Anello a V femmina	2
13	96074	Guarnizione Teflon	6	13	96512	Guarnizione Teflon	6
13A	96071	Guarnizione Polietilene	4	13A	96513	Guarnizione Polietilene	4
14	98360	Anello a V maschio	2	14	98408	Anello a V maschio	2
15	98353	Alloggiamento pompante	1	15	98403	Alloggiamento pompante	1
16	96083	Guarnizione	1	16	96083	Guarnizione	1
17	98350	Camicia	1	17	98416	Camicia	1
18	96073	Anello OR	1	18	96073	Anello OR	1
19	3323	Coppiglia	1	19	34005	Coppiglia	1
20	98356	Stelo pistone	1	20	98404	Stelo pistone	1
21	98362	Spina fermo sfera	1	21	98410	Spina fermo sfera	1
22	96087	Anello elastico	2	22	96087	Anello elastico	2
23	98364	Rondella	1	23	98412	Rondella	1
24	96090	Sfera ø5/16"	1	24	96090	Sfera ø5/16"	1
25	98367	Pistone pompante	1	25	98415	Pistone pompante	1
26	98368	Anello	1	26	98368	Anello	1
27	98370	Spina fermo sfera	1	27	98370	Spina fermo sfera	1
28	96093	Anello OR	1	28	96093	Anello OR	1
29	96094	Sfera ø 1/2"	1	29	96094	Sfera ø 1/2"	1
30	98373	Valvola aspirazione	1	30	98373	Valvola aspirazione	1
31	98374	Gomito	1	31	98374	Gomito	1
32	98376	Raccordo tubo aspirazione	1	32	98376	Raccordo tubo aspirazione	1
33	96099	Camicia entrata	1	33	96099	Camicia entrata	1
34	98378	Raccordo per filtro	1	34	98378	Raccordo per filtro	1

*Kit di ricambio Codice 40055

*Kit di ricambio Codice 40060

Q GRUPPO REGOLAZIONE ARIA VERS. AIRLESS Rif. 96250

ATTENZIONE : per ogni particolare richiesto indicare sempre il codice e la quantità.

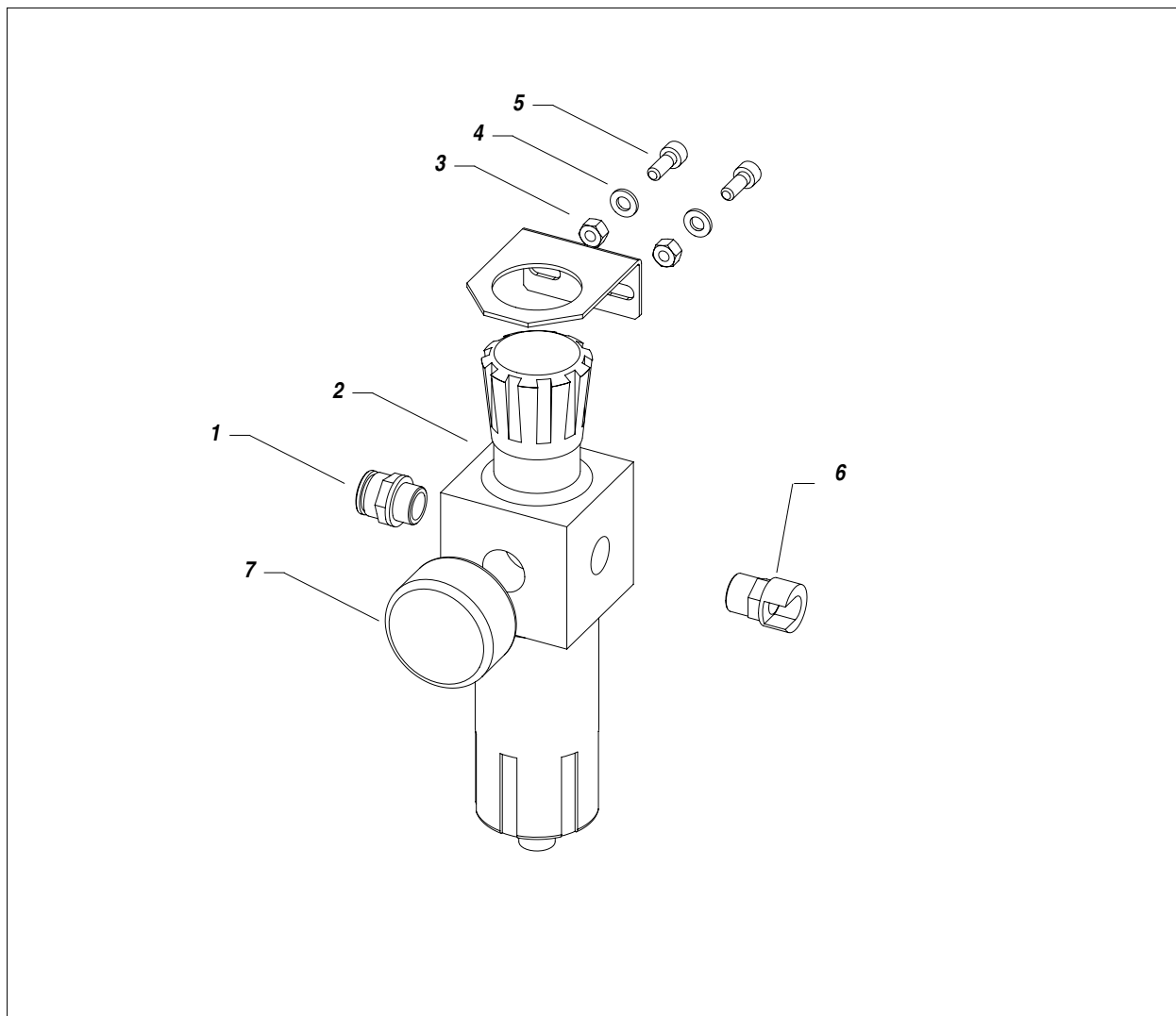

Pos.	Codice	Descrizione	Q.tà	Pos.	Codice	Descrizione	Q.tà
	96250	Gruppo completo	-	4	95063	Rondella Ø 6	2
1	96015	Attacco rapido 3/8 tubo Ø 12	1	5	8047	Vite TCE UNI 5931 M6x22	2
2	91107	Gruppo FR	1	6	10103	Attacco a baionetta	1
3	91026	Dado UNI 5588 M6	2	7	96259	Manometro	1

R GRUPPO REGOLAZIONE ARIA VERS. MISTLESS Rif. 96262

ATTENZIONE : per ogni particolare richiesto indicare sempre il codice e la quantità.

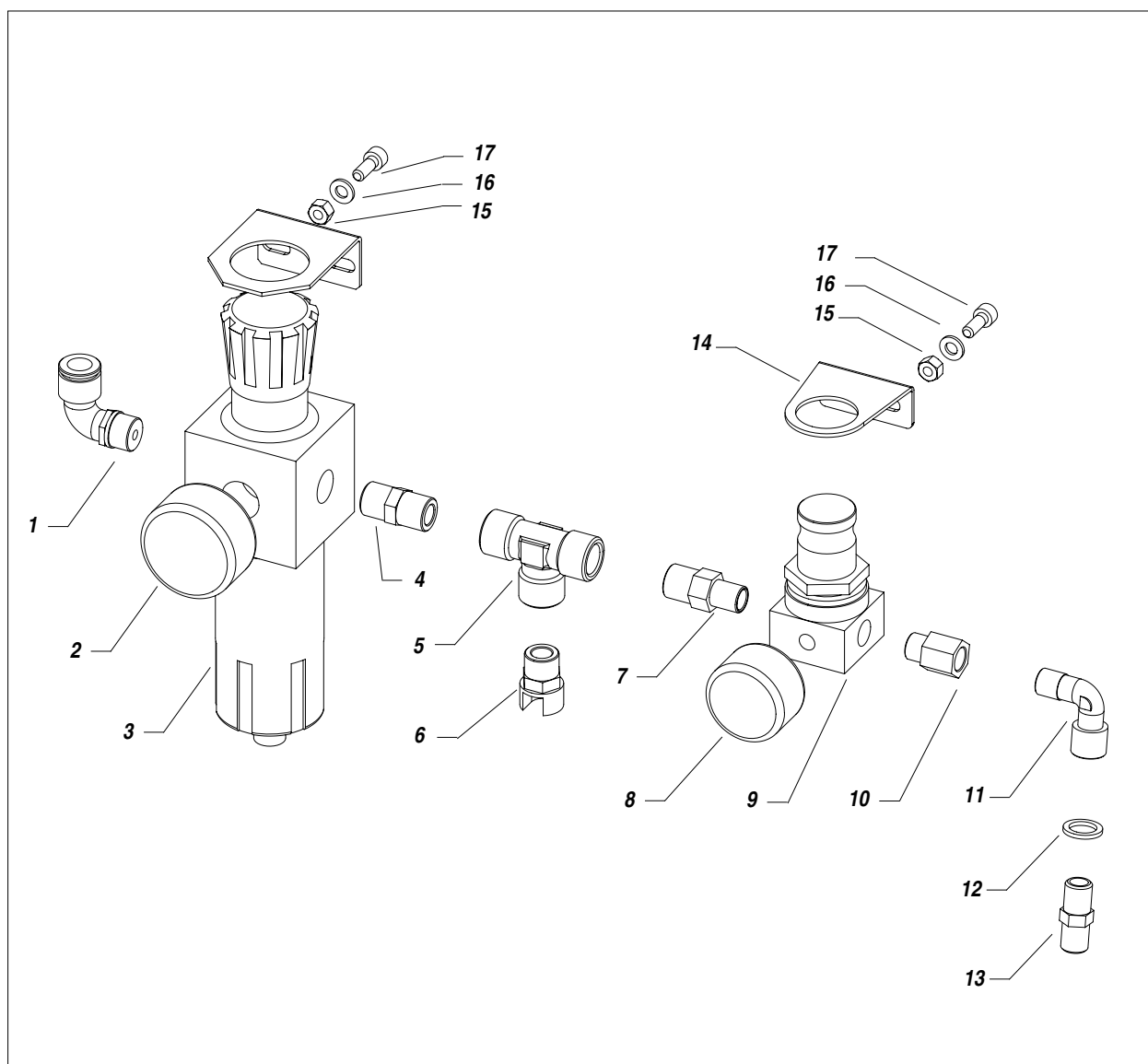

Pos.	Codice	Descrizione	Q.tà	Pos.	Codice	Descrizione	Q.tà
	96262	Gruppo completo	-	9	3344	Regolatore aria	1
1	96216	Attacco rapido 3/8 tubo Ø 12	1	10	8055/1	Adattatore 1/4 MF	1
2	96259	Manometro	1	11	5255	Gomito MF 1/4	1
3	91107	Gruppo RL 3/8 + staffa	1	12	33012	Guarnizione in rame 1/4	1
4	91020	Adattatore 3/8 mm CON	1	13	3289	Adattatore 1/4 mm	1
5	3379	Raccordo a T femmina 3/8	1	14	510510	Staffa per manometro	1
6	10103	Attacco a baionetta	1	15	91026	Dado UNI 5588 M6	2
7	3560	Adattatore 3/8 1/4 mm CON-CON	1	16	95063	Rondella Ø 6	2
8	8167	Manometro	1	17	8047	Vite TCE UNI5931 M6x22	2

S SISTEMA DI ASPIRAZIONE VERNICI VERS. DIVORZIATA Rif. 16610 VERS. INOX Rif. 16611

ATTENZIONE : per ogni particolare richiesto indicare sempre il codice e la quantità.

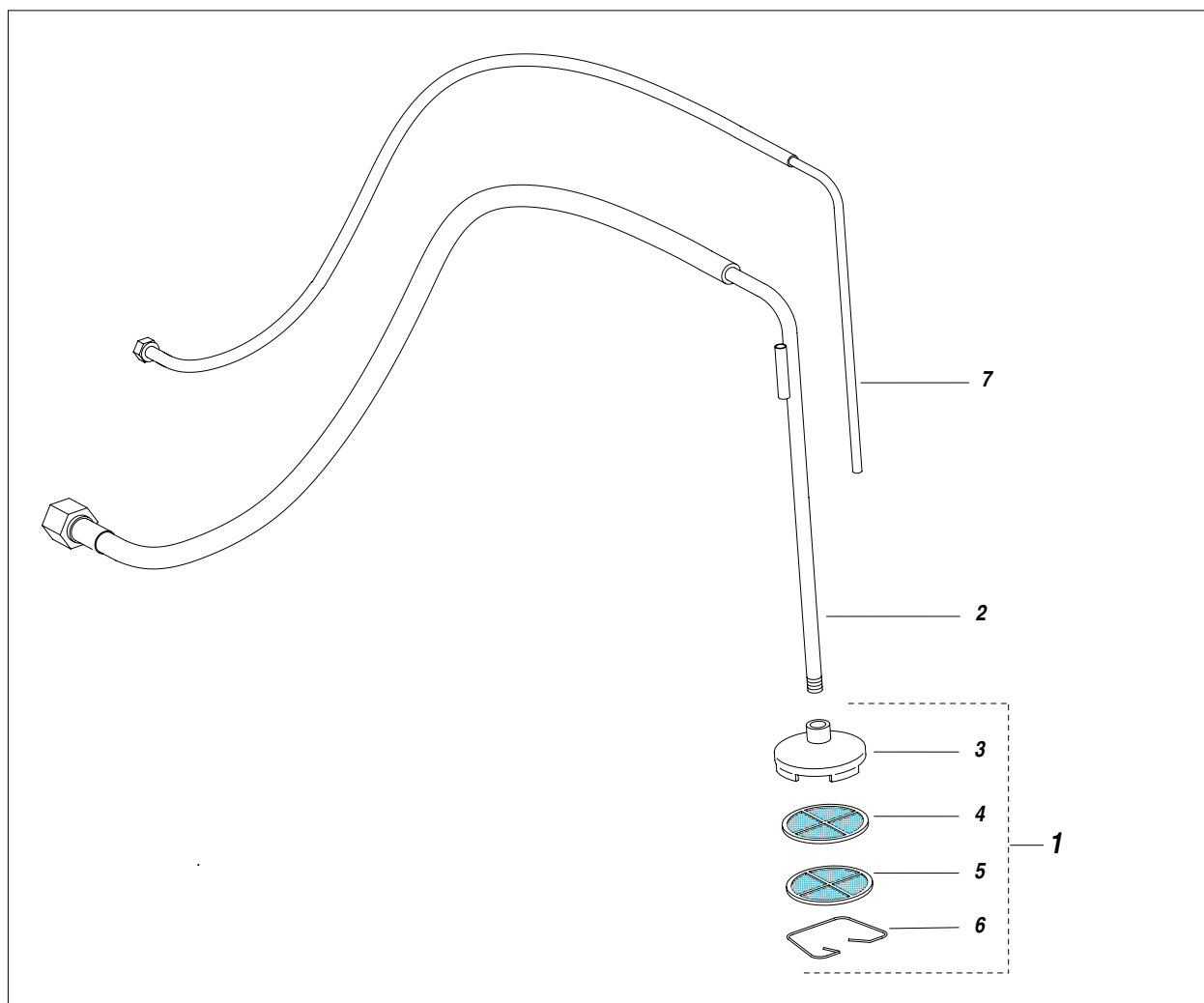

Pos.	Codice	Descrizione	Q.tà	Pos.	Codice	Descrizione	Q.tà
	16610	Sistema di aspirazione vernici con tubi pescanti DIVORZIATA	-		16611	Sistema di aspirazione vernici con tubi pescanti INOX	-
1	35020	Assieme filtro di fondo	1	1	35020	Assieme filtro di fondo	1
2	16608	Tubo di aspirazione completo di filtro con pescante divorziata	1	2	16612	Tubo di aspirazione completo di filtro con pescante divorziata	1
3	35005/1	Campana filtro	1	3	35005/1	Campana filtro	1
4	35006	Disco filtro fine (80 mesh)	1	4	35006	Disco filtro fine (80 mesh)	1
5	35007/1	Disco filtro grosso (25 mesh)	1	5	35007/1	Disco filtro grosso (25 mesh)	1
6	35008	Molla	1	6	35008	Molla	1
7	16609	Tubo di ricircolo divorziata	1	7	16613	Tubo di ricircolo divorziata	1

T CARRELLO COMPLETO

ATTENZIONE : per ogni particolare richiesto indicare sempre il codice e la quantità.

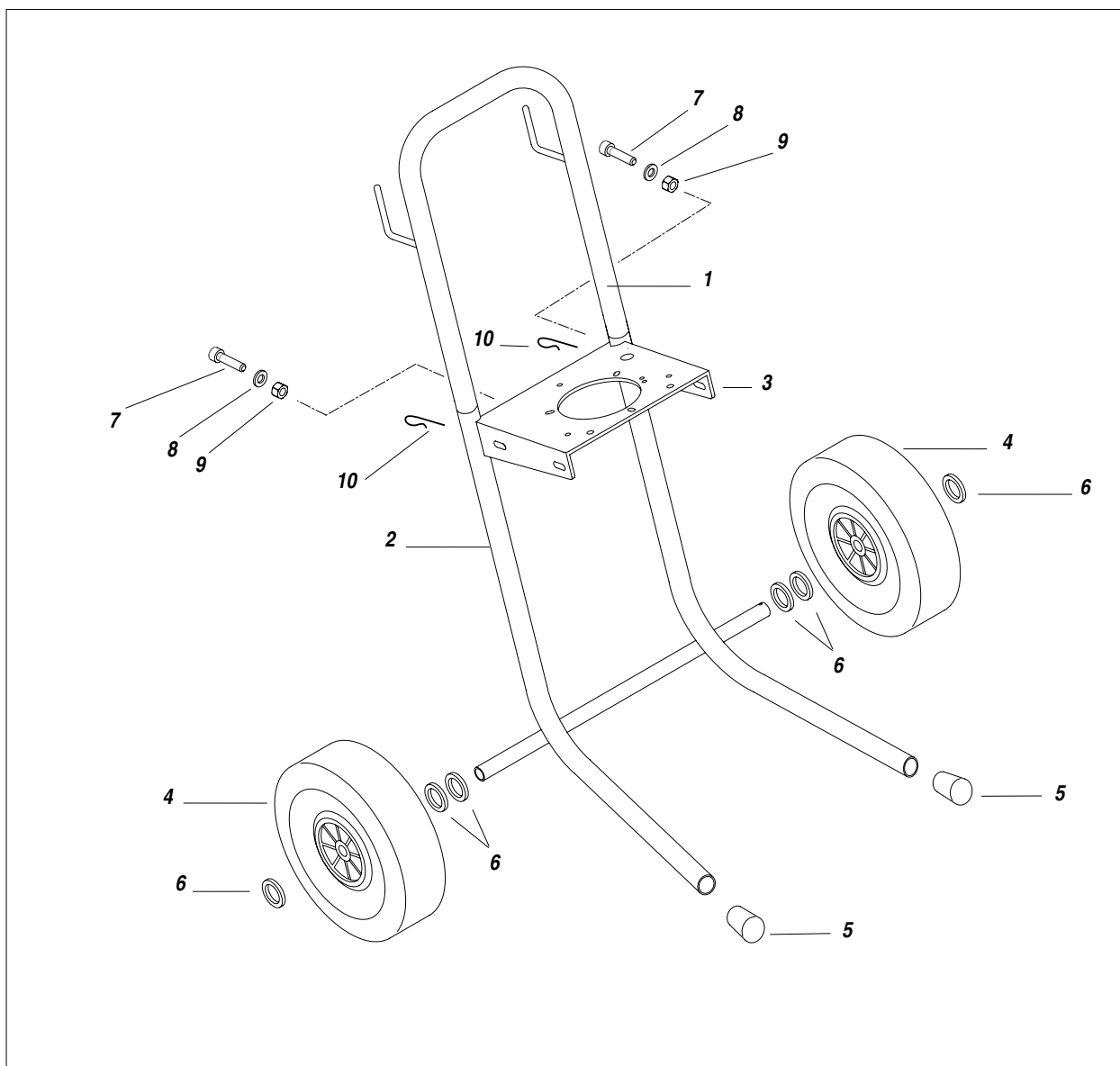

Pos.	Codice	Descrizione	Q.tà	Pos.	Codice	Descrizione	Q.tà
-	96320	Carrello completo		6	91047	Rondella per ruota	6
1	16271	Manico carrello	1	7	8047	Vite	2
2	16272	Telaio carrello	1	8	95063	Rondella	2
3	16954	Piastra carrello	1	9	91026	Dado	2
4	91023	Ruota	2	10	84007	Copiglia	2
5	37403	Piedino	2				

U ACCESSORI



Art. 11250: AT 250 1/4"
Art. 11200: AT 250 M16x1,5



Art. 11090: AT 300 1/4"
Art. 11000: AT 300 M16x1,5



Art. 11131: L91X 1/4"
Art. 11130: L91X M16x1,5



FILTRI CALCIO PISTOLA
Art. 11039: Verde (30M) - **Art. 11038:** Bianco (60M)
Art. 11037: Giallo (100M) - **Art. 11019:** Rosso (200M)



FILTRO
Art. 95218: STACCIO 30M
Art. 95219: STACCIO 60M
Art. 95220: STACCIO 100M
Art. 95221: STACCIO 200M



RACCORDO CON MANOMETRO
Art. 147: M16x1,5
Art. 150: 1/4"



Art. 91044: MISCELATORE PNEUMATICO



Art. 7030: REGOLATORE DI FLUSSO AP



Art. 6099: PRERISCALDATORE

SUPER FAST-CLEAN

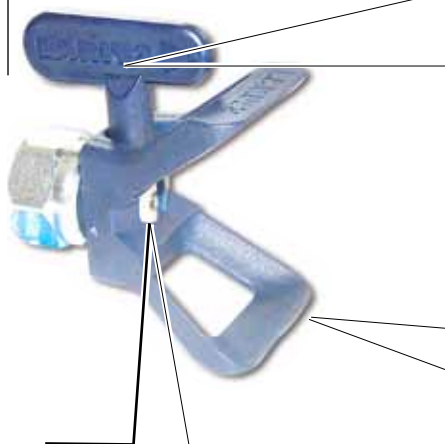

UGELLO SUPER FAST-CLEAN

Codice ugelli		
SFC07-20	SFC19-60	SFC29-80
SFC07-40	SFC21-20	SFC31-40
SFC09-20	SFC21-40	SFC31-60
SFC09-40	SFC21-60	SFC31-80
SFC11-20	SFC23-20	SFC33-40
SFC11-40	SFC23-40	SFC33-60
SFC13-20	SFC23-60	SFC33-80
SFC13-40	SFC25-20	SFC39-40
SFC13-60	SFC25-40	SFC39-60
SFC15-20	SFC25-60	SFC39-80
SFC15-40	SFC27-20	SFC43-40
SFC15-60	SFC27-40	SFC43-60
SFC17-20	SFC27-60	SFC43-80
SFC17-40	SFC27-80	SFC51-40
SFC17-60	SFC29-20	SFC51-60
SFC19-20	SFC29-40	SFC51-80
SFC19-40	SFC29-60	

Art. 18280: GUARNIZIONE



Art. 18270: SUPER FAST-CLEAN base UE 11/16x16



PROLUNGA

- Art. 153: cm 30 - Art. 153: cm 40**
- Art. 155: cm 60 - Art. 158: cm 80 - Art. 156: cm 100**



Art. 96200: FILTRO DI LINEA zincato
Art. 98387: FILTRO DI LINEA inox



Art. 16610: SISTEMA DI ASPIRAZIONE
Art. 16611: SISTEMA DI ASPIRAZIONE inox



TUBO ANTIPULSAZIONI 1/4" - M16x1,5 pressione max. 250 bar

Art. 35013: 5 mt
Art. 35014: 7,5 mt
Art. 35017: 10 mt
Art. 18026: 15 mt



TUBO ANTISTATICO 3/16" - M16x1,5 pressione max. 210 bar

Art. 6164: 5 mt
Art. 55050: 7,5 mt
Art. 35018: 10 mt



TUBO ALTA PRESSIONE 3/8" - M16x1,5 pressione max. 425 bar

Art. 18063: 7,5 mt
Art. 18064: 10 mt
Art. 18065: 15 mt

CERTIFICAZIONE ATEX

Istruzioni di sicurezza per l'uso di pompe pneumatiche a pistone per travaso serie GHIBLI in atmosfere potenzialmente esplosive in presenza di gas o vapori.

V DESCRIZIONE

Queste istruzioni di sicurezza si riferiscono all'installazione, uso e manutenzione delle pompe pneumatiche a pistone per travaso LARIUS serie GHIBLI per l'utilizzo in aree potenzialmente esplosive con presenza di gas o vapori.



Queste istruzioni devono essere osservate in aggiunta alle avvertenze riportate nel manuale d'uso e manutenzione.



Le pompe pneumatiche a pistone LARIUS serie GHIBLI sono apparecchiature meccaniche del gruppo II, per l'uso in zone classificate con presenza di gas IIB (categoria 2 G). Esse sono progettate e costruite in accordo alla direttiva ATEX 94/9/CE, secondo le norme europee: EN 1127-1, EN 13463-1 ed EN 13463-5.

W CARATTERISTICHE TECNICHE

Le principali caratteristiche delle pompe pneumatiche a pistone serie GHIBLI sono indicate nella tabella sotto riportata:

Tipo Standard	Tipo INOX	Rapporto	Pressione alimetaz.	Ø Ingresso aria	Ø Ingresso materiale	Ø Uscita materiale	Pressione di lavoro max	Portata max
96700	96710	3:1	3 ÷ 7 bar	GC 1/2"	Valvola sfera	GC 1"	21 bar	45 l/min
96701	96755	3:1	3 ÷ 7 bar	GC 1/2"	Valvola sfera	GC 1"	21 bar	45 l/min
96705	96715	3:1	3 ÷ 7 bar	GC 1/2"	Valvola sfera	GC 1"	21 bar	45 l/min
96660	96661	10:1	3 ÷ 7 bar	GC 1/2"	Valvola sfera	GC 3/4"	70 bar	12 l/min
96665	96666	10:1	3 ÷ 7 bar	GC 1/2"	Valvola sfera	GC 3/4"	70 bar	12 l/min
96668	96667	10:1	3 ÷ 7 bar	GC 1/2"	Valvola sfera	GC 3/4"	70 bar	12 l/min
96870	-	24:1	3 ÷ 7 bar	GC 1/2"	Piattello	GC 3/4"	168 bar	4 l/min
96805	-	24:1	3 ÷ 7 bar	GC 1/2"	Piattello	GC 3/4"	168 bar	4 l/min
96050	96056	30:1	3 ÷ 7 bar	GC 3/4"	Valvola sfera	GC 3/8"	210 bar	3,8 l/min
96055	96057	40:1	3 ÷ 7 bar	GC 3/4"	Valvola sfera	GC 3/8"	280 bar	3 l/min

Numero massimo di cicli al minuto: 60

Temperatura ambiente: -20°C ÷ +60°C

Temperatura massima del fluido [°C]: 60°C

X MARCATURA

CE  II 2 G c IIB T6 T_{amb}: -20°C ÷ + 60°C T_{max. fluido}: 60°C Tech. File: GHIBLI/ATX/08

II	Gruppo II (superficie)
2	Categoria 2 (zona 1)
G	Atmosfera esplosiva con presenza di gas, vapori o nebbie
c	Sicurezza costruttiva "c"
T6	Classe di temperatura T6
- 20°C ÷ + 60°C	Temperatura ambiente
60°C	Massima temperatura del fluido di processo
xxxxx/AA	Numero di serie o numero di lotto (xxxxx = PROGRESSIVO / anno = AA)

Corrispondenze tra zone pericolose, sostanze e categorie

ZONA PERICOLOSA		CATEGORIE SECONDO DIRETTIVA 94/9/CE
Gas, vapori o nebbie	Zona 0	1G
Gas, vapori o nebbie	Zona 1	2G oppure 1G
Gas, vapori o nebbie	Zona 2	3G, 2G oppure 1G

Y ISTRUZIONE DI SICUREZZA PER L'INSTALLAZIONE IN ZONA PERICOLOSA



Prima dell'installazione leggere attentamente quanto riportato nel manuale d'uso e manutenzione. Tutte le operazioni di manutenzione devono essere eseguite secondo quanto riportato nel manuale.

- Il cavo di M.T. delle suddette pompe deve essere collegato a terra mediante apposito elemento di connessione antiallentante.
- Le tubazioni utilizzate per il collegamento mandata e aspirazione devono essere metalliche, oppure tubazioni plastiche con treccia metallica o tubazioni in plastica con treccia tessile con idoneo conduttore di messa a terra.
- Le pompe devono essere installate su fusti in materiale metallico oppure in materiale antistatico, collegati a terra.
- I gas o vapori dei liquidi infiammabili presenti devono appartenere al gruppo IIB.

- L'utilizzatore deve controllare periodicamente, in funzione del tipo di utilizzo e delle sostanze, la presenza di incrostazioni, la pulizia, lo stato di usura ed il corretto funzionamento della pompa.
- L'utilizzatore deve pulire periodicamente il filtro presente sull'aspirazione per impedire l'ingresso di corpi solidi all'interno della pompa. L'aria utilizzata per fornire potenza alla pompa deve essere filtrata e provenire da zona sicura (SAFE AREA).



Le pompe pneumatiche a pistone serie GHIBLI non devono funzionare a vuoto.



Tutte le operazioni di installazione e manutenzione devono essere fatte da personale qualificato.

Z ESEMPIO DI INSTALLAZIONE



In figura è rappresentato un tipico esempio di installazione di una pompa pneumatica a pistone per travaso.

AA DICHIARAZIONE DI CONFORMITÀ

Noi Larius S.r.l.
Via Stoppani, 21
23801 Calolziocorte (LC)

dichiariamo sotto la nostra esclusiva responsabilità che il prodotto:

Pompe pneumatiche a pistone per travaso serie GHIBLI.

al quale questa dichiarazione si riferisce è conforme alla seguente direttiva:

- Directive 94/9/EC (ATEX)

La conformità è stata verificata sulla base dei requisiti delle norme o dei documenti normativi riportati nel seguito:

- EN 1127-1 - EN 13463-5
- EN 13463-1

Marcatura

CE  II 2G c IIB T6 Tamb.: -20°C ÷ 60°C Tmax. fluido: 60°C

Fascicolo tecnico: **GHIBLI/ATX/08**

Fascicolo tecnico depositato c/o: **INERIS (0080)**

Calolziocorte- LC, 15/12/2008

Firma (LARIUS)

POMPE PNEUMATICHE AIRLESS

OMEGA AIRLESS Art.-Nr. 7300
OMEGA MISTLESS Art.-Nr. 7340



OMEGA ZINC Rif. 7430



NOVA Rif. 95040



SUPERNOVA 45:1 Rif. 65100
SUPERNOVA 68:1 Rif. 65102
SUPERNOVA 80:1 Rif. 65104



GHIBLI ZINC Rif. 96900



VEGA AIRLESS Art.-Nr. 91500
VEGA MISTLESS Art.-Nr. 91400



GHIBLI MIX 2K 40:1 INOX Rif. 24561



COSTRUTTORE:

LARIUS

23801 CALOLZIOCORTE - LECCO - ITALY - Via Antonio Stoppani, 21
Tel. (39) 0341/62.11.52 - Fax (39) 0341/62.12.43
E-mail: larius@larius.com - Internet <http://www.larius.com>



LINEA DIRETTA

SERVIZIO TECNICO CLIENTI

Tel. (39) 0341/621256
Fax (39) 0341/621234

