

---

1. Indice .....	1
2. Identificazione particolari .....	3
3. Note prima dell'uso .....	4
4. Viaggiare in sicurezza .....	5
5. Norme per una guida sicura .....	6
6. Uso ricambi originali .....	6
7. Uso dei singoli componenti .....	7
Cruscotto .....	7
Blocchetto avviamento .....	8
Uso dei comandi .....	9
Tasto spegnimento motore emergenza .....	9
Presa corrente .....	10
Vano sella .....	11
Tappo carburante .....	11
Freni .....	11
8. Norme e precauzioni per un corretto avviamento del motore .....	12
9. Nozioni di guida .....	13
Comando gas .....	13
Parcheggio .....	13
10. Controlli e precauzioni prima dell'uso .....	14
Ispezioni di routine .....	14
Ispezione e cambio olio .....	14
Ispezione carburante .....	15
Ispezione e cambio olio trasmissione .....	15
Ispezione e regolazione gioco leve freno .....	16
Ispezione dischi freno .....	17
Gioco comando gas.....	18
Ispezione pneumatici .....	18
Ispezione forcella e cuscinetti sterzo .....	19
Regolazione ammortizzatori post. ....	19
Ispezione perdita carburante .....	19
Lubrificazione parti meccaniche.....	19
Ispezione e manutenzione batteria .....	20

---

Controllo e sostituzione fusibili .....	21
Controllo frecce e clacson .....	21
Controllo fari ant. e post. ....	21
Controllo luce stop .....	22
Controllo candela .....	22
Tabella concentrazione liquido raffreddamento.....	22
Ispezione circuito raffreddamento .....	23
Rabbocco liquido raffreddamento.....	23
Ispezione filtro aria .....	24
11. Principali inconvenienti e possibili soluzioni .....	25
Se il motore non parte .....	25
12. Carburante .....	25
13. Olio trasmissione .....	25
14. Precauzioni di guida .....	26
15. Specifiche Tecniche.....	27
16. Condizioni di garanzia .....	29

## 2. IDENTIFICAZIONE PARTICOLARI

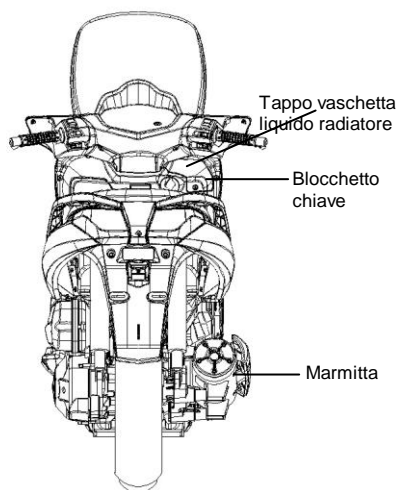
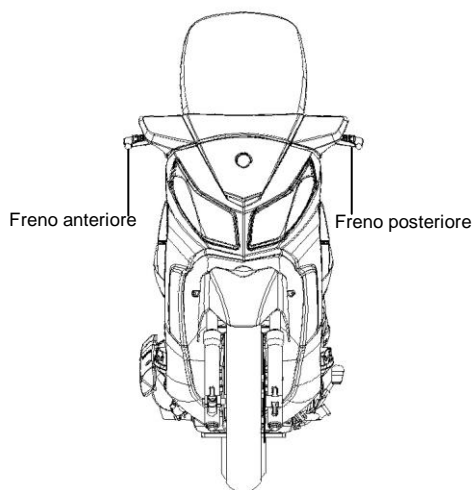
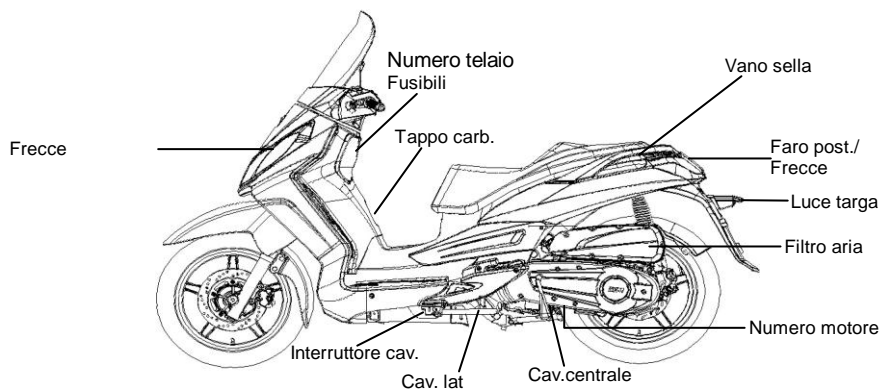
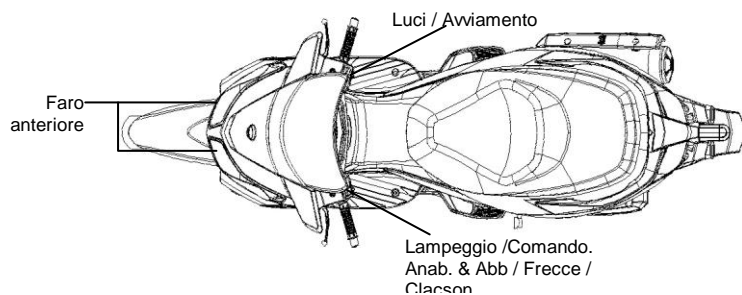

### 3. NOTE PRIMA DELL'USO

. Questo manuale descrive l'uso corretto del vostro scooter, includendo consigli per una guida sicura, semplici operazioni di manutenzione e altro ancora.

Per una guida più confortevole e sicura, leggete attentamente questo manuale.

Per la vostra sicurezza, domandate al vostro concessionario SYM quali sono le funzioni principali del vostro scooter.

#### **Vi ringraziamo per la vostra scelta**

Per ottenere il massimo rendimento dal vostro scooter, è bene prestare particolare cura alla manutenzione periodica.

- Vi raccomandiamo di recarvi presso un concessionario autorizzato Sym per i tagliandi di manutenzione (il primo a 1000, i successivi ogni 6000 km). In ogni caso è bene controllare il livello dell'olio ogni 1000 km.
- Le specifiche del vostro scooter potrebbero essere differenti da quelle qui mostrate. Sanyang si riserva il diritto di cambiarle senza nessun preavviso.

---

## 4. VIAGGIARE IN SICUREZZA

---

Durante la guida è bene essere rilassati ed indossare un abbigliamento adeguato, osservare le norme del Codice della Strada, non fare movimenti bruschi e prestare attenzione alle condizioni della strada.

Vi raccomandiamo di prestare sempre molta cautela durante la guida del vostro scooter. L'eccessiva familiarità potrebbe essere causa di seri incidenti



### **Ricordatevi:**

Indossate sempre il casco e assicuratevi che sia ben allacciato

Gli abiti larghi o con polsini e maniche aperte potrebbero rivelarsi pericolosi gonfiandosi con il vento.

Indossate abiti aderenti

Impugnate sempre il manubrio con due mani

Osservate i limiti di velocità

- Eseguite i controlli periodici secondo quanto stabilito dalla tabella manutenzione programmata



### **ATTENZIONE!!**

Per evitare che il passeggero si scotti con la marmitta, assicuratevi che appoggi i piedi sulle apposite pedaline.

Dopo l'uso, la marmitta resta comunque molto calda. Fate attenzione a non scottarvi durante le operazioni di controllo e manutenzione.

Per lo stesso motivo, quando parcheggiate lo scooter fate attenzione che nelle vicinanze non ci sia materiale facilmente infiammabile o che altre persone possano scottarsi.



### **ATTENZIONE:**

- Modificare lo scooter ne influenza la funzionalità e le prestazioni, può aumentarne la rumorosità e le emissioni inquinanti, nonché accorciarne la vita.
- Inoltre, modificare lo scooter è illegale e comporta il decadimento della garanzia.

## 5. NORME PER UNA GUIDA SICURA

- Per poter condurre questo scooter è necessario possedere una idonea patente di guida.
  - Non guidate se siete stanchi, sotto l'influenza di farmaci, alcool o droghe.
- . Durante la guida mantenetevi rilassati, cercate una posizione comoda e confortevole che vi permetta di reagire senza alcun impedimento i caso di necessità.
- La posizione del conducente influenza notevolmente la sicurezza. Sedetevi al centro della sella; se vi sedete nella parte posteriore, il carico sulla ruota anteriore risulta ridotto, provocando instabilità sullo sterzo.
  - Per curvare con maggior facilità, accompagnate con il corpo l'inclinazione del veicolo.
  - Il controllo del veicolo risulta più difficoltoso su strade mal pavimentate o in presenza di dossi e cunette. Cercate di intuire con anticipo le condizioni della strada, nel caso riducete la velocità e tenete con forza il manubrio.
  - E' bene non collocare oggetti sulla pedana; ciò potrebbe diminuire la padronanza del mezzo

### **ATTENZIONE:**

**Lo scooter si comporta diversamente quando è carico. Un carico eccessivo può provocare instabilità del veicolo e oscillazioni allo sterzo.**

**Non sovraccaricate il vostro scooter !**

- La presenza di accessori quali bauletto, parabrezza, coperta paragambe ecc... influenza la guidabilità dello scooter. Viaggiate a velocità moderata e tenete sempre la mani ben salde sul manubrio

### **ATTENZIONE:**

- **Non posizionare materiali infiammabili, quali ad esempio stracci, tra telaio e motore. Questi potrebbero, infatti, incendiarsi.**
- **Non caricare oggetti se non all'interno degli spazi appositamente previsti.**

### **Suggerimenti:**

- Per massimizzare le prestazioni del vostro scooter e prolungarne la vita, ricordatevi che i primi 1000 Km sono considerati di rodaggio. E' bene non superare la velocità di 60km/h.

## 6. USO RICAMBI ORIGINALI

Al fine di mantenere inalterata la qualità e le prestazioni del vostro scooter, utilizzate

Esclusivamente "Ricambi originali SYM".

I ricambi originali vengono venduti solamente dopo una lunga serie di accurati controlli.

Acquistate solamente "Ricambi originali SYM" e fateli sostituire solamente dai "Concessionari autorizzati SYM".

L'acquisto di ricambi non originali, oltre a diminuire la qualità e l'affidabilità del vostro scooter, non dà diritto ad alcuna forma di garanzia .

Utilizzate sempre **Ricambi originali SYM** per prolungare la vita del vostro scooter e mantenerne inalterate nel tempo le caratteristiche costruttive.

Sym raccomanda lubrificanti **Motorex** e prodotti **Motorex Motoline** ([www.motorexitalia.it](http://www.motorexitalia.it))

## 7. USO DEI SINGOLI COMPONENTI

### Cruscotto

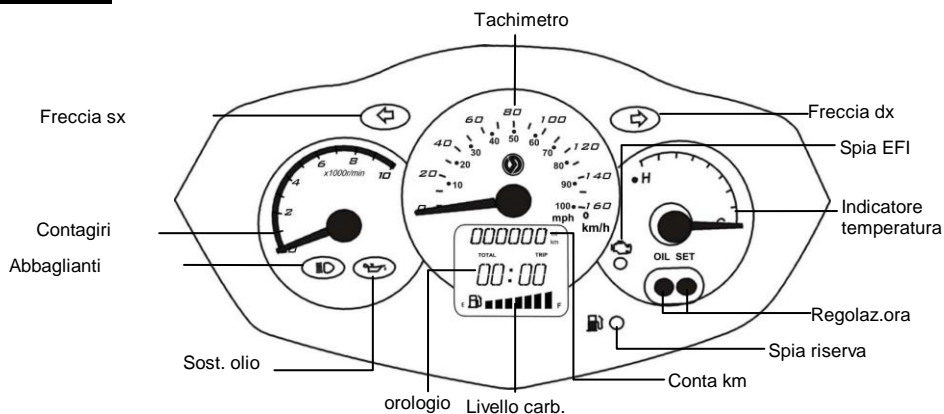

#### **⚠ ATTENZIONE:**

Si raccomanda di non usare solventi o materiale infiammabile per la pulizia dei singoli componenti (quadro strumentale, luci, componenti plastiche etc...).

#### • **Tachimetro:**

Indica la velocità istantanea in km/h

#### • **Contachilometri:**

Indica la percorrenza totale del veicolo

#### • **Spia Freccie:**

Lampeggia a seconda che sia inserita la freccia destra o sinistra.

#### • **Spia abbagliante:**

Si accende quando l'abbagliante è acceso.

#### • **Livello benzina:**

Il display indica la quantità di benzina all'interno del serbatoio.

Quando è in posizione "E" effettuare il rifornimento al più presto

#### • **Temperatura motore:**

Indica la temperatura motore.

Nel caso in cui la temperatura fosse eccessiva (posizione H) fermarsi immediatamente. Controllare che la ventola funzioni e, solamente a motore freddo e spento, controllare la quantità di liquido di raffreddamento presente nel circuito.

#### **⚠ ATTEZIONE:**

Osservate sempre i limiti di velocità e la segnaletica stradale.

#### **⚠ ATTENZIONE:**

La corretta temperatura del motore è, solitamente, tra la posizione C e la metà..

## • Funzioni display

Vi sono due tasti per regolarne le funzioni::

### 1. SET:

- Premere il tasto SET per selezionare ODO (km totali) o TRIP (km parziali).
- Nella modalità TRIP premere SET per 2 secondi per resettare i parziali.
- Nella modalità ODO premere SET per 2 secondi per entrare nella modalità orologio. Quindi premere semplicemente SET per cambiare l'ora. premere SET per 2 secondi per entrare nel set dei minuti. Premere SET per aumentare i minuti. Premere ancora SET per 2 secondi per uscire dalla modalità orologio.

### 2. OIL :

- L'indicatore "sostituzione olio" si accende ogni 3000 km, per ricordare di eseguire il cambio olio. Per resettarlo, tenerlo premuto per 2 secondi.

**Spia EFI:** Qualora resti accesa indica una anomalia al sistema di iniezione elettronica. Recarsi presso un Concessionario autorizzato SYM per la diagnosi guasti.

## BLOCCHETTO AVVIAMENTO

### “” Acceso:

- Il motore può essere acceso.
- La chiave non può essere rimossa.

### “” Spento:

- Il motore si spegne e non può essere riacceso.
- La chiave può essere rimossa.

### “” Apertura sella:

- Per aprire : Inserire la chiave nel blocchetto e girare verso sinistra.
- Per chiudere : Premere semplicemente la sella.

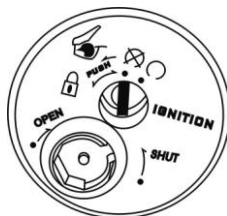



**BLOCCHETTO AVVIAMNTE**

### ATTENZIONE:

- Fate estrema attenzione a non chiudere le chiavi della moto sotto la sella.
- Ricordatevi sempre di togliere le chiavi dallo scooter.

### “” Bloccasterzo:

- Inserire la chiave nel blocchetto, ruotare lo sterzo a sinistra, premere e girare verso sinistra fino alla posizione “”.
- In questa posizione lo sterzo è bloccato e la chiave può essere tolta.
- Per disinserirlo, ruotare dalla posizione “” a “”.

### ATTENZIONE:

- Non toccare la chiave durante la guida. Ruotando la chiave verso “OFF” si disinseriscono tutte le parti elettriche e il motore si spegne. Ruotare la chiave in questa posizione solamente quando si è completamente fermi.
- Ricordarsi di levare la chiave quando si lascia parcheggiato lo scooter. Se la chiave rimane sulla posizione “ON” per un periodo troppo lungo si potrebbe scaricare la batteria, compromettendo l'avviamento dello scooter.



## USO DEI COMANDI

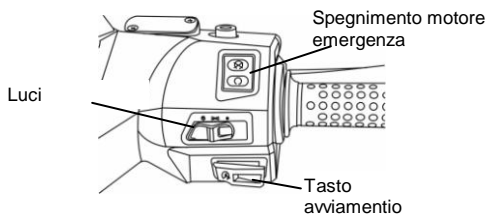
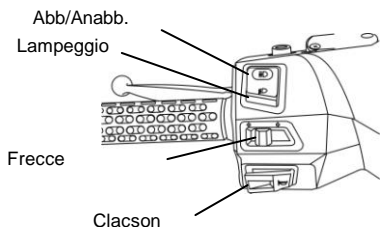

### • Interruttori luci



In questa posizione, a motore acceso, si accendono luce post, luce strumento, luci posizione.



In questa posizione, a motore acceso, si accendono luce post, luce strumento, luci posizione, anabbaglianti



In questa posizione le luci sono spente.

### Nota:

In Italia è fatto obbligo ai motocicli di circolare sempre con le luci accese..

### • Tasto avviamento



Premendolo contestualmente ad una delle due leve freno si avvia il motore. Rilasciarlo appena il motore si avvia. Non tenerlo premuto per più di 5 secondi.

### • Spegnimento motore emergenza



In questa posizione il motore può essere spento



In questa posizione il motore può essere avviato.

### ⚠ ATTENZIONE:

- Rilasciate il tasto di avviamento non appena il motore si è avviato e non premerlo mai quando il motore è già avviato.
- Per una maggiore sicurezza, il motore può essere avviato solamente quando una delle due leve freno sono tirate. Spegnere le luci quando si avvia il motore.
- Se il cavalletto laterale è inserito, il motore non si avvia o si spegne

## INTERRUTTORE ANTIFURTO

- L'interruttore si trova sotto la sella.
- Nella posizione "ON" il motore non può essere avviato.
- Assicurarsi che l'interruttore sia in posizione "OFF" prima di accendere il motore
- Ogni volta che la moto viene parcheggiata, si consiglia di inserire l'antifurto.

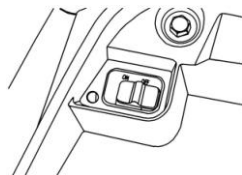

### • Abbagliante/Anabbagliante

Il commutatore funziona solamente se le luci sono accese.

 Abbagliante.

 Anabbagliante.

### • Lampeggio

**PASSING** Tenendolo premuto si accendono gli abbaglianti. Si spengono non appena viene rilasciato.

### • Clacson

 Premendolo il clacson suona

#### Nota:

- Non usare laddove vietato

### • Freccie

Per disinserirle rimettere il tasto nella posizione centrale premendo semplicemente.

 Freccia destra.

 Freccia sinistra.

### • PRESA ACCENDISIGARI

La presa è all'interno del vano del controschudo.

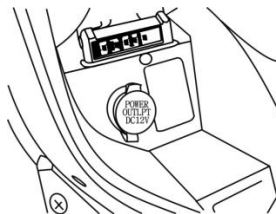

#### **ATTENZIONE:**

- Non utilizzare come accendisigari. Le plastiche potrebbero sciogliersi.
- Non utilizzare in caso di pioggia.
- Fare attenzione durante le operazioni di lavaggio.

Per utilizzare la presa accessori, la chiave deve essere in posizione  e le luci devono essere spente.

La presa fornisce corrente continua a 12V, la potenza massima prelevabile è 60Watts (5A) per non più di 4 ore.

## VANO SELLA

Il vano è sotto la sella.

Capacità di carico:10 kg.

Non riporvi oggetti di valore.

Assicurarsi che la sella sia ben chiusa.

Svuotare il sottosella prima di lavare la moto.

Non riporvi oggetti sensibili al calore..

## TAPPO SERBATOIO BENZINA 【Rifornimento】

1. Inserire la chiave nel tappo e girare verso sinistra. Estrarre il tappo.
2. Non rifornire eccessivamente.
3. Per chiuderlo, allineare il segno “△” con il riferimento sul tappo, premere e ruotare verso destra. Estrarre la chiave.



### ⚠ ATTENZIONE:

- Per motivi di sicurezza, posizionare lo scooter sul cavalletto centrale, spegnere il motore ed assicurarsi di essere lontano da fiamme libere.
- Non riempire eccessivamente il serbatoio carburante. In caso contrario la benzina potrebbe uscire, provocando danni alle plastiche o incendi. Assicurarsi che il tappo sia ben chiuso

## FRENI

- Evitare frenate eccessive.
- Utilizzare simultaneamente sia il freno anteriore che posteriore.
- Evitare di frenare continuamente e per un periodo eccessivo. Ciò potrebbe far surriscaldare i freni e renderli inefficienti.
- In caso di pioggia o strada sdruciolevole, frenare in anticipo. Evitare frenate troppo brusche.
- Usare unicamente il freno anteriore o quello posteriore aumenta il rischio di bloccaggio delle ruote.
- Rilasciare il comando gas e sfruttare il freno motore. In caso di lunghe frenate rilasciare i freni per permetterne il raffreddamento, utilizzando il freno motore

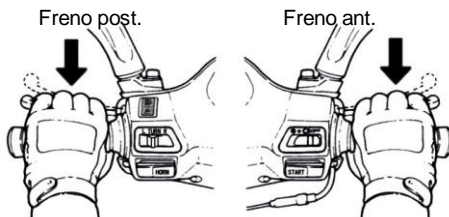

### 〈Freno motore〉

Rilasciare semplicemente il gas

## 8. NORME E PRECAUZIONI PER UN CORRETTO AVVIAMENTO DEL MOTORE

### ATTENZIONE:

Prima dell'avviamento verificare il livello dell'olio e che ci sia carburante a sufficienza.

Parcheggiare lo scooter sul cavalletto centrale e tirare la leva freno posteriore per evitare che lo scooter possa partire bruscamente..

Posizionare la chiave su

1. Premere la leva freno sinistra.
2. Non accelerare e premere il tasto avviamento.

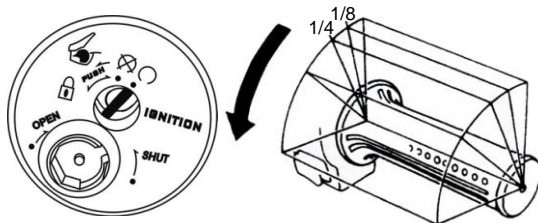

**[Prima di far scendere lo scooter dal cavalletto, assicuratevi sempre che la ruota sia ferma]**

### ATTENZIONE:

- Se il motore non parte dopo aver provato per circa 3-5 secondi, attendere e quindi riprovare di nuovo ad avviare il motore. Non Accelerare.
- Per non danneggiare il motorino d'avviamento, non tenerlo in moto per più di 15 secondi. Lasciarlo raffreddare per 10 secondi e riprovare.
- Nel caso in cui lo scooter sia stato fermo per alcuni giorni o completamente senza benzina, l'avviamento potrebbe non essere immediato. E' quindi necessario provare ad avviarlo più volte facendo attenzione a non accelerare.
- **I gas di scarico contengono sostanze nocive (CO); è bene avviare lo scooter in una zona ben ventilata.**

## 9. NOZIONI DI GUIDA

### CONTROLLO ACCELERATORE

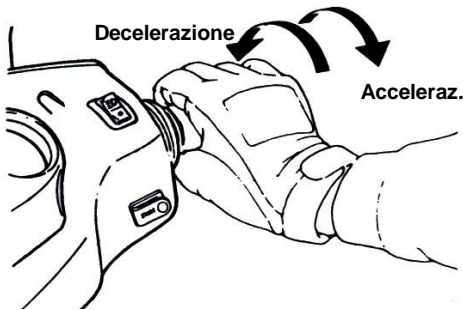

**Accelerazione** : Aumenta la velocità. Quando si guida in pendenza, maneggiare con estrema cautela.

**Decelerazione** : Diminuisce la velocità

### PARCHEGGIO

#### In avvicinamento al parcheggio:

- Mettere la freccia, assicurarsi che non arrivino altri veicoli e quindi immettersi nella carreggiata.
- Azionare la freccia, fare attenzione ai veicoli che sopraggiungono e quindi avvicinarsi al parcheggio.
- Rilasciare il gas e frenare dolcemente.

#### Una volta fermati:

Togliere la freccia, portare la chiave nella posizione "OFF" per spegnere il motore.

Scendere dal lato sinistro, quindi parcheggiare in posizione piana e che non sia di intralcio al traffico.

Tenere il manubrio con la mano sinistra e la maniglia posteriore con la destra.

Premere con il piede sul cavalletto.

#### Ricordatevi:

- Inserite sempre il bloccasterzo e levate le chiavi.

#### ATTENZIONE:

- Parcheggiare lo scooter in un modo sicuro che non intralci il traffico

## 10. CONTROLLI E PRECAUZIONI PRIMA DELL'USO

### CONTROLLI DI ROUTINE

Descrizione		Particolari da controllare
Olio motore		E' sufficiente?
Carburante		E' abbastanza? Usare benzina ad almeno 90 ottani
Freni	Ant	Sono in buono stato? Il gioco della leva è di 10~20mm ?
	Post.	Sono in buono stato? Il gioco della leva è 10~20mm ?
Gomme	Ant.	La pressione è corretta? (Standard: 1.75kg/cm <sup>2</sup> )
	Post.	La pressione è corretta (Standard: 2.0 kg/cm <sup>2</sup> 1 persona, 2.25 kg/cm <sup>2</sup> 2 persone)
Sterzo		Ci sono vibrazioni anomale? Si sterza facilmente?
Strumenti, luci, specchietti		Tutto funziona correttamente?
Serraggio bulloneria		C'è qualche vite allentata ?
Anomalie		Anomalie apparentemente risolte si sono ripresentate?

### ATTENZIONE:

Se si riscontrano anomalie durante i controlli di routine, risolverle prima della guida. Nel caso ciò non fosse possibile, **recarsi da un concessionario autorizzato SYM**

### ISPEZIONE E CAMBIO OLIO MOTORE

#### ISPEZIONE

- Utilizzare il cavalletto centrale e parcheggiare in zona piana. Lasciare che il motore si raffreddi 3~5 minuti. Svitare l'astina, asciugarla, ed appoggiarla senza avvitare.
- Verificare che l'olio sia tra i segni min e max.
- Nel caso, aggiungere olio fino al segno max.

**Rabboccare nel caso in cui l'olio fosse al di sotto del limite massimo. (In tal caso, verificare le presenza di eventuali perdite)**

#### CAMBIO:

- Sostituire l'olio dopo i primi 1000km ed in seguito ogni 3000km. Pulire il filtro ogni 6000km.
- Controllare il livello olio ogni 1000km. Rabboccare se necessario.
- Olio motore : Utilizzare API SH, SAE 10w-40 o 10W-50 . Olii di specifiche non adeguate possono causare danni al motore e il decadimento della garanzia. Sym raccomanda

**Motorex Power Synt 10W-50**

Capacità : 1.4 L (1.2 per sostituzione),

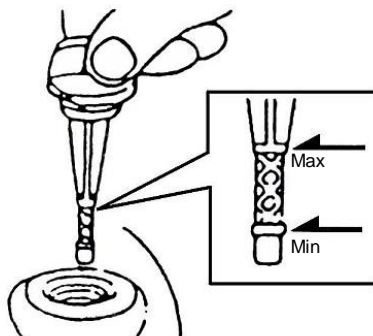

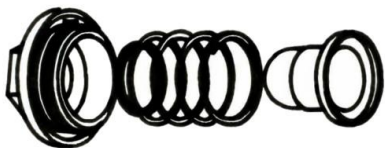

#### 【Pulizia filtro olio】

Svitare il tappo, estrarlo, pulirlo con aria compressa e rimontarlo.

#### **⚠ ATTENZIONE:**

- Verificare il livello solo con scooter in piano.
- Fare attenzione a non scottarsi.
- Nel caso di rabbocchi frequenti verificare la presenza di eventuali perdite.
- Verificare/sostituire l'olio lontano da fiamme libere

### **CARBURANTE**

- Ruotare la chiave nella posizione "ON, e verificare quanto carburante è disponibile.
- Questo motore è progettato per funzionare a benzina verde con un numero di almeno 90 ottani.
- Durante il rifornimento, parcheggiare su una posizione piana, spegnere il motore ed assicurarsi che non ci siano nelle vicinanze fiamme libere.
- Non riempire eccessivamente il serbatoio  
Assicurarsi che il tappo sia ben chiuso.

#### **⚠ ATTENZIONE:**

- Non fare rifornimento a motore accese nè verificare il livello carburante con o scooter marciante. Assicurarsi sempre che il tappo benzina sia ben chiuso. Non accendere il motore in spazi chiusi e non ventilati. Non fare rifornimento in luoghi chiusi. I vapori di benzina sono altamente infiammabili. Non riempire il serbatoio fino all'orlo. Prestare particolare attenzione a non far cadere il carburante su superfici calde.

### **ISPEZIONE E CAMBIO OLIO TRASMISSIONE**

#### **ISPEZIONE**

- Posizionare lo scooter sul cavalletto centrale, spegnere il motore e lasciarlo raffreddare per 3-5 minuti.  
Verificare la corretta presenza di olio estraendolo ed immettendolo in un contenitore graduato. (Capacità: per smontaggio 180 cc. / per cambio: 160 cc.).

#### **SOSTITUZIONE:**

- Spegnere il motore e posizionare lo scooter sul cavalletto centrale. Svitare il tappo di carico e di scarico, quindi far uscire l'olio.
- Avvitare nuovamente il tappo di scarico. Riempire con olio trasmissione (160 cc.), installare nuovamente il tappo e stringerlo. (verificare l'eventuale presenza di perdite d'olio.)
- ※ Utilizzare olio SAE 80W-00
- Sym raccomanda **Motorex Scooter Gear Oil ZX 80W-90**

## CONTROLLO E REGOLAZIONE GIOCO LEVE FRENO

**CONTROLLO:** (Le verifiche devono essere fatte a motore spento e moto ferma)

- Il gioco delle leve freno deve essere di 10~20mm.
- Le leve non devono risultare spugnose se tirate con forza.
- Vista la delicatezza dell'operazione, si consiglia di far registrare il gioco delle leve freno solamente presso una officina autorizzata.

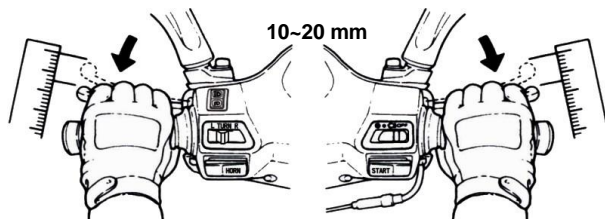



## VERIFICA FRENI IDRAULICI

- Controllare che non ci siano perdite, crepe o Danni sia sul disco che sui tubi freno. Qualora si riscontrassero anomalie, rivolgersi subito ad un concessionario autorizzato SYM

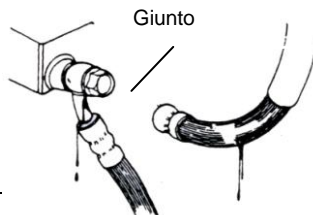

### ATTENZIONE:

- Eseguire le prove di frenata su superficie asciutta ed in condizioni di sicurezza

### ( Usura pastiglie anteriori )

- Controllare l'usura da dietro la pinza. Le pastiglie devono essere sostituite quando gli indicatori di usura sono al limite.

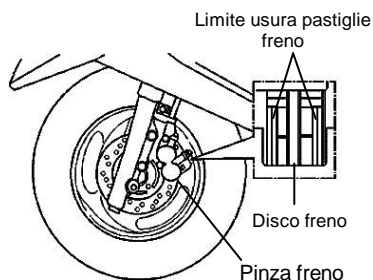

### ( Rabbocco fluido freni )

1. Allentare le viti e smontare il coperchio della pompa.
2. Eliminare corpi estranei e fare attenzione che impurità non cadano all'interno della pompa.
3. Togliere la guarnizione a diaframma.
4. Aggiungere fluido.
5. Installare nuovamente la guarnizione il coperchio.
6. Fare attenzione al verso di montaggio della valvola a diaframma.

### ( Verifica livello olio freni )

- Parcheggiare lo scooter su una superficie piana e controllare che il livello sia al di sopra della scritta "Lower". Olio raccomandato: **Motorex Brake Fluid DOT 4.**

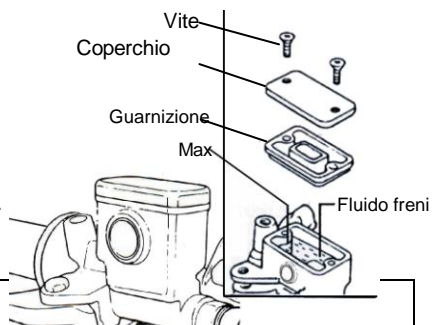
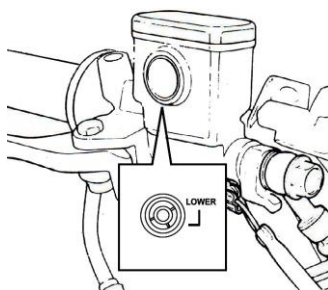

### ATTENZIONE:

- Al fine di prevenire reazioni chimiche, non utilizzare assolutamente altro tipo d'olio da quello raccomandato.
- Non riempire oltre il livello massimo. L'olio freni è estremamente corrosivo

### CONTROLLO E REGOLAZIONE GIOCO COMANDO GAS

Il corretto gioco del comando acceleratore è di 2-6mm.  
Per registrarlo, prima allentare il contro dado, poi agire sul registro.  
Quindi serrare nuovamente il contro dado

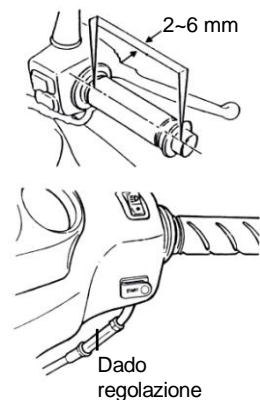

#### Controllare:

1. Che il comando gas scorra liberamente.
2. Che il cavo gas non interferisca con il movimento dello sterzo.
3. Che altri cavi non interferiscano con quello dell'acceleratore.

### ISPEZIONE PNEUMATICI

- Controllare la pressione a motore spento.
- Controllare la superficie del pneumatico a contatto con il suolo; se appare anomala, verificare la pressione di gonfiaggio.

Verificare la pressione a freddo

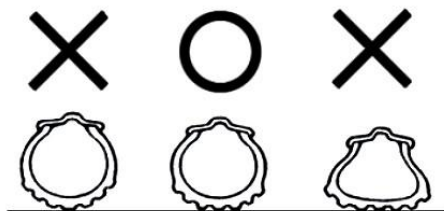

### FAR RIFERIMENTO ALLE SPECIFICHE PRESSIONI DI GONFIAGGIO

- Verificare la presenza di corpi estranei, crepe, lesioni.
- Verificare che non vi siano pietre o chiodi.
- Verificare gli indicatori di usura.
- Se l'indicatore di usura è allo stesso livello del battistrada, sostituire il pneumatico

Corpi estranei  
(chiodi, pietre)

Crepe o  
lesioni

Indicatori usura

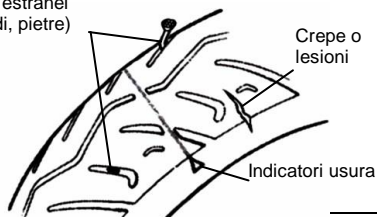

#### ATTENZIONE:

Una pressione anomala, nonché la presenza di corpi estranei, possono causare instabilità dello sterzo, perdita di aderenza, cadute

## CONTROLLO CUSCINETTI DI STERZO E SOSPENSIONI ANTERIORI

- Effettuare i controlli a motore spento.
- Controllare visivamente la presenza di danni  
Spingere il manubrio verso il basso, e verificare che non vi siano rumori e giochi anomali..
- Verificare il serraggio della bulloneria forcella
- Spingere il manubrio verso alto e basso, destra e sinistra, avanti e indietro, verificando che non vi siano rumori o giochi anomali  
Verificare che i cavi non impediscano lo scorrimento della forcella.
- Qualora si verificassero anomalie, rivolgersi ad un concessionario SYM

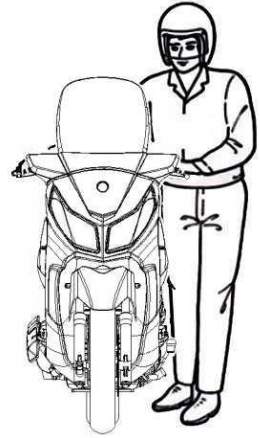

## REGOLAZIONE AMMORTIZZATORI POSTERIORI

L'ammortizzatore è regolabile in 5 posizioni. La posizione standard è la 3<sup>rd</sup>. Regolare in base alle condizioni d'uso.

### ATTENZIONE:

- . In senso antiorario l'ammortizzatore si indurisce, in senso orario diventa più morbido.
- Regolare alla stessa maniera entrambi gli ammortizzatori.

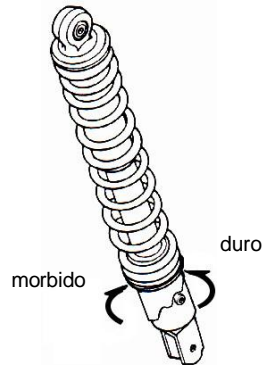

## VERIFICA PERDITE CARBURANTE

- Verificare che non vi siano perdite da serbatoio, tappo, tubazioni o carburante.

## VERIFICA LUBRIFICAZIONE PARTI MECCANICHE

- Controllare efficienza e lubrificazione delle parti meccaniche, quali perni cavalletto, leve freno ecc....**Sym raccomanda Motorex grease Spray**. Pulire le parti cromate (**Sym raccomanda Motorex Clean&Polish**) e proteggerle con appositi spray (**Sym raccomanda Protect & Shine 645**)

## CONTROLLO E MANUTENZIONE BATTERIA

- Questo scooter è equipaggiato con una batteria a manutenzione zero. Non è necessario verificare il livello del liquido al suo interno

### ATTENZIONE:

#### Procedura per disinstallare batteria

- Con la chiave in posizione "OFF" scollegare prima il negativo, poi il positivo. Per installare nuovamente la batteria, eseguire l'operazione inversa.

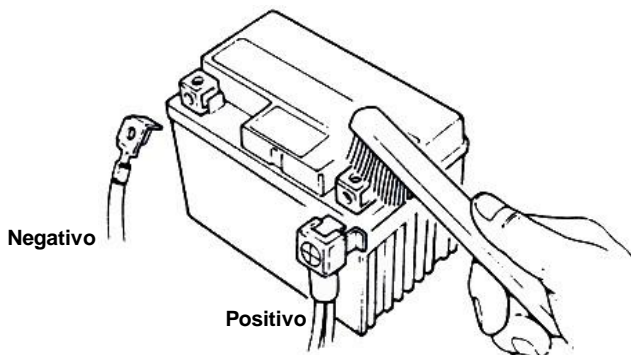

### ⚠ ATTENZIONE:

- Se i poli sono corrosi o ricoperti da polvere bianca, pulirli con acqua calda. Quindi proteggerli con **Motorex AccuProtect**
- Qualora fossero molto corrosi, pulirli con una spazzola metallica o carta vetrata.
- Dopo la pulizia, applicare sui cavi uno strato di grasso.
- Per il montaggio della batteria, utilizzare una procedura inversa allo smontaggio

### ⚠ ATTENZIONE:

- La batteria è del tipo sigillato. Non aprire i tappi.
- Se lo scooter rimane fermo a lungo (PIU' DI 15 GIORNI), smontare la batteria, tenerla in un luogo fresco e asciutto e caricarla ogni 20 giorni. In caso di sostituzione, utilizzare comunque batterie a manutenzione 0.

**IN CASO DI BATTERIA SCARICA, NON FAR PARTIRE LA MOTO CON I CAVI. QUESTO PUO' CAUSARE UN CORTO-CIRCUITO NELLA CENTRALINA.**

## CONTROLLO E SOSTITUZIONE FUSIBILI

La scatola fusibili è nello sportello anteriore. Verificare sempre a motore spento. Sostituire i fusibili bruciati solamente con uno del medesimo amperaggio (20A o 15A ). Nel caso si usasse un fusibile di diversa portata, si può incorrere a seri danni all'impianto elettrico.

Per accedere alla scatola fusibili è necessario aprire il vano anteriore porta-oggetti. La scatola si trova sulla sinistra.

Aprire la custodia, estrarre il fusibile e verificare se è danneggiato o rotto..

Assicurarsi che vi sia un buon contatto tra il fusibile e il portafusibile.

Fare attenzione a non bagnare il fusibile durante le operazioni di lavaggio.

Se il nuovo fusibile si dovesse bruciare nuovamente, verificare l'impianto elettrico o rivolgersi a un concessionario per trovare le cause del corto circuito.

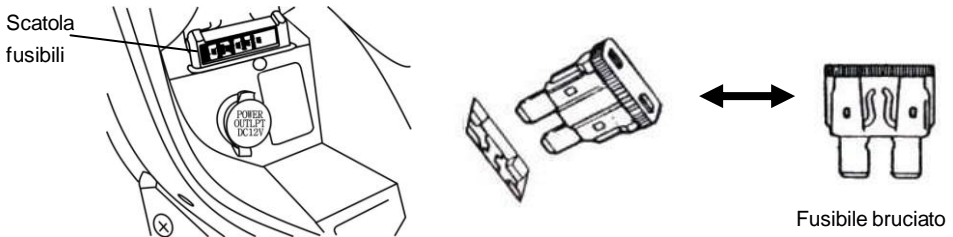

## CONTROLLO INDICATORI DI DIREZIONE E CLACSON

- Posizionare la chiave nella posizione "ON" .
- Azionare il commutatore frecce e verificare che le frecce si accendano.
- Verificare che i vetri delle frecce non siano sporchi o danneggiati.  
Premere il tasto clacson per verificarne il funzionamento



### ATTENZIONE:

- Per le frecce devono essere utilizzate specifiche lampadine, altrimenti queste potrebbero non funzionare.
- Utilizzare le frecce ogni volta che si svolta o si cambia direzione.  
Ricordarsi di spegnere le frecce.

## CONTROLLO LUCI

- Avviare il motore e accendere le luci. Controllare che il faro anteriore e quello posteriore si accendano.
- Controllare il corretto allineamento del faro.  
Controllare che il vetro dei fari non sia sporco o danneggiato.

## CONTROLLO LUCE STOP

Posizionare la chiave su "ON", tirare le leve freno e controllare che la luce stop si accenda. Controllare che il vetro dei fari non sia sporco o danneggiato

### ATTENZIONE:

- Utilizzare solo lampadine del wattaggio originale.  
Non modificare l'impianto elettrico per evitare sovraccarichi all'impianto elettrico o danno di altro tipo.

## ISPEZIONE CANDELA

Smontare la pipetta e quindi la candela.

- Verificare lo stato degli elettrodi, che non devono essere nè usurati nè coperti da residui carboniosi.
- Rimuovere i residui di combustione,
- Lavare con gasolio e asciugare.
- Regolare la distanza tra gli elettrodi a 0.8 mm.
- Avvitare la candela a mano, quindi fare altri 1/2~3/4 di giro serrandola con una chiave

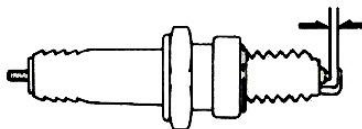

### ATTENZIONE:

Dopo l'uso il motore resta caldo a lungo. Fare attenzione a non scottarsi. Utilizzare solamente la candela consigliata nelle specifiche tecniche

## Tabella percentuale liquido raffreddamento / temperatura congelamento

1. Il liquido raffreddamento deve avere specifica H68.

2. Tabella:

Percentuale liquido raffreddamento	Temperatura congelamento	Note
20%	-8	In fase di produzione la percentuale è del 50%
30%	-15	
40%	-24	
50%	-36	

3. Nel caso in cui non fosse disponibile un liquido raffreddamento tipo H68 utilizzarne uno di specifiche uguali o superiori.

4. Sostituire di frequente il liquido nel caso in cui la temperatura d'uso sia molto fredda.

## ISPEZIONE IMPIANTO RAFFREDDAMENTO

(Controllo livello)

1. Posizionare il veicolo sul cavalletto centrale.
2. Verificare dalla finestra di controllo che il livello sia tra il limite minimo e massimo.
3. Qualora necessario, aggiungere.

(Verifica perdite)

- Verificare la presenza di perdite sul corpo radiatore, sui tubi, sulla vaschetta.
- Verificare che non vi siano gocce di liquido sulla carena o sotto il veicolo.

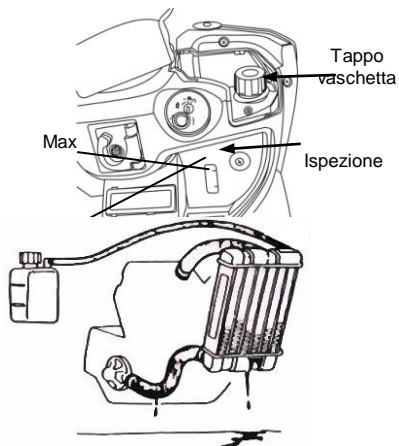

## RABBOCCO

Assicurarsi sempre che il tappo sia ben stretto.

1. Parcheggiare lo scooter sul cavalletto centrale e superficie piana.
2. Smontare lo scudo anteriore.

Aprire il tappo della vaschetta e riempire fino al livello intermedio (tra le due tacche).

Qualora il livello calasse troppo spesso, è probabile una anomalia nell'impianto.

Utilizzare solamente liquido per radiatori. Sym raccomanda **Motorex Anti-Freeze già diluito**

**Capacità radiatore: 1,400 cc**

### **ATTENZIONE:**

- Utilizzare acqua distillata per diluire il liquido di raffreddamento.
- Un liquido di pessima qualità diminuisce la vita del radiatore.
- Sostituire il liquido di raffreddamento una volta ogni due anni.

### **ATTENZIONE:**

- Prima di diluire il liquido di raffreddamento verificare le percentuali con l'apposita tabella

## CONTROLLO FILTRO ARIAR

《Smontaggio》

1. Togliere le viti del coperchio.
2. Togliere il coperchio, quindi il filtro.
3. Pulire o sostituire il filtro.

《Montaggio》

- Eseguire una procedura inversa a quella di smontaggio

Viti coperchio

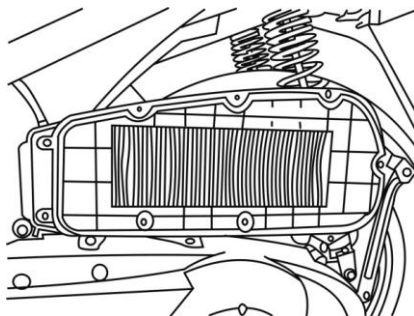
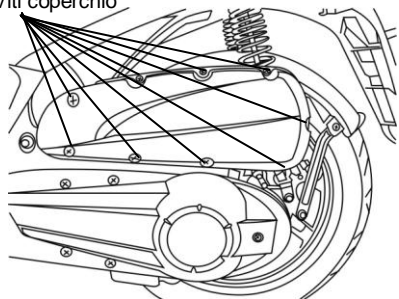

### **ATTENZIONE:**

- I depositi di polvere nel filtro sono causa di calo di potenza e aumento di consumo.
- Pulire spesso il filtro aria qualora si circoli in strade molto polverose.
- Se il filtro non è montato correttamente, polvere e impurità possono penetrare all' interno del filtro, provocando un'usura anomala del motore

**Non bagnare il filtro quando si lava lo scooter. Ciò potrebbe provocare difficoltà di avviamento**



## 11. PRINCIPALI INCONVENIENTI E POSSIBILI SOLUZIONI

### SE IL MOTORE NON SI AVVIA

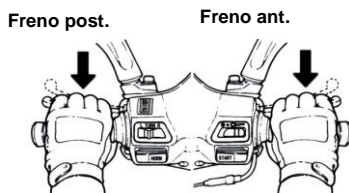
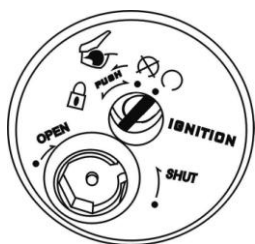

- |  |                                |                                       |
|--|--------------------------------|---------------------------------------|
| (1).La chiave è nella posizione "ON" (on)? | (2).C'è abbastanza carburante? | (3).Si stanno premendo le leve freno? |
|--|--------------------------------|---------------------------------------|

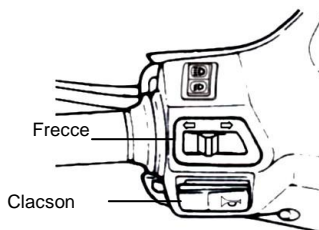
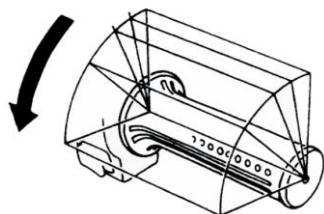

- |  |  |
|--|--|
| (4). Qualora stiate accelerando, non lo fate ! | (5). Con la chiave in posizione "ON" premere il clacson per vedere se c'è corrente nell'impianto |
|--|--|

【Se il problema persiste, rivolgetevi ad un concessionario SYM.】

## 12. CARBURANTE

- Utilizzare benzina ad almeno 90 ottani.

## 13. OLIO TRASMISSIONE

- Utilizzare olio **Motorex Scooter Gear Oil ZX SAE80-90**

## 14. PRECAUZIONI DI GUIDA

1. Parcheggiare la moto sul cavalletto centrale e superficie piana.

 **ATTENZIONE:**

Non tenere la moto su di giri sul cavalletto centrale; assicurarsi che quando la ruota posteriore sia ferma prima di toccare terra

2. Tenere sempre la moto saldamente.

 **ATTENZIONE:**

Tenere sempre la ruota posteriore frenata.

3. Ruotare sempre con dolcezza la manopola del gas.

 **ATTENZIONE:**

Movimenti rapidi della manopola del gas possono provocare perdita di aderenza

- Assicurarsi sempre che il cavalletto sia ben ritratto.

### **Evitare brusche frenate ed improvvisi cambi di direzione**

- Un frenata brusca può provocare la perdita di aderenza
- Moderare la velocità su superficie bagnata.

### **Fare estrema attenzione in caso di pioggia**

- In caso di pioggia o asfalto bagnato, le distanze di arresto aumentano..
- Per frenare rilasciare dolcemente il comando gas e frenare.

## 15. SPECIFICHE TECNICHE

Modello Specifiche	<b>Citycom 300i (LH30W)</b>
Lunghezza	2206 mm
Larghezza	785 mm
Altezza	1485 mm
Interasse	1505 mm
Peso a secco	182 kg
Motore	Monocilindrico, 4 Tempi, 4 Valvole, Iniezione elettronica
Carburante	Benzina verde ad almeno 92 ottani
Raffreddamento	Liquido
Cilindrata	263.7 cc
Rapporto compressione	10:1
Max. Potenza	16.9 kW / 7500 rpm
Max. Coppia	23.9 Nm / 7500 rpm
Minimo	1,650±100 rpm
Avviamento	Elettrico
Forcella	Telescopica
Ammortizzatore post.	Doppio ammortizzatore regolabile
Trasmissione	Centrifuga CVT
Pneumatico ant.	110 / 70 - 16 52P
Pneumatico Post.	140 / 70 - 16 65P
Cerchi	Alluminio
Pressione gomme	Ant: STD 1.7 bar Post: STD 2.0 bar (1 persona), 2.2 bar (2 persone)
Freno ant.	Disco Ø 260 mm
Freno post.	Disco Ø 260 mm
Faro anteriore	12V 35W / 35W x 2
Faro post.	12V 5W / 21W x 2
Luce targa	12V 10W x 1
Luci posizione	12V 10W x 2
Luci frecce	12V 21W x 4
Luci cruscotto	12V 1.7W
Capacità olio motore	1.4 L (1.2 L per sostituzione)
Capacità olio trasmissione	180 cc. (160 cc. per cambio)
Serbatoio carburante	10 L
Fusibili	20Ax3, 15Ax2,
Candela	NGK CR 8E
Batteria	12V 12Ah (sigillata, manutenzione zero)

Filtro aria	Carta
Tappo serbatoio carburante	A chiave
Faro anteriore	A elementi separati
Portapacchi post.	Carico massimo 5kg



# LIBRETTO DI GARANZIA



---

## 16. CONDIZIONI DI GARANZIA

---

### CONDIZIONI GENERALI DI GARANZIA

---

La mancata esecuzione dei tagliandi annulla il diritto alla garanzia. Per la convalida è richiesta la compilazione in stampatello di tutte le sue parti.

---

In ogni caso è necessario verificare il livello dell'olio motore ogni 1000km.

**Modello:**

\_\_\_\_\_

**Telaio:**

--	--	--	--	--	--	--	--	--	--	--	--	--	--	--	--	--	--	--	--

**Data di immatricolazione:**

\_\_\_\_\_

---

## SCHEDA PRE-CONSEGNA

La preparazione di questo veicolo è stata effettuata da un meccanico competente ed ogni eventuale messa a punto è stata eseguita a regola d'arte.

Segnare con una crocetta le verifiche effettuate.

---

Firmando questo modulo il responsabile tecnico dell'officina certifica che il vostro veicolo è stato preparato e controllato minuziosamente, che vi è stato spiegato come utilizzarlo al meglio e che tipo di manutenzione va eseguita per mantenerlo sempre in perfetta efficienza.

Firmando qui sotto voi stessi dichiarate di essere a conoscenza delle caratteristiche, del funzionamento e delle condizioni di garanzia del vostro veicolo.

Il responsabile tecnico:

\_\_\_\_\_

Data:

\_\_\_\_\_

Il cliente:

\_\_\_\_\_

Data:

\_\_\_\_\_

---

### Consegna del veicolo al cliente:

- Consegna libretto uso e manutenzione
- Spiegazione utilizzo ottimale (norme di guida, sicurezza, accessori, equipaggiamento)
- Spiegazione intervalli di manutenzione programmata e condizioni di garanzia
- Precauzioni (rodaggio, controlli periodici)
- Consegna doppia chiave
- Attrezzatura
- Compilazione scheda "Europ Assistance / attivazione garanzia"

## Preparazione veicolo:

Nota: i particolari da controllare possono variare a seconda del tipo di modello.

### 1. Batteria

- Riempire con l'acido in dotazione
- Caricare prima dell'installazione
- Ingrassare i morsetti e verificare il corretto passaggio del tubo di sfiato (ove presente)

### 2. Olii

Verificare il corretto livello olio di:

- Motore
- Ingranaggi trasmissione
- Controllare funzionamento pompa olio (motori 2 tempi)
- Serrare tappi di scarico e carico olio

### 3. Livello liquido raffreddamento

- Verificare il livello del liquido di raffreddamento. Se necessario aggiungere liquido nel radiatore o nella vaschetta di recupero

### 4. Freni / Ruote / Pneumatici

- Verificare il corretto passaggio delle tubazioni dei freni e dei cavi degli stop
- Verificare che i dischi freni siano puliti e non abbiano tracce di olio / grassi
- Regolare il gioco delle leve freno
- Verificare il livello del liquido freni
- Verificare l'efficienza dell'impianto frenante
- Verificare il corretto serraggio delle ruote
- Gonfiare le gomme alla pressione stabilita dal libretto uso / manutenzione

### 5. Carrozzeria / Parti accessorie

- Verificare che le parti che necessitano di essere ingrassate siano opportunamente lubrificate



- 
- Verificare la tensione e l'ingrassaggio della catena di trasmissione (ove presente)
  - Verificare il corretto passaggio dei cavi (gas, aria, cavo conta km, cavi elettrici, ecc...)
  - Verificare il serraggio bulloneria

### **6. Impianto elettrico**

- Verificare il funzionamento degli interruttori stop
- Verificare il corretto funzionamento del clacson

### **7. Prova su strada**

- Avviare il motore, assicurarsi che l'accensione avvenga in modo perfetto e che non vi siano rumori anomali
- Verificare il funzionamento dello starter
- Verificare la presenza di eventuali trafileggi d'olio o di liquido raffreddamento
- Registrare il minimo, sia a freddo che a caldo
- Effettuare una prova su strada

### **8. Controllo finale / Pulizia**

- Pulire la moto prima di consegnarla
- Verificare che la sella si chiuda correttamente
- Verificare il corretto funzionamento della ventola di raffreddamento e dell'indicatore di temperatura facendo scaldare il motore fino al loro attivarsi

---

Il tecnico d'officina, nella persona del Sig. \_\_\_\_\_

certifica che tutti i controlli sopra elencati sono stati effettuati.

Data: \_\_\_\_\_

Firma: \_\_\_\_\_

---

## MODALITA' DI GARANZIA VENTQUATTRO MESI

Il primo tagliando va eseguito dopo i primi 1000 km.

Ogni 3000 km andrà eseguito un cambio olio (veicoli 4 tempi).

Per i veicoli 2 tempi è previsto un tagliando di manutenzione.

E' comunque necessario controllare il livello dell'olio ogni 1000 km.

Le operazioni da eseguire ad ogni tagliando sono riportate sul libretto uso e manutenzione.

---

Il prodotto acquistato è garantito esente da difetti di materiale o di lavorazione, per 24 mesi dalla data di immatricolazione riportata sul libretto di circolazione, alle condizioni con le limitazioni e nei termini di seguito elencati.

### **Il primo intervento a cui è sottoposto il Suo veicolo è l'ispezione di Preconsegna.**

Il Concessionario / Officina Autorizzata conferma che le operazioni ed i controlli previsti dall'apposito piano di "Preconsegna" sono state correttamente eseguite e che il veicolo è nelle perfette condizioni di funzionamento.

### **Questa è la prima delle registrazioni richieste per tutelare la validità della garanzia.**

La garanzia segue il veicolo sino alla sua naturale scadenza.

---

### **Limitazioni**

Gli interventi in garanzia, così come i Tagliandi di Manutenzione (**obbligatori per il diritto alla garanzia**), dovranno essere effettuati presso i Concessionari o le Officine da questi autorizzate al Servizio Assistenza. Qualora, durante l'esecuzione delle operazioni indicate, risultasse necessario effettuare lavori non previsti, ad essi saranno applicate le norme generali di garanzia.

---

## **La garanzia perde la sua validità nei seguenti casi:**

- » Per i prodotti eventualmente modificati o semplicemente smontati, anche solo in parte, fuori da Concessionari o da Officine Autorizzate;
- » Per i prodotti sui quali risultino alterati i numeri di identificazione punzonati sul telaio o sul motore e per i prodotti che fossero stati utilizzati non conformemente alle indicazioni del Costruttore;
- » Per i difetti derivati da sinistri, incurie, ovvero dall'impiego di particolari non originali (cioè non costruiti, e/o non approvigionati, collaudati e messi in commercio dal Costruttore).

---

## **Nell'ambito del periodo di garanzia non sono compresi:**

- » La sostituzione dei filtri aria ed olio;
- » I rimbocchi o i rifornimenti dei lubrificanti, di liquidi speciali e materiali vari di consumo non collegati agli interventi riparativi per accertato difetto;
- » Ogni altra manutenzione e intervento conseguente a usura, ad incidente e a condizioni di esercizio e di guida non rispondenti alle condizioni del Costruttore;
- » Tutti gli aspetti inerenti al veicolo come rumorosità, vibrazioni, deterioramento ecc...., che non influenzano la funzionalità e la guidabilità del veicolo;
- » Lievi trasudamenti di olio o assimilabili, da guarnizioni e paraoli, che non provochino alterazioni di livello;
- » I danni provocati a parti della carrozzeria e dovuti al cosiddetto "effetto lente", ossia la concentrazione dei raggi solari in un unico punto focale ad opera del parabrezza; quest'ultimo è da considerarsi come accessorio per l'impiego invernale;
- » I danni derivanti dall'impiego non corretto del portapacchi posteriore, concepito per sopportare un carico massimo pari a 5kg, compreso l'eventuale bauletto e piastra di fissaggio;

Per le condizioni di assistenza stradale si rimanda alla sessione "Europ Assistance", qualora presente.

---

## PARTICOLARI ESCLUSI DA GARANZIA O CON LIMITAZIONE 6 MESI

I seguenti particolari non sono coperti da garanzia, fatta eccezione per fenomeni chiaramente imputabili a difetti di costruzione e/o materiale (es. rotture, difetti di assemblaggio, craterizzazioni, ecc...)

### **Particolari di sostituzione per normale manutenzione:**

- » Filtri aria ed olio
- » Olio
- » Liquido freni
- » Liquido refrigerante
- » Candele

### **Particolari soggetti ad usura:**

- » Dischi frizione
- » Ganasce freno
- » Masse centrifughe variatore
- » Cavi
- » Lampade
- » Fusibili
- » Guarnizioni sella
- » Gommini per leve
- » Decalcomanie
- » Marmitte
- » Pneumatici

### **Particolari con garanzia limitata a 6 mesi**

- » Batteria
- » Cavalletto
- » Sella
- » Radiatore acqua

**Vengono garantite 6 mesi da difetti come sfogliamenti, puntinature di ruggine, opacizzazioni,**

### **ecc....:**

- » Verniciature
- » Cromature
- » Rivestimenti superficiali

---

**Le superfici metalliche verniciate o protette facenti parte di strutture scatolate, tubolari o comunque dove sia identificabile una parte interna ed esterna che abbiano subito una perforazione dall'interno dovuta alla corrosione durante l'uso normale del mezzo a causa di un difetto di materiale o di manodopera, sono garantite per un periodo di 24 mesi alle seguenti condizioni:**

1. Il veicolo deve essere sottoposto a tutte le operazioni di manutenzione previste dal manuale d'uso e manutenzione
2. Il veicolo deve essere sottoposto annualmente ad una ispezione da parte di un Concessionario / Officina Autorizzata

Eventuali danni accidentali dal manto protettivo come graffi, scalfitture, abrasione, ecc... devono essere portati all'attenzione del Concessionario / Officina Autorizzata e riparati tempestivamente, con spese a carico del cliente.

A titolo di esempio si riportano alcuni particolari esclusi da questa garanzia:

- » Parafanghi
- » Pedane poggiaiedi
- » Cerchi copriuota

Questo tipo di garanzia inoltre non copre i danni causati da fenomeni accidentali come graffi, scalfitture, ammaccature; dall'inquinamento atmosferico; dal contatto con solventi, acidi o sostanze chimiche in generale; dalla corrosione salina, ecc...

Particolari	Intervallo chilometrico	A 1000km	Ogni 1000 km	Ogni 3000 km	Ogni 6000 km	Ogni 12000 km	Note
	Intervallo temporale	Nuovo	1 Mese	3 mesi	6 mesi	1anno	
1	Filtro aria	I			C / R		1
2	Filtro olio (a rete)	C			C		
3	Olio motore	R	I	Sostituire ogni 3000km			
4	Pressione pneumatici	I	I				
5	Batteria	I	I				
6	Candela	I			I	R	2
7	Carburatore (reg. minimo) Diagnosi funzionamento sistema iniezione	I			I		
8	Cuscinetti di sterzo	I			I		2
9	Trafilaggi olio trasmissione	I	I				
10	Trafilaggi carter motore	I	I				
11	Olio trasmissione	R	Sostituire ogni 6000 km				
12	Cinghia/rulli				I	R	2
13	Tubi carburante	I			I		
14	Comando / Gioco cavo gas	I			I		
15	Bulloneria motore	I			I		
16	Trafilaggi da testa / cilindro				I		
17	Catalizzatore				I		
18	Catena distribuzione	I			I		
19	Gioco valvole	I			I		2
20	Forcella	I			I		
21	Sospensioni	I			I		

22	Cavalletto centrale / laterale	I			I / L		
23	Sistema ricircolo gas (PCV) Valvola AICV	I			I / C		
24	Liquido raffreddamento	I	I			R	
25	Impianto raffreddamento	I	I				
26	Frizione centrifuga				I	R	2
27	Impianto frenante / Usura pastiglie freno	I	I				2
28	Bulloneria	I			I		
29	Sistema EFI diagnosi con Data Scan				I		
30	Valvola By-Pass				C		
31	Catena trasmissione	I		L			

- La tabella di intervento temporale è basata su una percorrenza di circa 1000 km / mese.
- Per le operazioni di manutenzione, rivolgetevi sempre ad un Concessionario autorizzato SYM.

Cod.: I – Ispezione, pulizia, regolazione

C – Pulizia (sostituzione solo se necessario)

R – Sostituzione

L - Lubrificazione

Note:

1. Pulire o sostituire il filtro aria con maggior frequenza se si circola su strade polverose.
2. Gli intervalli di manutenzione sono da considerarsi più brevi quando la moto raggiunge chilometraggi elevati o viene utilizzata in condizioni particolarmente gravose.

<b>INTERVENTO</b>	<b>DATA</b>	<b>KM EFFETTIVI</b>	<b>TIMBRO E FIRMA DEL CONCESSIONARIO</b>
Tagliando 1000km			
Cambio olio 3000km (tagliando veicoli 2 tempi ed Atv)			
Tagliando 6000km			
Cambio olio 9000km (tagliando veicoli 2 tempi ed Atv)			

**NOTA IMPORTANTE:** Si raccomanda al Cliente di conservare sempre una copia della documentazione attestante i lavori effettuati dal Concessionario / Officina Autorizzata per eventuali referenze future.



INTERVENTO	DATA	KM EFFETTIVI	TIMBRO E FIRMA DEL CONCESSIONARIO
Tagliando 12000km			
Cambio olio 15000km (tagliando veicoli 2 tempi ed Atv)			
Tagliando 18000km			
Cambio olio 21000km (tagliando veicoli 2 tempi ed Atv)			

**NOTA IMPORTANTE:** Si raccomanda al Cliente di conservare sempre una copia della documentazione attestante i lavori effettuati dal Concessionario / Officina Autorizzata per eventuali referenze future.

<b>INTERVENTO</b>	<b>DATA</b>	<b>KM EFFETTIVI</b>	<b>TIMBRO E FIRMA DEL CONCESSIONARIO</b>
<b>Tagliando 24000km</b>			
<b>Cambio olio 27000km (tagliando veicoli 2 tempi ed Atv)</b>			
<b>Tagliando 30000km</b>			
<b>Cambio olio 33000km (tagliando veicoli 2 tempi ed Atv)</b>			

**NOTA IMPORTANTE:** Si raccomanda al Cliente di conservare sempre una copia della documentazione attestante i lavori effettuati dal Concessionario / Officina Autorizzata per eventuali referenze future.

INTERVENTO	DATA	KM EFFETTIVI	TIMBRO E FIRMA DEL CONCESSIONARIO
Tagliando 36000km			
Cambio olio 39000km (tagliando veicoli 2 tempi ed Atv)			
Tagliando 42000km			
Cambio olio 45000km (tagliando veicoli 2 tempi ed Atv)			

**NOTA IMPORTANTE:** Si raccomanda al Cliente di conservare sempre una copia della documentazione attestante i lavori effettuati dal Concessionario / Officina Autorizzata per eventuali referenze future.

---

## SYM RACCOMANDA LUBRIFICANTI MOTOREX

### Modelli 4 tempi iniezione elettronica:

- Power Synt 4T 10W/50

### Modelli 4 Tempi carburatore:

- Top Speed 4T 10/30

### Modelli 2 Tempi:

- Racing Power 2T;

### ATV:

- ATV/Quad racing 4T 10W/50
- 

### Prodotti generici:

Olio trasmissione scooter: Scooter Gear Oil ZX 80W/90

Olio forcelle: Racing Fork Oil 10W

Fluido freni: Brake fluid DOT 4

Liquido radiatori: AntiFreeze Ready for Use

Grasso catene ATV: Cjhain Lube 622

Grasso catene Moto: Chain Lube 622 strong

Pulitore catene: Chain Clean 611

Pulitore dischi/pastiglie freno/tamburi: Power Brake Clean

Protezione e lucidatura cromature: Protect & Shine 645

Protezione parti plastiche: Silicone

Grasso: Grease Spray

Protezione poli batteria: Accu Protect

---

## **INFORMATIVA SUL TRATTAMENTO DEI DATI PERSONALI DA PARTE DI SANYANG ITALIA S.r.l.**

Decreto Legislativo nr. 196 del 30 Giugno 2003 – (Codice in materia di protezione dei dati personali)

Ai sensi dell'art. articolo 13 del decreto legge suddetto, informiamo che SANYANG Italia S.r.l. tratta dati personali comuni di clienti, fornitori, di soggetti che hanno volontariamente comunicato direttamente o telefonicamente o via posta o via fax o via e-mail i loro dati anagrafici al nostro ufficio.

Secondo la legge indicata (rif. Art. 2 – Finalità), SANYANG Italia S.r.l. garantisce che il trattamento dei dati personali si svolge nel rispetto dei diritti e delle libertà fondamentali, nonché della dignità dell'interessato, con particolare riferimento alla riservatezza, all'identità e al diritto alla protezione dei dati personali.

### **Finalità del trattamento dei dati personali**

Tutti i dati comunicati dai soggetti interessati, nonché altre informazioni e ogni dato personale sono trattati esclusivamente per adempimenti connessi all'oggetto societario della nostra Azienda nell'ambito del rapporto con Voi in essere, quindi per l'attività di importazione, esportazione e vendita di autoveicoli, motoveicoli e relative parti di ricambio, accessori e abbigliamento.

### **Comunicazione e diffusione dei dati**

I dati personali degli interessati, qualora fosse necessario, potranno essere comunicati anche:

- » A tutti i soggetti cui la facoltà di accesso a tali dati è riconosciuta in forza di provvedimenti normativi;
- » Ai nostri collaboratori, dipendenti, agenti e fornitori, nell'ambito delle relative mansioni e/o di eventuali obblighi contrattuali con loro, inerenti i rapporti commerciali e di consulenza con gli interessati;
- » Alle aziende produttrici e/o concedenti le licenze d'uso degli eventuali servizi/prodotti forniti, esclusivamente quando la comunicazione risulti necessaria all'utilizzo da parte dell'interessato dei servizi/prodotti acquisiti;
- » Agli uffici postali, a spedizionieri e a corrieri per l'invio di documentazione e/o materiale;
- » Ai fornitori di servizi di via Internet, quando l'invio di lettere e comunicazioni agli interessati, inerenti le

finalità del trattamento, avvengano tramite questo canale;

» A tutte quelle persone fisiche e/o private (studi di consulenza legale, amministrativa e fiscale, studi di consulenza del lavoro, uffici fiscali, Uffici Giudiziari, Camere di Commercio, Camere e Uffici del lavoro, ecc. quando la comunicazione risulti necessaria o funzionale allo svolgimento della nostra attività e nei modi e per le finalità sopra illustrate; istituti bancari per la gestione d'incassi e pagamenti derivanti dall'esecuzione dei contratti.

### **Natura della raccolta e conseguenze di un eventuale mancato conferimento**

Il conferimento dei propri dati personali, da parte dei soggetti che intendono aprire un rapporto con SANYANG Italia S.r.l., anche se puramente informativo sui nostri servizi, è da ritenersi facoltativo, ma il loro eventuale mancato conferimento potrebbe comportare la mancata prosecuzione del rapporto, del suo corretto svolgimento e degli eventuali adempimenti di legge, anche fiscali. I dati sono conservati presso la sede della Società per il tempo prescritto dalle norme civilistiche e fiscali.

### **Le modalità del trattamento**

Il trattamento dei dati personali avviene esclusivamente all'interno della Società sia con supporti cartacei che informatici, per via telefonica e/o telematica, anche attraverso strumenti automatizzati atti a memorizzare, gestire e trasmettere i dati stessi, con l'osservanza di ogni cautela, che ne garantisca la sicurezza e la riservatezza.

### **Titolare del Trattamento dei dati personali**

Il titolare del Trattamento dei dati personali è SANYANG Italia S.r.l.

Il responsabile del Trattamento è la Sig.ra. Deng Yinfeng.

L'elenco completo e aggiornato degli incaricati del Trattamento dei dati personali sono riportati nel DPS.

### **Diritto di accesso ai dati personali**

L'interessato ha diritto di ottenere la conferma dell'esistenza o meno di dati personali che lo riguardano, anche se non ancora registrati, e la loro comunicazione in forma intelligibile.

### **L'interessato ha diritto di ottenere l'indicazione:**

» Dell'origine dei dati personali, delle finalità e modalità del trattamento;

- 
- » Della logica applicata in caso di trattamento effettuato con l'ausilio di strumenti elettronici;
  - » Degli estremi identificativi del titolare, dei responsabili e del rappresentante designato dall'articolo 5, comma 2 del dlgs. 196/2003;
  - » Dei soggetti e/o delle categorie di soggetti ai quali i dati personali possono essere comunicati o che possono venirne a conoscenza in qualità di rappresentante designato nel territorio dello Stato, di responsabili o incaricati.

**L'interessato ha diritto di ottenere:**

- » L'aggiornamento, la rettifica ovvero, quando vi ha interesse, l'integrazione dei dati;
- » La cancellazione, la trasformazione in forma anonima o il blocco dei dati trattati in violazione di legge, compresi quelli di cui non è necessaria la conservazione in relazione agli scopi per i quali i dati sono stati raccolti o successivamente trattati;

**L'interessato ha diritto di opporsi, in tutto o in parte:**

- » Per motivi legittimi al trattamento dei dati personali che lo riguardano, ancorché pertinenti allo scopo della raccolta;
- » Al trattamento dei dati personali che lo riguardano a fini di invio di materiale pubblicitario o di vendita diretta o per il compimento di ricerche di mercato o di comunicazione commerciale.

I diritti di cui sopra potranno essere esercitati con richiesta rivolta senza formalità al titolare o ad uno dei responsabili, anche per il tramite di un incaricato, alla quale sarà fornito idoneo riscontro senza ritardo.

La richiesta rivolta al titolare o al responsabile potrà essere trasmessa anche mediante lettera raccomandata, telefax, posta elettronica.

SANYANG Italia S.r.l.

## INFORMATIVA PER IL TRATTAMENTO DEI DATI PERSONALI DA PARTE DI EUROP ASSISTANCE ITALIA S.p.a.

Ai sensi dell'articolo 13 – Decreto Legislativo 30 Giugno 2003 n° 196 in materia di protezione dei dati personali (Codice Privacy), La informiamo che:

**1. I Suoi dati personali** (i "Dati"), saranno trattati da Europ Assistance Italia S.p.A. con l'ausilio di mezzi cartacei, elettronici e/o automatizzati, per finalità riguardanti:

- a. gestione ed esecuzione delle obbligazioni di cui alla Polizza assicurativa,
- b. adempimenti di obblighi di legge, regolamento o normativa comunitaria (come ad esempio per antiriciclaggio) e/o disposizioni di organi pubblici;

**2. Il trattamento dei Dati è:**

- a. necessario per l'esecuzione e per la gestione della Polizza assicurativa (1.a);
- b. obbligatorio in base a legge, regolamento o normativa comunitaria e/o disposizioni di ordini pubblici (1.b);

**3. I Dati potranno essere comunicati ai seguenti soggetti quali autonomi Titolari:**

- a. soggetti determinati, incaricati da Europ Assistance Italia S.p.A. della fornitura di servizio strumentali o necessari all'esecuzione delle obbligazioni di cui alla Polizza assicurativa in Italia e all'estero, quali –a titolo esemplificativo- soggetti incaricati della gestione degli archivi ed elaborazione dei dati, istituti di credito, periti, medici legali;
- b. organismi associativi (Ania) e consortili propri del settore assicurativo, Isvap, Autorità giudiziarie nonché a tutti gli altri soggetti ai quali la comunicazione sia dovuta per il raggiungimento delle finalità di cui al punto 1.b;
- c. prestatori di assistenza, società controllate o collegate ad Europ Assistance Italia S.p.A. o dalla stessa incaricate, in Italia o all'estero per il raggiungimento delle finalità di cui ai punti 1.a e 1.b, o altre compagnie di assicurazione per la distribuzione del rischio; inoltre i Suoi Dati potranno essere conosciuti da dipendenti e collaboratori in qualità di Incaricati o Responsabili.

I Dati non sono soggetti a diffusione.



---

4. Titolare del trattamento è Europ Assistance Italia S.p.A.

Potrà richiedere la lista dei Responsabili del trattamento, esercitare i diritti di cui all'articolo 7 Codice Privacy ed in particolare ottenere dal Titolare la conferma dell'esistenza di dati che La riguardano, la loro comunicazione e l'indicazione della logica e delle finalità di trattamento, la cancellazione, l'aggiornamento o il blocco dei medesimi, nonché opporsi per motivi legittimi al trattamento, scrivendo a:

**Europ Assistance Italia S.p.A. – Piazza Trento, 8  
20135 Milano – Ufficio Protezione Dati.**

---

## **Definizioni**

**Assicurato:** Il proprietario del motoveicolo di marca SYM presso il P.R.A. o l'utilizzatore del motoveicolo, nonché le persone trasportate a bordo del medesimo.

**Centrale Operativa:** E' la struttura di Europ Assistance Italia S.p.A. - Piazza Trento, 8 - 20135 Milano, costituita da: medici, tecnici, operatori, in funzione 24 ore su 24, tutti i giorni dell'anno, che provvede al contatto telefonico con l'Assicurato ed organizza ed eroga, con costi a proprio carico, le prestazioni di assistenza previste in polizza.

**Contraente:** SANYANG ITALIA SRL – Via delle Industrie 12 – 20020 Arese (MI) che sottoscrive la Polizza di Assicurazione a favore di terzi e ne assume i relativi oneri.

**Decorrenza E Durata:** Per decorrenza si intende dalle ore 24.00 del giorno di prima immatricolazione del motoveicolo così come risultante dal libretto di circolazione; per validità si intende fino alle ore 24.00 del 24° mese successivo.

**Estensione Territoriale:** Si intendono i Paesi, ove si è verificato il sinistro ed in cui le prestazioni vengono fornite, qui di seguito elencati:

Italia, Repubblica di San Marino, Città del Vaticano, Albania, Algeria, Andorra, Austria, Belgio, Bielorussia, Bosnia Erzegovina, Bulgaria, Croazia, Danimarca, Egitto, Estonia, Finlandia, Francia, Germania, Gibilterra, Grecia, Irlanda, Islanda, Liechtenstein, Lettonia, Libia, Lituania, Lussemburgo, Macedonia, Malta, Marocco,

Moldavia, Principato di Monaco, Montenegro, Norvegia, Paesi Bassi, Polonia, Portogallo, Regno Unito, Repubblica Ceca, Romania, Russia, Serbia, Slovacchia, Slovenia, Spagna, Svezia, Svizzera, Tunisia, Turchia, Ucraina e Ungheria.

Paesi Esclusi – Non sono fornite prestazioni in tutti i Paesi che si trovassero in stato di belligeranza dichiarata o di fatto.

Europ Assistance: Europ Assistance Italia S.p.A. - Piazza Trento n° 8 20135 Milano - Impresa autorizzata all'esercizio delle assicurazioni, con Decreto del Ministero dell'Industria, del Commercio e dell'Artigianato N. 19569 del 2 giugno 1993 (Gazzetta Ufficiale del 1° luglio 1993 n° 152).

Guasto: Il danno subito dal motoveicolo per usura, difetto, rottura, mancato funzionamento di sue parti tali da rendere impossibile per l'Assicurato l'utilizzo dello stesso in condizioni normali.

Incidente: Il sinistro subito dal motoveicolo in marcia, non voluto, dovuto a: imperizia, negligenza, inosservanza di norme e regolamenti o a caso fortuito connesso alla circolazione stradale, che provoca danni al veicolo tali da rendere impossibile all'Assicurato l'utilizzo dello stesso in condizioni normali.

Sinistro: il singolo fatto o avvenimento che si può verificare nel corso di validità della Polizza e che determina la richiesta di assistenza dell'Assicurato.

Motoveicolo: Motocicli e ciclomotori superiori ai 49 cc. Nuovi di marca SYM, acquistati presso la rete di vendita italiana SYM ed immatricolati in Italia con targa italiana.

---

## **Prestazioni**

### **Soccorso Stradale**

Quando: il motoveicolo rimane immobilizzato, in seguito a guasto (inclusi foratura pneumatico) o incidente.

Come: la Centrale Operativa invia un mezzo di soccorso che provvede al traino del motoveicolo dal luogo dell'immobilizzo al più vicino punto di assistenza SYM.

Esclusioni: sono a carico dell'Assicurato il costo dei pezzi di ricambio eventualmente utilizzati per l'intervento d'emergenza (pneumatici inclusi) e ogni altra spesa di riparazione effettuata dall'officina. Sono

---

altresì a carico dell'Assicurato le spese per il traino qualora il motoveicolo abbia subito il sinistro durante la circolazione al di fuori della rete stradale pubblica o di aree ad essa equivalenti (percorsi fuoristrada).

Sono escluse le spese relative all'intervento di mezzi eccezionali, qualora questi ultimi siano indispensabili per il recupero del motoveicolo.

Istruzioni: l'Assicurato deve comunicare alla Centrale Operativa il numero di telaio ed il recapito telefonico.

### **Depannage (prestazione valida solo in Italia)**

Il Servizio è operativo nelle principali città italiane.

Qualora a seguito di guasto avvenuto in una delle città in cui il Servizio è operativo, il motoveicolo risulti danneggiato in modo tale da non essere in condizioni di spostarsi autonomamente, la Centrale Operativa valuterà l'entità ed il tipo di guasto; se lo stesso risulterà riparabile sul posto dall'Officina Mobile, la Centrale Operativa verificherà la disponibilità di una Officina Mobile nel territorio dove il sinistro si è verificato e la invierà sul luogo dell'evento.

Se durante l'intervento l'Officina Mobile riscontrasse l'impossibilità di riparare il motoveicolo, l'Officina Mobile procederà al traino nel rispetto della procedura prevista dalla prestazione "SOCCORSO STRADALE". La Centrale Operativa terrà a proprio carico i relativi costi.

La Centrale Operativa si riserva di modificare ed ampliare la localizzazione delle Officine Mobili sulla base delle reali esigenze operative e nell'ottica del miglioramento del Servizio Depannage.

### **Informazioni sulla rete autorizzata Sym**

(dal lunedì al venerdì dalle ore 09.00 alle ore 18.00 esclusi i giorni festivi infrasettimanali)

Quando: l'Assicurato desidera avere informazioni sulla localizzazione dei centri di assistenza autorizzati SYM.

Come: la Centrale Operativa fornirà all'Assicurato le informazioni richieste.

### **Informazioni motociclistiche**

(dal lunedì al venerdì dalle ore 09.00 alle ore 18.00 esclusi i giorni festivi infrasettimanali)

Quando: l'Assicurato desidera avere informazioni motociclistiche relativamente a:

- Per il viaggio: tempo sulle autostrade, interruzioni stradali, motel, autogrill, officine autostradali, rifornimenti di carburante, consulenti per incidenti stradali.
- Amministrative o legali: tassa di possesso, codice della strada, assicurazione R.C.

Come: la Centrale Operativa fornirà all'Assicurato le informazioni richieste.

### **Informazioni turistiche**

(dal lunedì al venerdì dalle ore 09.00 alle ore 18.00 esclusi i giorni festivi infrasettimanali)

Quando: l'Assicurato desidera avere informazioni turistiche relativamente a:

- viaggi: orari aerei, treni e traghetti, agenzie viaggi, alberghi, campeggi, ristoranti, stazioni sciistiche e termali, itinerari turistici, musei, fiere;
- amministrative: documenti per viaggi all'estero, vaccinazioni.

Come: la Centrale Operativa fornirà all'Assicurato le informazioni richieste.

### **Informazioni legali**

(dal lunedì al venerdì dalle ore 09.00 alle ore 18.00 esclusi i giorni festivi infrasettimanali)

Quando: l'Assicurato desidera avere informazioni legali relativamente a:

- famiglia: adozione, affidamento, comunione dei beni, divorzio, eredità, interdizione, matrimonio, paternità/maternità, separazione dei beni, separazione personale, successione, testamento, tutela;
- casa: compravendita appartamenti, compravendita beni e servizi, condominio, equo canone, lavoro domestico.

Come: la Centrale Operativa fornirà all'Assicurato le informazioni richieste.

Esclusioni: la Centrale Operativa non fornirà pareri o valutazioni su quesiti che riguardano procedure legali già affidate dall'Assicurato a un proprio legale.

---

## Informazioni burocratiche

(dal lunedì al venerdì dalle ore 09.00 alle ore 18.00 esclusi i giorni festivi infrasettimanali)

Quando: l'Assicurato desidera avere informazioni burocratiche relativamente a:

- certificati: cittadinanza, matrimonio, morte, nascita, penale, residenza, stato di famiglia, ecc.;
- documenti personali: carta d'identità, codice fiscale, libretto di lavoro, libretto di pensione, passaporto, patente di guida;
- varie: carta di circolazione e revisione auto;
- rilascio e variazioni dei suddetti documenti.

Come: la Centrale Operativa fornirà all'Assicurato le informazioni richieste.

---

## Esclusioni ed effetti giuridici relativi a tutte le prestazioni

Ferme restando le esclusioni riportate nelle singole prestazioni, valgono inoltre le seguenti condizioni generali:

1. Le prestazioni di Europ Assistance sono fornite fino a tre volte per ciascun tipo di prestazione, entro il periodo di durata semestrale della garanzia.
2. Tutte le prestazioni non sono dovute per sinistri provocati o dipendenti da:
  - a. gare automobilistiche, motociclistiche o motonautiche e relative prove e allenamenti;
  - b. guerra, terremoti, fenomeni atmosferici aventi caratteristiche di calamità naturale, fenomeni di trasmutazione del nucleo dell'atomo, radiazioni provocate dall'accelerazione artificiale di particelle atomiche;
  - c. scioperi, rivoluzioni, sommosse o movimenti popolari, saccheggi, atti di terrorismo e di vandalismo;
  - d. dolo dell'Assicurato;
  - e. abuso di alcoolici o psicofarmaci nonchè dall'uso di stupefacenti e di allucinogeni;
  - f. suicidio o il tentato suicidio;
  - g. atti di temerarietà, infortuni sofferti in conseguenza di attività sportive svolte a titolo professionale, comunque non dilettantistiche (comprese gare, prove ed allenamenti);

Le prestazioni non sono altresì fornite in quei paesi che si trovassero in stato di belligeranza dichiarata o di fatto.

3. Europ Assistance non assume responsabilità per danni causati dall'intervento delle Autorità del paese nel quale è prestata l'assistenza o conseguenti ad ogni altra circostanza fortuita ed imprevedibile.
4. Il diritto alle assistenze fornite da Europ Assistance decade qualora l'Assicurato non abbia preso contatto con la Centrale Operativa al verificarsi del sinistro.
5. Qualora l'Assicurato non usufruisca di una o più prestazioni, Europ Assistance non è tenuta a fornire indennizzi o prestazioni alternative di alcun genere a titolo di compensazione.
6. Ogni diritto nei confronti di Europ Assistance si prescrive entro il termine di un anno dalla data del sinistro che ha dato origine al diritto alla prestazione in conformità con quanto previsto all'art. 2952 C.C.
7. A parziale deroga di quanto previsto dall'articolo 1910 del c.c., all'Assicurato che godesse di prestazioni analoghe alle presenti, anche a titolo di mero risarcimento, in forza dei contratti sottoscritti con altra impresa di assicurazione, è fatto obbligo di dare comunque avviso del sinistro ad ogni impresa assicuratrice e specificatamente ad Europ Assistance Italia S.p.A. nel termine di 10 giorni a pena di decadenza.

Nel caso in cui attivasse altra impresa, le presenti prestazioni saranno operanti, nei limiti ed alle condizioni previste, esclusivamente quale rimborso all'Assicurato degli eventuali maggiori costi a lui addebitati dall'impresa assicuratrice che ha erogato la prestazione.

8. Per qualsiasi richiesta di informazione, lamentela, contestazione, l'Assicurato deve rivolgersi direttamente a Europ Assistance, restando inteso che il Contraente è esente da ogni e qualsiasi responsabilità in ordine alle prestazioni dell'assicurazione.
9. La polizza è regolata dalla legge italiana. Tutte le controversie relative alla polizza sono soggette alla giurisdizione italiana.
10. Per tutto quanto non è qui espressamente disciplinato si applicano le disposizioni di legge.

---

## **Modalita' per la richiesta di assistenza**

Dovunque Lei si trovi, in qualsiasi momento, telefoni alla Centrale Operativa in funzione 24 ore su 24:  
telefoni al seguente numero

dall'Italia

**800.08.65.27**

oppure

**02.58.24.50.37**

Se non può telefonare, invii un telegramma a:

**EUROP ASSISTANCE ITALIA S.p.A. - Piazza Trento, 8 - 20135 Milano.**

In ogni caso dovrà comunicare con precisione:

- 1) Nome e cognome
- 2) numero di telaio
- 3) indirizzo del luogo in cui si trova
- 4) numero di targa del veicolo
- 5) modello del veicolo
- 6) il suo recapito telefonico dove la Centrale Operativa provvederà a richiamarla nel corso dell'assistenza.

### **Nota informativa**

NOTA INFORMATIVA PREDISPOSTA AI SENSI DELL'ART. 123 DEL DECRETO LEGISLATIVO 17 MARZO 1995, N° 175 ED IN CONFORMITÀ CON QUANTO DISPOSTO DALLA CIRCOLARE ISVAP DEL 2 GIUGNO 1997, N° 303 E DALLA CIRCOLARE ISVAP DEL 21 NOVEMBRE 2003, N° 518/D

### **Informazioni relative all'impresa**

La copertura assicurativa è emessa dalla Società EUROP ASSISTANCE ITALIA S.p.A. avente sede legale in Italia, Piazza Trento n. 8, 20135 Milano.

La Società EUROP ASSISTANCE ITALIA S.p.A. è stata autorizzata all'esercizio dell'attività assicurativa con D.M. 2 giugno 1993 (G.U. del 1 luglio 1993 n. 152).

### **INFORMAZIONI RELATIVE AL CONTRATTO**

#### **Legge applicabile**

La copertura assicurativa è regolata dalla legge italiana.

#### **Reclami in merito al contratto**

Eventuali reclami riguardanti la copertura assicurativa o la gestione dei sinistri, devono essere inoltrati per iscritto a:

Europ Assistance Italia S.p.A. - Servizio Clienti - Piazza Trento, 8 - 20135 Milano

fax n. 02.58.38.46.48

e.mail: [Gestione.Reclami@europassistance.it](mailto:Gestione.Reclami@europassistance.it)

Qualora l'esponente non si ritenga soddisfatto dall'esito del reclamo, o in caso di assenza di riscontro nel termine massimo di quarantacinque giorni, potrà rivolgersi all'I.S.V.A.P., Servizio Tutela degli Utenti, Via del Quirinale 21, 00187 Roma, corredando l'esposto della documentazione relativa al reclamo trattato dalla Compagnia. In relazione alle controversie inerenti la quantificazione delle prestazioni e l'attribuzione della responsabilità, si ricorda che permane la competenza esclusiva dell'Autorità Giudiziaria, oltre alla facoltà di ricorrere a sistemi conciliativi ove esistenti.

#### **Termini di prescrizione dei diritti derivanti dal contratto**

I diritti derivanti dal Contratto di Assicurazione si prescrivono entro un anno dal giorno in cui si è verificato il fatto su cui il diritto si fonda, ai sensi dell'art. 2952 C.C.. Nell'Assicurazione della Responsabilità Civile, il termine di un anno decorre dal giorno in cui il terzo ha richiesto il risarcimento all'Assicurato o ha promosso contro questo l'azione.



---

## SCHEMA DI ATTIVAZIONE

### Dati intestatario

Da compilarsi a cura del Concessionario

Il modulo deve essere compilato in ogni sua parte e trattenuto dal concessionario, la garanzia va attivata

TASSATIVAMENTE entro 2 giorni dalla data di acquisto nell'area riservata concessionari sul portale web

[www.sym-italia.it](http://www.sym-italia.it)

--	--	--	--	--	--	--	--	--	--	--	--	--	--	--	--	--	--	--	--

(riportare il numero di telaio completo)

Intestatario veicolo: \_\_\_\_\_

Indirizzo: \_\_\_\_\_

Città: \_\_\_\_\_ Provincia: \_\_\_\_\_ Cap: \_\_\_\_\_

Tel.: \_\_\_\_\_ Cellulare: \_\_\_\_\_

Targa: \_\_\_\_\_ Modello: \_\_\_\_\_

Data di acquisto veicolo: \_\_\_\_\_

Si accettano per esteso e senza alcuna riserva le condizioni di garanzia specificate nel presente libretto.

Timbro e firma concessionario
-------------------------------

Firma Cliente

\_\_\_\_\_



