

# ARMADI PORTAUTENSILI

istruzioni di montaggio, uso e manutenzione



\* **PRIMA DELL'UTILIZZO DELL'ARMADIO** verificare i pavimenti, devono essere in buono stato d'uso e avere una consistenza adeguata alla portata dell'armadio. In caso di pavimenti con leggeri dislivelli spessorare l'armadio e verificare il perfetto funzionamento della serratura.

\* **IL FISSAGGIO A PAVIMENTO O A PARETE** è necessario al fine di mantenere inalterata la portata dei cassetti.

\* **DURANTE IL TRASPORTO CON TRANSPALLET** i cassetti devono essere chiusi, la parte frontale deve essere rivolta verso l'operatore e le forche infilate completamente sotto all'armadio.

\* **L'APERTURA E LA CHIUSURA DEI CASSETTI** deve essere fatta soltanto con un cassetto per volta.

\* **ACCERTARSI CHE LA CHIAVE SIA IN POSIZIONE DI APERTURA PRIMA DI CHIUDERE I CASSETTI.**

## ESTRAZIONE CASSETTI/PIANI ESTRAIBILI

Estrarre completamente il cassetto e sollevare leggermente la parte frontale.

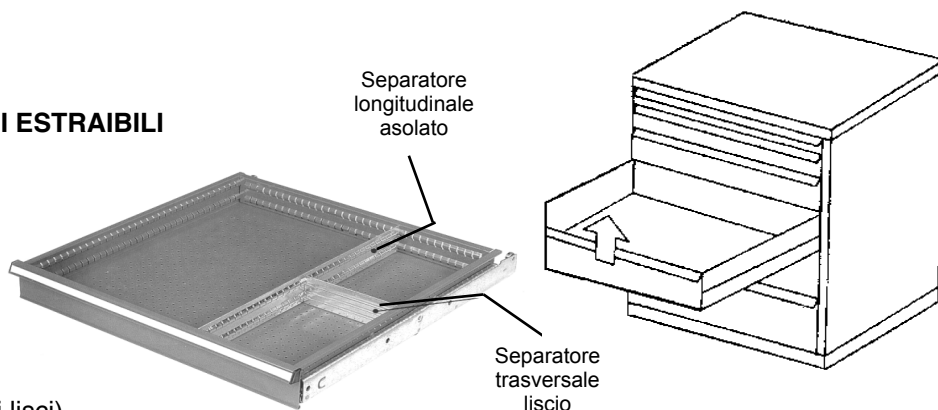

## SEPARATORI

Dopo averli inseriti è necessario utilizzare le viti di corredo (2 per quelli asolati e 1 per quelli lisci) per irrigidire il fondo.

## INSERIMENTO/SOSTITUZIONE ETICHETTE CASSETTI

Con un cacciavite spingere il tappo di chiusura in plastica verso l'esterno per sostituire le etichette. Incastrare a pressione il tappo (dx e sx.)

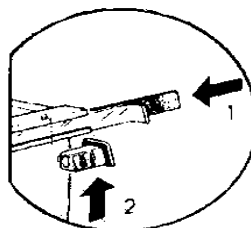

inserimento

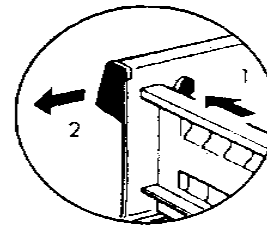

sostituzione

## SPOSTAMENTO CASSETTI/PIANI ESTRAIBILI

Togliere i gancetti di bloccaggio "A" per liberare le guide "B"; riposizionarle e bloccarle nuovamente con i gancetti.

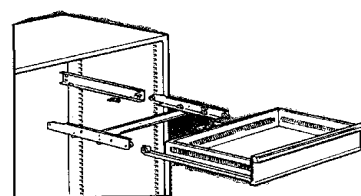
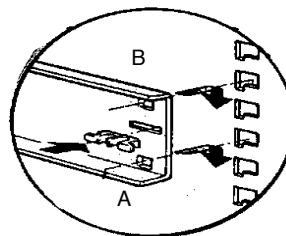

## MONTAGGIO PIANI REGOLABILI

Incastrare il supporto laterale sx nelle asole dei fianchi e infilare il gancetto di bloccaggio in plastica gialla nel foro anteriore.

Ripetere per il supporto dx.

Infilare il piano con la parte posteriore leggermente inclinata verso il basso e con una decisa pressione effettuare l'inserimento completo.

Infilare il rinforzo sotto al piano in diagonale e poi ruotarlo per metterlo trasversale.



## ANCORAGGIO ARMADIO A PAVIMENTO

Dopo aver posizionato l'armadio, agganciare ai 2 fori posteriori oppure ai 2 laterali, a scelta, il corredo di 2 staffe art.A825 e fissare a pavimento con i tasselli M6x65.

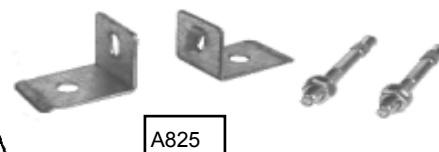
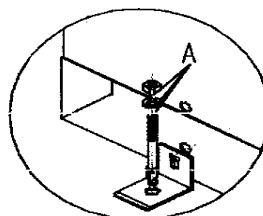

A825

## FISSAGGIO A PARETE

Dopo aver posizionato l'armadio, togliere i cassetti. Praticare 2 fori in corrispondenza di quelli esistenti nella parte superiore della schiena dell'armadio e fissare con tasselli e rondelle adeguati.

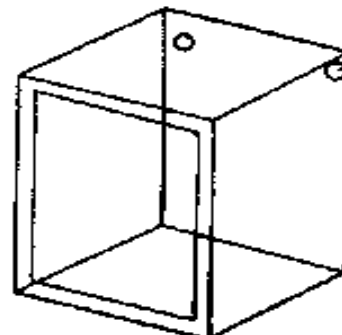
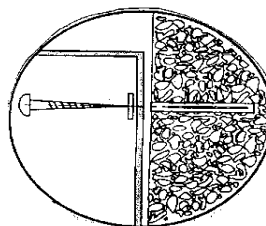

## FISSAGGIO ARMADI FIANCO/FIANCO - SCHIENA/SCHIENA - SOVRAPPOSTI

Utilizzando 4 viti M6x12, 8 rondelle e 4 dadi di 6 si possono unire gli armadi fra loro utilizzando i 4 fori esistenti.

Per armadi sovrapposti togliere l'eventuale zoccolo dell'armadio superiore e dopo averli posizionati praticare 4 fori diam.7 ai 4 lati della base.

**La portata di kg.3000 in caso di armadi sovrapposti va considerata per entrambi i mobili.**

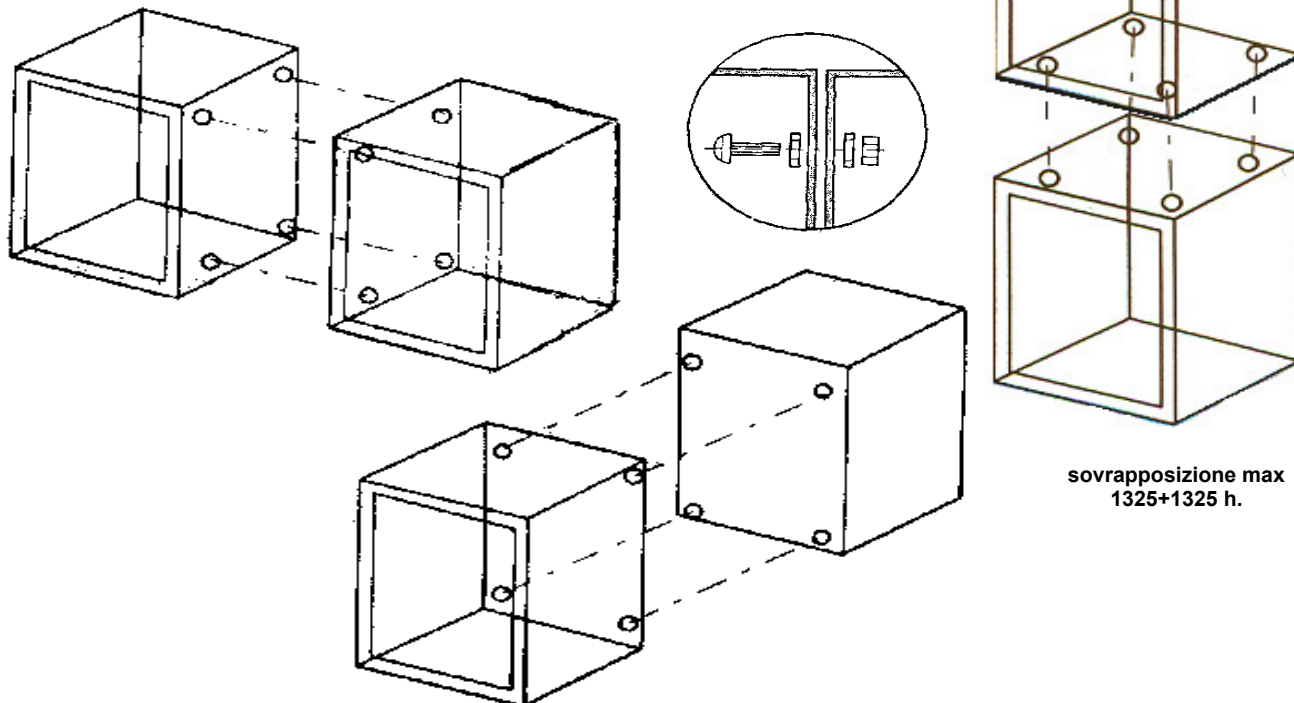

## MONTAGGIO ZOCCOLI

- \* Sfilare 1 o 2 cassetti con relative guide per ottenere uno spazio utile di circa 200 mm. nella parte inferiore dell'armadio.
- \* Quando lo zoccolo è composto da 2 elementi staccati, sollevare prima l'armadio con il carrello elevatore e procedere come indicato nei punti successivi.
- \* Se lo zoccolo è intero, appoggiarlo sulle forche del carrello elevatore e appoggiare sopra l'armadio.
- \* L'armadio vuole posizionato sullo zoccolo a filo posteriore affinché risulti rientrante nella parte anteriore.
- \* Fissare l'armadio allo zoccolo utilizzando i 4 fori diam.mm.10,5 che dovranno coincidere con i fori quadri di mm.9x9 e le 4 viti testa bombata M8x20 con quadrotto corredate di dadi e di rondelle piane e dentellate.
- \* Rimontare le guide e i cassetti.
- \* La chiusura anteriore e posteriore si potrà montare quando l'armadio sarà collocato nella posizione definitiva.



A526



A528

## MONTAGGIO CAPPELLI CON GOMMA LISCIA PRESSOFUSA

Fissare, con il biadesivo predisposto sui lati, il tetto in lamiera sul cielo dell'armadio, con il bordo in basso verso la parte frontale.



PORTATA ARMADIO: Kg.3000

PORTATA PIANI SUPERIORI: Kg.80

PORTATA CASSETTI E PIANI valida solo con fissaggio a terra.

Tutte le portate sono valide con carichi uniformemente distribuiti.

ESTRAZIONE 87% Dim.utili: mm.600x600			ESTRAZIONE 100% Dim.utili: mm.600x600			ESTRAZIONE 100% Dim.utili: mm.900x600		
ART.	ALTEZZA FRONTALE	PORTATA (kg)	ART.	ALTEZZA FRONTALE	PORTATA (kg)	ART.	ALTEZZA FRONTALE	PORTATA (kg)
A418GC	50	60	A420GC	75	200	A529GC	75	150
			A421GC	100	200	A530GC	100	150
			A422GC	125	200	A532GC	150	150
			A425GC	150	200	A534GC	200	150
			A427GC	200	200			
			A413GC	300	200			

  

PIANI ARMADIO Dim.utili: mm.600x600			PIANO ARMADIO Dim.utili: mm.900x600		
ART.	DESCRIZIONE	PORTATA (kg)	ART.	DESCRIZIONE	PORTATA (kg)
A412GC	REGOLABILE	150	A513GC	REGOLABILE	100
A415GC	ESTRAIBILE	200			
GUIDE TELESCOPICHE					

**SERRATURA BLOCCATA**

**Se la chiave gira a vuoto oppure non gira,** per sbloccare il dispositivo di chiusura dei cassetti, bisogna forare la schiena con una punta diam.10 nella posizione indicata nel disegno; inserire un cacciavite nel foro e, a contatto con l'asta, battere con un martello per farla ruotare e sbloccare così i cassetti.

ARMADI LARGH.	RIF. A (mm)	RIF. B (mm)
717	390	150
1023	550	150

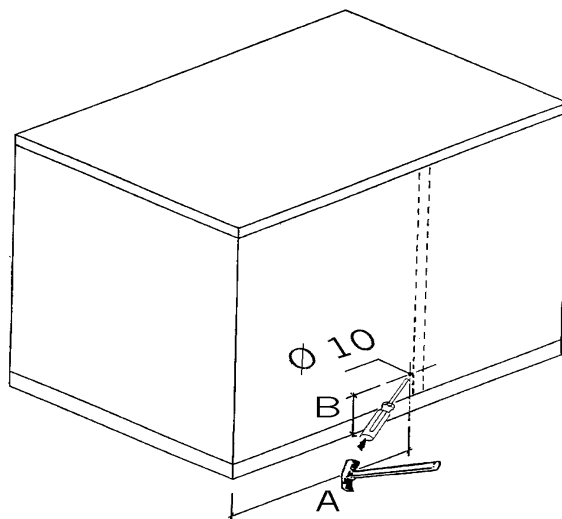
**MANUTENZIONE**

Controllare ogni volta che si usa l'armadio che tutti i suoi componenti siano integri e in buono stato di conservazione.

In caso di parti danneggiate provvedere alla loro sostituzione.

Lubrificare i cuscinetti ogni volta si reputi necessario per mantenere una perfetta scorrevolezza dei cassetti.