

uso &
manutenzione

KYMCO



Xciting 500

PRESENTAZIONE

Desideriamo ringraziarla per aver preferito uno scooter KYMCO.

Per mantenere il veicolo sempre in perfetta efficienza le consigliamo di leggere e seguire attentamente le istruzioni contenute in questo manuale. Troverà dettagliate informazioni sulle modalità d'uso e sulla manutenzione del suo Xciting 500.

Affinché non decada la garanzia, la invitiamo a rivolgersi esclusivamente alle Officine Autorizzate KYMCO e ad esigere sempre ricambi originali KYMCO. Per tutte le informazioni in merito alle condizioni di garanzia la invitiamo a leggere con cura il libretto di garanzia.



1 Informazioni

1

1.1 IDENTIFICAZIONE DEL VEICOLO	2
Numero di telaio	3
Numero di motore	4
1.2 LOCALIZZAZIONE DELLE ETICHETTE SUL VEICOLO	5
1.3 PARTICOLARI	11
1.4 CHIAVI	13
1.5 GRUPPO STRUMENTAZIONE	14
1.6 COMANDI	18
Protezione serratura	18
Blocchetto multifunzione	19
Bloccasterzo	20
Serratura sella	21
Tappo rifornimento carburante	22
Interruttore luci	23
Pulsante avviamento	23
Interruttore arresto motore	23
Segnalazione di emergenza (Hazard)	23
Comando indicatori direzione (Frecce)	24
Avvisatore acustico	25
Deviatore luci	25
Lampeggio	25
1.7 DOTAZIONI	26
Vano portaoggetti anteriore	26
Vano portaoggetti centrale	27
Schienale regolabile	28
Vano sottosella	29
Luce vano sottosella	29
Presa 12 V e porta telefono	30
Gancio portacasco	31
Freno di stazionamento	32
Cavalletto centrale	33
Cavalletto laterale	33
Regolazione ammortizzatori posteriori	35

Accessori e modifiche	36
1.8 SCHEDA TECNICA	38

2 Uso

39

2.1 SICUREZZA DI GUIDA	40
Equipaggiamento	40
Metodo di guida	41
Carico	41
Trasporto passeggero	42
2.2 AVVIAMENTO	43
Avviamento elettrico	43
2.3 GUIDA	45
2.4 COME FERMARSI	49
2.5 RODAGGIO	51

3 Manutenzione

53

3.1 CONTROLLI PRE-GUIDA	54
Controllo olio motore	54
Rifornimento di carburante	56
Controllo acceleratore	57
Controllo sterzo	57
Controllo ammortizzatori	57
Controllo freni	58
Controllo freno di stazionamento	59
Regolazione leve freni	59
Controllo liquido refrigerante	60
Controllo luce di arresto	61
Controllo indicatori di direzione	61
Controllo specchi retrovisori	61
Controllo pneumatici	62
Controllo fanali	63
Controllo contachilometri	63
Controllo avvisatore acustico	63
Controllo generale	63
3.2 MANUTENZIONE PERIODICA	64
Lubrificazione generale	64
Sostituzione olio motore e filtro	65
Ispezione filtro aria	68
Sostituzione olio trasmissione	69
Regolazione acceleratore	71
Regolazione del minimo	72
Ispezione candela	73
Ispezione batteria	74
Sostituzione fusibili	76
Drenaggio tubo sfiato carter motore	78
Drenaggio tubo sfiato filtro aria	78
Ispezione cavalletto laterale	79
3.3 IN CASO DI GUASTO	80
TAVOLA DI MANUTENZIONE	81

4 Indice analitico

82

1.1 IDENTIFICAZIONE DEL VEICOLO

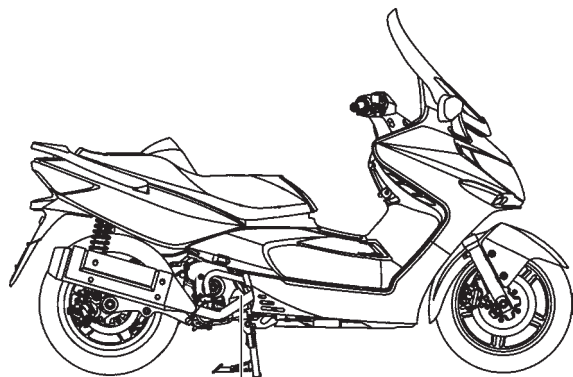

Numero telaio

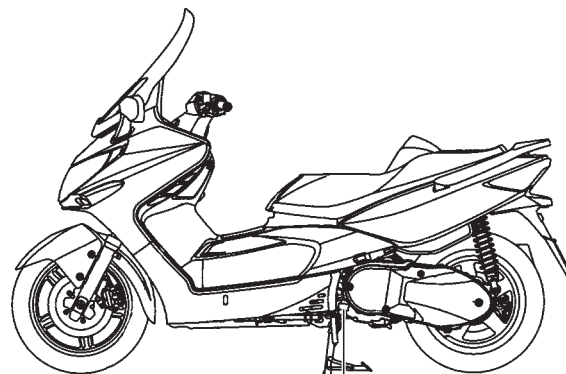

Numero motore

Numero di telaio

Il numero di telaio è punzonato sul lato destro del veicolo, vicino al cavalletto centrale.

Controllare che il numero di telaio letto coincida con quello presente sui documenti di circolazione e riportato sul libretto di garanzia.

Riportare qui di seguito il numero di telaio del proprio veicolo.

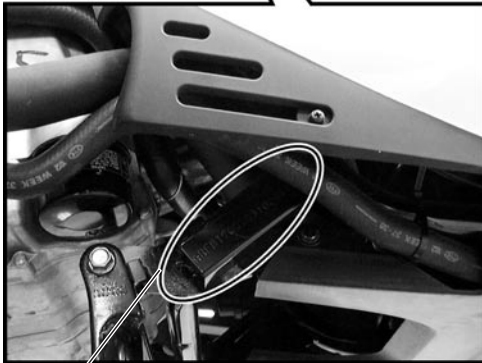
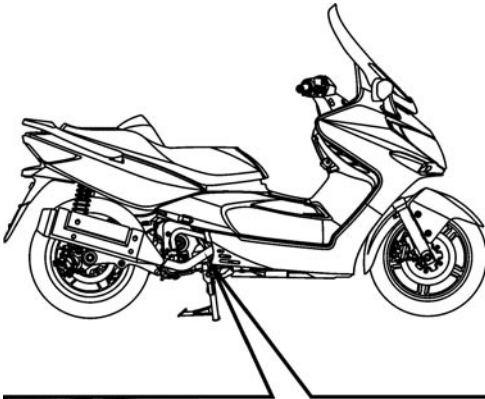

Numero telaio

Numero di telaio

R	F	B																	
---	---	---	--	--	--	--	--	--	--	--	--	--	--	--	--	--	--	--	--

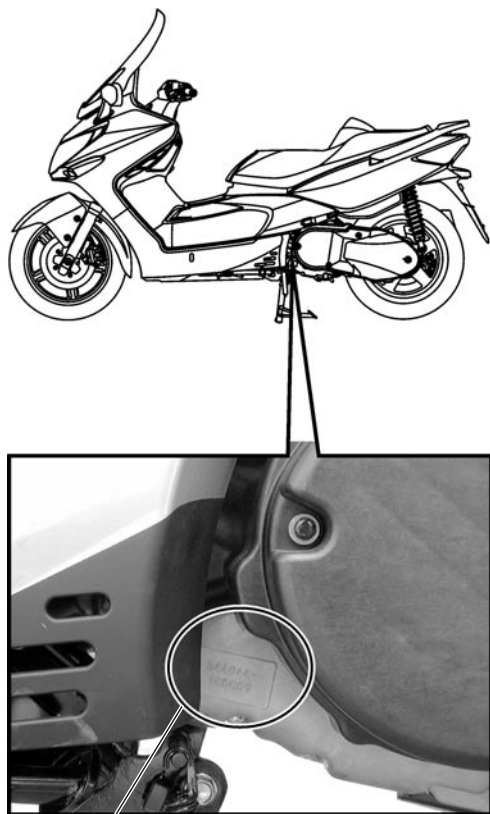

Numero motore

Numero di motore

Il numero di motore è punzonato sul carter motore sinistro del veicolo.

Riportare qui di seguito il numero di motore del proprio veicolo.

Numero di motore

SA * *

1.2 LOCALIZZAZIONE DELLE ETICHETTE SUL VEICOLO

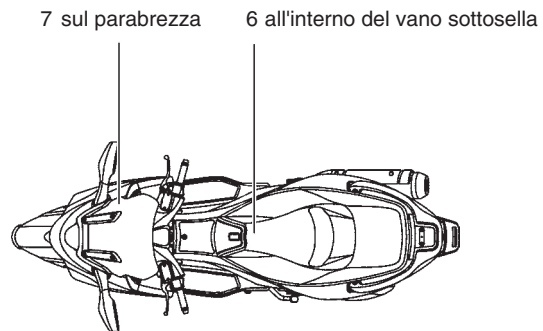
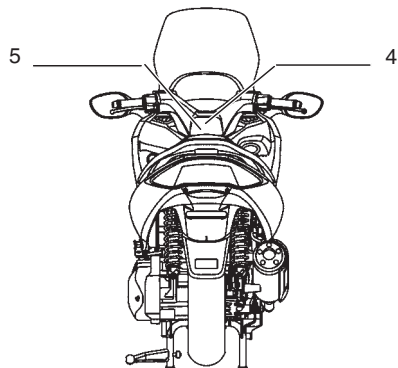
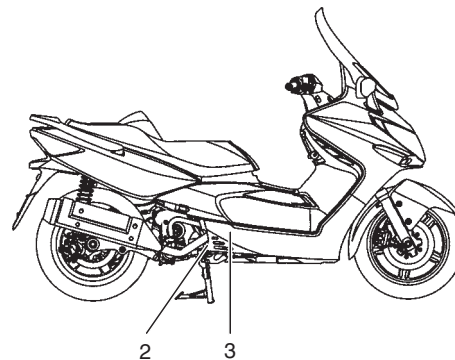
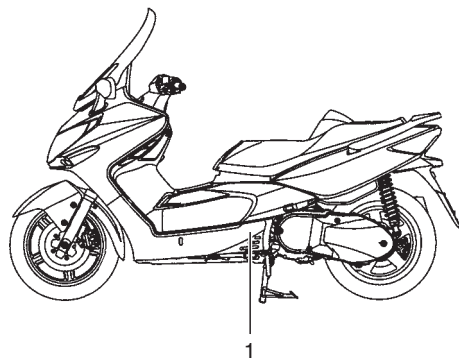

Attenzione

- *Leggere con molta attenzione tutte le etichette presenti sul veicolo in quanto contengono importanti informazioni per la sicurezza e le prestazioni del veicolo stesso.*
 - *Il mancato rispetto di tali avvertimenti vi esporrà a pericolosi rischi e potrà compromettere la vostra incolumità e quella degli altri.*
 - *Non rimuovere nessuna etichetta. Se l'etichetta risultasse illeggibile o si staccasse é possibile ordinarne una nuova presso un concessionario autorizzato KYMCO.*
-

1

CAUTIONS

Before starting the engine, the side stand shall be kicked up to secure safety.

1

Traduzione

AVVERTENZA

Prima di avviare il motore assicurarsi che il cavalletto laterale sia ritratto.

2

CAUTIONS

Every 6000 km run should exchange the filter.

2

Traduzione

AVVERTENZA

Ogni 6000 km sostituire il filtro dell'olio motore.

3

CAUTIONS

Never put any article between the rear side cover and the engine to avoid interference of riding.

3

Traduzione

AVVERTENZA

Non mettere nessun oggetto tra il fascione laterale destro ed il motore per evitare interferenze durante la marcia.

<ul style="list-style-type: none"> • Be sure to wear a safety helmet when riding. • Do not exceed the speed specified by law when riding. • The exhaust muffler temperature is very high after riding. Be sure to park the motorcycle in a place not easily touched by people. • For riding safety and good performance do not violate the law to modify the motorcycle. 	<ul style="list-style-type: none"> • Make sure to perform the periodic maintenance and pre-ride inspection. <p style="text-align: center;">Pre-ride Inspection Items</p> <p>Brake Performance, tires, engine oil level, lights, horn, and instrument panel.</p> <p style="text-align: center;">KWANG YANG MOTOR CO., LTD</p>
--	--

• Please read the User's Manual carefully to secure driving safely.

AVVERTENZA

- Durante la guida indossare sempre un casco.
- Non superare i limiti di velocità imposti dalla legge.
- Dopo la guida la temperatura della marmitta è molto alta. Per evitare scottature non parcheggiare il veicolo in posizione tale da poter essere urtato da altre persone.
- Ai fini della sicurezza di guida e delle prestazioni del veicolo non apportare modifiche non consentite dalla legge.
- Seguire gli interventi di manutenzione periodica specificati nell'apposita tavola e i controlli pre-guida.
- Controlli pre-guida: funzionamento freni, controllo pneumatici, livello olio motore, luci, avvisatore acustico e strumentazione.
- Leggere attentamente il libretto di Uso e Manutenzione per una maggiore sicurezza nella guida.

CAUTIONS

Tire Size	: Front 120/70-15	Rear 150/70-14
(One Rider)	: Front 2.00kgf/cm ²	Rear 2.50kgf/cm ²
(Two Rider)	: Front 2.25kgf/cm ²	Rear 2.50kgf/cm ²
Load Capacity	: Shield 1.5kg	Clip assy center 3kg
	(As per KYMCO standard specification)	
	(Note: The tire pressure must not overpass 2.50kgf/cm ²)	

- Check the motor oil level with the dipstick after refilling motor oil.

AVVERTENZA**DIMENSIONE PNEUMATICI:**

Anteriore: 120/70-15

Posteriore: 150/70-14

PRESSIONE PNEUMATICI

Solo pilota

Anteriore: 2,0 kg/cm² (2,0 bar; 2,0 atm)

Posteriore: 2,50 kg/cm² (2,50 bar; 2,50 atm)

Pilota e passeggero

Anteriore: 2,25 kg/cm² (2,25 bar; 2,25 atm)

Posteriore: 2,50 kg/cm² (2,50 bar; 2,50 atm)

La pressione dei pneumatici non deve superare i 2,5 kg/cm² (2,5 bar; 2,5 atm)

CAPACITA' DI CARICO VANI PORTAOGGETTI:

Vano portaoggetti anteriore: 1,5 kg

Vano portaoggetti centrale: 3 kg

- Dopo aver rabboccato l'olio motore controllarne il livello utilizzando l'apposita astina.

6

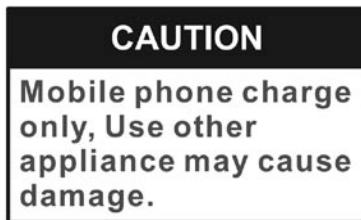

6

Traduzione

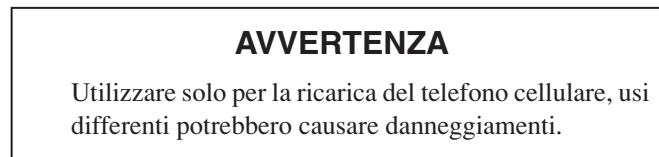

7

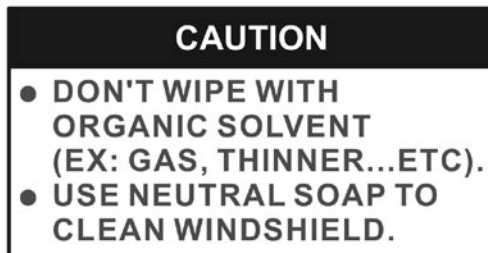

7

Traduzione

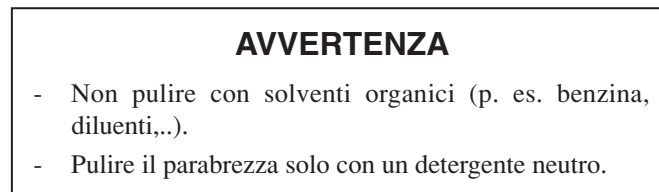

1.3 PARTICOLARI

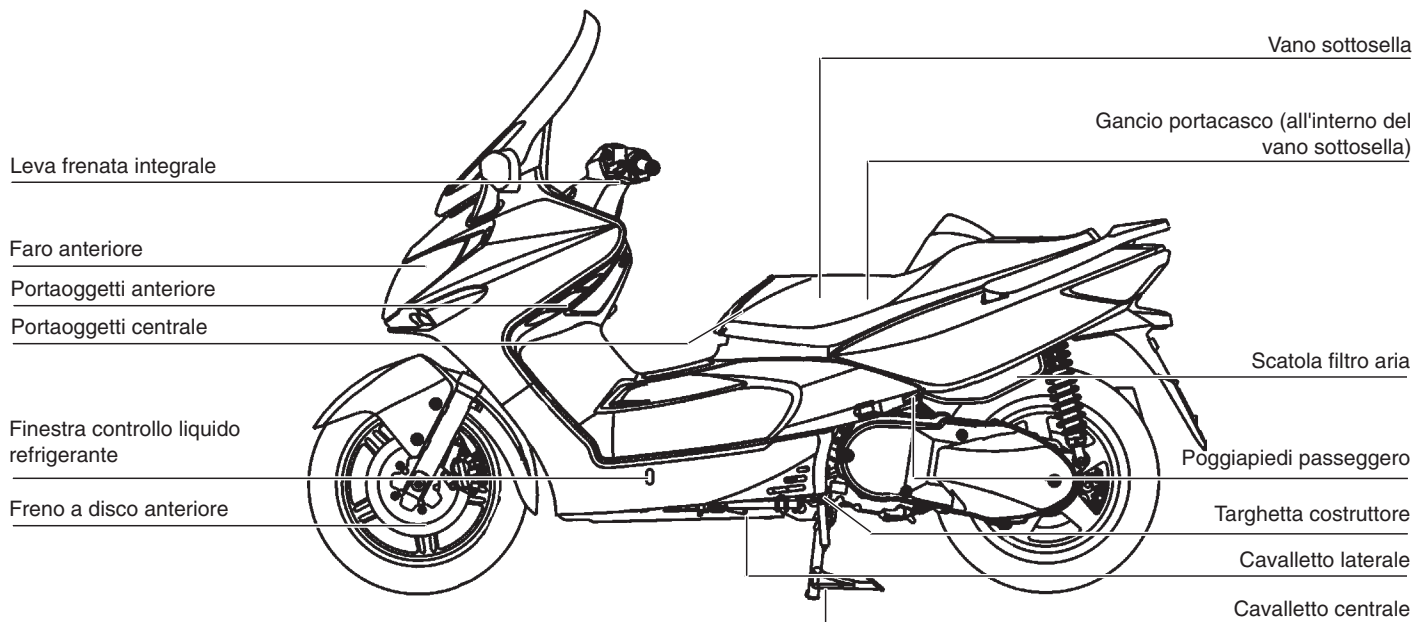

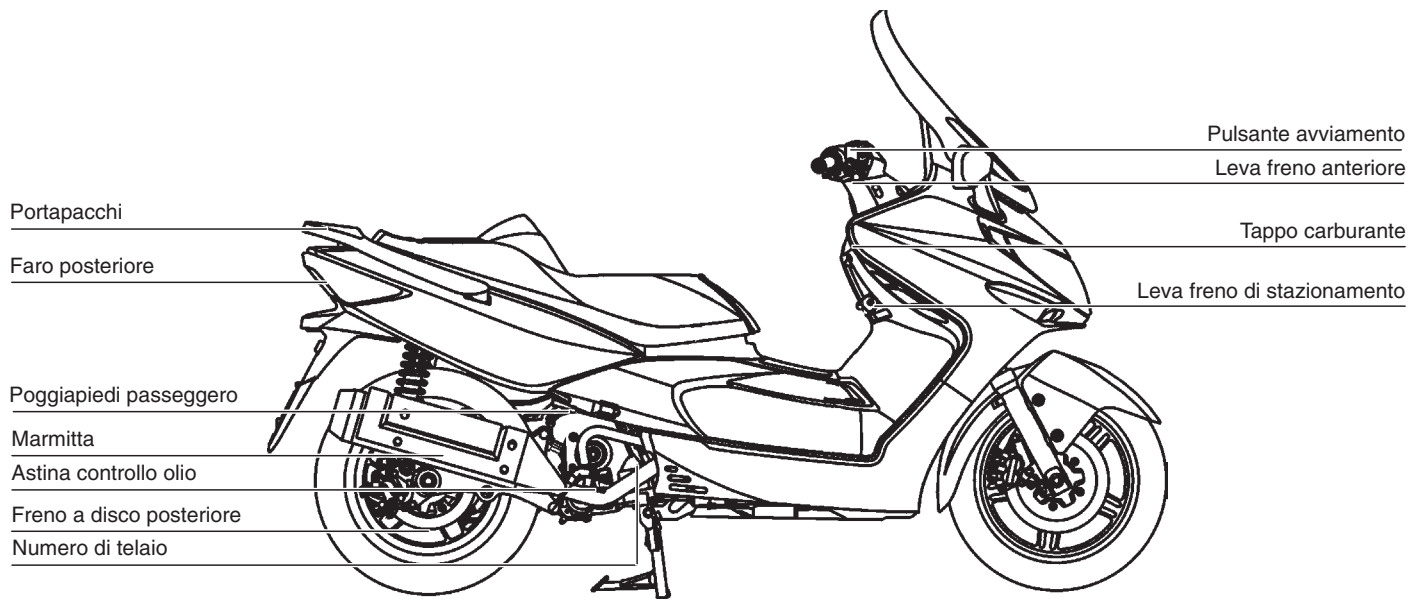



1

1.4 CHIAVI

Il veicolo viene dotato di due chiavi (ognuna delle quali con duplicato):

- 1 chiave per il blocchetto multifunzione
- 2 chiave di protezione serratura.

Attenzione

Conservare il duplicato delle chiavi separatamente dal veicolo.



lato APERTURA



lato CHIUSURA

2

1.5 GRUPPO STRUMENTAZIONE

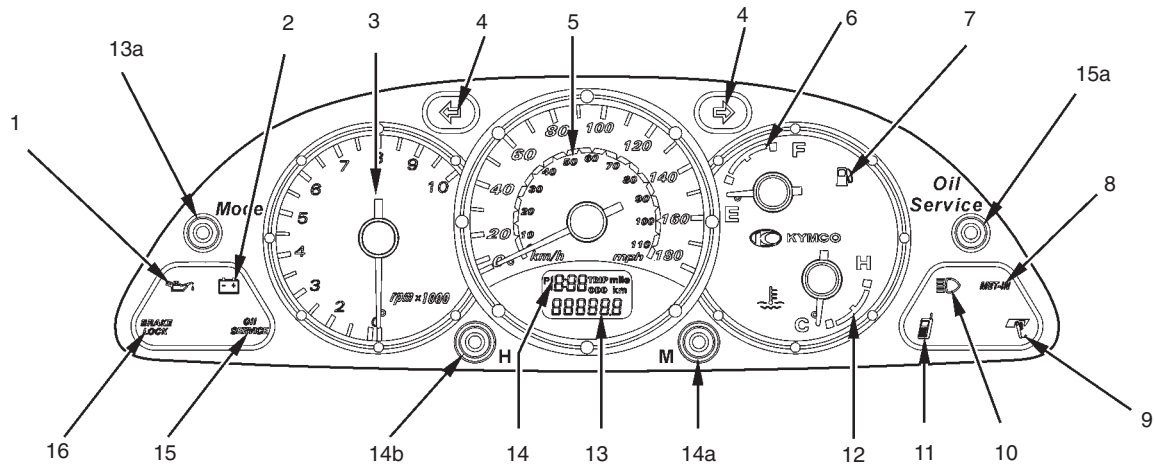

1) Spia pressione olio

Se la spia rimane accesa dopo l'avviamento o si accende durante la guida significa che la pressione dell'olio motore nel circuito è insufficiente. In tal caso arrestare immediatamente il motore e verificare il livello di olio (per i dettagli pag. 54)

Attenzione

Attendere il raffreddamento del motore prima di controllare il livello dell'olio.

Se il livello dell'olio è corretto e la spia continua a rimanere accesa contattate il vostro rivenditore **KYMCO**.

2) Spia ricarica batteria

Se la spia si accende o rimane accesa durante la marcia la ricarica della batteria è incorretta. Rivolgersi ad un'officina autorizzata **KYMCO** per un controllo prima possibile.

3) Contagiri

Indica il numero di giri al minuto del motore.

4) Spia indicatori di direzione

Lampeggia quando sono in funzione gli indicatori di direzione.

5) Tachimetro

Indica la velocità in km/ora o mph (miglia all'ora).

6) Indicatore livello carburante

Mostra la quantità di carburante contenuta nel serbatoio. Quando l'ago è al limite della zona rossa rifornirsi al più presto di carburante.

7) Spia riserva carburante

La spia si accende quando è rimasto poco carburante nel serbatoio. Rifornirsi al più presto di carburante.

8) Spia vano sottosella "MET IN"

La spia si accende quando il vano sottosella è aperto.

9) Spia cavalletto laterale

La spia si accende quando il cavalletto laterale è abbassato.

Attenzione

E' possibile avviare il veicolo solo se la spia del cavalletto laterale è spenta ed il cavalletto è ritratto.

10) Spia abbaglianti

La spia si accende quando la luce abbagliante è in funzione.

Attenzione

Non utilizzare la luce abbagliante se si incrociano altri veicoli.

11) Spia ricarica cellulare

La spia è accesa quando la ricarica del cellulare è attiva.

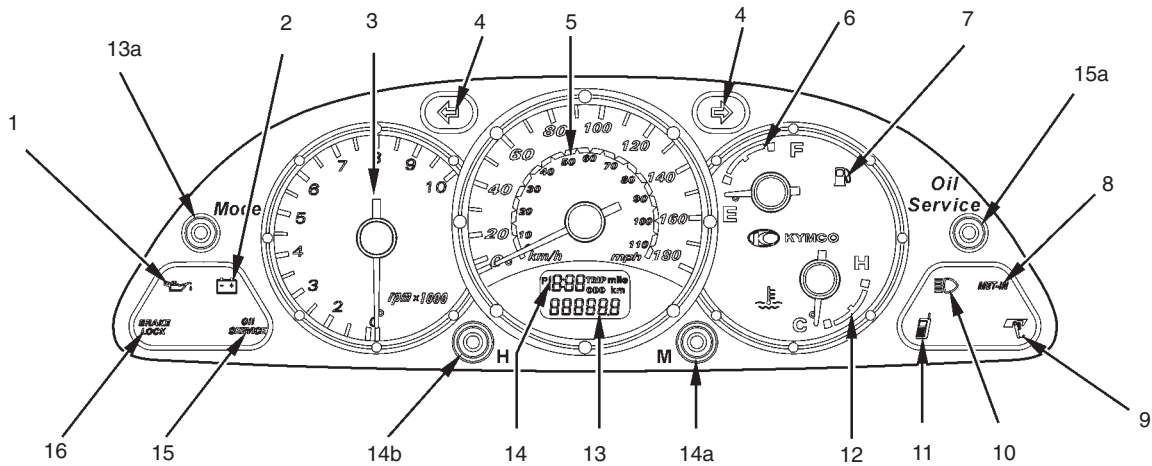

12) Indicatore temperatura liquido refrigerante

Indica la temperatura del liquido refrigerante del motore quando la chiave di accensione è su "ON".

Durante la guida l'ago si deve mantenere al di sotto della zona rossa; se sorpassa tale limite rivolgersi ad una officina autorizzata **KYMCO** per un controllo.

13) Contachilometri totale/parziale

Premendo il tasto 13a ("Mode") selezionare la visualizzazione del contachilometri totale o parziale (entrambi in miglia o km).

Per azzerare i chilometri parziali tenere premuto il tasto 13a ("Mode") per circa 5 secondi.

14) Orologio

Per regolare l'ora premere il tasto 14b ("H"), per i minuti il tasto 14a ("M").

15) Indicatore manutenzione "OIL SERVICE"

Se la spia rimane accesa dopo l'avviamento o si accende durante la guida significa che è necessario sostituire l'olio motore, secondo la periodicità specificata nella tavola di manutenzione, rivolgendosi ad un'officina autorizzata **KYMCO**.

Dopo il rabbocco dell'olio resettare l'indicatore premendo il tasto 15a ("Oil Service")

16) Spia freno di stazionamento "BRAKE LOCK"

La spia si accende quando il freno di stazionamento è inserito.

ATTIVAZIONE

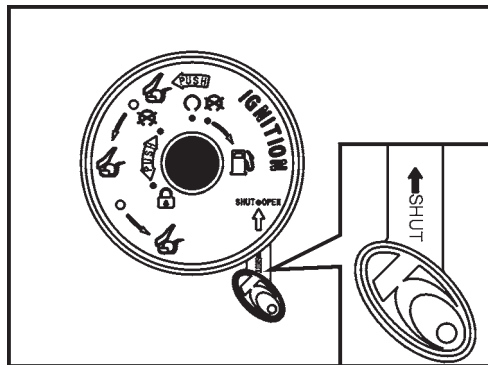

DISATTIVAZIONE

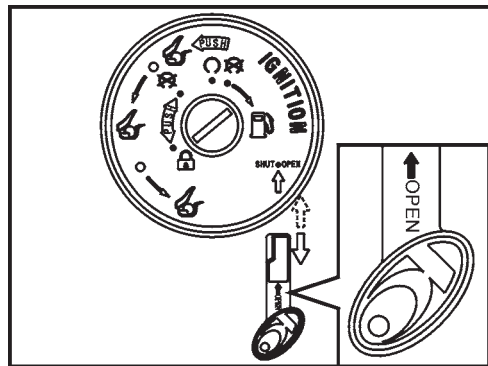

1.6 COMANDI

Protezione serratura

Il blocchetto multifunzione è dotato di una protezione di sicurezza della serratura allo scopo di rendere più difficile il furto del veicolo.

Attivazione della protezione serratura

Inserire la chiave di protezione nell'apposito foro, con il lato "SHUT" rivolto verso l'alto.

Disattivazione della protezione serratura

Inserire la chiave di protezione nell'apposito foro, con il lato "OPEN" rivolto verso l'alto.

Attenzione

E' consigliabile applicare un antigelo per serrature quando la temperatura si avvicina allo 0 °C per evitare che si geli il foro della protezione serratura.

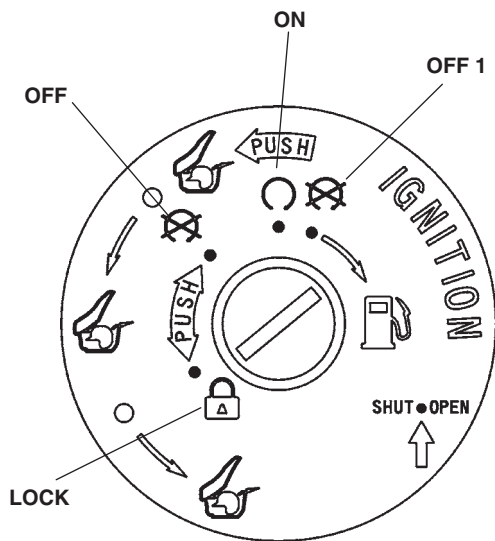

Blocchetto multifunzione

Il blocchetto multifunzione ha quattro funzioni principali:

- ON** Il motore e le luci possono funzionare.
La chiave non può essere tolta.
- OFF** Il motore e le luci non possono funzionare.
La chiave può essere tolta.
- OFF 1** Spegnimento per rifornimento carburante.
Il motore e le luci non possono funzionare.
La chiave non può essere tolta.
- LOCK** Lo sterzo è bloccato.
Il motore e le luci non possono funzionare.
La chiave può essere tolta.

Attenzione

Bloccare sempre lo sterzo quando lo scooter viene parcheggiato per evitare l'uso non autorizzato del veicolo.

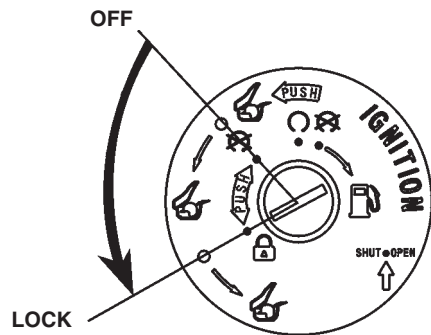

Bloccaggio (a)

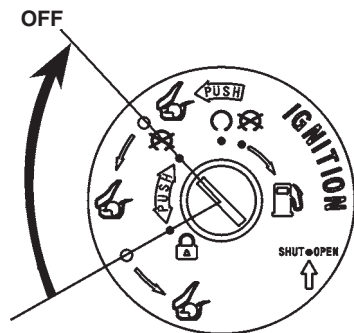

Sbloccaggio (b)

Bloccasterzo

Bloccare lo sterzo ed estrarre la chiave durante il parcheggio per evitare l'uso non autorizzato dello scooter.

Bloccaggio (a)

Girare completamente il manubrio verso sinistra. Dalla posizione "OFF" tenendo premuta la chiave girare sulla posizione "LOCK".

Sbloccaggio (b)

Girare la chiave su "OFF" ed il bloccasterzo si disinserisce automaticamente.

Attenzione

- Dopo l'operazione di bloccaggio provare a girare delicatamente il manubrio per assicurarsi che lo sterzo sia effettivamente bloccato.
 - Non girare mai la chiave sulla posizione "LOCK" durante la guida.
-

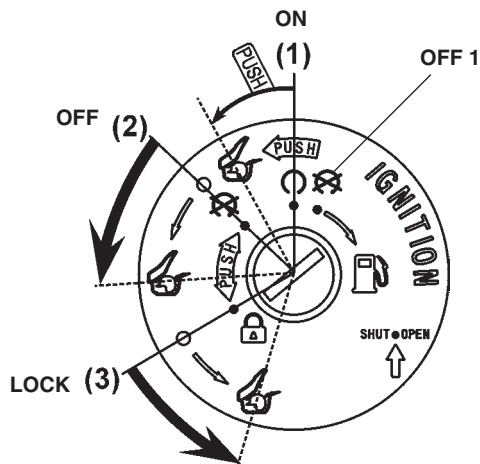

Serratura sella

Apertura della sella

La serratura della sella è comandata dal blocchetto multifunzione.

- (1) A motore acceso con chiave in posizione "ON", premere e girare la chiave in senso antiorario fino allo sbloccaggio della sella.
- (2) A motore spento con chiave in posizione "OFF" girare la chiave in senso antiorario fino allo sbloccaggio della sella.
- (3) Con il manubrio bloccato e la chiave in posizione "LOCK" girare la chiave in senso antiorario fino allo sbloccaggio della sella.

Tirare la sella verso l'alto per accedere al vano sottosella.

Chiusura della sella

Abbassare e spingere verso il basso la sella fino al completo bloccaggio dei suoi perni di chiusura.

Attenzione

Assicurarsi che la sella sia chiusa correttamente verificando che l'apposita spia sul cruscotto ("MET IN") sia spenta.

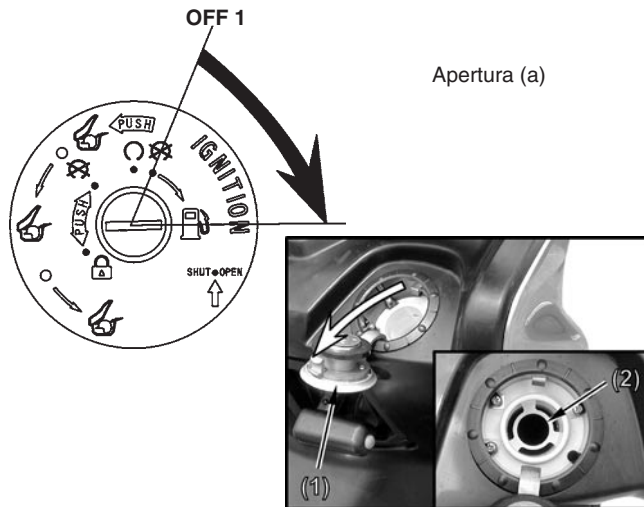

Apertura (a)



Chiusura (b)

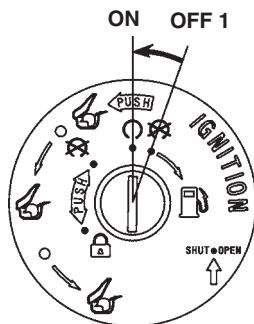

Tappo rifornimento carburante

Apertura del tappo rifornimento carburante

Il tappo è comandato dal blocchetto multifunzione.

- a Ruotare la chiave dalla posizione "OFF 1" (in cui la chiave non può essere tolta) in senso orario fino all'apertura del tappo (1).

Non riempire di benzina il serbatoio oltre il livello indicato (2).

Chiusura del tappo rifornimento carburante

- b Spingere il tappo nel suo alloggiamento fino a completa chiusura.

Per ripartire ruotare la chiave nel blocchetto multifunzione dalla posizione "OFF 1" alla posizione "ON".

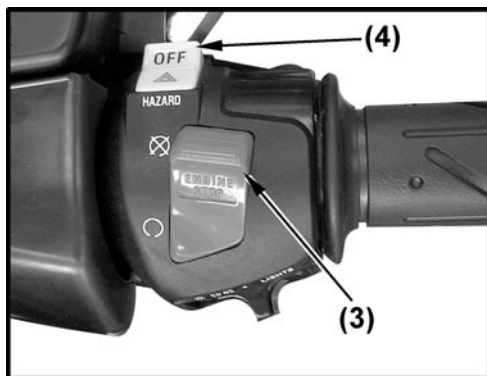
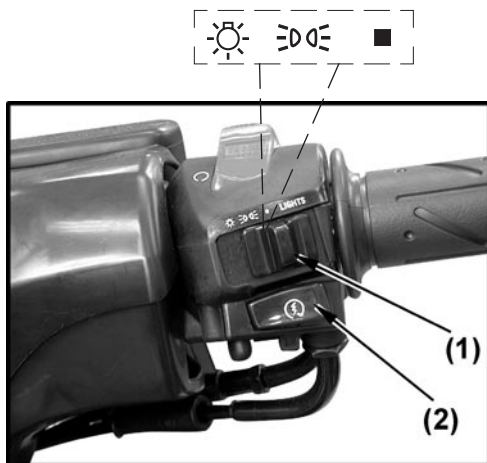

Interruttore luci (1)

- Le luci sono spente.
- ☾☽ Le luci di posizione e le luci della strumentazione si accendono contemporaneamente.
- ☀ Il faro anteriore, le luci di posizione e della strumentazione si accendono contemporaneamente.

Pulsante avviamento (2)

- ⚡ Premere il pulsante di avviamento e contemporaneamente tirare una delle leve freno per far funzionare il motore di avviamento.

Interruttore arresto motore (3)

- ⊗ Il motore non può funzionare.
- Il motore può funzionare.

Attenzione

Normalmente l'interruttore deve essere nella posizione "○" e deve essere posizionato su "⊗" solo per spegnere il motore in caso di emergenza.

Segnalazione di emergenza (Hazard) (4)

- ⚠ Gli indicatori di direzione anteriori e posteriori lampeggiano contemporaneamente.
- OFF Gli indicatori di direzione anteriori e posteriori si spengono contemporaneamente.



Attenzione

- Utilizzare questo comando quando si intendono segnalare particolari condizioni di emergenza.
 - Il comando non si disattiva automaticamente. Non dimenticarlo acceso per non pregiudicare la sicurezza di marcia.
 - Quando sono in funzione gli indicatori di direzione la segnalazione di emergenza non funziona.
 - La segnalazione di emergenza non funziona quando la chiave è su "OFF".
 - Non utilizzare la segnalazione di emergenza a motore spento per più di 10 minuti per evitare di scaricare la batteria.
-

Comando indicatori direzione (Frecce) (1)

Azionare il comando per far lampeggiare gli indicatori di direzione.

- ➡ per girare a destra
- ⬅ per girare a sinistra

Premere sulla leva del comando per disattivare gli indicatori di direzione.

Attenzione

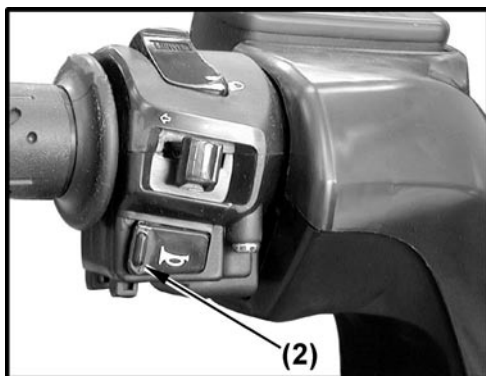

- La freccia non si disattiva automaticamente dopo aver effettuato la svolta. Non dimenticare le frecce accese per non pregiudicare la sicurezza di marcia.
 - Le frecce non funzionano quando la chiave è su "OFF".
-



Avvisatore acustico (2)

-  Premere il pulsante per far suonare l'avvisatore acustico.

Deviatore luci (3)

-  Luce abbagliante: illumina la strada in profondità.
-  Luce anabbagliante: illumina la strada di fronte allo scooter.

Lampeggio (4)

- PASSING** Lampeggio diurno: premere l'interruttore per il lampeggio.

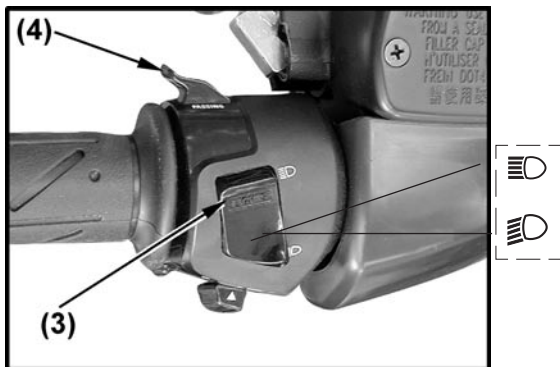

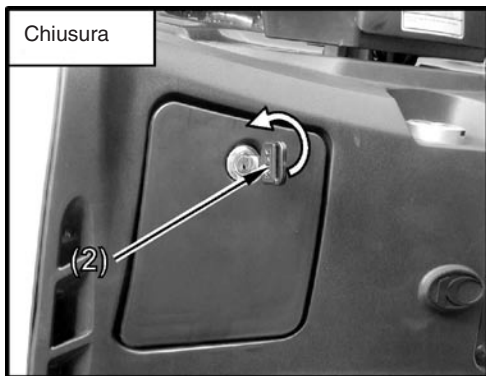
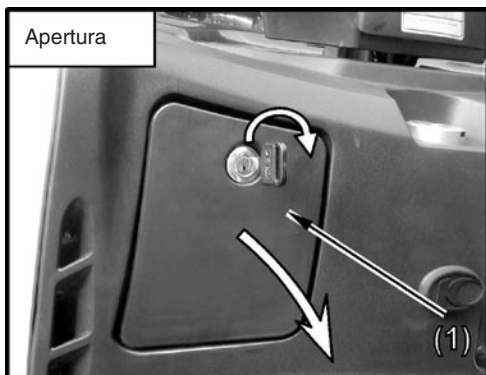

1.7 DOTAZIONI

Vano portaoggetti anteriore

Apertura (1)

Inserire nella serratura la chiave del blocchetto multifunzione e girarla in senso orario.

Attenzione

Aprire il vano mentre si guida è pericoloso: togliere le mani dal manubrio è contro il Codice della Strada e riduce la capacità di controllo del veicolo.

Chiusura (2)

Tenendo chiuso lo sportello del vano girare la chiave in senso antiorario. Estrarre la chiave.

Attenzione

Il massimo carico ammesso è di 1,5 kg.

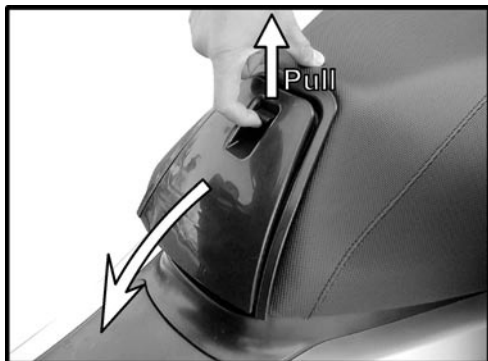

Apertura

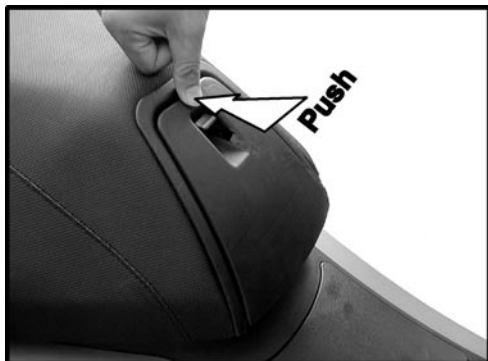

Chiusura

Vano portaoggetti centrale

Apertura

Tirare la leva al centro del coperchio.

Attenzione

Aprire il vano mentre si guida è pericoloso: togliere le mani dal manubrio è contro il Codice della Strada e riduce la capacità di controllo del veicolo.

Chiusura

Spingere il coperchio finchè non si chiude completamente.

Attenzione

Il massimo carico ammesso è di 3 kg.

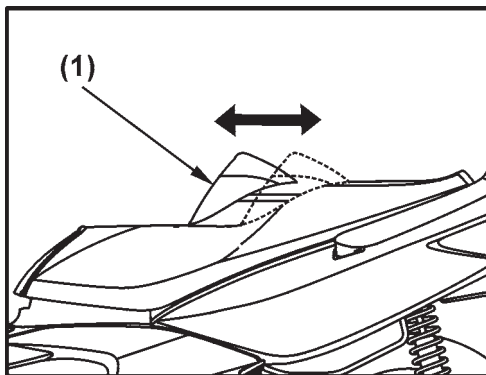

Schienale regolabile

La sella è dotata di uno schienale regolabile (1) a seconda delle esigenze del pilota e del passeggero.

Regolazione

Dopo aver aperto la sella (vedere a pag. 21), tirare la leva di bloccaggio (2) e muovere lo schienale avanti o indietro a seconda dell'esigenza.

Attenzione

Asciugare lo spazio sotto lo schienale dopo aver lavato il veicolo o in caso di pioggia.

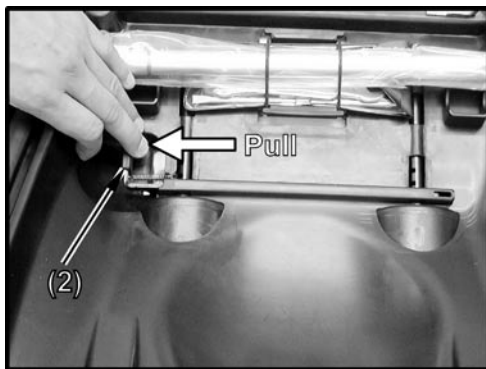



Vano sottosella

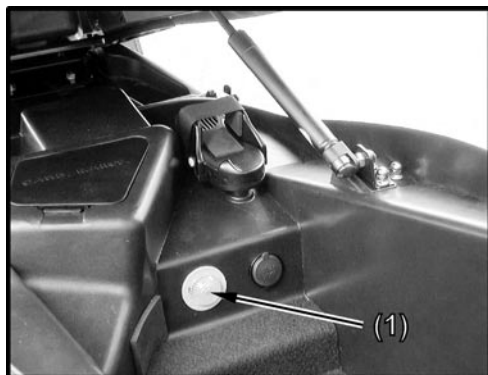

Vano sottosella

Per accedervi aprire la sella come indicato a pag. 21.

Attenzione

- *Il massimo carico ammesso è di 10 kg.*
- *La temperatura del motore è elevata, quindi non riporre nel vano sottosella oggetti sensibili alla temperatura, cibi o materie infiammabili.*
- *Dopo aver chiuso la sella verificare che l'apposita spia sul cruscotto ("MET IN") sia spenta.*

Luce vano sottosella

Il vano sottosella è dotato di una luce di cortesia (1) che si accende automaticamente quando la sella è aperta, indipendentemente dalla posizione della chiave nel blocchetto multifunzione.

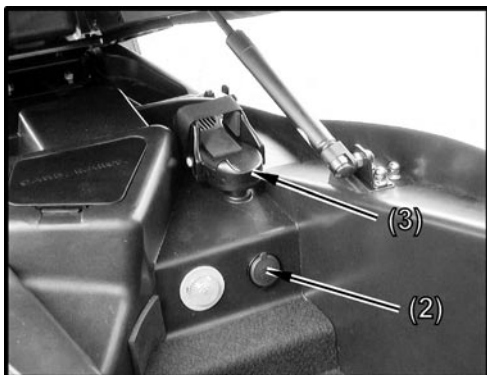

Presa 12 V e porta telefono

Il vano sottosella è dotato di una presa a 12 Volt per la ricarica del cellulare (2) e di un porta telefono (3).

Come utilizzarla:

- Posizionare il telefono all'interno dell'apposito alloggiamento.
- Premere la parete mobile fino al bloccaggio del cellulare.
- Bloccare la chiusura con la fascia di sicurezza.
- Inserire la presa del carica batteria nel cellulare e nell'apposita presa a 12 V.

Rimozione del telefono:

- Sganciare il carica batteria dall'apposita presa e dal telefono.
- Rimuovere la fascia di sicurezza.
- Afferrare il telefono con una mano in modo che non cada quando viene sganciato.
- Premere l'apposito pulsante per sganciare il cellulare.

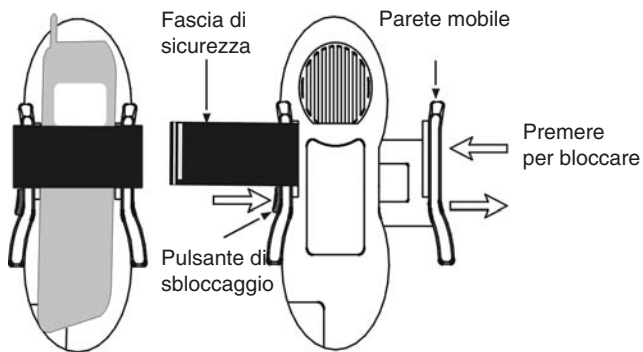

Attenzione

- *Applicare l'apposito tappo nella presa quando non utilizzata.*
- *Leggere attentamente le istruzioni del carica batterie del vostro telefono per non danneggiarlo. Eventuali danni causati al carica batterie non sono coperti da garanzia.*

Gancio portacasco

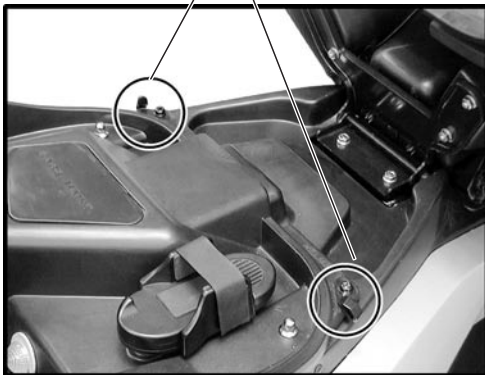

Gancio portacasco

Come utilizzarlo

- a Aprire la serratura del vano sottosella (come spiegato a pag. 21) ed alzare la sella.
- b Infilare la fibbia di metallo del casco nel gancio.
- c Abbassare la sella (si chiude automaticamente).

Per sganciare il casco

Aprire la serratura, alzare la sella e sfilare il casco.

Attenzione

Non tenere il casco agganciato durante la guida: potrebbe pregiudicarne la sicurezza e graffiare la carrozzeria del veicolo.

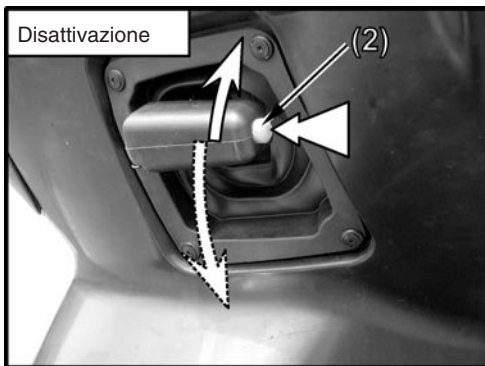
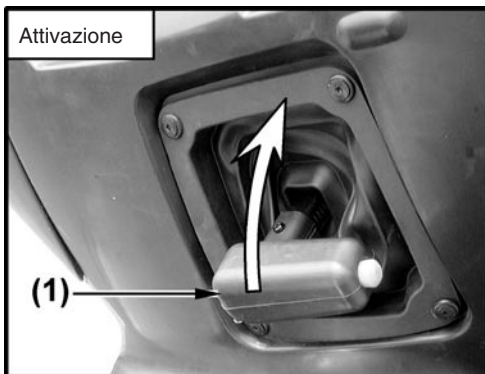

Freno di stazionamento

Attivazione

Per bloccare la ruota posteriore tirare verso l'alto la leva del freno (1).

Attenzione

Usare il freno di stazionamento solo durante il parcheggio.

Disattivazione

Tirare la leva verso l'alto e contemporaneamente premere il tasto di disattivazione (2). In tal modo il freno si sblocca e ritorna nella posizione "disinserito".

Attenzione

- *Prima di partire assicurarsi che la spia del freno di stazionamento sia spenta e che la ruota posteriore possa girare liberamente. Guidare con il freno di stazionamento attivo è pericoloso.*
 - *Il freno potrebbe surriscaldarsi se, con il veicolo in marcia, esso non viene disattivato. Ciò comporta perdita delle prestazioni, slittamento della ruota posteriore e possibili incidenti.*
 - *Assicurarsi di aver disattivato il freno di stazionamento prima di iniziare la marcia.*
-

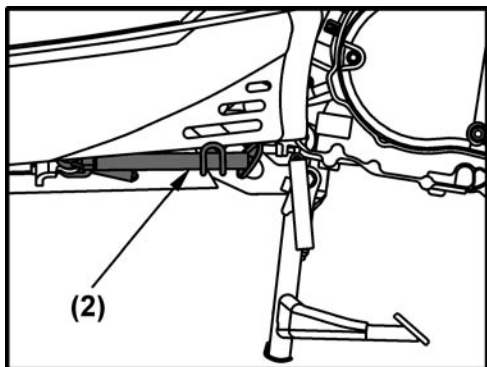
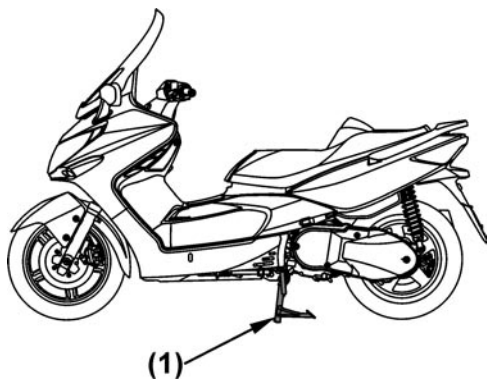

Cavalletto centrale (1)

Per posizionare lo scooter sul cavalletto centrale facendo leva con un piede sul cavalletto stesso muovere il veicolo tenendolo con la mano destra sulla maniglia del passeggero e con la mano sinistra sul manubrio, preventivamente girato a sinistra.

Cavalletto laterale (2)

Utilizzare il cavalletto laterale solo per brevi soste su terreni solidi e in piano. La spia del cavalletto laterale si accende quando il cavalletto laterale è abbassato e la chiave di accensione è su "ON".

Un interruttore interrompe il circuito di avviamento quando il cavalletto laterale è abbassato e funziona in questo modo:

- se il cavalletto è abbassato il motore non può partire
- se il motore è acceso e il cavalletto è abbassato il motore si spegnerà.

Come utilizzarlo

- a Spegner il motore e scendere dallo scooter.
- b Estrarre il cavalletto laterale e contemporaneamente appoggiare lo scooter sul cavalletto.
- c Ruotare completamente il manubrio verso sinistra e assicurarsi che il veicolo sia stabile.

Attenzione

- *Guidare con il cavalletto laterale abbassato è pericoloso e può essere causa di incidenti.*

- *Prima di iniziare la marcia verificare che la spia del cavalletto sia spenta.*
 - *In caso di sosta in salita parcheggiare sempre il veicolo con la ruota anteriore rivolta verso la salita, appoggiato sul cavalletto centrale; nel caso in cui sia invece appoggiato al cavalletto laterale inserire anche il freno di stazionamento.*
 - *Non lasciare lo scooter sul cavalletto laterale in zone di passaggio o con il motore acceso, in entrambi i casi lo scooter potrebbe cadere.*
-

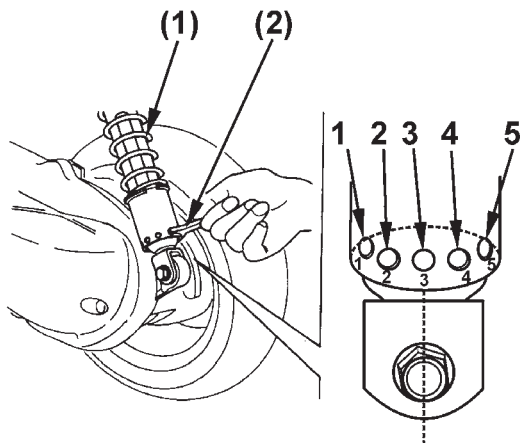

Regolazione ammortizzatori posteriori

Per adattare il comportamento del veicolo alle condizioni di carico gli ammortizzatori posteriori sono regolabili nel pre-carico della molla.

Consigli di utilizzo

E' possibile regolare l'ammortizzatore (1) in cinque diverse posizioni:

- 1: Posizione "morbida" *consigliata per uso singolo*
- 2, 3, 4: Posizioni "intermedie" (3: Posizione standard)
- 5: Posizione "dura" *consigliata per uso con passeggero e carico*

Regolazione

Utilizzando una chiave apposita (2) variare il pre-carico dell'ammortizzatore.

Attenzione

- Assicurarsi che il fermo della regolazione sia correttamente inserito nella cava presente sulla ghiera di regolazione.
- Assicurarsi di utilizzare sempre la stessa posizione di regolazione per gli ammortizzatori destro e sinistro.

Accessori e modifiche

L'utilizzo di accessori non originali **KYMCO** o modifiche al veicolo possono influire negativamente sulla sicurezza e sul funzionamento dello stesso.

KYMCO non assume alcuna responsabilità riguardo a scelta, installazione ed uso di accessori non originali: i relativi danni conseguenti al veicolo non sono quindi coperti da garanzia.

Nel caso di installazione di un accessorio, accertarsi che esso:

- non copra i sistemi di illuminazione,
- non riduca la distanza dal suolo del veicolo o il suo angolo di inclinazione,
- non ostacoli il libero movimento delle sospensioni,
- non impedisca una corretta posizione di guida,
- non interferisca con l'uso di qualsiasi comando.

Si raccomanda la massima attenzione sia al sistema di fissaggio di eventuali accessori, sia a non superare il massimo carico ammissibile stabilito da **KYMCO**.

In particolare, guidare con molta cautela nel caso in cui sul vostro scooter sia montato un parabrezza maggiorato: quest'ultimo genera delle forze aereeodinamiche che possono influire sulla stabilità del veicolo; attenersi quindi alle indicazioni fornite dal costruttore del parabrezza stesso.

Si raccomanda, inoltre, di non asportare alcun particolare originale e di non alterare il veicolo in nessun modo poiché tali modifiche potrebbero causare problemi di manovra, stabilità e frenata del veicolo oltre a renderlo non più idoneo alla circolazione su strade pubbliche.

1.8 SCHEDE TECNICHE

KYMCO XCITING 500			
dim (L x l x h)	2255 x 810 x 1450 mm	freno anteriore	a doppio disco
massa	230 kg in ordine di marcia	freno posteriore	disco
telaio	tubolare	cerchi	ant. 3,5x15" post. 4,5x14"
interasse a carico	1590 mm	pneumatico anteriore	120/70-15
sospensione ant.	forcella telescopica	pneumatico posteriore	150/70-14
sospensione post.	monobraccio oscillante	velocità massima	147 km/h
motore	KYMCO	starter	automatico
tipo	SAA0	candela	NGK CR8E
disposizione e ciclo	monocilindrico orizzontale, 4 tempi	carburatore	Keihin CVK ø 35 mm
distribuzione	doppio albero camme in testa, 4 valv.	carburante	benzina verde
raffreddamento	a liquido	serbatoio carburante	12,8 lt
alesaggio x corsa	92 x 75 mm	lubrificazione	forzata
cilindrata	498 cm ³	capacità olio motore tot	2,5 lt (tot) 2,1 lt (cambio)
rapp. compressione	10,5:1	olio trasmissione	0,55 lt (tot) 0,45 lt (cambio)
potenza massima	27,5 KW a 7500 giri/min	frizione	centrifuga automat. a secco
coppia massima	37,1 Nm a 5000 giri/min	cambio	automatico continuo
accensione	elettronica	trasmissione primaria	cinghia trapezoidale
avviamento	elettrico	trasmissione finale	a ingranaggi



KYMCO

2.1 SICUREZZA DI GUIDA

Rilassarsi ed indossare abiti adeguati sono i punti chiave per una guida sicura.

Osservare le regole della circolazione stradale, concentrarsi nella guida, non innervosirsi ed avere prudenza è essenziale al fine di prevenire incidenti. Essere in buone condizioni fisiche è fondamentale per controllare al meglio il veicolo.

Farmaci, droghe e alcool rendono rischiosa la guida.

Attenzione

Prima di porsi alla guida dello scooter effettuare i controlli pre-guida.

Equipaggiamento

Indossare sempre indumenti adeguati. Allacciare i polsini per evitare che possano impigliarsi nelle leve dei freni.

Indossare il casco ed allacciarlo correttamente.

Il manubrio va impugnato saldamente con entrambe le mani. E' molto pericoloso guidare lo scooter con una mano sola.

Attenzione

- *Evitare di indossare abiti troppo larghi o troppo lunghi per prevenire situazioni di pericolo.*
 - *Non toccare la marmitta durante la guida e per 10 minuti dopo aver spento il motore onde evitare scottature.*
 - *Per evitare pericolo di incendio non parcheggiare in prossimità di sostanze infiammabili o di erba secca.*
-

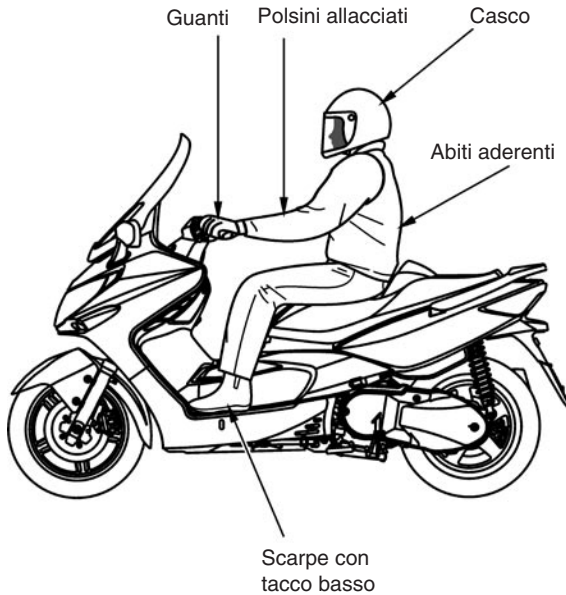

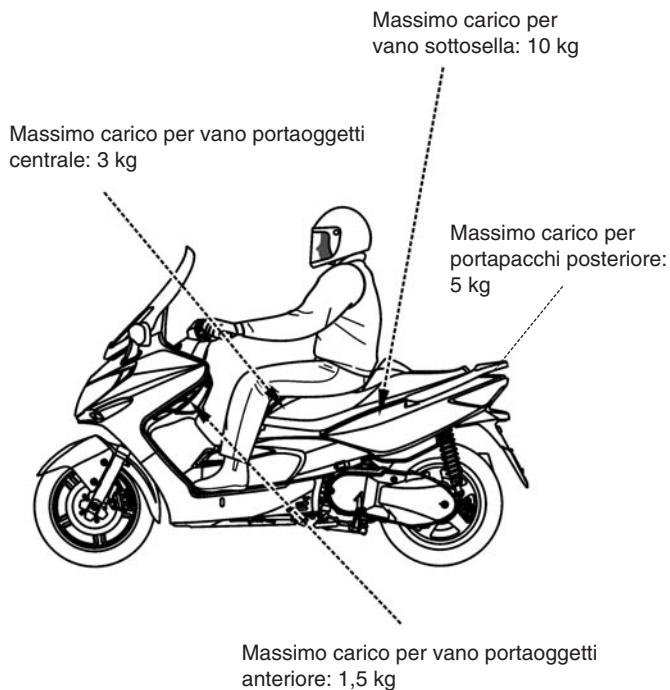

Metodo di guida

Sedersi in una posizione corretta che permetta di controllare propriamente tutte le funzioni del veicolo.

La sicurezza dei veicoli a due ruote è influenzata dalla posizione di guida. Il conducente deve occupare la parte centrale della sella. Una posizione troppo arretrata provoca un alleggerimento della ruota anteriore che può far sbandare il veicolo.

Per agevolare la sterzata accompagnare dolcemente il motoveicolo con una leggera inclinazione del busto verso l'interno della curva. Evitare manovre brusche che potrebbero far perdere il controllo del veicolo.

Prestare la massima attenzione alle condizioni della strada. In caso di strade con buche ed ondulazioni del manto moderare la velocità ed evitare di irrigidirsi.

Carico

Il comportamento del veicolo varia quando vengono trasportati oggetti. Un eccesso di carico può provocare oscillazioni dello sterzo e compromettere la sicurezza di guida. Evitare quindi di sovraccaricare lo scooter.

Attenzione

- *Non mettere alcun tipo di strofinaccio tra la carrozzeria ed il motore perchè farebbe surriscaldare il motore.*
- *Non trasportare oggetti al di fuori degli spazi predisposti per evitare incidenti o danni alla carrozzeria.*

Trasporto passeggero

Per il trasporto di un passeggero utilizzare esclusivamente la parte posteriore della sella.

Ricordarsi che il conducente ha la responsabilità di istruire il passeggero sulle modalità di salita e discesa dal veicolo.

Inoltre il guidatore é il primo a salire e l'ultimo a scendere dal veicolo al fine di regolare la stabilità e l'equilibrio del veicolo stesso.

Salita del passeggero

- Il conducente, dopo essere salito sul veicolo tiene entrambi i piedi a terra per mantenere il veicolo in equilibrio.
- Il passeggero sale sempre dal lato sinistro del veicolo, dopo aver estratto e utilizzato l'apposito poggiatesta.

Discesa del passeggero

- Il conducente, dopo aver arrestato il veicolo tiene entrambi i piedi appoggiati a terra per mantenere il veicolo in equilibrio.
- Il passeggero scende sempre dal lato sinistro muovendosi con cautela per non sbilanciare il veicolo.

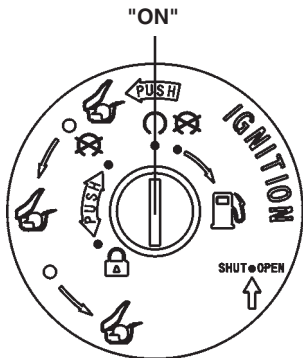

2.2 AVVIAMENTO

Avviamento elettrico

- a Posizionare il veicolo sul cavalletto centrale ed assicurarsi che quello laterale sia ritratto.
- b Azionare il freno di stazionamento per bloccare la ruota posteriore.
- c Girare la chiave di accensione su "ON".
- d Tirare la leva del freno posteriore e contemporaneamente premere il pulsante di avviamento.

Attenzione

Porre sempre lo scooter sul cavalletto centrale quando si avvia il motore.

Questo modello è equipaggiato con un dispositivo di starter automatico. Per avviare il motore non è necessario ruotare il comando dell'acceleratore.

Attenzione

- Rilasciare il pulsante di avviamento nell'istante in cui il motore si avvia.
 - Non premere il pulsante di avviamento quando il motore è in funzione, altrimenti il motore potrebbe danneggiarsi.
 - Perché il dispositivo di avviamento elettrico funzioni il cavalletto laterale deve essere ritratto, la leva del freno tirata e la luce di arresto si deve accendere.
-

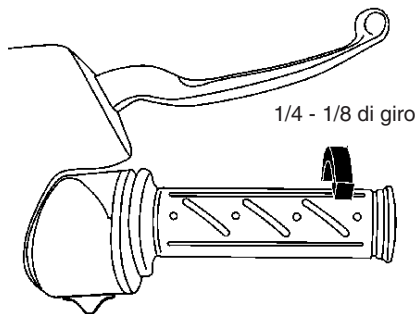

Se dopo 3-4 secondi il motore non si avvia ruotare leggermente la manopola dell'acceleratore ($1/8 \div 1/4$ di giro).

Nel caso lo scooter sia rimasto fermo per alcuni giorni il motore potrebbe non partire immediatamente. In questo caso è necessario ruotare leggermente l'acceleratore e ripetere la procedura di avviamento più volte.

Per evitare di scaricare la batteria non tenere premuto il pulsante di avviamento per più di 15 secondi consecutivi.

Se il motore non parte entro 15 secondi, rilasciare il pulsante ed attendere 10 secondi circa prima di riprovare ad avviare il motore.

Attenzione

- *Tirare la leva del freno posteriore per evitare che lo scooter possa sfuggire.*
 - *I gas di scarico sono altamente tossici. Non avviare mai lo scooter in locali chiusi o non ben ventilati.*
-



2.3 GUIDA

1 Togliere lo scooter dal cavalletto centrale

Dopo aver verificato che il freno di stazionamento sia attivato mantenere tirata la leva del freno posteriore e spingere dal lato sinistro il veicolo in avanti per farlo scendere dal cavalletto centrale.

Il cavalletto centrale si richiude automaticamente.

Attenzione

Questo modello è equipaggiato con una frizione automatica, non accelerare pertanto sino al momento di partire.

2 Salire sullo scooter

Salire sullo scooter dal lato sinistro e sedersi in posizione sicura e confortevole. Mantenere il piede sinistro al suolo per non perdere l'equilibrio.

Attenzione

Mantenere tirata la leva del freno posteriore fino al momento della partenza.

3 Accelerare dolcemente

Dopo aver disattivato il freno di stazionamento rilasciare anche la leva del freno e ruotare leggermente la manopola dell'acceleratore per mettere in movimento lo scooter.

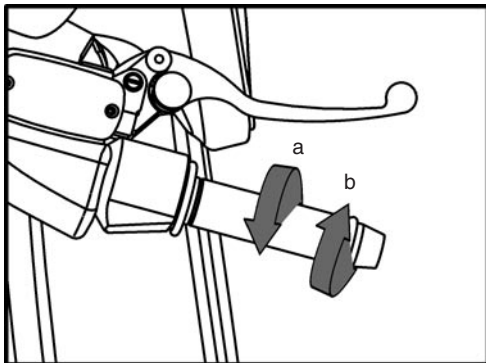

Attenzione

Accelerare con la dovuta gradualità per non perdere il controllo dello scooter.

a Rotazione La velocità aumenta.

Alla partenza o in prossimità di una salita ruotare la manopola gradualmente per aumentare la potenza erogata dal motore.

b Ritorno La velocità diminuisce.

In caso di emergenza il ritorno va effettuato il più rapidamente possibile.

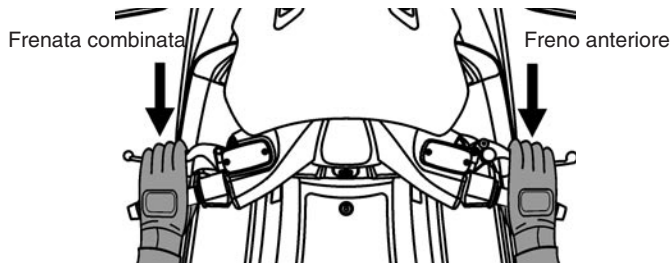

4 Guidare con prudenza

Prima di immettersi nel traffico accendere gli indicatori di direzione e controllare che non sorraggiungano altri veicoli.

Una guida corretta prolunga la vita del vostro scooter

- Scaldare il motore prima di partire e moderare la velocità a motore freddo.
- Non accelerare bruscamente.
- Non guidare per lunghi tratti a velocità massima.

Per il miglior controllo dello scooter tirare le leve dei freni progressivamente, leggermente al primo istante e poi man mano più intensamente, secondo la necessità.

Quando si azionano i freni la luce di arresto si accende per avvertire i veicoli che seguono.

Attenzione

*L'uso del solo freno anteriore può far scivolare lo scooter.
Usare sempre entrambi i freni.*

Evitare frenate brusche o sterzate improvvise

Se usati bruscamente i freni possono far bloccare le ruote dello scooter e causare una situazione di pericolo.

Frenate brusche e sterzate improvvise possono essere causa di scivolate.



Fare attenzione quando la strada è bagnata

L'aderenza su una strada bagnata è minore che su una strada asciutta e lo spazio di frenata aumenta. Moderare la velocità e prestare la massima attenzione.

Moderare la velocità in discesa

In discesa rilasciare l'acceleratore e ridurre la velocità con leggere frenate intermittenti.

Attenzione

Evitare l'uso prolungato dei freni, che possono surriscaldarsi e perdere di efficienza.



2.4 COME FERMARSI

1 In prossimità del punto di fermata

Azionare gli indicatori di direzione, controllare che non stiano sopraggiungendo altri veicoli e fermare lo scooter dolcemente.

Per fermarsi rilasciare la manopola dell'acceleratore e frenare dolcemente con entrambi i freni.

2 Quando il veicolo è fermo

Disinserire gli indicatori di direzione e girare la chiave di accensione su "OFF" per spegnere il motore.

Attenzione

Non girare mai la chiave su "OFF" quando lo scooter è in movimento. Il mancato funzionamento dell'impianto elettrico potrebbe provocare situazioni di pericolo.

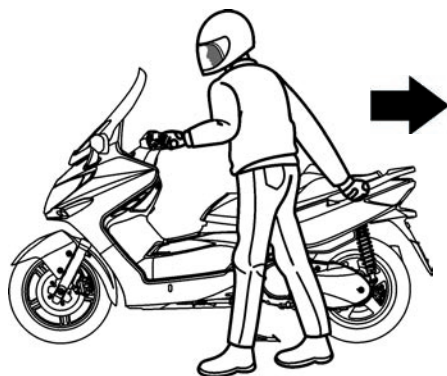

3 Parcheggio

Scendere dal lato sinistro dello scooter.

Mantenere saldamente il manubrio dello scooter con la mano sinistra e la maniglia del passeggero con la mano destra. Con il piede destro far scendere il cavalletto centrale e contemporaneamente tirare indietro lo scooter con le mani.

Parcheggiare sempre lo scooter su superfici piane ed in posizione tale da non intralciare il traffico. Lo scooter potrebbe cadere se parcheggiato su superfici sconnesse o cedevoli.

4 Bloccare lo sterzo ed estrarre la chiave

Assicurarsi che lo sterzo sia effettivamente bloccato.

5 Accorgimenti parcheggio

L'esposizione ai raggi solari, producendo in alcuni casi un forte calore, può danneggiare la strumentazione e la vernice delle plastiche. Piccoli accorgimenti possono evitare questo inconveniente:

- a Se possibile, non parcheggiate lo scooter di fronte al sole.
- b Se necessario, quando il veicolo è parcheggiato al sole, coprire la strumentazione con un panno in modo da proteggerla dai raggi solari filtrati dallo schermo del parabrezza.

Attenzione

Il danneggiamento di strumentazioni, plastiche, ecc. dovuto al montaggio di parabrezza non originali non è coperto da garanzia.

2.5 RODAGGIO

Il periodo di rodaggio è molto importante per l'affidabilità e la durata del veicolo. Seguire scrupolosamente quanto riportato:

- a Durante i primi 500 km non richiedere mai le massime prestazioni del motore, non utilizzare più di 1/2 dell'acceleratore, evitare lunghe percorrenze a velocità elevata ed in salita, soprattutto con il passeggero.
- b Dai 500 ai 1000 km non sorpassare mai i 2/3 di apertura del gas.
- c Dopo i 1000 km aumentare progressivamente la velocità fino ad ottenere le massime prestazioni.

Attenzione

- *Assicurarsi di cambiare l'olio motore e l'olio della trasmissione dopo i primi 1000 km.*
 - *Durante la fase di rodaggio il motore deve assestarsi e trovare quindi l'accoppiamento idoneo dei vari elementi, può essere normale un consumo di olio più elevato dello standard; controllare con maggior frequenza il livello dell'olio motore di quanto indicato nella tabella di manutenzione del veicolo.*
-



KYMCO

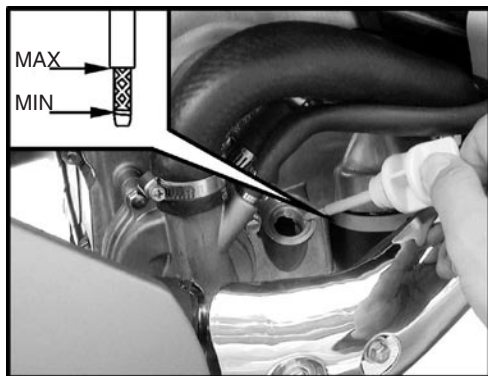

3.1 CONTROLLI PRE-GUIDA

E' bene abituarsi ad effettuare una breve ispezione dello scooter prima di mettersi alla guida.

Questo controllo quotidiano, oltre ad essere fondamentale per la sicurezza, può evitare danni al veicolo.

Se si riscontra qualche anomalia contattare un punto di assistenza KYMCO appena possibile.

Controllo olio motore

- a A motore freddo posizionare lo scooter sul cavalletto centrale. Sfilare l'astina di controllo (sul lato destro del veicolo) e pulirla con uno straccio.
- b Inserire l'astina nell'olio fino in fondo (non avvitarla).
- c Sfilare nuovamente l'astina e controllare il livello dell'olio. Se il livello è prossimo al minimo rabboccare olio motore fino a raggiungere il livello massimo.

Attenzione

- *Far attenzione a non ustionarsi durante il controllo.*
 - *Non superare il livello massimo durante il rabbocco. Un eccesso di olio può causare malfunzionamenti e danneggiamento del motore.*
 - *Il livello dell'olio risulta errato se lo scooter viene parcheggiato su una superficie non piana o se il motore è caldo.*
 - *E' a cura del proprietario controllare periodicamente il livello dell'olio motore e rabboccare se necessario. Un normale consumo di olio può comportare un livello insufficiente anche se i tagliandi sono regolarmente eseguiti.*
-



Olio consigliato

Si consiglia di utilizzare esclusivamente olio ACTION #4 (olio motore 4 tempi, semisintetico multigrado 10W/40).

Attenzione

- *Utilizzare olio di qualità non sufficiente provoca perdite di prestazioni e nei casi più gravi danneggiamento del motore.*
 - *Avarie meccaniche provocate dall'uso di olio non adeguato non sono coperte da garanzia.*
-

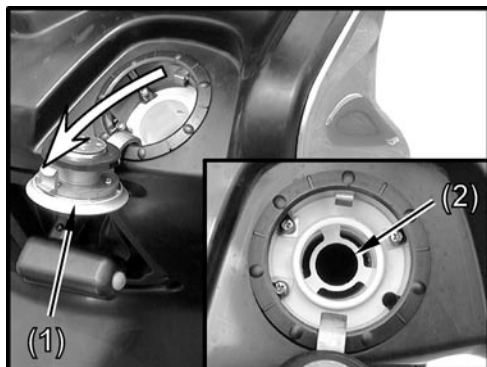

Apertura tappo carburante



Chiusura tappo carburante

Rifornimento carburante

Per i dettagli sull'apertura e la chiusura del tappo per il rifornimento carburante (1) si rimanda a pag. 22.

Quando si fa rifornimento di carburante spegnere sempre il motore e porre molta attenzione a non ustionarsi quando il motore é ancora caldo.

Fare attenzione a non rovesciare benzina sul veicolo ed in particolare sul motore e sul tubo di scarico. Se ciò dovesse accadere pulire immediatamente con molta cautela.

Durante il rifornimento non fumare e tenersi lontano da scintille, fiamme libere o altre fonti che potrebbero causare l'accensione del carburante.

Utilizzare sempre il veicolo in un luogo sufficientemente aerato.

Non riempire di benzina il serbatoio oltre il livello indicato (2).

Attenzione

- *Durante il rifornimento fare molta attenzione a non ustionarsi: il carburante è infatti facilmente infiammabile ed esplosivo.*
 - *Usare sempre benzina verde senza piombo.*
 - *L'utilizzo di carburante non conforme alle specifiche del costruttore comporta l'esclusione dalla garanzia.*
-

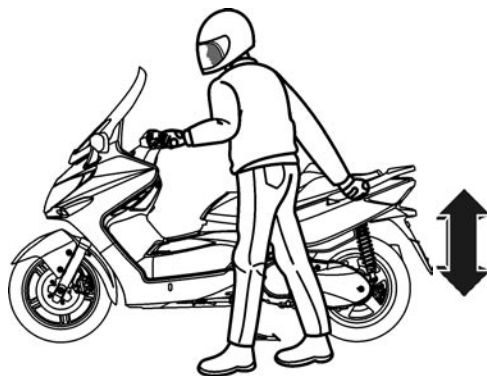
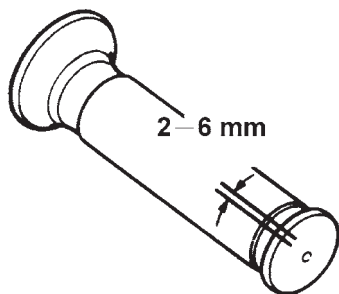

Controllo acceleratore

Controllare che la manopola dell'acceleratore presenti un gioco libero di 2÷6 mm.

Controllare inoltre che l'apertura sia scorrevole e che la chiusura sia totale ed automatica in tutte le posizioni dello sterzo.

Attenzione

Il mancato ritorno automatico dell'acceleratore può causare situazioni di pericolo e cadute.

Se necessario registrare il comando dell'acceleratore (pag. 71).

Controllo sterzo

Muovere il manubrio in avanti, indietro, verso destra e verso sinistra, controllare che non ci siano giochi o parti non fissate correttamente.

Verificare che lo sterzo ruoti liberamente.

Se viene riscontrata qualche anomalia contattare un punto di assistenza **KYMCO** per un controllo.

Controllo ammortizzatori

Controllare le condizioni degli ammortizzatori anteriori e posteriori premendo verso il basso il manubrio e la sella ripetutamente.

Verificare che gli ammortizzatori non siano troppo cedevoli o poco progressivi.

Controllare eventuali rumori anomali.



Finestrella controllo olio freni

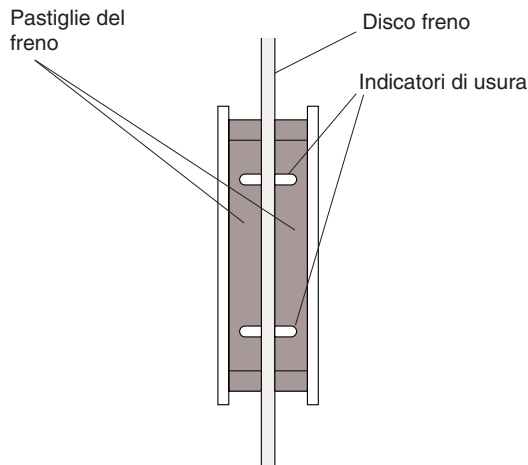

Controllo freni

Livello liquido freni a disco anteriore e posteriore

- Mantenere il manubrio in posizione orizzontale e controllare che il livello del liquido nel serbatoio sia compreso tra il massimo e minimo indicati.
- Se il livello nel serbatoio è prossimo al minimo controllare visivamente l'usura delle pastiglie del freno. Nel caso le pastiglie non siano usurate potrebbero esserci delle perdite nel circuito idraulico. Contattare al più presto un punto di assistenza **KYMCO** per un'ispezione.

Rabbocco e sostituzione liquido freno a disco

Rivolgersi ad un'officina autorizzata **KYMCO**.

Controllo usura pastiglie freno

Controllare visivamente lo stato di usura delle pastiglie. Le pastiglie sono da sostituire se non sono più visibili gli indicatori di usura presenti sulle stesse.

Attenzione

- *Per la sostituzione delle pastiglie freno rivolgersi ad una officina autorizzata **KYMCO**.*
- *Dopo aver sostituito le pastiglie freno azionare più volte la leva freno allo scopo di riposizionare le pastiglie.*

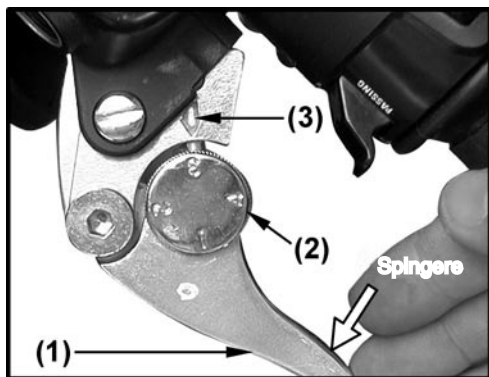
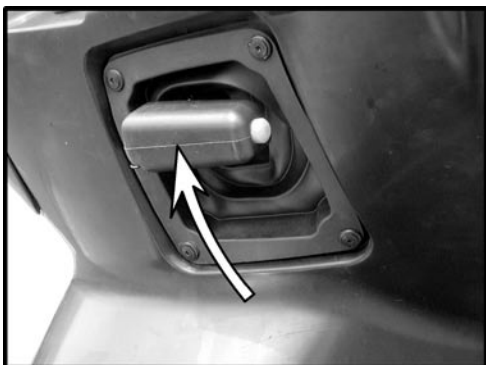

Controllo freno di stazionamento

Dopo aver spento il motore posizionare lo scooter sul cavalletto centrale su un terreno piano.

Tirare la leva del freno sino al bloccaggio della ruota posteriore; verificare che per fare ciò siano necessari da 2 a 6 scatti della leva stessa.

Se necessario, per la regolazione rivolgersi ad un'officina autorizzata **KYMCO**.

Regolazione leve freni

Su ogni leva freno è presente un regolatore con 4 posizioni per adattare la posizione della leva stessa alla mano del pilota.

Spingere la leva (1) in avanti e ruotare il regolatore (2) fino ad allineare con la freccia (3) il numero indicato sul regolatore stesso. La distanza della leva dal manubrio può variare da un minimo (posizione 4) ad un massimo (posizione 1).

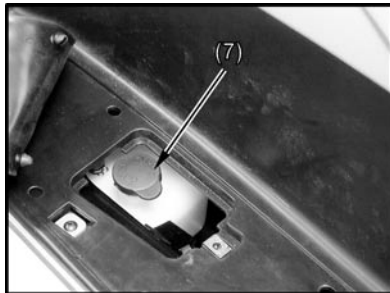
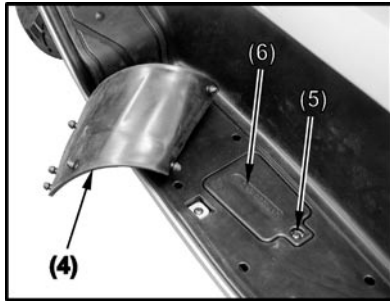
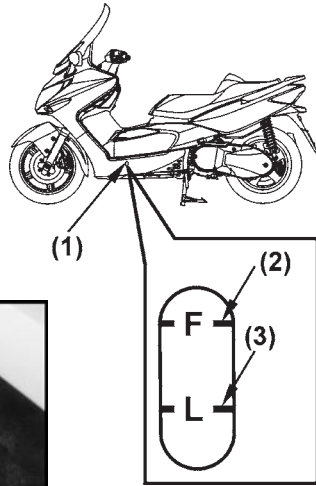

Controllo liquido refrigerante

- Parcheggiare lo scooter in piano sul cavalletto centrale.
- Controllare che nella finestra di controllo (1) il livello del liquido sia compreso tra il livello massimo (2) e quello minimo (3).

Nel caso il livello sia inferiore al minimo procedere al rabbocco di liquido refrigerante.

Rabbocco liquido refrigerante

- Parcheggiare lo scooter in piano sul cavalletto centrale.
- Rimuovere il copripedana sinistra (4), la vite (5) ed il coperchio del serbatoio (6).

Attenzione

Allo scopo di evitare ustioni non aprire mai il tappo del serbatoio quando il motore è caldo.

- Rimuovere il tappo del serbatoio liquido (7) e rabboccare sino al livello massimo con liquido per impianti di raffreddamento **ACTION +120/-40**.

Attenzione

Fare attenzione a non far cadere il liquido refrigerante su superfici verniciate. In caso di contatto lavare abbondantemente con acqua.

Se il livello del liquido continua a calare nonostante periodici rabbocchi contattare un'officina **KYMCO** per un controllo.



Controllo luce di arresto

- Girare la chiave su "ON".
- Tirare la leva freno destra e sinistra alternativamente e verificare che la luce si accenda.
- Controllare che il fanale posteriore non sia danneggiato o sporco.

Controllo indicatori di direzione

- Girare la chiave su "ON".
- Agire sul comando degli indicatori e verificare che le frecce di destra e di sinistra lampeggino.

Controllo specchi retrovisori

Sedersi sulla sella e regolare gli specchi in modo da avere una corretta visione alle spalle.

Verificare che gli specchi non siano danneggiati o sporchi.

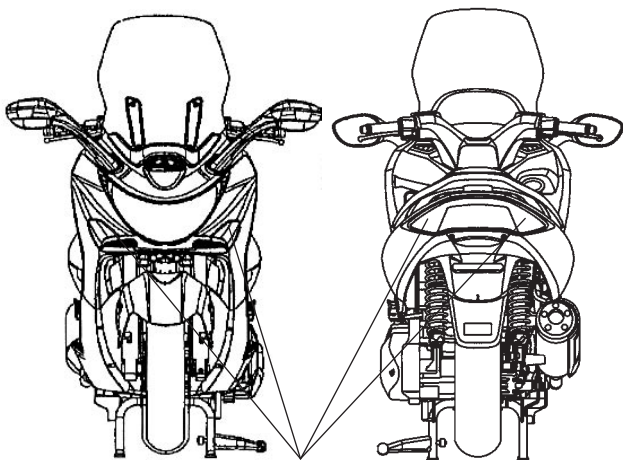

Indicatori di direzione

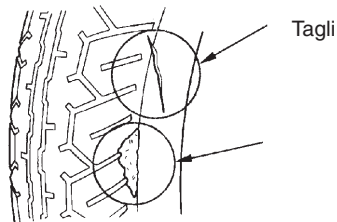
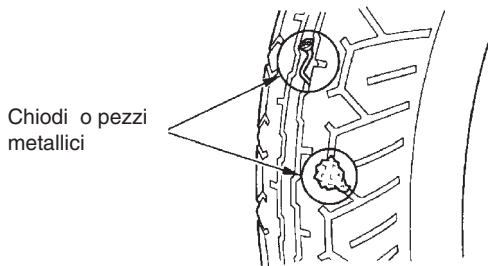

Controllo pneumatici

Controllare la pressione con un manometro. La misura va effettuata quando il pneumatico è freddo.

Pressione pneumatici

Ruota anteriore: 2,00 bar (*solo pilota*)

2,25 bar (*pilota e passeggero*)

Ruota posteriore: 2,50 bar (*solo pilota*)

2,50 bar (*pilota e passeggero*)

- Controllare che nel battistrada dei pneumatici non siano rimasti frammenti metallici, chiodi o ghiaia. Eventualmente rimuoverli.
- Controllare lo stato di usura. Sostituire il pneumatico se presenta usura eccessiva od irregolare.

Attenzione

Pressione non corretta, usura eccessiva od irregolare del pneumatico riducono la stabilità del veicolo.

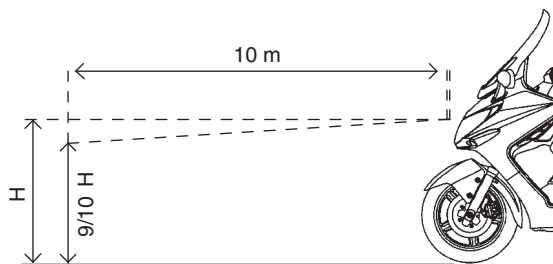
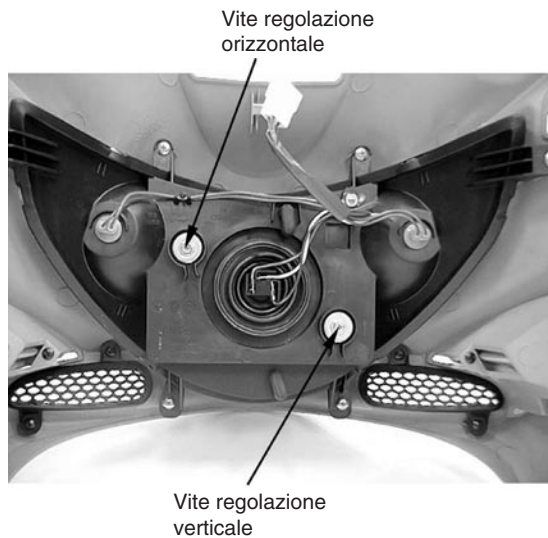

Controllo fanali

A motore acceso verificare il corretto funzionamento delle luci di posizione anteriore e posteriore, del proiettore abbagliante ed anabbagliante, della luce targa.

Controllare inoltre che i fanali non siano danneggiati o sporchi.

Regolazione del proiettore anteriore

Sedersi sullo scooter alla distanza di 10 metri da una parete. Accendere il proiettore anabbagliante e misurare l'altezza massima della zona illuminata.

- valore standard altezza da terra: $9/10$ dell'altezza totale.

Per la regolazione agire sulle apposite viti situate dietro il faro anteriore, accessibili dal basso, sopra al parafrangente anteriore.

Controllo contachilometri

Verificare che il contachilometri ed il tachimetro funzionino correttamente.

Controllo avvisatore acustico

Girare la chiave nella posizione "ON", premere il pulsante dell'avvisatore acustico e verificarne il corretto funzionamento.

Controllo generale

Osservare lo scooter e verificare che non ci siano danni evidenti a parti meccaniche, che il rumore e la fumosità allo scarico non siano eccessivi e che non siano presenti rumori anormali.

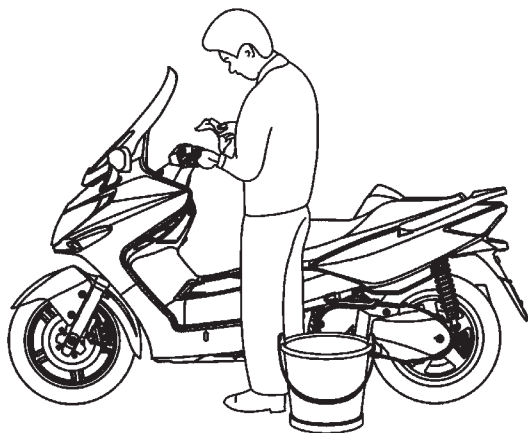

3.2 MANUTENZIONE PERIODICA

- Per assicurare una guida sicura e confortevole è necessario effettuare con scrupolo le operazioni di manutenzione periodica illustrate.
- Se lo scooter non viene utilizzato per un lungo periodo è necessario effettuare un controllo generale al momento di rimetterlo in funzione.
- Si raccomanda inoltre di effettuare la prima ispezione allo scadere dei primi 1000 km o del primo mese.

Attenzione

- *Rivolgere la massima attenzione alla sicurezza personale durante le operazioni di manutenzione.*
- *Porre lo scooter sul cavalletto centrale e su una superficie piana.*
- *Utilizzare utensili adeguati per le operazioni previste.*
- *Operare sempre a motore spento.*
- *Dopo essere stato spento il motore rimane caldo per molto tempo. Fare attenzione a non scottarsi.*

Lubrificazione generale

Provvedere periodicamente alla lubrificazione di tutte le parti in scorrimento tra loro.

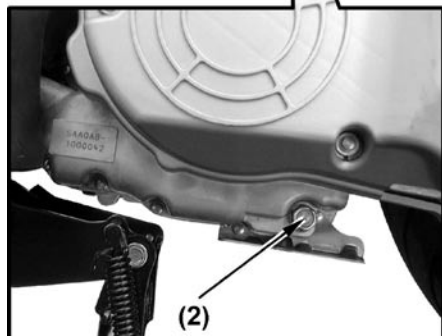
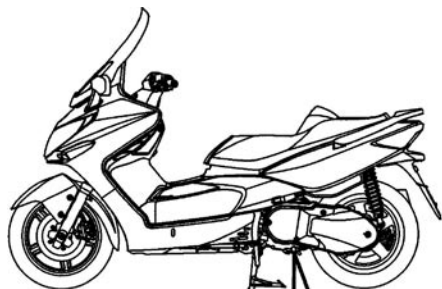

Sostituzione olio motore e filtro

Sostituire l'olio motore alle scadenze indicate nella tavola di manutenzione.

Quantità olio motore

Alla sostituzione e cambio filtro 2,1 lt

Sostituzione olio e filtro

- a Parcheggiare lo scooter in piano sul cavalletto centrale.
- b Togliere l'astina di controllo (1).
Mettere un recipiente sotto la vite di drenaggio (2) per raccogliere l'olio esausto (la vite di drenaggio si trova sotto il carter sinistro).
- c Rimuovere la vite di drenaggio per far fluire l'olio. L'olio fuoriesce più facilmente a motore caldo.
- d Pulire la vite di drenaggio e reinstallarla serrandola come da specifiche

Coppia serraggio vite drenaggio

30 Nm (3,0 kgm)

Attenzione

Fare attenzione a non ustionarsi con l'olio bollente durante le operazioni.

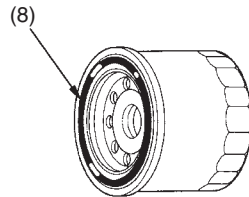
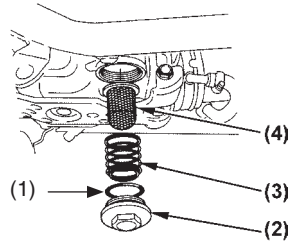

- e Mettere un recipiente sotto il carter motore destro e rimuovere il tappo del filtro a reticella (2); la molla (3) ed il filtro stesso (4) usciranno dalla loro sede dopo aver rimosso il tappo.
- f Pulire il filtro a reticella.
- g Verificare che l'O-ring della tappo (1) sia in buone condizioni.
- h Installare il filtro a reticella, la molla ed il tappo serrandolo come da specifiche.

Coppia serraggio per tappo filtro olio a reticella

15 Nm (1,5 kgm)

- i Asportare il coperchio del filtro (5) dopo aver rimosso la clip di fissaggio (6).
- j Rimuovere il filtro dell'olio a cartuccia (7) con un'apposita chiave e lasciare drenare l'olio rimasto. Gettare il vecchio filtro olio.
- k Applicare un sottile strato di olio motore sul paraolio in gomma (8) del nuovo filtro olio.
- l Utilizzando un'apposita chiave installare il nuovo filtro olio a cartuccia come da specifiche.

Coppia serraggio per filtro olio a cartuccia

12 Nm (1,2 kgm)

Attenzione

Esigere ed usare solo ricambi originali KYMCO.

- m** Rabboccare 2,1 lt di olio motore ACTION #4. Controllare il livello come indicato a pag. 54.
- n** Reinserire e serrare a mano l'astina di controllo.
- o** Scaldare il motore. Ricontrollare il livello dell'olio dopo aver spento e raffreddato il motore. Assicurarsi che non ci siano perdite di olio.

Attenzione

Non disperdere olii esausti nell'ambiente.

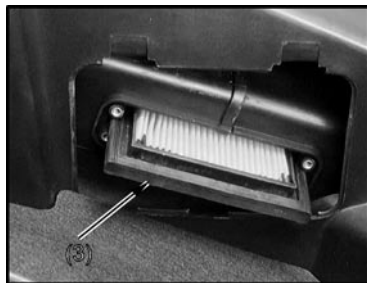
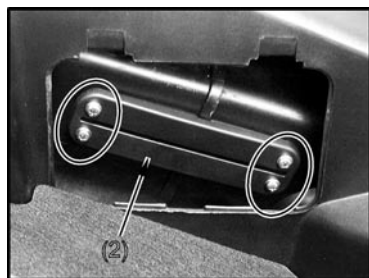
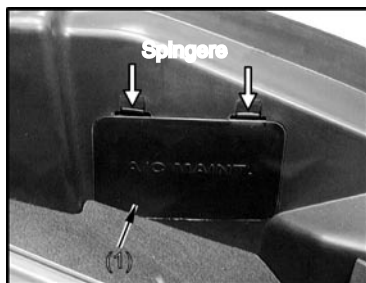

Ispezione filtro aria

Polvere e sporco nel filtro aria causano perdita di prestazioni, aumento del consumo e delle emissioni inquinanti. Aprire la scatola filtro aria e controllare lo stato dell'elemento filtrante. Pulirla o sostituirla secondo quanto indicato nella tavola di manutenzione.

Sostituzione

- a Dopo aver aperto la sella rimuovere il coperchio del filtro aria (1) spingendo sugli apposti ganci.
- b Togliere le viti del coperchio e rimuoverlo (2).
- c Rimuovere l'elemento filtrante (3) tirandolo verso l'esterno.
- d Pulire l'elemento filtrante con aria compressa.
- e Se necessario installare un nuovo elemento filtro aria seguendo le operazioni di smontaggio in ordine inverso.

Attenzione

- *Non utilizzare benzina per la pulizia del filtro aria perchè facilmente infiammabile.*
 - *Se il filtro aria non è installato propriamente il motore aspira polvere e sporco. Questo pregiudica la durata del motore nel tempo.*
-

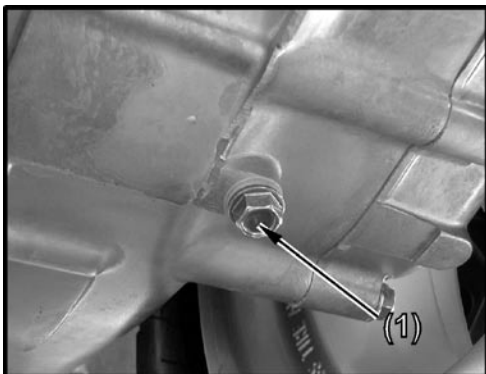

Vite di drenaggio

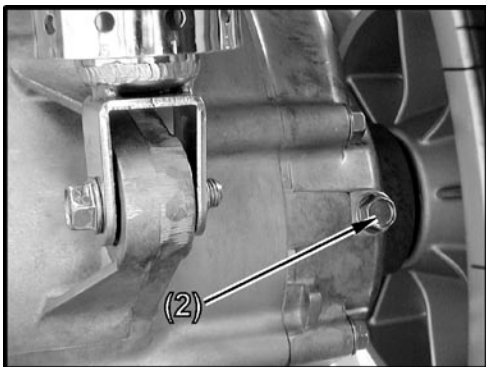

Vite di carico

Sostituzione olio trasmissione

Sostituire l'olio della trasmissione alle scadenze indicate nella tavola di manutenzione.

Utilizzare olio per trasmissioni gradazione SAE 90 di specifiche API GL40.

- a Parcheggiare il veicolo su un terreno piano.
- b Mettere un recipiente sotto il carter sinistro per raccogliere l'olio esausto.
- c Rimuovere la vite di drenaggio (1) (situata sulla parte inferiore del lato sinistro del veicolo) e la vite di carico (2) (situata dietro l'ammortizzatore posteriore sinistro), ruotare lentamente la ruota posteriore per fare colare completamente l'olio.
- d Pulire la vite di drenaggio e rimontarla, dopo aver inserito l'apposita rondella, avvitandola come da specifiche.

Coppia serraggio per vite drenaggio

24 Nm (2,4 kgm)

- e Utilizzando una siringa graduata inserire la corretta quantità di olio e serrare con cura la vite di carico (2) dopo aver inserito l'apposita rondella.

Attenzione

- *Nel caso in cui la rondella sia danneggiata sostituirla con una nuova.*
 - *Assicurarsi che nessun oggetto entri inavvertitamente nel carter trasmissione.*
-

Coppia serraggio per vite di carico

24 Nm (2,4 kgm)

Quantità di olio

0,45 litri (0,55 litri allo smontaggio)

Specifiche olio

Olio per trasmissioni gradazione SAE 90 di specifiche API GL40.

Attenzione

- *Non disperdere olii esausti nell'ambiente.*
 - *E' necessario sostituire l'olio della trasmissione con maggiore frequenza rispetto a quanto indicato nella tavola di manutenzione qualora si guidi spesso su strade bagnate, su lunghe distanze o con carico elevato.*
-

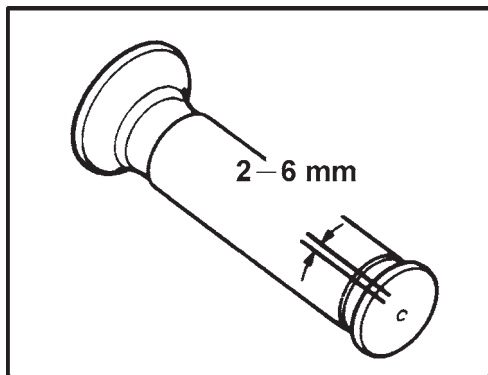

Regolazione acceleratore

Nel caso in cui la manopola dell'acceleratore non presenti un gioco libero di 2-6 mm (come indicato a pag. 57) è necessaria la regolazione come di seguito descritto:

- a Fare scorrere il manicotto di gomma (1) per scoprire la vite di regolazione (2).
- b Allentare il controdado (3).
- c Ruotare la vite di regolazione (2) fino ad ottenere il corretto gioco libero.
- d Serrare il controdado (3) e reinstallare il manicotto di gomma (1).

Attenzione

Assicurarsi che, con il veicolo sul cavalletto centrale, si verifichi il ritorno automatico della manopola dell'acceleratore anche ruotando lo sterzo nelle varie posizioni, garantendo così il minimo del motore.

Il mancato ritorno automatico dell'acceleratore può causare situazioni di pericolo e cadute.

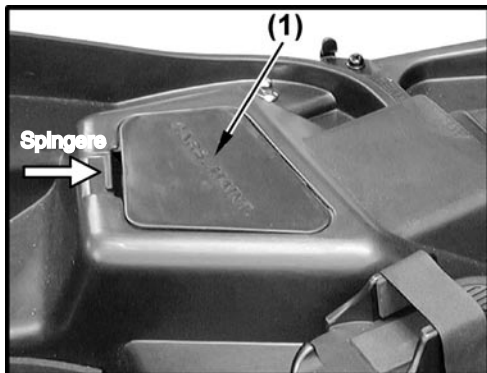

Regolazione del minimo

- a Accendere il motore e scaldarlo per alcuni minuti dopo aver posizionato il veicolo sul cavalletto centrale.
- b Aprire la sella ed il coperchio del carburatore (1)
- c Impostare il minimo secondo il valore specificato agendo sull'apposita vite (2). Per aumentare il numero di giri serrare la vite, per diminuirlo svitarla.

Numero di giri/min standard

1300±100 giri/min

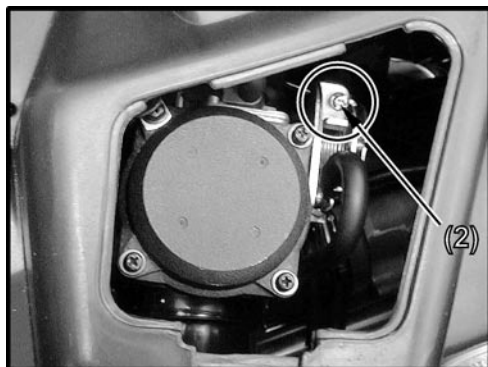

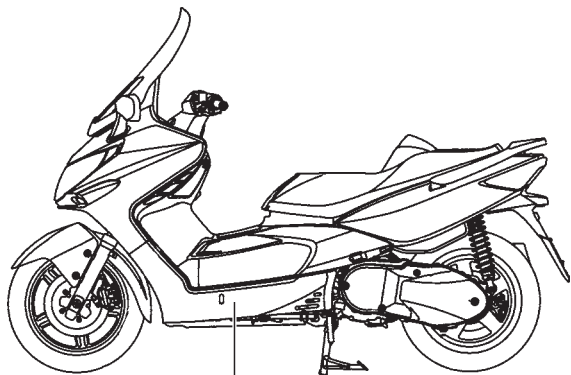

Candela; all'interno del tunnel della pedana

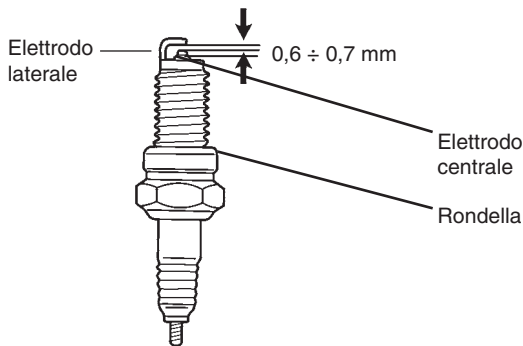

Ispezione candela

La candela è situata all'interno del tunnel della pedana; per l'ispezione è necessario:

- a Rimuovere la pipetta candela.
- b Utilizzare l'apposita chiave fornita con il veicolo per smontare la candela.

Pulizia

Pulire accuratamente gli elettrodi della candela con una spazzola metallica o con carta abrasiva fine.

Attenzione

La presenza di depositi sugli elettrodi o l'eccessiva distanza tra questi può provocare problemi di accensione.

Regolazione

Regolare la distanza tra gli elettrodi della candela piegando leggermente l'elettrodo laterale.

Distanza tra gli elettrodi: $0,6 \div 0,7$ mm

Specifiche candela NGK - CR8E

Attenzione

- *L'utilizzo di una candela differente da quella specificata può provocare gravi avarie meccaniche.*
- *Quando si smonta la candela far attenzione a non scottarsi.*
- *Per rimontare la candela, prima avvitarla a mano, poi serrarla con la chiave candela.*

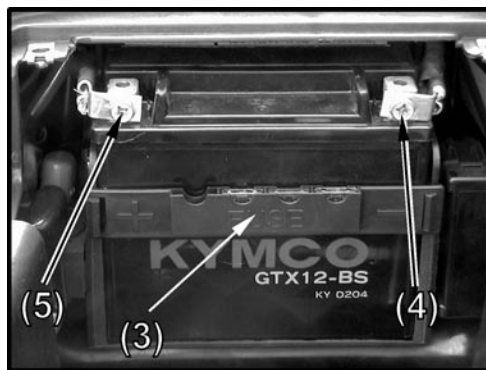
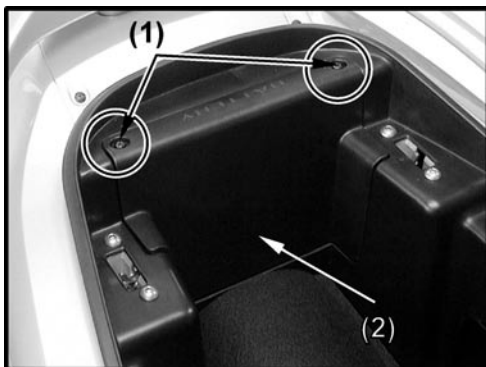

Ispezione batteria

Questo veicolo adotta una batteria di tipo sigillato che non richiede rabbocchi di acqua distillata.

Attenzione

- Non togliere mai i tappi degli elettrodi.
- La batteria genera gas esplosivi. Tenerla quindi lontano da fiamme e scintille.
- All'interno della batteria è contenuto un acido. Tenerla fuori dalla portata di bambini e maneggiarla con prudenza.

Pulizia terminali

- a Aprire il vano di accesso alla batteria, aprendo la sella.
- b Rimuovere le viti (1), il coperchio batteria (2) ed la fascetta della batteria (3).
- c Controllare lo stato dei terminali (4, 5). Se i terminali sono ossidati smontare la batteria e pulirli con una spazzola metallica.
- d Dopo aver pulito i terminali applicarvi un leggero strato di grasso prima di rimontare la batteria.

Attenzione

- Girare la chiave su "OFF" prima di accedere alla batteria.
- Quando la batteria viene smontata il terminale negativo (verde) va scollegato prima di quello positivo (rosso), quando viene rimontata va collegato prima il positivo.
- Serrare propriamente i dadi dei terminali.

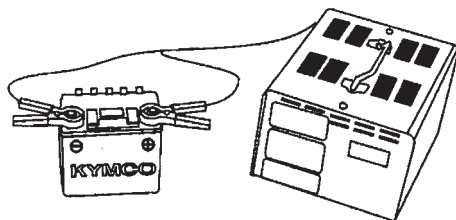

Conservazione della batteria

La batteria tende naturalmente a scaricarsi se non viene periodicamente caricata. Inoltre quando si scarica completamente avvengono all'interno della batteria reazioni chimiche che la danneggiano in modo irreparabile.

Attenzione

- *In caso il veicolo non venga utilizzato per più di 15 giorni la batteria va smontata, caricata mensilmente e conservata in un luogo fresco. Se la batteria viene lasciata sul veicolo scollegare l'elettrodo negativo.*
 - *Se il veicolo viene tenuto inutilizzato per lunghi periodi senza prendere adeguate precauzioni la batteria si danneggia. Tale danno non è coperto da garanzia.*
-

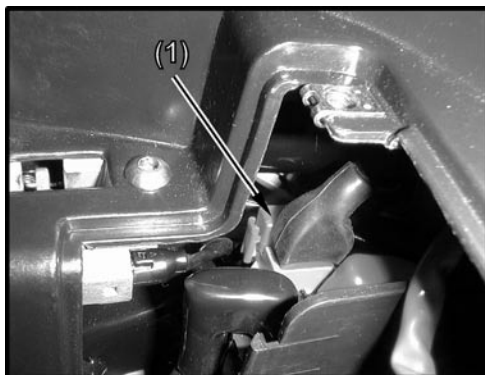

(1) Connettore del relè di avviamento
(2) Fusibile di ricarica 30 A

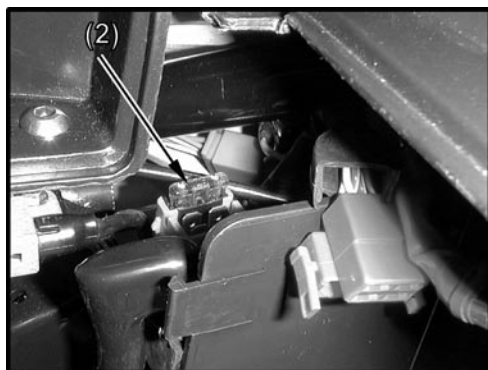

Sostituzione fusibili

Ruotare la chiave su "OFF" prima di controllare se il fusibile è bruciato.

Fusibile di ricarica 30 A

- Aprire il vano porta fusibile di ricarica, che si trova all'interno del vano batteria, a destra della batteria stessa, disconnettere il connettore del relè di avviamento (1) e rimuovere il fusibile (2).
- Utilizzare sempre ricambi originali quando si sostituiscono componenti elettrici.
- Far attenzione a non far scorrere acqua nel vano fusibili quando si lava il veicolo.

Attenzione

- *Dopo aver installato il fusibile controllare che i terminali non siano laschi, causa questa di malfunzionamenti dell'impianto elettrico.*
 - *Fusibili con caratteristiche diverse da quelle indicate possono causare danni all'impianto elettrico.*
-



(1) Vano porta fusibili 10-15 A

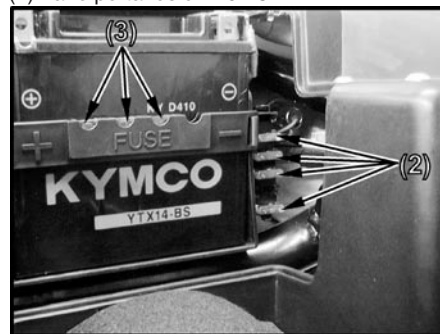

(2) Fusibili 10-15 A

(3) Fusibili di riserva

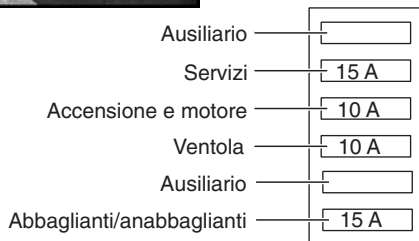

Fusibili di servizio

- a Fusibile servizi: 15A
- b Fusibile accensione e motore: 10A
- c Fusibile ventola: 10A
- d Fusibile abbaglianti/anabbaglianti: 15A

Sostituzione

- Ricercare la causa che ha fatto bruciare il fusibile prima di sostituirlo.
- Aprire il vano porta fusibili di servizio, che si trova nel vano batteria, a sinistra della batteria stessa, e rimuovere il fusibile.
- Utilizzare sempre ricambi originali quando si sostituiscono componenti elettrici.
- Far attenzione a non far scorrere acqua nel vano fusibili quando si lava il veicolo.

Attenzione

- *Dopo aver installato il fusibile controllare che i terminali non siano laschi, causa questa di malfunzionamenti dell'impianto elettrico.*
- *Fusibili con caratteristiche diverse da quelle indicate possono causare danni all'impianto elettrico.*



Tubo sfiato carter motore



Tubo sfiato filtro aria

Drenaggio tubo sfiato carter motore

Dopo aver rimosso il tappo del tubo di drenaggio (1) fare drenare eventuali depositi in un recipiente posto sotto il carter sinistro stesso.

Rimettere il tappo.

Pulire il tubo di drenaggio frequentemente se si guida sotto la pioggia, a tutto gas, dopo il lavaggio o se il veicolo si capovolge.

Pulire sempre nel caso in cui si vedano dei depositi nel tubo di drenaggio trasparente.

Drenaggio tubo sfiato filtro aria

Il tubo è situato sul lato posteriore sinistro del veicolo.

Dopo aver rimosso il tappo del tubo di drenaggio fare drenare eventuali depositi.

Rimettere il tappo.



Cavalletto laterale alzato



Cavalletto laterale abbassato

Ispezione cavalletto laterale

Verificare che la molla non sia danneggiata o che non abbia perso tensione e che il cavalletto si possa muovere senza impedimento.

Verificare lo spegnimento del motore con il cavalletto laterale abbassato:

- a Posizionare lo scooter sul cavalletto centrale.
- b Tenere alzato il cavalletto laterale e accendere il motore.
- c Abbassare il cavalletto laterale: il motore si deve spegnere.

Nel caso in cui questo sistema non funzionasse rivolgersi ad un'officina autorizzata **KYMCO**.

3.3 IN CASO DI GUASTO

Nel caso si verificasse qualsiasi tipo di problema o irregolarità nel funzionamento del veicolo è buona norma recarsi tempestivamente presso un punto di assistenza **KYMCO** dove sono disponibili i ricambi originali **KYMCO** che assicurano un livello di qualità adatto al veicolo (oltre alla validità della garanzia).

TAVOLA DI MANUTENZIONE

	Ai primi 1000 km	TIPO A ogni 6000 km*	TIPO B ogni 12000 km*	Ispezioni pre-guida
Olio motore controllo	Controllare ogni 500 km			•
Olio motore sostituzione	S	S	S	
Filtro olio a cartuccia	S	S	S	
Filtro olio a reticella	•	•	•	
Tubi sfiato filtro aria		•	•	
Candela		•	S	
Carburatore			•	
Cavo acceleratore	•	•	•	•
Filtro aria		•	S	
Gioco valvole			•	
Liquido refrigerante	•	Sostituire ogni 2 anni		•
Cinghia trasmissione		•	S	
Rulli centrifughi		•	•	
Frizione		•	•	
Olio trasmissione	S	•	S	
Fluido freni	•	Sostituire ogni 2 anni		•
Freni	•	•	•	•
Filtro benzina			•	
Viti e dadi	•	•	•	
Cuscinetti di sterzo	•	•	•	•
Pneumatici	•	•	•	•
Batteria		•	•	
<p>(•) Controllo. Inclusa anche pulizia, registrazione, riparazione o sostituzione. (S) Sostituzione</p>				

- A** Acceleratore:
 controllo: 57
 regolazione, 71
 Accessori e modifiche, 36
 Ammortizzatori posteriori: regolazione, 35
 Avviamento, 43
 Avvisatore acustico, 25
- B** Batteria, 74
 Bloccasterzo, 20
 Blocchetto multifunzione, 19
- C** Candela, 73
 Carburante, 56
 Tappo rifornimento, 22
 Carico, 41
 Cavalletto centrale, 33
 Cavalletto laterale, 33, 79
 Comando indicatori direzione, 24
 Contachilometri, 17
 Controlli pre-guida, 54
- E** Etichette, 5
- F** Filtro aria, 68
 Filtro olio
 a cartuccia, 65-67
 a reticella, 65-67
 Frece,Vedi Comando indicatore direzione
 Freni:
 controlli, 58
 di stazionamento, 32
 Fusibili, 76
- I** Indicatore manutenzione
 "OIL SERVICE", 17
 Indicatore livello carburante, 15
 Interruttore arresto motore, 23
 Interruttore luci, 23
- G** Gancio portacasco, 31
- L** Liquido refrigerante, 60
 Luci, 23, 25
 regolazione, 63
- M** Manutenzione periodica, 81
- N** Numero di motore, 4
 Numero di telaio, 3
- O** Olio motore:
 controllo, 54
 sostituzione, 65
 Olio trasmissione, 69
 Orologio, 17
- P** Parcheggio, 50
 Pastiglie freno, 58
 Pneumatici:
 dimensioni, Vedi Scheda tecnica

pressione e controllo, 62
Presa 12 V, 30
Pulsante avviamento, 23

R Rodaggio motore, 51

S Scheda tecnica, 38
Sella: apertura, 21
Spia cavalletto laterale, 15
Spia freno di stazionamento
"BRAKE LOCK", 15
Spia pressione olio, 15
Spia vano sottosella "MET IN", 15
Strumentazione, 14

T Tachimetro, 15
Targhetta del costruttore, 11
Tavola di manutenzione, 81

V Vano portaoggetti anteriore, 26
Vano portaoggetti centrale, 27

KYMCO

RACCOMANDA



ACTION PERFORMANCE LUBRICANTS

#4 SINTETICO MULTIGRADO

OLIO MOTORE 4 TEMPI SEMISINTETICO SAE 10W-40

LUBRIFICANTE A BASE SINTETICA SPECIFICO PER L'IMPIEGO IN MODERNI MOTORI A 4 TEMPI DI TUTTI I TIPI DI SCOOTER E MOTOCICLI. SUPERA LE SPECIFICHE API SF & SG. ECCELLENTI CARATTERISTICHE DI STABILITÀ TERMICA E RESISTENZA AL TAGLIO ("STAY-IN-GRADE") GARANTISCONO SUPERIORI PRESTAZIONI DEL LUBRIFICANTE ASSICURANDO PROTEZIONE TOTALE PER TUTTO IL PERIODO DI UTILIZZO DELL'OLIO. ECCEZIONALE PROTEZIONE ANTIUSURA ED ANTRUGGINE SU TUTTI I COMPONENTI LUBRIFICATI, ANCHE IN CONDIZIONI ESTREME DI TEMPERATURA. QUESTE CARATTERISTICHE ASSICURANO RENDIMENTO COSTANTE, PARTENZE FACILITATE E RENDONO PIACEVOLE LA GUIDA DEL PROPRIO MEZZO



#2 BASE SINTETICA

OLIO ESTERE SINTETICO PER MOTORI 2T

OLIO ESTERE SINTETICO DI CONCEZIONE AVANZATA, A BASSISSIMA FUMOSITÀ, PER MOTORI A DUE TEMPI DI SCOOTER AD ELEVATE PRESTAZIONI. RIDUCE GLI ATTRITI E L'USURA DEL MOTORE. CONTRIBUISCE AL MANTENIMENTO DI PRESTAZIONI ELEVATE. FORNISCE SUPERIORE RESISTENZA ALL'INCOLLAMENTO DELLE FASCE ELASTICHE, ALLA FORMAZIONE DI DEPOSITI SU CANDELE E SCARICO, ED AL FENOMENO DELLA PREACCENSIONE. COMBUSTIONE SUPER PULITA E RISPONDEZZA ALLE NORMATIVE JASO FC PER LA RIDUZIONE DELLA FUMOSITÀ. IL PRODOTTO È COMPATIBILE CON TUTTE LE BENZINE CON E SENZA PIOMBO. IDONEO ALL'IMPIEGO SU SISTEMI CON PREMISCELATORE O AD INIEZIONE.



+120/-40 LIQUIDO PER RAFFREDDAMENTO

LIQUIDO ANTICONGELANTE PROTETTIVO PRONTO ALL'USO

ANTIGELO DI ELEVATE PRESTAZIONI PER IMPIEGO IN TUTTE LE STAGIONI. LA FORMULAZIONE, A BASE DI GLICOLE MONOETILENICO, CONTIENE IL 55% DI ACQUA DISTILLATA PER EVITARE LA FORMAZIONE DI DEPOSITI CALCAREI, OFFRIRE PROTEZIONE DAL GELO ANCHE A TEMPERATURE ESTREMAMENTE BASSE ED IMPEDIRE LA FORMAZIONE DI RUGGINE. IL BILANCIAMENTO DEL PACCHETTO DI ADDITIVI È IL RISULTATO DI ANNI DI RICERCA ED È SPECIFICO PER PROTEGGERE IL CIRCUITO DI RAFFREDDAMENTO DALLA FORMAZIONE DI SCHIUMA, DEPOSITI E RUGGINE. ANCHE I COMPONENTI DEL MOTORE E DEL CIRCUITO REFRIGERANTE, QUALI AD ESEMPIO LE POMPE, SONO PROTETTE DA FENOMENI DI CAVITAZIONE E CORROSIONE.



La Padana Ricambi Spa declina qualsiasi responsabilità per eventuali errori in cui può essere incorsa nella compilazione del presente manuale e si riserva il diritto di effettuare qualsiasi modifica richiesta dallo sviluppo del prodotto stesso.

PADANA RICAMBI SPA

Divisione Motori

PADANA RICAMBI SPA

DIVISIONE MOTORI - MOLINETTO
23 NOVEMBRE 2004

PADANA PUBLISHING AREA



40040150