

# ***Hard Disk Recording Unit***

---

***Instruzioni per l'uso***

FOR  
HDV / DVCAM / DV

**HVR-DR60**

## AVVERTENZA

Per ridurre il pericolo di incendi o scosse elettriche, non esporre l'apparecchio alla pioggia o all'umidità.

## AVVERTENZA

Sostituire la batteria esclusivamente con una del tipo specificato. Diversamente, si potrebbero causare incendi o incidenti.

## PRECAUZIONE

- Anche se disattivato, l'apparecchio continua a ricevere alimentazione CA (corrente domestica) fintanto che rimane collegato ad una presa di rete mediante l'alimentatore CA.

## Per i clienti in Europa

Il presente prodotto dotato del marchio CE è conforme ad entrambe le Direttive EMC emesse dalla Commissione della Comunità Europea.

La conformità a queste direttive implica la conformità ai seguenti standard europei:

- EN55103-1: interferenze elettromagnetiche (emissioni)
- EN55103-2: suscettibilità elettromagnetica (immunità)

Il presente prodotto è stato appositamente progettato per essere utilizzato nei seguenti ambienti elettromagnetici:

E1 (residenziali), E2 (commerciali e di industria leggera), E3 (ambienti esterni urbani) e E4 (ambienti con controllo EMC, quali studi televisivi).

## ATTENZIONE

Il campo elettromagnetico alle frequenze specifiche può influenzare l'immagine e il suono di questa unità.

Il presente prodotto è stato testato ed è risultato conforme alle norme EMC relative all'uso di un cavo di lunghezza inferiore a 1 m collegato alla presa i-LINK. Collegare un cavo di lunghezza inferiore a 1 m alla presa i.LINK.

## Smaltimento del dispositivo elettrico ed elettronico per uso aziendale a fine vita (applicabile in tutti i paesi dell'Unione Europea e in quelli con sistema di raccolta differenziata)

Questo simbolo sul prodotto o sulla confezione indica che il prodotto non deve essere considerato come un normale rifiuto domestico, ma deve essere consegnato presso il centro di raccolta appropriato per il riciclaggio di apparecchiature elettriche ed elettroniche. Assicurandovi che questo prodotto sia smaltito correttamente, voi contribuirete a prevenire potenziali conseguenze negative per l'ambiente e per la salute che potrebbero altrimenti essere causate dal suo smaltimento inadeguato. Il riciclaggio dei materiali aiuta a conservare le risorse naturali. Per ulteriori informazioni sul riciclaggio di questo prodotto, contattare l'ufficio Sony locale oppure visitare il sito Web europeo di Sony per i clienti aziendali all'indirizzo: <http://www.sonybiz.net/environment>



## <Avviso per i clienti residenti nei paesi che applicano le direttive UE>

Questo prodotto è realizzato da Sony Corporation, 1-7-1 Konan Minato-ku Tokyo, 108-0075 Giappone. Il Rappresentante autorizzato per la conformità alle direttive EMC e per la sicurezza dei prodotti è Sony Deutschland GmbH, Hedelfinger Strasse 61, 70327 Stuttgart, Germania. Per qualsiasi questione relativa all'assistenza o alla garanzia, consultare gli indirizzi forniti a parte nei relativi documenti.

## Attenzione

È possibile che i programmi televisivi, i film, le videocassette e altro materiale siano protetti da copyright. La registrazione non autorizzata di tale materiale potrebbe contravvenire alle disposizioni delle leggi sul copyright. Inoltre, è possibile che l'uso del presente registratore con trasmissioni televisive via cavo richieda l'autorizzazione da parte dell'emittente televisiva via cavo e/o del proprietario del programma.

<b>Presentazione .....</b>	<b>4</b>
Caratteristiche .....	4
<b>Nomi delle parti .....</b>	<b>5</b>
Unità di registrazione con disco fisso .....	5
Display dello schermo LCD .....	6
<b>Operazioni preliminari .....</b>	<b>7</b>
Preparazione della fonte di alimentazione .....	7
<b>Uso nel modo VIDEO .....</b>	<b>9</b>
Collegamento dell'unità ad una videocamera .....	9
Impostazioni di menu .....	9
<b>Struttura dei menu .....</b>	<b>10</b>
<b>Registrazione di immagini dalla videocamera all'unità .....</b>	<b>12</b>
Registrazione di immagini (interruttore POWER su VIDEO) .....	12
<b>Riproduzione dell'immagine registrata sull'unità .....</b>	<b>14</b>
Riproduzione (interruttore POWER su VIDEO) .....	14
Funzioni utili in combinazione con il modello HVR-V1U/V1N/V1E/V1P .....	15
<b>Uso del modo COMPUTER .....</b>	<b>18</b>
<b>Formato di salvataggio delle cartelle .....</b>	<b>19</b>
Struttura delle cartelle .....	19
Struttura dell'HDD .....	20
<b>Guida alla soluzione dei problemi .....</b>	<b>21</b>
<b>Indicatori di avviso .....</b>	<b>23</b>
<b>Note sull'uso dell'unità disco fisso .....</b>	<b>24</b>
<b>Informazioni su i.LINK .....</b>	<b>25</b>
<b>Caratteristiche tecniche .....</b>	<b>26</b>
<b>Precauzioni .....</b>	<b>27</b>
<b>Prestazioni ottimali del blocco batteria .....</b>	<b>28</b>

## Informazioni sui marchi di fabbrica

- "InfoLITHIUM" è un marchio di fabbrica di Sony Corporation.
- i.LINK e  sono marchi di fabbrica di Sony Corporation.
- HDV e il logo HDV sono marchi di fabbrica di Sony Corporation e Victor Company of Japan, Ltd.
- Microsoft, Windows e Windows Media sono marchi di fabbrica registrati o marchi di fabbrica di Microsoft Corporation negli Stati Uniti e/o in altri paesi.
- Macintosh e Mac OS sono marchi di fabbrica registrati di Apple Inc. negli Stati Uniti e in altri paesi.
- Pentium è un marchio di fabbrica o un marchio di fabbrica registrato di Intel Corporation.

Tutti gli altri nomi di prodotti citati nel presente documento potrebbero essere marchi di fabbrica o marchi di fabbrica registrati delle rispettive aziende. Inoltre, <sup>TM</sup> e "®" non sono indicati in ogni occorrenza nel presente manuale.

## Note sulla licenza

QUALSIASI UTILIZZO DI QUESTO PRODOTTO DIVERSO DALL'USO PERSONALE DELL'UTENTE E CONFORME ALLO STANDARD MPEG-2 PER LA CODIFICA DELLE INFORMAZIONI VIDEO PER I SUPPORTI È ESPRESSAMENTE VIETATO A MENO CHE NON SI DISPONGA DI UNA LICENZA AI SENSI DEI BREVETTI APPLICABILI APPARTENENTI AL PORTAFOGLIO DI BREVETTI MPEG-2. TALE LICENZA VIENE FORNITA DA MPEG LA, L.L.C., 250 STEELE STREET, SUITE 300, DENVER, COLORADO 80206.

## Caratteristiche

- **Tempo di registrazione prolungato, design compatto e leggero**

L'HDD interno da 1,8 pollici fornisce un'ampia capacità pari a 60 GB.

Sebbene l'unità HVR-DR60 pesi soltanto 230 g, fornisce circa 4,5 ore di registrazione di flussi HDV/DVCAM/DV. Utilizzando l'adattatore per attacco accessori in dotazione, è possibile installare l'unità in un modello HVR-V1U/V1N/V1E/V1P, senza che questa influenzi la mobilità della videocamera. Utilizzando blocchi batteria Infolithium serie L ad alta capacità, l'unità HVR-DR60 fornisce un tempo di funzionamento per il modo di registrazione continua pari a circa 18 ore.

- **Due tipi di modo di funzionamento**

L'unità HVR-DR60 offre due tipi di modo di funzionamento: il modo VIDEO e il modo COMPUTER.

### **Modo VIDEO**

Il modo VIDEO consente di registrare un flusso HDV/DVCAM/DV tramite la presa i.LINK di una videocamera. Se si effettua il collegamento a una videocamera dotata di funzione di controllo REC esterno, è possibile controllare questa unità dalla videocamera tramite il modo "SYNCHRO", in cui il materiale video e audio viene registrato contemporaneamente sull'unità HVR-DR60 e sul nastro\*. Se si effettua il collegamento a una videocamera priva di funzione di controllo REC esterno, è possibile selezionare il modo "FOLLOW", in cui l'unità HVR-DR60 controlla regolarmente lo stato della videocamera e ne segue il funzionamento.

### **Modo COMPUTER**

Nel modo COMPUTER, l'unità HVR-DR60 viene riconosciuta come unità esterna standard quando è collegata a un computer tramite un cavo i.LINK. L'unità HVR-DR60 garantisce un funzionamento efficiente con velocità di trasferimento tre volte superiore al tempo reale.

- **Protezione smart dell'HDD**

La funzione di "protezione smart dell'HDD" si avvale di tre componenti: un dispositivo di assorbimento degli urti, che riveste l'HDD con del materiale di assorbimento per proteggerlo dagli urti fisici; un sensore 3G, che ritrae automaticamente la testina di registrazione non appena rileva un'accelerazione gravitazionale superiore a un determinato livello; e una memoria buffer, che consente di continuare la registrazione nella memoria per un massimo di 14 secondi quando la testina di registrazione viene ritratta. Questa funzione protegge i dati video e audio registrati dall'impatto di una caduta da circa 100 cm.

- **Funzioni utili in combinazione con il modello HVR- V1U/ V1N/V1E/V1P**

La combinazione della presente unità e del modello HVR-V1U/V1N/V1E/V1P offre altre funzioni utili.

### **Controllo REC esterno senza nastro**

Se utilizzato con la presente unità, il modello HVR-V1U/V1N/V1E/V1P può trasmettere il comando di registrazione senza nastro. In questo modo, l'unità viene sincronizzata al funzionamento REC/STOP del modello HVR-V1U/V1N/V1E/V1P e i dati video vengono registrati solo sull'unità stessa.

### **Visualizzazione dello stato di funzionamento della presente unità sullo schermo LCD del modello HVR-V1U/ V1N/V1E/V1P**

È possibile controllare la condizione corrente della presente unità e il relativo stato di funzionamento (tempo di registrazione residuo, livello di carica della batteria, formato di registrazione e così via) sullo schermo LCD del modello HVR-V1U/V1N/V1E/V1P. Non dovendo effettuare il controllo dell'unità stessa, è possibile concentrarsi sulla registrazione.

## Modelli supportati

L'unità HVR-DR60 può essere collegata alla videocamera/VTR.

Per ulteriori informazioni sui modelli supportati, consultare la "Guida alle videocamere supportate e alle relative funzioni" in dotazione.

\* Il punto di inizio della registrazione dell'unità nel modo di registrazione DV è caratterizzato da un ritardo di circa 0,5 secondi.

# Nomi delle parti

## Unità di registrazione con disco fisso

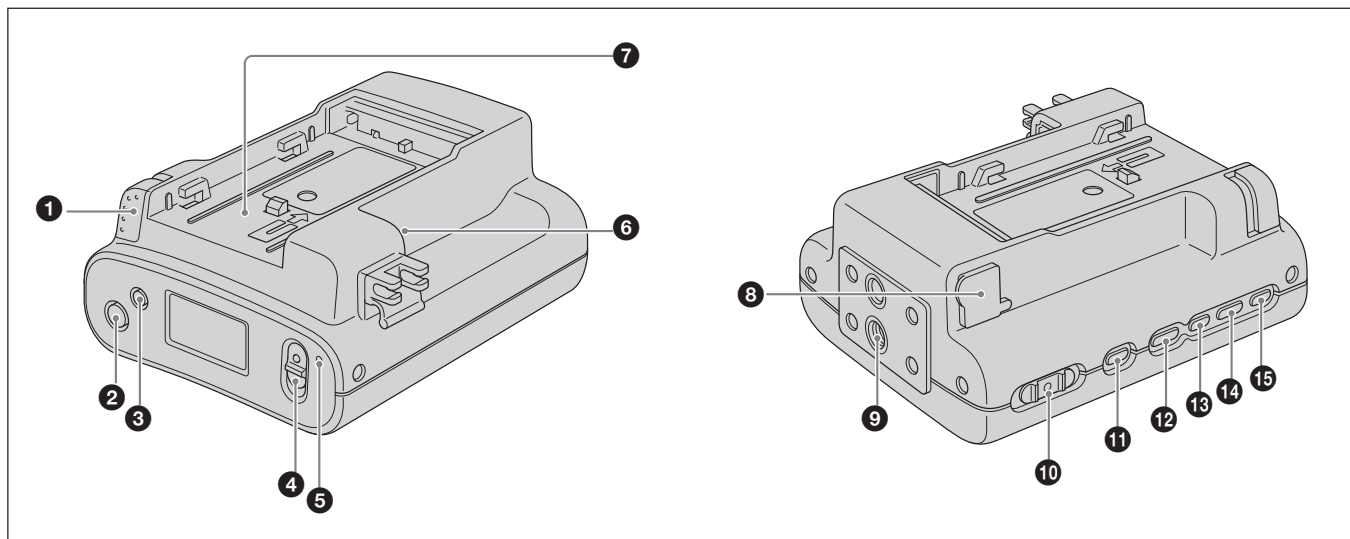

### 1 Tasto BATT RELEASE

Premendo il tasto BATT RELEASE (rilascio batteria), è possibile rimuovere il blocco batteria dall'unità.

### 2 Tasto STOP

Consente di tornare alla schermata del modo VIDEO. Consente di arrestare la registrazione o la riproduzione. Se è selezionato un menu, è possibile disattivarlo premendo il tasto STOP.

### 3 Tasto MENU/LCD BACK LIGHT

Consente di visualizzare la schermata di menu sullo schermo LCD. Premere il tasto MENU/LCD BACK LIGHT per attivare o disattivare la retroilluminazione dello schermo LCD.

### 4 Interruttore REC

Facendo scorrere l'interruttore REC, è possibile avviare la registrazione.

### 5 Spia REC/spia di accesso

La spia REC/spia di accesso si accende durante la registrazione nel modo VIDEO. La spia REC/spia di accesso lampeggia durante l'accesso al computer nel modo COMPUTER.

### 6 Presa i, HDV/DV (6 piedini)

Consente di effettuare il collegamento a una videocamera, a un computer e così via tramite il cavo i.LINK.

### 7 Alloggiamento del blocco batterie

### 8 Presa DC IN

Consente di collegare una fonte di alimentazione quale alimentatore CA e così via.

### 9 Fori delle viti

È possibile utilizzare l'adattatore per attacco accessori in dotazione per collegare la presente unità a una videocamera con un collegamento a freddo o direttamente a un treppiede.

### 10 Interruttore POWER

Consente di attivare o disattivare l'alimentazione dell'apparecchio. Fare scorrere avanti e indietro l'interruttore POWER per selezionare VIDEO, COMPUTER o OFF.

### 11 Tasto CAM LINK

Consente di attivare CAM LINK [ON] (FOLLOW / SYNCHRO) per registrare i dati video contemporaneamente alla videocamera o CAM LINK [OFF] per effettuare la registrazione soltanto con la presente unità. \*L'impostazione predefinita è CAM LINK [ON].

### 12 Tasto REPEAT

Consente di modificare il modo di ripetizione automatico. Ad ogni pressione del tasto, il modo cambia come segue. REPEAT1 (viene riprodotta in modo ripetuto solo la cartella selezionata)/ALL REPEAT (vengono riprodotte in modo ripetuto tutte le cartelle)/OFF

### 13 Tasto PREVIOUS/REW

Nel modo di attesa, consente di tornare alla cartella precedente. Consente di arrestare e riavviare la riproduzione dal punto iniziale del file corrente. Tenere premuto durante la riproduzione per riprodurre all'indietro il file corrente ad una velocità tre volte superiore a quella normale. Se la schermata di menu è visualizzata sullo schermo LCD, premere questo tasto per spostare il cursore.

### 14 Tasto PLAY/EXEC

Consente di riprodurre i file registrati. Consente di effettuare una pausa durante la riproduzione. Se la schermata di menu è visualizzata sullo schermo LCD, consente di confermare le voci di menu selezionate.

### 15 Tasto NEXT/FF

Nel modo di attesa, consente di passare alla cartella successiva. Consente di arrestare e riavviare la riproduzione dal punto iniziale del file successivo. Tenere premuto durante la riproduzione per riprodurre in avanti il file corrente ad una velocità tre volte superiore a quella normale. Se la schermata di menu è visualizzata sullo schermo LCD, premere questo tasto per spostare il cursore.

## Display dello schermo LCD

### Modo VIDEO

#### Durante la registrazione

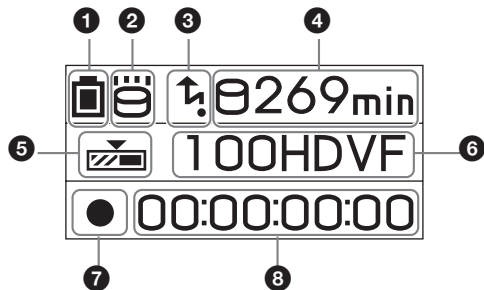

#### Durante la riproduzione

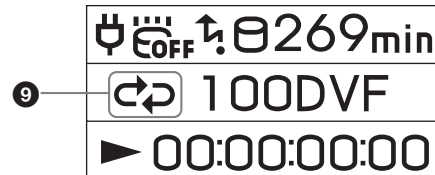

#### 1 Fonte di alimentazione

Vengono visualizzate le icone della fonte di alimentazione



Blocco batteria utilizzato  
Indica la capacità residua della batteria.



Alimentatore CA collegato

#### 2 Modo di rilevamento delle cadute (sensore 3G)

Indica lo stato di funzionamento del modo di rilevamento delle cadute.

Sensore 3G ON (attivato)

Nessuna icona Rilevamento delle cadute non in funzione.



lampeggiante Rilevamento delle cadute in funzione.

Sensore 3G OFF (disattivato)

OFF (impostazione di menu) illuminato  
Rilevamento delle cadute impostato su OFF.

#### 3 Visualizzazione del modo CAM LINK

Se il modo CAM LINK è impostato su ON, questa icona è attiva.

Se il modo CAM LINK è impostato su OFF, questa icona non è attiva.

#### 4 Capacità residua del disco fisso

Indica il tempo di registrazione residuo (in minuti).

L'icona  inizia a lampeggiare nei casi riportati di seguito.

- Quando il tempo di registrazione residuo è inferiore a 5 minuti
- Quando il numero delle cartelle è 999
- Quando l'unità viene utilizzata in un ambiente con temperature elevate

#### 5 Modo di registrazione cache

Indica lo stato di funzionamento del modo di registrazione cache durante la registrazione.

Se il modo di registrazione cache è impostato su ON, questa icona è attiva.

Se il modo di registrazione cache è impostato su OFF, questa icona non è attiva.

#### 6 Nome della cartella

Indica il nome della cartella in cui sono stati salvati i dati di registrazione/riproduzione.

#### 7 Stato

Indica lo stato tramite un'icona.

■ L'alimentazione è attivata e la riproduzione/registrazione è impostata sul modo di arresto

● Registrazione

▶ Riproduzione

▶▶ Pausa della riproduzione

▶▶▶ Passaggio al file successivo/avanzamento rapido

◀◀ Passaggio al file precedente/riavvolgimento

#### 8 Codice temporale

Indica il codice temporale.

#### 9 Modo di ripetizione

Indica lo stato della ripetizione durante la riproduzione.

 REPEAT 1

 REPEAT ALL

# Operazioni preliminari

## Preparazione della fonte di alimentazione

### Per caricare il blocco batteria

Se come fonte di alimentazione dell'unità viene utilizzato un blocco batteria InfoLITHIUM (serie L, opzionale), procedere alla relativa carica attenendosi a quanto indicato di seguito prima dell'uso.

Durante la carica del blocco batteria, consultare le istruzioni per l'uso fornite con l'alimentatore/caricatore CA (opzionale).

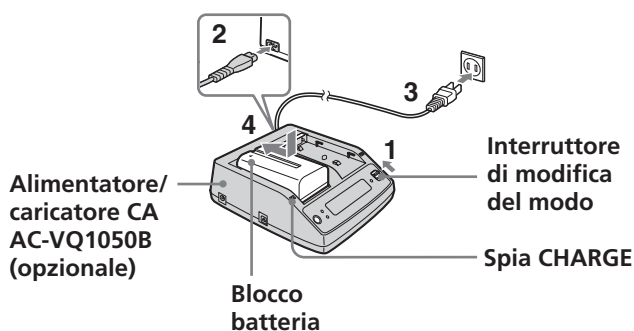

#### 1 Impostare l'interruttore di modifica del modo dell'alimentatore/caricatore CA su CHARGE.

##### Nota

Non è possibile effettuare la carica se l'interruttore di modifica del modo è stato impostato su VCR/CAMERA.

#### 2 Collegare il cavo di alimentazione CA all'alimentatore/caricatore CA.

#### 3 Collegare il cavo di alimentazione CA a una presa di rete.

#### 4 Per installare il blocco batteria, premerlo verso il basso e contemporaneamente farlo scorrere in direzione della freccia.

La carica ha inizio e la spia CHARGE sull'alimentatore/caricatore CA si illumina.

Una volta completata la carica, tutti i segmenti dell'indicatore di durata della batteria vengono visualizzati nella finestra del display (carica normale).

Dopo lo spegnimento della spia CHARGE, è tuttavia possibile continuare la carica finché non viene visualizzato l'indicatore di durata della batteria "FULL" per ottenere una capacità della batteria lievemente maggiore (carica completa).

#### 5 Rimuovere il blocco batteria dall'alimentatore/caricatore CA non appena la carica è stata completata.

##### Note

- La presente unità non supporta la funzione di informazioni sulla batteria, sebbene sia possibile utilizzarla con un blocco batteria InfoLITHIUM (serie L).
- La presente unità non può essere utilizzata per caricare il blocco batteria installato.

### Indicazione del tempo di funzionamento residuo della batteria nella finestra del display dell'alimentatore/caricatore CA

Questa indicazione viene fornita dalla comunicazione di dati tra l'alimentatore/caricatore CA e il blocco batteria InfoLITHIUM.

La presente unità non è dotata di una funzione di comunicazione di dati, pertanto il tempo visualizzato potrebbe non corrispondere a quello effettivo. Non si tratta di un problema di funzionamento.

### Tempo di carica

I tempi di carica per un blocco batteria InfoLITHIUM (NP-F570, NP-F770, NP-F970) completamente scarico sono indicati di seguito.

Blocco batteria	Tempo per la carica completa	(tempo per la carica normale)
NP-F570	Circa 145 minuti	(circa 85 minuti)
NP-F770	Circa 230 minuti	(circa 170 minuti)
NP-F970	Circa 310 minuti	(circa 250 minuti)

### Tempi di funzionamento per la registrazione continua

I tempi di funzionamento per la registrazione continua con un blocco batteria InfoLITHIUM (NP-F570, NP-F770, NP-F970) sono indicati di seguito.

Blocco batteria	Tempo di funzionamento con carica completa	(tempo di funzionamento con carica normale)
NP-F570	Circa 330 minuti	(circa 300 minuti)
NP-F770	Circa 750 minuti	(circa 680 minuti)
NP-F970	Circa 1.080 minuti	(circa 970 minuti)

### Blocco batteria

Prima di caricare il blocco batteria, fare scorrere l'interruttore POWER verso OFF (CHG).

### Tempo di carica/registrazione/riproduzione

- I tempi sono stati misurati con la videocamera ad una temperatura di 25°C (temperatura consigliata da 10°C a 30°C).
- A temperature basse, i tempi di registrazione e di riproduzione risultano inferiori.
- A seconda delle condizioni d'uso della presente unità, è possibile che i tempi di registrazione e di riproduzione risultino inferiori.
- Salvo per i modelli NP-F570/F770/F970, non è possibile garantire il tempo di funzionamento indicato.

## Alimentatore/caricatore CA

Non cortocircuitare la spina CC dell'alimentatore/caricatore CA o i terminali della batteria con oggetti metallici, onde evitare di causare problemi di funzionamento.

### Per installare il blocco batteria nell'unità

Fare scorrere il blocco batteria in direzione del contrassegno ◀ sul blocco stesso.

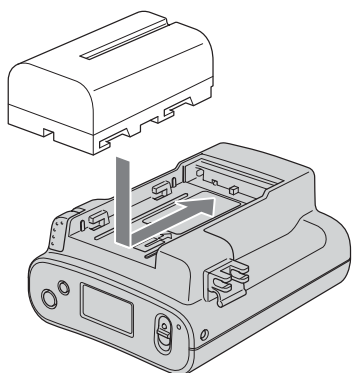

### Per rimuovere il blocco batteria dall'unità

Premere il tasto BATT RELEASE sull'unità, quindi fare scorrere il blocco batteria in direzione della freccia.

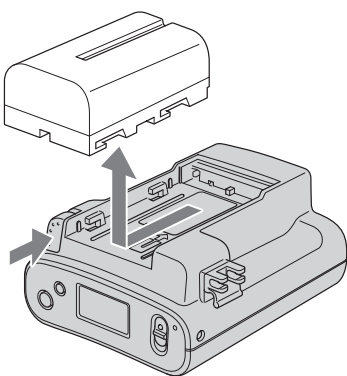

### Per collegare l'unità ad una presa a muro

Se si prevede di utilizzare l'unità per un periodo prolungato (ad esempio per la riproduzione di immagini registrate), onde evitare riduzioni energetiche è possibile alimentare l'unità tramite una presa di rete piuttosto che con il blocco batteria.

- 1 Impostare l'interruttore di modifica del modo dell'alimentatore/caricatore CA su VCR/CAMERA.

#### Nota

Se l'interruttore di modifica del modo è impostato su CHARGE, non viene fornita alimentazione.

- 2 Collegare il cavo DK alla presa DC IN dell'unità.
- 3 Collegare il cavo DK all'alimentatore/caricatore CA.
- 4 Collegare l'alimentatore/caricatore CA ad una presa di rete tramite il cavo di alimentazione.

#### Nota

È possibile lasciare installato il blocco batteria durante il funzionamento dell'unità tramite alimentazione CA. L'alimentazione fornita alla presa DC IN ha priorità.

### Per utilizzare l'alimentatore/caricatore CA dalla fonte di alimentazione di un veicolo



Per ulteriori informazioni, fare riferimento alle istruzioni per l'uso in dotazione con l'alimentatore/caricatore CA.



# Uso nel modo VIDEO

## Collegamento dell'unità ad una videocamera

Di seguito è riportato un esempio di procedura e illustrazione delle modalità di collegamento dell'unità ad una videocamera HD digitale HVR-V1U/V1N/V1E/V1P.

- 1 Applicare l'adattatore per attacco accessori all'unità.
- 2 Installare l'unità sull'attacco accessori della videocamera HVR-V1U/V1N/V1E/V1P.
- 3 Collegare il cavo i.LINK in dotazione alla presa  HDV/DV della presente unità e alla presa  HDV/DV della videocamera HVR-V1U/V1N/V1E/V1P.
- 4 Collegare un blocco batteria opzionale (NP-F570/F770/F970) alla presente unità.

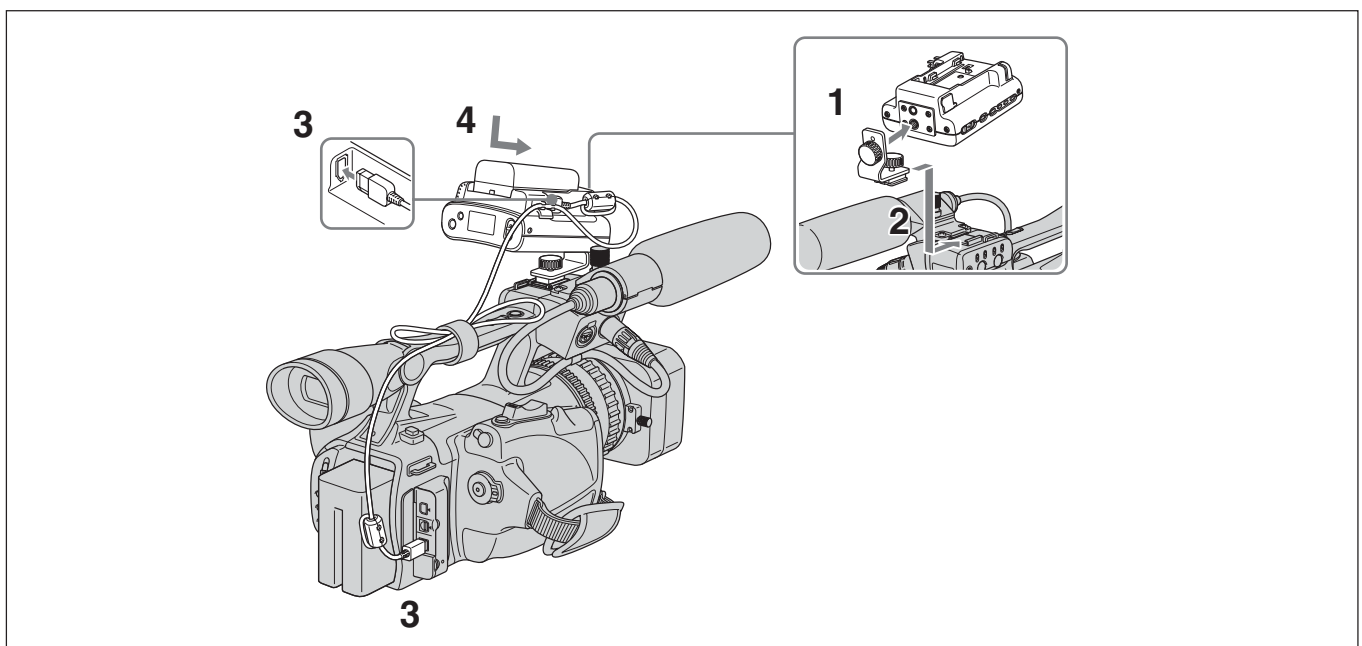

## Impostazioni di menu

Controllare le impostazioni individuali e, se necessario, modificarle.

Per ulteriori informazioni, vedere a pagina 10.

- 1 Visualizzare il menu sullo schermo LCD premendo il tasto MENU.
- 2 Premere il tasto PREVIOUS/REW o il tasto NEXT/FF per selezionare l'impostazione desiderata, quindi premere il tasto PLAY/EXEC.
- 3 Premere il tasto PREVIOUS/REW o il tasto NEXT/FF per selezionare la voce desiderata, quindi premere il tasto PLAY/EXEC.
- 4 Tornare alla schermata del modo VIDEO premendo il tasto STOP.

### Nota

Non è possibile registrare o riprodurre filmati mentre sullo schermo LCD è visualizzata la schermata di menu. Inoltre, non è possibile visualizzare la schermata di menu sullo schermo LCD durante la registrazione o la riproduzione.

# Struttura dei menu

i.LINK MODE	<b>AUTO</b>
	HDV
	DV
CAM LINK SEL	<b>FOLLOW</b>
	SYNCHRO
CACHE REC	<b>OFF</b>
	ON
DELETE	LAST SHOT
	ALL
	FORMAT
TC FORMAT	<b>AUTO</b>
	NDF
	DF
DV FILE TYPE	<b>AVI</b>
	RAW DV
SLEEP MODE	<b>OFF</b>
	ON
3G SENSOR	<b>ON</b>
	OFF
ALL RESET	

\* Le voci in grassetto indicano le impostazioni predefinite.

## 1 i.LINK MODE

- **AUTO** ..... Consente di impostare automaticamente sul formato di registrazione/riproduzione della videocamera.
- **HDV** ..... Consente di registrare o riprodurre solo il formato HDV.
- **DV** ..... Consente di registrare o riprodurre solo il formato DVCAM (DV).

Se si effettua il collegamento al PC, accertarsi di specificare HDV o DV.

Se non è presente alcun file, sull'unità viene visualizzato "No File".

## 2 CAM LINK SEL

Se CAM LINK è impostato su [ON], selezionare il tipo di funzionamento con videocamera collegata.

- **FOLLOW** ..... Utilizzare questa impostazione durante il collegamento a una videocamera priva di funzione di "controllo REC esterno". L'unità segue il funzionamento della videocamera.
- **SYNCHRO** ..... Utilizzare questa impostazione durante il collegamento a una videocamera dotata di funzione di "controllo REC esterno". Viene attivato il funzionamento simultaneo dell'unità e della videocamera.

## 3 CACHE REC

È possibile impostare il modo di registrazione cache su ON o OFF.

- **ON** ..... Consente di attivare il modo di registrazione cache.
- **OFF** ..... Consente di disattivare il modo di registrazione cache.

## 4 DELETE

È possibile eliminare i dati registrati o formattare la presente unità.

- **LAST SHOT** ..... Consente di eliminare l'ultima cartella registrata.
- **ALL** ..... Consente di eliminare tutte le cartelle registrate sulla presente unità. I dati inclusi nell'area utente non vengono eliminati.
- **FORMAT** ..... Consente di ripristinare il disco fisso sullo stato predefinito. I dati inclusi nell'area utente vengono eliminati.

## 5 TC FORMAT

Consente di seguire l'impostazione DF/NDF del codice temporale della videocamera collegata alla presente unità.

- **AUTO** ..... Viene utilizzato il formato del codice temporale della videocamera.
- **NDF** ..... Consente di registrare il codice temporale nel formato NDF.
- **DF** ..... Consente di registrare il codice temporale nel formato DF.

### Nota

L'impostazione [AUTO] predefinita è NDF. Se non è possibile visualizzare le informazioni sul codice temporale della videocamera, l'unità viene impostata sul modo di registrazione utilizzato per ultimo.

## 6 DV FILE TYPE

Consente di modificare il formato di registrazione DV.

- AVI..... Consente di registrare i dati video in formato AVI.
- RAW DV ... Consente di registrare i dati video in formato DV.

## 7 SLEEP MODE

È possibile impostare il modo di autospegnimento su ON o OFF.

- ON ..... Il modo di autospegnimento è impostato su ON.
- OFF ..... Il modo di autospegnimento è impostato su OFF.

Se SLEEP MODE è impostato su [ON] e il cavo i.LINK non è collegato e non viene visualizzata alcuna immagine per almeno 5 minuti, l'unità passa automaticamente allo stato SLEEP.

Per tornare allo stato normale, ricollegare il cavo i.LINK all'unità oppure impostare l'interruttore POWER sulla posizione di disattivazione, quindi di nuovo sulla posizione di attivazione.

### Nota

Quando è attivata la funzione SLEEP MODE, l'unità non è completamente spenta, ma continua a funzionare nel modo di risparmio energetico.

## 8 3G SENSOR

È possibile impostare il sensore di caduta su ON o su OFF.

- ON ..... Il sensore 3G dell'unità avvia il rilevamento delle cadute e attiva la protezione del disco fisso qualora venga individuata una caduta. In questo caso, l'icona lampeggia.
- OFF ..... Il sensore 3G è disattivato, pertanto non viene eseguito il rilevamento delle cadute. Utilizzare questa impostazione per registrazioni effettuate in condizioni di cadute frequenti, ad esempio su montagne russe o durante lanci con il paracadute.

### Note

- Se l'unità viene sottoposta a vibrazioni costanti, è possibile che la registrazione venga arrestata. Per questo motivo, non è possibile garantire la registrazione dei dati.  
(Per la registrazione "a bordo" o "portatile" e così via.)
- Se 3G SENSOR è impostato su OFF, la testina di registrazione non viene ritratta, causando eventuali danni.
- All'accensione, 3G SENSOR è sempre impostato su ON.
- Se il modo di rilevamento delle cadute rimane attivo per oltre 14 secondi circa, la registrazione viene arrestata.

## 9 ALL RESET

Consente di ripristinare le impostazioni predefinite.

# Registrazione di immagini dalla videocamera all'unità

È possibile registrare sulla presente unità le immagini registrate mediante la videocamera.

## Registrazione di immagini (interruttore POWER su VIDEO)

Di seguito sono indicati i diversi metodi di registrazione:

- **Avvio simultaneo della registrazione sull'unità e su una videocamera.**
- **Registrazione di dati video sull'unità durante la sostituzione del nastro della videocamera**
- **Registrazione di dati video dall'unità**
- **Uso del modo di registrazione cache**

- **Avvio simultaneo della registrazione sull'unità e su una videocamera.**
- **Collegamento a una videocamera dotata di funzione di "controllo REC esterno" (modo SYNCHRO).**

Se collegata a una videocamera dotata di funzione di controllo REC esterno, è possibile controllare la presente unità dalla videocamera per registrare i dati video contemporaneamente alla registrazione su nastro della videocamera.

- Il punto di inizio della registrazione della presente unità nel modo di registrazione DV è caratterizzato da un ritardo di circa 0,5 secondi.  
Durante la registrazione di un'immagine che include il punto di inizio della registrazione della videocamera, utilizzare il modo di registrazione cache.
- I file registrati tramite la presente unità includono svariati fotogrammi successivamente al punto di arresto della registrazione sul nastro.



- 1 Premere il tasto CAM LINK dell'unità e impostarlo su ON.
  - 2 Impostare la voce [CAM LINK SEL] dell'unità su [SYNCHRO].
  - 3 Impostare la voce [EXT REC CTRL] della videocamera su [SYNCHRONOUS].
  - 4 Collegare la videocamera all'unità tramite un cavo i.LINK.
  - 5 Premere il tasto REC START/STOP della videocamera per avviare la registrazione.
- Il punto 3 di cui sopra si riferisce esclusivamente al modello HVR-V1U/V1N/V1E/V1P.  
Per ulteriori informazioni su un'altra videocamera da collegare all'unità, consultare le istruzioni per l'uso in dotazione con tale videocamera.

- Per ulteriori informazioni sui tipi di videocamera dotati di funzione di "controllo REC esterno" e di rilevamento in movimento, consultare la "Guida alle videocamere supportate e alle relative funzioni" in dotazione con la presente unità.

- **Collegamento a una videocamera priva di funzione di "controllo REC esterno" (modo FOLLOW).**

Se collegata a una videocamera priva di funzione di controllo REC esterno, l'unità controlla regolarmente lo stato della videocamera e segue il relativo modo di registrazione.



- 1 Premere il tasto CAM LINK dell'unità e impostarlo su ON.
- 2 Impostare la voce [CAM LINK SEL] dell'unità su [FOLLOW].
- 3 Collegare la videocamera all'unità tramite un cavo i.LINK.
- 4 Premere il tasto REC START/STOP della videocamera per avviare la registrazione.

### Note

- Sull'unità potrebbe verificarsi un ritardo massimo di due secondi rispetto al punto di registrazione/arresto della videocamera.
- Per ulteriori informazioni sulle videocamere che sono state testate nel modo FOLLOW, consultare la "Guida alle videocamere supportate e alle relative funzioni" in dotazione con la presente unità.

## ■ Registrazione di dati video sull'unità durante la sostituzione del nastro della videocamera

Se collegata a una videocamera dotata di funzione di controllo REC esterno, è possibile registrare dati video sull'unità solo durante la sostituzione del nastro o della videocamera.

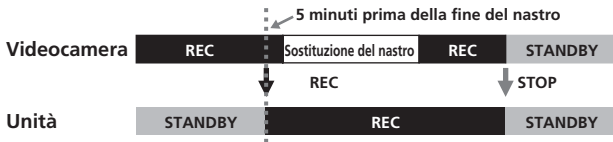

- 1 Premere il tasto CAM LINK dell'unità e impostarlo su ON.
- 2 Impostare la voce [CAM LINK SEL] dell'unità su [SYNCHRO].
- 3 Impostare la voce [EXT REC CTRL] della videocamera su [RELAY].
- 4 Collegare la videocamera all'unità tramite un cavo i.LINK.
- 5 Premere il tasto REC START/STOP della videocamera per avviare la registrazione.

- Se il tempo residuo del nastro è inferiore a 5 minuti, la videocamera invia un comando all'unità affinché questa avvii la registrazione.
- La registrazione tramite l'unità può essere arrestata dalla videocamera dopo la sostituzione del nastro oppure premendo il tasto STOP dell'unità.
- Il rumore prodotto dalla sostituzione del nastro viene registrato.
- Il punto 3 di cui sopra si riferisce esclusivamente al modello HVR-V1U/V1N/V1E/V1P.  
Per ulteriori informazioni su un'altra videocamera da collegare all'unità, consultare le istruzioni per l'uso in dotazione con tale videocamera.
- Per ulteriori informazioni sulle videocamere dotate di funzione di controllo REC esterno e di rilevamento in movimento, consultare la "Guida alle videocamere supportate e alle relative funzioni" in dotazione con la presente unità.

### Note

- Durante la registrazione RELAY, non è possibile utilizzare il modo di registrazione cache.
- Viene creato un file da 0 KB, che tuttavia non è possibile aprire in quanto privo di dati video. Non eliminare il file da 0 KB dal computer. Diversamente, non sarà possibile riprodurre i dati contenuti nella stessa cartella.
- Durante la sostituzione del nastro, è possibile che su alcuni modelli di videocamera l'audio venga disattivato. Sulla parte registrata, vengono registrati solo i dati video.

## ■ Registrazione di dati video dall'unità

È possibile utilizzare l'unità per avviare o arrestare la registrazione di un segnale di ingresso video proveniente da una presa i.LINK senza funzionamento collegato a un dispositivo collegato tramite i.LINK.

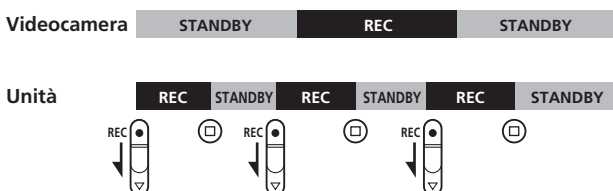

- 1 Premere il tasto CAM LINK dell'unità e impostarlo su OFF.
- 2 Fare scorrere l'interruttore REC per avviare la registrazione.

## Modo di registrazione cache

Premendo il tasto di registrazione, una porzione di immagini e audio di durata massima pari a circa 14 secondi catturata tramite la videocamera viene salvata in una memoria buffer e registrata automaticamente sul disco fisso. Durante questa operazione, viene registrato il codice temporale dell'unità.

## Per impostare la registrazione cache su ON o OFF

Selezionare CACHE REC nella schermata di menu, quindi selezionare l'impostazione desiderata, ON o OFF.

- Se viene impostato CAM LINK [ON], i dati contenuti nella memoria buffer e quelli registrati dopo l'avvio della registrazione vengono salvati come file separati (nella stessa cartella). In questo caso, il codice temporale dell'unità viene salvato nel file registrato mediante la funzione di registrazione cache, mentre il codice temporale della videocamera viene salvato nel file dopo la registrazione cache.
- Se la registrazione viene avviata facendo scorrere l'interruttore REC, i dati contenuti nella memoria buffer e quelli registrati dopo l'avvio della registrazione vengono salvati nello stesso file. In questo caso, il codice temporale dell'unità viene salvato nel file.

### Note

- Se il cavo i.LINK viene scollegato o se il dispositivo di collegamento viene spento durante la registrazione, quest'ultima si arresta. Tuttavia vengono mantenuti i dati registrati fino a tale punto.
- Se l'unità si spegne a causa dello scaricamento della batteria o perché l'interruttore POWER viene fatto scorrere involontariamente, i dati registrati fino allo spegnimento vengono rilevati e registrati sull'unità.
- Se il blocco batteria viene rimosso o la presa dell'alimentatore CA scollegata durante la registrazione, è possibile che le informazioni sulla cartella al momento dello spegnimento non vengano scritte correttamente.
- Il flusso di uscita i.LINK viene interrotto per circa 0,5 s all'avvio della registrazione di un flusso HDV sulla videocamera, pertanto quando verrà registrato sull'unità, il video risulterà tagliato.
- Poiché il modo di registrazione a intervalli della videocamera non è a tempo, non è possibile garantire il funzionamento.
- Non impostare il modo audio della videocamera durante la registrazione. A seconda dell'applicazione del PC, è possibile che l'audio non sia presente.
- Scollegare il cavo i.LINK prima di modificare qualsiasi impostazione del menu (quale il formato HDV/DV della videocamera); diversamente, è possibile che l'apparecchio non sia in grado di identificare correttamente il segnale video.

# Riproduzione dell'immagine registrata sull'unità

Per riprodurre i dati video registrati sulla presente unità, occorre collegare quest'ultima ad un dispositivo di riproduzione tramite il cavo i.LINK.

## Riproduzione (interruttore POWER su VIDEO)

Sono disponibili i seguenti metodi di riproduzione:

- Riproduzione standard
- Riproduzione a velocità triplicata
- Riproduzione ripetuta

## Per selezionare il formato di riproduzione

Selezionare **i.LINK MODE** nella schermata di menu, quindi selezionare l'impostazione desiderata, **AUTO**, **HDV** o **DV**.

Per ulteriori informazioni sulla selezione del menu, vedere a pagina 9.

### – AUTO

Consente di impostare automaticamente il segnale del formato HDV/DV durante la riproduzione.

### – HDV

Consente di riprodurre solo le parti registrate nel formato HDV.

### – DV

Consente di riprodurre solo le parti registrate nel formato DVCAM (DV).

## Riproduzione standard

Impostando questo modo, il file registrato in questa unità (a seconda del tipo), viene trasmesso alla presa i.LINK.

## Per riprodurre normalmente

Visualizzare il nome della cartella desiderata sullo schermo LCD premendo il tasto **◀◀** o **▶▶**.

Riprodurre l'immagine premendo il tasto **▷** sull'unità.

- Quando si sospende temporaneamente la riproduzione con questa unità, non viene riprodotto alcun flusso.
- Durante la riproduzione, è possibile che lo schermo diventi momentaneamente blu oppure che si blocchi per circa 0,5 secondi in corrispondenza del punto di transizione tra le scene (durante il cambiamento dei file).

## Riproduzione a velocità triplicata

Se viene trasmesso alla presa i.LINK, il file viene riprodotto ad una velocità tre volte superiore a quella normale.

## Per riprodurre ad una velocità triplicata

Tenere premuto il tasto **◀◀** o **▶▶** durante la riproduzione.

Per riprodurre in avanti, tenere premuto il tasto **▶▶**. Per riprodurre all'indietro, tenere premuto il tasto **◀◀**.

- Se durante la riproduzione si mantiene premuto il tasto di avanzamento rapido/riavvolgimento, per modificare la velocità di riproduzione sono necessari alcuni secondi.

## Riproduzione a velocità triplicata

Con la presente unità, è possibile riprodurre automaticamente in modo ripetuto tutte le cartelle o una sola di esse presenti nell'unità.

## Per impostare il modo di ripetizione

Visualizzare **☞1** o **☞** sullo schermo LCD premendo il tasto REPEAT sulla presente unità.

### – ☞1 REPEAT 1

L'immagine registrata nella cartella desiderata viene riprodotta in modo ripetuto.

### – ☞ ALL REPEAT

ALL REPEAT consente di avviare la riproduzione a partire dalla cartella desiderata fino all'ultima cartella registrata nell'unità, quindi di tornare alla prima cartella e ripetere la riproduzione.

### – OFF

Consente di avviare la riproduzione dalla cartella desiderata e di arrestarla al termine della riproduzione dell'ultima cartella.

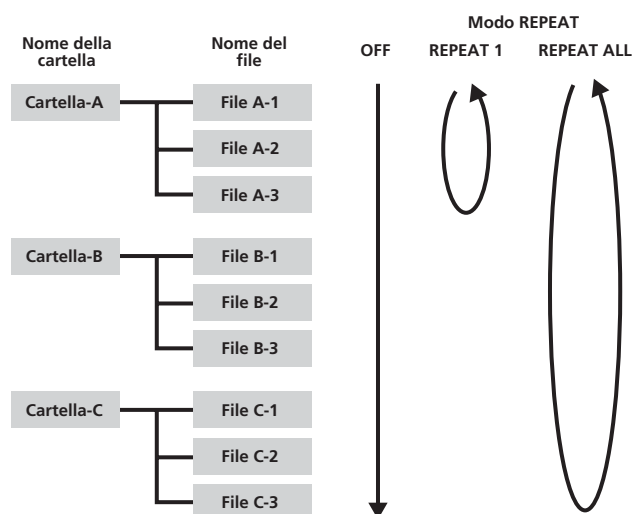

## Funzioni utili in combinazione con il modello HVR- V1U/V1N/V1E/V1P

### Controllo REC esterno senza nastro

È possibile avviare o arrestare la registrazione di dati video sulla presente unità premendo il tasto REC START/STOP del modello HVR-V1U/V1N/V1E/V1P senza che in esso sia presente un nastro.

### Regolare l'impostazione EXT REC CTRL del modello HVR-V1U/V1N/V1E/V1P come segue.

- REC CTL MODE ..... SYNCHRONOUS o RELAY
- STBY COMMAND..... Impostazione desiderata
- \* Per ulteriori informazioni, consultare la sezione delle istruzioni per l'uso relativa al controllo REC esterno del modello HVR-V1U/V1N/V1E/V1P.

### Impostare la presente unità come segue

- CAM LINK SEL ..... SYNCHRO
- Premere il tasto CAM LINK per impostare CAM LINK [ON].

È possibile registrare il codice temporale del modello HVR-V1U/V1N/V1E/V1P senza che in esso sia inserito un nastro.

### Per registrare i dati video utilizzando il codice temporale del modello HVR-V1U/V1N/V1E/V1P, regolare l'impostazione del codice temporale dell'HVR-V1U/V1N/V1E/V1P come segue.

#### Affinché il valore del codice temporale avanzi sempre.

- TC MAKE ..... PRESET
- TC RUN ..... FREE RUN

#### Affinché il valore del codice temporale avanzi solo durante la registrazione.

- TC MAKE ..... PRESET
- TC RUN ..... REC RUN

In combinazione con le impostazioni del codice temporale del modello HVR-V1U/V1N/V1E/V1P, la presente unità funziona come segue.

TC MAKE	TC RUN	Codice temporale della presente unità con un nastro nell'HVR-V1U/V1N/V1E/V1P	Codice temporale della presente unità senza un nastro nell'HVR-V1U/V1N/V1E/V1P
REGENERATE	—	All'avvio della registrazione su un nastro, i dati video vengono registrati utilizzando il codice temporale della base del nastro. Se la lettura del codice temporale della base del nastro non è possibile, il codice temporale viene avviato da 00:00:00:00.	Il codice temporale interno della presente unità avanza automaticamente.
PRESET	REC RUN	All'avvio della registrazione su un nastro o con la presente unità, il codice temporale avanza a partire da quello preimpostato dell'HVR-V1U/V1N/V1E/V1P.	All'avvio della registrazione con la presente unità, il codice temporale avanza a partire da quello preimpostato dell'HVR-V1U/V1N/V1E/V1P.
	FREE RUN	Il valore del codice temporale preimpostato avanza costantemente e i dati vengono registrati utilizzando il codice dati.	Il valore del codice temporale preimpostato avanza costantemente e i dati vengono registrati utilizzando il codice.

- Per utilizzare REC RUN con un nastro nell'HVR-V1U/V1N/V1E/V1P, impostare REC CTL MODE dell'HVR-V1U/V1N/V1E/V1P su [SYNCHRONOUS] e CAM LINK SEL del presente apparecchio su [SYNCHRO].

## Visualizzazione dello stato di funzionamento della presente unità sullo schermo LCD del modello HVR-V1U/V1N/V1E/V1P

### Modo CAMERA

#### – Indicatori

- È possibile visualizzare le seguenti informazioni sullo schermo LCD del modello HVR-V1U/V1N/V1E/V1P.

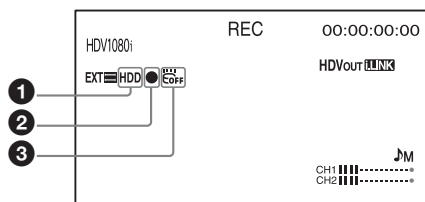

#### 1 Stato del collegamento HDD

Questa icona viene visualizzata se la presente unità viene collegata all'HVR-V1U/V1N/V1E/V1P.

L'icona lampeggia qualora sull'unità si verifici un errore.

#### 2 Modo HDD

Viene visualizzata la stessa icona di modo della presente unità.

Modo HDD	Icona di modo
STANDBY	■
REC	●

#### 3 Stato del sensore 3G

La seguente icona viene visualizzata a seconda dello stato del sensore 3G della presente unità.

Con il modo di rilevamento delle cadute non in funzione: icona disattivata.

Con il modo di rilevamento delle cadute attivato:

l'icona  lampeggia.

Con il modo di rilevamento delle cadute impostato su

OFF: l'icona  viene visualizzata.

#### – Indicatore di controllo dello stato

- È possibile visualizzare le seguenti informazioni tramite l'indicatore di controllo dello stato (modo CAMERA) del modello HVR-V1U/V1N/V1E/V1P.

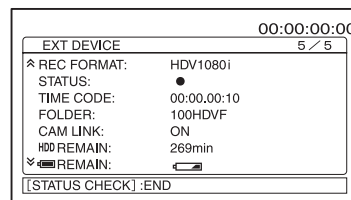

#### REC FORMAT

Indica il formato di registrazione della presente unità.

#### STATUS

Indica lo stato (registrazione, riproduzione e così via).

#### TIME CODE

Indica il codice temporale durante la registrazione.

#### FOLDER

Indica il nome della cartella durante la registrazione.

#### CAM LINK

Indica lo stato CAM LINK della presente unità.

(Se è impostato CAM LINK [OFF], non è possibile registrare tramite il modello HVR-V1U/V1N/V1E/V1P.)

#### HDD REMAIN

Indica il tempo di registrazione residuo dell'HDD.

#### REMAIN

Indica il livello di carica della batteria.

(Se è collegato un alimentatore/caricatore CA, viene visualizzato "AC".)



## Modo VCR

### – Indicatori

- È possibile visualizzare le seguenti informazioni sullo schermo LCD del modello HVR-V1U/V1N/V1E/V1P.

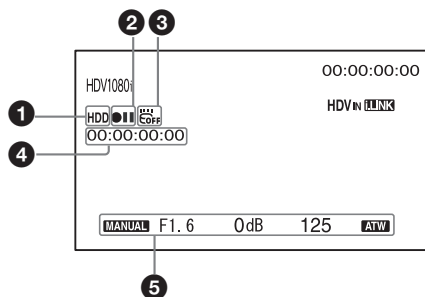

#### 1 Stato del collegamento HDD

Questa icona viene visualizzata se la presente unità è collegata all'HVR-V1U/V1N/V1E/V1P. L'icona lampeggia qualora sull'unità si verifichi un errore.

#### 2 Modo HDD

Viene visualizzata la stessa icona di modo della presente unità.

Modo HDD	Icona di modo
STANDBY	■
PLAY	▶
FF	▶▶
REW	◀◀
PLAY PAUSE	▶
REC	●

#### 3 Stato del sensore 3G

La seguente icona viene visualizzata a seconda dello stato del sensore 3G della presente unità. Con il modo di rilevamento delle cadute non in funzione: icona disattivata.

Con il modo di rilevamento delle cadute attivato: l'icona lampeggia.

Con il modo di rilevamento delle cadute impostato su OFF: l'icona viene visualizzata.

#### 4 Codice temporale del segnale di riproduzione della presente unità

Questo codice temporale viene visualizzato durante la riproduzione di dati video registrati tramite la presente unità.

#### 5 Codice dati

Questo codice dati viene visualizzato durante la riproduzione di dati video registrati tramite la presente unità.

### – Indicatore di controllo dello stato

- È possibile visualizzare le seguenti informazioni tramite l'indicatore di controllo dello stato (modo VCR) del modello HVR-V1U/V1N/V1E/V1P.

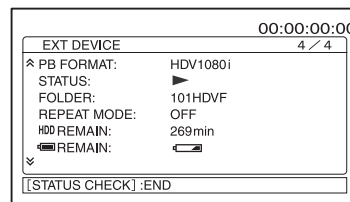

#### PB FORMAT

Indica il formato di riproduzione della presente unità.

#### STATUS

Indica lo stato (registrazione, riproduzione e così via).

#### FOLDER

Indica il nome della cartella durante la riproduzione.

#### REPEAT MODE

Indica il modo di riproduzione. ("1" significa "ripetizione di 1 cartella", "ALL" significa "ripetizione di tutte le cartelle".)

#### HDD REMAIN

Indica il tempo di registrazione residuo dell'HDD.

#### REMAIN

Indica il livello di carica della batteria. (Se la presente unità è collegata a un alimentatore/caricatore CA, viene visualizzato "AC".)

# Uso del modo COMPUTER

## Collegamento a un computer

È possibile trasferire le immagini registrate sulla presente unità sotto forma di file in formato HDV o DV ad un sistema di montaggio non lineare oppure ad un computer.

### 1 Collegare l'alimentatore CA alla presente unità.

Per un uso prolungato, si consiglia di utilizzare l'alimentatore CA.

La presente unità può essere utilizzata anche con il blocco batteria installato.

### 2 Impostare l'interruttore POWER dell'unità su COMPUTER.

### 3 Collegare l'unità al computer tramite il cavo i.LINK in dotazione.

#### Nota

La presente unità non è in grado di ricevere alimentazione dal computer.

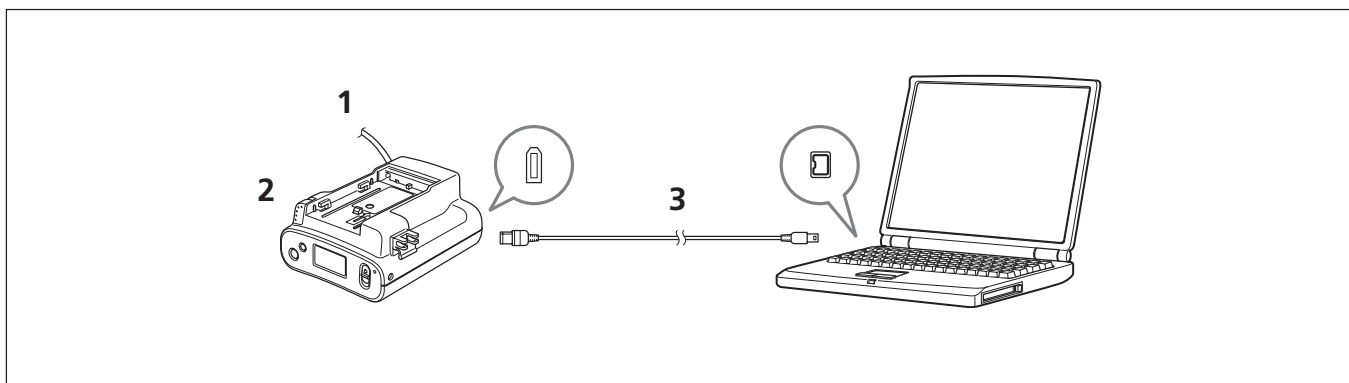

Se la presente unità è impostata sul modo COMPUTER, sullo schermo LCD viene visualizzata la schermata illustrata di seguito.



## Requisiti del computer

### Per gli utenti di Windows

- SO: Windows 2000 Professional (Service Pack 4 o successivo)/Windows XP Home Edition (Service Pack 2 o successivo)/Windows XP Professional (Service Pack 2 o successivo)

Installazione standard necessaria.

Il funzionamento non è garantito se è stato eseguito l'aggiornamento dei suddetti sistemi operativi.

- CPU: MMX Pentium da 200 MHz o superiore

### Per gli utenti di Macintosh

- SO: Mac OS X (v10.3 o versione successiva)

# Formato di salvataggio delle cartelle

## Struttura delle cartelle

Di seguito è riportata l'organizzazione dei file/delle cartelle sull'HDD della presente unità.

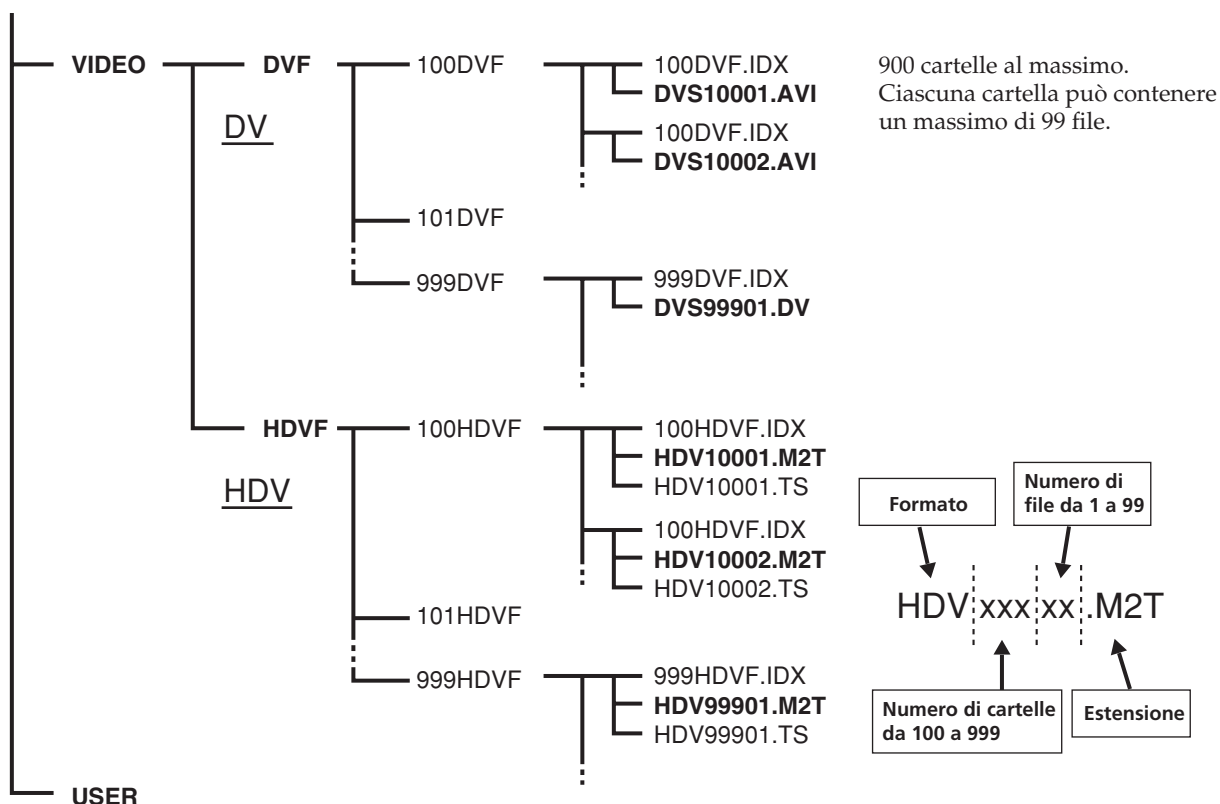

Durante la registrazione cache, all'inizio della cartella viene creato un file di un massimo di 14 secondi.

## File

Le dimensioni massime dei file sono di 4 GB. Se le dimensioni di un file sono superiori a 4 GB, il file viene suddiviso in modo automatico.

L'ultima cifra di un nuovo nome di file viene fatta avanzare di uno automaticamente. Se l'ultima cifra di un nome di file è superiore a 99, viene creata automaticamente una nuova cartella, in cui viene salvato il nuovo file.

Esiste una limitazione secondo cui per i primi 7 secondi circa all'inizio di un nuovo file non è possibile effettuare registrazioni.

### HDVxxxxx.M2T

Dati registrati nel formato HDV.  
Per la riproduzione, è necessario un software di riproduzione HDV compatibile.

### HDVxxxxx.TS

Dati ausiliari per le informazioni registrate nel formato HDV.  
Questi dati sono necessari per la riproduzione con la presente unità.  
Una volta copiati su un computer, questi dati non sono più necessari.

### DVSxxxxx.AVI

Dati nel formato DV registrati se DV FILE TYPE è impostato su AVI

### DVSxxxxx.DV

Dati nel formato DV registrati se DV FILE TYPE è impostato su RAW DV  
Per la riproduzione in Windows, è necessario un software di riproduzione Raw DV compatibile.

### xxxHDVF.IDX o xxxDVF.IDX

File di informazioni dei dati di registrazione nelle cartelle (numero di file, numero di fotogrammi, avvio del codice temporale e così via).

## Note

- Se viene rilevato un punto in cui il codice temporale è discontinuo, nella stessa cartella viene creato un nuovo file.
  - Durante la registrazione HDV, in corrispondenza del punto di inizio della registrazione del nastro viene creato un nuovo file.
  - Registrazione di file segmentati dal flusso HDV  
Alcune applicazioni non sono in grado di riprodurre correttamente le transizioni fra file segmentati. In tal caso, unire i file utilizzando "Sony Recording Unit Utility" o "M2T File Connection Tool" (\*).
- \* Disponibile accedendo alla pagina Web del supporto Sony

## Struttura dell'HDD



### Area video

- È possibile registrare fino a 4,5 ore di dati video.
- Non salvare il file.
- Non eseguire il trasferimento dei dati da un computer alla presente unità nel modo COMPUTER.  
Premere il tasto CAM LINK del presente apparecchio per impostarlo su [ON], quindi impostare la voce CAM LINK SEL del menu su [SYNCHRO]. Impostare la voce i.LINK MODE del menu su [HDV] durante la riscrittura dei dati nel formato HDV. Impostare la voce i.LINK MODE del menu su [DV] durante la riscrittura dei dati nel formato DV.
- Non modificare i nomi delle cartelle o dei file; non eliminare né spostare\* cartelle o file nel computer in uso.  
Anche eliminando o spostando le cartelle o i file su un computer, i nomi delle cartelle presenti nell'unità non cambiano. La riproduzione della cartella non sarà possibile a causa di un errore di file (A:12:02).  
In questi casi, non è previsto un aumento della capacità dell'HDD. Eliminare i dati utilizzando la presente unità oppure formattare quest'ultima.  
\* Lo spostamento dei dati implica la rimozione delle cartelle o dei file e il relativo inserimento nel punto desiderato.

### Area utente

Nell'area utente, è possibile utilizzare liberamente un massimo di circa 1 GB di dati.

### Note

- A causa delle limitazioni di Windows, è possibile che la presente unità non venga rilevata quando il normale funzionamento del computer viene ripristinato in seguito agli stati di attesa o sospensione. Per questo motivo lo stato di sospensione non è supportato dall'unità.
- A causa delle specifiche del Mac OS X, per scollegare e ricollegare la presente unità da un Mac con sistema operativo Mac OS X, procedere come indicato di seguito.
- Non utilizzare la funzione di deframmentazione del computer.

## Per utilizzare di nuovo una partizione

- 1** Per utilizzare tutte le partizioni della presente unità, riavviare il computer oppure utilizzare Disk Utility. Per utilizzare Disk Utility, procedere nel seguente modo.
- 2** Avviare Disk Utility (/Applications/Utilities/).
- 3** Fare clic sul contrassegno a forma di triangolo a sinistra dell'icona di disco fisso per visualizzare il volume del disco fisso e il nome della partizione.
- 4** Selezionare uno dei due nomi di partizione in grigio ("VIDEO" o "USER"). Non è necessario selezionare più nomi di partizione in grigio.
- 5** Selezionare [Mount] dal menu [Option]. Il nome selezionato, "VIDEO" o "USER", viene visualizzato di nuovo sul desktop.  
(Se la partizione non è ancora montata, selezionare [Unmount], quindi di nuovo [Mount].)
- 6** Uscire da Disk Utility.

# Guida alla soluzione dei problemi

Prima di contattare il rivenditore Sony, controllare quanto riportato di seguito.

## Nota su eventuali riparazioni

- Alcune operazioni di riparazione potrebbero implicare la formattazione o la sostituzione del disco fisso. In tali casi, tutti i dati contenuti nel disco fisso vengono cancellati. Pertanto, prima di inviare in riparazione il disco fisso, eseguire una copia di backup dei dati in esso contenuti. Sony non fornisce alcuna garanzia per i dati cancellati durante le operazioni di riparazione.
- Durante le operazioni di riparazione, è possibile che il personale Sony esegua un controllo minimo dei dati sul disco fisso per testare i miglioramenti o verificare la presenza di sintomi di problemi. Tuttavia, in nessun caso Sony copierà né salverà alcuna parte dei suddetti dati.

## Fonti di alimentazione

Sintomo	Causa/Rimedio
La temperatura della videocamera aumenta.	<ul style="list-style-type: none"><li>• La presente unità potrebbe scaldarsi durante l'uso. Non si tratta di un problema di funzionamento.</li></ul>
L'indicatore del tempo residuo del blocco batteria non indica il tempo in modo corretto.	<ul style="list-style-type: none"><li>• La temperatura ambiente è eccessivamente alta o bassa oppure il blocco batteria non è stato caricato sufficientemente. Non si tratta di un problema di funzionamento. → Caricare di nuovo completamente il blocco batteria. Se il problema persiste, è possibile che la vita utile del blocco batteria sia esaurita. Sostituire con un blocco batteria nuovo (p. 7).</li><li>• È possibile che il tempo indicato non sia corretto in determinate circostanze.</li></ul>
Il blocco batteria si scarica troppo rapidamente.	<ul style="list-style-type: none"><li>• La temperatura ambiente è eccessivamente alta o bassa oppure il blocco batteria non è stato caricato sufficientemente. Non si tratta di un problema di funzionamento. → Caricare di nuovo completamente il blocco batteria. Se il problema persiste, è possibile che la vita utile del blocco batteria sia esaurita. Sostituire con un blocco batteria nuovo (p. 7).</li></ul>

## Registrazione

Sintomo	Causa/Rimedio
Facendo scorrere l'interruttore REC le immagini non vengono registrate.	<ul style="list-style-type: none"><li>• L'interruttore POWER è impostato su COMPUTER. → Fare scorrere l'interruttore POWER in direzione di VIDEO (p. 5).</li><li>• L'unità sta registrando l'immagine appena catturata. → Non utilizzare l'unità per alcuni istanti, quindi fare scorrere l'interruttore REC.</li><li>• L'unità è piena. → Eliminare le immagini non necessarie. → Formattare l'unità selezionando DELETE, quindi FORMAT.</li><li>• La temperatura dell'unità è eccessivamente alta. → Spegnerla, collocarla in un luogo fresco e attendere che si raffreddi.</li><li>• La temperatura dell'unità è eccessivamente bassa. → Non utilizzare l'unità per alcuni istanti lasciandola con l'interruttore POWER attivato. Se l'unità continua a non funzionare, spegnerla, collocarla in un luogo caldo senza utilizzarla per alcuni istanti, quindi riaccenderla.</li><li>• Il numero di cartelle indicato è pari a 999 e il numero di file è pari a 9999. → Eliminare le immagini non necessarie o formattare l'unità selezionando DELETE, quindi FORMAT (p. 10).</li><li>• Potrebbe non essere possibile registrare immagini durante il rilevamento delle cadute.</li></ul>

Sintomo	Causa/Rimedio
La spia ACCESS rimane accesa anche dopo l'interruzione della registrazione.	<ul style="list-style-type: none"> <li>• L'unità sta registrando l'immagine appena catturata. → Non scollegare l'alimentatore CA né rimuovere il blocco batteria mentre la spia è accesa.</li> </ul>
La registrazione si arresta.	<ul style="list-style-type: none"> <li>• La temperatura dell'unità è eccessivamente alta. → Spegnere l'unità, collocarla in un luogo fresco e attendere che si raffreddi.</li> <li>• La temperatura dell'unità è eccessivamente bassa. → Spegnere l'unità, collocarla in un luogo caldo e senza utilizzarla per alcuni istanti, quindi riaccenderla.</li> <li>• Il tempo massimo di registrazione continua è pari a circa 4,5 ore.</li> <li>• Se l'unità viene sottoposta a vibrazioni, è possibile che la registrazione venga interrotta.</li> <li>• Si è verificata una frammentazione. → Formattare l'unità selezionando DELETE, quindi FORMAT.</li> </ul>

## Collegamento di un computer

Sintomo	Causa/Rimedio
Quando viene inserito il CD-ROM in dotazione nel computer, viene visualizzato un messaggio di errore.	<p>→ Impostare lo schermo del computer come segue:</p> <ul style="list-style-type: none"> <li>- 1024 × 768 punti o superiore, High Color (16 bit, 65.000 colori) o superiore.</li> </ul>
Non è possibile riprodurre correttamente le immagini o l'audio sull'unità.	<ul style="list-style-type: none"> <li>• A seconda del computer utilizzato, è possibile che l'immagine o l'audio di riproduzione vengano temporaneamente interrotti; tuttavia, tale interruzione non influisce sulle immagini o sull'audio copiati nel computer.</li> <li>• Sul computer non è stato installato il software di riproduzione. → Installare il software di riproduzione sul computer.</li> </ul>
L'estensione di un file non viene visualizzata sul computer.	<p>→ Per visualizzare l'estensione, seguire la procedura descritta di seguito.</p> <ol style="list-style-type: none"> <li>① In Esplora risorse di Windows, fare clic su [Strumenti] → [Opzioni cartella...] → scheda [Visualizzazione].</li> <li>② In Impostazioni avanzate, deselezionare [Nascondi le estensioni per i tipi di file conosciuti].</li> <li>③ Fare clic su [OK].</li> </ol>

# Indicatori di avviso

## Indicazioni di autodiagnostica

Se si verifica un errore, sullo schermo LCD potrebbero venire visualizzati i seguenti indicatori di avviso.

Messaggio	Causa/Soluzione
A:□□:□□/I:□□:□□/M:□□:□□/ X:□□:□□/□:□□:□□ (indicazione di autodiagnostica)	<p>Se l'errore persiste dopo avere applicato più volte la soluzione indicata, contattare il servizio clienti Sony o il punto vendita in cui è stato effettuato l'acquisto.</p> <p>A:11:□□</p> <ul style="list-style-type: none"><li>• Non è possibile leggere o scrivere sull'HDD. → Spegnere e riaccendere l'unità.</li></ul> <p>A:12:□□</p> <ul style="list-style-type: none"><li>• Si è verificato un errore del file. → Spostare i dati desiderati sul computer, quindi formattare utilizzando la presente unità.</li></ul> <p>A:19:□□</p> <ul style="list-style-type: none"><li>• Si è verificato un errore interno. → Spegnere e riaccendere l'unità.</li></ul> <p>I:11:□□</p> <ul style="list-style-type: none"><li>• Si è verificato un errore di comunicazione i.LINK. → Spegnere e riaccendere l'unità.</li></ul> <p>I:92:□□</p> <ul style="list-style-type: none"><li>• Si è verificato un errore interno. → Spegnere e riaccendere l'unità.</li></ul> <p>M:11:□□</p> <ul style="list-style-type: none"><li>• Non è possibile manipolare l'immagine registrata. → Spegnere e riaccendere l'unità.</li></ul> <p>X:□□:□□</p> <ul style="list-style-type: none"><li>• Si è verificato un errore interno. → Spegnere e riaccendere l'unità.</li></ul> <p>F:12:□□</p> <ul style="list-style-type: none"><li>• Si è verificato un conflitto nella struttura logica dell'HDD. → Spostare i dati desiderati sul computer, quindi formattare utilizzando la presente unità.</li></ul> <p>F:20:□□ F:29:□□</p> <p>→ Si è verificato un problema interno.</p>

# Note sull'uso dell'unità disco fisso

## Salvataggio di tutti i dati di immagine registrati

- In caso di danni ai dati di immagine, salvare tutte le immagini registrate. Si consiglia di utilizzare la presente unità o il computer per salvare i dati di immagine su un nastro o un DVD e simili.
- Si consiglia di salvare i dati di immagine regolarmente dopo ogni registrazione.

## Non sottoporre l'unità a urti o vibrazioni

- Il disco fisso dell'unità potrebbe non venire riconosciuto oppure potrebbe non essere possibile effettuare le operazioni di registrazione o di riproduzione.
- Prestare particolare attenzione a non sottoporre l'unità a urti durante la registrazione o la riproduzione. Dopo la registrazione, non sottoporre l'unità a vibrazioni o urti mentre la spia ACCESS è illuminata.

## Rilevamento delle cadute

Per proteggere il disco fisso interno da urti provocati da eventuali cadute, l'unità è dotata di una funzione di rilevamento delle cadute. È possibile che, in caso di caduta o in una condizione di assenza di gravità, venga registrato anche il rumore di blocco che protegge l'unità. Se la funzione di rilevamento delle cadute individua ripetutamente una caduta, è possibile che la registrazione/riproduzione vengano arrestate.

## Note sul blocco batteria/sull'alimentatore CA

- Onde evitare problemi di funzionamento, mentre la spia ACCESS è accesa evitare di eseguire le operazioni riportate di seguito.
  - Rimozione del blocco batteria
  - Rimozione dell'alimentatore CA (durante la carica con alimentatore CA)
- Accertarsi sempre di disattivare l'interruttore POWER prima di rimuovere il blocco batteria o l'alimentatore CA.

## Nota sulla temperatura di utilizzo

Se la temperatura dell'unità diventa estremamente alta o bassa, ai fini della protezione è possibile che la registrazione o la riproduzione vengano disattivate. In tal caso, sullo schermo LCD viene visualizzato un messaggio.

## Nota sull'uso dell'unità ad elevate altitudini

Non accendere l'unità in luoghi caratterizzati da bassa pressione (3.000 m o più di altitudine). Diversamente, è possibile che il disco fisso dell'unità venga danneggiato.

## Nota sullo smaltimento/trasferimento

Anche se l'unità viene formattata, è possibile che i dati contenuti nel disco fisso non vengano cancellati completamente. Prima di cedere l'unità a un altro utente, si consiglia di rendere difficile il recupero dei dati, ad esempio, registrando immagini scure sull'unità con l'obiettivo della videocamera coperto. Prima di gettare l'apparecchio, si consiglia di distruggerne il corpo onde evitare il recupero dei dati dal disco fisso.

## Se non è possibile registrare o riprodurre le immagini, formattare l'unità (FORMAT)

Operazioni ripetute di registrazione e cancellazione delle immagini durante lunghi periodi possono causare una frammentazione dei file, con conseguenti registrazione o salvataggio errati delle immagini.



# Informazioni su i.LINK

La presa  HDV/DV dell'unità è compatibile con i.LINK. In questa sezione vengono descritti lo standard i.LINK e le relative funzioni.

## i.LINK

i.LINK è un'interfaccia seriale digitale utilizzata per l'invio e la ricezione di dati video e audio digitali e di altri dati tra due apparecchi dotati di un terminale i.LINK. Tramite l'interfaccia i.LINK, è inoltre possibile controllare altri apparecchi.

Gli apparecchi compatibili con i.LINK possono essere collegati mediante un cavo i.LINK. Le applicazioni possibili sono operazioni e scambi di dati con vari apparecchi AV digitali.

Se due o più dispositivi compatibili con i.LINK sono collegati al presente apparecchio, le operazioni e lo scambio di dati sono possibili se è stato effettuato il collegamento diretto a questo apparecchio e anche se il collegamento è stato effettuato tramite un altro apparecchio.

Si noti, tuttavia, che il metodo di esecuzione delle operazioni potrebbe variare in base alle caratteristiche e alle specifiche dell'apparecchio da collegare. Inoltre, esistono casi in cui le operazioni e lo scambio di dati potrebbero non essere possibili nonostante il collegamento.

### Note

- Solitamente, a questa unità è possibile collegare solo un dispositivo utilizzando il cavo i.LINK. Per il collegamento di questa unità ad un dispositivo compatibile con HDV/DVCAM (DV) che consente più collegamenti, consultare le istruzioni per l'uso del dispositivo da collegare.
- Il termine i.LINK indica lo standard IEEE 1394 proposto da Sony ed è un marchio di fabbrica approvato da varie aziende in Giappone e in altre parti del mondo.
- IEEE 1394 è uno standard internazionale sviluppato dall'Institute of Electrical and Electronics Engineers.

## Informazioni sulla velocità di trasmissione

### i.LINK

La velocità di trasmissione massima dell'interfaccia i.LINK varia in base all'apparecchio. Esistono tre tipi di velocità.

S100 (circa 100 Mbps\*)

S200 (circa 200 Mbps)

S400 (circa 400 Mbps)

La velocità di trasmissione è riportata nella sezione "Caratteristiche tecniche" delle istruzioni per l'uso dei singoli apparecchi. Su alcuni apparecchi, la velocità potrebbe essere indicata vicino all'interfaccia i.LINK.

È possibile che la velocità non corrisponda a quella indicata se questa unità viene collegata a un dispositivo con velocità di trasmissione massima diversa.

#### \* Definizione di Mbps

Mbps indica "megabit al secondo", ovvero la quantità di dati che è possibile inviare o ricevere in 1 secondo. Ad esempio, una velocità di trasmissione pari a 100 Mbps indica che in 1 secondo è possibile inviare 100 megabit di dati.

## Per utilizzare le funzioni i.LINK della presente unità

Per ulteriori informazioni sulla registrazione dei dati con l'unità collegata a una videocamera dotata della presa i.LINK, vedere la pagina 9.

Questa unità può inoltre essere collegata a dispositivi Sony diversi dalle videocamere compatibili con i.LINK (ad esempio, computer VAIO).

È possibile che questa unità non sia compatibile con alcuni dispositivi video i.LINK quali televisori, registratori/lettori DVD e registratori/lettori MICROMV sebbene siano dotati di una presa i.LINK. Prima di effettuare il collegamento a un altro dispositivo, verificarne la compatibilità con HDV/DVCAM (DV).

Per informazioni sulle precauzioni relative ai collegamenti e sulla disponibilità delle applicazioni software compatibili, consultare le istruzioni per l'uso del dispositivo da collegare.

### Note

- Durante il collegamento di un cavo i.LINK all'unità o ad un computer, controllare la direzione della presa. Se la presa viene inserita forzatamente, è possibile che il terminale si danneggi o che si verifichino problemi di funzionamento. Allineare il contrassegno ▲ del cavo i.LINK con il contrassegno ▼ vicino alla presa  HDV/DV prima di inserire il cavo i.LINK.
- Collegare sempre il cavo i.LINK prima al computer, quindi all'unità. Se il cavo i.LINK viene collegato prima all'unità, si potrebbero causare problemi di funzionamento all'unità stessa dovuti all'elettricità statica.
- Se si utilizza un cavo i.LINK per collegare l'unità a un dispositivo dotato di una presa del tipo i.LINK, spegnere l'unità e scollegare il cavo di alimentazione dalla presa di rete CA prima di collegare o scollegare il cavo i.LINK. Se il cavo i.LINK viene collegato o scollegato mentre il cavo di alimentazione dell'unità è collegato alla presa di rete CA, dalla presa i.LINK del dispositivo viene trasmessa corrente ad alto voltaggio (da 8 a 40 V) alla presente unità danneggiandola.
- Prima di modificare il formato HDV/DV e così via della videocamera, scollegare il cavo i.LINK. In seguito al collegamento del cavo i.LINK, è possibile che il segnale video non venga riconosciuto correttamente.

## Cavo i.LINK necessario

Utilizzare un cavo i.LINK Sony.

i.LINK e  sono marchi di fabbrica di Sony Corporation.

# Caratteristiche tecniche

## Sistema

File system	FAT32
Disco fisso	60 GB La capacità corrisponde al di 1 GB, che equivale a miliardo di byte. La capacità effettiva che è possibile utilizzare potrebbe essere leggermente inferiore a causa dei file amministrativi e così via inclusi.
Formato file	Registrazione HDV MPEG-2TS (.m2t) Registrazione DVCAM/DV AVI-Type1 (.AVI) RAW DV (.DV)
Segnale di ingresso	Registrazione/riproduzione HDV Video: MPEG-2TS Audio: MPEG1 Audio Layer2 Stereo
	Registrazione/Riproduzione DVCAM/DV Video: DV incorporato Audio: digitale PCM (12/16 bit, 32 k, 48 k)
Tempo di registrazione/ riproduzione	circa 270 minuti

## Generali

Requisiti di alimentazione	7,2 V CC (blocco batteria) 8,4 V CC (alimentatore CA)
Consumo energetico	2,7 W
Temperatura di utilizzo	Da 0 °C a 40 °C
Temperatura di deposito	Da -20 °C a +60 °C
Umidità di utilizzo	Dal 20% (20 °C) al 90% (35 °C) (senza formazione di condensa)
Altitudine di utilizzo	Massima 3.000 m
Dimensioni	circa 81 × 45 × 100 mm (l × a × p)
Peso	circa 230 g
Presa ingresso/uscita	i.LINK (IEEE1394 connettore S400 a 6 piedini)
Accessori inclusi	Cavo i.LINK (da 6 piedini a 4 piedini) 70 cm (1) Istruzioni per l'uso (1) Guida alle videocamere supportate e alle relative funzioni (1) Manuale contenuto nel CD-ROM (1) Adattatore per attacco (1)
Accessori opzionali	Alimentatore/caricatore CA AC-VQ1050B Blocco batteria NP-F570/F770/F970

Disegno e caratteristiche tecniche sono soggetti a modifiche senza preavviso.

# Precauzioni

## Uso e manutenzione

- Non utilizzare o conservare l'unità e gli accessori nei seguenti luoghi.
  - In luoghi eccessivamente caldi o freddi. Non esporre in alcun caso l'unità e gli accessori a temperature superiori a 60 °C, ad esempio alla luce solare diretta, in prossimità di radiatori o all'interno di un'auto parcheggiata al sole. In caso contrario, l'unità e gli accessori potrebbero non funzionare correttamente o deformarsi.
  - In prossimità di forti campi magnetici o di vibrazioni meccaniche. Ciò potrebbe causare un problema di funzionamento all'unità.
  - In prossimità di onde radio o radiazioni potenti. È possibile che l'unità non sia in grado di registrare correttamente.
  - In prossimità di ricevitori AM e di apparecchi video. Potrebbero verificarsi disturbi.
  - In presenza di sabbia o in luoghi polverosi. Se la sabbia o la polvere penetrano nell'unità, potrebbero causare problemi di funzionamento talvolta irreparabili.
  - In prossimità di finestre o in esterni, dove lo schermo LCD potrebbe essere esposto alla luce diretta del sole. Ciò potrebbe danneggiare lo schermo LCD.
  - In luoghi eccessivamente umidi.
- Utilizzare l'unità con alimentazione da 7,2 V CC (blocco batteria) o da 8,4 V CC (alimentatore CA).
- Per il funzionamento con alimentazione CC o CA, utilizzare gli accessori consigliati nelle presenti istruzioni per l'uso.
- Non bagnare l'unità esponendola, ad esempio, alla pioggia o all'acqua del mare. Se l'unità si bagna, potrebbero verificarsi problemi di funzionamento talvolta irreparabili.
- Se oggetti solidi o sostanze liquide dovessero penetrare all'interno dell'unità, scollegarla e farla controllare da un rivenditore Sony prima di utilizzarla di nuovo.
- Maneggiare sempre l'unità con cura ed evitare di smontarla, modificarla, sottoporla a urti fisici o impatti quali cadute o calpestamenti.
- Se si prevede di non utilizzare l'unità, impostare l'interruttore POWER su OFF.
- Durante l'uso, non avvolgere l'unità, ad esempio, in un asciugamano. Diversamente, è possibile che si verifichino surriscaldamenti interni.
- Per scollegare il cavo di alimentazione, tirarlo afferrando la spina e non il cavo stesso.
- Non danneggiare il cavo di alimentazione, ad esempio collocandovi sopra oggetti pesanti.
- Mantenere puliti i contatti metallici.
- In caso di perdite di elettrolita della batteria,
  - consultare un centro assistenza Sony autorizzato.
  - lavare la parte a contatto con il liquido.
  - se il liquido entra in contatto con gli occhi, sciacquare con abbondante acqua e consultare un medico.

## ■ Se l'unità non viene utilizzata per periodi di tempo prolungati

- Scaricare completamente il blocco batteria prima di riporlo.

## Schermo LCD

- Non esercitare eccessiva pressione sullo schermo LCD, onde evitare di danneggiarlo.
- Se l'unità viene utilizzata in un luogo freddo, è possibile che sullo schermo LCD venga visualizzata un'immagine residua. Non si tratta di un problema di funzionamento.
- Durante l'uso dell'unità, è possibile che la parte posteriore dello schermo LCD si surriscaldi. Non si tratta di un problema di funzionamento.

## ■ Pulizia dello schermo LCD

Se sullo schermo LCD sono presenti impronte o polvere, si consiglia di pulirlo utilizzando un panno morbido. Se si utilizza il kit di pulizia per schermi LCD (opzionale), non applicare il liquido di pulizia direttamente sullo schermo LCD. Utilizzare la carta di pulizia inumidita con il liquido.

## Cura e manutenzione del rivestimento

- Se il rivestimento dell'unità è sporco, procedere alla pulizia utilizzando un panno morbido leggermente inumidito con acqua, quindi asciugare con un panno morbido asciutto.
- Onde evitare di danneggiare il rivestimento, osservare quanto riportato di seguito.
  - Non utilizzare solventi chimici quali trielina, benzene, alcol, panni trattati chimicamente, repellenti, insetticidi e schermi solari.
  - Non utilizzare l'unità con le mani sporche di tali sostanze.
  - Non lasciare che il rivestimento rimanga in contatto con oggetti di gomma o in vinile per un periodo di tempo prolungato.

## Nota sull'utilizzo ad elevate altitudini

- Non accendere questa unità in un luogo in cui è presente bassa pressione (3.000 m o più sopra il livello del mare). Diversamente, l'unità potrebbe venire danneggiata.

# Prestazioni ottimali del blocco batteria

- Se la temperatura ambiente è bassa, le prestazioni del blocco batteria peggiorano gradualmente, riducendo il tempo di funzionamento. Per ottimizzare il tempo di funzionamento, è consigliabile procedere come indicato di seguito.
  - Tenere il blocco batteria in una tasca per scaldarlo, quindi applicarlo all'unità immediatamente prima dell'avvio delle riprese.
- Durante la registrazione o la riproduzione, se l'unità non è in funzione, spegnerla.
- Si consiglia di portare con sé blocchi batteria sufficienti per una durata pari a due o tre volte il tempo di ripresa previsto ed eseguire riprese di prova con queste batterie prima di procedere alle riprese effettive.
- Il blocco batteria non è impermeabile. Prestare attenzione a non bagnarlo.

## Indicazione della capacità residua del blocco batteria

Se il blocco batteria non funziona nonostante l'indicatore segnali la presenza di capacità sufficiente, ricaricare completamente il blocco batteria. In questo modo, è possibile correggere l'indicazione della capacità residua. Tuttavia, se il blocco batteria viene utilizzato a temperature elevate per periodi di tempo prolungati, viene lasciato completamente carico o viene utilizzato di frequente, l'indicazione potrebbe non venire ripristinata correttamente. In tal caso, utilizzare l'indicazione temporale come riferimento approssimativo per valutare la capacità residua disponibile.

## Conservazione del blocco batteria

- Se si prevede di non utilizzare il blocco batteria per un periodo di tempo prolungato, caricarlo completamente e scaricarlo con l'unità una volta all'anno per mantenerne le prestazioni. Rimuovere il blocco batteria dall'unità e conservarlo in un luogo fresco e asciutto.
- Per scaricare completamente il blocco batteria con la presente unità, lasciarla accesa finché il blocco batteria non si scarica.

## Durata del blocco batteria

- La durata del blocco batteria è limitata. La capacità si riduce gradualmente, man mano che il blocco batteria viene utilizzato ripetutamente nell'arco di un periodo di tempo esteso. Se il tempo di funzionamento del blocco batteria risulta notevolmente ridotto rispetto alla durata originale, è necessario sostituire la batteria.
- La durata varia a seconda del tipo, delle modalità d'uso e della conservazione del blocco batteria.

