



RS25÷200/E BLU

modulanti a basse emissioni inquinanti

RS25-200/E BLU modelli a camma elettronica

RS68-120-160-200/EV BLU FS1 modelli a camma elettronica per funzionamento a velocità variabile con inverter (contattare ufficio tecnico)



Bruciatori di gas a funzionamento bistadio progressivo o modulante a basse emissioni inquinanti, inferiori ai limiti previsti dalla normativa europea (<80 mg/kWh).

Ideali per caldaie ad acqua calda e/o generatori di vapore industriali. La testa di combustione permette elevate performance durante la modulazione in tutto il range di potenza e consente inoltre di ridurre rumorosità ed emissioni. La regolazione della fiamma avviene con l'ausilio di due servomotori (aria e gas) che, controllati mediante l'apparecchiatura digitale del bruciatore, assicurano la combustione più efficiente. Il controllo di tenuta è gestito dalla camma elettronica. Il ventilatore d'aria riduce la rumorosità e l'assorbimento elettrico. Il pannello consente l'accensione e taratura del bruciatore, la programmazione dell'apparecchiatura e la visualizzazione dello stato di funzionamento del bruciatore. I collegamenti elettrici sono facilitati. La camma elettronica dei modelli RS 68÷200/EV BLU consente l'installazione e la gestione dell'inverter (kit non fornito a corredo), assicurando bassi consumi ed elevata silenziosità.

PLUS DI PRODOTTO

- Basse emissioni inquinanti (NOx inferiori a 80 mg/kWh e rumorosità inferiore a 86 dBA).
- Abbinamento con rampe gas monostadio.
- Controllo di tenuta integrato nella camma elettronica.
- Ventilazione continua inseribile con password service.
- Camma elettronica programmabile.
- Pressostato per controllo di tenuta a corredo nei modelli RS 120÷200/E BLU.



LE NUOVE ENERGIE PER IL CLIMA

RS/E BLU		RS 25/E BLU	RS 35/E BLU	RS 35/E BLU
Tipo		878 T	879 T	879 T
Potenza termica max *	kW	125-370	200-480	200-480
	Mcal/h	108-320	172-413	172-413
Potenza termica min *	kW	76	100	100
	Mcal/h	65	86	86
Combustibile		Gas naturale: G20 - G21 - G22 - G23 - G25		
Potere calorifico inferiore G20/G25	kWh/Sm ³	10/8,6		
Densità assoluta G20/G25	kg/Sm ³	0,71/0,78		
Portata massima G20/G25	Sm ³ /h	37/43	48/56	48/56
Pressione alla portata max G20/G25 **	mbar	16,2/24,3	10,8/16,2	10,8/16,2
CO	mg/kWh	<20		
NOx	mg/kWh	<80		
Funzionamento		<ul style="list-style-type: none"> • Intermittente (min. 1 arresto in 24 ore). • Due stadi progressivi o modulante con kit (vedi Accessori) 		
Impiego standard		Caldaie ad acqua, a vapore, ad olio diatermico		
Temperatura ambiente	°C	0-40	0-40	0-40
Temperatura aria comburente max	°C	60	60	60
Alimentazione elettrica	V	230 ~±10%	230 ~±10%	230-400 con neutro ~±10%
	Hz	50/60 - monofase	50/60 - monofase	50/60 - trifase
Motore elettrico	rpm	2800	2800	2780
	W	in progress	in progress	in progress
	V	220/240	220/240	220/240 - 380/415
	A	15	17	14-10
Corrente di funzionamento	A	3,2	3,5	2-14
Trasformatore d'accensione	V1 - V2	230V-1x15kV	230V-1x15kV	230V-1x15kV
	I1 - I2	1A-25mA	1A-25mA	1A-25mA
Potenza elettrica assorbita max	W	600	700	750
Grado di protezione elettrica	IP	40	40	40
Rumorosità ***	dBA	70	72	72
Omologazione - classe (3 EN 676)	CE	0085 BS 0379	0085 BS 0379	0085 BS 0379
Peso lordo	kg	32/34	32/34	32/34

* Condizioni di riferimento: Temperatura ambiente 20°C - Pressione barometrica 1013 mbar - Altitudine 0 m s.l.m.

** Pressione alla presa sul manicotto con pressione zero in camera di combustione, con la ghiera del gas aperta ed alla potenza massima del bruciatore.

*** Pressione sonora misurata in laboratorio combustione dal costruttore, con bruciatore funzionante su caldaia di prova, alla potenza massima ad 1 m di distanza.

CAMPI DI LAVORO

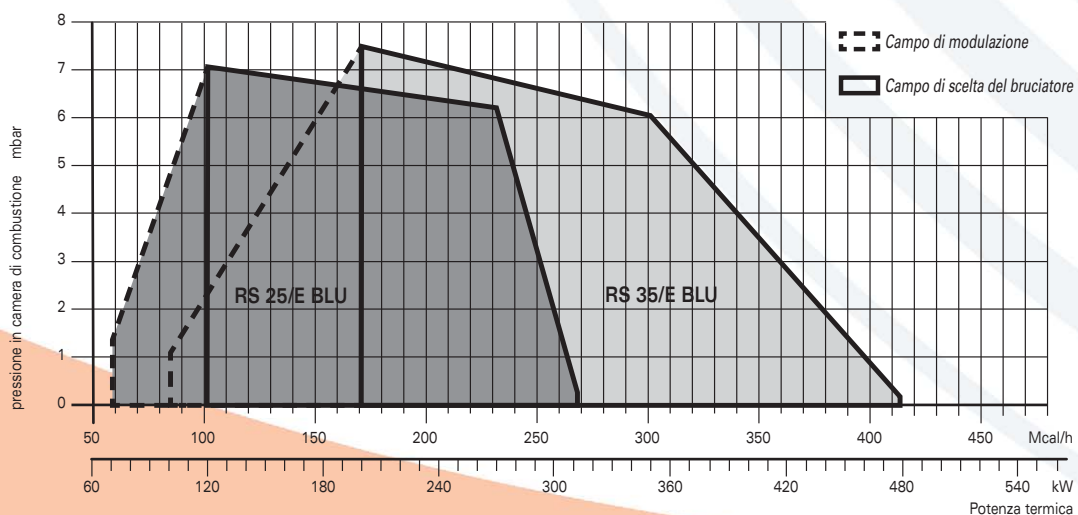

RS/E BLU modelli a camma elettronica

RS 45/E BLU

RS 68/E BLU

RS 120/E BLU

RS 160/E BLU

RS 200/E BLU

RS/EV BLU FS1 modelli a camma elettronica

 RS 68/EV FS1⁽¹⁾

RS 120/EV FS1

RS 160/EV FS1

RS 200/EV FS1

per funzionamento a velocità variabile con inverter (contattare Ufficio Tecnico Riello)

Tipo		827 T3	846 T1	847 T1	843 T1	1106 T1
Potenza termica max *	kW	190-550	350-860	600-1300	930-1860	1375-2400
	Mcal/h	164-474	301-740	516-1118	800-1600	1183-2064
Potenza termica min *	kW	90	150	300	300	570
	Mcal/h	78	130	258	258	490
Combustibile	Gas naturale: G20 - G21 - G22 - G23 - G25 - G31 (solo RS 200/E BLU)					
Potere calorifico inferiore G20/G25	kWh/Nm ³					10/8,6
Densità assoluta G20/G25	kg/Nm ³					0,71/0,78
Portata massima G20/G25	Nm ³ /h	55/64	86/100	130/151	186/216	240/279
Pressione alla portata max G20/G25 **	mbar	12,1/18,0	11,7/17,5	22,5/33,7	17,7/26,5	28/35,6
Pressione alla portata max G31	mbar	-	-	-	-	16,6
CO	mg/kWh					<20
NOx	mg/kWh					<80
Funzionamento	<ul style="list-style-type: none"> • Intermittente (min. 1 arresto in 24 ore). Questi bruciatori sono adatti anche al funzionamento continuo se vengono equipaggiati con l'apparecchiatura Landis LGK 16.322 A27 (intercambiabile con l'apparecchiatura Landis LFL 1.322 del bruciatore). • Due stadi progressivi o modulante con kit (vedi Accessori) 					
Impiego standard	Caldaie ad acqua, a vapore, ad olio diatermico					
Temperatura ambiente	°C	0-40	0-40	0-40	0-40	0-40
Temperatura aria comburente max	°C	60	60	60	60	60
Alimentazione elettrica	V	230-400 con neutro ±10%				3~400/230 1N~230 ±10%
	Hz	50 - monofase	50 - trifase	50 - trifase	50 - trifase	50
Motore elettrico	rpm	2820	2800	2800	2800	2800
	W	420	1500	2200	4500	5500
	V	220/240	230/240	230/240	230/240	230/400
	A	14	78-39	48-28	126-72	144-83
Corrente di funzionamento	A	3	6,1-3,5	8,5-4,9	15,8-9,1	21,3-12,3
Trasformatore d'accensione	V1 - V2	220/240V-1x15kV	230V-1x8kV	230V-1x8kV	230V-1x8kV	230V-1x8kV
	I1 - I2	45VA-25mA	1A-20mA	1A-20mA	1A-20mA	1A-20mA
Potenza elettrica assorbita max	W	700	2000	2800	5300	6500
Grado di protezione elettrica	IP	44	44	44	44	44
Rumorosità ***	dBA	70	77	78,5	80,5	83
Omologazione	CE	0085 BS 0380	0085 BS 0267	0085 BS 0268	0085 BS 0266	in progress
Peso lordo	kg	41/43	77/79	83/85	96/98	101/103

* Condizioni di riferimento: Temperatura ambiente 20°C - Pressione barometrica 1013 mbar - Altitudine 0 m s.l.m.

** Pressione alla presa sul manicotto con pressione zero in camera di combustione, con la ghiera del gas aperta ed alla potenza massima del bruciatore.

*** Pressione sonora misurata in laboratorio combustione dal costruttore, con bruciatore funzionante su caldaia di prova, alla potenza massima ad 1 m di distanza.

(1) La funzione Controllo di Tenuta è inclusa nel "burner digital management system"; è necessario aggiungere il pressostato sulla rampa gas come accessorio.

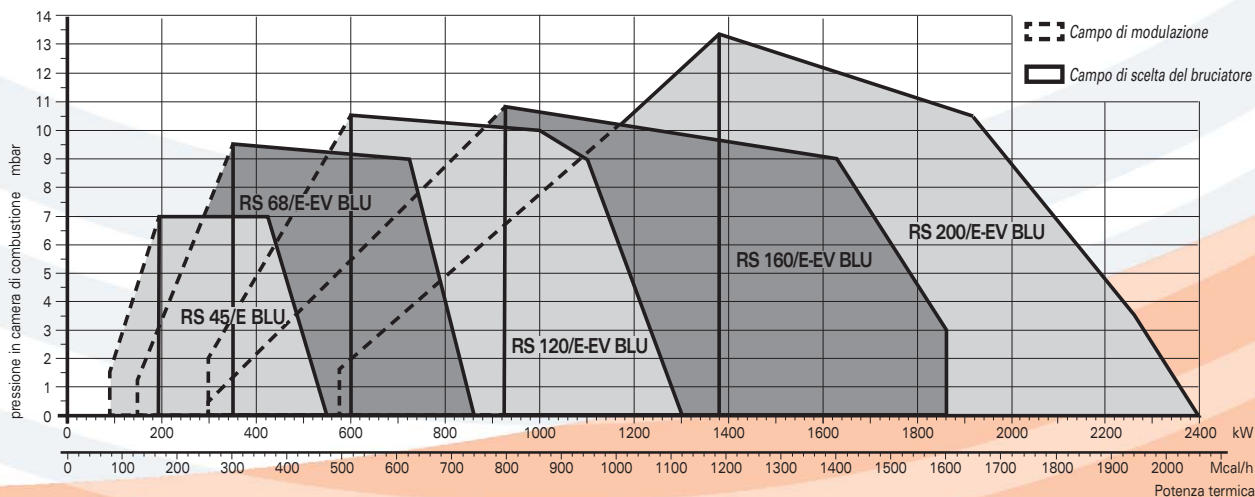
CAMPI DI LAVORO

ABBINAMENTI SUGGERITI FRA BRUCIATORE E RAMPE + ACCESSORI

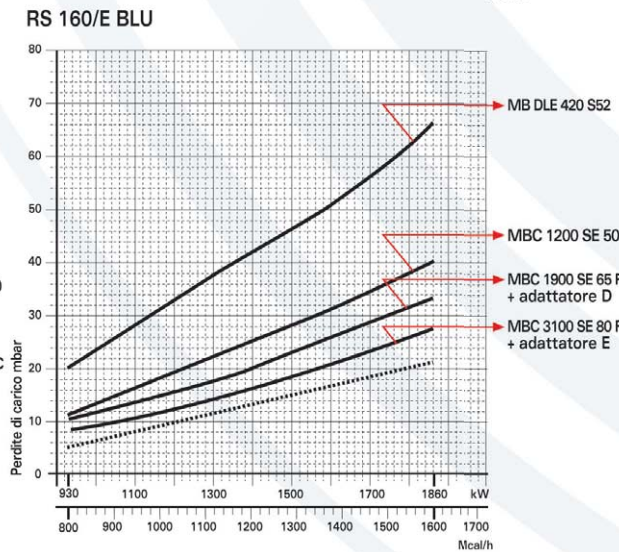
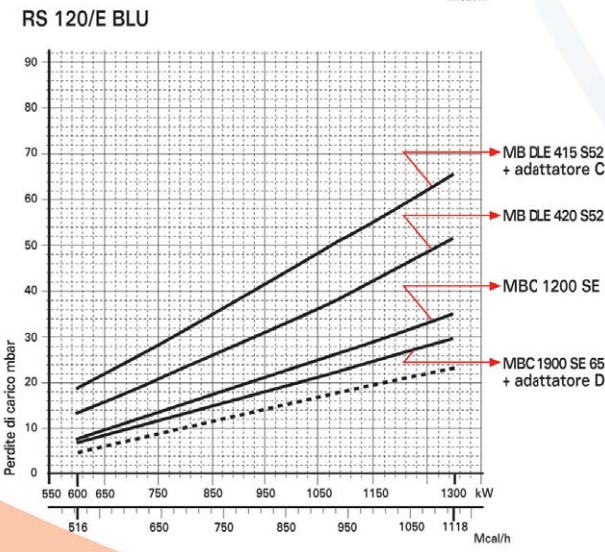
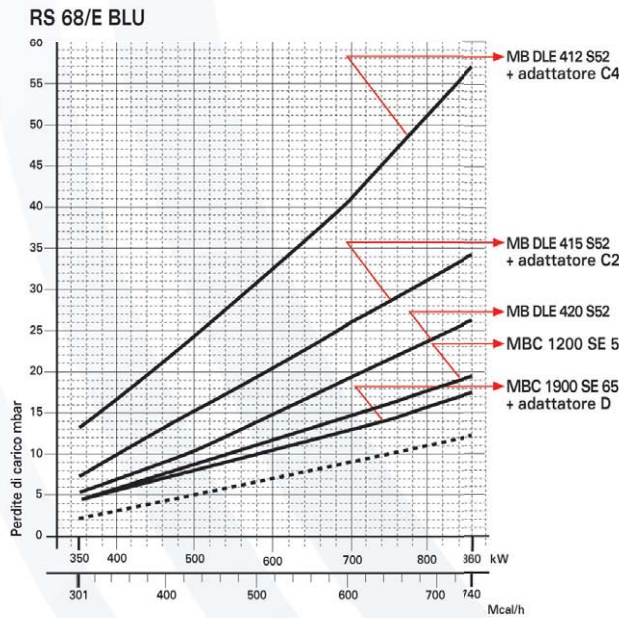
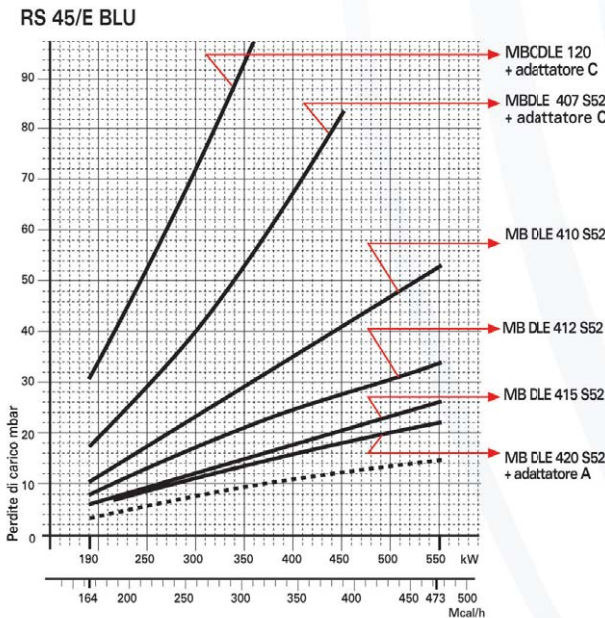
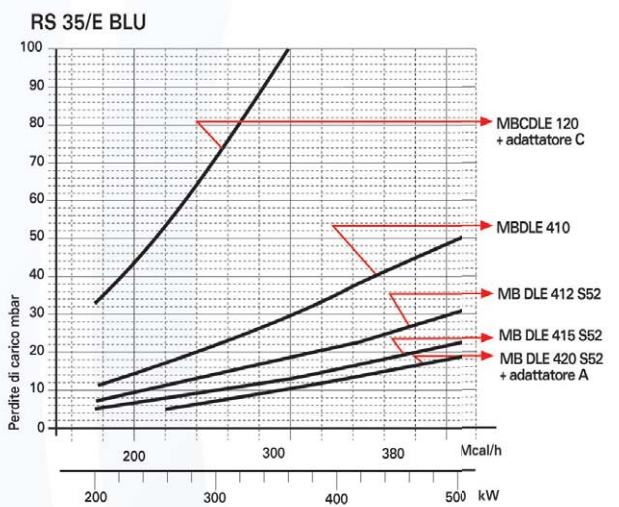
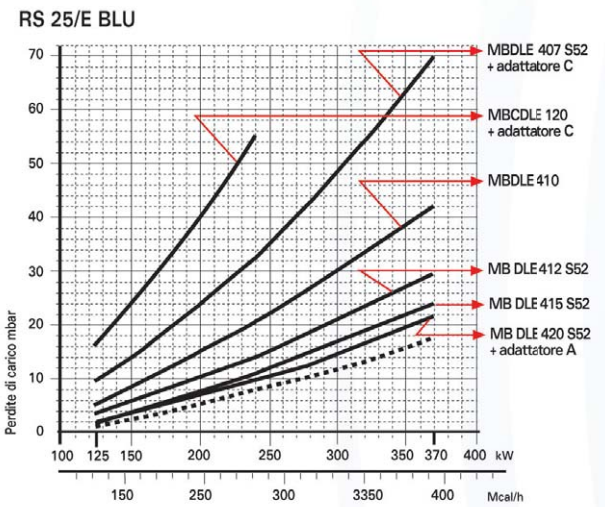

I diagrammi indicano le perdite di carico minime dei bruciatori con le varie rampe gas abbinabili omologate secondo norma EN 676. Al valore di tali perdite aggiungere la contropressione (in mbar) in camera di combustione. Il valore così calcolato rappresenta la **pressione minima necessaria** in arrivo alla rampa del gas (in mbar).

————— testa di combustione + rampa
 - - - - - testa di combustione

RS 200/E-EV BLU

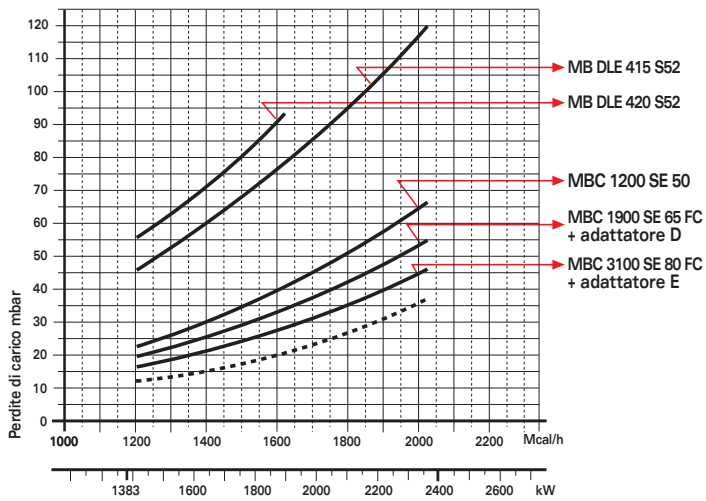

————— testa di combustione + rampa
 - - - - - testa di combustione

I diagrammi indicano le perdite di carico minime dei bruciatori con le varie rampe gas abbinabili omologate secondo norma EN 676. Al valore di tali perdite aggiungere la contropressione (in mbar) in camera di combustione. Il valore così calcolato rappresenta la **pressione minima necessaria** in arrivo alla rampa del gas (in mbar).

DIMENSIONI D'INGOMBRO

RS 25-35/E BLU

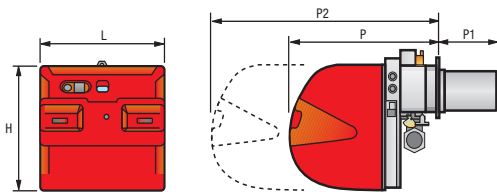

RS 45/E BLU

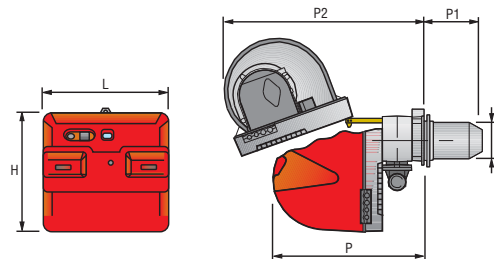

RS 68-120-160-200/E-EV BLU

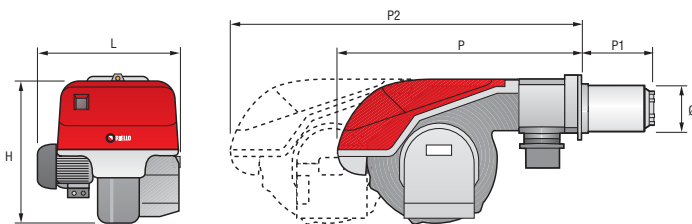

FLANGIA

Foratura da predisporre per il fissaggio del bruciatore alla caldaia

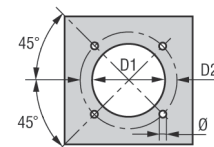

	D1	D2	Ø
RS 25-35-45/E BLU	160	224	M8
RS 68-120/E-EV BLU	195	275-325	M12
RS 160-200/E-EV BLU	230	325-368	M16

Modelli		RS 25/E BLU	RS 35/E BLU	RS 45/E BLU	RS 68/E-EV BLU	RS 120/E-EV BLU	RS 160/E-EV BLU	RS 200/E-EV BLU
L	mm	442	442	476	511	553	681	732
H	mm	422	422	474	555	555	555	555
P	mm	508	508	580	840	840	847	872
P1	mm	230	230	229	255	255	373	373
P2	mm	738	738	810	1161	1161	1395	1442
Ø	mm	140	152	160	189	189	221	222

STRUTTURA

RS 25-35/E BLU

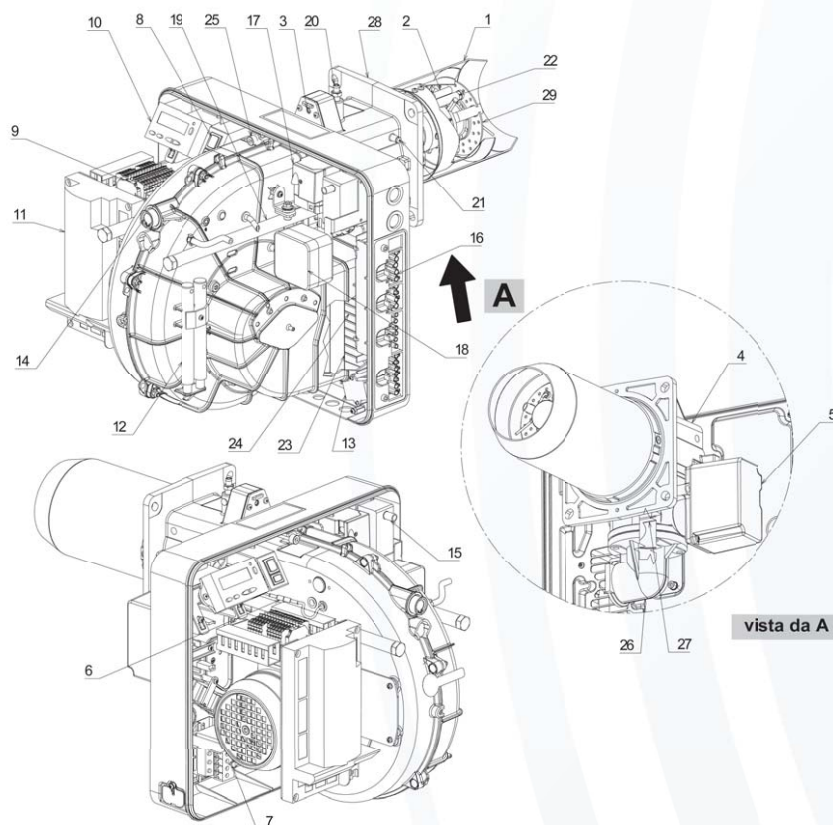

Legenda

- 1 Testa di combustione
- 2 Elettrodo di accensione
- 3 Vite per regolazione testa di combustione
- 4 Manicotto
- 5 Servomotore gas
- 6 Spina-presa sul cavo della sonda di ionizzazione
- 7 Contattore motore e relè termico con pulsante di sblocco
- 8 Interruttore per funzionamento acceso/spento
- 9 Morsettiera per il collegamento elettrico
- 10 Pannello operatore con display LCD
- 11 Apparecchiatura di controllo fiamma e controllo del rapporto aria combustibile
- 12 Prolunghe per guide (20) - solo per versioni TL
- 13 Filtro contro radiodisturbi
- 14 Visore fiamma
- 15 Trasformatore di accensione
- 16 Prese per il collegamento elettrico
- 17 Servomotore aria
- 18 Pressostato aria (tipo differenziale)
- 19 Guide per apertura bruciatore ed ispezione alla testa di combustione
- 20 Presa di pressione gas e vite fissa t t
- 21 Presa di pressione aria
- 22 Sonda per il controllo presenza fiamma
- 23 Serranda aria
- 24 Ingresso aria nel ventilatore
- 25 Viti per il fissaggio ventilatore al manicotto
- 26 Condotto arrivo gas
- 27 Regolatore gas
- 28 Flangia per il fissaggio alla caldaia
- 29 Disco di stabilità fiamma

RS 45/E BLU

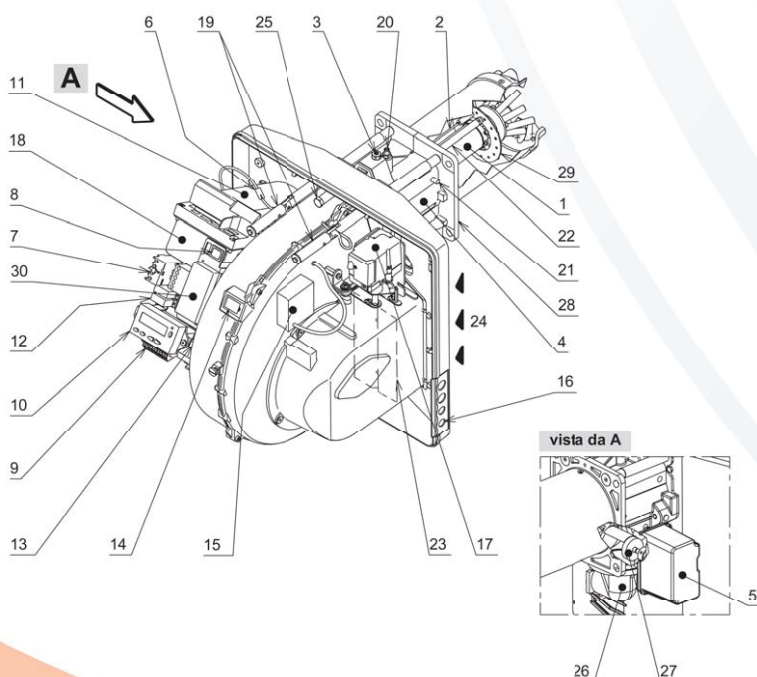

Legenda

- 1 Testa di combustione
- 2 Elettrodo di accensione
- 3 Vite per regolazione testa di combustione
- 4 Manicotto
- 5 Servomotore gas
- 6 Spina-presa sul cavo della sonda di ionizzazione
- 7 Relè motore
- 8 Interruttore "1-0" per funzionamento acceso/spento
- 9 Morsettiera per il collegamento elettrico
- 10 Pannello operatore con display LCD
- 11 Apparecchiatura di controllo fiamma e controllo del rapporto aria/combustibile
- 12 Relè contatti puliti
- 13 Filtro contro radiodisturbi
- 14 Visore fiamma
- 15 Trasformatore di accensione
- 16 Passacavi per i collegamenti elettrici a cura dell'installatore
- 17 Servomotore aria
- 18 Pressostato aria (tipo differenziale)
- 19 Guide per apertura bruciatore ed ispezione alla testa di combustione
- 20 Presa di pressione gas e vite fissa testa
- 21 Presa di pressione aria
- 22 Sonda per il controllo presenza fiamma
- 23 Serranda aria
- 24 Ingresso aria nel ventilatore
- 25 Vite per il fissaggio ventilatore al manicotto
- 26 Condotto arrivo gas
- 27 Regolatore gas
- 28 Flangia per il fissaggio alla caldaia
- 29 Disco di stabilità fiamma
- 30 Staffa per l'applicazione del regolatore di potenza RWF40

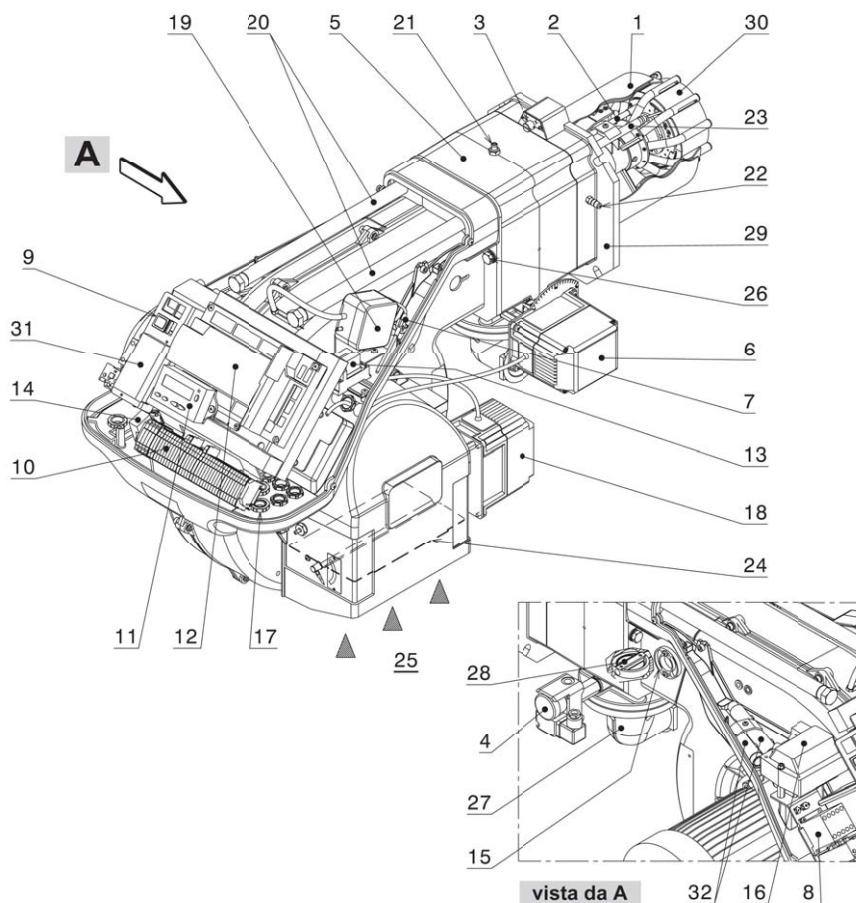

Legenda

- | | | | | | |
|----|--|----|--|----|---|
| 1 | Testa di combustione | 12 | Apparecchiatura di controllo fiamma e controllo del rapporto aria/combustibile | 23 | Sonda per il controllo presenza fiamma |
| 2 | Elettrodo di accensione | 13 | Relè contatti puliti | 24 | Serranda aria |
| 3 | Vite per regolazione testa di combustione | 14 | Filtro contro radiodisturbi | 25 | Ingresso aria nel ventilatore |
| 4 | Pressostato gas di massima | 15 | Visore fiamma | 26 | Viti per il fissaggio ventilatore al manicotto |
| 5 | Manicotto | 16 | Trasformatore di accensione | 27 | Condotto arrivo gas |
| 6 | Servomotore gas | 17 | Passacavi per i collegamenti elettrici a cura dell'installatore | 28 | Valvola farfalla gas |
| 7 | Spina-presa sul cavo della sonda di ionizzazione | 18 | Servomotore aria | 29 | Flangia per il fissaggio alla caldaia |
| 8 | Contattore motore e relè termico con pulsante di sblocco | 19 | Pressostato aria (tipo differenziale) | 30 | Disco di stabilità fiamma |
| 9 | Interruttore per funzionamento acceso/spento | 20 | Guide per apertura bruciatore ed ispezione alla testa di combustione | 31 | Staffa per l'applicazione del regolatore di potenza RWF40 |
| 10 | Morsettiera per il collegamento elettrico | 21 | Presa di pressione gas e vite fissa testa | 32 | Prolunghe per guide 20) - solo per versioni TL |
| 11 | Pannello operatore con display LCD | 22 | Presa di pressione aria | | |

ABBINAMENTO BRUCIATORE-RAMPA

RS 25-35-45/E BLU

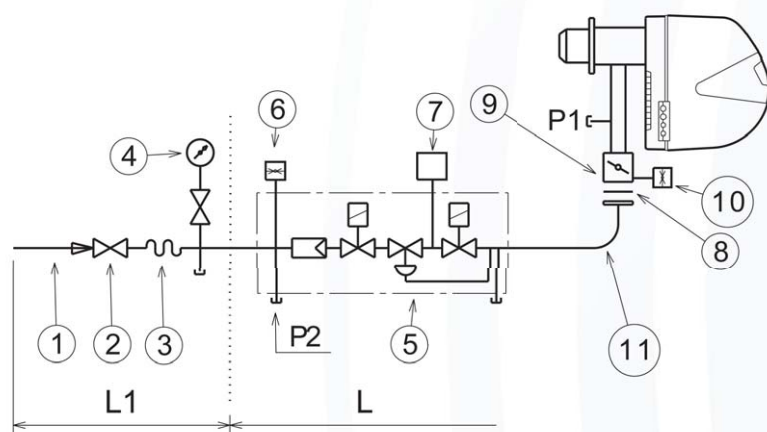

Legenda

- 1 Condotto arrivo del gas
- 2 Valvola manuale
- 3 Giunto antivibrante
- 4 Manometro con rubinetto a pulsante
- 5 Multibloc comprendente:
- filtro (sostituibile)
- valvola di funzionamento
- regolatore di pressione
- 6 Pressostato gas di minima
- 7 Dispositivo di controllo tenuta valvole
Secondo la norma EN 676 il controllo di tenuta è obbligatorio per i bruciatori con potenza massima superiore a 1200 kW.
- 8 Guarnizione
- 9 Farfalla regolazione gas
- 10 Pressostato gas di massima (accessorio)
- 11 Adattatore rampa-bruciatore
- P1 Pressione alla testa di combustione
- P2 Pressione a monte valvole/regolatore
- L Rampa gas fornita a parte
- L1 A cura dell'installatore

RS 68-120-160-200/E-EV BLU

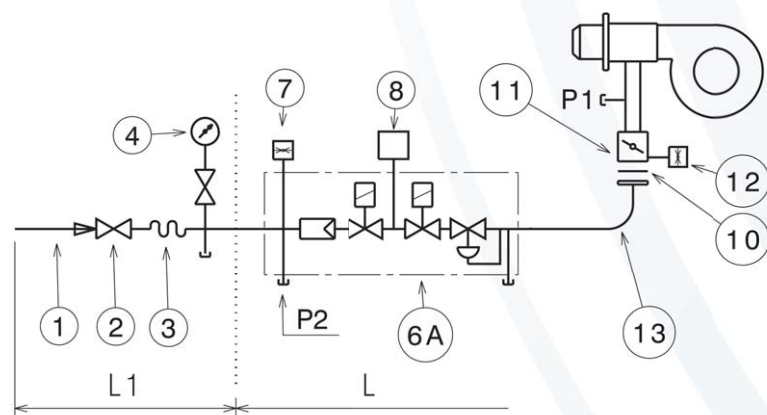

Legenda

- 1 Condotto arrivo del gas
- 2 Valvola manuale
- 3 Giunto antivibrante
- 4 Manometro con rubinetto a pulsante
- 5 Filtro
- 6A Multibloc "filettato" comprendente:
• filtro (sostituibile)
• valvola di sicurezza
• valvola di funzionamento
• regolatore di pressione
- 6B Multibloc "fangiato" comprendente:
• valvola di sicurezza
• valvola di funzionamento
• regolatore di pressione
- 7 Pressostato gas di minima
- 8 Dispositivo di controllo tenuta valvole.
Secondo la norma EN 676 il controllo di tenuta è obbligatorio per i bruciatori con potenza massima superiore a 1200 kW.
- 9 Guarnizione
- 10 Guarnizione a corredo bruciatore
- 11 Farfalla regolazione gas
- 12 Pressostato gas di massima
- 13 Adattatore rampa-bruciatore
• fornito con bruciatore
• fornito su richiesta separatamente dalla rampa gas per le versioni flangiate
- P1 Pressione alla testa di combustione
- P2 Pressione a monte valvole/regolatore
- P3 Pressione a monte del filtro
- L Rampa gas fornita a parte
- L1 A cura dell'installatore

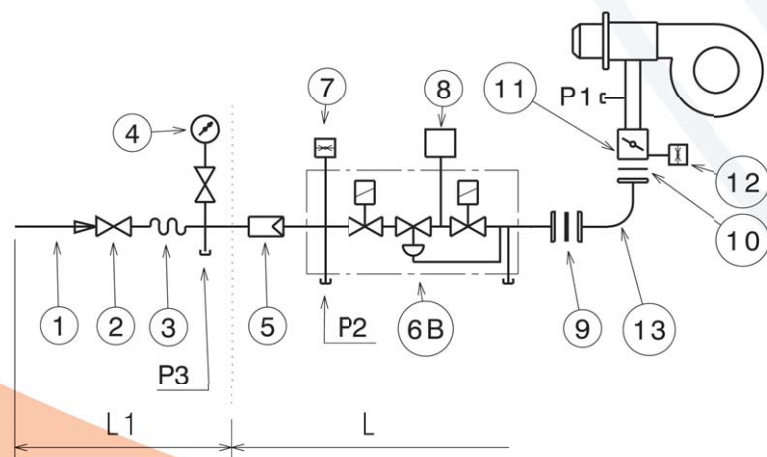

COLLEGAMENTI ELETTRICI (a cura dell'installatore)

Se ancora presente, rimuovere il cofano e procedere ai collegamenti elettrici secondo gli schemi riportati in Appendice A.

Usare cavi flessibili secondo norma EN 60 335-1.

Tutti i cavi da collegare al bruciatore vanno connessi alle apposite prese presenti sul lato del bruciatore (per i collegamenti usare le spine date a corredo).

L'utilizzo dei passacavi può avvenire in vari modi; a scopo esemplificativo indichiamo il modo seguente:

Allacciamento elettrico bruciatori RS 25-35/E BLU

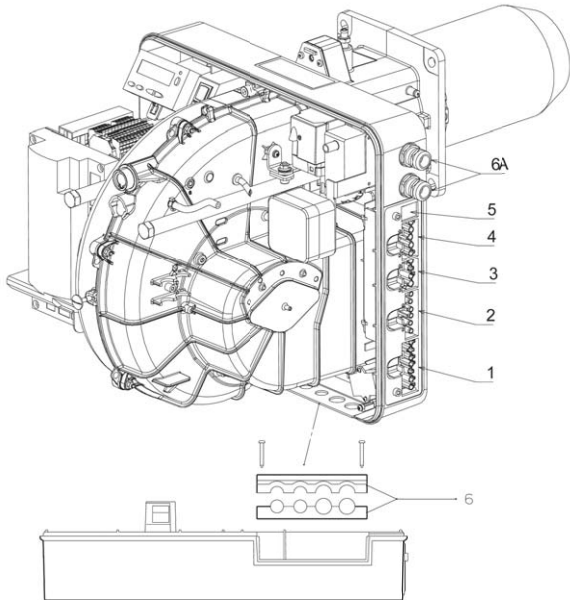

Legenda

RS 25-35/E BLU monofase

- 1 Presa 7 poli per alimentazione monofase, termostato/pressostato TL
- 2 Presa 6 poli per valvole gas, pressostato gas o dispositivo per il controllo di tenuta valvole
- 3 Presa 4 poli per termostato/pressostato TR
- 4 Presa 5 poli non utilizzata
- 5 Presa 2 poli per accessorio pressostato gas di massima
- 6 - 6A Predisposizioni per bocchettoni (Forare in caso di necessità dei bocchettoni 6A)

RS 35/E BLU trifase

- 1 Presa 7 poli per alimentazione monofase, termostato/pressostato TL
- 2 Presa 6 poli valvole gas, pressostato gas o dispositivo per il controllo di tenuta valvole
- 3 Presa 4 poli per termostato/pressostato TR
- 4 Presa 5 poli per alimentazione trifase
- 5 Presa 2 poli per accessorio pressostato gas di massima
- 6 - 6A Predisposizioni per bocchettoni (Forare in caso di necessità dei bocchettoni 6A)

Allacciamento elettrico bruciatori RS 45/E BLU

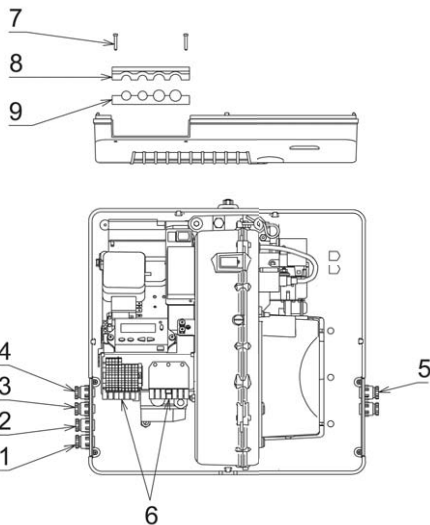

Legenda

- 1 Pg 11 Alimentazione monofase
- 2 Pg 11 Valvole gas
- 3 Pg 9 Termostato/Pressostato TL
- 4 Pg 9 Termostato/Pressostato TR
- 5 Pg 11 Pressostato gas per controllo di tenuta valvole
- 6 Spine collegamento cavi
- 7 Viti
- 8 e 9 Piastrine

NOTA

Funzionamento modulante

Nel caso di collegamento del Kit Regolatore di Potenza RWF40, devono essere tolti il termostato pressostato TR e il termostato/pressostato TL.

Allacciamento elettrico bruciatori RS 68-120-160-200/E-EV BLU

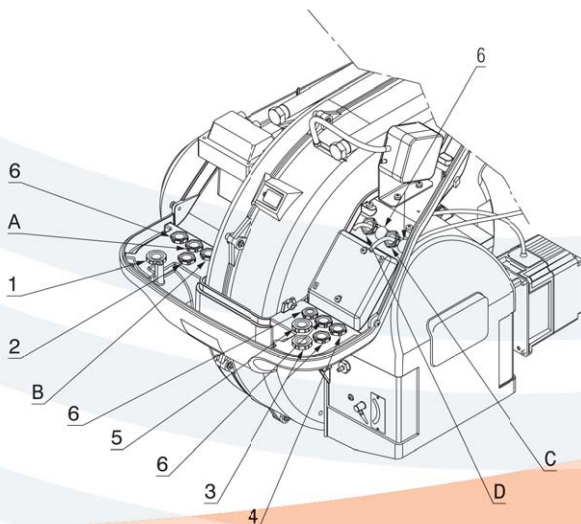

Legenda

- 1 Alimentazione trifase
- 2 Alimentazione monofase
- 3 Consensi/sicurezze
- 4 Pressostato gas di minima
- 5 Valvole gas
- 6 A disposizione

Passacavi utilizzati in fabbrica:

- A Motore ventilatore
- B Pressostato gas di massima
- C Servomotore gas
- D Servomotore aria

RS 25/E - 35/E BLU monofase

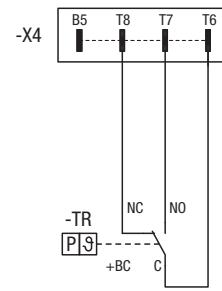
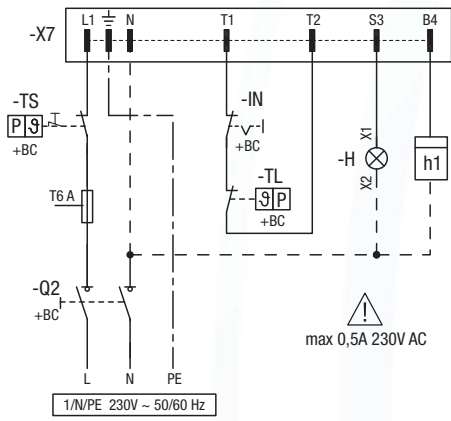

RS 35/E BLU trifase

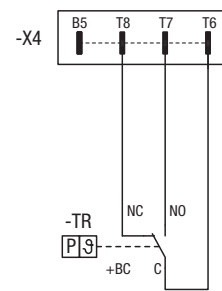
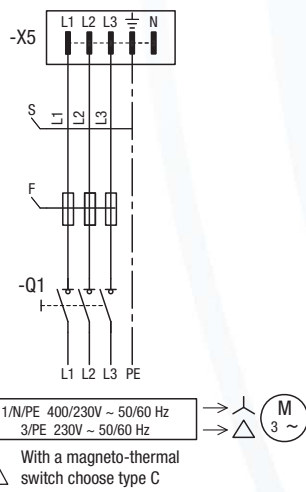

RS 45/E BLU monofase

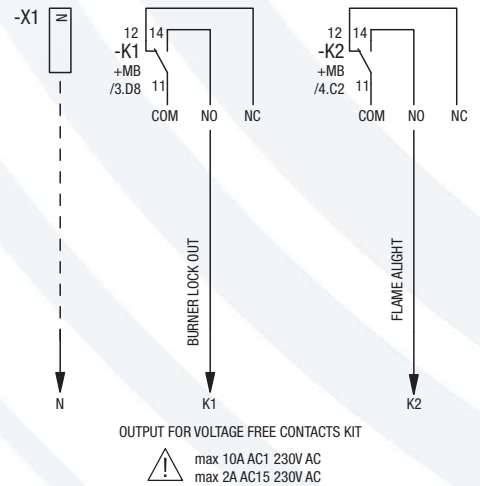
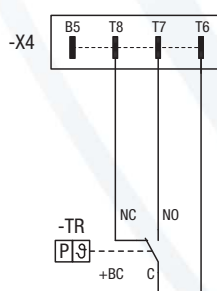
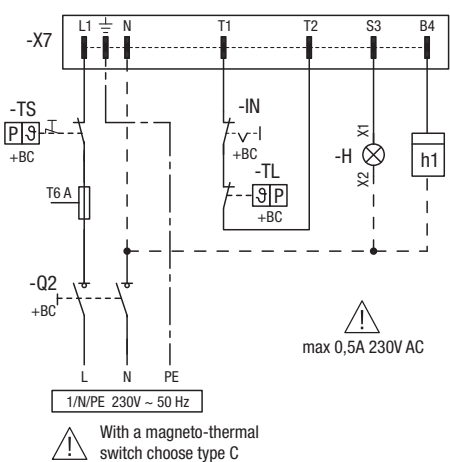

RS 25/E - 35/E BLU monofase - RS 35/E BLU trifase

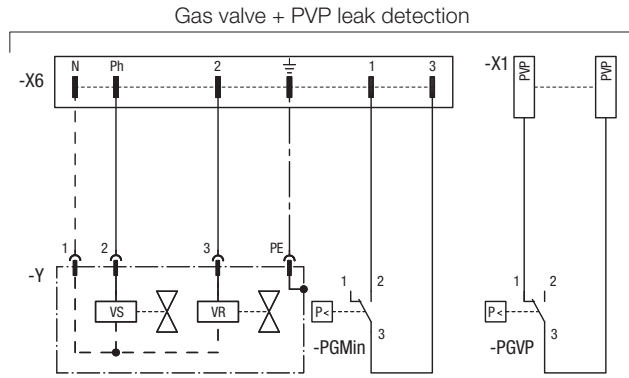

RWF40 - electronic modulator

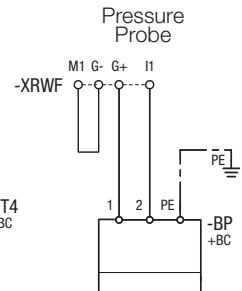
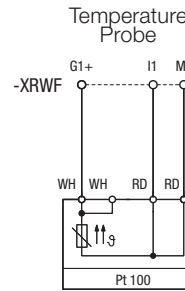
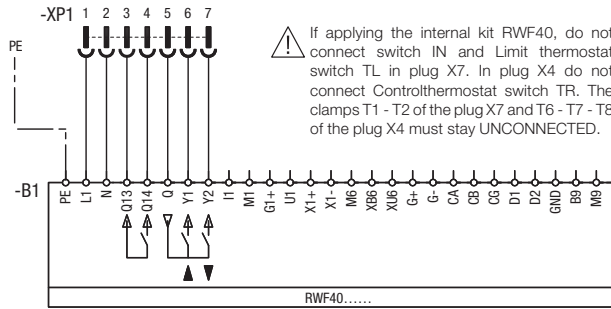

RS 68/E-EV - 120/E-EV - 160/E-EV - 200/E-EV BLU trifase

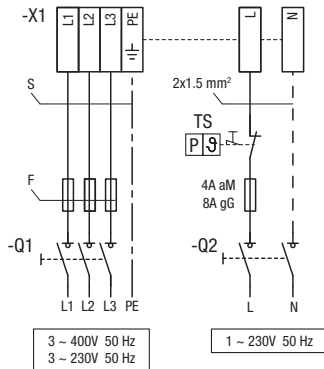

⚠ With a magneto-thermal switch choose type C

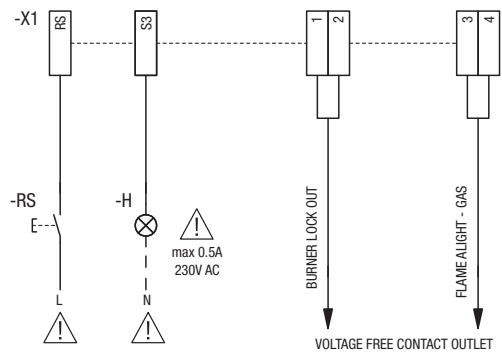

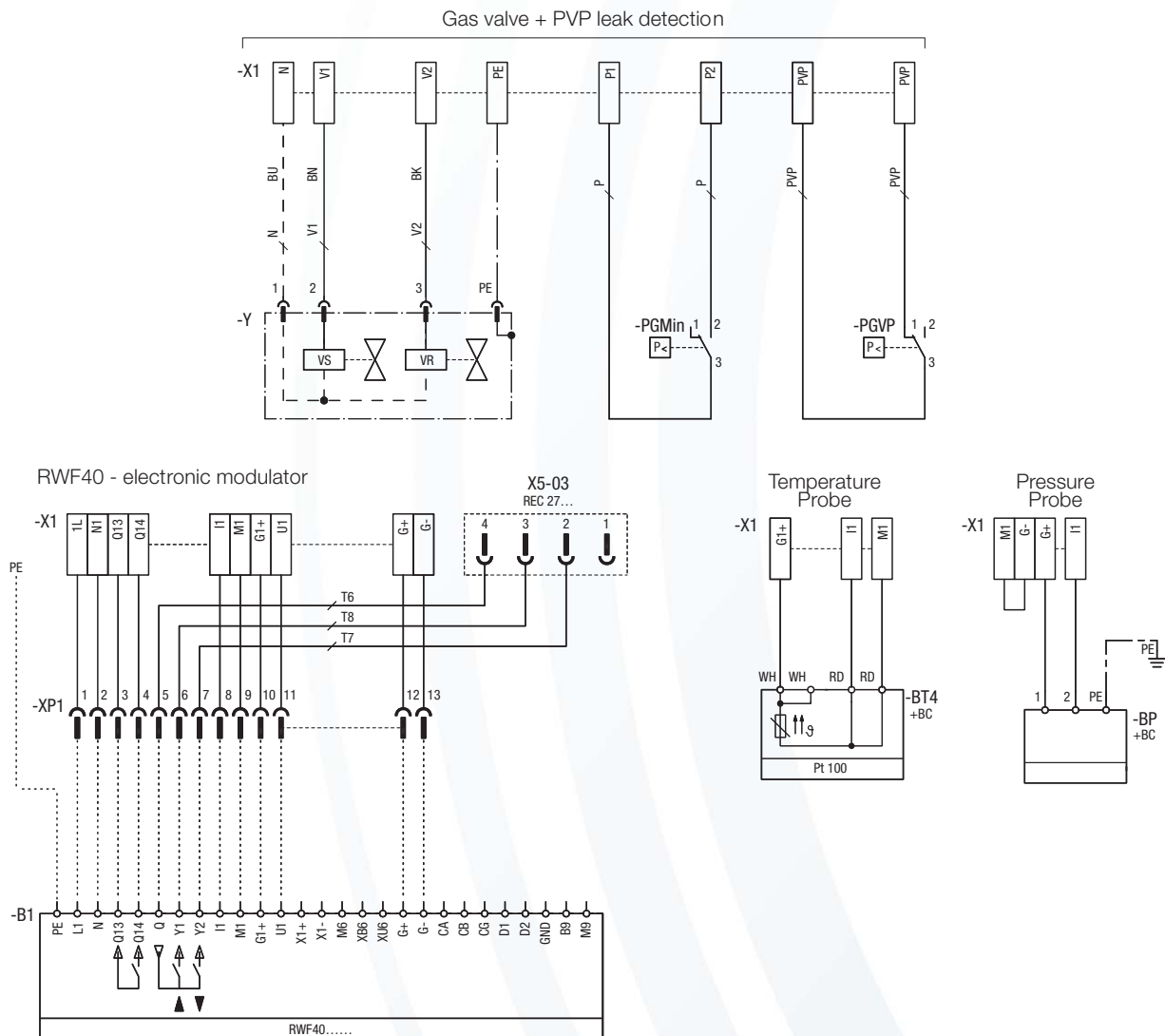

The following table shows the supply lead sections and the type of fuse to be used .

MODELLO	V	F (A)	L (mm ²)
RS 25/E BLU	230	T6	1,5
RS 35/E BLU	230	T6	1,5
	400	T6	1,5
RS 45/E BLU	230	T6	1,5
RS 68/E-EV BLU	230	8A aM - 16A gG	2,5
	400	4A aM - 8A gG	1,5

MODELLO	V	F (A)	L (mm ²)
RS 120/E-EV BLU	230	10A aM - 20A gG	2,5
	400	6A aM - 12A gG	1,5
RS 160/E-EV BLU	230	16A aM - 32A gG	2,5
	400	10A aM - 20A gG	2,5
RS 200/E-EV BLU	230	32A aM - 40A gG	6
	400	16A aM - 32A gG	4

V = Electrical supply F = Fuse L = Lead section

ACCESSORI

TESTA LUNGA (accessorio)

I bruciatori con "testa standard" possono essere trasformati nelle versioni "testa prolungata" usando il kit speciale. Per i vari bruciatori le lunghezze delle teste standard e prolungate sono riportate in tabella.

BRUCIATORE	STANDARD (mm)	PROLUNGATA (mm)
RS 25-35/E BLU	230	365
RS 45/E BLU	229	354
RS 68-120/E-EV BLU	255	390
RS 160-200/E-EV BLU	373	503

DISTANZIALE (accessorio)

Utile se la penetrazione della testa in camera di combustione deve essere ridotta, è disponibile un distanziale.

BRUCIATORE	SPESSORE DIST. (mm)
RS 45/E BLU	90
RS 68-120/E-EV BLU	135
RS 160/E-EV BLU	110

KIT VENTILAZIONE CONTINUA (accessorio)

Se il bruciatore necessita di ventilazione continua nei periodi senza fiamma è disponibile un kit apposito per i modelli RS 45-68-120-160-200/M BLU.

CUFFIA FONICA (accessorio)

Servono a ridurre apprezzabilmente il rumore prodotto dal bruciatore (-16/20 dBA). Sono in acciaio e materiale fono assorbente e racchiudono completamente il bruciatore. La cuffia fonica, montata su ruote, è facilmente spostabile per l'ispezione al bruciatore.

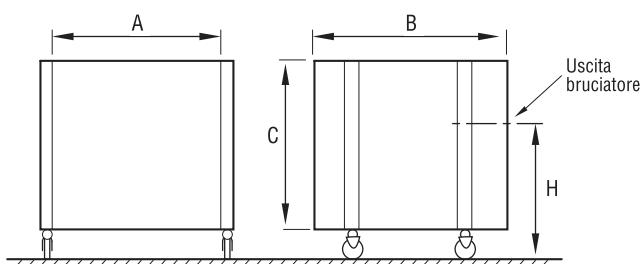

BRUCIATORE	TIPO	
RS 25-35-45/E BLU	RS 68-120/E-EV BLU	C 1/3
RS-160/E-EV BLU		C 4/5

MODELLO	A	B	C	H		Peso max
				min	max	
Cuffia C 1/3	745	695	620	540	1160	57
Cuffia C 4/5	790	835	680	600	1220	70

KIT INVERSIONE DI FIAMMA (accessorio)

Per l'uso del bruciatore su caldaia ad inversione di fiamma può essere necessario usare il kit (modelli RS 68-120-160/E-EV BLU).

KIT MODULATORE (accessorio)

REGOLATORE		
RWF40		
SONDA	TIPO	GAMMA (°C) (bar)
	Temperatura PT 100	-100 ÷ 500°C
	Pressione 4÷20 mA	0 ÷ 2,5 bar
	Pressione 4÷20 mA	0 ÷ 16 bar

KIT POTENZIOMETRO (accessorio)

A 3 poli, da 1000 Ω può essere installato per controllare la posizione del servomotore per il modello RS 45/E ed i modelli RS 68-120-160-200/E-EV BLU.

KIT TRASFORMAZIONE G.P.L. (accessorio)

Per bruciare G.P.L. sono disponibili kits speciali da montare sulle teste di combustione standard e lunghe dei bruciatori (solo per modello RS 200/E-EV BLU).

RIELLO RS 25-35/E BLU

DESCRIZIONE BREVE

Bruciatore ad aria soffiata di tipo bistadio progressivo o modulante, con apposito kit, completamente automatico. Idoneo per la combustione di combustibili gassosi e caratterizzato da basse emissioni inquinanti.

DESCRIZIONE PER CAPITOLATO

Bruciatore di gas del tipo aria soffiata, bistadio progressivo o modulante, completamente automatico, a basse emissioni inquinanti, composto da :

- apparecchiatura digitale di controllo e comando del bruciatore (camma elettronica a microprocessore, che gestisce anche il controllo di tenuta)
- unità operativa interfaccia con display per aggiustare il sistema
- circuito aspirazione dell'aria
- ventilatore ad alta prevalenza a pale diritte
- serranda aria per la regolazione del flusso aria e valvola a farfalla per la regolazione della portata di combustibile controllate da servomotori indipendenti
- motore di partenza a 2800 rpm, monofase 220-230V/50-60Hz o trifase 380-400V/50-60Hz
- testa di combustione a basse emissioni, che può essere regolata in base alla portata richiesta, con :
cono finale di acciaio, resistente alla corrosione ed alle alte temperature, elettrodi di accensione, sonda di ionizzazione, distributore gas, disco di stabilizzazione della fiamma
- HCS (Hausing Cooling Sistem) con brevetto esclusivo con alto isolamento termico e circolazione aria e continuo ricambio volume aria per un attivo raffredda meno del sistema e per evitare la trasmissione del calore all'involucro dei componenti elettrici
- pressostato di minima dell'aria ferma il bruciatore in caso di insufficiente quantità d'aria alla testa di combustione
- prese e spine per le connessioni elettriche, accessibili dall'esterno del coperchio
- interruttore on/off del bruciatore
- finestrella di ispezione della fiamma
- guide scorrevoli per una facile installazione e manutenzione
- filtro di protezione contro interferenza radio
- IP X0D (IP 40) grado di protezione elettrica
- RAMPA GAS
- linea di alimentazione del combustibile nella configurazione MULTIBLOC (da un diametro di 3/4" fino a 2") con MULTIBLOC con filtro integrato e pressostato di gas di minima.
- grado di protezione elettrica IP 2XD (IP40)
- conforme alla direttiva 90/396/CEE (direttiva gas)
- conforme alla direttiva 2004/108/CE (ex 89/336/CEE) (compatibilità elettromagnetica)
- conforme alla direttiva 2006/95/CE (ex 73/23/CEE) (bassa tensione)
- conforme alla direttiva 92/42/CEE (rendimenti)
- conforme alla direttiva EN 676 (bruciatori di gas)

MATERIALE A CORREDO

- flangia per rampa gas
- guarnizione per flangia
- schermo termico
- viti per fissare la flangia del bruciatore alla caldaia
- passacavi per collegamento elettrico
- targhetta di identificazione prodotto
- certificato di garanzia dell'apparecchio
- monografia tecnica con disposizioni di installazione, uso e manutenzione.

ACCESSORI

Sono disponibili i seguenti accessori, da richiedere separatamente.

- Kit testa lunga (365 mm)
- Sonda temperatura (-100÷500°C)
- Sonda pressione (0÷2,5 bar)
- Sonda pressione (0÷16 bar)
- Kit modulatore
- Pressostato gas di minima
- Kit contatti puliti
- Distanziale
- Kit pressostato
- Cuffia C 1/3
- Kit ventilazione continua
- Kit trasformazione GPL
- OCI 410 KIT SOFTWARE per ACS 410
- OCI 412; kit interfaccia

RIELLO RS 45-68-120-160-200/E-EV BLU

DESCRIZIONE BREVE

Bruciatore ad aria soffiata di tipo bistadio progressivo o modulante, con apposito kit, completamente automatico. Idoneo per la combustione di combustibili gassosi e caratterizzato da basse emissioni inquinanti.

DESCRIZIONE PER CAPITOLATO

Bruciatore di gas del tipo aria soffiata, bistadio progressivo o modulante, completamente automatico, a basse emissioni inquinanti, composto da :

- apparecchiatura digitale di controllo e comando del bruciatore (camma elettronica a microprocessore, che gestisce anche il controllo di tenuta)
- unità operativa interfaccia con display per aggiustare il sistema
- circuito aspirazione dell'aria
- ventilatore ad alta prevalenza a pale ricurve indietro (diritte nel 160/E BLU) con bassa rumorosità
- serranda aria per la regolazione del flusso aria e valvola a farfalla per la regolazione della portata di combustibile controllate da attuatori indipendenti
- motore di partenza a 2800 rpm, trifase 400V con neutro, 50Hz (monofase 220-230V/50Hz per 45/E BLU)
- testa di combustione a basse emissioni, che può essere regolata in base alla portata richiesta, con :
 - cono finale di acciaio, resistente alla corrosione ed alle alte temperature, elettrodi di accensione, sonda di ionizzazione, distributore gas, disco di stabilizzazione della fiamma
- pressostato gas di massima pressione per fermare il bruciatore in caso di eccesso di pressione nella linea di alimentazione del combustibile
- pressostato di minima pressione dell'aria ferma il bruciatore in caso di insufficiente quantità d'aria alla testa di combustione
- prese e spine per le connessioni elettriche, accessibili dall'esterno del coperchio
- interruttore on/off del bruciatore
- finestrella di ispezione della fiamma
- guide scorrevoli per una facile installazione e manutenzione
- filtro di protezione contro interferenza radio
- IP 44 grado di protezione elettrica
- RAMPA GAS
- linea di alimentazione del combustibile nella configurazione MULTIBLOC (da un diametro di 3/4" fino a 2") con MULTIBLOC con filtro integrato e pressostato di gas di minima.
- linea di alimentazione del combustibile nella configurazione COMPOSTA (da un diametro di DN 65 fino a DN 80) con MULTIBLOC con filtro , MULTIBLOC e pressostato di gas di minima.- conforme alle norme CEI
- grado di protezione elettrica IP44
- conforme alla direttiva 90/396/CEE (direttiva gas)
- conforme alla direttiva 2004/108/CE (ex 89/336/CEE) (compatibilità elettromagnetica)
- conforme alla direttiva 2006/95/CE (ex 73/23/CEE) (bassa tensione)
- conforme alla direttiva 92/42/CEE (rendimenti)
- conforme alla direttiva EN 676 (bruciatori di gas)

MATERIALE A CORREDO

- flangia per rampa gas
- guarnizione per flangia
- schermo termico
- viti per fissare la flangia del bruciatore alla caldaia
- prolunghe per guide (per modello a testa lunga)
- targhetta di identificazione prodotto
- certificato di garanzia dell'apparecchio
- monografia tecnica con disposizioni di installazione, uso e manutenzione.

ACCESSORI

Sono disponibili i seguenti accessori, da richiedere separatamente.

- | | |
|---|----------------------------|
| - Testa lunga (354 mm) | RS 45/E BLU |
| - Testa lunga (390 mm) | RS 68-120/E-EV BLU |
| - Testa lunga (503 mm) | RS 160-200/E-EV BLU |
| - Distanziale (90 mm) | RS 45/E BLU |
| - Distanziale (135 mm) | RS 68-120/E-EV BLU |
| - Distanziale (110 mm) | RS 160/E-EV BLU |
| - Kit ventilazione continua | |
| - Cuffia C 1/3 | RS 68-120/E-EV BLU |
| - Cuffia C 4/5 | RS 160/E-EV BLU |
| - Kit per camera di combustione ad inversione | RS 68/E-EV BLU |
| - Kit per camera di combustione ad inversione | RS 120/E-EV BLU |
| - Kit per camera di combustione ad inversione | RS 160/E-EV BLU |
| - Modulatore | RS 68-120-160-200/E-EV BLU |
| - Sonda di temperatura (-100+500°C) | |
| - Sonda di pressione (0-2,5 bar) | |
| - Sonda di pressione (0-16 bar) | |
| - Kit pressostato | RS 45/E BLU RS 68/E-EV BLU |
| - OCI 410 KIT SOFTWARE per ACS 410 | |
| - OCI 412; kit interfaccia | |
| - Kit potenziometro (0-1000 Ω) | RS 200/E-EV BLU |

NORME DI INSTALLAZIONE

Devono essere effettuate verifiche ed interventi periodici e il controllo della combustione secondo DPR 412/93, DPR 551/99 e Decreto Legislativo 192/05, 311/06, DPR 59/09 e modifiche successive.

Il bruciatore Riello RS/E BLU deve essere installato secondo la normativa vigente; seguire quanto prescritto dal DM 12 aprile 1996 nel caso di impianti di climatizzazione e per altri usi in esso elencati.



RIELLO S.p.A. - 37045 Legnago (VR)
Tel +39 0442 630111 - Fax +39 0442 22378 - www.riello.it

Poiché l'Azienda è costantemente impegnata nel continuo perfezionamento di tutta la sua produzione, le caratteristiche estetiche e dimensionali, i dati tecnici, gli equipaggiamenti e gli accessori, possono essere soggetti a variazione.