

Serie 20.900 - 21.900

Valvola a saracinesca a cuneo gommato

Intercettazione

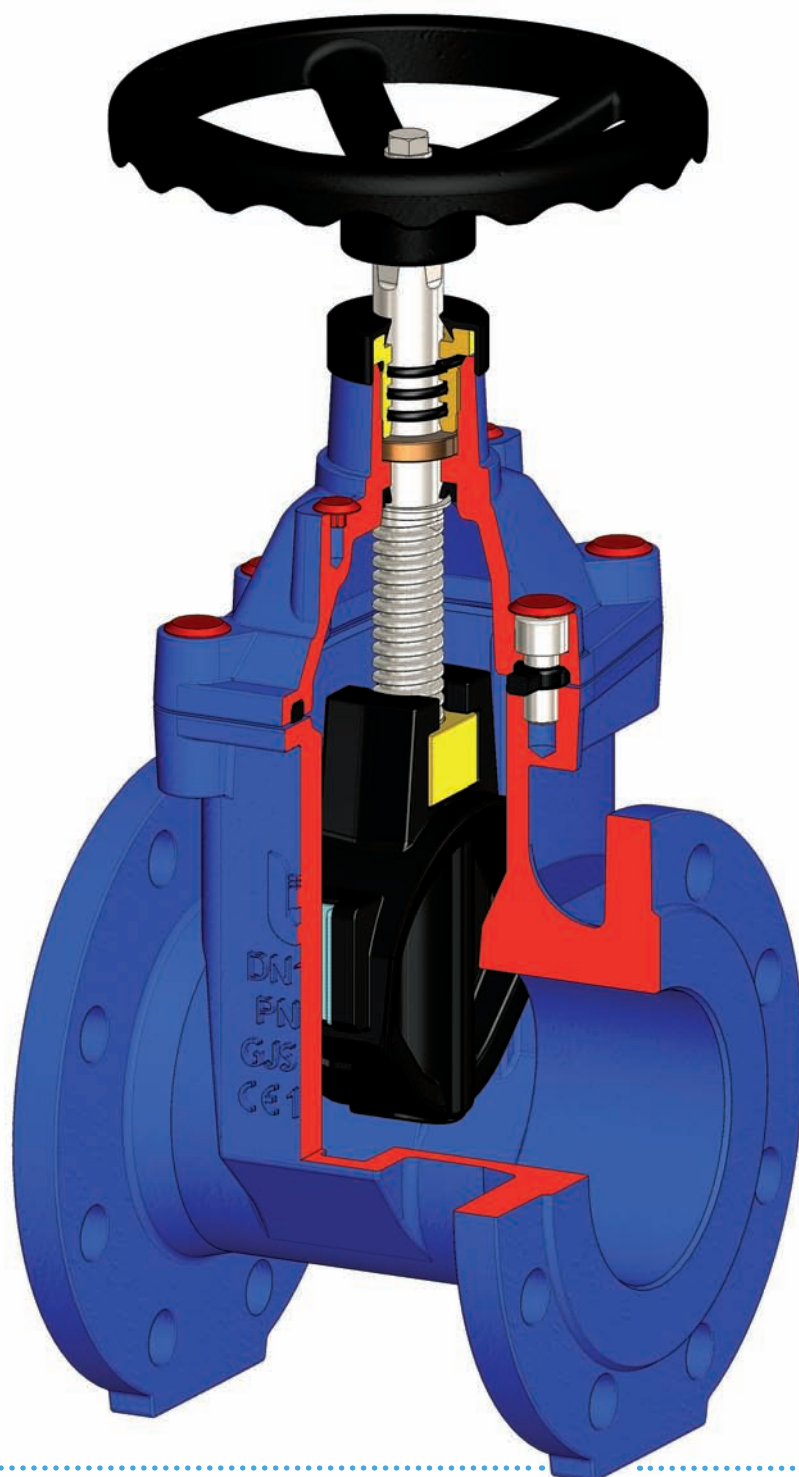

Campi di applicazione



ACQUA



CONDIZIONAMENTO



INDUSTRIA



ACQUA POTABILE



ANTINCENDIO

Le valvole serie 20.900/21.900 sono valvole di intercettazione a saracinesca a cuneo gommato, con corpo in ghisa sferoidale, realizzate in accordo alle normative di prodotto rilevanti ed al sistema di gestione della qualità EN ISO 9001 e disponibili con scartamento ridotto (corpo piatto) e lungo (corpo ovale).

Sono adatte per riscaldamento e condizionamento (HVAC), trattamento e distribuzione dell'acqua, acque di scarico, applicazioni industriali, agricole. Disponibile con cuneo rivestito in NBR, idonee per acque nere e liquami.

(Fatta salva la scelta corretta dell'articolo in base all'applicazione)

Sono predisposte per il montaggio di un kit di adattamento secondo ISO5210 che permette il facile e sicuro montaggio di una ampia gamma di servocomandi.

Non sono idonee: per vapore, per parzializzazione e regolazione della portata.

1. Verniciatura interna ed esterna con smalto epossidico, spessore minimo 250 µm. Tutte le parti a contatto con l'acqua sono idonee per impiego con acqua potabile.
2. Tenuta stelo con 4 O-Ring, sostituibili a valvola aperta con linea in pressione.
3. Predisposizione per montaggio flangia ISO 5210 e indicatore di posizione anche a valvola già installata. Per serie 20.900 fino a DN300.
4. Cuneo completamente rivestito in EPDM o NBR.
5. Passaggio pieno e completamente libero.
6. Guida cuneo in materiale a basso coefficiente di attrito.

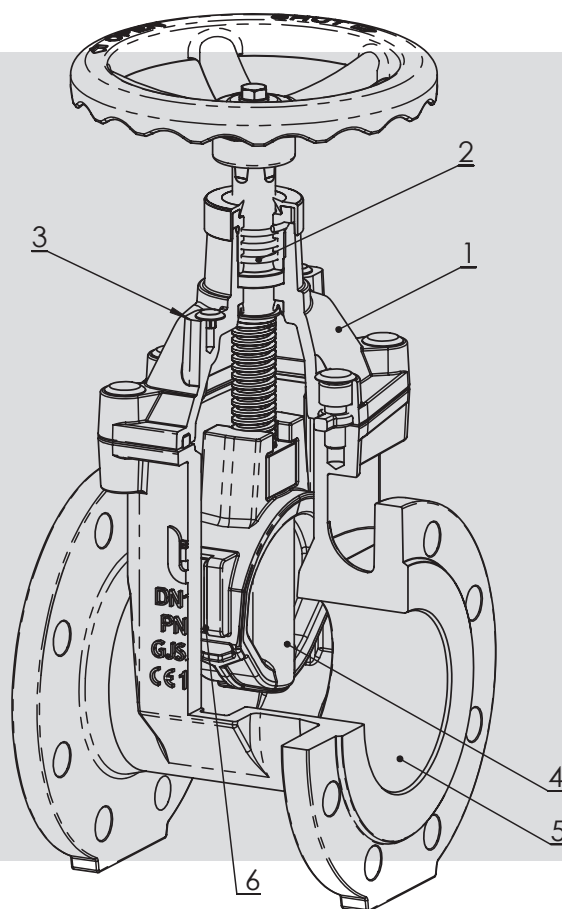

Accessori

- ➔ Cappuccio quadro per presa stradale
- ➔ Asta di manovra
- ➔ Kit flangia ISO 5210 per montaggio servocomandi (solo Serie 20.900 DN40-300)
- ➔ Indicatore visivo di posizione Aperto/Chiuso, a richiesta con interruttori di finecorsa (solo 20.900 DN40-300)

Vedi specifiche a pag. 84

Comandi

- ➔ Attuatori elettrici
- ➔ Riduttori manuali

CE Conformi alla direttiva 97/23/CE PED

SERIE 20.900 - Conforme al D.M. 174 (direttiva 97/83/CE)

Norme costruttive e di collaudo (equivalenti):

Scartamento: EN558/1 (ISO5752)
Flange: EN1092
Design: EN1074, EN1171, ISO7259, EN13445, ISO 5210, EN12570
Marcatura: EN19
Collaudo: testate al 100% EN 12266 cat. A (ISO 5208 cat. A)

Valvola a saracinesca a cuneo gommato

Intercettazione

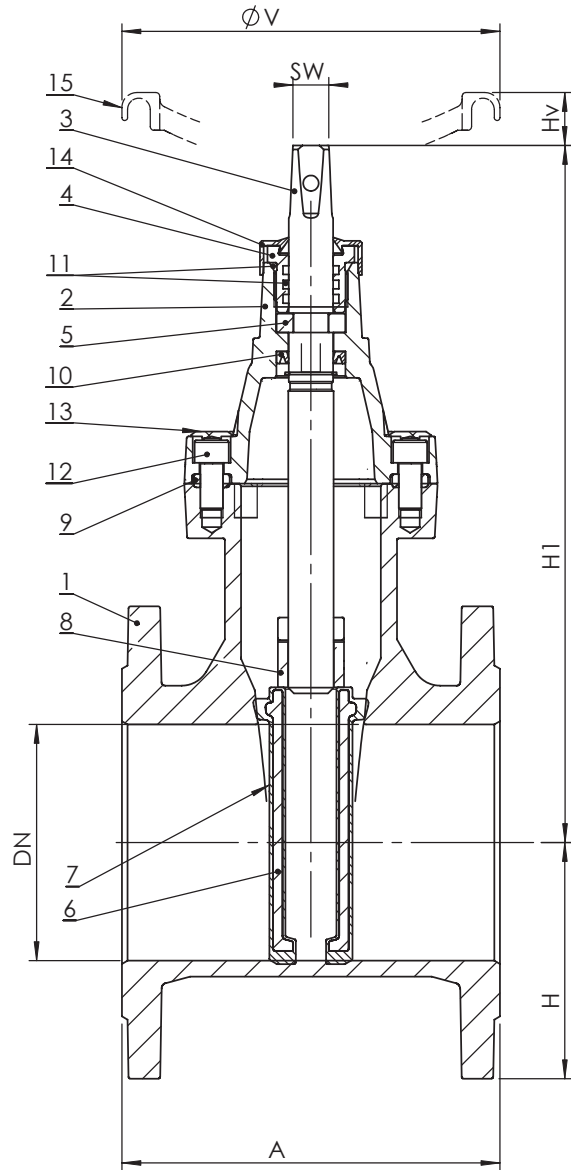
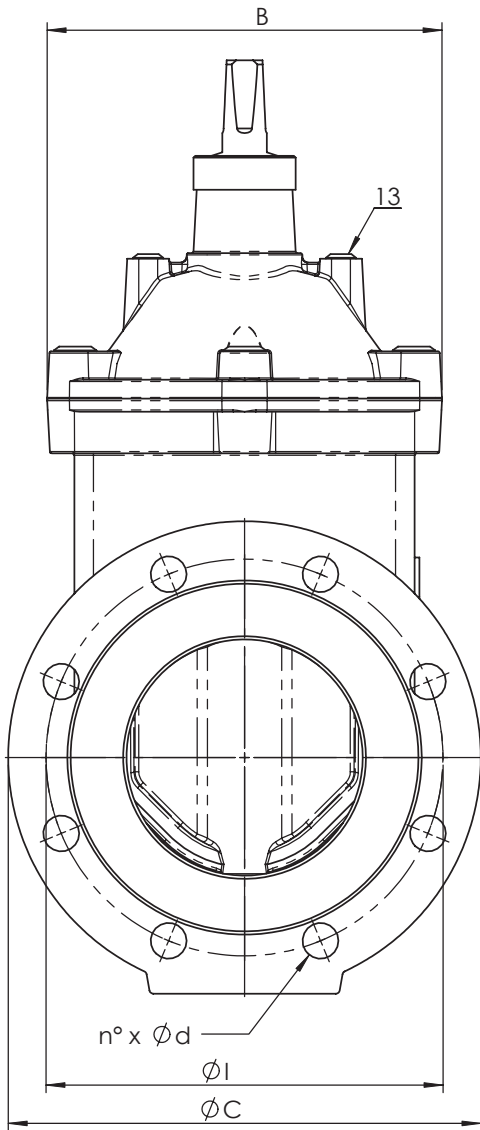

Materiali

	Componente	Materiale
1	Corpo	EN GJS500-7 EN1563
2	Cappello	EN GJS500-7 EN1563
3	Asta	X20Cr13 EN10088 (AISI 420)
4	Ghiera	Ottone CW614 EN12164
5	Reggispinta	Bronzo
6	Cuneo	EN GJS400-15 EN1563, rivestito EPDM o NBR
7	Guide cuneo	Poliammide PA66
8	Madrevite	Ottone CW614 EN12164
9	Guarnizione cappello	EPDM
10	Guarnizione a labbro	NBR
11	O-Ring	NBR
12	Vite	Acciaio zincato
13	Protezione viti	Polietilene
14	Parapolvere	NBR
15	Volantino	Acciaio al carbonio verniciato epossidico

Serie 20.900

Dimensioni (mm)

DN		40	50	65	80	100	125	150	200	250	300	350
A	EN558/1 14	140	150	170	180	190	200	210	230	250	270	290
H1		208	222	247	300	322	369	408	531	610	689	845
H		75	82,5	92,5	100	110	125	142,5	170	202,5	230	260
B		128	128	145	162	181	209	239	305	362	422	-
V		160	160	160	200	200	250	250	300	380	450	320
Hv	approx.	20	20	20	30	30	36	36	38	38	38	38
SW		14	14	14	19	19	19	19	27	27	27	27
D		150	165	185	200	220	250	285	340	405	460	520
I	EN1092-2 PN16	110	125	145	160	180	210	240	295	355	410	470
n° x d	EN1092-2 PN16	4x19	4x19	4x19	8x19	8x19	8x19	8x23	12x23	12x28	12x28	16x28
I	EN1092-2 PN10	110	125	145	160	180	210	240	295	350	400	460
n° x d	EN1092-2 PN10	4x19	4x19	4x19	8x19	8x19	8x19	8x23	8x23	12x23	12x23	16x23

Peso (kg)

20.900	Con asse nudo	8,8	10,2	13,9	15,7	20,5	26,1	34,6	56,5	86	116	150
--------	---------------	-----	------	------	------	------	------	------	------	----	-----	-----

Coppia di manovra (Nm)

Dp 16 bar		48	48	48	70	70	100	100	120	180	225	500
-----------	--	----	----	----	----	----	-----	-----	-----	-----	-----	-----

N.B. al fine di ottimizzare la scelta del servocomando si consiglia di moltiplicare il momento torcente per il coefficiente di sicurezza $K=1,5$

Serie 21.900

Dimensioni (mm)

DN		40	50	65	80	100	125	150	200	250
A	EN558/1 15	240	250	270	280	300	325	350	400	450
H1		268	268	296	340	367	424	515	550	685
H		75	82,5	92,5	100	110	125	142,5	170	202,5
V		150	150	150	175	200	250	250	280	300
Hv	approx.	20	20	20	30	30	36	36	38	38
SW		15	15	15	17	17	19	19	24	24
D		150	165	185	200	220	250	285	340	405
I	EN1092-2 PN16	110	125	145	160	180	210	240	295	355
n° x d	EN1092-2 PN16	4x18	4x19	4x19	8x19	8x19	8x19	8x23	12x23	12x28
I	EN1092-2 PN10	110	125	145	160	180	210	240	295	350
n° x d	EN1092-2 PN10	4x18	4x19	4x19	8x19	8x19	8x19	8x23	8x23	12x23

Peso (kg)

21.900	Con asse nudo	-	13,7	17,5	22,8	30,6	43	53	88	118,5
--------	---------------	---	------	------	------	------	----	----	----	-------

Coppia di manovra (Nm)

Dp 16 bar		41	41	45	55	89	158	169	210	245
-----------	--	----	----	----	----	----	-----	-----	-----	-----

N.B. al fine di ottimizzare la scelta del servocomando si consiglia di moltiplicare il momento torcente per il coefficiente di sicurezza $K=1,5$

Valvola a saracinesca a cuneo gommato

Intercettazione

Pressione massima

Tipo fluido *	Montaggio	
	TRA FLANGE	FINE LINEA
Gas pericolosi	NO	NO
Gas non pericolosi	16 bar DN25-300 10 bar DN350	
Liquidi pericolosi	16 bar DN40-300 10 bar DN350	
Liquidi non pericolosi	16 bar DN40-350	

Temperature

Temperatura	min °C	max°C	
		continuo	picco
EPDM / NBR	-10	70	80

*: gas, liquidi pericolosi (esplosivi, infiammabili, tossici) secondo 97/23/CE PED e 67/548/EEC

Perdite di carico **Fluido: acqua** (1m H₂O = 0,098bar)

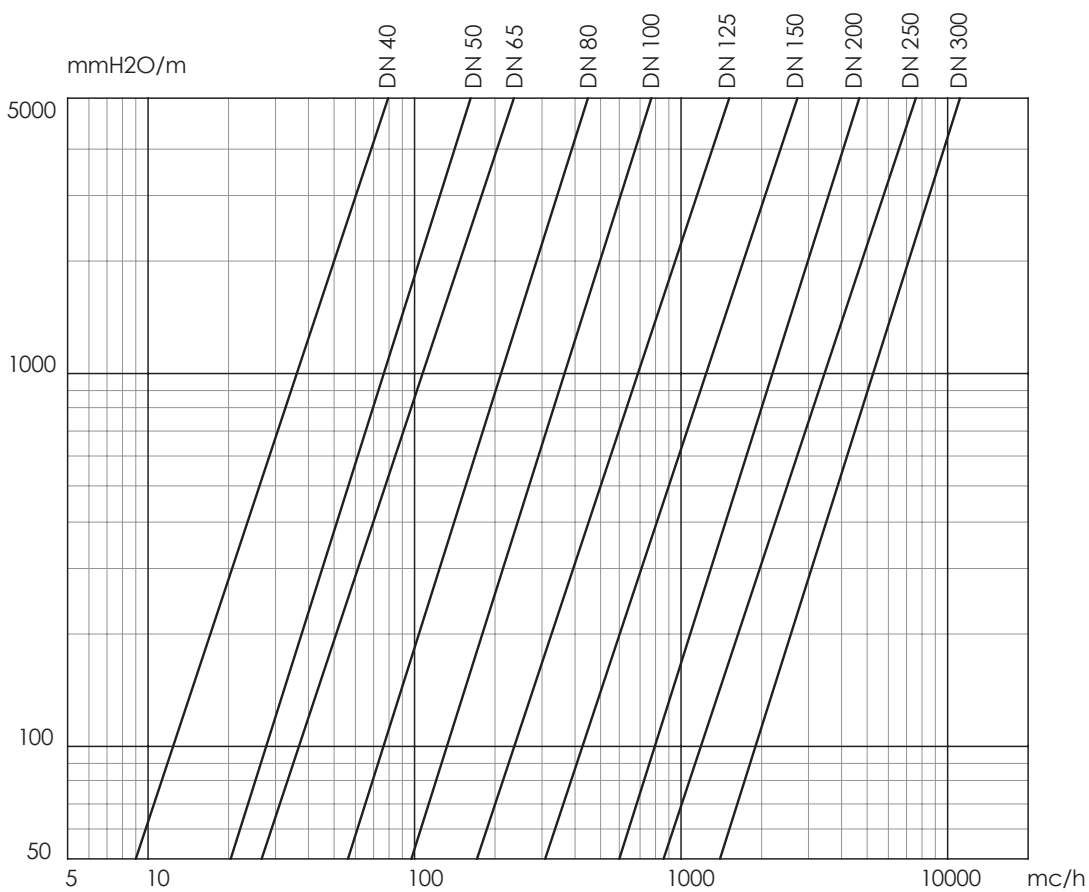

Serie 20.900-21.900

Versioni

Corpo piatto



20.900

Corpo: EN GJS 500
Cuneo gommato: EN GJS 400-15 + EPDM
Stelo: AISI 420
Temp: da -10 a +70°C

20.901

Corpo: EN GJS 500
Cuneo gommato: EN GJS 400-15 + NBR
Stelo: AISI 420
Temp: da -10 a +70°C



Verniciatura: Colore **RAL 5005** - spessore minimo 250 µm

Corpo ovale



21.900

Corpo: EN GJS 500
Cuneo gommato: EN GJS 400-15 + EPDM
Stelo: AISI 420
Temp: da -10 a +70°C



Verniciatura: Colore **RAL 5005** - spessore minimo 250 µm

Valvola a saracinesca a cuneo gommato

Intercettazione

Accessori

Cappuccio quadro per presa stradale

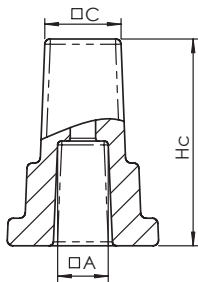

DN	40-50-65	80-100-125-150	200-250-300
Hc	53	75	100
C	27	27	27
A	14	19	27

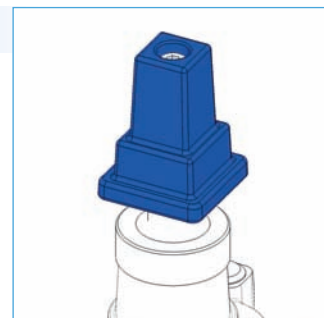

Asta di manovra

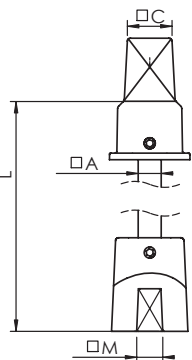

→ Per la serie 20.900

DN	40 - 65	80 - 150	200 - 300
Mod	AMF.1000X14X15	AMF.1000X16X21	AMF.1000X18X28
L	1000	1000	1000
A	14	16	18
M	15	21	28
C	26	26	26

→ Per la serie 21.900

DN	50 - 65	80 - 100	125 - 200	250 - 300
Mod	AMF.1000X16X17	AMF.1000X16X21	AMF.1000X18X23	AMF.1000X18X26
L	1000	1000	1000	1000
A	16	16	18	18
M	26	26	26	26
C	26	26	26	26



Kit flangia ISO 5210 per montaggio servocomandi (Art. 20.900)

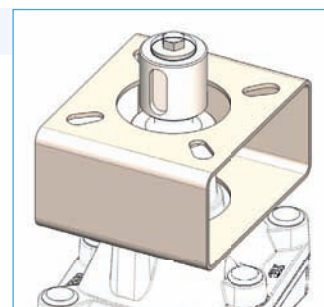
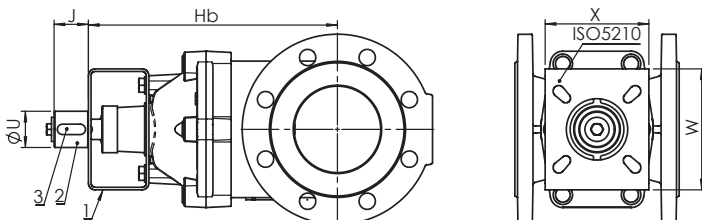

DN	40	50	65	80	100	125	150	200	250	300
ISO 5210	F07	F07	F07	F10-12	F10-12	F10-12	F10-12	F14	F14	F14
Hb	179	193	219	265	287	334	373	481	560	639
X	100	100	100	120	120	120	120	140	140	140
W	120	120	120	140	140	140	140	180	180	180
J	41	41	41	42	42	42	42	63	63	63
U	42	42	42	42	42	42	42	60	60	60
BxL	12x32	12x32	12x32	12x32	12x32	12x32	12x32	18x50	18x50	18x50
Peso Kit	1,25	1,25	1,25	1,5	1,5	1,5	1,5	3,1	3,1	3,1

- 1) Bracket (acciaio zincato)
- 2) Giunto (acciaio zincato)
- 3) Chiavetta BxL ISO R773 / DIN 6885A

Indicatore visivo di posizione Aperto/Chiuso (Art. 20.900)

a richiesta con interruttori di finecorsa

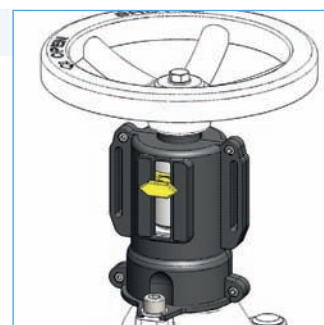
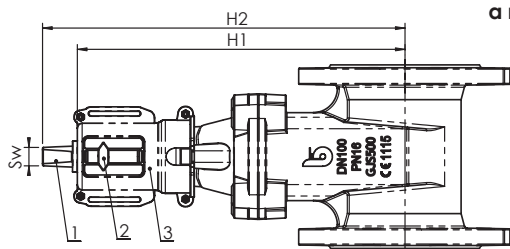

DN	40	50	65	80	100	125	150	200	250	300
H1	244	258	283	320	343	389	428	564	660	721
H2	271	285	310	358	381	427	466	617	713	774
SW	14	14	14	19	19	19	19	27	27	27
Peso Kit	1,15	1,15	1,15	1,11	1,11	1,11	1,11	2,67	2,67	2,67

- 1) Mozzo (acciaio zincato)
- 2) Indicatore (DN40-150 POM / DN200-300 acciaio zincato)
- 3) Copertura (DN40-150 POM / DN200-300 acciaio zincato)

Istruzioni e Avvertenze

Le informazioni qui riportate sono allegare ad ogni prodotto nel "Manuale d'uso e manutenzione" e possono essere scaricate dal nostro sito www.brandoni.it (sez. download)

STOCCAGGIO

Conservare in ambiente chiuso e asciutto.

MANUTENZIONE

Le saracinesche a cuneo gommato Brandoni sono conformi alla norma ISO 7259 e pertanto permettono la sostituzione delle guarnizioni di tenuta dell'albero di manovra senza smontare la saracinesca e con impianto in pressione.

1. Aprire completamente la valvola
2. Rimuovere il cappello / volantino agendo sulle viti (fig. 1 n° 1)
3. Sfilare il parapolvere (fig. 1 n° 2)
4. Sfilare la bussola (fig. 1 n° 3)
5. Sostituire le guarnizioni di tenuta dell'albero
6. Rimontare

E' possibile intervenire su altri componenti interni, procedendo in questo caso al sezionamento della linea e allo scarico della pressione, ma senza smontare il corpo della saracinesca.

AVVERTENZE

Prima di procedere a qualunque intervento di manutenzione o smontaggio:

- attendere il raffreddamento di tubazioni, valvola e fluido,
 - scaricare la pressione e drenare linea e tubazioni in presenza di fluidi tossici, corrosivi, infiammabili o caustici.
- Temperature oltre i 50°C e sotto gli 0° C possono causare danni alle persone.

INSTALLAZIONE

- Maneggiare con cura.
- La valvola deve essere installata in posizione aperta o chiusa.
- L'imbragatura / sollevamento della valvola va effettuata mediante cinghie e gancio di sicurezza (Fig. 2).
- Prima di installare la saracinesca assicurarsi che la condotta sia pulita e non vi siano tracce di residui estranei come terra, pietrisco, etc.
- In caso di installazione in pozzetto, prevedere un opportuno scarico e drenaggio.
- In caso di installazione di saracinesche con diametri superiori a DN200, si consiglia di utilizzare un opportuno giunto di smontaggio per facilitare le operazioni di montaggio / smontaggio.
- Posizionare la valvola tra le flange della tubazione e inserire le guarnizioni di tenuta tra le flange della valvola e le flange della tubazione. Verificare che le guarnizioni siano posizionate correttamente. La distanza tra le controflange deve essere pari allo scartamento della valvola. Non utilizzare i bulloni delle controflange per avvicinare la tubazione. I bulloni devono essere stretti in croce.
- Le flange non devono essere saldate alle tubazioni dopo che la valvola è stata installata.
- I colpi d'ariete possono causare danni e rotture. Inclinazioni, torsioni e disallineamenti delle tubazioni possono causare sollecitazioni improprie sulla valvola una volta installata. Raccomandiamo di evitarli per quanto possibile o adottare giunti elastici che possano attenuarne gli effetti.

UTILIZZO

Non lasciare le saracinesche piene d'acqua in luoghi soggetti a ricorrenti gelate con il fluido fermo; prevedere in tal caso lo scarico della condotta.

FIG. 1

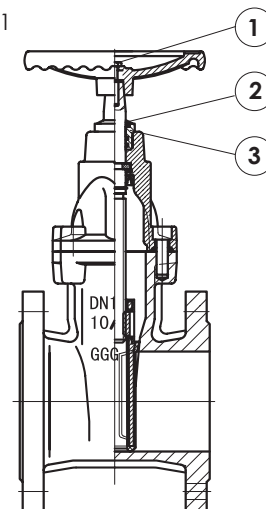

FIG. 2

