

### Importanza ed utilizzo del manuale

Il presente manuale deve considerarsi parte integrante della macchina, deve quindi seguirne tutta la vita operativa. Bisogna inoltre consegnarlo al nuovo proprietario in caso di vendita del compressore.

Conservare il manuale in luogo a portata di mano dell'operatore e protetto da agenti che lo possano deteriorare. E' importante leggerlo attentamente prima di fare funzionare la macchina e consultarlo ogni qualvolta sorgano dubbi relativi al funzionamento.

Particolare attenzione va prestata alle avvertenze di sicurezza in quanto potrebbero altrimenti verificarsi incidenti nocivi sia per le persone che per la macchina stessa. Potrete trovare inoltre utili informazioni che Vi faciliteranno l'uso e la manutenzione.

L'elenco delle parti di ricambio non è parte integrante del manuale, perché depositato unicamente presso i rivenditori autorizzati.

Nel caso il manuale venga smarrito richiederne un duplicato direttamente al costruttore.

### Garanzia

L'Azienda Costruttrice garantisce i prodotti da qualsiasi difetto di progettazione e fabbricazione per un periodo di 12 mesi dalla data di consegna.

N.B. La garanzia sui soli gruppi pompanti a pistoni è estesa a:

- 18 mesi, se l'apparecchio è un modello della gamma "PROFESSIONAL",

- 24 mesi, se l'apparecchio è un modello della gamma "HEAVY DUTY".

- Se l'apparecchio appartiene invece alla gamma "ROTAR", la garanzia sull'intera macchina viene prestata entro le 3000 ore d'impiego (rilevabili da dispositivo conta-ore) e nel periodo massimo di 12 mesi dalla data di consegna; detto periodo è altresì esteso a 24 mesi senza limite di ore sul gruppo pompante a vite e sul controllore elettronico.

d) Sono escluse dalla garanzia le parti che per loro impiego specifico sono soggette ad usura, compresa la componentistica elettrica.

e) Qualsiasi intervento in garanzia può essere effettuato esclusivamente dall'azienda costruttrice o dai Centri di Assistenza Tecnica Autorizzati.

f) La spedizione di qualsiasi prodotto all'azienda costruttrice, per qualsiasi tipo d'intervento in garanzia, deve essere preventivamente autorizzata dall'azienda stessa, la quale deciderà, a proprio insindacabile giudizio, se autorizzarla o avvalersi dell'intervento di un proprio Centro Assistenza Tecnica Autorizzato.

In ogni caso, la spedizione, dovrà avvenire in porto franco e la restituzione sarà effettuata con l'addebito delle spese di spedizione.

g) La garanzia comprende la riparazione o la sostituzione gratuita dei componenti dell'apparecchio, riconosciuti difettosi dai nostri tecnici autorizzati.

h) La garanzia decade per danni provocati accidentalmente, da incuria, uso ed installazione errati, impropri o non conformi alle avvertenze riportate nel "libretto uso manutenzione"; nonché nel caso di modifiche o riparazioni effettuate da personale non autorizzato. Tutti gli elementi difettosi sostituiti in garanzia, vengono ritirati dal centro assistenza autorizzato.

i) E' escluso dalla garanzia qualsiasi riparazione o risarcimento per danni intervenuti durante il trasporto (in andata al o in ritorno dal Centro Assistenza Tecnica Autorizzato).

k) E' escluso qualsiasi tipo di risarcimento per danni causati a persone e/o cose, derivanti da un mancato/inadeguato uso del modello acquistato.

l) L'assistenza per gli apparati in garanzia è ottenibile solamente dall'acquirente in regola con le norme contrattuali e amministrative che presenti specifica documentazione attestante il periodo di acquisto.

m) Questa è l'unica garanzia validamente riconosciuta dall'Azienda costruttrice. Nessuno è autorizzato a rilasciarne altre verbali o scritte, o a modificarne i termini.

FORO COMPETENTE

Per qualsiasi controversia sarà esclusivamente competente il foro di Bologna.

### Simbologia utilizzata su manuale

Allo scopo di focalizzare l'attenzione su di alcune informazioni particolarmente importanti, sono stati impiegati dei simboli. Detti simboli non esonerano però da una attenta lettura.



**Attenzione** Si riferisce a norme precauzionali da seguire per garantire la sicurezza dell'operatore e delle persone presenti nell'area di lavoro o del compressore stesso oltre che per evidenziare le istruzioni più importanti.



**Personale specializzato** Identifica operazioni che devono essere effettuate esclusivamente da personale specializzato.

**N.B.** quando uno o più simboli si trovano in cima alla pagina essi si riferiscono all'intero paragrafo

### Simbologia utilizzata sul compressore

Sul compressore sono applicate diverse etichette la cui funzione è soprattutto quella di evidenziare eventuali pericoli latenti e di segnalare il corretto comportamento da tenere durante l'utilizzo della macchina o in situazioni particolari.

È di fondamentale importanza che vengano rispettate.



**Attenzione:**  
rischio di shock elettrico



**Attenzione:**  
l'unità è controllata a distanza e potrebbe avviarsi senza preavviso



**Obbligatorio:**  
leggere le istruzioni per l'uso



**Obbligatorio:**  
per arrestare il compressore non disinserire mai la spina o l'interruttore generale ma agire sull'interruttore posto sul corpo del pressostato.



### Da FARE:

Controllare che la tensione di rete corrisponda alla tensione indicata sull'etichetta.

Capire come fermare il compressore improvvisamente e comprendere l'uso di tutti i comandi.

Prima di ogni intervento di manutenzione svuotare il serbatoio e togliere corrente così da prevenire eventuali avviamenti accidentali.

Dopo operazioni di manutenzione è opportuno assicurarsi attentamente di aver rimontato correttamente tutti i componenti.

Tenere lontani dall'area di funzionamento bambini e animali per evitare lesioni causate da qualsiasi apparecchiatura collegata al compressore.

Leggere attentamente le istruzioni relative all'accessorio installato; in particolare, se si utilizza sistemi di verniciatura.

AssicurateVi che l'ambiente dove verniciate abbia un adeguato ricambio d'aria.

AssicurateVi che la temperatura dell'ambiente di lavoro sia compresa fra +5 e + 45 °C.

Attenersi sempre al programma di manutenzione presente sul manuale.

## NORME DI SICUREZZA

### Da NON FARE:

Non toccare i componenti interni o i tubi poichè raggiungono temperature elevate durante il funzionamento, rimanendo tali per un certo tempo anche dopo l'arresto.

Non posizionare oggetti infiammabili o di nylon e stoffa vicino e/o sul compressore.

Non trasportare il compressore con il serbatoio in pressione.

Non utilizzare il compressore se il cavo di alimentazione presenta difetti o se l'allacciamento è precario.

Non utilizzare il compressore in atmosfera potenzialmente esplosiva o in presenza di fiamme libere.

Non utilizzare il compressore in ambienti umidi o polverosi.

Non indirizzare mai il getto d'aria su persone o animali.

Non permettere a nessuno di fare funzionare il compressore senza aver ricevuto le adeguate istruzioni.

Non colpire le ventole con oggetti contundenti o metallici in quanto ciò potrebbe causarne l'improvvisa rottura durante il funzionamento.

Non far funzionare il compressore senza filtro aria.

Non manomettere i dispositivi di sicurezza e regolazione.

Non collegare al rubinetto di uscita tubi con caratteristiche di portata inferiore a quella del compressore

### Informazioni sull'assistenza tecnica

Per la manutenzione del compressore utilizzare solo parti di ricambio originali. L'uso di parti di ricambio non originali presenta rischi potenziali sia per il compressore che per le persone.

Per qualsiasi richiesta indicare sempre tipo e n° di serie del Vostro compressore, che troverete sia sull'etichetta sulla copertina del libretto che sul compressore stesso.

### Identificazione del prodotto

Il prodotto da Voi acquistato è identificato dall'etichetta CE in essa sono riportati i seguenti dati:

1) dati costruttore

2) marchio CE - anno di costruzione

3) TYPE = denominazione del compressore

CODE = codice del compressore

SERIAL N. = numero di serie del compressore da voi acquistato (da riportare sempre in caso di richiesta di assistenza)

4) aria resa dal compressore misurata in (l/min) e (cfm)

5) pressione massima di esercizio (bar e PSI) - rumorosità del compressore dB(A)

6) dati elettrici: tensione di alimentazione (V/ph), frequenza (Hz), assorbimento (A) - potenza (HP e kW), giri al minuto (Rpm).

7) eventuali altre omologazioni

1	CE 2
3	
4	5
6	7

# 1. INFORMAZIONI GENERALI

## 1.1 Fornitura

Il compressore all'atto dell'acquisto viene fornito provvisto dell'apposito imballo di cartone, al cui interno sono previste particolari protezioni atte a ridurre al minimo gli spostamenti, così da renderne estremamente comodi il trasporto e la movimentazione.

## 1.2 Descrizione macchina e dotazione di serie

I compressori della serie *OILLESS* non richiedono l'uso di nessun tipo di lubrificante.

Ciò oltre a non complicarne l'utilizzo rende le operazioni di ordinaria manutenzione estremamente semplici e limitate.

Detta caratteristica permette altresì di poter posizionare il compressore anche sui piani inclinati, senza che ne risenta il buon funzionamento come invece avviene per le macchine lubrificate.

**Tutti i compressori sono dotati di serbatoi rispondenti alla Direttiva CEE 87/404.**

All'interno dell'imballo si trova il manuale "uso e manutenzione" e una scheda informativa, a cui fare riferimento per l'individuazione dei principali componenti, inoltre (dove non già montati) troverete le ruote ed i tamponi antivibranti.

Nei compressori mod. Genius all'interno dell'alloggiamento sito sulla parte posteriore si trova il cavo di collegamento elettrico ed anche la dotazione di serie consistente in un tubo a spirale con attacco rapido e una pistola di soffiaggio (Fig.1).

## 1.3 Utilizzazione prevista

Questo compressore è stato progettato e realizzato per un utilizzo intermittente. Pur essendo protetto termicamente da un motoprotettore, che interviene automaticamente al raggiungimento dei limiti di sicurezza, è consigliabile un servizio non superiore al 50% con un tempo di funzionamento in continuo non superiore a 15 minuti.

Al compressore possono essere applicati una molteplicità di accessori utili al soffiaggio, lavaggio e verniciatura, oltre ad utensili pneumatici. Per una corretta utilizzazione di questi ultimi leggere attentamente quanto riportato nei rispettivi manuali.

## 1.4 Disimballo

La macchina imballata non è particolarmente pesante e può essere sollevata da una (con serbatoio fino a 6 litri) o da due persone (con serbatoio oltre 6 litri), semplicemente inserendo le mani nelle apposite feritoie praticate sulla scatola.

Aprire le patte superiori, dopo aver liberato l'imballo da eventuali regge, ed aver tolto (con le pinze) i punti metallici di chiusura.

Estrarre il compressore sollevandolo cautamente per le apposite maniglie.

**Fare attenzione agli accessori di corredo presenti nell'imballo e controllare la perfetta integrità del compressore.**

## 1.5 Smaltimento imballo

E' consigliabile riporre il materiale d'imballaggio in luogo appropriato e conservarlo accuratamente per un eventuale trasferimento del compressore, o almeno per il periodo di garanzia. In caso di necessità sarà così più facile e sicuro inviarlo al centro assistenza.

Successivamente, provvedere allo smaltimento consegnando suddetto materiale agli organi incaricati o all'ente preposto a tale compito.

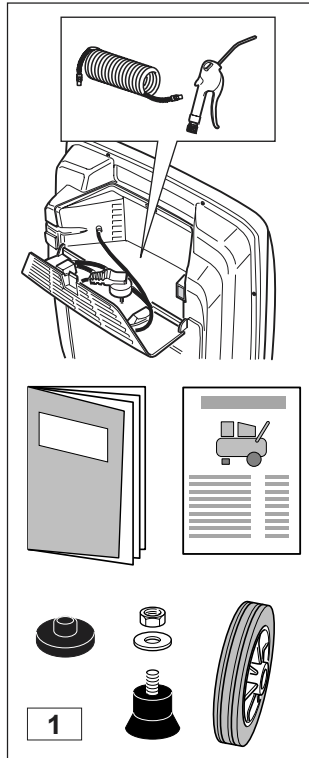

## 2. MESSA IN FUNZIONE

### 2.1 Posizionamento



Per garantire un'efficace ventilazione il compressore deve essere posizionato ad almeno 50 cm da qualsiasi ostacolo che possa ostruire il passaggio dell'aria.

### 2.2 Allacciamento elettrico

Il compressore viene consegnato al Cliente dopo aver superato con successo un periodo di collaudo funzionale presso la Casa Madre, al momento dell'acquisto è quindi pronto per l'uso. Operazione di primaria importanza è l'allacciamento elettrico.

Prima di effettuare qualsiasi operazione bisogna accertarsi che:

- la tensione di rete corrisponda alla tensione indicata sull'etichetta CE.

- la presa di corrente a cui verrà allacciato sia compatibile con la spina montata sul cavo di alimentazione. Il compressore è dotato infatti di una spina del tipo CEE 7.



In caso di necessità o per un eventuale adeguamento alle disposizioni del paese di utilizzo fare sostituire la spina da personale specializzato.



Verificare sempre che l'interruttore di avviamento (A) si trovi in posizione "0" OFF prima di eseguire l'allacciamento elettrico (Fig.2).

### 2.3 Avviamento



Eseguite scrupolosamente le operazioni di posizionamento ed allacciamento elettrico, il compressore è pronto per il primo avviamento.

Procedere come segue (fig.2):

- Portare l'interruttore di avviamento (A) in posizione "ON / I"
- Lasciare in moto il compressore per una decina di minuti, con il rubinetto di uscita aria (B) completamente aperto ed il riduttore di pressione (C) posizionato sulla pressione massima.
- Per il modello denominato "Genius" o comunque nel caso che il vs. compressore sia dotato di rubinetti rapidi aprire invece completamente il rubinetto di scarico condensa (E)
- Trascorso tale intervallo chiudere il rubinetto (A) o (E) e lasciare che il compressore carichi il serbatoio e si arresti automaticamente al raggiungimento della pressione massima (8 bar), verificabile sul manometro (D).

A questo punto avrete modo di accertare l'estrema facilità di funzionamento del compressore. Esso funziona in modo completamente automatico tramite il pressostato, il quale arresta il motore al raggiungimento della pressione massima e lo riavvia quando la stessa sarà scesa al valore minimo di taratura (circa 2 bar inferiore alla pressione max).

Il corretto funzionamento del compressore è segnalato:

- a) da un soffio d'aria compressa ad ogni arresto del motore,
  - b) da un soffio prolungato (circa 20-30 sec.) ad ogni avviamento con serbatoio non in pressione.
- Per arrestare il compressore non disinserire mai la spina dalla

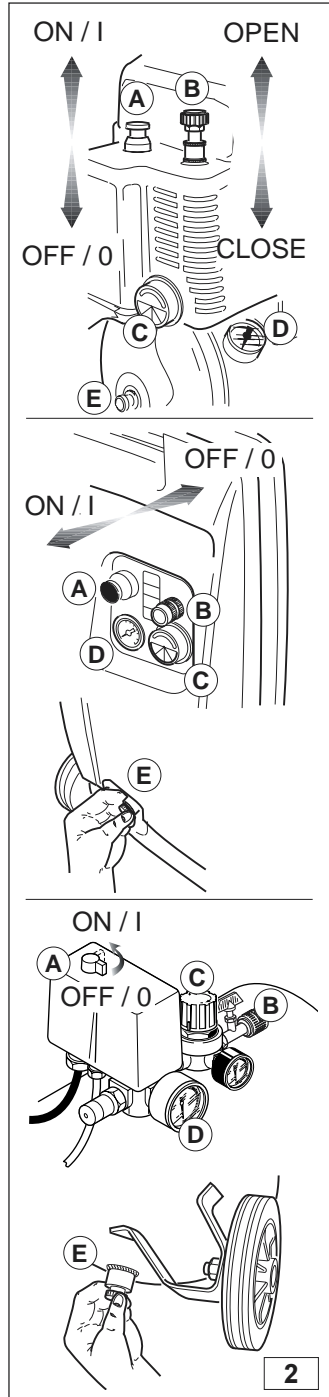

## 2. MESSA IN FUNZIONE

presa, ma **intervenire sempre** sull'interruttore (A). Ciò permette lo scarico dell'aria compressa contenuta nella testata e facilita il successivo avviamento.

### 2.4 Motoprotettore

Il compressore è dotato di un dispositivo a protezione del motore (fig.3).

Tale dispositivo entra in funzione quando il motore si surriscalda in seguito ad anomalie di funzionamento. In tale circostanza il motoprotettore (F) scatta automaticamente, interrompendo l'alimentazione elettrica ed impedendo che il motore venga danneggiato. Si consiglia di attendere alcuni minuti (circa 5) prima di riarmare manualmente il motoprotettore e riavviare.



**Se al nuovo avviamento il dispositivo interviene nuovamente è bene posizionare l'interruttore di avviamento sulla posizione "0" OFF ed interrompere l'alimentazione elettrica, dopodiché rivolgersi ad un centro di assistenza autorizzato.**

### 2.5 Regolazione della pressione di lavoro

Verificare il valore ottimale della pressione dell'accessorio di cui intendete fare uso, sull'apposito manuale istruzioni.

Tramite il riduttore (C) (fig.4) è possibile regolare la pressione dell'aria compressa in uscita al valore desiderato. Per compiere questa operazione è sufficiente ruotare il pomello, in senso orario per aumentare la pressione ed in senso antiorario per diminuirla, facendo coincidere la freccia con il valore di pressione desiderato. **Dopo l'uso si consiglia di riportare il pomello al valore di pressione zero, ciò allo scopo di non incorrere in un rapido deterioramento del riduttore.**

### 2.6 Cambio utensile



Il collegamento va effettuato tramite il rubinetto di linea (B). Durante l'operazione di montaggio dell'utensile o qualora lo si voglia cambiare con uno diverso mantenendo il serbatoio in pressione, è tassativa l'interruzione del flusso d'aria in uscita (fig.4).

**(B1)** Rubinetto a corsoio: fare scorrere la ghiera verso il basso per chiudere.

**(B2)** Rubinetto rapido: disinserire l'attacco rapido premendo la flangia del rubinetto verso il pannello comandi, così facendo il flusso d'aria si interrompe automaticamente; una volta montato il nuovo utensile reinserire l'attacco rapido nel rubinetto premendo verso il pannello comandi, così da ripristinare il flusso d'aria compressa

**(B3)** Rubinetto a farfalla: ruotare la farfalla in senso antiorario per chiudere il rubinetto.

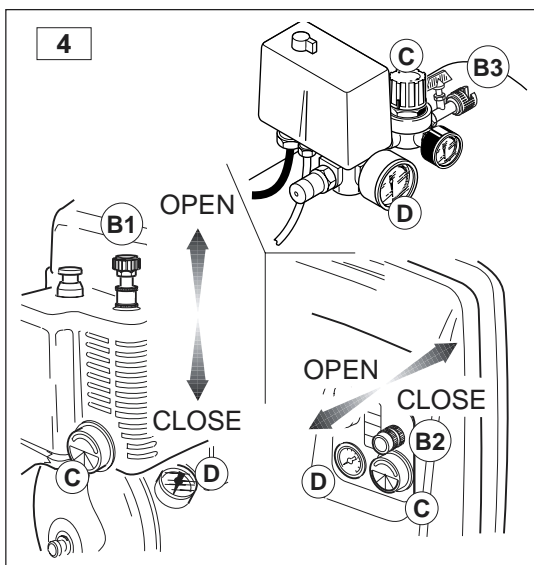
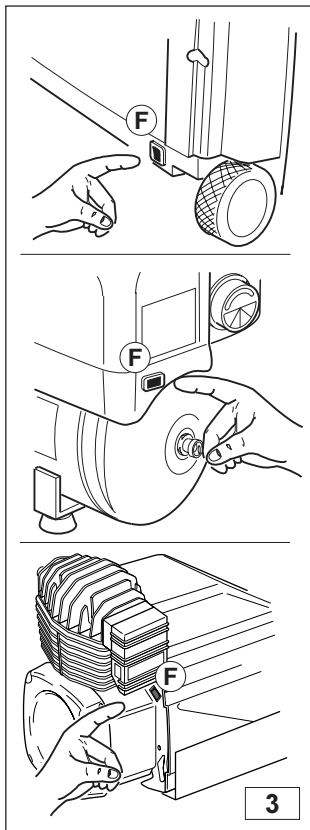

## 3. MANUTENZIONE

### 3.1 Avvertenze



Per mantenere il compressore in buone condizioni di funzionamento sono necessarie operazioni di manutenzione periodica. Spegnerne il compressore e scaricare l'aria dal serbatoio prima di eseguire qualsiasi manutenzione.

### 3.2 Scarico condensa (settimanalmente)

Agire come di seguito descritto (fig.5):

- aprire la valvola (E) ruotandola in senso antiorario,
- porre il serbatoio in posizione tale che l'imboccatura della valvola si trovi rivolta verso il basso
- collocare un recipiente di raccolta sotto alla valvola e lasciare il compressore in tale posizione fino a che l'aria non sia defluita completamente.

Essendo i compressori della serie "OILLESS" privi di lubrificanti, la condensa non risulta in nessun modo inquinata e può quindi essere smaltita nella rete fognaria.

### 3.3 Pulizia filtro di aspirazione (mensile)

Pulire il filtro con maggior frequenza se il compressore viene usato in zone estremamente polverose.

Smontare il filtro di aspirazione e sostituire l'elemento filtrante o pulirlo (fig.6).

- Dove necessario, utilizzando un cacciavite a croce svitare le quattro viti che trattengono la carenatura protettiva del motore ed asportarla sollevandola
- Togliere il coperchio protettivo del filtro, che può essere ad incastro o bloccato tramite una vite centrale, ed estrarre l'elemento filtrante
- Lavare l'elemento filtrante con acqua e sapone e farlo asciugare completamente prima di rimontarlo.

**N.B** Sul modello denominato Genius l'elemento filtrante è alloggiato nel comparto cavo elettrico sulla parte posteriore



**Non fare mai funzionare** il compressore senza il filtro di aspirazione, l'ingresso di corpi estranei o polvere può creare seri danni ai componenti interni.

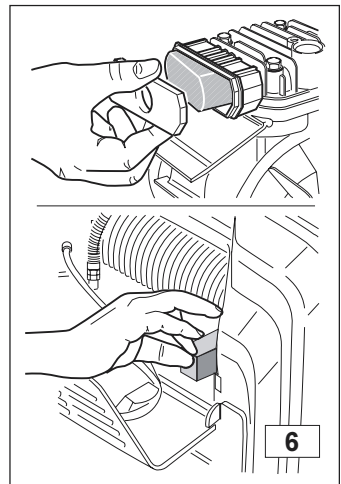
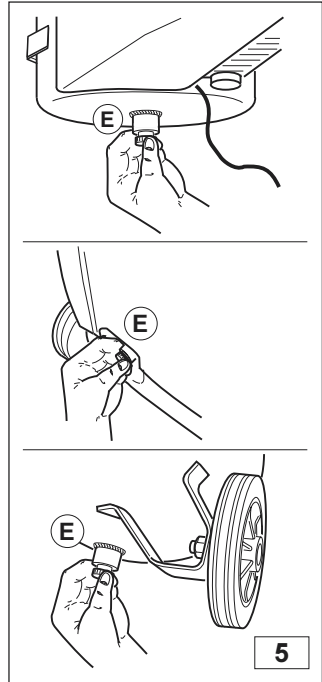

## 4. RICERCA GUASTI



Anomalia	Causa	Rimedio
Calo della pressione nel serbatoio.	Perdita aria dalle connessioni.	Caricare il compressore alla pressione massima, disinserire la corrente e cospargere con un pennello imbevuto di acqua saponata tutte le connessioni. La presenza di perdite d'aria verrà evidenziata dalle classiche bollicine. Serrare le connessioni in corrispondenza di queste ultime. Se le perdite persistono rivolgersi all'assistenza tecnica.
Perdite d'aria dalla valvola del pressostato a compressore fermo.	Valvola di ritegno non a perfetta tenuta.	Scaricare l'aria contenuta nel serbatoio, smontare il tappo di chiusura della valvola di ritegno e pulire accuratamente la sede e l'elemento di tenuta. Eventualmente sostituire l'elemento di tenuta, quindi rimontare il tutto.
Perdita d'aria prolungata dalla valvola del pressostato con compressore in moto.	Rottura della valvola di partenza a vuoto.	Sostituire la valvola.
Il compressore si ferma e non riparte.	Sovratemperatura motore, intervento motoprotettore.	Disinserire corrente dal pressostato e premere il pulsante di reinserimento (Fig. 3).
	Avvolgimento bruciato.	Rivolgersi a personale specializzato.
Il compressore si arresta al raggiungimento della max. pressione ed interviene la valvola di sicurezza.	Funzionamento irregolare o rottura pressostato.	Rivolgersi a personale specializzato.
Il compressore non carica e scalda eccessivamente.	Si è rotta la guarnizione della testata oppure una valvola.	Fermare immediatamente il compressore e rivolgersi al personale specializzato.
Il compressore è molto rumoroso con colpi ritmici e metallici.	Grippaggio del cuscinetto.	Fermare immediatamente il compressore e rivolgersi al personale specializzato.