

Neburotor[®] Europa

N° Matricola / Serial Number

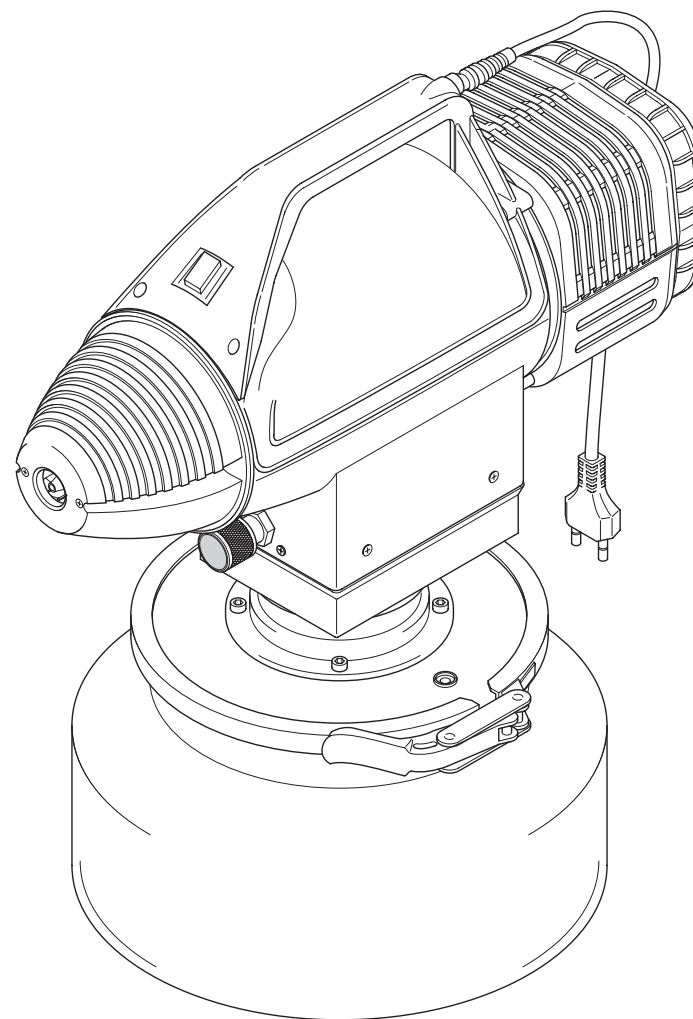

INDICE

	<i>pag.</i>
<i>GUIDA ALLA CONSULTAZIONE DEL MANUALE</i>	<i>1</i>
<i>IDENTIFICAZIONE DELL'APPARECCHIO</i>	
<i>DATI TECNICI</i>	<i>2</i>
<i>CARATTERISTICHE PRINCIPALI</i>	<i>3</i>
<i>AVVERTENZE GENERALI</i>	<i>4-5</i>
<i>CONFEZIONE</i>	<i>6-7</i>
<i>CONSIGLI PER L'APPLICAZIONE</i>	<i>7-8</i>
<i>DATI DI CONSUMO</i>	<i>9</i>
<i>MANUTENZIONE</i>	<i>10</i>
<i>PARTI DI RICAMBIO</i>	<i>11</i>
<i>TABELLA PARTI DI RICAMBIO</i>	<i>12</i>
<i>CERTIFICATO DI GARANZIA</i>	<i>13</i>

GUIDA ALLA CONSULTAZIONE DEL MANUALE

Le presenti istruzioni per l'uso contengono tutte le indicazioni corredate di figure relative alla vita dell'apparecchio, quali ARRIVO, USO, MESSA IN SERVIZIO, MANUTENZIONE e PULIZIA, nonché tutte le PRESCRIZIONI DI SICUREZZA che devono essere adottate durante ogni momento della vita dell'apparecchio.

Per una facile consultazione l'INDICE è stato suddiviso per argomenti.

Questo apparecchio, costruito in conformità con le Direttive 89/336/CEE, 93/68/CEE e i relativi aggiornamenti non presenta pericoli per l'operatore se usato secondo quanto scritto in queste istruzioni per l'uso fornite da Copyr s.p.a. e a condizione che i dispositivi di sicurezza siano mantenuti in costante efficienza.

Copyr s.p.a. non si assume alcuna responsabilità in caso di modifiche alla macchina o di operazioni compiute in disaccordo con quanto descritto nelle presenti Istruzioni per l'uso che possano causare danni a persone, cose o ambiente.

A causa dei continui sviluppi tecnologici dei prodotti, le informazioni tecniche contenute nel presente manuale potrebbero subire modifiche senza preavviso.

Copyr s.p.a. si augura che Lei possa usufruire pienamente di tutte le prestazioni del Suo nuovo apparecchio.

Questa pubblicazione o parti di essa non possono essere riprodotte in alcun modo senza espressa autorizzazione scritta di Copyr s.p.a. che se ne riserva tutti i diritti.

Definizione dei simboli utilizzati



Questo contrassegno indica che l'apparecchio è conforme alle Direttive CEE



Consultare attentamente il presente manuale d'uso e manutenzione prima di procedere a qualsiasi intervento sull'apparecchio.



Avvertimento di carattere generale, rischio per persone o cose o possibilità di danneggiare l'apparecchio, prestare particolare attenzione alla frase seguita da questo simbolo.



Rischio di natura elettrica; la frase evidenzia condizioni che sono potenzialmente pericolose. Attenersi scrupolosamente a quanto indicato.



Dotarsi di dispositivi di protezione individuale consoni ai materiali nebulizzati dall'apparecchiatura.



Operazioni di manutenzione e/o controllo per le quali si richiede particolare cautela e/o l'impiego di personale qualificato.

IDENTIFICAZIONE DELL'APPARECCHIO DATI TECNICI

Per qualsiasi informazione o comunicazione con Copyr s.p.a., citare sempre il numero di matricola e i dati riportati sulla targhetta di identificazione dell'apparecchio.

L'apparecchio funziona con corrente alternata. Verificare il valore corretto sulla targhetta di identificazione.

N.B.: NEL CASO DI UTILIZZO CON TENSIONI E FREQUENZE DIVERSE DA QUELLE INDICATE, L'APPARECCHIO PUÒ SUBIRE GRAVI DANNI E/O AVERE DIFFICOLTÀ DI FUNZIONAMENTO

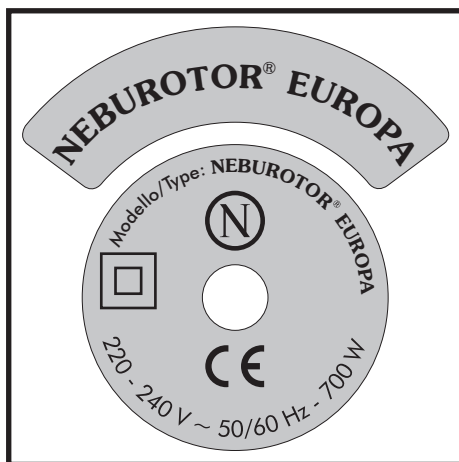

Dati Tecnici

Tipo	Nebulizzatore a freddo, rotante	
Motore	Elettrico, voltaggi disponibili: 220-240 V 50/60 Hz.	
Potenza	700 Watt	
Capacità serbatoio formulazione	4 Litri	
Capacità di erogazione	Da 10 a 200 cc/minuto (valore variabile in funzione della viscosità del liquido; vedi a pag. 9)	
Peso a vuoto	3,9 kg	
Dimensioni	Lunghezza	35 cm
	Altezza	40 cm
	Diametro serbatoio	25 cm

CERTIFICATE OF GUARANTEE

This appliance is covered by a 2 years guarantee running from the date of the delivery note to our dealer.

During this period, Copyr s.p.a. will replace and/or repair the parts with material and/or manufacturing faults (on the exclusive judgement of the Technical Department) free of charge, with only labour costs to be paid by the customer.

Despatch and return expenses are to be paid by the customer.

The guarantee does not cover any damage occurred during transport, or by incorrect handling, tampering, improper use, use of non-recommended products, and so on.

We recommend contacting the Copyr Technical Department to agree on the methods and times of the repairs. Please remember to attach a note drawn up and stamped by the dealer, specifying the nature of the fault or problem.

This guarantee does not oblige Copyr s.p.a. to pay any compensation for damage caused to persons or property, directly or indirectly due to incorrect installation or improper use of this appliance.

Copyr s.p.a.

SPARE PARTS TABLE

POS.	CODE	DESCRIPTION	Nr.
1	7650013	MOTOR GASKET	1
2	7612110	MOTOR, COMPL., 110-120 V 50/60 Hz, NEBUROTOR	1
2	7612240	MOTOR, COMPL., 220-240 V 50/60 Hz, NEBUROTOR	1
3	7600140	HANDLE COMPLETE, NEBULO/NEBUROTOR	1
4	7650012	SELF TAPPING SCREW, 3 x 10 PLASTITE 45 - TORX	2
5	7600610	NEBUROTOR BODY	1
6	7703035	SELF TAPPING SCREW, 3 x 35	2
7	7600036	CLOSURE RING	2
8	7600074	HOLE PLUG - HEYCO DP 187	1
9	7600057	PIN, BRASS, LONG	1
10	7600058	COVER PLATE, NEBUROTOR	1
11	7793504	WASHER, ST.STEEL, Ø 4 - DIN 125	1
12	7600059	SELF LOCKING NUT, ST.STEEL, M4 - DIN 985	1
13	7600039	RESERVOIR, NEBULO/NEBUROTOR	1
14	7600003	AIR FILTER 108 x 75 x 64	4
15	7703520	SELF TAPPING SCREW 3,5 x 20 - UNI 9707	1
16	7650004	AIR FILTER SUPPORT	2
17	7725320	SCREW, ST. STEEL M3 x 20 - DIN 965	2
18	7600014	CABLE GLAND	2
19	7650024	ELBOW PIPE CONNECTOR, Ø 8 - 1/8"	4
20	7793504	WASHER, ST.STEEL, Ø 4 - DIN 125	4
21	7600059	SELF LOCKING NUT, ST.STEEL, M4 - DIN 985	1
22	7650098	RESERVOIR GASKET, VITON	1
23	7600001	SCREW, ST.STEEL, M6 x 12 - DIN 7985	1
24	7650002	AIR FILTER COVER	1
25	7600023	FEEDING PIPE, NEBULO/NEBUROTOR	1
26	7600020	NOZZLE	1
27	7600015	ATOMIZER	4
28	7703995	SELF TAPPING SCREW 3,9 x 9,5 - UNI 7981	1
29	7670025	FLOW REGULATOR, NEBUROTOR	1
30	7670026	COVER GASKET	1
31	7650024	ELBOW PIPE CONNECTOR, Ø 8 - 1/8"	2
32	7600055	SCREW, ST.STEEL, M4 x 16 - DIN 912	1
33	7600110	REDUCTION GEAR 110-120 V 50/60 Hz	1
33	7600220	REDUCTION GEAR 220-240 V 50/60 Hz	1
34	7600059	SELF LOCKING NUT, ST.STEEL, M4 - DIN 985	1
35	7793504	WASHER, ST.STEEL, Ø 4 - DIN 125	1
36	7600051	BASE CONNECTING BOX, NEBUROTOR	2
37	7600052	PIN, BRASS, SHORT	2
38	7793504	WASHER, ST.STEEL, Ø 4 - DIN 125	1
39	7600059	SELF LOCKING NUT, ST.STEEL, M4 - DIN 985	4
40	7600053	COUPLING FLANGE	1
41	7600055	SCREW, ST.STEEL, M4 x 16 - DIN 912	1
42	7600054	FLANGE, NEBUROTOR	1
43	7600056	SEEGER, ST. STEEL	1
44	7600046	FEEDING PIPE, NEBUROTOR	1
45	7650035	SOLUTION FILTER, NEBUROTOR	1

CARATTERISTICHE PRINCIPALI

NEBUROTOR EUROPA costituisce la naturale evoluzione tecnica che ha sempre caratterizzato i prodotti e le attrezzature Copyr e rappresenta quanto di meglio sia disponibile per effettuare i trattamenti di disinfestazione, disinfezione e desodorizzazione, con efficienza e in piena sicurezza.

Le caratteristiche principali sono:

- Il corpo che alloggia il motore elettrico è diviso in due parti, il che consente uno smontaggio più rapido e funzionale e rende la manutenzione facile da eseguire;
- L'innovativo regolatore di flusso (già collaudato su NEBULO) consente, grazie ad un sistema di identificazione della posizione dello spillo di regolazione (movimento a scatti), di conoscere sempre la quantità di liquido che si sta erogando (da un minimo di circa 10 cc ad un massimo di circa 200 cc al minuto, a seconda del tipo e del grado di viscosità del liquido da nebulizzare).

Altre caratteristiche:

- Struttura in materiale termoplastico resistente agli urti e agli agenti chimici;
- Potente motore elettrico;
- Micronizzazione regolata in proporzione alla quantità di liquido erogato;
- Versatilità di impiego che consente la nebulizzazione di insetticidi, disinfettanti e deodoranti;
- Gittata della nebulizzazione superiore alla gittata media dei normali nebulizzatori della stessa classe;
- Possibilità di effettuare svariati tipi di trattamento, dalla disinfestazione alla disinfezione dello spazio ambiente, grazie anche al motoriduttore che consente una rotazione a 180° o 360°;
- Possibilità di installazione, mediante staffa di supporto, sia a muro che sospeso al centro dell'area da trattare, consentendo quindi una migliore e razionale distribuzione del prodotto;
- Possibilità di temporizzazione dell'intervento di nebulizzazione;
- Maneggevolezza e facilità d'uso.

Oggi NEBUROTOR EUROPA è più che mai l'apparecchio ideale per essere impiegato all'interno allevamenti zootecnici, magazzini, depositi, molini, fabbricati rurali, industrie alimentari, e in tutti i luoghi che necessitano di un trattamento di disinfestazione, disinfezione o deodorazione.

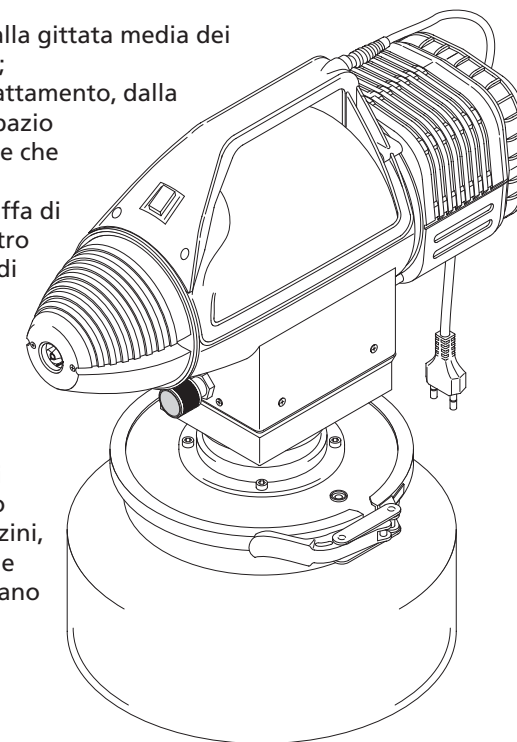

AVVERTENZE GENERALI

- Leggete attentamente queste istruzioni relative alla sicurezza, al montaggio, all'uso e alla manutenzione dell'apparecchio.
- Conservate questo manuale. Se cedete l'apparecchio ad altra persona, consegnate anche il manuale.
- Non lasciate gli elementi dell'imballaggio alla portata dei bambini.
- Non usate adattatori, prese multiple o prolunghie.
- Tenete l'apparecchio fuori della portata dei bambini.
- Usate l'apparecchio solo per lo scopo per cui è stato progettato.
- Tenete il cavo di alimentazione lontano da fonti di calore, olio, bordi taglienti e superfici ruvide. Non tiratelo per staccare la spina.
- Non usate mai l'apparecchio con mani o piedi bagnati o a piedi nudi.
- Spegnete sempre l'interruttore dopo l'uso.
- Non lasciate l'apparecchio, quando non in uso, con la spina inserita nella presa.
- **Usate sempre ricambi originali.**
- Non apportate mai modifiche all'apparecchio.
- Riponete sempre l'apparecchio in luogo asciutto e lontano da fonti di calore. Non lasciatelo mai esposto ad agenti atmosferici (pioggia, raggi solari,...).
- Seguite tutte le precauzioni che appaiono sull'etichetta posta sul contenitore del prodotto che state utilizzando. Non maneggiate parti dell'apparecchio che entrano in contatto con le formulazioni prima di averlo pulito scrupolosamente.
- Un respiratore omologato deve essere indossato da tutto il personale che viene esposto agli aerosol prodotti dall'apparecchio.
- Non nebulizzate prodotti che potrebbero contenere solventi aggressivi per le parti in plastica (esempio: cloruro di metilene).
- Non nebulizzate in presenza di fiamme libere.

SPARE PARTS

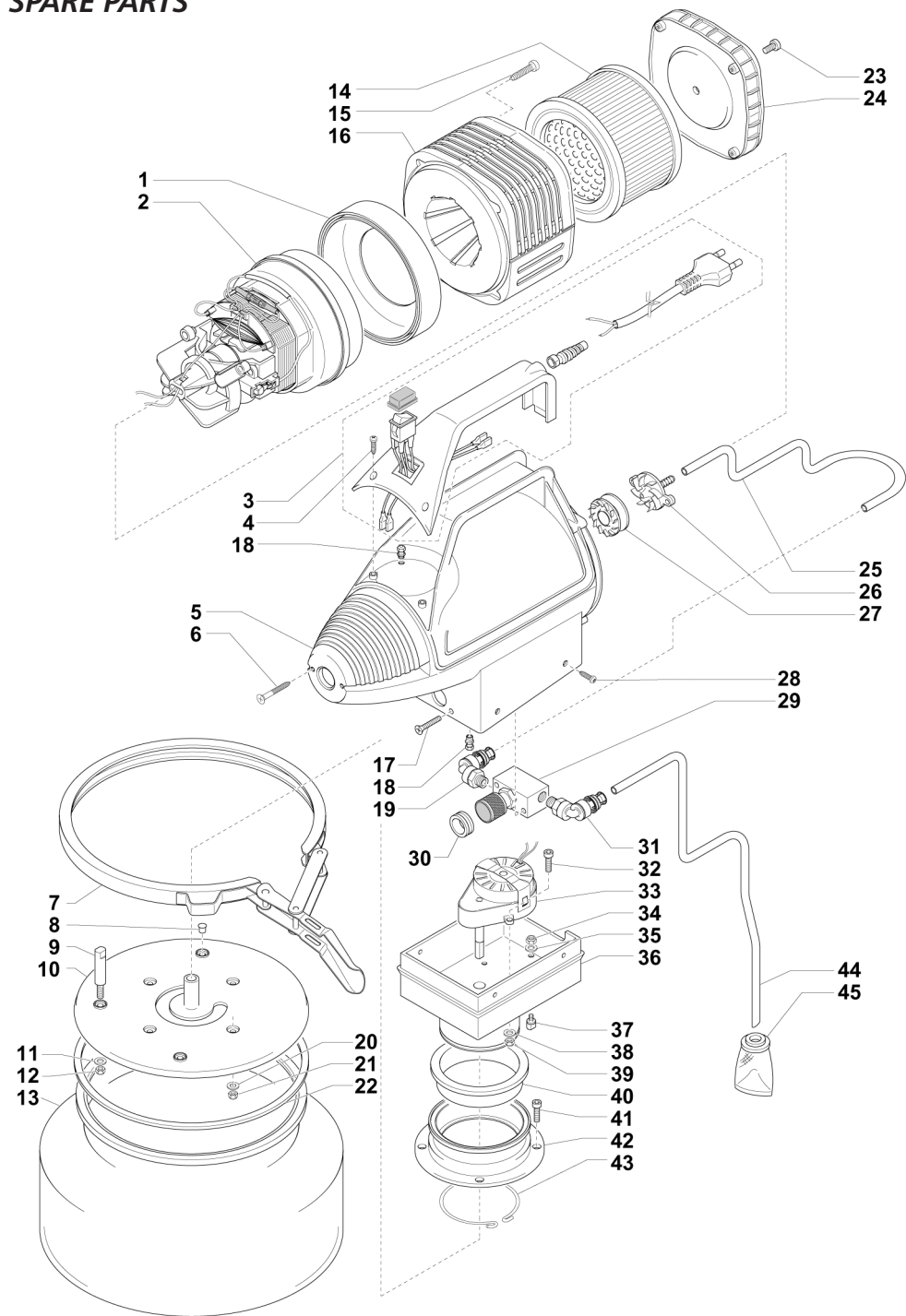

MAINTENANCE

Periodically check the cleanliness of the air filter

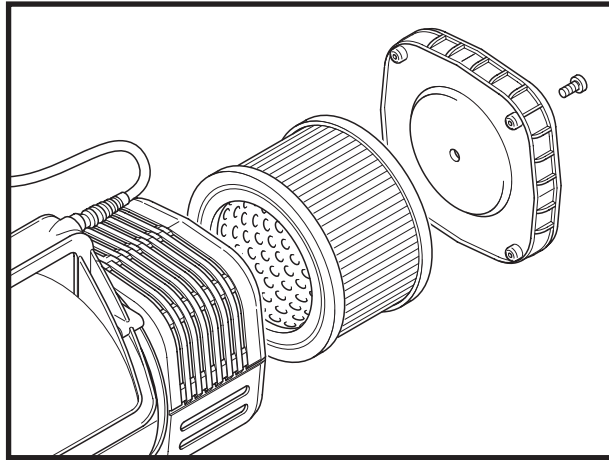

and of the suction filter.

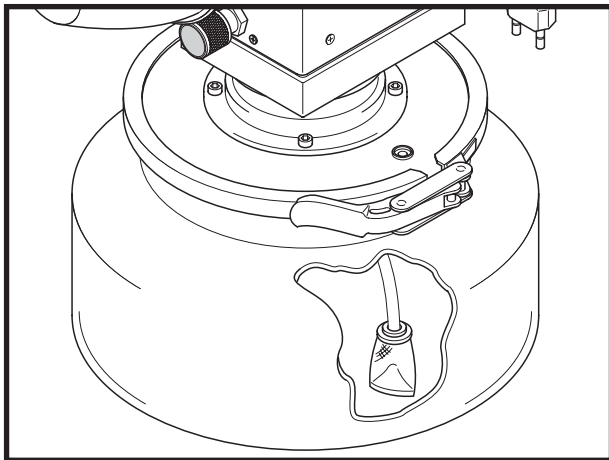

Always fog using warm water after using so to remove any residues of solution.

- Tenete sempre pulito il filtro di aspirazione posto all'interno del serbatoio (dopo l'eventuale uso con polveri bagnabili è consigliabile effettuare una nebulizzazione di pulizia con acqua tiepida o calda).
- **Verificate periodicamente la pulizia del filtro dell'aria, in quanto se il motore non aspira una giusta quantità di aria pulita, non solo la nebulizzazione non avviene in maniera corretta, ma si verifica un surriscaldamento del motore stesso che potrebbe comprometterne il funzionamento.**
- Non adoperate oggetti acuminati per pulire il foro dell'ugello.
- Non abbandonate mai l'apparecchio durante il suo funzionamento e assicuratevi che l'aria aspirata dal motore sia il più possibile priva di umidità.
- Dopo ogni trattamento pulite esternamente l'apparecchio e rimuovete l'eventuale liquido rimasto nel serbatoio.
- **Non effettuate mai nessuna operazione di manutenzione ordinaria (es. pulizia esterna, pulizia del serbatoio, ecc) se l'apparecchio è collegato ad una presa di corrente.**
- **In caso di danneggiamento del cavo di alimentazione, lo stesso deve essere sostituito solamente con la parte di ricambio reperibile presso il centro di assistenza oppure presso il costruttore dell'apparecchio. Anche l'operazione di sostituzione deve essere eseguita solamente da personale specializzato.**
- **Copyr s.p.a. declina ogni responsabilità per i danni derivanti da qualsiasi uso improprio dell'apparecchio o da apparecchi manomessi.**

ATTENZIONE

NEBUROTOR EUROPA DEVE ESSERE USATO PER LA DISPERSIONE DI PRODOTTI CHIMICI SOTTO FORMA DI AEROSOL. ALCUNI PRODOTTI CHIMICI (AD ESEMPIO INSETTICIDI E DISINFETTANTI) NECESSITANO DI UN'APPROVAZIONE O DI UNA REGISTRAZIONE DA PARTE DI VARI ORGANI GOVERNATIVI. L'USO DI ALCUNI PRODOTTI PUÒ ESSERE LIMITATO O ESSERE SOGGETTO A REGOLAMENTAZIONI PARTICOLARI.

CONFEZIONE

L'apparecchio viene consegnato imballato in una scatola di cartone. Dopo averlo tolto dalla scatola, controllatene l'integrità.

Sostituite tutte le parti dell'imballo negli appositi contenitori per la raccolta differenziata.

USO

Togliete l'anello di chiusura (5) e rimuovete il serbatoio (4) per il riempimento.



Assicuratevi che la spina (3) di alimentazione non sia collegata alla presa di corrente.



Versate il prodotto nel serbatoio (4) assicurandovi che sia pulito al fine di evitare eventuali contaminazioni con prodotti diversi tra loro.

Rimettete l'apparecchio sul serbatoio e sistemate l'anello di chiusura (se fosse necessario spostare i perni per la rotazione, vedere istruzioni a pag. 7).

Riposizionate l'apparecchio sul serbatoio e sistemate l'anello di chiusura (5).



Prima di collegare l'apparecchio ad una presa di corrente, assicuratevi che il voltaggio indicato sulla presa stessa corrisponda al voltaggio del motore dell'apparecchio, indicato sull'etichetta posizionata sul coperchio filtro; assicuratevi inoltre che l'interruttore (1) sia in posizione "OFF".



Collocate l'apparecchio nella posizione desiderata e accendete l'apparecchio portando l'interruttore (1) in posizione "ON".

Dopo alcuni secondi l'apparecchio inizierà a nebulizzare.

Regolate la quantità di prodotto da erogare per mezzo dell'apposita manopola (2) del regolatore di flusso.

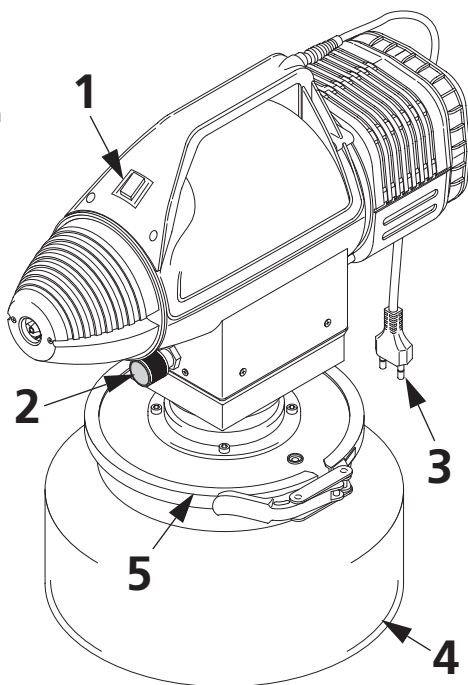

CONSUMPTION

NEBUROTOR EUROPA is fitted with a flow regulator which makes use of a system for the identification of the adjustment pin position (notch by notch movement), means that you always know exactly how much liquid is being issued, from a minimum of 10 cc to a maximum of 200 cc per minute, depending on the type and viscosity level of the liquid to be fogged.

By way of example, the table below contains the mean distribution results obtained with the pin in various positions, using both oil and water based substances.

Irrespective of the product fogged, NEBUROTOR EUROPA always produces an optimum spray with drop diameters between 1 and 30 microns. Drops of less than 10 micron account for more than 70% of the total quantity produced, and those around 20 microns are less than 10%. These dimensions enable the entire spray to reach the area, of the treatment with maximum impact on the insects.

A spray made up of excessively large drops, with diameters from 100 to 500 microns, is partly dispersed before it reaches the target and there is a waste of product even when it does come into contact with the insect. In the same way, a spray made up of drops smaller than 1 micron does not come substantially into contact with the insect targeted.

MEAN DISTRIBUTION VALUES (CC per MIN) FOR NEBUROTOR EUROPA (TEST TEMPERATURE:22°C)				
REGULATOR PIN POSITION (number of notches starting from maximum opening)	WATER Viscosity: 1.0° Engler measured at 20°C	KENYATOX Viscosity: 0,9° Engler measured at 20°C	KENYAFOG Viscosity: 4.4° Engler measured at 20°C	KENYASOL 22 Viscosity: 3.8° Engler measured at 20°C
MAXIMUM OPENING	180	200	80	85
MEDIUM OPENING (four notches)	135	150	60	65
MINIMUM OPENING (eight notches)	30	50	10	15

- Although the risk of explosion is remote, the correct procedure requires that all flames, warning lamps, etc. should be extinguished.
- All foodstuffs, plants, surfaces or other objects that could come into contact with the substance fogged should be removed, sealed off or covered.
- **Never leave the appliance unsupervised while it is operating.**
- Do not exceed the application time requested to treat the area.
- An optimum distribution rate is 30 ml of substance per minute approximately. To establish the application time, first determine the total quantity of substance to be used, in accordance with the formula below:

$$(\text{m}^3 \text{ of area to be treated}) \times (\text{ml of substance required for } 1 \text{ m}^3) = \text{ml of substance}$$

$$\frac{\text{ml of substance}}{\text{distribution in ml per minute}} = \text{distribution time in minutes}$$

- Leave the aerosol to rest for as much time as possible before aerating the treated area (preferably 2-6 hours, with a minimum limit of one hour).

L'apparecchio viene fornito con il perno per la rotazione 360° montato.

Se si desidera una rotazione di 180°, bisogna spostare il perno dalla posizione "A" alla posizione "B" e inserire il secondo perno in dotazione nella posizione "C".

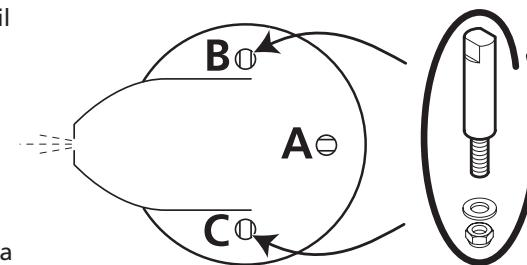

Per fare queste operazioni, levare l'anello di chiusura (5), sollevare l'apparecchio dal serbatoio e svitare il dado autobloccante del perno.

Sistemare i perni nelle nuove sedi e avvitare i dadi avendo l'accortezza di allineare i piani delle fresature come indicato in figura.

Consigliamo di rimettere i tappini copriforo nei fori liberi per evitare che eventuali impurità possano entrare nel serbatoio. Risistemare l'apparecchio sul serbatoio e riposizionare l'anello di chiusura.

CONSIGLI PER L'APPLICAZIONE

GENERALITÀ

Leggete attentamente le etichette e le istruzioni apposte sui contenitori dei prodotti che state per utilizzare.

Usate sempre un respiratore omologato ed adatto alla grandezza delle particelle ed alla formulazione che state nebulizzando.

APPLICAZIONI IN AMBIENTI CHIUSI

- In caso di utilizzo in allevamenti zootecnici, prima della messa in funzione vanno allontanati tutti gli animali eventualmente presenti.
- Isolate il più possibile l'area da nebulizzare. Chiudete porte e finestre. Spegnete qualsiasi impianto d'aerazione, ventilatore o condizionatore d'aria, quindi tenetelo spento per almeno un'ora dopo il trattamento.
- Per ottenere un risultato migliore, all'interno dell'area da trattare dovreste tenere aperte porte interne, cassette, credenze ecc. Rimuovete o sigillate tutti i contenitori per cibi che non siano chiusi.
- Anche se la possibilità di un'esplosione è remota, una corretta procedura richiede lo spegnimento di qualsiasi tipo di fiamma, lampade spia ecc.; assicurarsi che ciò avvenga.

- Allontanate, sigillate o coprite tutti gli alimenti, le piante, le superfici o altri oggetti che potrebbero venire intaccati dalla formulazione devono venire allontanati, sigillati o coperti.

- **Non lasciate mai incustodito l'apparecchio in funzione.**

- Non nebulizzate per un tempo superiore a quello necessario al trattamento dell'area.

- Il valore di una erogazione ottimale è di circa 30 ml di formulazione al minuto. Per stabilire il tempo d'applicazione, determinate prima la quantità totale di formulazione da usarsi, secondo la formula riportata di seguito:

$$(\text{m}^3 \text{ di area da trattare}) \times (\text{ml di formulazione richiesti per } 1 \text{ m}^3) = \text{ml di Formulazione}$$

$$\frac{\text{ml di formulazione}}{\text{erogazione in ml/minuto}} = \text{tempo di erogazione in minuti}$$

- Lasciate riposare l'aerosol per il maggior tempo possibile prima di areare l'area trattata (preferibilmente per 2-6 ore, mantenendo un limite minimo di 1 ora).

The unit is equipped with the stop pin, for the 360° rotation, installed.

If a 180° rotation is required, move the stop pin from the position "A" to the position "B" and insert the stop pin included with the unit, into the position "C".

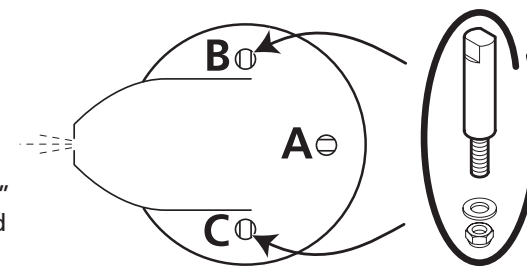

To move the pins from their position, unscrew the self locking nut, as shown on above picture.

When the stop pins are in their position, be sure to align them as shown.

We suggest to replace the black plastic hole plugs into the holes remained free, so to avoid eventual impurities entering into the tank.

Remount the unit on the tank and place again the clamp ring in the right position.

RECOMMENDATIONS ON APPLICATION

GENERAL

Read the labels and instructions on the containers of the products you use.

Always use an approved respirator suitable for the particle sizes and the substance to be fogged.

INDOOR APPLICATIONS

- In the case of usage in stables, before usage remove all animals from the area.

- Isolate the area to be fogged as long as possible. Close all doors and windows. Switch off all air conditioning systems and fans and keep them switched off for at least an hour after the end of the treatment.

- For best results, keep the internal doors, drawers and cabinets in the area to be treated open. All unsealed food containers should be removed or sealed.

PACKAGING

The appliance comes packed in a cardboard box. Check that it is in undamaged condition after removing it from the box.

Dispose of the packaging materials correctly.

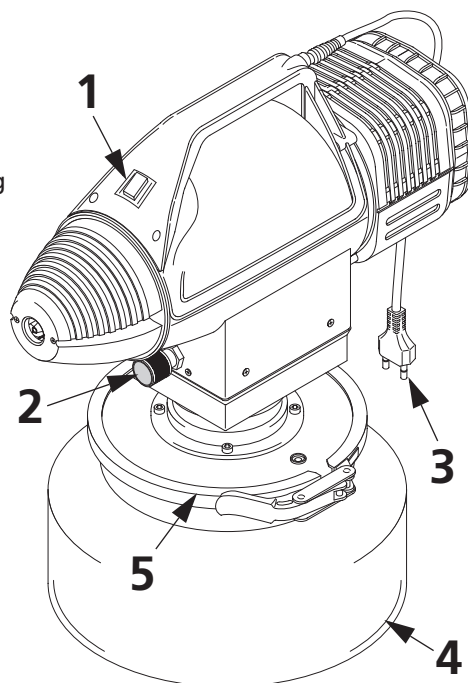

USE

Remove the closure ring (5) and remove the tank (4) for filling.



Make sure the plug (3) is disconnected from the power socket.



Pour the product into the tank (4), making sure that it is clean, to avoid contamination between different products.

Replace the appliance on the tank and return the closure ring (5) to its position (if necessary, move the stop pins for the rotation as described on page 7).



Before connecting the appliance to a power socket, make sure that the voltage indicated on the socket is the same as that of the motor, as shown on the label attached to the filter cover. Also make sure that the switch (1) is set to the OFF position.



Considering the angle of rotation (180° or 360°), point the unit nozzle in the fogging direction and place the switch (1) to the ON position.

After few seconds, the unit will start to fog and rotate.

Adjust the quantity of product to be distributed using the flow regulator knob (2).

DATI DI CONSUMO

NEBUROTOR EUROPA è munito di un regolatore di flusso che, grazie ad un sistema di identificazione della posizione dello spillo di regolazione (movimento a scatti), consente di conoscere sempre la quantità di liquido che si sta erogando, che varia da un minimo di circa 10 cc ad un massimo di circa 200 cc al minuto, a seconda del grado di viscosità del liquido da nebulizzare.

A titolo di esempio, riportiamo nella tabella che segue i risultati medi di erogazione ottenuti con lo spillo nelle diverse posizioni, utilizzando sia formulati a base oleosa, che acqua.

Indipendentemente dal prodotto nebulizzato, NEBUROTOR EUROPA produce sempre una nebbia ottimale, perchè formata da goccioline con diametro compreso tra 1 e 30 micron: più precisamente, quelle al di sotto dei 10 micron rappresentano oltre il 70% della quantità totale prodotta, mentre quelle intorno ai 20 micron sono meno del 10%. Queste dimensioni permettono al getto di arrivare completamente sull'area da trattare, con il massimo impatto sull'insetto.

Invece, un getto formato da goccioline troppo grosse, con diametro da 100 a 500 micron, va in parte perduto prima di arrivare al bersaglio e, anche quando avviene il contatto con l'insetto, si ha spreco di prodotto. Altresì, un getto con goccioline di diametro inferiore a 1 micron non viene sostanzialmente in contatto con l'insetto bersaglio.

VALORI MEDI DI EROGAZIONE (CC/MIN) NEBUROTOR EUROPA (TEMPERATURA DI PROVA: 22° C)				
POSIZIONE SPILLO DEL REGOLATORE (numero scatti a partire dalla massima apertura)	ACQUA viscosità: 1,0° Engler misurata a 20° C	KENYATOX viscosità: 0,9° Engler misurata a 20° C	KENYAFOG viscosità: 4,4° Engler misurata a 20° C	KENYASOL 22 viscosità: 3,8° Engler misurata a 20° C
MASSIMA APERTURA	180	200	80	85
MEDIA APERTURA (4° scatto)	135	150	60	65
MINIMA APERTURA (8° scatto)	30	50	10	15

MANUTENZIONE

Controllate periodicamente la pulizia del filtro dell'aria

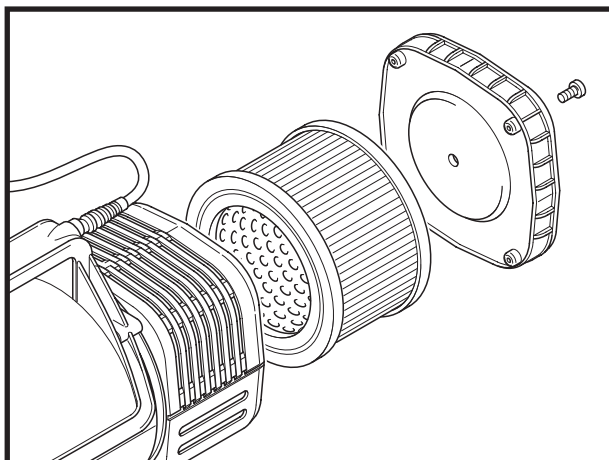

e del filtro di aspirazione.

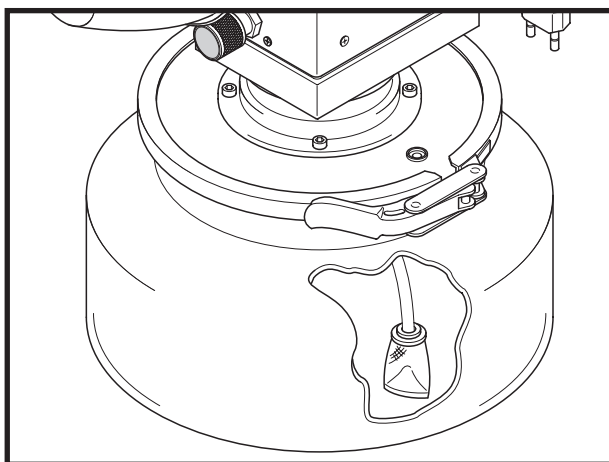

Dopo l'uso effettuate una nebulizzazione con acqua calda per rimuovere eventuali residui di soluzione.

- Periodically check the cleanliness of the air filter. If the motor does not breathe a sufficient quantity of clean air, the fogging operation will be inefficient and the motor will overheat and could suffer damage.
- Do not use sharp pointed objects to clean the hole of the nozzle.
- Never leave the appliance while it is operating, and make sure that the air breathed by the motor is as dry as possible.
- After each treatment, clean the outside of the appliance and remove any liquid left in the tank.
- **Never carry out maintenance operations (outside cleaning, tank cleaning, etc) if the appliance is connected to a power socket.**
- **In the event of damage to the power cable, this should be replaced only with the spare part available from the assistance centre or manufacturer. The cable replacement operation should be carried out by skilled personnel.**
- Copyr s.p.a. declines any responsibility for damage caused by incorrect use of the appliance or as a result of tampering with it.

IMPORTANT

NEBUROTOR EUROPA IS TO BE USED FOR THE DISTRIBUTION OF CHEMICAL PRODUCTS IN AEROSOL FORM. SOME CHEMICAL PRODUCTS (FOR EXAMPLE INSECTICIDES AND DISINFECTANTS) REQUIRE APPROVAL OR REGISTRATION BY VARIOUS GOVERNMENT BODIES. THE USE OF SOME PRODUCTS MAY BE RESTRICTED BY OR SUBJECT TO SPECIAL REGULATIONS.

GENERAL INFORMATION

- Read these instructions on the safety, assembly, use and maintenance of the appliance carefully.
- Keep this manual. If the appliance is transferred, give the manual to the new owner.
- Do not leave the packaging materials within the reach of children.
- Do not use adapters, multiple sockets or extension leads.
- Keep the appliance out of the reach of children.
- Use the appliance only for the purpose it was designed for.
- Keep the power supply cable away from heat sources, oil, sharp edges and rough surfaces. Do not pull the cable to remove the plug.
- Never use the appliance with wet hands or feet or with bare feet.
- Always switch off after use.
- Do not leave the plug in the socket when the appliance is not in use.
- **Always use original spare parts.**
- Never modify the appliance.
- Always store the appliance in a dry place, far from heat sources. Never leave it exposed to the elements (rain, sunlight, etc).
- Take all the precautions set out on the labels of the products you are using. Do not handle the parts of the appliance that come into contact with the substances before cleaning the appliance thoroughly.
- All personnel exposed to the aerosols produced by the appliance should wear approved respirators.
- Do not fog products containing aggressive solvents that could damage the plastic parts (such as methylene chloride).
- Do not fog near naked flames.
- Always keep the suction filter inside the tank clean. After use with wettable powders that can be dampened, we advise fogging with warm water to clean the appliance.
- The appliance is not to be used by children or persons with reduced physical, sensory or mental capabilities, or lack of experience and knowledge, unless they have been given supervision or instruction.
- Children should be supervised to ensure that they do not play with the appliance.

PARTI DI RICAMBIO



TABELLA PARTI DI RICAMBIO

POS.	CODICE	DESCRIZIONE	N°
1	7650013	GUARNIZIONE MOTORE	1
2	7612240	MOTORE NEBUROTOR COMPLETO 220-240 V 50/60 Hz	1
3	7600140	MANICO NEBULO/NEBUROTOR COMPLETO	1
4	7650012	VITE 3,5 x 10 - PLASTITE 45 - TORX	2
5	7600610	CORPO NEBUROTOR	1
6	7703035	VITE 3 x 35 INOX PLASTITE 45	2
7	7600036	ANELLO DI CHIUSURA	1
8	7600074	COPRIFORO - HEYCO DP 187	2
9	7600057	PERNO C4 LUNGO	1
10	7600058	COPERCHIO NEBUROTOR	1
11	7793504	RONDELLA Ø 4 INOX - DIN 125	1
12	7600059	DADO AUTOBLOCCANTE INOX M4 - DIN 985	1
13	7600039	SERBATOIO NEBULO/NEBUROTOR	1
14	7600003	FILTRO ARIA 108 x 75 x 64	1
15	7703520	VITE 3,5 x 20 - UNI 9707	4
16	7650004	SUPPORTO FILTRO ARIA	1
17	7725320	VITE T.R.S. M3 x 20 INOX - DIN 965	2
18	7600014	PRESSACAVO - C4/42	2
19	7650024	RACC. A GOMITO GCK-1/8" PK-4-KU	1
20	7793504	RONDELLA Ø 4 INOX - DIN 125	4
21	7600059	DADO AUTOBLOCCANTE INOX M4 - DIN 985	4
22	7650098	GUARNIZIONE SERBATOIO VITON	1
23	7600001	VITE INOX M6 x 12 - DIN 7985	1
24	7650002	COPERCHIO FILTRO ARIA	1
25	7600023	TUBO DI ALIMENTAZIONE NEBULO/NEBUROTOR	1
26	7600020	UGELLO	1
27	7600015	DIFFUSORE	1
28	7703995	VITE 3,9 x 9,5 - UNI 7981	4
29	7670025	REGOLATORE DI FLUSSO NEBUROTOR	1
30	7670026	GUARNIZIONE DI COPERTURA	1
31	7650024	RACC. A GOMITO GCK-1/8" PK-4-KU	1
32	7600055	VITE T.C.C.E. INOX M4 x 16 - DIN 912	2
33	7600220	MOTORIDUTTORE 220 - 240 V 50/60 Hz	1
34	7600059	DADO AUTOBLOCCANTE INOX M4 - DIN 985	1
35	7793504	RONDELLA Ø 4 INOX - DIN 125	1
36	7600051	SCATOLA DI SUPPORTO NEBUROTOR	1
37	7600052	PERNO C4 CORTO	1
38	7793504	RONDELLA Ø 4 INOX - DIN 125	2
39	7600059	DADO AUTOBLOCCANTE INOX M4 - DIN 985	2
40	7600053	BRONZINA ACCOPPIAMENTO	1
41	7600055	VITE T.C.C.E. INOX M4 x 16 - DIN 912	4
42	7600054	FLANGIA NEBUROTOR	1
43	7600056	ANELLO SEEGER ACCIAIO INOX	1
44	7600046	TUBO DI ALIMENTAZIONE NEBUROTOR	1
45	7650035	FILTRO DI ASPIRAZIONE NEBUROTOR	1

MAIN FEATURES

NEBUROTOR EUROPA is an example of the natural technical evolution that has always been a typical feature of Copyr products and equipment, and is the ideal tool for safe and effective pest control, disinfectant and deodorizing treatments.

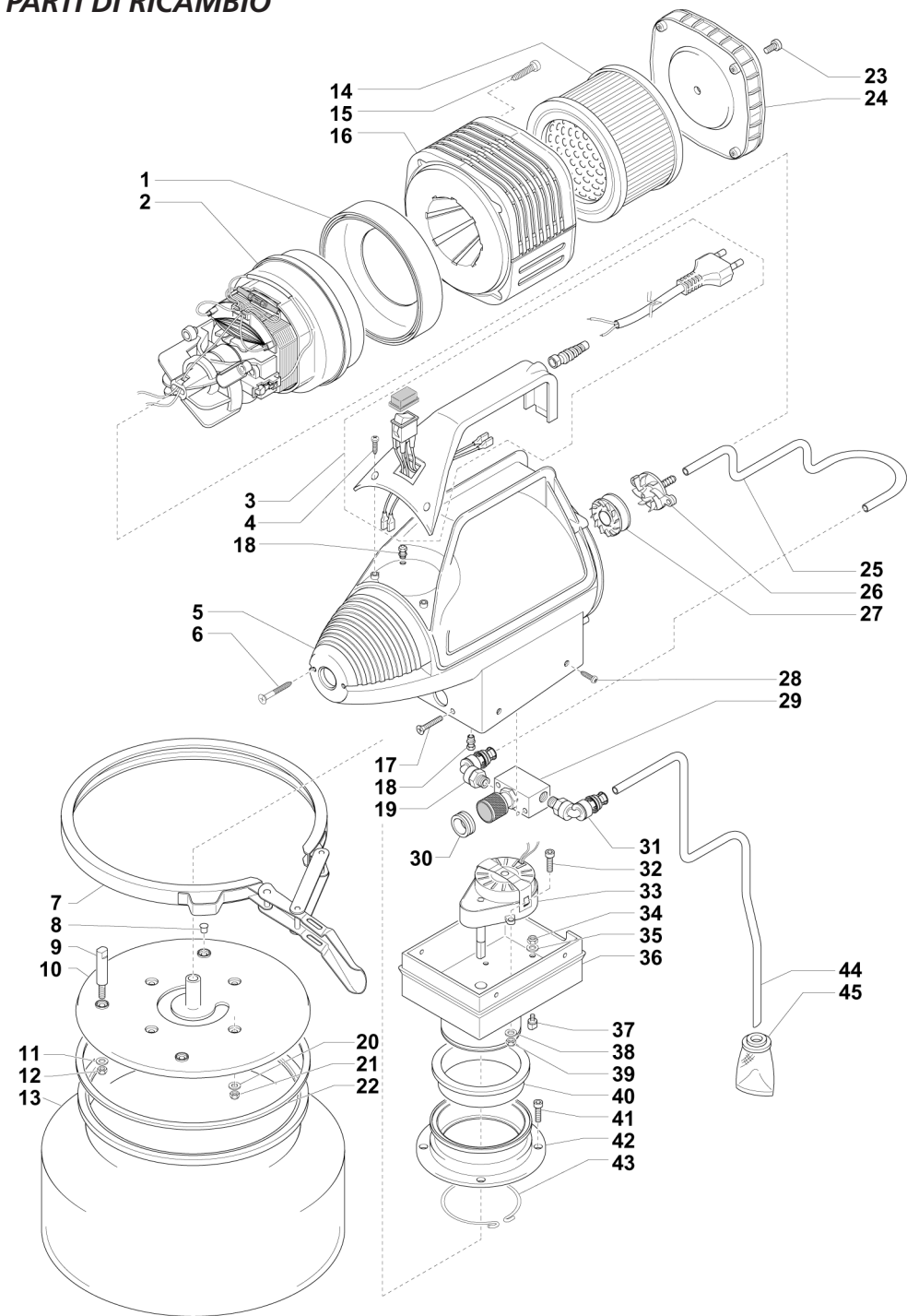
The main features are:

- The body containing the electric motor is divided into two parts, for speed of dismantling, greater practicality and ease of maintenance.
- The innovative flow regulator (already tried and tested on NEBULO), which makes use of a system for the identification of the adjustment pin position (notch by notch movement), means that you always know exactly how much liquid is being issued, from a minimum of 10 cc to a maximum of 200 cc per minute, depending on the type and viscosity level of the liquid to be fogged.

Other features:

- Shock and chemical resistant thermoplastic structure;
- Powerful electric motor;
- Micronisation regulated in proportion to the amount of liquid issued;
- Versatility, with the possibility of fogging insecticide, disinfectant and deodorant;
- Above average fogging output compared to other machines in the same class;
- The possibility of accomplishing the most varied types of treatment, from disinfestation to disinfection of the environment, thanks also to the gearmotor which allows from 180° to 360° rotation.
- The possibility of installation against the wall or at the centre of the area to be treated by using a support bracket, therefore providing an improved and rational distribution of the product.
- The possibility of timing the fogging operation.
- Manageable and easy to use.

Today more than ever, NEBUROTOR EUROPA is the ideal appliance for use in stables, warehouses, mills, food storage areas, canteens, communities, and any other location that requires pest control, disinfectant and deodorizing treatments.

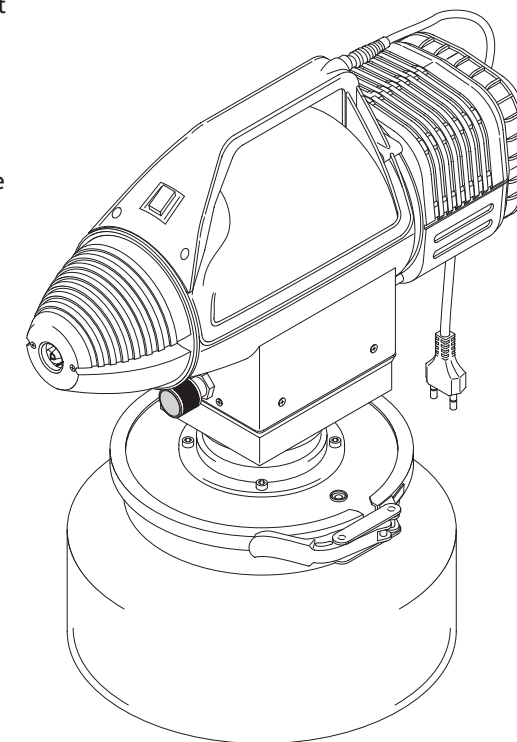

IDENTIFICATION OF THE APPLIANCE TECHNICAL SPECIFICATIONS

For any information, or when contacting Copyr s.p.a., always quote the serial number and the information set out in the identification plate of the appliance.

The appliance operates on alternating current. Check the correct power rating from the identification plate.

N.B. IF VOLTAGE AND FREQUENCY RATINGS OTHER THAN THOSE INDICATED ARE USED, THE APPLIANCE MAY SUFFER SERIOUS DAMAGE AND FAIL TO OPERATE CORRECTLY.

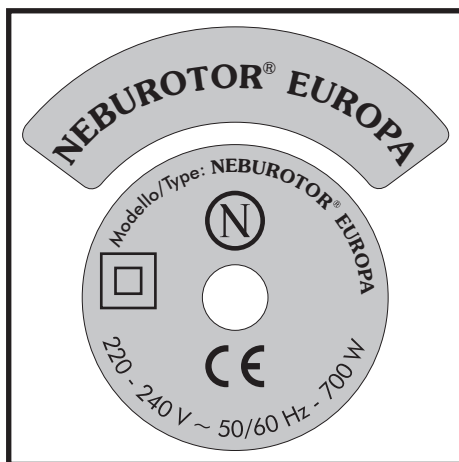

Technical Specifications

Type	Electric, rotating, cold fogger	
Motor	Electric, voltage ratings available: 220-240 V, 50/60 Hz. 110-120 V, 50/60 Hz.	
Power rating	700 W	
Tank capacity	4 litres	
Output capacity	10 to 200 cc per minute (varies according to the viscosity of the liquid – see page 9)	
Weight when empty	3,9 kg	
Dimensions	Length	35 cm
	Height	40 cm
	Tank diameter	25 cm

CERTIFICATO DI GARANZIA

Questo apparecchio è coperto da GARANZIA per la durata di 2 anni dalla data della bolla di consegna al nostro cliente, concessionario e/o rivenditore.

Durante tale periodo Copyr s.p.a. provvederà gratuitamente alle riparazioni delle parti di fabbricazione risultate difettose, a giudizio insindacabile dell'Ufficio Tecnico, escludendo quindi tutti i vari danneggiamenti dovuti a trasporto, manipolazione, manomissione, uso improprio, errata installazione, uso di prodotti non consigliati, ecc. ed addebitando il costo della sola mano d'opera.

L'apparecchio che necessita di riparazioni dovrà pervenire a Copyr s.p.a. con una nota specificante la natura del guasto e una copia del certificato di GARANZIA allegata.

Le spese di spedizione sono a completo carico dell'acquirente sia in arrivo che in partenza.

Comunque, prima di effettuare la spedizione dell'apparecchio guasto, si consiglia, nell'interesse del cliente stesso, di contattare il nostro Ufficio Tecnico al fine di poter concordare nella maniera migliore tempi e modi della riparazione.

Tale garanzia non implica alcun obbligo di risarcimento da parte di Copyr s.p.a. per danni subiti da persone o cose, direttamente o indirettamente derivanti dall'installazione e dall'uso di questo apparecchio.

Copyr s.p.a.

CONTENTS

	pag.
HOW TO USE THIS MANUAL	1
IDENTIFICATION OF THE APPLIANCE TECHNICAL SPECIFICATIONS.....	2
MAIN FEATURES	3
GENERAL INFORMATION	4-5
PACKAGING.....	6-7
RECOMMENDATIONS ON APPLICATION	7-8
CONSUMPTION FIGURES	9
MAINTENANCE	10
SPARE PARTS	11
TABLE OF SPARE PARTS	12
CERTIFICATE OF GUARANTEE.....	13

HOW TO USE THIS MANUAL

These instructions contain all the information necessary for the use of the appliance, complete with diagrams, including receipt, use, start-up, maintenance, cleaning, as well as all the safety precautions to be taken throughout the lifetime of the appliance.

For ease of consultation, the contents are divided up by subject.

The appliance is built in accordance with the European directives 89/336/EEC, 93/68/EEC and relative updates, and presents no risk for the operator if used as described in these instructions supplied by Copyr s.p.a., provided the safety devices are kept in efficient working order at all times.

Copyr s.p.a. declines any responsibility in the event of modifications to the machine or operations carried out contrary to the contents of these instructions, that might cause damage to persons, property or the environment.

Due to the continuous technological development of the products, the technical information contained in this manual might change without notice.

Copyr s.p.a. trusts that you will be fully satisfied with the performance of the new appliance.

It is forbidden to copy this publication in whole or in part without the explicit written authorisation of Copyr s.p.a., which reserves all rights to it.

Definition of the symbols used



The CE mark indicates that the appliance conforms with the EC directives.



Consult this instruction and maintenance manual carefully before carrying out any operations on the appliance.



General warning, risk of danger or possibility of damaging the appliance, pay particular attention to the words that follow this symbol.



Risk of electrical danger. The words that follow refer to conditions that could become dangerous. Follow the instructions carefully.



Use individual protection equipment suitable for the materials fogged by the appliance.



Maintenance and/or checking operations requiring particular caution or the intervention of a specialist operator or the manufacturer.