



# COMUNE DI PALERMO

RAGIONERIA GENERALE  
SERVIZIO ECONOMATO ED APPROVVIGIONAMENTI  
Via Roma n. 209  
90133 Palermo

Lotto n. 7

## CAPITOLATO D'ONERI PER LA FORNITURA DI:

### N. 2 VEICOLI DOTATI DI MEZZI TECNOLOGICI E DI SISTEMA DI VIDEO CONTROLLO PER IL CORPO DI POLIZIA MUNICIPALE

IMPORTO A BASE D'ASTA € 123.966,94 OLTRE IVA(21%)

#### ART. 1) - OGGETTO DELLA FORNITURA E DESCRIZIONE

- N. 1 Veicolo allestito a laboratorio mobile per il Corpo di Polizia Municipale con le caratteristiche tecniche e munito di sistemi e/o mezzi tecnologici di cui all'allegata scheda tecnica "A".

Il presente veicolo, di colore bianco, dovrà essere fornito con allestimento civetta ed immatricolato con targa standard.

- N. 1 Veicolo allestito a laboratorio mobile per il Corpo di Polizia Municipale munito di mezzi tecnologici e sistema di video controllo come descritto nell'allegata scheda tecnica "B".

Il presente veicolo dovrà essere fornito nei colori d'istituto (bianco), sulle fiancate laterali, sul cofano motore e nella parte posteriore dovrà essere riportato, in colore bianco fluorescente su fondo azzurro chiaro, il logo "POLIZIA MUNICIPALE" (Decreto Assessorato Regionale EE.LL. 17/04/1996 pubblicato sulla G.U.R.S. n. 25 del 18/05/1996) ed immatricolato con targa personalizzata Polizia Locale.

La ditta aggiudicataria ha in esclusiva la fornitura dei mezzi di cui al presente appalto. La fornitura dei veicoli, completi degli allestimenti richiesti, avverrà in unica soluzione a seguito di ordinativo emesso dall'Ufficio Affari Generali del Corpo di Polizia Municipale. Tutte le spese inerenti i costi di immatricolazione, messa in strada nonché il disbrigo delle pratiche sono a totale carico della Ditta aggiudicataria.

#### Art. 2) - TERMINI DI CONSEGNA

I veicoli dovranno essere consegnati, entro 150 giorni (centocinquanta) lavorativi dalla data di ricezione dell'ordinativo.

I veicoli dovranno essere consegnati, franco di ogni spesa, in Palermo, presso l'Autoparco del Corpo di P.M., sito in via Carlo Amore n. 4, entro i termini previsti, con esattezza e rispondenza qualitativa e quantitativa all'ordinativo predisposto dall'Ufficio Affari Generali e dovrà essere corredato dei relativi documenti (carta di circolazione, libretti di istruzione, uso e manutenzione, etc.).

La consegna dovrà avvenire nelle giornate dal Lunedì al Venerdì dalle ore 8,00 alle ore 13,00.

#### Art. 3) - SPOSTAMENTO DEI TERMINI DI CONSEGNA

Qualsiasi motivo di differimento dei termini di consegna, sostenuto da cause di forza maggiore, deve essere debitamente comprovato con valida documentazione ed accettato dall'Amministrazione.



# COMUNE DI PALERMO

## RAGIONERIA GENERALE

### SERVIZIO ECONOMATO ED APPROVVIGIONAMENTI

Via Roma n. 209  
90133 Palermo

La Ditta, in tali casi, deve effettuare formale comunicazione all'Amministrazione entro 3 (tre) giorni dal verificarsi dell'evento.

In mancanza o in caso di ritardo della comunicazione, nessuna causa di forza maggiore potrà essere invocata a giustificazione di eventuali ritardi rispetto ai termini di consegna stabiliti.

Qualunque fatto dell'Amministrazione che obbligasse la Ditta a sospendere o ritardare la fornitura potrà costituire valido presupposto per il differimento dei termini di consegna.

In tali casi, in mancanza di comunicazione al riguardo da parte dell'Amministrazione, la ditta potrà richiedere tempestivamente il differimento dei termini di consegna non appena a conoscenza dei fatti alla base della sospensione o del ritardo.

La presentazione di domande intese ad ottenere il differimento dei termini, la modificazione di clausole o, in generale, l'inoltro di comunicazioni e chiarimenti, non producono l'interruzione dei termini contrattuali stabiliti dal presente capitolato.

#### **ART. 4) - PENALITÀ**

Ove nel termine prescritto la Ditta non proceda all'esecuzione della fornitura, la penale per ritardata consegna sarà pari, in misura giornaliera, all'1 per mille dell'ammontare netto contrattuale e comunque complessivamente non superiore al 10%.

#### **ART. 5) - COLLAUDO**

Qualora la fornitura, in tutto o in parte, non risultasse conforme a quanto indicato nel presente capitolato speciale, l'Amministrazione inviterà la ditta ad integrare e/o a sostituire la fornitura, fissando un termine non superiore a gg. 30 lavorativi per l'adempimento ed applicherà la penale di cui all'art. 4 punto 2) in danno della Ditta.

Si riconosce il diritto all'Amministrazione Comunale di esaminare il prodotto consegnato e di contestarlo entro i 30 gg. successivi alla consegna stessa; l'esame avverrà presso officine specializzate a cura dell'Amministrazione comunale e, in caso di esito negativo, a spese della Ditta aggiudicataria.

#### **ART. 6) - ASSUNZIONE DI RESPONSABILITÀ**

La ditta assume ogni responsabilità per i casi d'infortuni e danni arrecati all'Amministrazione e/o terzi in dipendenza di negligenza o colpa, anche lieve, nella esecuzione degli adempimenti scaturenti dal contratto.

#### **ART. 7) - RISOLUZIONE DEL CONTRATTO**

Si applicheranno, comunque, le disposizioni previste dagli articoli da 135 a 140 del D.Lgs. n. 163 del 12 aprile 2006 e s.m.i..

Al fine del computo del ritardo di consegna, non si terrà conto del periodo 20 dicembre – 8 gennaio nonché dell'intero mese di agosto.

Gli importi delle penali, eventualmente applicate nei modi sopra descritti, saranno trattenuti sull'ammontare della fattura ammessa a pagamento.

In caso di decesso dell'appaltatore, l'Amministrazione ha la facoltà di continuare il contratto con gli eredi o di recedere ai sensi dell'art. 1674 del CC.



# COMUNE DI PALERMO

## RAGIONERIA GENERALE

### SERVIZIO ECONOMATO ED APPROVVIGIONAMENTI

Via Roma n. 209  
90133 Palermo

L'Amministrazione risolverà il contratto in caso di fallimento dell'appaltatore.  
In caso di risoluzione si procederà all'incameramento della cauzione definitiva, con diritto al risarcimento degli eventuali danni.

#### **ART. 8) - OBBLIGHI DELLA DITTA AGGIUDICATARIA**

La Ditta è sottoposta a tutti gli obblighi verso i propri dipendenti risultanti dalle disposizioni legislative e regolamentari vigenti in materia di lavoro e di assicurazioni sociali ed assume a proprio carico tutti gli oneri relativi, esonerando l'Amministrazione Comunale da ogni e qualsiasi responsabilità al riguardo.

#### **Art.9) - FATTURAZIONE**

La fatturazione avverrà in base al prezzo praticato in sede di gara (prezzo di aggiudicazione) a seguito dell'ordinativo di fornitura ed a consegna ultimata.

Nel detto prezzo si intendono compresi e compensati tutti gli oneri scaturenti dalla fornitura oggetto della presente gara (trasporto, consegna, etc..).

Il prezzo (I.V.A. esclusa) si intende offerto dalla Ditta aggiudicataria, in base a calcoli di propria convenienza, a proprio rischio e si intende quindi invariabile ed indipendente da qualsiasi eventualità. La Ditta aggiudicataria, pertanto, non avrà diritto a pretendere alcun sovrapprezzo di qualsiasi natura, per qualsiasi causa o per sfavorevoli circostanze durante il corso della fornitura.

Rimane quindi esclusa anche la revisione prezzi.

#### **ART.10) - PAGAMENTO**

I pagamenti avverranno con le modalità ed entro i vigenti termini di legge, fermo restando che non si procederà ai suddetti pagamenti nelle ipotesi previste negli articoli n. 4 e 5 del Regolamento di esecuzione ed attuazione del D.Lgs. 12 Aprile 2006, n. 163, recante "**Codice dei Contratti Pubblici relativi a lavori, servizi e forniture in attuazione delle direttive 2004/17/CE e 2004/18/CE**". Le spese scaturenti dai bonifici sono a totale carico del beneficiario del bonifico medesimo. I suddetti termini di legge decorreranno dalla data del verbale redatto in contraddittorio tra la ditta aggiudicataria ed i tecnici del Corpo di Polizia Municipale.

La fattura dovrà essere intestate al Comune di Palermo – Corpo di Polizia Municipale.

L'Amministrazione non assume alcuna responsabilità per i pagamenti eseguiti o fatti eseguire all'Amministratore Procuratore o Dirigente decaduto, qualora la decadenza non sia tempestivamente comunicata all'Amministrazione.

#### **ART. 11) – SUB-APPALTO**

Il subappalto, di cui all'articolo 118 del "Codice dei contratti" e dell'articolo 170, comma 3, periodo 1 e 2, del Regolamento di esecuzione ed attuazione del D. Lgs 12 aprile 2006 n. 163, è **vietato**.



# **COMUNE DI PALERMO**

## **RAGIONERIA GENERALE**

### **SERVIZIO ECONOMATO ED APPROVVIGIONAMENTI**

*Via Roma n. 209*  
*90133 Palermo*

#### **ART. 12) - CONTROVERSIE**

Per qualsiasi controversia la ditta non potrà sospendere la fornitura, né rifiutarsi di dare esecuzione alle disposizioni dell'Amministrazione, ma potrà fare le proprie riserve. Sulle riserve si pronuncerà l'Amministrazione le cui decisioni dovranno essere notificate alla ditta.

#### **ART. 13) - FINANZIAMENTO**

Il finanziamento della spesa necessaria per l'acquisto dei materiali previsti nella presente gara avverrà tramite l'utilizzo di fondi del Bilancio comunale.

Tutte le comunicazioni ufficiali avranno luogo mediante raccomandata A/R o trasmissione fax.

Ulteriori informazioni potranno essere richieste all'Ufficio Economato ed Approvvigionamenti sito in via Roma 209 Palermo .

#### **ART. 14) – NORME DI RINVIO E CONTROVERSIE**

Per quanto non previsto nel presente Capitolato valgono le norme di cui al D.L.gs. 163/06 e s.m. ed integrazioni e al Regolamento di esecuzione ed attuazione del D. Lgs 12 aprile 2006 n. 163, recante " Codice dei contratti pubblici relativi a lavori, servizi e forniture in attuazione delle direttive 2004/17/CE e 2004/18/CE" e s.m. ed integrazioni nonché ad ogni altra disposizione di Legge.

Per qualsiasi controversia il foro competente sarà quello di Palermo.

La Ditta aggiudicataria dovrà eleggere domicilio legale in Palermo.



# COMUNE DI PALERMO

## RAGIONERIA GENERALE

### SERVIZIO ECONOMATO ED APPROVVIGIONAMENTI

Via Roma n. 209  
90133 Palermo

#### SCHEDA TECNICA N.1

(Allegato "A")

#### Caratteristiche tecniche della fornitura N. 1

N. 1 Veicolo (furgone) allestito a laboratorio mobile per il Corpo di Polizia Municipale con le caratteristiche tecniche e munito di sistemi e/o mezzi tecnologici di cui alla presente scheda tecnica allegato "A" composta da N. 10 pagine.

Il presente veicolo, di colore bianco, dovrà essere fornito con all'allestimento civetta ed immatricolato con targa standard.

#### **Caratteristiche veicolo:**

- furgone conducibile con patente di categoria B, con porta laterale destra scorrevole lastrata e porte posteriori a battenti, lastrate, con apertura a 180°;
- paratia divisoria di guida/ vano di carico interamente lastrata;
- posti a sedere n.3
  - ✓ Dimensioni complessive:
- lunghezza 4.800 mm +\_ 5%
- larghezza (al netto degli specchietti retrovisori 1900 mm+\_ 5%)
- Altezza 2000 mm+\_ 5%
  - ✓ Dimensioni zona carico
    - lunghezza 2400 mm+\_ 5%;
    - larghezza 1650 mm+\_ 5%
    - larghezza minima tra passa ruote >\_ 1250 mm+\_ 5%

#### Motore :

alimentazione: BiFuel (benzina-gpl)

Classe ambientale: euro 5/6;

Cilindrata : 2000 cm cubici +/- 5%;

Potenza max maggiore o uguale a 80 KW

#### Trasmissione:

Cambio manuale maggiore o uguale a 5 marce avanti + retromarcia

Trazione anteriore

#### Impianto frenate:

Freni a disco sulle 4 ruote - Dotazione sistema ABS

#### Aspetto esterno:

verniciatura colore bianco

#### Interni:

rivestimento sedili in tessuto

#### **Accessori:**

- radio con lettore CD e n. 2 o più altoparlanti;
- navigatore satellitare;



# COMUNE DI PALERMO

## RAGIONERIA GENERALE

### SERVIZIO ECONOMATO ED APPROVVIGIONAMENTI

Via Roma n. 209  
90133 Palermo

- fendinebbia;
- idroguida o servosterzo;
- antifurto;
- localizzatore satellitare GPS;
- Airbag conducente e passeggeri;
- Sensori di parcheggio;
- Alzacristalli elettrici;
- Chiusura centralizzata con telecomando;
- Specchietti retrovisori a comando elettronico;
- Climatizzatore;
- ruota di scorta;
- tappetini;
- triangolo ad alta visibilità;
- doppia chiave di avviamento;
- estintore;

#### **Allestimento veicolo – descrizione tecnica**

##### a) dotazioni e accessori da posizionarsi nel vano motore del veicolo

- sistema elettronica bitonale omologata -suono polizia- di potenza maggiore o uguale a 100W, installata in posizione idonea a trasmettere il suono verso l'esterno del veicolo. L'interruttore di accensione/spegnimento sirena dovrà essere collocato in posizione occultata all'interno della cabina di guida del veicolo (posizione da concordarsi al momento dell'allestimento del veicolo);

##### b) dotazioni ed accessori da posizionarsi all'esterno del veicolo:

- Presa esterna di corrente 230 V, per alimentazione prese 230 V posizionate all'interno del veicolo e ricarica batteria ausiliaria, a norma CE, posizionata sul fianco sinistro del mezzo, dotata di sportello di protezione ed opportunamente contrassegnata da segnale di alta tensione. La presa dovrà essere posta sotto salvavita ( cfr. descrizione impianto elettrico);
- Calotta di tipologia "per alloggiamento gruppo frigoriferi", collegata sul tetto del veicolo in posizione centrale, atta ad occultare al proprio interno n. 3 telecamere (cfr. descrizione attrezzature tecniche), posizionate in modo da permettere riprese a 360° dell'area attorno al mezzo;

##### c) dotazioni ed accessori da posizionarsi nella zona laboratorio:

- Pavimentazione in multistrato con rivestimento vinilico omogeneo, di facile pulizia e manutenzione, in grado di garantire un'elevata sicurezza antiscivolo ed un'elevata resistenza al fuoco, all'usura e all'abrasione;
- Pennellatura di rivestimento pareti interne, porte posteriori e tetto del vano, in laminato plastico, con coibentazione termica ed in sonorizzazione acustica 8 materiali e colore da definirsi al momento dell'allestimento);
- Apertura realizzata nella paratia divisoria cabina di guida/vano laboratorio in posizione non visibile dall'esterno, tale da permettere un'adeguata circolazione dell'aria tra i due vani;
- Arredamento interno del vano così composto:



# COMUNE DI PALERMO

## RAGIONERIA GENERALE

### SERVIZIO ECONOMATO ED APPROVVIGIONAMENTI

Via Roma n. 209  
90133 Palermo

-piano scrivania angolare ad "L" avente superficie in laminato plastico ad elevata resistenza all'usura, agli urti e all'abrasione, di facile pulizia e manutenzione, colore da concordare al momento dell'allestimento, posto a contatto con la parete sinistra del mezzo per l'intera lunghezza del vano e con le porte posteriori per l'intera larghezza, avente profondità 55 cm, privo di spigoli " vivi";

-mobiletto dotato di n.3 cassette provvisti di serratura e vano per alloggiamento personal computer, in laminato plastico ad elevata resistenza agli urti e all'abrasione, di colore da concordare al momento dell'allestimento, da collocarsi al di sotto del piano scrivania a contatto con la paratia divisoria della cabina di guida, di ampie dimensioni ( compatibile con la seduta dell'operatore);

-sedia girevole per piano scrivania, con sistema di blocco rotazione, fissata al pavimento.

-Impianto d'illuminazione indipendente da quello originale del veicolo, alimentato dalla batteria ausiliaria posta a bordo del mezzo, composto da:

- n. 8 faretti alogeni, incassati nel tetto, di potenza pari maggiore o uguale a 10 W ciascuno, suddivisi in n. 2 gruppi di 4 faretti cad. ad accensione separata, mediante interruttori distinti ed indipendenti. Gli interruttori dovranno essere posizionati sul montante sinistro della porta scorrevole laterale di accesso al vano;

- n. 1 lampada a braccio snodabile, con interruttore, fissata al piano scrivania.

- Cablaggio elettrico con:

- n. 8 prese 230 V, alimentate dalla batteria ausiliaria a mezzo inverter e direttamente dalla presa di corrente 230 V esterna ( vedi descrizione impianto elettrico) , collegate al di sopra del piano scrivania ad un'altezza non superiore a 10 cm, come da layout.

- n. 2 prese dovranno essere poste in posizione angolare per l'alimentazione di eventuali ulteriori attrezzature dovranno essere poste sotto lo stesso inverter.

- n. 4 punti alimentazione di corrente continua stabilizzata variabile – 5 V, 9V, 12 V, dotati di indicatore di tensione e manopola di regolazione, dovranno essere collocati al di sopra del piano scrivania ad un'altezza non superiore a 10 cm, come da layout.

- Cablaggio LAN con 4 prese RJ45, collegate al di sopra del piano scrivania ad un'altezza non superiore a 10 cm, come da layout.

- Cablaggio con n.8 prese Ultima Driver USB 2.0, n. 1 porta Fireware 400 e n. 1 porta Fireware 800, collocate al di sopra del piano scrivania ad un'altezza non superiore a 10 cm, come da layout ( all n.2).

- Kit antenne per Wi-Fi fino a 50 metri di distanza dal laboratorio mobile – n.1 antenna direzionale e n. 1 antenna omnidirezionale, da collocarsi in posizione da definire al momento dell'allestimento;

#### d) Caratteristiche dell'impianto elettrico da realizzarsi nella zona laboratorio

- Impianto elettrico 230 V collegato con la presa di corrente esterna posta sul fianco sinistro del veicolo, completo di salvavita e dispositivo automatico di riconoscimento di tensione.

L'impianto dovrà alimentare il caricabatteria della batteria ausiliaria e le prese 230 V collocate all'interno del mezzo; le prese 230 V dovranno, inoltre, essere alimentate, a mezzo di appositi inverter 12V/230 Vac – potenza elettrica in uscita adatta a supportare il carico delle attrezzature e/o dotazioni previste nella presente fornitura come batteria ausiliaria collocata a bordo del veicolo.





# COMUNE DI PALERMO

## RAGIONERIA GENERALE

### SERVIZIO ECONOMATO ED APPROVVIGIONAMENTI

Via Roma n. 209  
90133 Palermo

- Impianto elettrico di alimentazione delle prese 12 V collocate a bordo del veicolo, indipendente e protetto da quello originale in dotazione al veicolo, completo di batteria ausiliaria costituita da elementi in Pb- gel 12 V/150 Ah con valvola di sicurezza e di apposito caricabatteria dotato di sensore di temperatura.

La batteria ausiliaria dovrà essere dimensionata in modo tale da assicurare un'autonomia minima delle attrezzature / dotazioni di bordo previste nella fornitura di 24/36 ore, in funzione del carico massimo determinato dal loro funzionamento simultaneo.

La collocazione della batteria ausiliaria sul veicolo dovrà essere concordata al momento dell'allestimento del veicolo.

Tutti i dispositivi 12 V installati dovranno essere protetti da fusibili. La centralina fusibili dovrà essere collocata in posizione di facile accesso per consentire l'agevole effettuazione degli eventuali interventi di manutenzione.

- Quadro elettrico 230V per la gestione della linea, completo di salvavita, installato nel vano laboratorio.
- Dispositivo elettrico salva batteria che consenta, tramite avvisatori luminosi a led installati nel vano ufficio, il costante monitoraggio dello stato della batteria ausiliaria, segnalandone la sovrascarica e la massima ricarica/sostituzione, spegnendo, in caso di raggiungimento della soglia minima di autonomia, ogni funzione collegata;

e) Ulteriori prescrizioni / accorgimenti relativi alla realizzazione degli impianti da realizzare:

- Gli impianti dovranno essere realizzati con cavi a norma con le vigenti normative di legge, inseriti in apposite canalizzazioni, collocate internamente nel alle pareti del vano laboratorio

f) Dotazioni tecniche / informatiche – apparati per analisi forensi

- n. 2 router firewall UMTS HSDPA HSUPA, con switch a 24 porte 1 GB, di cui uno al servizio del Personal Computer di bordo ed uno del sistema di videoregistrazione immagini;
- Videoregistratore con ingresso Ethernet per la gestione da web ed ingressi – in numero minimo adeguato al sistema implementato sul veicolo – per il collegamento di telecamere IP (il sistema di videoregistrazione e controllo implementato dovrà consentire il funzionamento simultaneo delle n. 6 telecamere installate), dotato di NAS di rete 1 TB per archiviazione di massa, che permetterà sia la visione di immagini in diretta, sia registrate; il videoregistratore dovrà essere completamente controllabile attraverso una connessione di rete LAN sia per la visione delle immagini da remoto, sia per potere scaricare ad alta velocità il contenuto registrato sull'hard disk – possibilità di esportazione in formato avi;
- N. 6 telecamere day-night totalmente gestibili dal sistema di bordo o attraverso PC in remoto di cui:
  - n. 3 telecamere con tecnologia speed dome, tipo Sony PTZ – Pan o equivalente, Tilt, Zoom, brandeggiabili via software e collegate con il sistema di memorizzazione e trasmissione dati interno, aventi caratteristiche minime:
    - zoom 35 x megapixel
    - elevata sensibilità – illuminazione minima 0,3 lx da collegarsi esternamente, in posizione occultata, all'interno della calotta " per alloggiamento gruppi frigoriferi" posta sul tetto.





# COMUNE DI PALERMO

## RAGIONERIA GENERALE

### SERVIZIO ECONOMATO ED APPROVVIGIONAMENTI

Via Roma n. 209  
90133 Palermo

- n. 2 microtelecamere megapixel, distanza focale 22 – 135 mm, da collocarsi in posizione occultata nella parte superiore degli angolari posteriori del veicolo, comandabili via software e collegate con il sistema di memorizzazione e trasmissione dati interno. Nel caso in cui il veicolo offerto, a causa della propria struttura e dimensioni, non consentisse l'occultamento negli angolari posteriori dei telecamere aventi le suddette caratteristiche tecniche/optiche, le telecamere megapixel dovranno comunque ottemperare alla specifica minima di consentire la messa a fuoco / individuazione dei caratteri fisionomici base dei volti ripresi ad una distanza di 10 m dal retro del veicolo.
- n. 1 microtelecamera megapixel da collocarsi anteriormente sul parabrezza, occultata di tipo Telepass, comandabile via software e collegata con il sistema di memorizzazione e trasmissione dati interno, con angolo di copertura video da definire al momento dell'allestimento.
- N. 1 microtelecamera megapixel distanza focale 22 – 135 mm ,IP miniaturizzata in Wi-Fi da collegarsi al sistema a bordo del veicolo.
- n.1 jammer portatile UMTS/3G/CDMA/GSM/PCS network, raggio d'azione 3 -50 m, con batteria ricaricabile avente autonomia minima 4 ore.
- n.1 reset di sistema , GSM remoto
- n. 1 HD esterno almeno 640 GB, hot-swap, con kit USB ( per sistema di videoregistrazione).
- N.1 HD esterno E-ide almeno 1 tera byte
- N 1 HD esterno E-sata almeno 1 tera byte
- N.3 WAYTRACK per il monitoraggio satellitare con utilizzo GPRS dotato di sistema cartografico per accesso da remoto dotato di n.3 batterie supplementari.
- n.2 monitor LCD, 22", risoluzione min. 1600x1200, solidamente fissati alla parete sopra il piano scrivania, come layout ( all.2), per visione telecamere.
- Casse audio solidamente fissate alla parete sopra il piano scrivania, come layout ( all.2),ovvero integrate nei monitor stessi.
- n.1 P.C. avente le seguenti caratteristiche:
  - case mini tower, solidamente fissato e facilmente smontabile per la manutenzione e/o riparazione,
  - processore intel core I 7
  - scheda video DDR2 almeno 1 GB, compatibile per i 2 monitor,
  - HD almeno 640 GB,
  - Memoria RAM DDR2 almeno 8 GB,
  - Tastiera e mouse wireless
  - n.8 porte Ultima Driver USB 2.0 native, posizionate nel retro del case ( traslate1:1 nella barra di cablaggio fonte operatore),
  - connettività bluethoot,
  - n.1 lettore/ masterizzatore CD/DVD interno,
  - antivirus,
  - software di masterizzazione ( tipo Nero),
  - periferiche:
    - n.1 stampante A4 a colori multifunzione e multiscansione, corredata di n.10 cartucce a colore e n. 10 cartucce nero, con qualità di stampa migliore, a colori, di almeno 9.600 x 2.400 dpi ( tipo HP Photosmart C 6300)



# COMUNE DI PALERMO

## RAGIONERIA GENERALE

### SERVIZIO ECONOMATO ED APPROVVIGIONAMENTI

*Via Roma n. 209*  
*90133 Palermo*

- n. 2 licenze software di gestione monitoraggio video su PC, tipo RealShot Manager, per la gestione delle n. 6 telecamere sopra definite, di cui una da installare sul PC di bordo ed una sul P.C. portatile per la gestione in remoto (portatile non oggetto della presente fornitura).
- n. 3 write – blocker ( IDE/SATA – USB- lettore multi flash memory), per analisi forensi dei supporti di massa dati digitali, a servizio del Personal Computer di bordo ( tipo logicube quest-2)
- Software forense (tipo accessdata FTK 3.0)
- n. 1 unità Cellebrite UFED integrabile con la rete LAN di bordo, per analisi cellulari.

#### **N.B.:**

- L'offerta presentata dovrà essere comprensiva della fornitura del veicolo, del suo allestimento, dell'immatricolazione "**uso speciale Polizia Locale**" e di ogni altra spesa per la sua messa in strada.

- Il Comando di Polizia Municipale verificherà preliminarmente, a proprie cure e spese, la conformità delle caratteristiche tecniche, degli accessori e degli allestimenti posseduti dal laboratorio mobile in consegna a quanto prescritto dalla presente richiesta d'offerta.

Tale verifica verrà effettuata sul veicolo pronto per la consegna, in data e luogo da concordarsi con la ditta aggiudicatrice della fornitura.

Le eventuali difformità riscontrate e segnalate in sede di verifica dovranno essere risolte prima della consegna.

In caso di difformità da quanto richiesto dalla presente offerta il Comando di Polizia Municipale potrà procedere alla revoca dell'aggiudicazione e alla risoluzione del contratto, previo incameramento della cauzione versata a titolo di risarcimento danni.

In tal caso il Comando di Polizia Municipale affiderà la fornitura alla ditta che segue nell'ordine in graduatoria.

- A consegna avvenuta, il Comando di Polizia Municipale provvederà al controllo e collaudo del veicolo fornito, per accertare che esso sia conforme alle caratteristiche richieste.
- Per le operazioni di controllo il Comando di Polizia Municipale si avvarrà di propri tecnici, di enti Pubblici o Istituti legalmente riconosciuti o di professionisti esterni.
- In caso di mancata rispondenza del veicolo alle caratteristiche e requisiti del veicolo o degli accessori forniti, le spese sostenute dal Comando di Polizia Municipale per le sopraccitate operazioni di controllo saranno a carico dell'aggiudicatario, fermo restando ogni altro addebito.
- Nel caso in cui sorgessero contestazioni su caratteristiche e requisiti del veicolo o accessorio ed allestimento, le parti saranno tenute ad accertare in modo definitivo e impegnativo le risultanze delle analisi e delle prove di collaudo effettuate presso le strutture individuate dal Comando di Polizia Municipale.
- Il collaudo sarà considerato positivo nel caso in cui:
  - a) il veicolo consegnato sia conforme in ogni suo componente, impianto, accessorio ed allestimento, a quanto richiesto nella presente lettera, non presenti malfunzionamenti e sia pronto per essere messo in servizio;
  - b) le eventuali non conformità riscontrate in sede di verifica tecnica preliminare sia state risolte;



# COMUNE DI PALERMO

RAGIONERIA GENERALE  
SERVIZIO ECONOMATO ED APPROVVIGIONAMENTI  
*Via Roma n. 209*  
*90133 Palermo*

- c) il veicolo sia stato regolarmente immatricolato "Usò speciale Polizia Locale", a cura e spese della ditta fornitrice;
- d) il veicolo sia munito di tutta la documentazione tecnica (manuali uso e manutenzione del veicolo e delle relative attrezzature, certificati di garanzia,..).

Resta inteso che l'esito positivo del collaudo non costituisce accettazione senza riserve del veicolo da parte della Città, avendo quest'ultima il diritto di denunciare successivamente eventuali malfunzionamenti e vizi palesi e occulti, nel più breve tempo possibile dalla data dell'avvenuta scoperta.

La verifica tecnica eseguita preliminarmente sul veicolo prima della sua consegna, indipendentemente dal suo esito, non potrà in alcun caso ritenersi esaustiva del collaudo finale di accettazione.



# COMUNE DI PALERMO

## RAGIONERIA GENERALE

### SERVIZIO ECONOMATO ED APPROVVIGIONAMENTI

Via Roma n. 209  
90133 Palermo

#### SCHEDA TECNICA N. 2 (Allegato "B")

##### Caratteristiche tecniche della fornitura N. 2

N. 1 Veicolo allestito a laboratorio mobile per il Corpo di Polizia Municipale munito di mezzi tecnologici e sistema di video controllo come descritto nella presente scheda tecnica "B" composta da N. 8 pagine.

Il presente veicolo dovrà essere fornito nei colori d'istituto (bianco), sulle fiancate laterali, sul cofano motore e nella parte posteriore dovrà essere riportato, in colore bianco fluorescente su fondo azzurro chiaro, il logo "POLIZIA MUNICIPALE" (Decreto Assessorato Regionale EE.LL. 17/04/1996 pubblicato sulla G.U.R.S. n. 25 del 18/05/1996) ed immatricolato con targa personalizzata Polizia Locale.

**Obiettivo:** Fornitura di n. 1 furgone dotato di sistema di ripresa, registrazione, trasmissione a distanza e visione locale delle immagini per il video-controllo mobile.

Detto furgone sarà dotato di n. 6 telecamere fissate sulla carrozzeria e n. 1 telecamera montata su palo telescopico. Per le telecamere fisse quattro saranno laterali (due per ogni lato), una frontale e una posteriore con angoli di visione parzialmente sovrapposti al fine di garantire, quando occorra, una copertura completa della zona attorno al furgone.

Su palo telescopico motorizzato andrà montata telecamera di tipo SPEED-DOME con zoom fino a 40x.

Le telecamere dovranno essere manovrabili sia da console interna al furgone che da remoto attraverso il collegamento radio. Le immagini saranno registrate localmente su DVR con capacità di registrazione di almeno 20 ore a frame rate pieno (25 fps) per ciascuna telecamera. Le immagini saranno trasmesse a frame rate selezionabile (secondo la capacità di trasmissione del canale) verso il Comando di Polizia Municipale servendosi di rete <da definire>. Le sequenze video saranno prelevabili sia localmente che attraverso il collegamento radio.

Al fine di manovrare le apparecchiature in locale, il vano di carico del furgone sarà allestito ad ufficio mobile e dotato di n. 4 computer portatili.

##### **Veicolo Base.**

Il veicolo allestito ad ufficio mobile deve essere realizzato su un veicolo commerciale furgonato semivetrato (vetri su porta scorrevole destra e fiancata sinistra) di colore bianco con le seguenti caratteristiche e dotazioni di base:

- tetto alto (altezza utile interna non inferiore a mt. 2);
- peso totale a terra inferiore o uguale a 3500 kg;
- motore BiFuel (benzina-gpl), categoria emissioni EURO 5/6, cilindrata 2000 cm +/- 5%, potenza max maggiore o uguale a 80 Kw;
- porta laterale destra scorrevole e porta posteriore a due battenti;
- dotato di ABS + EBD o dispositivo analogo;
- cristalli atermici;
- climatizzatore automatico;
- alzacristalli elettrici + chiusura centralizzata con telecomando;



# COMUNE DI PALERMO

## RAGIONERIA GENERALE

### SERVIZIO ECONOMATO ED APPROVVIGIONAMENTI

Via Roma n. 209  
90133 Palermo

- vetri vano ufficio scorrevoli e dotati di pellicola oscurante omologata filtrante i raggi solari con gradazione massima che garantisca la visibilità dall'interno del veicolo verso l'esterno;
  - paratia di separazione abitacolo e vano ufficio amovibile lamierata con lunotto;
  - porta laterale destra scorrevole lamierata con vetri dotati di pellicola oscurante omologata filtrante i raggi solari con gradazione massima che garantisca la visibilità dall'interno del veicolo verso l'esterno;
  - porta posteriore a due battenti vetrate dotati di pellicola oscurante omologata filtrante i raggi solari con gradazione massima che garantisca la visibilità dall'interno del veicolo verso l'esterno;
  - airbag conducente e passeggeri;
  - servosterzo;
  - sedile conducente con appoggia - gomito e regolazioni lombare e altezza;
  - sedile passeggero a due posti;
  - sensori di parcheggio anteriori/posteriori;
  - specchi esterni elettrici;
  - batteria maggiorata, alternatore maggiorato;
  - antiavviamento elettronico;
  - ripiano portaoggetti sottotetto;
  - 3° stop, fendinebbia;
  - navigatore satellitare integrato con mappe Italia pre\_caricate e aggiornabili o, se non previsto dalla casa costruttrice, un modello esterno con display da 7", saldamente fissato alla plancia;
  - telecamera di retromarcia;
  - monitor per la visualizzazione delle immagini della telecamera di retromarcia (eventualmente coincidente con display del navigatore);
- Il veicolo deve essere omologato per il trasporto di N. 3 persone (in cabina).

#### Dispositivi sonoro luminosi.

Applicazione sul tetto originale del veicolo dei seguenti dispositivi:

Nella parte anteriore applicazione di :

- n. 1 barra luminosa a LED omologata, a basso profilo dotata di n.2 fari lampeggianti blu;
- n .2 sirene elettroniche, altoparlante a viva voce;
- n. 1 faro di ricerca brandeggiabile;
- nella parte posteriore del tetto, una barra a profilo maggiorato che integri:
  - display alfanumerico;
  - fari flash a luce blu;
  - luci intermittenti arancio e luci di stazionamento;
- n. 2 luci lampeggianti incassate nella mascherina anteriore del veicolo (per renderlo visibile alle auto che lo precedono allorquando la ridotta distanza tra i veicoli rendano invisibili i lampeggianti posti sul tetto).



# COMUNE DI PALERMO

## RAGIONERIA GENERALE

### SERVIZIO ECONOMATO ED APPROVVIGIONAMENTI

Via Roma n. 209  
90133 Palermo

Sia i dispositivi sonori che quelli luminosi devono essere azionati da un comando satellite completo di tasti retro-illuminati. La collocazione dei dispositivi sonori e luminosi andrà coordinata con la collocazione dei pannelli fotovoltaici di cui in seguito.

#### **Cabina di guida.**

Invariata configurazione originale della casa produttrice con installazione sul montante anteriore del parabrezza lato passeggero di una luce leggi mappa con braccio di supporto flessibile per permetterne l'orientamento su diverse posizioni. In cabina di guida devono essere posizionati tutti i comandi dei dispositivi sonoro-luminosi installati a tetto. Deve essere presente, inoltre, un estintore a polvere da 2 kg omologato.

#### **Coibentazione soffitto e pareti.**

Ove le geometrie della carrozzeria del veicolo lo consentano, le pareti e il soffitto saranno coibentate con materiale ignifugo ad alto potere termico e fonoassorbente dello spessore di almeno 20 mm.

#### **Rivestimento soffitto e pareti.**

Realizzato in materiale plastico ignifugo lavabile e disinfettabile di adeguato spessore.

#### **Pavimento.**

Il pavimento del veicolo deve essere realizzato in multistrato con spessore minimo 12 mm rivestito in materiale antiscivolo, batteriostatico, antigraffio, antimacchia lavabile ed igienizzabile. Il pavimento deve essere opportunamente sigillato perimetralmente al fine di renderlo impermeabile.

#### **Allestimento vano ufficio.**

Sopra la cabina di guida è ricavato un vano che accoglie le strumentazioni di registrazione, controllo telecamere e trasmissione dei segnali.

Il vano ufficio è arredato con tavolo in materiale ignifugo di dimensioni indicative pari a **h**: 0.80 m **l**:1.1 m, **p**: 0.70 m.

Il tavolo ha un piano di lavoro formato da due pannelli complanari che consentano di poggiarvi quattro notebook. I pannelli copriranno due vani porta-notebook, alimentatori e mini-mouse nei quali saranno realizzati incassi per l'alloggiamento dei notebook in materiale che assorba le vibrazioni durante il moto del veicolo. I pannelli saranno incernierati lungo linea mediana del tavolo e, pertanto, potranno ruotare di angolo retto per consentire il prelievo e la conservazione dei computer portatili. All'interno di tali vani troveranno collocazione le prese di rete ethernet e le prese di rete elettrica. Alle pareti di tali vani saranno realizzati

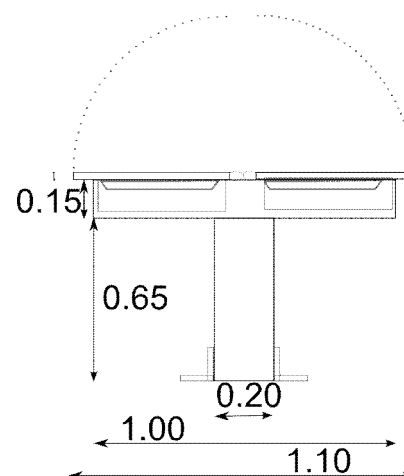



# COMUNE DI PALERMO

## RAGIONERIA GENERALE

### SERVIZIO ECONOMATO ED APPROVVIGIONAMENTI

Via Roma n. 209  
90133 Palermo

incavi che permettano fuoriuscita cavo di alimentazione (secondario alimentatore) e cavo di rete ethernet.

All'interno del vano ufficio troverà posto anche un altro mobiletto con cassette sul quale verrà poggiata con appositi sistemi di ritenuta una stampante multifunzione collegata via cavo al tavolo di lavoro per la connessione e condivisione con i computers.

Tutti gli arredi del vano ufficio devono essere costruiti in materiale ignifugo e rivestiti di materiale antigraffio, lavabile ed igienizzabile, rifiniti con profilo tondo al fine di rendere confortevole e sicuro il vano ufficio.

All'interno del vano ufficio deve essere prevista un'apposita connessione per l'utilizzo remoto dell'apparato Radio ricetrasmittente.

#### **Illuminazione vano ufficio.**

L'illuminazione del vano ufficio avverrà con luci led a bassissimo consumo, soddisfacendo così l'esigenza di riduzione dei consumi delle apparecchiature in fase di stazionamento con alimentazione a batterie. Le luci saranno installate a tetto in barre di led a luce bianca tali da garantire ottime condizioni di luminosità all'interno del vano. L'accensione delle barre dovrà consentire di scegliere almeno due condizioni di luminosità. In corrispondenza del piano di lavoro sarà installata barra luci led supplementare, comandabile separatamente.

Le luci led saranno alimentate in corrente continua alla tensione degli accumulatori.

#### **Climatizzazione vano ufficio.**

La climatizzazione del vano ufficio avverrà mediante un sistema di raffreddamento dedicato con canalizzazione dell'aria e bocchette orientabili. Tenuto conto del sensibile abbattimento della autonomia del sistema di alimentazione a batterie, il raffreddamento sarà comunque consentito nelle diverse condizioni di alimentazione degli apparati. L'installazione del gruppo refrigerante avverrà all'interno del vano ufficio eliminando così i problemi di perdita di rendimento dovuti alla distanza fra compressore e unità di raffreddamento e consentendo, inoltre, l'installazione sul tetto del veicolo dei pannelli fotovoltaici.

#### **Telecamere e altri apparati**

Le telecamere da montare sul veicolo saranno di tipo IP (internet protocol) DOME con zoom e autofocus con le seguenti caratteristiche minime:

- grado protezione intrusione e acqua :IP 65;
- custodia termostata antivandalo;
- risoluzione 600 TVL;
- autofocus, zoom 32x;
- night & day (shutter elettronico);
- illuminatore IR con portata 30 m integrato;
- sensibilità <0.01Lux;
- frame rate (numero fotogrammi) : 25 fps @ 600 TVL;
- flusso video: MPEG 4 / MJPEG;

Registratore IP - NVR (Network Video Recorder):





# COMUNE DI PALERMO

## RAGIONERIA GENERALE

### SERVIZIO ECONOMATO ED APPROVVIGIONAMENTI

*Via Roma n. 209*  
*90133 Palermo*

- capacità di memorizzazione contemporanea dei flussi a pieno frame rate (25 fps@ 600 TVL x 6 + 25fps @ 3 Mpixel x1) degli ingressi delle telecamere DOME e della telecamera SPEED – DOME;
- capacità dischi di almeno 2TB (2 terabyte) per consentire la registrazione e la conservazione di almeno 20 ore per ciascun flusso video a pieno frame rate;
- ri-distribuzione flussi video con possibilità di abbassamento frame rate e/o risoluzione per adattarsi alla capacità del canale di trasmissione;
- gestibile sia in locale che da remoto;

Il sistema di telecamere e registratore sarà collegato al centro di controllo tramite apparati Hiperlan, costituiti da:

- antenna omnidirezionale 5 Ghz ad alto guadagno ( $\geq 12$  dB)
- access point con routine o bridge trasparente e velocità tra 6 e 54 Mbps
- basso consumo

Ove le dimensioni dell'antenna siano tali da aumentare notevolmente l'altezza del veicolo si preveda sistema automatico di ripiegamento e innalzamento della stessa con allarme in caso di veicolo in movimento.

#### **Palo telescopico e telecamera.**

La telecamera Speed-DOME verrà montata su palo telescopico in alluminio anodizzato con cavo spiralato interno ed altezza complessiva di m. 7. Il palo telescopico servo-assistito sarà comandabile in elevazione sia attraverso una pulsantiera che da remoto.

#### **Impianto elettrico.**

Il veicolo sarà dotato di un doppio impianto elettrico - a 24 V e a 230V – entrambi provvisti di dispositivi di protezione e realizzati a regola d'arte secondo le norme vigenti.

Nello specifico il veicolo sarà dotato di:

- n. 4 accumulatori da 24 V 150 Ah ricaricabili da:
  - gruppo elettrogeno;
  - rete elettrica 230V tramite presa esterna collocata su un fianco;
  - pannelli fotovoltaici;
- apparato/i inverter 24V - 230 V, di potenza adeguata al funzionamento contemporaneo degli apparati per la gestione del sistema di ripresa e registrazione, sistema di trasmissione nonché di climatizzatore;
- n. 1 gruppo elettrogeno silenziato da circa 3 Kw con indicatore del livello di carburante con 5 livelli:  $4/4$ ,  $3/4$ ,  $2/4$ ,  $1/4$ , riserva. Il gruppo elettrogeno e il relativo serbatoio andranno collocati nella parte inferiore esterna del furgone;
- n. 1 presa esterna con interruttore differenziale – magnetotermico da collocare su un fianco del veicolo per alimentare e ricaricare tramite tensione di rete gli accumulatori al gel. Nel veicolo sarà, inoltre, installato un dispositivo di sicurezza che non consenta avvio del veicolo in presenza di tensione di rete;
- regolatore/i di carica per la ricarica degli accumulatori;
- prese per alimentazione computer portatili e altri dispositivi. Le prese andranno collocate sia all'interno dei vani ricavati al di sotto del piano di lavoro del tavolino che nel restante ufficio;



# COMUNE DI PALERMO

## RAGIONERIA GENERALE

### SERVIZIO ECONOMATO ED APPROVVIGIONAMENTI

Via Roma n. 209  
90133 Palermo

- strumenti digitali per lettura grandezze elettriche di impianto dotati di pulsante accensione e spegnimento:
  - voltmetro DC;
  - amperometro DC;
  - voltmetro AC;
  - amperometro AC;
  - stato carica batterie;
- quadri elettrici di facile accesso per gli operatori con:
  - interruttori differenziali – magnetotermici a 24V e 230V;
  - spie presenza tensione;
  - sezionatori;
  - commutatori automatici;
- pannelli fotovoltaici installati sul tetto con le seguenti caratteristiche:
  - alta densità;
  - potenza nominale  $\geq 220$  Wp;
  - regolatore di carica con massimizzazione rendimento pannelli;
  - parallelatore;
  - supporti aerodinamici;

#### **Dotazione computer e accessori:**

- N. 4 computer portatili con le seguenti caratteristiche minime:
  - Hardware:
    - Processore: Athlon II Dual Core P320 o equivalente;
    - Memoria Ram 4Gb;
    - Disco Fisso 320 Gb;
    - Scheda Video integrata;
    - Display 17”;
    - Tastiera “qwerty” italiana con tastierino numerico;
    - Masterizzatore DVD/CD;
    - Chipset audio integrato;
    - 4 porte usb; porta vga; porta ethernet 10/100;
    - Alimentatore incluso;
  - Software:
    - Sistema Operativo con licenza;
    - Software di masterizzazione con licenza (eventualmente gratuita anche per enti o organizzazioni);
    - Eventuale software occorrente per interfacciamento con registratore NVR;
- N. 4 mouse (mini) con connettore usb;
- Stampante getto – inchiostro multifunzione;

#### **Predisposizione impianto radio.**

Predisposizione installazione radio rice-trasmittente con posizionamento a tetto di un’antenna ad  $\frac{1}{4}$  d’onda opportunamente schermata e stesura cavi (alimentazione + cavo RG 58 ) fino alla plancia con sistema di ripetizione dei comandi nel vano ufficio (microfono, altoparlante, regolazione volume, accensione, spegnimento, impostazione canale).



# COMUNE DI PALERMO

RAGIONERIA GENERALE  
SERVIZIO ECONOMATO ED APPROVVIGIONAMENTI  
*Via Roma n. 209*  
*90133 Palermo*

## **Dotazioni veicolo.**

- N. 3 pettorine rifrangenti;
- N. 1 cassetta di pronto soccorso;
- N. 1 coperta antifiamma;
- N. 1 martello frangi vetro;
- N. 1 torcia ricaricabile a 12V completa di base di carica e cono giallo;
- N. 2 rotoli di nastro segnaletico;

Allestimento grafico esterno realizzato in materiale rifrangente secondo quanto previsto dalla Legge Regionale.

**Il veicolo allestito ad Ufficio Mobile deve essere omologato ad uso Polizia Stradale.**