



POWER TRACK 1600 - 1600 H



I **MANUALE D'ISTRUZIONE**

D **GEBRAUCHSANWEISUNG**

E **MANUAL DE INSTRUCCIONES**

NL **MANUAL DE INSTRUCCIONES**

F **MANUEL D'INSTRUCTION**

GB **OWNER'S MANUAL**

P **MANUAL DE INSTRUÇÕES**

Fig.1

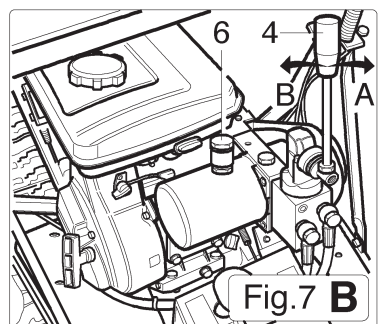
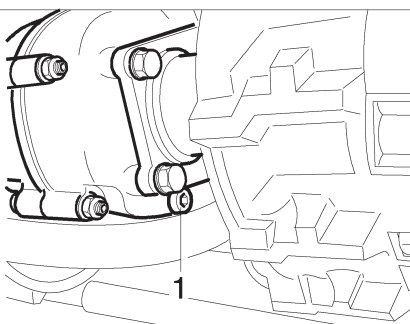
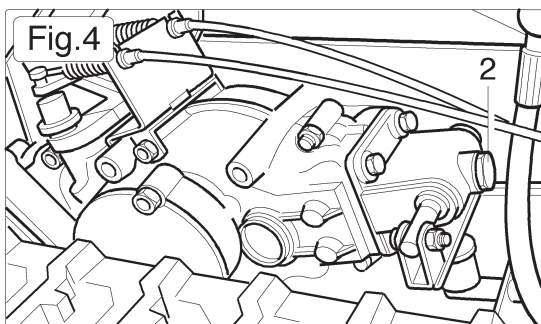
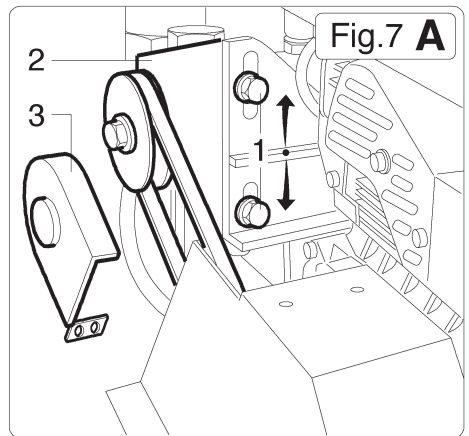
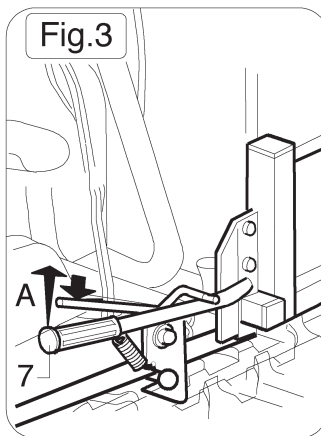
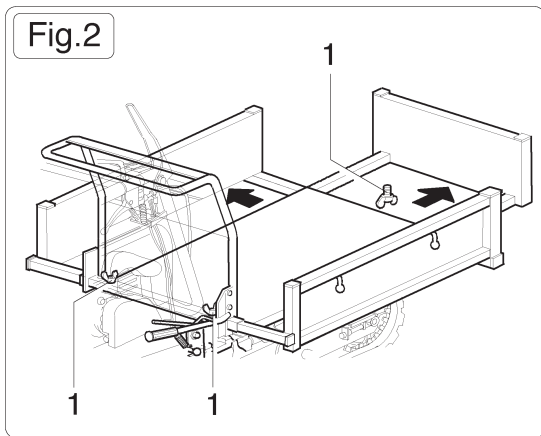
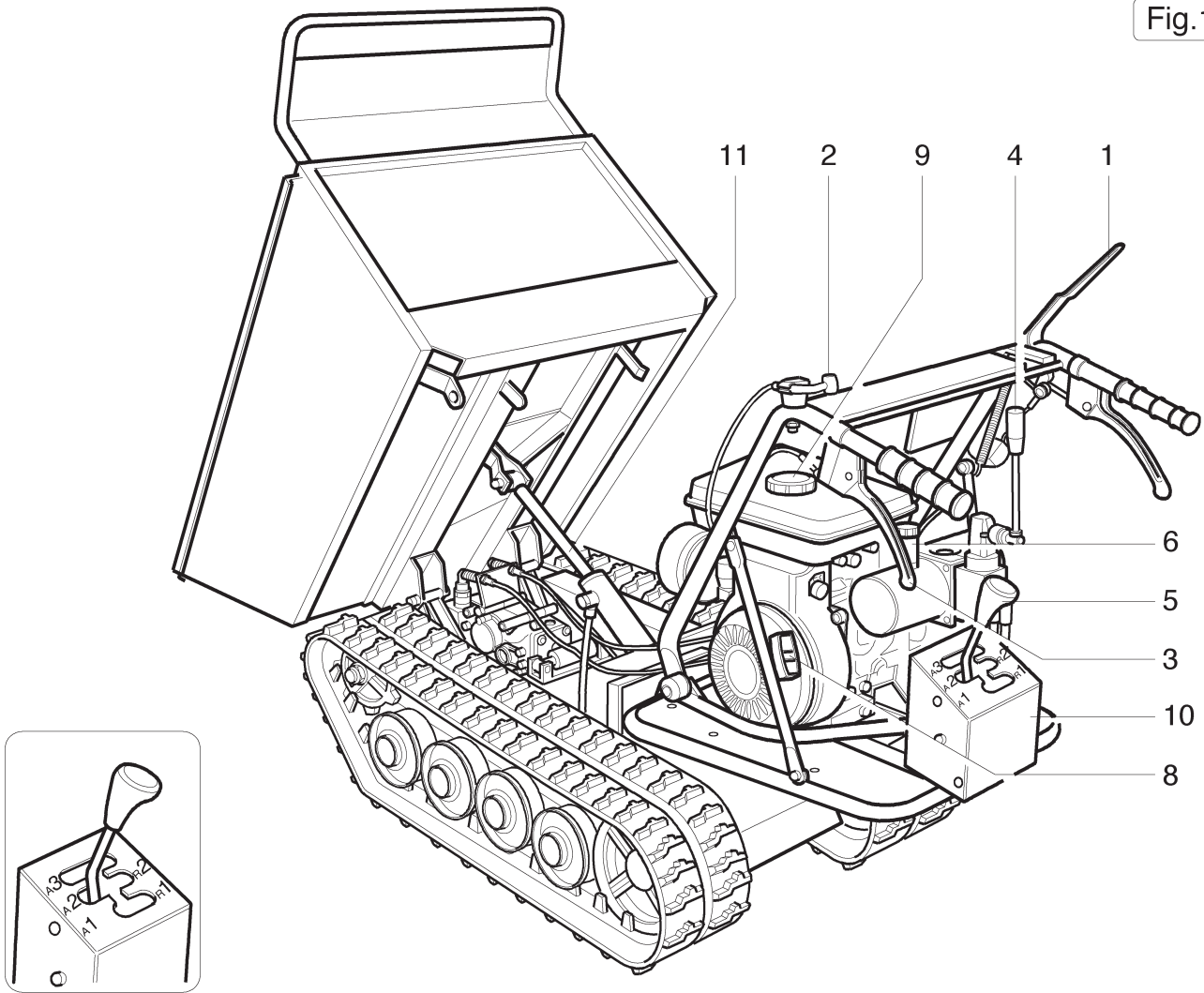

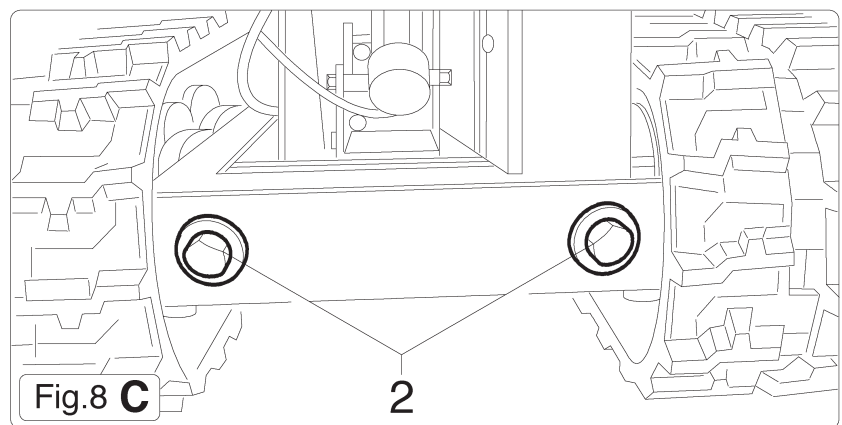
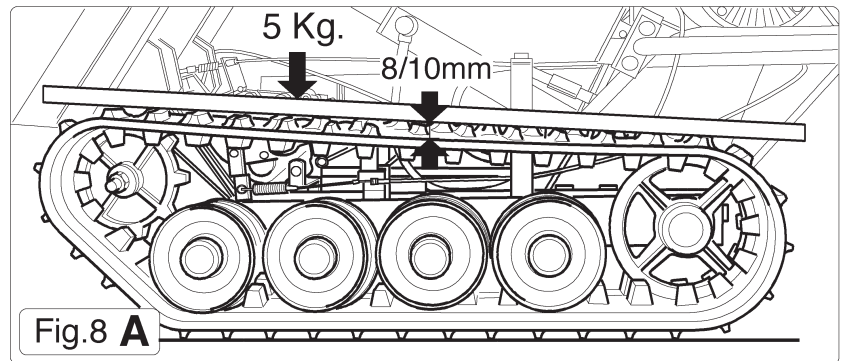
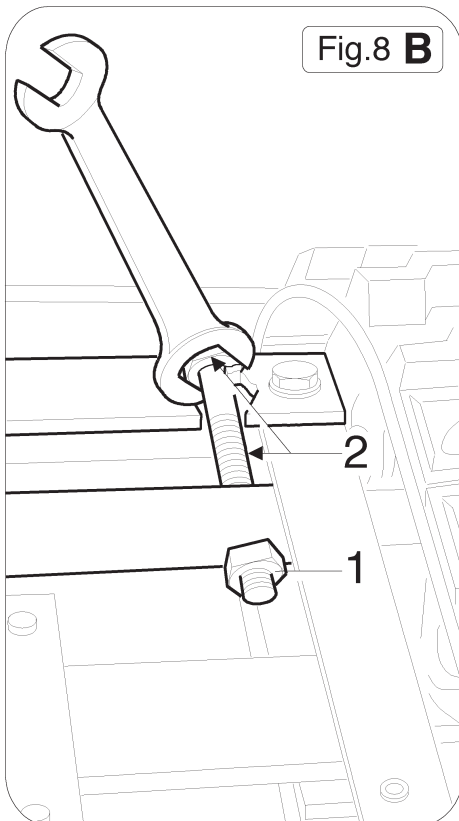
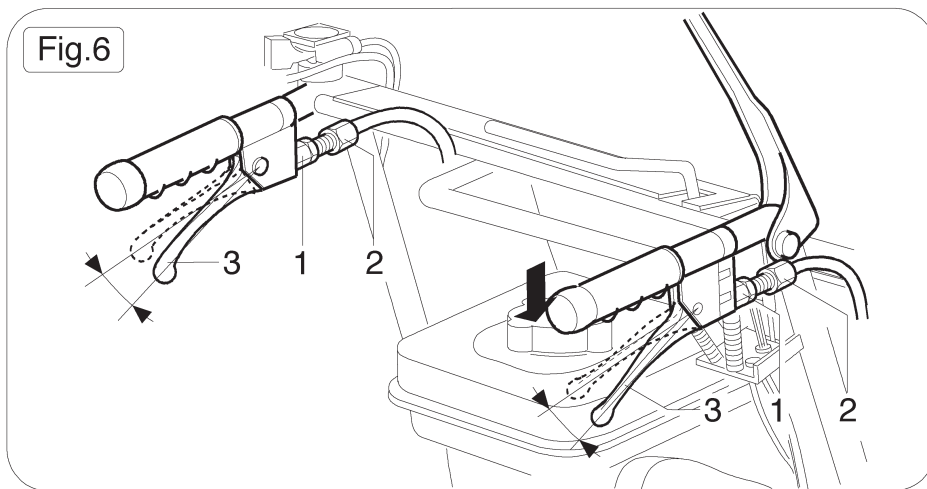
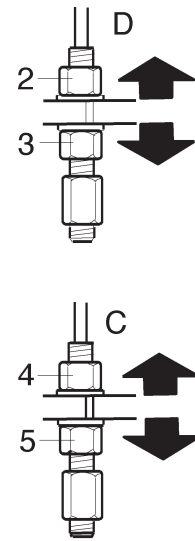
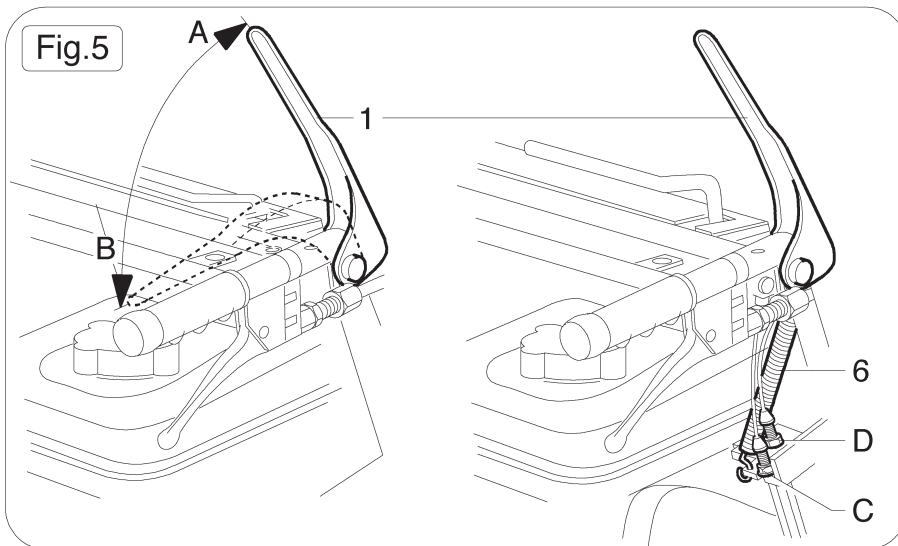



INTRODUZIONE

Caro cliente, la ringraziamo vivamente per aver scelto un prodotto di qualità della ditta **ACTIVE**.

Per un corretto impiego della macchina e per evitare incidenti, non iniziate il lavoro senza aver letto questo manuale con la massima attenzione.

Troverete su questo manuale le spiegazioni al funzionamento dei vari componenti e le istruzioni per i necessari controlli e per la manutenzione.

N.B.: le descrizioni e le illustrazioni contenute nel presente manuale si intendono non rigorosamente impegnative, la ditta si riserva il diritto di apportare eventuali modifiche senza impegnarsi ad aggiornare di volta in volta questo manuale.

(INDICE PAG. 6)



EINLEITUNG

Geehrter Kunde, wir danken Ihnen, dass Sie ein Qualitätsprodukt der Firma **ACTIVE** gewählt haben.

Zur korrekten Verwendung der Maschine und zur Vermeidung von Unfällen muss vor dem Beginn der Arbeiten diese Gebrauchsanweisung aufmerksam durchgelesen werden.

In dieser Gebrauchsanweisung finden Sie die Erklärungen für den Betrieb der verschiedenen Bauteile und die Anweisungen für die erforderlichen Kontrollen und Wartungsarbeiten.

ANMERKUNG: Beschreibungen und Abbildungen in dieser Gebrauchsanweisung verstehen sich nicht als verpflichtend. Die Firma behält sich das Recht vor, eventuelle Änderungen vorzunehmen, ohne jedes Mal diese Gebrauchsanweisung aktualisieren zu müssen.

(INHALTSVERZEICHNIS S. 12)



INTRODUCTION

Cher client, je vous remercie beaucoup d'avoir choisi un produit de qualité de la société **ACTIVE**. Pour un emploi correct du véhicule et pour éviter les accidents, ne pas commencer le travail sans avoir d'abord lu attentivement le manuel. Vous trouverez les descriptions du fonctionnement des divers composants et les instructions pour les contrôles nécessaires et pour l'entretien.

N.B. Les descriptions et les illustrations contenues dans ce manuel n'engagent pas rigoureusement le constructeur. La société se réserve le droit d'apporter d'éventuelles modifications sans devoir mettre à jour à chaque fois le manuel.

(INDEX PAG. 18)



INTRODUCTION

Dear customer, thank you very much for having chosen a quality product of the company **ACTIVE**. For a correct use of the machine, and to prevent any accidents, read this manual carefully before using the machine.

In this manual you will find explanations about component operation, as well as inspection and maintenance instructions.

Note: the information/descriptions provided in this manual are not binding, and the Company reserves the right to modify them even without updating this manual from time to time.

(CONTENTS PAG. 24)



INTRODUCCIÓN

Estimado cliente, muchas gracias por haber elegido un producto de calidad de la empresa **ACTIVE**.

Para un correcto empleo de la máquina y evitar accidentes, no comiencen el trabajo sin haber leído con la máxima atención el presente manual.

En este manual encontrarán las explicaciones para el funcionamiento de los varios componentes y las instrucciones para los necesarios controles y el mantenimiento.

N.B.: las descripciones e ilustraciones contenidas en el presente manual se entienden no rigurosamente comprometedoras; la empresa se reserva el derecho de aportar eventuales modificaciones sin obligarse a actualizar en cada oportunidad el presente manual.

(ÍNDICE PAG. 30)



INTRODUÇÃO

Prezado cliente, agradeço especialmente por ter escolhido um produto de qualidade, a empresa **ACTIVE**.

Para um uso correcto da máquina e para evitar acidentes, não comece a trabalhar sem ter lido este manual com a máxima atenção. Neste manual encontrará explicações sobre o funcionamento dos vários componentes e as instruções para os controlos necessários e a manutenção.

N.B.: as descrições e as figuras contidas no presente manual devem ser consideradas meramente indicativas; o fabricante reserva-se o direito de aportar modificações eventuais sem se comprometer a actualizar a cada vez este manual.

(ÍNDICE PAG. 36)



INTRODUCTION

Geachte klant, Dank u voor de keuze van een kwalitatief product van de onderneming **ACTIVE** is.

Voor een correct gebruik van de machine en om ongevallen te vermijden raden we u aan om deze handleiding aandachtig door te lezen alvorens u met de arbeid aanvangt.

Deze handleiding bevat de uitleg voor de functionering van de verschillende onderdelen en de instructies voor de noodzakelijke controles en onderhoud.

N.B. de beschrijvingen van de illustraties in deze handleiding zijn niet bindend. De firma behoudt zich het recht eventuele wijzigingen aan te brengen zonder dat hierom telkens de handleiding bijgewerkt hoeft te worden.

(INHOUD PAG. 42)

SPIEGAZIONE SIMBOLI



Leggere il libretto uso e manutenzione prima di utilizzare questo veicolo.



Avvertenze, pericolo ed attenzione.



Pericolo, non avvicinate mani e piedi ai cingoli e per sicurezza mantenete persone e animali a minimo 5mt. di distanza.



Non rimuovere o manomettere carter o schermi di sicurezza.

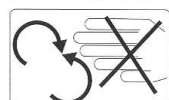

Prima di eseguire qualsiasi intervento di manutenzione o riparazione sul veicolo, staccate il cappuccio candela e consultate il libretto uso e manutenzione.



Non superare pendenze superiori a 20°.



Non salite sulla macchina e non trasportate passeggeri.

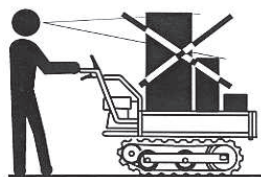

Non accatastate i carichi troppo alti; non solo restringerebbe il campo di visione dell'operatore, ma renderebbe anche troppo alto il centro di gravità compromettendo la stabilità del veicolo.



Sostituite le etichette di sicurezza ogni qualvolta siano danneggiate o illeggibili.

DATI TECNICI E DICHIARAZIONE DI CONFORMITA'

ACTIVE s.r.l. via Delmoncello, 12 - 26037 S. Giovanni in Croce (CR)
dichiara sotto la propria responsabilità che le macchine:

MODELLO	POWER TRACK 1600 / 1600 (H)	
MOTORE	Subaru Robin EH17-2B	
TIPOLOGIA MOTORE	4 Tempi - monocilindrico - raffreddamento ad aria - O.H.V. Valvole in testa	
CILINDRATA	172	
POTENZA (Cv / Kw a 2000 g/min)	6,0 / 4,4	
ACCENSIONE	A strappo autoavvolgente	
ALIMENTAZIONE	Benzina verde	
CAPACITA' SERBATOIO (Lt)	3,6	
TRASMISSIONE	3 AV + 2 RM	
RUOTA DENTATA	Acciaio	
FRIZIONE	Meccanica	
FRENO	di stazionamento ad espansione interna	
VELOCITA' (Km/h)	1 AV	1,93
	2 AV	3,87
	3 AV	6
	1 RM	1,84
	2 RM	3,68
PENDENZA MASSIMA A VUOTO	25°	
PENDENZA MASSIMA A PIENO CARICO	15°	
RIBALTAMENTO CASSONE	Manuale / Idraulico (H)	
PESO (Kg)	245 / 255 (H)	
INGOMBRO MASSIMO	Larghezza (mm)	700
	Lunghezza (mm)	1800
	Altezza (mm)	950
CARRO CINGOLATO	Lunghezza appoggio (mm)	820
	Larghezza appoggio (mm)	180
	Interasse (mm)	490
CINGOLI (Larghezza x Passo x N° denti)	180 x 60 x 37	
ALTEZZA MINIMA DAL SUOLO (mm)	65	
CASSONE ESTENSIBILE	Larghezza da / a (mm)	670 - 920
	Lunghezza da / a (mm)	1000 - 1120
	Altezza da / a (mm)	300
CASSONE DUMPER	Larghezza da / a (mm)	700
	Lunghezza da / a (mm)	1100
	Altezza da / a (mm)	400
CAPACITA' (Litri)	235	
SPESSORE LAMIERA (mm)	3	
PORTATA (Kg)	600	
LIVELLO DI POTENZA ACUSTICA - dB(A)	97,5	
LIVELLO DI VIBRAZIONI MANUBRIO (Destro) (m/s ²)	4,95	
LIVELLO DI VIBRAZIONI MANUBRIO (Sinistro) (m/s ²)	4,81	

**sono conformi alle prescrizioni della direttiva macchine 2006/42/CE e successive
modifiche 91/368/CEE; 93/44/CEE; 93/68/CEE**

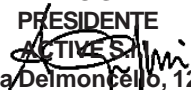
ALBERTO GRIFFINI
PRESIDENTE

Via Delmoncello, 12
26037 San Giovanni in Croce (CR) - ITALY
10/10/2008

NORME DI SICUREZZA

1- leggere attentamente queste istruzioni ed accertarsi di comprenderle prima di far funzionare l'unità. Attenersi a tutte le avvertenze ed alle istruzioni di sicurezza. Conservare questo manuale a titolo di futuro riferimento.

2- Usare solamente ricambi originali, pezzi di ricambio prodotti da altri fabbricanti potrebbero adattarsi male e causare lesioni.

3- Non permettere ad altre persone, bambini o animali di restare nel raggio di 5mt. durante l'uso della macchina.

4- Non operare con la macchina quando si è stanchi, malati o sotto l'effetto di alcool, droghe o farmaci.

5- Usare la macchina solamente per compiti indicati dal presente manuale.

6- Ispezionare la macchina prima di ogni impiego. Assicurarsi che non ci siano perdite di carburante, che i dispositivi di sicurezza non siano allentati ecc.. Sostituire le parti danneggiate.

7- Avviare la macchina solo in luoghi ben ventilati, i gas di scarico, se respirati; possono causare una asfisia mortale.

8- Prima di eseguire lavori prendere familiarità con la macchina usandola in superfici piane e sgombre da ostacoli.

9- Con il motore in moto non fare alcuna manutenzione.

10- Arrestare il motore e lasciarlo raffreddare prima del rifornimento. Riempire il serbatoio lontano da fonti di calore e non fumare durante il rifornimento.

11- Non togliere il tappo del serbatoio con il motore in moto.

12- Asciugare il carburante eventualmente rovesciato sulla macchina.

13- Non usare carburante per operazioni di pulizia.

14- Non trasportare persone o animali sia sulla macchina che sul pinale.

15- Non usare il veicolo in luoghi dove il livello del-

l'acqua superi la parte superiore dei cingoli.

16- Guidare sempre il veicolo in avanti. Prima di innestare la retromarcia (guida all'indietro) prendere le precauzioni contro le cadute. Verificare che non ci siano ostacoli e assicurarsi la massima visibilità.

17- Avviare o arrestare con cautela il veicolo su terreni sconnessi.

18- Non cambiare velocità o fare inversioni ad "U" lungo i pendii o su terreni sconnessi.

19- Il sovraccarico è pericoloso. Caricate il veicolo osservando la massima capacità di carico.

20- Non trasportate carichi eccedenti le dimensioni esterne del pianale.

- Non accatastare i carichi troppo alti; non solo restringerebbe il campo di visione dell'operatore, ma renderebbe anche troppo alto il centro di gravità, compromettendo la stabilità del veicolo.

21- Operare esclusivamente con la massima visibilità.

22- Il veicolo non può operare su pendenze maggiori di 20°

23- Quando scendete lungo un pendio, inserire la prima marcia o retromarcia, ricordandovi di utilizzare il freno motore.

24- Non guidare su pendii ove esista il rischio di ribaltamento o caduta del veicolo.

25- Il freno è inserito quando si disinnesta la leva della frizione. Sui pendii, terreni sconnessi e quando si viaggia a velocità elevata, fare attenzione alle frenate o alle sterzate brusche poiché possono far ribaltare il veicolo o far cadere il carico.

26- Posteggiare il veicolo su terreni piani e sicuri. Evitate luoghi pericolosi.

27- Quando posteggiate:

- **su terreni in pendenza, usate i cunei di fermo per bloccare il veicolo.**

- **rilasciate la leva frizione e fermate il motore.**

COMANDI Fig.1

1 - LEVA FRIZIONE: innesta e disinnesta la trasmissione. Abbassando la leva s'innesta l'avanzamento del veicolo. Rilasciando la leva il veicolo si arresta.

2 - ACCELERATORE: aumenta e diminuisce il regime motore

3 - LEVE COMANDO STERZATA: azionando una delle leve la macchina sterza in corrispondenza alla leva azionata. Azionando le leve contemporaneamente, il veicolo si fermerà immediatamente.

4 - LEVA COMANDO RIBALTAMENTO IDRAULICO (a richiesta).

5 - LEVA CAMBIO DI VELOCITÀ: per selezionare la velocità di guida.

6 - TAPPO SERBATOIO POMPA IDRAULICA (solo versione idraulica)

7 - LEVA DI SCARICO fig.3.

8 - IMPUGNATURA AVVIAMENTO MOTORE: tirando sull'impugnatura si avvia il motore (vedi libretto uso e manutenzione del motore)

9 - TAPPO SERBATOIO CARBURANTE

10 - TAPPO RIFORNIMENTO OLIO

11 - CILINDRO IDRAULICO (sollevamento H.)

12 - INTERRUOTTORE STOP MOTORE

13 - RUBINETTO BENZINA

AVVIAMENTO MOTORE

ATTENZIONE: leggere attentamente le norme di sicurezza. Se siete nuovi all'uso del veicolo seguite il primo periodo di addestramento.

- Ispezionate sempre attentamente il veicolo prima dell'uso. Verificate che non ci siano viti allentate, parti danneggiate e perdite d'olio o carburante.
- Controllare che i comandi funzionano correttamente.
- Controllare l'olio motore (vedi libretto specifico allegato)

AVVIAMENTO MOTORE fig.1

- 1- Assicurarsi che la leva frizione (1) sia in posizione A "FOLLE" e cioè disinnesta (vedi fig.5). Assicurarsi che la leva del cambio (5) sia in posizione "N" e cioè neutra (vedi fig.1).
- 3- Portare la leva acceleratore (2) a metà accelerazione.
- 4- Per la procedura di avviamento del motore leggere accurata-

mente il manuale specifico relativo al tipo di motore montato sul veicolo il quale è allegato al presente manuale.

5- A motore freddo può essere utile chiudere l'aria "STARTER"

ARRESTO MOTORE fig.1

- 1- Rilasciare la leva frizione (1) per il disinnesto della trasmissione.
- 2- Posizionare la leva del cambio (5) in posizione "N" neutra.
- 3- Portare la leva acceleratore (2) al minimo ed attendere alcuni secondi per permettere il raffreddamento del motore.
- 4- Posizionare l'interruttore del motore sulla posizione (0) per l'arresto automatico del motore.
- 5- Chiudere il rubinetto della benzina.

FUNZIONAMENTO DEL VEICOLO

1- Scegliere un'appropriata velocità d'uso per il lavoro con la leva del cambio (5) fig.1.

ATTENZIONE: se risulta difficile innestare una marcia, non forzate, ma innestate e poi disinnestate la leva frizione (1) fig.1 fino a quando la marcia si innesta facilmente. Assicurarsi che la marcia sia innestata correttamente.

2- Abbassare lentamente la leva della frizione (1) fig.1 e mantenerla aderente alla manopola e il veicolo si metterà in movimento.

3- per l'arresto del veicolo rilasciare velocemente la leva frizione (1) fig.1.

ATTENZIONE: su terreni sconnessi, usare il veicolo con la prima marcia (lenta). Non cambiare marcia durante la guida. Evitare inversioni a "U" e di cambiare il rapporto di velocità.

4- Per regolare la velocità d'avanzamento spostare lentamente la leva dell'acceleratore (2) fig.1.

CAMBIO DI DIREZIONE fig.1

- Tirare la leva sterzata destra o sinistra (3) per sterzare nella direzione desiderata.

LEVA DESTRA: il veicolo gira a destra

LEVA SINISTRA: il veicolo gira a sinistra

Se le leve vengono tirate contemporaneamente, il veicolo si arresta immediatamente.

"DESTRA" e "SINISTRA" si riferiscono con l'operatore in posizione di guida e cioè impugnando il manubrio.

RETROMARCIA: prima di procedere in retromarcia assicurarsi che la zona dietro di voi sia sgombra di ostacoli e che possiate procedere nella massima sicurezza.

PIANALE DI CARICO

PIANALE ESTENSIBILE fig.2

- Il piano di carico del veicolo è dotato di sponde estensibili che permettono di adeguare le dimensioni del cassone alle vostre esigenze di trasporto.

- Per variare le dimensioni del cassone sganciare le maniglie che chiudono le sponde e poi allentare i pomelli (1) ed estrarre la sponda secondo necessità.

CASSONE TIPO DUMPER

- È disponibile a richiesta il cassone tipo dumper zincato a caldo che permette di trasportare anche carichi liquidi.

SCARICO MANUALE fig.3

- Sollevamento: premere la leva di sgancio (A) verso l'impugnatura (7) e sollevare il cassone.

- Abbassamento: tramite l'impugnatura (7) abbassare il cassone assicurandosi che il dispositivo di bloccaggio blocchi il cassone.

VERSIONE CON RIBALTAMENTO IDRAULICO fig.7/A e 7/B NORME DI SICUREZZA

-Azionare il ribaltamento idraulico solo se si è in piano.

Non permettere ad altre persone, o bambini, di azionare il ribaltamento idraulico.

- Mantenere altre persone od animali fuori dal raggio di 5mt. dalla macchina.

- Durante l'azionamento non mettere le mani e i piedi al di sotto del cassone.

Questa versione di macchina è dotata del ribaltamento idraulico del cassone estensibile o dumper e pertanto è montata una pompa idraulica e un cilindro idraulico.

FUNZIONAMENTO

La pompa dell'olio è sempre inserita, quindi a motore acceso è sempre possibile ribaltare il cassone.

Fermare il veicolo su di un tratto pianeggiante.

- Mettere la leva delle marce in posizione di folle (N).

- Tirare la leva (4) verso (A) il cassone si ribalta in avanti.

- Tirando la leva (4) nel verso (B) il cassone ritorna nella posizione di riposo.

ATTENZIONE: per l'arresto del veicolo procedere lentamente per evitare di ribaltare il carico.

- Assicurarsi che il pianale sia caricato correttamente. Osservare la massima capacità di carico. Il sovraccarico o l'uso del veicolo oltre la massima pendenza consentita, non solo deteriora il veicolo ma espone l'operatore al peri-

colo di un ribaltamento del carico.



ATTENZIONE: per la vostra sicurezza lo scarico del carico deve essere sempre effettuato su terreno pianeggiante e a veicolo fermo.

MANUTENZIONE PERIODICA

ATTENZIONE: per la manutenzione del motore riferirsi al libretto uso e manutenzione del motore, allegato al presente libretto.

- Verificare periodicamente il livello dell'olio motore e le possibili perdite.

- Verificare sempre il sistema di filtraggio dell'aria e pulirlo se necessario.

- Controllare periodicamente che tutte le viti siano nelle loro sedi e ben serrate. Sostituire le parti danneggiate o usurate. Verificare il corretto fissaggio e il funzionamento dei dispositivi di sicurezza.

TRASMISSIONE fig.4

- Verificare periodicamente che non ci siano trafilamenti o perdite d'olio dalla trasmissione.

Tipo olio: olio SAE 80 / 90

Capacità: 1,5 litro

Cambio olio: dopo 50 ore

Successivamente ogni 500 ore

Effettuare il cambio olio con la trasmissione calda.

- Posizionare un recipiente sotto il tappo (1)

- Togliere il tappo (1) e lasciare che il cambio si svuoti completamente.

- montare il tappo (1) e bloccarlo.

- Togliere il tappo (2) e inserire lt.1.5 d'olio.

- montare il tappo (2) e bloccarlo.

REGISTRAZIONE DELLA FRIZIONE fig.5 - 5A

- Cavo frizione (D)

Nel caso in cui il veicolo si muova malgrado la leva di comando sia in posizione "rilasciata" (A)

- allentare il controdado (2) e avvitare il dado(3) sino a che la frizione stacchi correttamente.

- nel caso in cui la cinghia slitti, e cioè abbassando la leva (1) in posizione "innestata" (B) il veicolo non si muove:

- allentare il controdado (3) e avvitare il dado (2) sino a che la frizione innesta correttamente e il veicolo avanza senza che la cinghia slitti anche sotto sforzo.

- a fine registrazione stringere i controdadi (2.3).

REGISTRAZIONE DEL FRENO DI STAZIONAMENTO fig.5 - 5A



ATTENZIONE: il funzionamento corretto del freno permette il bloccaggio del veicolo quando si rilascia la leva della frizione (1) posizione (A).

La regolazione deve essere effettuata in modo tale che quando si innesta la leva della frizione (1) posizione B, il freno si sblocchi per permettere l'avanzamento del veicolo.

- Quando la leva della frizione (1) è in posizione "disinnesto" (A) il cavo di comando (C), deve essere libero e cioè non in trazione.

- Quando la leva della frizione (1) è in posizione "innestata" (B) il cavo di comando (C), deve essere in tensione per sbloccare il freno.

Per registrare il cavo procedere nel modo seguente:

- per allungare il cavo: allentare il controdado (5) e avvitare il dado (4).

- per accorciare il cavo: allentare il controdado (4) e avvitare il dado (5).

Con la leva della frizione in posizione "disinnestata" (A) e cioè arresto veicolo, la molla del freno (6) deve essere in tensione. La corretta tensione corrisponde ad una distanza tra spire della molla di 2mm.

A regolazione effettuata stringere correttamente i controdadi.

ATTENZIONE: A regolazione effettuata controllate che il freno funzione correttamente, nel caso contrario, le ganasce dei freni devono essere sostituite.

REGISTRAZIONE DELLE LEVE DI STERZATA fig.6

- Assicurarsi che la leva sterzata (3) abbia un gioco iniziale di 5 a 10mm..

- Per registrare la leva ; allentare il controdado (1) e avvitare o svitare la vite di registro (2) sino alla regolazione corretta della leva.

- A registrazione ultimata stringere correttamente il controdado (1).

A regolazione effettuata stringere correttamente tutti i controdadi.

REGOLAZIONE TENSIONE CINGOLO fig.8A-B e C



ATTENZIONE: prima di effettuare il controllo e eventualmente la registrazione, posteggiare il veicolo su una superficie piana e sicura.

- Fig.8/A verifica della tensione del cingolo: premere al centro del cingolo,sulla parte superiore, con una forza di circa 5kg.. La pressione dovrebbe abbassare l'altezza del cingolo, nel punto di pressione, da 8 a 10mm..

- Nel caso sia necessario registrare la tensione del cingolo procedere nel modo seguente (vedi fig. 8-B):

a) Se l'altezza del cingolo è superiore a 8 ± 10 mm.:

- allentare i controdadi (1) dei tenditori (2).

- avvitare le viti (2 fig. 8/C) in misura uguale (per mantenere la ruota tendicingolo in asse con il carro) sino alla registrazione corretta del cingolo.

b) Se l'altezza del cingolo è inferiore a 8 ± 10 mm.:

- allentare i controdadi (1) dei tenditori (2).

- svitare le viti (2 fig.8/C) in misura uguale (per mantenere la ruota tendicingolo in asse con il carro) sino alla registrazione corretta del cingolo.

- muovere il veicolo avanti e indietro per assestare il cingolo. Controllare tramite un metro che la ruota tendicingolo sia in asse con il carro.

Verificare la tensione, se è corretta, stringere i controdadi (1) dei tenditori (2).

ATTENZIONE: la tensione dei due cingoli deve essere identica. Quando la tensione dei cingoli non è corretta, i cingoli si deteriorano rapidamente e se sono troppo lenti possono fuoriuscire dal carro.

VERSIONE CON RIBALTAMENTO IDRAULICO (a richieta)

- Eseguire l'eventuale rabbocco olio solo con il cassone in posizione orizzontale (tutto abbassato) attraverso il tappo (6) (**OLIO IDRAULICO ISO HM68**)

Regolazione cinghia comando pompa fig.7/A

- Togliere il carter di protezione (3)
- Allentare le viti (1)
- Posizionare verso l'alto la pompa (2) fino a che la cinghia sia in tensione.
- Avvitare le viti (1).

RIMESSAGGIO

- Procedere ad una completa pulizia del veicolo, controllate che tutti i componenti siano fissati correttamente.
- Oliare tutte le parti mobili.
- Allentare i cingoli per evitare che rimangono per un lungo periodo in tensione.
- Posizionare la leva del cambio in 1^a marcia.
- Mettete delle tavole sotto i cingoli
- Parcheggiate il veicolo in ambiente asciutto e copritelo.
- Motore: togliere la benzina dal serbatoio, avviare il motore

sino al termine della benzina nel carburatore.

- Cambiare l'olio motore.
- Pulire il filtro aria.
- Togliere la candela, versare un pò d'olio nel cilindro, ruotare l'albero motore tramite l'avviamento per distribuire l'olio, rimontare la candela.

ATTENZIONE: tutte le operazioni di manutenzione non riportate sul presente manuale devono essere effettuate da una officina autorizzata.

CLIMA FREDDO

In inverno, ogni volta che utilizzate il veicolo, procedere ad una completa pulizia del veicolo per evitare guasti o problemi. Parcheggiate il veicolo su un terreno duro e asciutto. Non utilizzate il veicolo se ci sono dei componenti ghiacciati. Utilizzate una fonte di calore, non superiore a 100°, per sciogliere le parti gelate.

CERTIFICATO DI GARANZIA

Questo veicolo è stato concepito e realizzato attraverso le più moderne tecniche produttive; la Ditta costruttrice garantisce i propri prodotti per un periodo di 24 mesi dalla data di acquisto ad eccezione dei prodotti per servizio professionale continuo, adibiti a lavori per conto terzi, per i quali la garanzia è di 12 mesi dalla data di acquisto.

CONDIZIONI DI GARANZIA

- 1) La garanzia viene riconosciuta a partire dalla data di acquisto. La ditta costruttrice sostituisce gratuitamente le parti difettose nel materiale, nelle lavorazioni e nella produzione. La garanzia non contempla la mano d'opera e la sostituzione della macchina.
- 2) Il personale tecnico interverrà nei limiti di tempo concessi da esigenze organizzative e in ogni caso il più presto possibile, l'eventuale ritardo non potrà determinare richieste di risarcimento dei danni nè prolungamento del periodo di garanzia.
- 3) Per richiedere l'assistenza in garanzia è necessario esibire al personale autorizzato il certificato di garanzia timbrato dal rivenditore, compilato in tutte le sue parti e corredato di fattura d'acquisto o scontrino fiscale o altro documento reso obbligatorio comprovante la data di acquisto.
- 4) La garanzia decade in caso di:
 - assenza palese di manutenzione
 - utilizzo non corretto del veicolo o manomissione.
 - utilizzo dei lubrificanti o combustibili non adatti
 - utilizzo di parti di ricambio o accessori non originali
 - interventi effettuati da personale non autorizzato
- 5) La ditta costruttrice esclude dalla garanzia le parti soggette ad un normale logorio di funzionamento: cingoli, rulli, cinghie di trasmissione, candela, freno, filtri ecc..
- 6) Eventuali danni causati durante il trasporto, devono essere immediatamente segnalati al trasportatore pena il decadere della garanzia.
- 7) Se guasti o rotture dovessero accadere nel periodo di garanzia o dopo di esso il cliente non ha diritto di sospendere il pagamento nè ad alcuno sconto sul prezzo.
- 8) La ditta costruttrice non risponde di eventuali danni diretti o indiretti, causati a persone o cose da guasti del veicolo o conseguenti alla forzata sospensione prolungata nell'uso dello stesso.

N° DI SERIE	RIVENDITORE	ACQUISTATO DAL SIG.
DATA		

EXPLICATION DES SYMBOLES

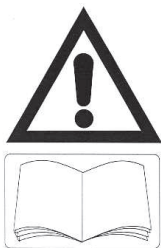

Lire la notice d'utilisation et d'entretien avant d'utiliser cette machine.



Avertissement, danger et attention.



Danger, ne pas approcher les mains et les pieds des chenilles et par précaution tenir les personnes et les animaux au moins à 5mt. de distance.

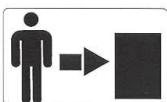

Ne pas démonter ou modifier les dispositifs de sécurité

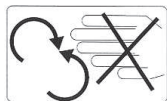

Avant d'effectuer n'importe quelle réparation ou entretien du véhicule, détacher le capuchon de la bougie et consulter le manuel d'utilisation et d'entretien.



Ne pas dépasser des pentes de plus de 20°



Ne pas monter sur le véhicule et ne pas transporter des passagers.

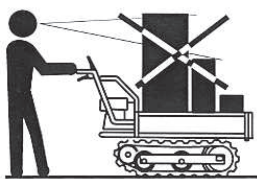

Ne pas transporter de chargements trop haut; cela pourrait restreindre le champ visuel et le centre de gravité du véhicule serait plus haut au détriment de la stabilité et sécurité



Remplacer les étiquettes de sécurité chaque fois qu'elles s'abîment ou deviennent illisibles.

SPÉCIFICATIONS ET DECLARATION DE CONFORMITE

ACTIVE s.r.l. via Delmoncello,12 - 26037 S. Giovanni in Croce (CR)
déclare sous sa propre responsabilité que la machine:

VEHICULE	POWER TRACK 1600 / 1600 (H)	
MOTEUR	Subaru Robin EH17-2B	
MODELE	O.H.V.	
CYLINDREE (cm ³)	172	
PUISSANCE (Kw / Cv)	6,0 / 4,4	
CAPACITY RESERVOIR (Lt)	3,6	
TRANSMISSION	3 AV + 2 RM	
EMBRAYAGE	par tension de la courroie	
FREIN	de parking a expansion	
VITESSES (Km/h)	1 AV	1,93
	2 AV	3,87
	3 AV	6
	1 RM	1,84
	2 RM	3,68
PENTE LIMITE A VIDE	25°	
PENTE LIMITE MAX DE CHARGE	15°	
POIDS (Kg)	245 / 255 (H)	
DIMENSION	Largeur (mm)	700
	Longeur (mm)	1800
	Hauteur (mm)	950
GARDE AU SOL (mm)	65	
CAISSON DE CHARGE EXTENSIBLE	Largeur de / a (mm)	670 - 920
	Longeur de / a (mm)	1000 - 1120
	Hauteur interne ridelle (mm)	300
CAISSON DE CHARGE DUMPER	Largeur (mm)	700
	Longeur (mm)	1100
	Hauteur interne ridelle (mm)	400
CHARGE (Lt)	235	
CHARGE (Kg)	600	
PUISSANCE ACOUSTIQUE - dB(A)	97,5	
NIVEAU DE VIBRATION (DX) (m/s ²)	4,95	
NIVEAU DE VIBRATION (SX) (m/s ²)	4,81	

**est conforme aux spécifications de la directive 2006/42/CEE et les modifications
91/368/CEE; 93/44/CEE; 93/68/CEE**

ALBERTO GRIFFINI
 PRESIDENTE
 ACTIVE S.r.l.
 Via Delmoncello, 12
 26037 San Giovanni in Croce (CR) - ITALY
 10/10/2008

NORMES DE SECURITE

1- Avant d'utiliser l'appareil, lisez cette notice et assurez-vous que vous la comprenez bien. Observer tous les avertissements et les mesures de sécurité. Conservez cette notice pour vous y référer plus tard.

2- N'utiliser que des pièces de rechange d'origine, d'autres pièces pourraient ne pas s'ajuster correctement et causer des blessures.

3- Veuillez à que personne ni enfant, ni animaux ne se trouve dans un rayon de 5mt. pendant que le véhicule est en route.

4- N'utiliser pas le véhicule quand vous êtes fatigué, malade, ou sous l'influence de l'alcool, de drogues ou de médicaments.

5- N'utiliser le véhicule que pour les travaux indiqués dans le présent manuel.

6- Avant chaque utilisation inspecter la machine. S'assurer qu'il n'y a pas de fuite de carburant, que les dispositifs de sécurité ne soient pas desserrés etc..

7-Démarrer le moteur uniquement dans les endroits bien aérés, les gaz d'échappement peuvent tuer.

8- Avant l'utilisation du véhicule consacrez quelque temps à vous familiariser au maniement sur un terrain plat et sans obstacles.

9- Quand le moteur fonctionne n'effectuer aucun entretien.

10- Avant de faire le plein de carburant, arrêtez le moteur et laissez-le refroidir, remplir le réservoir loin des sources de chaleur et ne pas fumer pendant le ravitaillement.

11- N'enlever pas le bouchon du réservoir si le moteur est en marche.

12- Essuyer le carburant renversé sur le véhicule.

13-N'utilisez pas de carburant pour les opérations de nettoyage.

14-Ne pas transporter personnes, enfants et animaux ni sur la machine ni sur le caisson de charge.

15- Ne pas utiliser le véhicule lorsque le niveau de l'eau dépasse la partie supérieure des chenilles.

16- Conduire le véhicule toujours en avant. Avant de sélectionner la marche arrière veuillez vous assurer que le terrain soit libre, qu'il n'y a pas de danger de chute et que vous ayez le maximum de visibilité.

17- Sur les terrains difficiles veuillez prendre la précaution de démarrer ou s'arrêter en douceur.

18- Sur les pentes ne pas changer de vitesse et ne pas effectuer des inversions de direction en U.

19- La surcharge est dangereuse. Ne dépasser pas le chargement maximum autorisé par le fabricant.

20- Ne pas transporter des chargements qui peuvent dépasser les dimensions extérieures du caisson.

- Ne pas empiler des charges trop hautes, cela pourrait restreindre le champ visuel et le centre de gravité du véhicule serait plus haut au détriment de la stabilité.

21- Utiliser le véhicule seulement quand vous avez le maximum de visibilité.

22- Le véhicule ne peut pas être utilisé sur des pentes supérieures à 20°.

23- Lorsque le véhicule est utilisé sur les pentes, enclencher la première vitesse ou marche arrière. N'oublier pas d'utiliser le frein moteur. en réduisant le régime moteur.

24- Ne pas conduire sur des pentes ou des endroits où il y a le risque de renversement ou de chute du véhicule.

25- Le frein de stationnement est enclenché lorsque le levier d'embrayage est en position débrayé. Sur les pentes, terrains difficiles à vitesse élevée, faire attention au freinage et actionner les leviers de direction avec précaution car le véhicule risque de se renverser ou le chargement de tomber.

26- Garer le véhicule sur un terrain plat et sur. Eviter les endroits dangereux.

27- Quand vous garez le véhicule:

- sur les pentes: caler les chenilles

- relâcher le levier d'embrayage et arrêtez le moteur.

LES ELEMENTS DU VEHICULE Fig.1

1 - COMMANDE EMBRAYAGE: embraye et débraye la transmission. Quand on abaisse le levier, on embraye et le véhicule avance. Quand on relâche le levier, le véhicule s'arrête.

2 - COMMANDE ACCELERATEUR: augmente et réduit le régime moteur.

3 - COMMANDES DE DIRECTION: en tirant un de leviers le véhicule braque dans la direction de la commande actionnée. Si on tire les deux leviers simultanément le véhicule s'arrête immédiatement.

4 - COMMANDE BASCULEMENT HYDRAULIQUE
(en option). En actionnant le levier(4) pag.1 on fait monter ou descendre le caisson.

5 - LEVIER DE CHANGEMENT DE VITESSE: pour sélectionner la vitesse de travail.

6 - BOUCHON DU RESERVOIR DE LA POMPE HYDRAULIQUE (uniquement la version hydraulique).

7 - LEVIER DE DECHARGEMENT: pour basculer le caisson fig.3.

8 - POIGNEE DE MISE EN ROUTE DU MOTEUR: en tirant sur la poignée le moteur démarre. (voir le manuel spécifique du moteur).

9 - BOUCHON DU RESERVOIR DE CARBURANT

10 - BOUCHON DU RESERVOIR D'HUILE

11 - VERIN HYDRAULIQUE

12 - INTERRUPTEUR ARRET MOTEUR "STOP"

13 - ROBINET DU RESERVOIR D'ESSENCE

MISE EN ROUTE



ATTENTION: lisez attentivement les normes de sécurité.

Si vous n'avez jamais utilisé ce genre de machine, consacrer quelque temps à vous familiariser au maniement.

- Avant chaque utilisation inspecter la machine pour s'assurer qu'il n'y a pas de vis desserrées, des pièces endommagées, des fuites d'huile ou de carburant.

- S'assurer que les commandes fonctionnent correctement.

- Contrôler le niveau d'huile moteur (voir la notice spécifique du moteur ci-incluse).

DEMARRAGE MOTEUR fig.1

1- S'assurer que la commande embrayage (1) soit débrayé position (A) fig.1.

S'assurer que le levier de changement de vitesse (5) soit en position "N" neutre (position centrale) (fig.1).

2- Placer le levier de la commande accélérateur (2) à moitié gaz.

3- Pour la procédure de démarrage voir la notice d'utilisation et d'entretien spécifique au type de moteur utilisé sur la machine (livré avec la machine).

4- Pour faciliter le démarrage il est utile d'utiliser le "STARTER" moteur.

ARRET MOTEUR fig.1

1- Débrayer le moteur de la transmission en relâchant la commande d'embrayage (1) position A.

2- Sélectionner le levier de vitesse (5) dans la position "N" neutre.

3- Placer la commande de l'accélérateur (2) au régime du ralenti et attendez quelques secondes afin que le moteur refroidisse.

4- Placer l'interrupteur sur la position "0" pour l'arrêt du moteur.

5- Fermez le robinet du carburant.

UTILISATION DE LA MACHINE

1- Sélectionner la vitesse en fonction du travail à effectuer au moyen du levier (5) fig.1.

ATTENTION: si la vitesse sélectionnée ne s'enclenche pas ne pas forcer mais il faut embrayer et débrayer (1) fig.1 jusqu'à ce que la vitesse s'enclenche correctement.

2- Abaisser lentement (embrayer) le levier de l'embrayage (1) fig.1 position B et le maintenir contre la poignée du guidon de façon que la machine se met en mouvement.

3- Pour l'arrêt de la machine, il suffit de relâcher le levier de l'embrayage (1) position A fig.1.

ATTENTION: sur les terrains difficiles, utiliser la machine en première vitesse.

Évitez d'effectuer des inversions de direction en "U" et de changer de vitesse.

4- Pour régler la vitesse d'avancement, déplacer le levier

d'accélérateur (2) fig.1 lentement.

POUR CHANGER DE DIRECTION fig.1

- Tirer le levier de droite ou de gauche (3) pour tourner le véhicule dans la direction désirée.

LEVIER DROIT: le véhicule tourne à droite.

LEVIER GAUCHE: le véhicule tourne à gauche.

Si on actionne les deux leviers simultanément le véhicule s'arrête immédiatement.

"DROIT" ou "GAUCHE" se réfère avec l'opérateur dans la position de conduite c'est-à-dire lorsqu'il tient le guidon.

MARCHE ARRIERE: lorsque vous effectuez une marche arrière assurez-vous qu'il n'y est pas d'obstacles et que vous pouvez opérer avec le maximum de sécurité

CAISSON DE CHARGEMENT

CAISSON EXTENSIBLE fig.2

- Le caisson est équipé de ridelles extensibles qui permettent de dimensionner le caisson en fonction des dimensions du chargement

- Pour le réglage des ridelles il suffit de dévisser les galets (1) et déplacer les ridelles. Lorsque les ridelles sont réglées à la dimension voulue bloquer les galets (1)

BENNE: Il est disponible en option un caisson étanche, galvanisé à chaud, type benne qui peut transporter des matières liquides.



ATTENTION: pour l'arrêt de la machine procéder avec précaution afin d'éviter le renversement du chargement.

S'assurer que le chargement soit chargé correctement et bien fixé. Respecter les données du constructeur.

La surcharge et l'utilisation du véhicule sur des pentes supérieures à 20° sont causes de risque de le renverser et de l'endommager.

DECHARGEMENT MANUEL fig.3

- Soulèvement: appuyez sur le levier (A) jusqu'au contact avec la poignée (7) et ensuite soulevez le caisson.

-Abaissement: à l'aide de la poignée (7) baisser le caisson et s'assurer que le dispositif de blocage bloque le caisson.

MODELE AVEC BASCULEMENT HYDRAULIQUE fig.7/A et 7/B

NORMES DE SECURITE

- Avant d'actionner le basculement hydraulique placer la machine sur un terrain plat et uniforme.

- Ne permettez pas aux enfants et à d'autres personnes d'actionner le basculement hydraulique.

- Veuillez à ce que personne, ni enfant, ni animaux ne se trouve dans un rayon de 5 mètres pendant l'utilisation de la machine.

- Ne pas mettre les mains ou les pieds en - dessous du caisson pendant le basculement. Pour effectuer le basculement hydraulique la machine est équipé d'une pompe, d'un distributeur et d'un vérin hydraulique.

FONCTIONNEMENT

Pour le fonctionnement du basculement hydraulique le moteur doit être en marche.

Avant d'actionner le basculement placer la machine sur un terrain plat et uniforme.

- Placer le levier de changement de vitesse (5) fig. 1 en position "N" neutre.
- Pour soulever le caisson tirer le levier (4) vers le conducteur voir (A) fig. 7/B
- Pour baisser le caisson pousser le levier (4) vers l'avant voir (B) fig. 7/B.

ATTENTION: pour l'arrêt de la machine veuille prendre la précaution de l'arrêter en douceur.

- Assure-vous que le chargement soit correctement chargé.
- La surcharge est dangereuse. Ne dépasser pas le chargement maximum autorisé par le fabricant.

- Ne pas utiliser la machine sur des pentes supérieures à celles préconisées par le fabricant cela pourrait endommager la machine, risquer le capotage et mettre en péril la sécurité du conducteur.

ATTENTION: pour votre sécurité le chargement et le déchargement de la machine doit être toujours effectué sur un terrain plat et dégagé avec la machine à l'arrêt.

- La surcharge est dangereuse. Ne dépasser pas le chargement maximum autorisé par le fabricant.



ATTENTION: pour votre sécurité le chargement et le déchargement de la machine doit être toujours effectué sur un terrain plat et dégagé avec la machine à l'arrêt.

ENTRETIEN

ATTENTION: pour l'entretien du moteur, voir la notice spécifique du moteur ci-incluse.

- Périodiquement, contrôler le niveau d'huile moteur et si il y a des fuites d'huile.
- Périodiquement, contrôler le filtre à air et le nettoyer si nécessaire.
- Contrôler périodiquement que toutes les vis soient en place et bien fixées. Remplacer les pièces usées ou endommagées. S'assurer que les dispositifs de sécurité soient bien fixés et qu'ils fonctionnent correctement.

TRANSMISSION fig.4

- Contrôler périodiquement qu'il n'y a pas de perte d'huile de la boîte de transmission:

Type d'huile: huile SAE 80 / 90

Contenance: 1,5 litre

Première vidange à 50 heures ensuite, chaque 500 heures ou chaque 2 ans. La vidange s'effectue avec l'huile chaude.

- Placer un récipient en dessous du bouchon de vidange (1).
- Enlever le bouchon (1) et laisser que l'huile s'écoule complètement.
- Monter le bouchon (1) et le bloquer.
- Enlever le bouchon (2) et verser lt. 1.5 d'huile dans la boîte de vitesse.
- Monter le bouchon (2) et le bloquer.

REGLAGE DE L'AMBRAYAGE fig.5

- câble d'embrayage (D)

Si le véhicule bouge malgré que le levier de commande d'embrayage soit débrayé (A), régler de la façon suivante:

- desserrer le contre-écrou (2) et visser l'écrou (3) jusqu'à ce que l'embrayage décroche correctement

Si le véhicule n'avance pas malgré que le levier de commande d'embrayage soit embrayé (B), la courroie patine, régler de la façon suivante:

- desserrer le contre-écrou (3) et visser l'écrou (2) jusqu'à ce que l'embrayage embraye correctement et que le véhicule avance.

Après réglage, bloquer les contre-écrous (2-3).

REGLAGE DU FREIN DE STATIONNEMENT fig.5



ATTENTION: le fonctionnement correct du frein permet le blocage du véhicule lorsque le levier d'embrayage (1) est débrayé, position(A).

Le réglage du frein doit être effectué de telle façon que l'orsqu'on embraye, l'embrayage (1) position (B), le frein

se débloque et le véhicule avance.

- Le câble de frein (C) doit être libre lorsque le levier d'embrayage (1) est en position "débrayé" (A).

- Le câble de frein (C) doit être tendu lorsque le levier d'embrayage (1) est en position "embrayé" (B).

Pour régler le câble de frein, procéder comme suit:

- pour allonger le câble: desserrer le contre-écrou (5) et visser l'écrou (4).
- pour raccourcir le câble: desserrer l'écrou (4) et visser l'écrou (5).

Assurez-vous que lorsque le levier de l'embrayage est débrayé, position (A), le ressort de rappel du frein soit tendu et que la distance entre les spires du ressort soit d'environ 2 mm.

Après avoir effectué les réglages, bloquer les contre-écrous (4) et (5).

ATTENTION: Assurez-vous que le frein fonctionne correctement, au cas contraire, remplacer les garnitures de frein.

REGLAGE DES COMMANDES DE DIRECTION fig.6

- Assurez-vous que les leviers de commandes de directions (3) ont un jeu initial de 5 à 10 mm.

- Pour régler la commande: dévisser le contre-écrou (1) et visser ou dévisser, selon le cas, la vis de réglage (2) jusqu'à ce que vous obteniez un réglage correct.

- Après avoir effectué les réglages, bloquez les contre-écrous (1).



REGAGE DE LA TENSION DES CHENILLES fig.8

ATTENTION: avant d'effectuer le réglage, parker la machine sur une surface plane et sûre.

- Fig. 8/A Contrôler la tension des chenilles:

Appuyer au centre de la chenille en exerçant une force de +/- 5 Kg. La chenille devrait avoir une flexion de +/- 8 à 10 mm.

- Au cas où il faudrait effectuer un réglage, procéder de la façon suivante: (voir fig.8-A-B-C)

Si la flexion de la chenille est supérieure à 8 à 10 mm:

- dévisser les contre-écrous (1) des tendeurs (2)
- visser les vis (2) de la même façon pour maintenir la roue tendeuse en axe avec les chenilles jusqu'au réglage correct.

Si la flexion de la chenille est inférieure à 8 à 10 mm:

- desserrer les contre-écrous (1) des tendeurs (2)
- dévisser les vis (2) de la même façon pour maintenir la roue tendeuse en axe avec les chenilles jusqu'au réglage correct.

Avancer et reculer la machine pour que les chenilles s'adaptent au nouveau réglage.

Contrôler la tension, si elle est correcte, bloquer les contre-écrous (1) des tendeurs (2).

ATTENTION: la tension des 2 chenilles doit être la même. Si la tension des chenilles n'est pas correcte, on risque de les endommager rapidement et il y a risque que la chenille sorte de la roue tendeuse.

MODELE AVEC BASCULEMENT HYDRAULIQUE

Pour effectuer le remplissage d'huile il faut que le caisson soit en position horizontale (complètement baissé). Introduire l'huile à travers le bouchon (6) fig.7/B (huile hydraulique ISO HM68)

Réglage de la courroie de la pompe d'huile fig.7/A

- Démonter le carter de protection (3)
- Desserrer les vis (1).
- Tirer la pompe vers le haut jusqu'à ce que la courroie soit tendue.
- En teneant la pompe, bloquer les vis (1).

REMISAGE

Nettoyer complètement le véhicule et contrôler qu'il n'y a pas de fuite, que les composants et dispositifs de sécurité soient bien serrés.

- Huiler les parties en métal
- Desserrer les chenilles pour éviter qu'elles restent tendues pendant de longues périodes.
- Placer le levier de changement de vitesses en première.
- Mettre les chenilles sur des axes en bois.
- Garer le véhicule à l'abri de l'humidité et le protéger.

Moteur: vider le réservoir d'essence et laisser tourner le

moteur jusqu'à ce qu'il s'arrête.

- remplacer l'huile moteur
- nettoyer le filtre à air
- enlever la bougie et verser un peu d'huile dans le cylindre, tourner quelque fois le vilebrequin à l'aide du lanceur pour distribuer l'huile, ensuite remonter la bougie.

ATTENTION: toutes les opérations d'entretien qui ne figurent pas dans ce manuel doivent être effectuées dans un atelier autorisé.

CLIMAT FROID

Chaque fois que vous utilisez la machine en hiver, il faut la nettoyer pour éviter les problèmes dûs au gel.

Garer la machine sur un sol dur et sec.

N'utilisez pas la machine lorsqu'il y a des composants gelés. Utiliser une source de chaleur ne dépassant pas les 100° pour fondre les parties gelées.

CERTIFICAT DE GARANTIE

Ce véhicule a été réalisé au moyen d'une technique d'avangarde. Le constructeur garantit ses propres produits pendant une période de 24 mois (sauf pour les pays où il y a des normes particulières) à partir de la date d'achat ou 12 mois dans le cas d'un usage professionnel continu ou de service de location.

CONDITIONS DE GARANTIE

- 1) La garantie prend effet à compter de la date d'achat. Le constructeur remplace gratuitement les pièces défectueuses de fabrication. La garantie ne comprend pas le remplacement du véhicule et de la main d'oeuvre.
- 2) Le personnel technique effectuera les interventions le plus rapidement possible et selon les exigences d'organisation. Un éventuel retard ne pourra en aucun cas donner lieu à la requête d'indemnisation ou de prolongement de la période de garantie.
- 3) Toute demande d'intervention doit être accompagnée de la carte de garantie dûment complétée par le vendeur et d'un document attestant la date d'achat, exemple la facture.
- 4) La garantie ne peut être accordée sur:
 - dommages ou pannes provenant d'une utilisation maladroite ou faute de manutention
 - des utilisations de lubrifiants ou combustibles non préconisés par le fabricant ou de mauvaise qualité.
 - de pièces ou accessoires n'étant pas d'origine
 - des interventions effectuées par du personnel non agréé.
- 5) Les pièces ou composants considérés d'usure ne rentrent pas dans le cadre de la garantie conventionnelle: joints, bougie, courroie, corde de lanceur, filtres, embrayage, etc..
- 6) Les marchandises voyagent au risque et péril du client à qui il appartient d'exercer tout recours à l'encontre du transporteur dans les formes et délais légaux.
- 7) En cas de défectuosité ou panne de la machine intervenant pendant la période de garantie ou après, le client ne peut suspendre le paiement ou exiger une ristourne.
- 8) Le constructeur ne saurait couvrir les dommages consécutifs, directs ou indirects, causés à personnes ou choses dûs à pannes du véhicule ou à des arrêts prolongés d'utilisation.

N° DE SERIE	REVENDEUR	ACHETEUR
DATE		

ERKLÄRUNG DER SYMBOLE



Lesen Sie diese Gebrauchs- und Wartungsanweisung vor der Verwendung des Fahrzeugs.

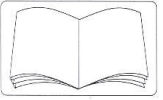

Hinweise, Gefahr und Warnung.



Gefahr! Hände und Füße nicht den Raupen nähern. Personen und Tiere müssen einen Mindestsicherheitsabstand von 5 m einhalten.



Gehäuse und Schutzabschirmungen nicht entfernen oder beschädigen.

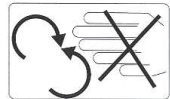

Vor irgendwelchen Wartungs- bzw. Reparaturingriffen auf dem Fahrzeug muss die Zündkerzenkappe entfernt und in der Gebrauchs- und Wartungsanweisung nachgeschlagen werden.

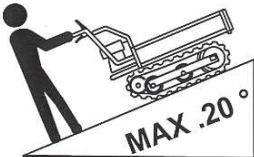
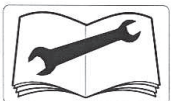

Gefälle über 20° vermeiden.



Nicht auf die Maschine steigen oder Personen transportieren.

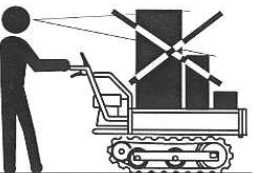

Lasten nicht zu hoch aufstapeln, da dadurch nicht nur das Sicht-feld des Bedieners beschränken, sondern ein zu hoher Schwerpunkt auch die Stabilität des Fahrzeugs beeinträchtigen würde.



Etiketten mit Sicherheitshinweisen müssen bei Beschädigung oder Unlesbarkeit immer ersetzt werden.

TECHNISCHE DATEN UND KONFORMITÄTSERKLÄRUNG

Die Firma ACTIVE s.r.l., Via Delmoncello, 12 - 26037 S. Giovanni in Croce (CR)
erklärt hiermit unter ihrer eigenen Verantwortung, dass die Maschine:

MASCHINE	POWER TRACK 1600 / 1600 (H)	
MOTOR	Subaru Robin EH17-2B	
MODELO	O.H.V.	
HUBRAUM	172	
LEISTUNG (Ps / Kw a 2000 g/min)	6,0 / 4,4	
CAPACITA' SERBATOIO (Lt)	3,6	
ANTRIEB	3 AV + 2 RM	
KUPPLUNG	Kettenantrieb	
BREMSE	Innenbacken-Feststellbremse	
GESCHWINDIGKEIT (Km/h)	1 AV	1,93
	2 AV	3,87
	3 AV	6
	1 RM	1,84
	2 RM	3,68
MAX GEFÄLLE OHNE BELASTUNG	25°	
MAX GEFÄLLE BEI MAXIMALER BELASTUNG	15°	
GEWICHT (Kg)	245 / 255 (H)	
MAXIMALER RAUMBEDARF	Breite (mm)	700
	Länge (mm)	1800
	Höhe (mm)	950
MINDESTABSTAND VOM BODEN (mm)	65	
LADEBODEN AUSZIEHMAßE	Breite von / bis (mm)	670 - 920
	Länge von / bis (mm)	1000 - 1120
	Innenhöhe Aufbauwand	300
LADEBODEN DUMPER	Breite von / bis (mm)	700
	Länge von / bis (mm)	1100
	Innenhöhe Aufbauwand	400
ANKKAPAZITÄT (L)	235	
TRAGFÄHIGKEIT (Kg)	600	
AKUSTISCHE LEISTUNG - dB(A)	97,5	
VIBRATION SPIEGEL (DX) (m/s ²)	4,95	
VIBRATION SPIEGEL (SX) (m/s ²)	4,81	

den Vorgaben in den Richtlinien 2006/42/EG und deren darauf folgende Änderungen
91/368/EWG; 93/44/EWG; 93/68/EWG entspricht.

ALBERTO GRIFFINI
PRESIDENTE

Via Delmoncello, 12
26037 San Giovanni in Croce (CR) - ITALY
10/10/2008

SICHERHEITSBESTIMMUNGEN

1- Lesen Sie vor dem Betrieb der Einheit aufmerksam die Anweisungen und vergewissern Sie sich, dass Sie den Inhalt verstanden haben. Beachten Sie alle Hinweise und die Sicherheitsanweisungen. Bewahren Sie dieses Handbuch auf, um später darin nachschlagen zu können.

2- Verwenden Sie nur Originalersatzteile. Ersatzteile von anderen Herstellern könnten schlecht anpassbar sein und Verletzungen verursachen.

3- Stellen Sie sicher, dass sich während der Verwendung der Maschine keine anderen Personen, Kinder oder Tiere in einem Umkreis von 5 Metern aufhalten.

4- Arbeiten Sie nicht mit der Maschine, wenn Sie müde, krank oder unter der Wirkung von Alkohol, Drogen oder Arzneimittel stehen.

5- Setzen Sie die Maschine nur für Zwecke ein, die im vorliegenden Handbuch beschrieben sind.

6- Kontrolle der Maschine vor jedem Einsatz. Überprüfen Sie, dass kein Kraftstoffaustritt vorhanden ist, keine Schutzvorrichtungen locker sind, usw. Ersetzen Sie beschädigte Teile.

7- Betätigen Sie die Maschine an gut belüfteten Orten, da die Abgase beim Einatmen zu einem Erstickungstod führen könnten.

8- Machen Sie sich vor den Arbeiten mit der Maschine auf flachen und hindernisfreien Oberflächen vertraut.

9- Führen Sie bei laufendem Motor keine Wartungsarbeiten durch.

10- Stoppen Sie den Motor und lassen Sie ihn vor dem Tanken abkühlen. Lassen Sie den Tank fern von Hitzequellen abkühlen und rauchen Sie nicht während des Tankens.

11- Entfernen Sie den Deckel für den Kraftstofftank nie bei laufendem Motor.

12- Trocknen Sie ggf. auf dem Gerät verschütteten Kraftstoff.

13- Verwenden Sie kein Benzin für Reinigungsarbeiten.

14- Transportieren Sie weder auf der Maschine noch auf dem Flachboden Personen oder Tiere.

15- Verwenden Sie das Fahrzeug nicht in Bereichen,

in denen der Wasserspiegel den oberen Teil der Raupen überschreitet.

16- Fahren Sie mit dem Fahrzeug immer nach vorwärts. Stellen Sie sicher, dass keine Sturzgefahr besteht, bevor Sie den Rückwärtsgang (Fahrt nach rückwärts) einlegen. Kontrollieren Sie, dass keine Hindernisse vorhanden sind und immer eine gute Sichtbarkeit besteht.

17- Stoppen oder fahren Sie das Fahrzeug auf losen Böden vorsichtig.

18- Ändern Sie auf Hängen oder losen Böden nicht die Geschwindigkeit und führen Sie keine Wendungen durch.

19- Überlastungen sind gefährlich. Beachten Sie beim Beladen des Fahrzeugs die maximale Tragfähigkeit.

20- Transportieren Sie keine Lasten, die über den Flachboden vorstehen.

- Stapeln Sie Lasten nicht zu hoch auf. Dadurch würde nicht nur den Sichtbereich des Bedieners beschränkt, sondern auch den Schwerpunkt zu hoch werden, was die Stabilität des Fahrzeugs beeinträchtigen würde.

21- Arbeiten Sie ausschließlich bei ausgezeichneter Sichtbarkeit.

22- Das Fahrzeug darf nicht auf Gefällen über 20° arbeiten.

23- Bei Fahrten auf Hängen müssen Sie den ersten Gang oder den Rückwärtsgang einlegen und die Motorbremse benutzen.

24- Fahren Sie nicht auf Hängen, auf denen Umkip- oder Sturzgefahr für das Fahrzeug besteht.

25- Die Bremse wird eingelegt, wenn der Kupplungshebel ausgekuppelt wird. Vermeiden Sie auf Hängen und losen Böden oder bei schneller Fahrt starke Bremsungen oder Lenkungen, da dadurch das Fahrzeug umstürzen oder die Last hinunterstützen könnte.

26- Parken Sie das Fahrzeug auf flachen und sicheren Unterböden. Vermeiden Sie gefährliche Bereiche.

27- Beim Parken:

- auf Flächen mit Gefälle: Verwenden Sie Keile, um das Fahrzeug zu blockieren.

- Lassen Sie den Kupplungshebel aus und stellen Sie den Motor ab.

STEUERUNGEN Abb. 1

1 - KUPPLUNGSHABEL: kuppelt den Antrieb ein und aus. Durch das Senken des Hebels, wird der Vorwärtsgang des Fahrzeugs eingelegt. Beim Auslassen des Hebels, bleibt das Fahrzeug stehen.

2 - GASPEDAL: erhöht oder reduziert die Motordrehzahl

3 - LENKHEBEL: Durch Betätigen eines der Hebel, lenkt die Maschine in die Richtung des betätigten Hebels. Bei gleichzeitiger Betätigung der Hebel bleibt das Fahrzeug sofort stehen.

4 - STEUERHEBEL FÜR HYDRAULISCHE KIPPLUNG (auf Anfrage).

5 - HEBEL ZUM GESCHWINDIGKEITSWECHSEL: wählt

die Fahrgeschwindigkeit.

6-DECKEL FÜR HYDRAULIKPUMPEN-KRAFTSTOFFTANK (nur für hydraulische Ausführung)

7 - ENTLADEHEBEL Abb. 3

8 - GRIFF ZUM ANLASSEN DES MOTORS: Beim Ziehen des Starthebels wird der Motor gestartet (siehe Gebrauchs- und Wartungsanweisung des Motors)

9 - DECKEL FÜR KRAFTSTOFFTANK

10 - ÖLEINFÜLLSTOPFEN

11 - HYDRAULIKZYLINDER (H-Hebung)

12 - STOPPSCHALTER FÜR MOTOR

13 - KRAFTSTOFFHAHN

STARTHEBEL FÜR MOTOR



ACHTUNG: Lesen Sie aufmerksam die Sicherheitsbestimmungen. Wenn Sie noch nie das Fahrzeug verwendet haben, sollten Sie zuerst an einem Ausbildungskurs teilnehmen.

- Kontrollieren Sie das Fahrzeug immer vor dem Gebrauch. Prüfen Sie, dass keine gelockerten Schrauben, beschädigten Teile oder Öl- bzw. Kraftstoffleckagen vorhanden sind.

- Kontrollieren Sie, ob die Steuerungen betriebsstüchtig sind.

- Überprüfen Sie das Motoröl (siehe die betreffende Anweisung im Anhang)

ANLASSEN DES MOTORS Abb. 1

1- Kontrollieren Sie, ob sich der Kupplungshebel (1) in der Position **A** "LEERLAUF" befindet, d.h. ausgekuppelt ist (siehe Abb. 5).

Prüfen Sie, ob sich der Ganghebel (5) in der Position "N" befindet, d.h. im Leerlauf ist (siehe Abb. 1).

3- Stellen Sie den Gashebel (2) auf die halbe Beschleunigungsposition.

4- Lesen Sie für das Anlassen des Motors das beiliegende Handbuch für den montierten Motorentyp aufmerksam durch.

5- Bei kaltem Motor wird empfohlen, die "STARTER" Luft zu schließen.

ABSTELLEN DES MOTORS Abb. 1

1- Lassen Sie den Kupplungshebel (1) aus, um den Antrieb auszukuppeln.

2- Positionieren Sie den Ganghebel (5) in die Leerlaufposition "N".

3- Stellen Sie den Gashebel (2) auf das Minimum und warten Sie dann einige Sekunden ab, damit sich der Motor abkühlen kann.

4- Den Motorschalter in die (0) Stellung schalten, um automatisch den Motor zu stoppen.

5- Schließen Sie den Benzinhahn.

BETRIEB DES FAHRZEUGS

1- Wählen Sie mit den Ganghebel (5) eine geeignete Geschwindigkeit für die Arbeit (Abb. 1).

ACHTUNG: Wenn der Gang schwer einlegbar ist, dürfen Sie ihn nicht hineindrücken, sondern den Kupplungshebel (1) (Abb. 1) einkuppeln und dann wieder auskuppeln, bis sich der Gang leicht einlegen lässt.

Kontrollieren Sie, ob der Gang korrekt eingelegt wurde.

2- Senken Sie langsam den Kupplungshebel (1) (Abb. 1) und lassen Sie ihn nah am Griff. Dadurch fährt das Fahrzeug an.

3- Zum Anhalten des Fahrzeugs muss der Kupplungshebel (1) (Abb. 1) schnell ausgelassen werden.

ACHTUNG: auf losen Böden das Fahrzeug mit dem ersten Gang (langsam) betreiben. Wechseln Sie während des Lenkens nicht den Gang.

Vermeiden Sie Wendungen und Geschwindigkeitswechsel.

4- Zum Einstellen der Fahrtgeschwindigkeit, muss der Gashebel langsam verschoben werden (2) (Abb. 1).

RICHTUNGSWECHSEL Abb. 1

- Ziehen Sie den rechten oder linken Lenkhebel (3), um das Fahrzeug in die gewünschte Richtung zu steuern.

RECHTER HEBEL: Das Fahrzeug fährt nach rechts

LINKER HEBEL: Das Fahrzeug fährt nach links

Wenn die Hebel gleichzeitig gezogen werden, bleibt das Fahrzeug sofort stehen.

Die Angaben "RECHTS" und "LINKS" beziehen sich auf die Position des Bedieners in Fahrtrichtung, d.h. mit Lenkrad in der Hand.

RÜCKWÄRTSGANG: Vor der Rückwärtsfahrt müssen Sie kontrollieren, dass im Bereich hinter Ihnen keine Hindernisse vorhanden sind und ob Sie sich in aller Sicherheit fortbewegen können.

LADEBÜHNE

AUSZIEHBARER FLACHBODEN Abb. 2

- Die Ladefläche des Fahrzeugs ist mit ausziehbaren Aufbauwänden ausgestattet, mit denen die Aufbaugröße nach Ihren Transportanforderungen bemessen werden kann.
- Zum Ändern der Aufbaugröße müssen die Griffe, welche die Aufbauwände schließen, ausgehakt, die Ballengriffe (1) gelockert und die Aufbauwand nach Bedarf herausgezogen werden.

DUMPER-AUFBAU

- Auf Anfrage kann ein Dumper-Aufbau feuerverzinkt zum Transport von Flüssigkeiten geliefert werden.

MANUELLES ABLADEN Abb. 3

- Heben: Drücken Sie den Entladehebel (A) zum Griff (7) und heben Sie den Aufbau.

- Senken: Senken Sie mit dem Griff (7) den Aufbau. Kontrollieren Sie dabei, dass die Blockiervorrichtung den Aufbau blockiert.

AUSFÜHRUNG MIT HYDRAULISCHER KIPPUNG Abb. 7/A und 7/B

SICHERHEITSBESTIMMUNGEN

- Die hydraulische Kippvorrichtung nur betätigen, wenn das Fahrzeug auf einem flachen Unterboden steht.

- Personen oder Tiere auf einen Abstand von 5 m um die Maschine halten.

Unbefugte Personen oder Kinder dürfen die hydraulische Kippvorrichtung nicht betätigen.

- Während der Betätigung weder Hände noch Füße unter den Aufbau einführen.

Diese Maschinenausführung ist mit einer hydraulischen Kippung des ausziehbaren Aufbaus bzw. Dumpers ausgestattet, demzufolge ist sie mit einer Hydraulikpumpe und einem Hydraulikzylinder ausgestattet.

BETRIEB

Die Ölpumpe ist immer geschaltet, daher kann der Aufbau bei laufendem Motor immer gekippt werden.

Das Fahrzeug auf einem ebenen Unterboden abstellen.

- Den Ganghebel in die Leerlaufposition (N) stellen.

- Um den Aufbau nach vorne zu kippen, muss der Hebel (4) in Richtung (A) gezogen werden.

- Um den Aufbau wieder in die Ruhestellung zu bringen, muss der Hebel (4) in Richtung (B) gestellt werden.

ACHTUNG: Das Fahrzeug langsam abbremsten, damit die Last nicht umstürzt wird.

- Kontrollieren Sie, ob der Flachboden korrekt beladen ist. Kontrollieren Sie die maximale Tragfähigkeit. Die Überbelastung bzw. die Benutzung des Fahrzeugs auf größeren Gefällen als zulässig, wird nicht nur das Fahrzeug beschädigt, sondern auch der Bediener durch das Umstürzen der Last gefährdet.



ACHTUNG: Für Ihre Sicherheit muss die Last auf einem ebenen Boden bei stillstehendem Fahrzeug entladen werden.

PERIODISCHE WARTUNG

ACHTUNG: Schlagen Sie für die Wartung des Motors im beiliegenden Gebrauchs- und Wartungshandbuch des Motors nach.

- Kontrollieren Sie periodisch den Motorölstand und das Bestehen von ev. Leckagen.
- Kontrollieren Sie immer das Luftfiltersystem und reinigen Sie es im Bedarfsfall.
- Kontrollieren Sie periodisch, ob alle Schrauben vorhanden und fest angezogen sind. Ersetzen Sie beschädigte oder verschlissene Teile. Kontrollieren Sie, ob die Sicherheitsvorrichtungen korrekt befestigt und betriebstüchtig sind.

ANTRIEB Abb. 4

- Kontrollieren Sie periodisch, dass kein Öl aus dem Antrieb durchsickert oder Leckagen vorhanden sind.

Öltyp:	Öl SAE 80 / 90
Kapazität:	1,5 Liter
Ölwechsel:	nach 50 Betriebsstunden danach alle 500 Betriebsstunden

Den Ölwechsel bei warmem Antrieb durchführen.

- Stellen Sie einen Behälter unter den Deckel (1)
- Entfernen Sie den Deckel (1) und warten Sie ab, bis das Wechselgetriebe ganz entleert ist.
- Montieren Sie den Deckel (1) und blockieren Sie ihn.
- Entfernen Sie den Deckel (2) und füllen Sie 1,5 Liter Öl ein.
- Montieren Sie den Deckel (2) und blockieren Sie ihn.

EINSTELLEN DER KUPPLUNG Abb. 5-5A

- Kupplungskabel (D)

Wenn sich das Fahrzeug bewegt, obwohl sich der Steuerhebel in der "nicht eingelegten" Position (A) befindet:

- lockern Sie die Gegenmutter (2) und schrauben Sie die Mutter (3) fest, bis die Kupplung sich korrekt auskuppelt.

Wenn der Riemen durchrutscht und sich das Fahrzeug daher bei "eingelegtem" Hebel (B) (1) nicht bewegt:

- Lockern Sie die Gegenmutter (3) und schrauben Sie die Mutter (2) zu, bis die Kupplung sich korrekt einkuppelt und das Fahrzeug nach vorwärts fährt, ohne dass der Riemen auch bei Beanspruchung durchrutscht.
- Ziehen Sie nach dem Einstellen die Gegenmutter (2.3) an.

EINSTELLEN DER FESTSTELLBREMSE Abb. 5-5A



ACHTUNG: Der korrekte Betrieb der Bremse ermöglicht die Blockierung des Fahrzeugs, wenn der Kupplungshebel (1) in Position (A) ausgelassen wird.

Die Einstellung muss so erfolgen, dass beim Einkuppeln des Kupplungshebels (1) in Position (B) die Bremse entblockiert wird, um die Fahrt nach vorwärts des Fahrzeugs zu ermöglichen.

- Wenn der Kupplungshebel (1) sich in der "ausgekuppelten" (A) Position befindet, muss das Steuerkabel (C) frei sein, d.h. es darf nicht gespannt sein.
- Wenn der Kupplungshebel (1) sich in der "gekuppelten" (B) Position befindet, muss das Steuerkabel (C) frei sein,

d.h. es darf nicht gespannt sein.

Zum Einstellen des Kabels müssen Sie folgend vorgehen:

- Zum Lockern des Kabels: lockern Sie die Gegenmutter (5) und schrauben Sie die Mutter (4) zu.

- Zum Verkürzen des Kabels: lockern Sie die Gegenmutter (4) und schrauben Sie Mutter (5) zu.

Mit dem Kupplungshebel in "ausgekuppelter" Position (A), d.h. beim Stoppen des Fahrzeugs, muss die Feder der Bremse (6) gespannt sein. Die korrekte Spannung entspricht einem Abstand von 2 mm zwischen den Windungen.

Nach dem Einstellen müssen Sie die Gegenmuttern korrekt anziehen.

ACHTUNG: Kontrollieren Sie nach dem Einstellen die Betriebstüchtigkeit der Bremse. Anderenfalls müssen die Bremsbacken ersetzt werden.

EINSTELLEN DER SEITLICHEN KUPPLUNG Abb. 6

- Kontrollieren Sie, ob der Kupplungshebel (3) anfangs ein Spiel zwischen 5 und 10 mm aufweist.

- Zum Einstellen des Hebels: Lockern Sie die Gegenmutter (1) und schrauben Sie die Einstellschraube (2) zu bzw. auf, bis der Hebel korrekt eingestellt ist.

- Ziehen Sie nach dem Einstellen die Gegenmutter (1) korrekt fest.

Nach dem Einstellen müssen Sie alle Gegenmuttern korrekt anziehen.

EINSTELLUNG DER KETTENSPIGUNG Abb. 8A-B und C



ACHTUNG: Kontrollieren Sie vor dem Einstellen, ob das Fahrzeug auf einer flachen und sicheren Fläche abgestellt wurde.

- Abb. 8/A Prüfen der Raupenspannung: Drücken Sie auf den Mittelpunkt der Raupe im oberen Teil mit einer Kraftaufwendung von etwa 5 kg. Durch den Druck sollte sich die Raupenhöhe am Druckpunkt um 8 bis 10 mm senken.

- Im Bedarfsfall muss die Raupenspannung auf die folgende Weise eingestellt werden (siehe Abb. 8-B):

a) Wenn die Höhe der Raupe mehr als 8 ± 10 mm ist:

- Lockern Sie die Gegenmutter (1) der Spanner (2).
- Schrauben Sie die Muttern (2 Abb. 8/C) gleichmäßig zu (um das Raupenspannungsrad in Achse mit dem Unterwagen zu halten), bis die Raupe korrekt eingestellt ist.

b) Wenn die Höhe der Raupe weniger als 8 ± 10 mm ist:

- Lockern Sie die Gegenmutter (1) der Spanner (2).
- Schrauben Sie die Muttern (2 Abb. 8/C) gleichmäßig zu (um das Raupenspannungsrad in Achse mit dem Unterwagen zu halten), bis die Raupe korrekt eingestellt ist.

- Bewegen Sie das Fahrzeug vor- und rückwärts, um die Raupen einzulaufen.

Kontrollieren Sie mit einem Meterstab, ob das Raupenspannungsrad in Achse mit dem Unterwagen ist.

Überprüfen Sie die Spannung und ziehen Sie danach die Gegenmutter (1) der Spanner (2) an.



ACHTUNG: Die beiden Raupen müssen dieselbe Spannung aufweisen.

Wenn die Spannung der Raupen nicht korrekt ist, werden sie schneller verschlissen. Wenn sie zu locker sind, können Sie aus den Wagen austreten.

AUSFÜHRUNG MIT HYDRAULISCHER KIPPUNG (auf Anfrage)

- Das Öl wird über den Öleinlassstopfen (6) (HYDRAULIKÖL ISO HM689) nachgefüllt. Bei dieser Tätigkeit muss der Aufbau

in horizontaler Stellung (ganz heruntergelassen) sein.

Einstellung des Pumpen-Steuerungsriemen Abb. 7/ A

- Das Kurbelgehäuse (3) entfernen
- Die Schrauben (1) lockern.
- Die Pumpe (2) nach oben verstellen, bis der Riemen gespannt ist.
- Die Schrauben (1) anziehen.

INSTANDHALTUNG

- Reinigen Sie das ganze Fahrzeug und prüfen Sie, dass alle Bestandteile korrekt befestigt sind.
- Ölen Sie alle beweglichen Teile.
- Lockern Sie die Raupen, damit Sie nicht zu lange gespannt bleiben.
- Legen Sie den 1. Gang ein.
- Legen Sie Platten unter den Raupen ein.
- Parken Sie das Fahrzeug an einem trockenen Ort und bedecken Sie es.
- Motor: Lassen Sie den Benzin aus dem Tank ab. Lassen

Sie den Motor laufen, bis das Benzin im Vergaser aufgebraucht ist.

- Wechseln Sie das Motoröl.
- Reinigen Sie den Luftfilter.
- Entfernen Sie die Zündkerze, gießen Sie etwas Öl in den Zylinder, drehen Sie die Motorwelle mithilfe des Starters, um das Öl zu verteilen, und montieren Sie die Zündkerze wieder an.

ACHTUNG: Alle nicht in dieser Gebrauchsanweisung angeführten Wartungsarbeiten müssen in einer autorisierten Werkstatt durchgeführt werden.

KALTES KLIMA

Im Winter muss nach jeder Verwendung des Fahrzeug müssen Sie eine Komplettreinigung durchführen, um Schäden oder Probleme zu vermeiden.

Parken Sie das Fahrzeug auf einem harten und trockenen Unterboden. Benutzen Sie das Fahrzeug nicht, wenn Teile vereist sind. Gefrorene Teile können mithilfe einer Hitzequelle (nicht über 100°) aufgetaut werden.

GARANTIESCHEIN

Dieses Fahrzeug wurde anhand der modernsten Produktionstechniken entworfen und realisiert. Die Herstellerfirma garantiert für ihre Produkte über einen Zeitraum von 24 Monaten ab dem Kaufdatum. Ausgenommen davon sind Produkte für ständigen professionellen Arbeitseinsatz und für Arbeiten auf Drittrechnung. Für diese Produkte gilt eine Garantiezeit von 12 Monaten ab dem Kaufdatum.

GARANTIEBEDINGUNGEN

- 1) Die Garantie gilt ab dem Kaufdatum. Die Herstellerfirma ersetzt gratis defekte Teile mit Material-, Bearbeitungs- und Produktionsschäden. Die Garantie deckt nicht die Arbeitszeit und sieht keine Ersetzung der Maschine vor.
- 2) Die Techniker werden innerhalb der aus organisatorischen Gründen zulässigen Zeiten so bald wie möglich eingreifen. Für eventuelle Verzögerungen können keine Schadenersatzansprüche oder Verlängerungen der Garantiezeit gefordert werden.
- 3) Bei Eingriffen unter Garantie muss dem autorisierten Personal der vom Wiederverkäufer abgestempelte und vollständig ausgefüllte Garantieschein, die Rechnung, der Kassenbono oder ein anderes vorgeschriebenes Dokument mit dem Kaufdatum vorgelegt werden.
- 4) Die Garantie verfällt bei:
 - offensichtlichem Wartungsmangel
 - nicht korrekter Verwendung des Fahrzeugs bzw. bei Beschädigung
 - Verwendung von ungeeigneten Schmiermitteln oder Kraftstoffen
 - Verwendung von nicht originalen Ersatzteilen oder Zubehör
 - Eingriffen vonseiten nicht befugtem Personal
- 5) Ausgenommen von der Herstellergarantie sind Teile, die normalem Verschleiß unterliegen, wie Raupen, Rollen, Antriebsriemen, Zündkerzen, Bremsen, Filter, usw.
- 6) Schäden während dem Transport müssen sofort dem Transporteur mitgeteilt werden, da sonst die Garantie erlischt.
- 7) Schäden oder Brüche während oder nach der Garantiezeit geben dem Kunden nicht das Recht auf Zahlungseinstellung oder Preisnachlässe.
- 8) Die Herstellerfirma haftet nicht für eventuelle direkte oder indirekte Schäden an Personen oder Dingen, die auf Fahrzeugschäden oder auf eine zwangsläufig längere Stilllegung des Fahrzeugs zurückzuführen sind.

SERIENNUMMER	VERKÄUFER	KÄUFER
DATUM		

SYMBOLS



Read and user and instruction manual before using this vehicle.



Warning, danger and caution.



Danger - do not approach your hands and feet to crawlers, and keep people and animals at a distance of at least 5 m.



Do not remove/tamper with any casing or safety diagrams.

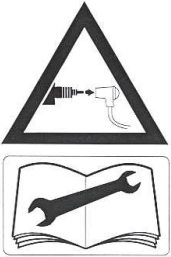

Remove the spark plug's cap before maintenance or servicing, and read the user and maintenance manual.

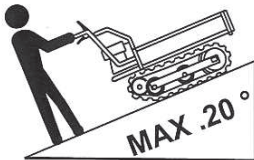

The slope limit is 20°.



Do not climb onto the machine and do not transport passengers.

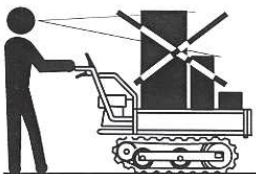

Do not pile up too many high objects, since the operator's field of vision would be reduced and the center of gravity would be too high, causing the vehicle to easily tip over.



Replace damaged or unreadable safety labels.

SPECIFICATIONS AND DECLARATION OF CONFORMITY

ACTIVE s.r.l. via Delmoncello, 12 - 26037 S. Giovanni in Croce (CR)
 declare under its own responsibility that the machine:

MACHINE		POWER TRACK 1600 / 1600 (H)
ENGINE		Subaru Robin EH17-2B
MODEL		O.H.V.
DISPLACEMENT (cm ³)		172
POWER (Kw / Cv)		6,0 / 4,4
TANK CAPACITY (Lt)		3,6
SPEED GEARBOX		3 AV + 2 RM
CLUTCH		by belt tension
BRAKE		expansion parking brake
SPEED (Km/h)	1 AV	1,93
	2 AV	3,87
	3 AV	6
	1 RM	1,84
	2 RM	3,68
GROUND CLEARANCE SLOPE LIMIT (NO-LOAD)		25°
GROUND CLEARANCE SLOPE LIMIT (MAX-LOAD)		15°
WEIGHT (Kg)		245 / 255 (H)
OVERALL DIMENSIONS	Width (mm)	700
	Lenght (mm)	1800
	Height (mm)	950
GROUND CLEARANCE SLOPE LIMIT (mm)		65
EXTENDABLE PLATFORM	Width (mm)	670 - 920
	Lenght (mm)	1000 - 1120
	Internal height (mm)	300
DUMPER PLATFORM	Width (mm)	700
	Lenght (mm)	1100
	Internal height (mm)	400
CAPACITY (Lt)		235
CAPACITY (Kg)		600
POWER LEVEL - dB(A)		97,5
VIBRATION LEVEL (DX)	(m/s ²)	4,95
VIBRATION LEVEL (SX)	(m/s ²)	4,81

is complies with the requirements established by directive 2006/42/CE as amended
 91/368/CEE; 93/44/CEE; 93/68/CEE

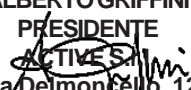
ALBERTO GRIFFINI
 PRESIDENTE

 Via Delmoncello, 12
 26037 San Giovanni in Croce (CR) - ITALY
 10/10/2008

SAFETY REGULATIONS

1- Carefully read and make sure you have understood these instructions before operating the unit.

Comply with all warnings and safety instructions. Keep this manual for future reference.

2- Use only original spare parts, since spares produced by other manufacturers may cause poor fit and possible injury.

3- Keep other people, children or pets away from the work area (at no less than 5 m from the machine).

4- Never operate the machine when tired, sick or under the influence of alcohol, drugs or other substances.

5- Do not use the machine for purposes not intended.

6- Inspect the machine before use. Make sure that there are no fuel leaks, that safety devices are not slack etc. Replace damaged parts.

7- Run the engine only in well ventilated places. Exhaust gasses are poisonous.

8- Become familiar with the machine before use, by running it on a flat surface, without any obstacle.

9- Stop the engine before maintenance.

10- Shut the engine off before refuelling. Fill the tank far from sources of heat and do not smoke.

11- Never remove the fuel tank plug when the engine is running.

12- Clean off any spilled fuel.

13- Never use fuel to clean the machine.

14- Do not transport people or pets on the machine or on the platform.

15- Never use the vehicle if the water level exceeds the upper part of the crawlers.

16- Always move the vehicle forward. Before engaging the reverse gear, adopt suitable precautions against falls. Make sure there are no obstacles and check for proper visibility.

17- Start or stop the vehicle with care on unlevelled ground.

18- Do not change speed or make "U" turns along steep slopes or on unlevelled ground.

19- Overloading is dangerous. Load the vehicle without exceeding the maximum load capacity.

20- Do not transport any loads larger than the platform.

- Do not pile up too many high objects, since the operator's field of vision would be reduced and the center of gravity would be too high, causing the vehicle to easily tip over.

21- Never operate the machine in low visibility.

22- The vehicle cannot be operated on slopes exceeding 20°.

23- When moving down a slope, engage the first gear or the reverse gear, and use the engine brake.

24- Do not drive on excessively steep slopes, or where the vehicle could fall or roll-over.

25- When the clutch lever is released, the brake is engaged. Do not brake or change direction suddenly at high speed on slopes or uneven grounds, because the vehicle could roll-over or the load could fall.

26- Park the vehicle on flat and safe grounds. Avoid dangerous sites.

27- When you park:

- on slopes, block the vehicle by means of suitable wedges;

- release the clutch lever and stop the engine.

CONTROLS Fig.1

1 - CLUTCH LEVER: engages/disengages the drive.

Lower the lever to move the vehicle forward.

Release the lever to stop the vehicle.

2 - ACCELERATOR: increases and decreases the rpm.

3 - STEERING LEVER: move one of the levers to steer the machine accordingly. Use both levers to stop the vehicle immediately.

4 - HYDRAULIC TIPPING CONTROL LEVER (on demand).

5 - SPEED GEAR LEVER: to select the speed.

6 - HYDRAULIC PUMP TANK PLUG (hydraulic version only)

7 - UNLOADING LEVER fig. 3

8 - ENGINE ON/OFF HANDLE: pull it to start the engine (see the relevant user and maintenance manual)

9 - FUEL TANK PLUG

10 - OIL FILLING PLUG

11 - HYDRAULIC CYLINDER (H. lifting)

12 - ENGINE STOP SWITCH

13 - FUEL VALVE

STARTING THE ENGINE



WARNING: read the safety regulations carefully. If you have never used this vehicle, familiarise yourself with all the controls.

- Check the vehicle carefully for oil leaks before use. Make sure that there are no loosened screws, damaged components or oil/fuel leaks.
- Make sure that controls can work properly.
- Check engine oil (see the attached handbook).

ENGINE START-UP fig. 1

- 1- Check that clutch lever (1) is in "NEUTRAL" position (A), i.e. disengaged (see fig. 5).
Check that gear lever (5) is in "NEUTRAL" position (N), i.e. disengaged (see fig. 1).
- 3- Move throttle control (2) to the intermediate position.
- 4- For the engine start-up procedure, carefully read the

manual of the engine mounted on this vehicle, which is attached hereto.

- 5- If the engine is clod, it may be advisable to turn-off the air ("STARTER").

ENGINE STOP fig. 1

- 1- Release clutch lever (1) in order to disengage the gearbox.
- 2- Move gear lever (5) to "N" (neutral position).
- 3- Move gear lever (2) to minimum position, and wait for a few seconds, to let the engine cool down.
- 4- To automatically stop engine, turn the engine switch to (0)"OFF" position.
- 5- Close fuel valve.

VEHICLE OPERATION

- 1- Select an appropriate speed, by means of gear lever (5) fig. 1.

WARNING: do not force the gear lever: to select a gear, engage and then disengage clutch lever (1) fig. 1, up until the gear can be engaged easily.

Make sure that the gear has been engaged properly.

- 2- Lower clutch lever (1) fig. 1 slowly, and make sure it is close to the knob; then the vehicle will start moving.
- 3- To stop the vehicle, release clutch lever (1) fig. 1 quickly.

WARNING: on uneven grounds engage the first gear (slow). Do not change gear while you are driving your vehicle. Do not change speed or make "U" turns.

- 4- To adjust speed, move throttle control (2) fig. 1 slowly.

CHANGING DIRECTION fig. 1

- Move the left-hand or right-hand lever (3) in order to drive your vehicle in the desired direction.

RIGHT-HAND LEVER: the vehicle moves to the right

LEFT-HAND LEVER: the vehicle moves to the left

If both levers are pulled simultaneously the vehicle stops immediately.

"RIGHT-HAND" and "LEFT-HAND" refer to the operator, while he is driving the vehicle, i.e. grasping the control handle.

REVERSE GEAR: before moving in reverse gear, make sure that the area behind you is free of any obstacles and that you can drive in full safety.

LOADING PLATFORM

EXTENDABLE PLATFORM fig. 2

- The loading platform of this vehicle is provided with extendable flaps, in order to adjust the dumper size, according to your requirements.
- To change the dumper size, simply disconnect the flap handles, loosen knobs (1) and pull out the flap as required.

DUMPER

- A hot-galvanised steel dumper is available on demand, to transport also liquids.

MANUAL UNLOADING fig. 3

- Lifting: press release lever (A) close to the handle (7) and lift the dumper.
- Lowering: grasp handle (7), lower the dumper and make sure it is locked by the clamping device.

VERSION WITH HYDRAULIC TIPPING fig. 7/A and 7/B SAFETY REGULATIONS

- Actuate the hydraulic tipping only on flat surfaces. Never allow other people or children to actuate the hydraulic tipping.
- Keep unauthorise people or pets at a distance of 5 m from the machine.
- During operation do not put your hands and feet under the dumper.

This model is provided with a hydraulic tipping system for the extendable platform or dumper, and therefore is provided with hydraulic pump and cylinder.

OPERATION

- The oil pump is always enabled, and therefore the dumper can be tipped at any time while the engine is running. Stop the vehicle on a flat surface.
- Put the gear lever in neutral position (N).
- Move lever (4) to (A): the dumper will tip forward.
- Move lever (4) to (B): the dumper will return to its initial position.

WARNING: per l'arresto del veicolo procedere lentamente per evitare di ribaltare il carico.

- Assicurarsi che il pianale sia caricato correttamente. Osservare la massima capacità di carico. Il sovraccarico o l'uso del veicolo oltre la massima pendenza consentita, non solo deteriora il veicolo ma espone l'operatore al peri-

colo di un ribaltamento del carico.



WARNING: per la vostra sicurezza lo scarico del carico deve essere sempre effettuato su terreno pianeggiante e a veicolo fermo.

ROUTINE MAINTENANCE

WARNING: for engine maintenance, see the user and maintenance manual attached hereto.

- Check oil level regularly, and make sure there are no leaks.
- Always check the air filtering system and clean when necessary.

- Regularly check that all screws are tightened. Replace damaged or worn parts. Check safety devices for clamping and proper operation.

SPEED GEARBOX fig.4

- Regularly check for oil leaks or spillage.

Oil type: olio SAE 80 / 90

Capacity: 1,5 liters

Oil change: after 50 hours

Then every 500 hours

Change oil while the gearbox is warm:

- place a cup under the drain plug (1).
- Remove drain plug (1) and drain oil.
- install the plug (1) and lock it.
- Remove plug (2) and add 1.5 liters of oil.
- install the plug (2) and lock it.

CLUTCH ADJUSTMENT fig. 5 - 5A

- Clutch cable (D)

If the vehicle is moving even if the control lever is "released"

- position (A):

-- loosen lock nut (2) and screw nut (3) until the clutch can work properly.

- if the belt is slipping, i.e. when lowering lever (1) to the "engaged" position (B), the vehicle does not move:

- loosen lock nut (3) and screw nut (2) until the clutch is engaged properly, the vehicle moves and the belt does never slip.

- at the end of this operation, tighten lock nuts (2.3).

PARKING BRAKE ADJUSTMENT fig. 5 - 5A



WARNING: the proper operation of the brake makes it possible to stop the vehicle by releasing clutch lever (1) - position (A).

Adjust it in such a way that when clutch lever (1) - position B is engaged, the brake is released and the vehicle can move.

- When clutch lever (1) is "disengaged" - position (A), control cable (C) must not be pulled.

- When clutch lever (1) is "engaged" - position (B), control cable (C) must be pulled, in order to release the brake.

To adjust the cable, proceed as follows:

- to lengthen the cable: loosen lock nut (5) and screw nut (4).

- to shorten the cable: loosen lock nut (4) and screw nut (5).

With the clutch lever "disengaged" - position (A), i.e. with the vehicle stopped, brake spring (6) must be pulled. If it is

tensioned properly, the distance between spring coils must be 2 mm.

Once adjusted, tighten lock nuts.



WARNING: After this operation make sure that the brake can work properly; otherwise replace brake shoes.

ADJUSTING THE STEERING LEVERS fig.6

- Assicurarsi che la leva sterzata (3) abbia un gioco iniziale di 5 a 10mm..

- Per registrare la leva ; allentare il controdado (1) e avvitare o svitare la vite di registro (2) sino alla regolazione corretta della leva.

- A registrazione ultimata stringere correttamente il controdado (1).

A regolazione effettuata stringere correttamente tutti i controdadi.

CRAWLER TENSION ADJUSTMENT fig. 8 A-B and C



WARNING : before checking and adjusting the tns, park the vehicle on a flat safe surface

- Fig. 8/A check crawler tension: press on the top of the crawler, on the center (with approx. 5 kg of force). In that point the crawler height should decrease by 8 - 10mm.

- To adjust crawler tension, proceed as follows (see fig. 8-B):

a) If the crawler height is more than 8 ± 10 mm:

- loosen lock nuts (1) of tensioners (2).

- screw up screws (2 fig. 8/C) in the same way, so that the crawler tensioner is on the same axis as the frame, until the crawler is adjusted properly.

b) If the crawler height is more than 8 ± 10 mm:

- loosen lock nuts (1) of tensioners (2).

- unscrew screws (2 fig. 8/C) in the same way, so that the crawler tensioner is on the same axis as the frame, until the crawler is adjusted properly.

- move the vehicle forward and backward to settle the crawler.

Check, by means of a ruler, that the tensioner is on the same axis as the frame.

Check tension: if correct, tighten lock nuts (1) of tensioners (2).



WARNING: the tensioning of the two crawlers must be the same. If crawler tensioning is not correct, crawlers will be subject to quick wear; if too loose, they are likely to be disengaged from the frame.

Adjusting the pump control belt fig. 7/A

- Remove protective casing (3)
- Loosen screws (1)
- Place pump (2) upwards, until the belt is tensioned.
- Screw up screws (1)

VERSION WITH HYDRAULIC TIPPING (on demand)

- Refill with new oil, if necessary, with the dumper in horizontal position (down), through plug (6)

(HYDRAULIC OIL: ISO HM68)

STORAGE

- Carry out a thorough cleaning of the entire vehicle, and make sure that all components are properly secured.
- Oil all moving parts.
- Loosen the crawlers, so that they will not remain tensioned for a long time.
- Engage the first gear.
- Put some tables under crawlers.
- Park the vehicle in a dry place, and cover it.
- Engine: remove all fuel from the tank and run engine until it stops from lack of fuel..
- Change engine oil.
- Clean air filter.
- Remove spark plug and pour some oil into cylinder. Crank slowly to distribute oil and reinstall spark plug.

COLD CLIMATE

In winter carry out a thorough cleaning of the entire vehicle after use, to prevent failures or problems. Park the vehicle on hard dry ground. Do not use the vehicle if any of its components are frozen. Use a source of heat (not above 100°) to melt the ice.

WARRANTY CERTIFICATE

This vehicle has been designed and manufactured according to the most advanced technology. The Manufacturer warrants its products for a period of 24 months from the date of purchase, except for products intended for professional continuous use, for the account of third parties, in which case the warranty shall apply for 12 months from the date of purchase.

WARRANTY TERMS

- 1) This warranty shall apply as from the date of purchase. The Manufacturer will replace any parts defective in material, workmanship and production free of charge. This warranty will not cover labor and machine replacement.
- 2) The technical staff will operate within the deadlines allowed by organizational requirements, and in all cases as soon as practicable; no delay may result in claims or in the extension of the warranty period.
- 3) In order to request our assistance, submit the warranty certificate stamped by the retailer to our authorized after-sales service staff, duly filled-in and accompanied by the relevant purchase invoice or voucher or any other proof of purchase date.
- 4) The warranty will no longer be valid in the following cases:- lack of or improper maintenance
 - improper use or tampering with of the vehicle- use of unfit lubricants or fuels- use of non-original spare parts or accessories
 - operations by unauthorized personnel
- 5) No warranty is given by the Manufacturer on parts subject to normal wear: crawlers, rollers, drive belts, spark plug, brake, filters etc.
- 6) Any damage caused during transportation shall be promptly notified to the carrier; otherwise this warranty will become null and void.
- 7) No damage or failure occurred during the warranty period will entitle the customer to discontinue any payment or to obtain any discount.
- 8) The Manufacturer shall not be liable for direct or consequential damage to people or property caused by failures or any prolonged shut-down of the vehicle.

SERIAL NUMBER	RETAILER	PURCHASED BY
DATE		

EXPLICACIÓN DE LOS SÍMBOLOS



Antes de utilizar este vehículo leer el manual de uso y mantenimiento.

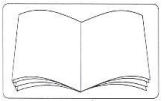

Advertencias, peligro y atención.



Peligro, no acerquen manos y pies a las orugas y para seguridad mantengan personas y animales a una distancia mínima de 5mt.



No quitar o forzar el cárter o los esquemas de seguridad.

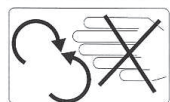

Antes de efectuar cualquier intervención de mantenimiento o reparación en el vehículo, desprendan el capuchón de la bujía y consulten el manual de uso y mantenimiento.



Non superar declives superiores a 20°.



No suban sobre la máquina y no transporten pasajeros.

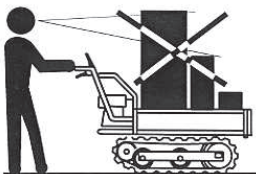

Non apilen las cargas demasiado altas; non solo reduciría el campo visual del operador, sino que volvería también demasiado alto el centro de gravedad, comprometiendo la estabilidad del vehículo.



Sustituir las etiquetas de seguridad cada vez que se presenten dañadas o ilegibles.



DATOS TÉCNICO Y DECLARACIÓN DE CONFORMIDAD

ACTIVE s.r.l. via Delmoncello, 12 - 26037 S. Giovanni in Croce (CR)
declara bajo su responsabilidad que la máquina:

MÁQUINA	POWER TRACK 1600 / 1600 (H)	
MOTOR	Subaru Robin EH17-2B	
MODELO	O.H.V.	
CILINDRADA cm ³	172	
POTENCIA (Cv / Kw a 2000 g/min)	6,0 / 4,4	
CAP. TANQUE (Lt)	3,6	
TRANSMISIÓN	3 AV + 2 RM	
FRICCIÓN	Por tensión de correa	
FRENO	de estacionamiento por expansión	
VELOCIDAD' (Km/h)	1 AV	1,93
	2 AV	3,87
	3 AV	6
	1 RM	1,84
	2 RM	3,68
MÁX DECLIVES EN VACÍO	25°	
MÁX DECLIVES CARGA MÁX	15°	
PESO (Kg)	245 / 255 (H)	
MÁX ESPACIO OCUPADO	Anchura (mm)	700
	Longitud (mm)	1800
	Altura manillar (mm)	950
ALTURA MÍNIMA DESDE EL SUELO (mm)	65	
PLATAFORMA EXTENSIBLE	Anchura (mm)	670 - 920
	Longitud (mm)	1000 - 1120
	Altura Int. borde (mm)	300
PLATAFORMA DUMPER	Anchura (mm)	700
	Longitud (mm)	1100
	Altura Int. borde (mm)	400
CAPACIDAD (Lt)	235	
CAPACIDAD (Kg)	600	
NIVEL POTENCIA - dB(A)	97,5	
NIVEL VIBRACIÓN MANILLAR (Derecho) (m/s ²)	4,95	
NIVEL VIBRACIÓN MANILLAR (Izquierda) (m/s ²)	4,81	

está de acuerdo con la directiva máquinas 2006/42/CE y sucesivas modificaciones
91/368/CEE; 93/44/CEE; 93/68/CEE

ALBERTO GRIFFINI
PRÉSIDENTE
ACTIVE S.r.l.
 Via Delmoncello, 12
 26037 San Giovanni in Croce (CR) - ITALY
 10/10/2008

NORMAS DE SEGURIDAD

1- antes de hacer funcionar la unidad, leer atentamente estas instrucciones y asegurarse de comprenderlas.

Atenerse a todas las advertencias y a las instrucciones de seguridad. Conservar el presente manual a título de futura referencia.

2- Usar únicamente repuestos originales; piezas de repuesto producidas por otros fabricantes podrían adaptarse mal y provocar lesiones.

3- No permitir a otras personas, niños o animales de Permanecer en el radio de 5mt. durante el uso de la máquina.

4- No actuar con la máquina cuando se está cansados, enfermos o bajo el efecto de alcohol, drogas o fármacos.

5- Usar la máquina únicamente para labores indicadas por el presente manual.

6- Inspeccionar la máquina antes de cada empleo. Asegurarse que no existan pérdidas de carburante, que los dispositivos de seguridad no estén flojos, etc.. Sustituir las piezas dañadas.

7- Poner en marcha la máquina sólo en lugares bien ventilados; si se respiran los gases de descarga pueden provocar una asfixia mortal.

8- Antes de efectuar trabajos tratar de familiarizar con la Máquina usándola en superficies planas y liberadas de obstáculos.

9- No efectuar ningún mantenimiento con el motor en moto.

10- Parar el motor y dejarlo enfriar antes del abastecimiento. Llenar el tanque lejos de fuentes de calor y no fumar durante el abastecimiento.

11- No quitar el tapón del tanque con el motor en movimiento.

12- Secar el carburante eventualmente derramado sobre la máquina.

13- No usar carburante para operaciones de limpieza.

14- No transportar personas o animales tanto sobre la máquina como sobre la plataforma.

15- No usar el vehículo en lugares donde el nivel del agua supere la parte superior de las orugas.

16- Conducir siempre el vehículo hacia adelante. Antes de embragar la marcha atrás (manejo hacia atrás) tomar las precauciones contra las caídas. Verificar que no existan obstáculos y asegurarse la máxima visibilidad.

17- Poner en marcha o parar con cautela el vehículo en terrenos desnivelados.

18- No cambiar la velocidad o efectuar inversiones en "U" a lo largo de declives o en terrenos desnivelados.

19-La sobrecarga es peligrosa. Carguen el vehículo observando la máxima capacidad de carga.

20- No transportar cargas que excedan las dimensiones externas de la plataforma.

- No apilar las cargas demasiado altas; no solo limitaría el campo visivo del operador, sino que volvería también demasiado alto el centro de gravedad, comprometiendo la estabilidad del vehículo.

21- Actuar exclusivamente con la máxima visibilidad.

22- El vehículo no puede actuar en declives superiores de 20°

23- Cuando bajen por un declive, insertar la primera marcha o marcha atrás, recordándose de utilizar el freno motor.

24- No conducir en declives donde exista el riesgo de vuelco o caída del vehículo.

25- Cuando se desembraga la palanca de la fricción el freno está insertado. En declives, terrenos desnivelados y cuando se viaja a elevada velocidad, tener cuidado con las bruscas frenadas o con las viradas puesto que pueden provocar el vuelque del vehículo o hacer caer la carga.

26- Estacionar el vehículo en terrenos planos y seguros. Eviten lugares peligrosos.

27- Cuando estacionen:

- en terrenos con declive, usen las cuñas de paro para bloquear el vehículo.

- soltar la palanca de la fricción y parar el motor.

MANDOS Fig.1

1 - PALANCA FRICCIÓN: engrana y desengrana la transmisión.

Bajando la palanca se engrana el avance del vehículo. Soltando la palanca el vehículo se para.

2 - ACELERADOR: aumenta y disminuye el regime del Motor

3 - PALANCAS MANDO VIRADA: accionando una de las palancas la máquina vira en coincidencia con la palanca accionada. Accionando las palancas contemporáneamente, el vehículo se detendrá de inmediato.

4 - PALANCA MANDO VUELCO HIDRÁULICO (a pedido).

5 - PALANCA CAMBIO DE VELOCIDAD: para seleccionar la velocidad de conducción.

6 - TAPÓN TANQUE BOMBA HIDRÁULICA (sólo versión

hidráulica)

7 - PALANCA DE DESCARGA fig.3.

8 - EMPUÑADURA PUESTA EN MARCHA MOTOR: tirando sobre la empuñadura se pone en marcha el motor (ver manual uso y mantenimiento del motor)

9 - TAPÓN TANQUE CARBURANTE

10 - TAPÓN REABASTECIMIENTO ACEITE

11 - CILINDRO HIDRÁULICO (levantamiento H.)

12 - INTERRUPTOR STOP MOTOR

13 - GRIFO DE GASOLINA

PUESTA EN MARCHA DEL MOTOR

ATENCIÓN: leer atentamente las normas de seguridad. Si son nuevos al uso del vehículo, sigan el primer periodo de adiestramiento.

- Inspeccionen siempre con especial atención el vehículo antes del uso. Verifiquen que no haya tornillos flojos, piezas dañadas y pérdidas de aceite o carburante.
- Controlar que los mandos funcione correctamente.
- Controlar el aceite del motor (ver específico manual anexo)

PUESTA EN MARCHA DEL MOTOR fig.1

- 1- Asegurarse que la palanca de la fricción (1) se encuentre en posición A "PUNTO MUERTO" y vale decir desembraga (ver fig.5). Asegurarse que la palanca del cambio (5) esté en posición "N" vale decir neutra (ver fig.1).
- 3- Llevar la palanca del acelerador (2) a la mitad de la aceleración.
- 4- Para el procedimiento de arranque del motor leer detenidamente el específico manual relativo al tipo de motor

montado sobre el vehículo el cual se encuentra anexo al presente manual.

- 5- Con motor frío puede ser necesario cerrar el aire "STARTER"

PARO DEL MOTOR fig.1

- 1- Soltar la palanca de la fricción (1) para el desembrague de la transmisión.
- 2- Colocar la palanca del cambio (5) en posición "N" neutra.
- 3- Llevar la palanca del acelerador (2) al mínimo y esperar algunos segundos para permitir el enfriamiento del motor.
- 4- Colocar el interruptor del motor en la posición (0) para el paro automático del motor.
- 5- Cerrar el grifo de la gasolina.

FUNCIONAMIENTO DEL VEHÍCULO

1- Escoger una apropiada velocidad de uso para el trabajo con la palanca del cambio (5) fig.1.

ATENCIÓN: si resulta difícil embragar una marcha, no la Fuercen; embraguen y luego desembraguen la palanca de la fricción (1) fig.1 hasta cuando la marcha se embraga fácilmente.

Asegurarse que la marcha sea embragada correctamente.

2- Bajar lentamente la palanca de la fricción (1) fig.1 y mantenerla adherente al botón y el vehículo se pondrá en movimiento.

3- para parar el vehículo soltar rápidamente la palanca de la fricción (1) fig.1.

ATENCIÓN: sen terrenos desnivelados, usar el vehículo con la primera marcha (lenta). No cambiar marcha durante la conducción.

Evitar inversiones en "U" y de cambiar la relación de velocidad.

4- Para regular la velocidad de avance desplazar lentamente la palanca del acelerador (2) fig.1.

CAMBIO DE DIRECCIÓN fig.1

- Tirar la palanca virada derecha o izquierda (3) para virar en la dirección deseada.

PALANCA DERECHA: el vehículo gira a la derecha

PALANCA IZQUIERDA: el vehículo gira a la izquierda

Si se tiran contemporáneamente las palancas, el vehículo se para de inmediato.

"DERECHA" e "IZQUIERDA" se refieren con el operador en posición de conducción o sea empuñando el manillar.

MARCHA ATRÁS: antes de proceder en marcha atrás asegurarse que la zona detrás de ustedes se encuentre libre de obstáculos y que puedan proceder con la máxima seguridad.

PLATAFORMA DE CARGA

PLATAFORMA EXTENSIBLE fig.2

- El plano de carga del vehículo está dotado de bordes extensibles que permiten adecuar las dimensiones del cajón a vuestras exigencias de transporte.

- Para variar las dimensiones del cajón desenganchar las manijas que cierra los bordes y luego aflojar los pomos (1) y extraer el borde de acuerdo con la necesidad.

CAJÓN TIPO DUMPER

- A pedido, está disponible el cajón tipo dumper galvanizado en caliente que permite transportar también cargas líquidas.

DESCARGA MANUAL fig.3

- Levantamiento: presionar la palanca de desenganche (A) hacia la empuñadura (7) y levantar el cajón.

- Descenso: mediante la empuñadura (7) bajar el cajón asegurándose que el dispositivo de bloqueo detenga el cajón.

VERSIÓN CON VUELCO HIDRÁULICO fig.7/A y 7/B

NORMAS DE SEGURIDAD

-Accionar el vuelco hidráulico sólo si se está en lugar plano. No

permitir a otras personas, o niños, de accionar el vuelco hidráulico.

- Mantener a otras personas o animales fuera del radio de 5mt. de la máquina.

- Durante el accionamiento no poner las manos y los pies debajo del cajón.

Esta versión de máquina está dotada de vuelco

Hidráulico del cajón extensible o dumper y por lo tanto

Se encuentra montada tanto una bomba como un cilindro hidráulico.

FUNCIONAMIENTO

La bomba del aceite está siempre insertada, por tanto con motor encendido es siempre posible volcar el cajón. Parar el vehículo en un tramo llano.

- Poner la palanca de las marchas en posición de neutro (N).

- Tirar la palanca (4) hacia (A) el cajón, se inclina hacia delante.

- Tirando la palanca (4) hacia (B) el cajón regresa a la posición de reposo.

ATENCIÓN: para el paro del vehículo proceder lentamente para evitar de volcar la carga.

- Asegurarse que la plataforma esté cargada correctamente. Observar la capacidad máxima de carga. La sobrecarga o el uso del vehículo más allá del declive máximo permitido, no solo deteriora el vehículo sino que expone al operador

al peligro de un vuelco de la carga.



ATENCIÓN: para vuestra seguridad la descarga de la carga se debe de efectuar siempre en terreno llano y con vehículo parado.

MANTENIMIENTO PERIÓDICO

ATENCIÓN: para el mantenimiento del motor referirse al manual de uso y mantenimiento del motor, anexo al presente librito.

- Verificar periódicamente el nivel del aceite del motor y las posibles Pérdidas.
- Verificar siempre el sistema de filtrado del aire y si fuera necesario, limpiarlo.

- Controlar periódicamente que todos los tornillos estén en sus asientos y bien apretados. Sustituir las piezas dañadas o desgastadas. Verificar la correcta sujeción y el funcionamiento de los dispositivos de seguridad.

TRANSMISIÓN fig.4

- Verificar periódicamente que no existan pasos o pérdidas de aceite de la transmisión.

Tipo de aceite: olio SAE 80 / 90

Capacidad: 1,5 litro

Cambio del aceite: después de 50 horas

 Sucesivamente cada 500 horas

Efectuar el cambio del aceite con la transmisión caliente.

- Colocar un recipiente debajo del tapón (1)
- Quitar el tapón (1) y dejar que el cambio se vacíe completamente.
- Montar el tapón (1) y bloquearlo.
- Quitar el tapón (2) e introducir 1.5 lt. de aceite.
- Montar el tapón (2) y bloquearlo.

REGISTRACIÓN DE LA FRICCIÓN fig.5 - 5A

- Cable de la fricción (D)

En caso que no obstante la palanca de mando esté en posición "liberada" (A) el vehículo se mueva

- aflojar la contratuerca (2) y enroscar la tuerca (3) hasta que la fricción se desprenda correctamente.
- en el caso que la correa se deslice, o sea que bajando la palanca (1) en posición "embragada" (B) el vehículo no se mueve:
- aflojar la contratuerca (3) y enroscar la tuerca (2) hasta que la fricción se embrague correctamente y el vehículo avanza sin que la correa se deslice incluso bajo esfuerzo.
- al fin de la registraci3n apretar las contratuercas (2.3).

REGISTRACI3N DEL FRENO DE ESTACIONAMIENTO fig.5 - 5A



ATENCI3N: el correcto funcionamiento del freno permite el bloqueo del vehículo cuando se suelta la palanca de la fricción (1) posici3n (A).

La regulaci3n se debe efectuar de tal manera que cuando se embraga la palanca de la fricción (1) posici3n B, el freno se desbloquee para permitir el avance del vehículo.

- Cuando la palanca de la fricción (1) est3 en posici3n "desembrague" (A) el cable de mando (C), debe estar libre o sea no en tracci3n.

- Cuando la palanca de la fricción (1) est3 en posici3n "embragada" (B) el Cable de mando (C), debe estar en tensi3n para desbloquear el freno.

Para registrar el cable proceder en el siguiente modo:

- para alargar el cable: aflojar la contratuerca (5) y enroscar la tuerca (4).
- para hacer m3s corto el cable: aflojar la contratuerca (4) y enroscar la tuerca (5).

Con la palanca de la fricción en posici3n "desembragada" (A) o sea paro del vehículo, el muelle del freno (6) debe de estar en tensi3n. La tensi3n correcta corresponde a una distancia entre espiras del muelle de 2mm.

Una vez efectuada la regulaci3n, apretar correctamente las contratuercas.

ATENCI3N: Despu3s de efectuada la regulaci3n controlen que el freno funcione correctamente, caso contrario, las zapatas de los frenos deben ser sustituidas.

REGISTRACI3N DE LAS PALANCAS DE VIRADA fig. 6

- Asegurarse que la palanca virada (3) tenga un juego inicial de 5 a 10mm.
 - Para registrar la palanca; aflojar la contratuerca (1) y enroscar o desenroscar el tornillo de registro (2) hasta la regulaci3n correcta de la palanca.
 - Una vez terminada la registraci3n, apretar correctamente la contratuerca (1).
- Despu3s de efectuada la regulaci3n, apretar correctamente todas las contratuercas.

REGULACI3N TENSI3N DE LA ORUGA fig. 8A-B y C



ATENCI3N: antes de efectuar el control y eventualmente la registraci3n, estacionar el vehículo en una superficie plana y segura.

- Fig.8/A verifica de la tensi3n de la oruga: presionar en el centro de la oruga, en la parte superior, con una fuerza de alrededor de 5kg. La presi3n tendr3a que bajar la altura de la oruga, en el punto de presi3n, de 8 a 10mm.
 - Si fuese necesario registrar la tensi3n de la oruga proceder de la siguiente manera (ver fig. 8-B):
 - a) Si la altura de la oruga es superior de 8 ± 10 mm.:
 - aflojar las contratuercas (1) de los tensores (2).
 - enroscar los tornillos (2 fig. 8/C) en igual medida (para mantener la rueda tensor de oruga en eje con el carro) hasta la correcta registraci3n de la oruga.
 - b) Si la altura de la oruga es inferior a 8 ± 10 mm.:
 - aflojar las contratuercas (1) de los tensores (2).
 - desenroscar los tornillos (2 fig. 8/C) en igual medida (para mantener la rueda tensora de oruga en eje con el carro) hasta la correcta registraci3n de la oruga.
 - mover el vehículo adelante y atr3s para ajustar la oruga.
- Controlar mediante un metro que la rueda tensora de oruga sea en aje con el carro.
Verificar la tensi3n; si est3 correcta, apretar las contratuercas (1) de los tensores (2).



ATENCIÓN: la tensión de las dos orugas debe ser idéntica. Cuando la tensión de las orugas no está correcta, las orugas se deterioran rápidamente y si están demasiado flojas se pueden salir del carro.

VERSIÓN CON VUELCO HIDRÁULICO (a pedido)

- Efectuar el eventual rellenado de aceite sólo con el cajón en posición horizontal (bajado completamente) mediante el tapón (6) **(ACEITE HIDRÁULICO ISO HM68)**

Regulación correa mando bomba fig.7/A

- Quitar el cárter de protección (3)
- Aflojar los tornillos (1)
- Posicionar hacia arriba la bomba (2) hasta que la correa se encuentre en tensión.
- Enroscar los tornillos (1).

ALMACENAJE

- Proceder con una completa limpieza del vehículo, controlen que todos los componentes estén sujetos correctamente.
- Aceitar todas las piezas móviles.
- Aflojar las orugas para evitar que permanezcan por un largo periodo en tensión.
- Colocar la palanca del cambio en 1ª marcha.
- Poner tablas debajo de las orugas
- Estacionen el vehículo en ambiente seco y cúbralo.
- Motor: quitar la gasolina del depósito, poner en marcha el motor hasta que haya terminado la gasolina en el

carburador.
 - Cambiar el aceite del motor.
 - Limpiar el filtro del aire.
 - Quitar la bujía, verter un poco de aceite en el cilindro, girar.
 El árbol motor mediante el arranque para distribuir el aceite, remontar la bujía.

ATENCIÓN: todas las operaciones de mantenimiento que no aparecen en el presente manual deben de ser efectuadas por un taller autorizado.

CLIMA FRÍO

En invierno, cada vez que utilicen el vehículo, proceder a una completa limpieza del vehículo para evitar averías o problemas.

Estacionar el vehículo en un terreno duro y seco. No utilicen el vehículo si existen componentes helados.

Utilicen una fuente de calor, no superior a 100°, para disolver las partes heladas.

CERTIFICADO DE GARANTÍA

Este vehículo fue concebido y realizado a través de las más modernas técnicas productivas; la Empresa constructora garantiza los propios productos por un periodo de 24 meses desde la fecha de compra con excepción de los productos por servicio profesional continuo, destinados a trabajos por cuenta de terceros, para los cuales la garantía es de 12 meses desde la fecha de compra.

CONDICIONES DE GARANTÍA

- 1) La garantía es reconocida a partir de la fecha de compra. La empresa constructora sustituye gratuitamente las piezas defectuosas en el material, en la elaboraciones y en la producción. La garantía no contempla la mano de obra y la sustitución de la máquina.
- 2) El personal técnico intervendrá en los límites de tiempo concedidos por exigencias organizativas y de todos modos lo antes posible; el eventual retraso no podrá determinar pedidos de resarcimiento de los daños ni prolongación del periodo de garantía.
- 3) Para solicitar la asistencia en garantía es necesario exhibir al personal autorizado el certificado de garantía sellado por el revendedor, llenado en todas sus partes y acompañado de factura de compra o recibo fiscal u otro documento que fuera obligatorio, que compruebe la fecha de compra.
- 4) La garantía pierde eficacia en caso de:
 - evidente falta de mantenimiento
 - utilización no correcta del vehículo o forzamiento.
 - utilización de los lubricantes o combustibles no idóneos
 - utilización de piezas de repuesto o accesorios no originales
 - intervenciones efectuadas por personal no autorizado
- 5) La empresa constructora excluye de la garantía las piezas sujetas a un desgaste normal de funcionamiento: orugas, rodillos, correas de transmisión, bujía, freno, filtros, etc..
- 6) Eventuales daños causados durante el transporte, deben de ser señalados de inmediato al transportador con pena el vencimiento de la garantía.
- 7) Si las averías o rupturas sucedieran en el periodo de garantía o después del mismo, el cliente no tiene derecho de suspender el pago ni de ningún descuento sobre el precio.
- 8) La empresa constructora no responde de eventuales daños directos o indirectos, causados a personas o cosas por averías del vehículo o consecuentes a la forzada suspensión prolongada en el uso del mismo.

N° DE SERIE	REVENDEDOR	ADQUIRIDO POR EL SR.
FECHA		

EXPLICAÇÃO DOS SÍMBOLOS

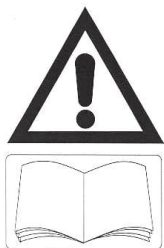

Ler o manual de uso e manutenção antes de utilizar este veículo.



Advertência, perigo e atenção.



Perigo, não aproximar mãos e pés das lagartas e, por motivos de segurança, manter pessoas e animais a uma distância mínima de 5 m.



Não remover ou manipular cárteres ou ecrãs de protecção.

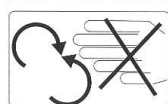

Antes de realizar qualquer intervenção de manutenção ou reparação no veículo, desprender o capuz da vela e consultar o manual de uso e manutenção

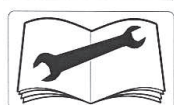

Não ultrapassar inclinações superiores a 20°.



Não subir à máquina e não transportar passageiros.

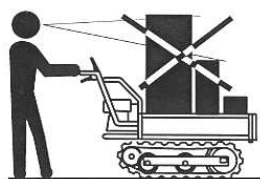

Não empilhar cargas demasiado altas; isso não só limitaria o campo de visão do operador, como também tornaria demasiado elevado o centro de gravidade, assim prejudicando a estabilidade do veículo



Substituir as etiquetas de segurança sempre que estão danificadas ou ilegíveis.

DADOS TÉCNICOS E DECLARAÇÃO DE CONFORMIDADE

ACTIVE s.r.l. via Delmoncello, 12 - 26037 S. Giovanni in Croce (CR)
o abaixo-assinado, declaro que as máquinas:

MÁQUINA		POWER TRACK 1600 / 1600 (H)
MOTOR		Subaru Robin EH17-2B
MODELO		O.H.V.
CILINDRADA		172
POTÊNCIA (Cv / Kw a 2000 g/min)		6,0 / 4,4
CAPACIDADE DEPÓSITO (Lt)		3,6
TRANSMISSÃO		3 AV + 2 RM
EMBRAIAGEM		por tensão de correia
TRAVÃO		de estacionamento de expansão
VELOCIDADE (Km/h)	1 AV	1,93
	2 AV	3,87
	3 AV	6
	1 RM	1,84
	2 RM	3,68
INCLINAÇÃO MÁX SEM CARGA		25°
INCLINAÇÃO MÁX CARGA MÁX		15°
PESO (Kg)		245 / 255 (H)
DIMENSÕES MÁX	Largura (mm)	700
	Comprimento (mm)	1800
	Altura guiador (mm)	950
ALTURA MÍNIMA DO CHÃO (mm)		65
PLATAFORMA ESTENSIBILE	Largura (mm)	670 - 920
	Comprimento (mm)	1000 - 1120
	Altura int.friso (mm)	300
PLATAFORMA DUMPER	Largura (mm)	700
	Comprimento (mm)	1100
	Altura int.friso (mm)	400
CAPACIDADE (Lt)		235
CAPACIDADE DE CARGA (Kg)		600
POTÊNCIA ACÚSTICA - dB(A)		97,5
NÍVEL VIBRAÇÃO GUIADOR (Direido) (m/s ²)		4,95
NÍVEL VIBRAÇÃO GUIADOR (Esquerda) (m/s ²)		4,81

cumprim com a directiva máquinas 2006/42/CE e subsequentes modificações
91/368/CEE; 93/44/CEE; 93/68/CEE

ALBERTO GRIFFINI
PRÉSIDENTE
ACTIVE S.r.l.
Via Delmoncello, 12
26037 San Giovanni in Croce (CR) - ITALY
10/10/2008

NORMAS DE SEGURANÇA

- 1- Leia atentamente estas instruções e certifique-se de as compreender antes de pôr em marcha o a unidade. Respeite todas as advertências e as instruções de segurança. Guarde este manual para consultas futuras.
- 2 - Só use peças sobresselentes genuínas; peças sobresselentes de outros fabricantes poderiam adaptar-se mal e causar feridas.
- 3- Não permita a outras pessoas, crianças ou animais ficarem no raio de 5 m durante o uso da máquina.
- 4 - Não trabalhe com a máquina quando está cansado, doente ou sob o efeito de álcool, drogas ou medicamentos.
- 5 - Só utilize a máquina para as tarefas indicadas neste manual.
- 6 - Inspeccione a máquina antes de todo o uso. Certifique-se de que não há fugas de combustível, que os dispositivos de segurança não estão afrouxados, etc. Substitua as peças danificadas.
- 7 - Só ponha em marcha a máquina em locais bem arejados; os gases de escape, se respirados, podem causar uma asfixia mortal.
- 8 - Antes de realizar trabalhos, familiarize-se com a máquina utilizando-a em superfícies planas e despejadas de obstáculos.
- 9 - Com o motor em marcha, não efectue nenhuma manutenção.
- 10 - Detenha o motor e deixe-o arrefecer antes do abastecimento. Encha o depósito longe de fontes de calor e não fume durante o abastecimento.
- 11 - Não retire o bujão do depósito com o motor em marcha.
- 12 - Enxugue o combustível eventualmente vertido na máquina.
- 13 - Não use combustível para operações de limpeza.
- 14 - Não transporte pessoas ou animais nem na máquina nem no fundo.
- 15 - Não use o veículo em locais onde o nível da água ultrapassa a parte superior das lagartas.
- 16 - Conduza sempre o veículo para a frente. Antes de engatar a marcha atrás (condução para trás), tome precauções contra as quedas. Certifique-se de que não há obstáculos e garanta-se a máxima visibilidade.
- 17 - Ponha em marcha ou detenha com cautela o veículo em terrenos escarpados.
- 18 - Não mude velocidade nem faça inversões de marcha ao longo de encostas ou em terrenos escarpados.
- 19 - A sobrecarga é perigosa. Carregue o veículo respeitando a máxima capacidade de carga.
- 20 - Não transporte cargas superiores às dimensões externas do fundo.
 - Não empilhe cargas demasiado altas; isso não só limitaria o campo de visão do operador, como também tornaria demasiado elevado o centro de gravidade, assim prejudicando a estabilidade do veículo.
- 21 - Só trabalhe em condições de máxima visibilidade.
- 22 - O veículo não pode trabalhar com inclinações superiores a 20°
- 23 - Quando desce ao longo de uma encosta, engate a primeira velocidade ou a marcha atrás, lembrando-se de utilizar o travão motor.
- 24 - Não conduza em encostas onde existe o perigo de viragem ou queda do veículo.
- 25 - O travão é inserido quando se desengata a alavanca da embraiagem. Em encostas, terrenos escarpados e quando viaja a velocidade elevada, preste atenção às travagens ou às viragens abruptas pois podem fazer capotar o veículo ou fazer cair a carga.
- 26 - Estacione o veículo em terrenos planos e seguros. Evite os locais perigosos.
- 27- Quando estaciona:
 - em terrenos inclinados, utilize cunhas para bloquear o veículo.
 - solte a alavanca da embraiagem e pare o motor.

COMANDOS Fig.1

- 1 - ALAVANCA DA EMBRAIAGEM: engata e desengata a transmissão. Ao abaixar a alavanca engata-se o avanço do veículo. Ao soltar a alavanca o veículo detém-se. versão hidráulica)
- 2 - ACELERADOR: aumenta e reduz a rotação do motor.
- 3 - ALAVANCAS DE COMANDO VIRAGEM: ao accionar uma das alavancas a máquina vira em relação à alavanca accionada. Ao accionar as alavancas simultaneamente, o veículo pára imediatamente.
- 4 - ALAVANCA DE COMANDO BASCULAMENTO HIDRÁULICO (a pedido).
- 5 - ALAVANCA DE MUDANÇA DE VELOCIDADES: para seleccionar a velocidade de condução.
- 6 - BUJÃO DO DEPÓSITO DA BOMBA HIDRÁULICA (só
- 7 - ALAVANCA DE DESCARGA Fig.3
- 8 - PUNHO DE ARRANQUE MOTOR: puxar o punho para pôr em marcha o motor (veja o manual de uso e manutenção do motor)
- 9 - BUJÃO DO DEPÓSITO DE COMBUSTÍVEL
- 10 - BUJÃO DE ABASTECIMENTO DO ÓLEO
- 11 - CILINDRO HIDRÁULICO (elevação H.)
- 12 - INTERRUPTOR DE PARAGEM MOTOR
- 13 - TORNEIRA DA GASOLINA

ARRANQUE DO MOTOR

⚠ ATENÇÃO: leia atentamente as normas de segurança. Se você não for experiente no uso do veículo, siga um período preliminar de treino.

- Inspeccione sempre atentamente o veículo antes do uso. Certifique-se de que não há parafusos afrouxados, peças danificadas e fugas de óleo ou combustível.
- Verifique se os comandos funcionam correctamente.
- Verifique o óleo do motor (veja o manual específico em anexo)

ARRANQUE DO MOTOR fig. 1

- Assegure-se de que a alavanca da embraiagem (1) está na posição A
- "PONTO MORTO", isso é desengatada (veja a fig. 5). Assegure-se de que a alavanca de velocidades (5) está na posição "N", isso é neutral (veja a fig. 1).
- 3 - Leve a alavanca do acelerador (2) à metade da

aceleração.

- 4 - Para o procedimento de arranque do motor, leia com atenção o manual específico do tipo de motor montado no veículo, o qual está juntado ao presente manual.
- 5 - Com o motor frio pode ser útil fechar o ar "MOTOR DE ARRANQUE"

PARAGEM DO MOTOR fig. 1

- 1 - Solte a alavanca da embraiagem (1) para desengatar a transmissão.
- 2 - Coloque a alavanca de velocidades (5) na posição "N" neutral.
- 3 - Leve a alavanca do acelerador (2) ao mínimo e aguarde alguns segundos para permitir o arrefecimento do motor.
- 4 - Coloque o interruptor do motor na posição (0) para a paragem automática do motor.
- 5 - Feche a torneira da gasolina.

FUNCIONAMENTO DO VEÍCULO

1- Escolha uma velocidade de uso apropriada para o trabalho mediante a alavanca de velocidades (5) fig. 1.

ATENÇÃO: se for difícil engatar uma velocidade, não a force, mas engate e depois desengate a alavanca da embraiagem

(1) fig. 1 até que a velocidade se engate facilmente.

Assegure-se de que a velocidade está engatada correctamente.

2 - Abaixе lentamente a alavanca da embraiagem (1), fig. 1, e mantenha-a aderente ao manípulo e o veículo por-se-á em marcha.

3 - Para a paragem do veículo solte rapidamente a alavanca da embraiagem (1) fig. 1.

ATENÇÃO: em terrenos escarpados, utilize o veículo com a primeira velocidade (marcha lenta). Não mude de velocidade durante a condução.

Evite inversões de marcha e mudanças da relação de

velocidade.

4 - Para regular a velocidade de avanço, desloque lentamente a alavanca do acelerador (2), fig. 1.

MUDANÇA DE DIRECÇÃO fig. 1.

- Puxe a alavanca de viragem direita ou esquerda (3) para virar na direcção desejada.

ALAVANCA DIREITA: o veículo vira à direita.

ALAVANCA ESQUERDA: o veículo vira à esquerda.

Se as alavancas forem puxadas simultaneamente, o veículo pára imediatamente.

"DIREITA" e "ESQUERDA" referem-se ao operador em posição de condução, isso é segurando o guiador.

MARCHA ATRÁS: antes de se mover em marcha atrás, certifique-se de que a zona atrás de si está despejada de obstáculos e que pode avançar em máxima segurança.

FUNDO DE CARGA

FUNDO EXTENSÍVEL fig. 2

- A plataforma de carga do veículo é provida de frisos extensíveis que permitem adaptar o tamanho da caixa às suas exigências de transporte.

- Para variar as dimensões da caixa basta desenganchar os puxadores que fecham os frisos e depois afrouxar as maçanetas (1) e extrair o friso conforme as necessidades.

CAIXA TIPO DUMPER

- A pedido, está disponível a caixa tipo dumper galvanizada a quente, que permite transportar também cargas líquidas.

DESCARGA MANUAL fig. 3

- Elevação: carregue na alavanca de desengate (A) para o punho (7) e levante a caixa.

- Abaixamento: através do punho (7), abaixe a caixa certificando-se de que o dispositivo de bloqueio retém a caixa.

VERSÃO COM BASCULAMENTO HIDRÁULICO fig.7/A e 7/B

NORMAS DE SEGURANÇA

- Só accione o basculamento hidráulico se está em terreno plano. Não permita a outras pessoas, ou crianças, accionarem o basculamento hidráulico.

- Mantenha outras pessoas ou animais a uma distância de 5 m da máquina.

- Durante o accionamento, não ponha nunca as mãos e os pés por baixo da caixa.

Esta versão de máquina é provida de basculamento hidráulico da caixa extensível ou dumper e portanto estão montados uma bomba hidráulica e um cilindro hidráulico.

FUNCIONAMENTO

A bomba do óleo está sempre activada, portanto, com o motor aceso é sempre possível bascular a caixa.

Pare o veículo num terreno plano.

- Coloque a alavanca de velocidades em "ponto morto" (N).

- Puxe a alavanca (4) para (A): a caixa bascula para a frente.

- Ao puxar a alavanca (4) para (B) a caixa volta à posição de repouso.



ATENÇÃO: para a paragem do veículo, avance lentamente para não fazer cair a carga.

- Assegure-se de que o fundo está carregado correctamente. Respeite a máxima capacidade de carga. A sobrecarga, ou o uso do veículo além da inclinação máxima permitida, não só desgasta o veículo, como também expõe o operador

ao perigo de uma capotagem da carga.



ATENÇÃO: para a sua segurança, a descarga deve sempre ser feita em terreno plano e com o veículo parado. colo di un ribaltamento del carico.

MANUTENÇÃO PERIÓDICA

ATENÇÃO: para a manutenção do motor, consulte o manual de uso e manutenção do motor, junto ao presente manual.

- Verifique periodicamente o nível do óleo motor e eventuais fugas.
- Verifique sempre o sistema de filtração do ar e limpe-o, se necessário.

- Verifique periodicamente se todos os parafusos da máquina estão nas suas sedes e bem apertados. Substitua as partes danificadas ou desgastadas.

Verifique a fixação correcta e o funcionamento dos dispositivos de segurança.

TRANSMISSÃO fig. 4

-- Certifique-se periodicamente de que não há infiltrações ou fugas de óleo pela transmissão.

Tipo de óleo: óleo SAE 80 / 90

Capacidade: 1.5 litros

Mudança de óleo: após 50 horas

Em seguida, a cada 500 horas

Realize a mudança de óleo com a transmissão quente:

- Coloque um recipiente por baixo do bujão (1).
- Retire o bujão (1) e deixe que a caixa de velocidades se esvazie totalmente.
- Instale o bujão (1) e bloqueie-o.
- Retire o bujão (2) e deite 1.5 litros de óleo.
- Instale o bujão (2) e bloqueie-o.

AFINAÇÃO DA EMBRAIAGEM fig.5 - 5A -Cabo da

embraiagem (D) Caso o veículo se mova embora a alavanca de comando esteja em posição "soltada" (A):

- Afrouxe a contraporca (2) e aperte a porca (3) até que a embraiagem se desprenda correctamente.
- Em caso de derrapagem da correia, isso é ao abaixar a alavanca (1) à posição "engatada" (B) o veículo não se move:
- Afrouxe a contraporca (3) e aperte a porca (2) até que a embraiagem se engate correctamente e o veículo avance sem a correia derrapar mesmo que sob esforço.
- Após a afinação, aperte as contraporcas (2 e 3).

AFINAÇÃO DO TRAVÃO DE ESTACIONAMENTO fig.5 - 5A



ATENÇÃO: o funcionamento correcto do travão permite o bloqueio do veículo quando se solta a alavanca da embraiagem (1), posição (A).

A regulação deve ser feita de modo a que, quando se engata a alavanca da embraiagem (1), posição B, o travão se desbloqueie para permitir o avanço do veículo.

- Quando a alavanca da embraiagem (1) está em posição de "desengate" (A), o cabo de comando (C), deve estar livre, isso é não em tracção.

- Quando a alavanca da embraiagem (1) está em posição "engatada" (B), o cabo de comando (C), deve estar tenso para desbloquear o travão.

Para afinar o cabo, proceda deste modo:

- Para alongar o cabo: afrouxe a contraporca (5) e aperte a porca (5).

- Para encurtar o cabo: afrouxe a contraporca (4) e aperte a porca (5).

- Quando a alavanca da embraiagem (1) está em posição de "desengate" (A), (veículo parado), a mola do travão (6) deve estar tensa.

A tensão correcta corresponde a uma distância mínima entre as espiras da mola de 2 mm.

Após a regulação, aperte correctamente as contraporcas.

ATENÇÃO: Após a regulação, controle se o travão funciona correctamente, caso contrário substitua as maxilas dos travões.

AFINAÇÃO DAS ALAVANCAS DE VIRAGEM fig.6

- Assegure-se de que a alavanca de viragem (3) tem uma folga inicial de 5-10 mm.

- Para afinar a alavanca, afrouxe a contraporca (1) e aperte ou desaperte o parafuso de ajuste (2) até a regulação correcta da alavanca.

- Após a afinação, aperte correctamente a contraporca (1).

Após a regulação, aperte correctamente todas as contraporcas.

REGULAÇÃO DA TENSÃO DAS LAGARTAS fig.8A-B e C



ATENÇÃO: antes de realizar o controlo e eventual afinação, estacione o veículo numa superfície plana e segura.

- Fig. 8/A Controlo da tensão da lagarta: carregue no centro da lagarta, na parte superior, com uma força de cerca de 5 kg. A pressão deveria abaixar a altura da lagarta, no ponto de pressão, de 8 - 10mm.

- Caso seja necessário afinar a tensão da lagarta, proceda do seguinte modo (veja a fig. 8-B). a) Se a altura da lagarta for superior a 8 ± 10 mm:

- Afrouxe as contraporcas (1) dos esticadores (2).

- Afrouxe os parafusos (2, fig. 8/C) da mesma medida (para manter a roda tensora alinhada com o carro) até afinar

correctamente a lagarta. b) Se a altura da lagarta for superior a 80 ± 10 mm: Afrouxe as contraporcas (1) dos esticadores (2).

- Desaperte os parafusos (2, fig. 8/C) da mesma medida (para manter a roda tensora alinhada com o carro) até afinar correctamente a lagarta.

- Mova o veículo para a frente e para trás para assentar a lagarta. Verifique mediante um metro se a roda tensora está alinhada com o carro. Verifique se a tensão é correcta, aperte as contraporcas (1) dos esticadores (2).

ATENÇÃO: : a tensão das duas lagartas deve ser idêntica. Quando a tensão das lagartas não é correcta, as lagartas se desgastam rapidamente e se elas estão demasiado frouxas podem sair do carro.

VERSÃO COM BASCULAMENTO HIDRÁULICO (a pedido)

- Só realize o eventual atesto do óleo com a caixa em posição horizontal

- Retire o cárter de protecção (3)
- Afrouxe os parafusos (1)
- Leve para cima a bomba (2) até que a correia fique tensa.
- Aperte os parafusos (1).

ARMAZENAGEM

- Proceda a uma limpeza completa do veículo, verifique se todos os componentes estão fixados correctamente.
- Lubrifique todas as partes móveis.
- Afrouxe as lagartas para evitar que fiquem tensas por um período prolongado.
- Coloque a alavanca de velocidades na 1ª velocidade.
- Ponha tábuas debaixo das lagartas
- Estacione o veículo num ambiente seco e cubra-o.
- Mude o óleo motor.

- Limpe o filtro de ar.
- Remova a vela, deite um pouco de óleo no cilindro, gire o eixo motor algumas vezes através do motor de arranque para distribuir o óleo, ndela.

ATENÇÃO: Todas as operações de manutenção não descritas no presente manual devem ser realizadas por uma oficina autorizada.

CLIMA FRIO

No Inverno, sempre que utiliza o veículo, proceda a uma limpeza completa do mesmo para evitar avarias ou problemas. Estacione o veículo num terreno duro e seco. Não utilize o veículo se alguns dos componentes estiverem gelados. Utilize uma fonte de calor, não superior a 100°, para derreter as partes geladas.

CERTIFICADO DE GARANTIA

Este veículo foi concebido e realizado mediante as mais modernas técnicas de produção; o Fabricante garante os seus produtos por um período de 24 meses a partir da data de compra, exceptuados os produtos para serviço profissional contínuo, destinados a trabalhos por conta de terceiros, para os quais a garantia é de 12 meses desde a data de compra.

CONDIÇÕES DE GARANTIA

- 1) A garantia é reconhecida a partir da data de compra. O Fabricante substitui gratuitamente as peças defeituosas no material, na usinagem, na produção. A garantia não prevê a mão-de-obra e a substituição da máquina.
- 2) O pessoal técnico intervirá nos prazos permitidos pelas exigências de organização e, em todo o caso, o mais depressa possível, e o eventual atraso não poderá determinar pedidos de indemnização de danos nem a extensão do período de garantia.
- 3) Para pedir assistência no período de garantia é necessário apresentar ao pessoal autorizado o certificado de garantia carimbado pelo revendedor, preenchido em todas as suas partes e acompanhado da factura de compra, do recibo fiscal ou de outro documento fiscalmente obrigatório que demonstre a data de compra
- 4) A garantia decai em caso de:
 - Ausência evidente de manutenção
 - Uso não correcto ou manipulação do veículo
 - Uso de lubrificantes ou combustíveis não adequados
 - Uso de peças sobresselentes ou acessórios não genuínos
 - Intervenções realizadas por pessoal não autorizado
- 5) O Fabricante exclui da garantia as peças sujeitas a um normal desgaste de funcionamento: lagartas, rolos, correias de transmissão, vela, travões, filtros, etc.
- 6) Eventuais danos causados durante o transporte devem ser imediatamente referidos ao transportador sob pena de decadência da garantia.
- 7) Caso ocorram avarias ou rupturas no período de garantia ou após ele, o cliente não tem direito a suspender o pagamento nem a nenhum desconto sobre o preço.
- 8) O Fabricante não responde por eventuais danos directos ou indirectos, causados a pessoas ou coisas por avarias do veículo ou subsequentes à suspensão forçada prolongada do uso do mesmo.

Nº DE SÉRIE	REVENDEDOR	ADQUIRIDO PELO SR.
DATA		

VERKLARING SYMBOLEN

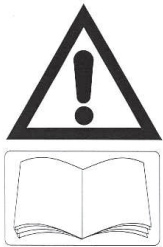

Lees de handleiding voor gebruik en onderhoud aandachtig door alvorens u van het voertuig gebruik maakt.



Waarschuwingen, gevaarlijk en let op.



Gevaarlijk, houd uw handen en voeten buiten het bereik van de rupsbanden en houd personen en dieren voor hun veiligheid op een afstand van 5 mt.

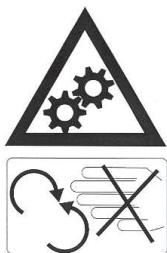

Verwijder de beschermende bekleding of de gheidsschermen nooit en maak ze niet onklaar.

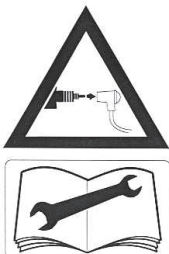

Verwijder de bougiekap en raadpleeg de handleiding voor gebruik en onderhoud alvorens u onderhoud of reparaties aan het voertuig uitvoert.



Vermijd hellingen van meer dan 20°.



Klim nooit op het voertuig en vervoer geen passagiers.

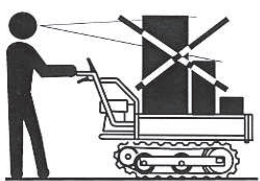

Stapel de lading nooit te hoog op. Hierdoor kan niet alleen het zicht van de operator worden beperkt maar wordt tevens het zwaartepunt te hoog gelegd waardoor de stabiliteit van het voertuig in gevaar wordt gebracht.



Vervang de veiligheidsstickers als ze beschadigd of onleesbaar zijn.

TECHNISCHE GEGEVENS EN CONFORMITEITSVERKLARING

**ACTIVE s.r.l. via Delmoncello, 12 - 26037 S. Giovanni in Croce (CR)
verklaart onder eigen verantwoordelijkheid dat de machine:**

MACHINE	POWER TRACK 1600 / 1600 (H)	
MOTOR	Subaru Robin EH17-2B	
MODEL	O.H.V.	
CILINDERINHOUD	172	
VERMOGEN (Cv / Kw a 2000 g/min)	6,0 / 4,4	
TANKINH. (Lt)	3,6	
AANDRIJVING	3 AV + 2 RM	
KOPPELING	met riemspanning	
REM	expansie handrem	
SNELHEID (Km/h)	1 AV	1,93
	2 AV	3,87
	3 AV	6
	1 RM	1,84
	2 RM	3,68
HELLINGEN MAX. LEEG	25°	
HELLINGEN MAX. BELADEN	15°	
GEWICHT (Kg)	245 / 255 (H)	
MAX AFMETINGEN	Breedte (mm)	700
	Lengte (mm)	1800
	Hoogte stuur (mm)	950
MINIMUM HOOGTE BOVEN DE GRONS (mm)	65	
UITSCHUIFBAAR PLATFORM	Breedte (mm)	670 - 920
	Lengte (mm)	1000 - 1120
	Int. Hoogte schot (mm)	300
PLATFORM DUMPER	Breedte (mm)	700
	Lengte (mm)	1100
	Int. Hoogte schot (mm)	400
DRAAGVERMOGEN (Lt)	235	
DRAAGVERMOGEN (Kg)	600	
GELUIDSVERMOGEN - dB(A)	97,5	
TRILLINGSNIVEAU STUUR (Rechts) (m/s ²)	4,95	
TRILLINGSNIVEAU STUUR (Links) (m/s ²)	4,81	

**voldoet aan de vereisten van de Richtlijn Machines 2006/42/CE en wijzigingen
91/368/CEE; 93/44/CEE; 93/68/CEE**

ALBERTO GRIFFINI
PRESIDENTE
ACTIVE S.r.l.
Via Delmoncello, 12
26037 San Giovanni in Croce (CR) - ITALY
10/10/2008

VEILIGHEIDSNORMEN

1- Lees de instructies voor het gebruik van het voertuig aandachtig door en verzeker u ervan dat alles duidelijk is alvorens u het voertuig laat functioneren.

Neem alle waarschuwingen en veiligheidsinstructies in acht. Bewaar deze handleiding voor verdere raadplegingen.

2- Maak uitsluitend gebruik van originele reserveonderdelen. De producten van andere fabrikanten zouden onvoldoende kunnen passen en verwondingen veroorzaken.

3- Sta nooit toe dat tijdens het gebruik van het voertuig andere personen, kinderen of dieren zich binnen een straal van 5mt meter bij u vandaan bevinden.

4- Maak nooit gebruik van het voertuig als u moe of ziek bent of als u onder invloed staat van alcohol, drugs of geneesmiddelen.

5- Gebruik het voertuig uitsluitend voor dedoeleinden die in deze handleiding beschreven worden.

6- Controleer het voertuig voor elk gebruik. Controleer dat er geen sprake is van brandstoflekkages, dat de beveiligingen aangedraaid zijn, enz... Vervang de beschadigde onderdelen.

7- Start het voertuig uitsluitend in goed geventileerde omgevingen. Het inademen van de uitlaatgassen kan dodelijke asfyxie veroorzaken.

8- Raak bekend met het voertuig door hem op vlakke oppervlakken zonder obstakels te gebruiken alvorens u de werkzaamheden uitvoert.

9- Voer geen onderhoud uit als de motor gestart is.

10- Schakel de motor uit en laat hem afkoelen alvorens u brandstof toevoegt.

Vul de tank buiten het bereik van warmtebronnen. Tijdens het bijvullen van de brandstof is roken verboden.

11- Haal de dop nooit van de tank als de motor draait.

12- Veeg de eventueel gemorste brandstof van het voertuig.

13- Maak voor het reinigen nooit gebruik van brandstof.

14- Vervoer nooit personen of dieren op het voertuig of het laadvlak.

15- Gebruik het voertuig nooit in een omgeving waar

het water het bovenste deel van de rupsbanden bedekt.

16- Rijd altijd met het voertuig vooruit. Neem alle voorzorgsmaatregelen om vallen te voorkomen als u het voertuig in de achteruit zet (achteruit rijden). Controleer dat er geen obstakels zijn en dat u uitstekend zicht heeft.

17- Start of stop het voertuig voorzichtig op oneffen terrein.

18- Verander niet van snelheid en keer niet van richting om op hellingen of op oneffen terrein.

19- Overbeladen is gevaarlijk. Neem tijdens het laden van het voertuig het maximum draadvermogen in acht.

20- Vervoer nooit ladingen die buiten de externe afmetingen van het laadvlak uitsteken.

- Stapel de lading nooit te hoog op. Hierdoor kan niet alleen het zicht van de operator worden beperkt maar wordt tevens het zwaartepunt te hoog gelegd waardoor de stabiliteit van het voertuig in gevaar wordt gebracht.

21- Werk uitsluitend als u maximum zicht heeft.

22- Het voertuig kan niet worden benut op hellingen van meer dan 20°.

23- Maak gebruik van de rem op de motor als u een helling afrijdt en zet het voertuig in de eerste versnelling of de achteruit.

24- Rijd nooit op hellingen waar het gevaar voor het omkantelen of vallen van het voertuig bestaat.

25- De rem is geactiveerd als u de koppelinghendel ontkoppelt. Op hellingen, oneffen terreinen en als u op hoge snelheid rijdt, let dan goed op bruusk remmen of sturen aangezien het voertuig kan kantelen of de lading kan verliezen.

26- Parkeer het voertuig op vlakke en veilige terreinen. Vermijd gevaarlijke omgevingen.

27- Tijdens het parkeren:

- maak gebruik van de wiggen om het voertuig op hellingen te blokkeren.

- laat de koppelinghendel los en schakel de motor uit.

BEDIENINGEN Afb.1

1- KOPPELINGHENDEL: koppelt en ontkoppelt de aandrijving. Als u de hendel naar beneden beweegt, dan wordt de voortgang van het voertuig ingeschakeld. Laat de hendel los om het voertuig tot stilstand te brengen.

2- GASHENDEL: laat het toerental van de motor toe- of afnemen.

3- STUURHENDELS: met behulp van deze hendels stuurt het voertuig in de richting van de gebruikte hendel.

Als u de beide hendels tegelijkertijd gebruikt, dan komt het voertuig onmiddellijk tot stilstand.

4- BEDIENINGSHENDEL HYDRAULISCHE KANTELSYSTEEM (op aanvraag leverbaar).

5 – VERSNELLINGSHENDEL: voor de snelheid van het voertuig.

6—TANKDOP HYDRAULISCHE POMP (uitsluitend op hydraulische versie)

7 – LOSHENDEL afb.3

8 – STARTHENDEL MOTOR: de motor wordt gestart als u aan deze hendel trekt (zie de handleiding voor gebruik en onderhoud van de motor)

9 – DOP BRANDSTOFTANK

10 – OLIE VULDOP

11 – HYDRAULISCHE CILINDER (opheffing H).

12 – STOPSCHAKELAAR MOTOR

13 BENZINEKRAANTJE

DE MOTOR STARTEN



LET OP: Lees de veiligheidsnormen aandachtig door. Laat u trainen als u voor de eerste keer het voertuig gebruikt.

- Controleer het voertuig altijd aandachtig voor elk gebruik. Controleer of alle schroeven aangedraaid zijn en of er sprake is van beschadigde onderdelen of olie- of brandstoflekkages.
- Controleer of de bedieningen correct functioneren.
- Controleer de olie in de motor (zie de specifiek bijgesloten handleiding)

DE MOTOR STARTEN afb.1

1- Controleer of de koppelinghendel (1) in de "VRIJ" stand **A** staat en dus dat de hendel ontkoppeld is (zie afb.5). Controleer of de versnellingshendel (5) op de stand "N" en dus neutraal staat (zie afb.1).

3- Zet de gashendel (2) halverwege.

4- Lees voor de startprocedure aandachtig de handleiding van de motor van uw voertuig door. De handleiding van de motor is aan deze handleiding bijgesloten.

5- Bij koude motor kan het nuttig blijken de "STARTER" lucht af te sluiten.

DE MOTOR UITSCHAKELEN afb.1

1- Laat de koppelinghendel (1) los om de aandrijving te ontkoppelen.

2- Plaats de versnellingshendel (5) in de stand "N" neutraal.

3- Zet de gashendel (3) op een minimum en wacht een aantal seconden zodat de motor kan afkoelen.

4- Plaats de schakelaar van de motor op de stand (0) zodat de motor automatisch uitgeschakeld wordt.

5- Sluit het benzinekraantje.

HET VOERTUIG LATEN FUNCTIONEREN

1- Kies met behulp van de versnellingshendel (5) de snelheid die voor het werk geschikt is afb.1.

LET OP: Forceer de versnellingshendel niet als het schakelen moeilijk verloopt. Koppel en ontkoppel in dit geval de koppeling (1) afb.1 tot het schakelen van de versnelling gemakkelijk verloopt.

Controleer of de versnelling goed ingeschakeld is.

2- Haal de koppelinghendel (1) afb.1 langzaam naar beneden en houd de hendel tegen de knop. Het voertuig begint te rijden.

3- laat de koppelinghendel (1) afb.1 snel los om het voertuig te stoppen.

LET OP: gebruik het voertuig in de eerste versnelling (langzaam) op oneffen terrein. Verander tijdens het rijden nooit de versnelling.

Voorkom dat u van richting omkeert en dat u de snelheidsverhouding wijzigt.

4- Verplaats de gashendel (2) afb.1 langzaam om de snelheid van het voertuig te regelen.

VAN RICHTING VERANDEREN afb.1

- Trek aan de rechter- of linkerstuurhendel (3) om in de gewenste richting te sturen.

RECHTERHENDEL: het voertuig gaat naar rechts.

LINKERHENDEL: het voertuig gaat naar links.

Als u tegelijkertijd aan de beide hendels trekt, dan komt het voertuig onmiddellijk tot stilstand.

"RECHTS" en "LINKS" verwijzen naar de operator in de rijpositie, of te wel als hij het stuur vastpakt.

ACHTERUIT: controleer voordat u achteruit rijdt of de zone achter u vrij van obstakels in of u optimaal zicht heeft.

LAADVLAK

UITSCHUIFBAAR VLAK afb.2

- Het laadvlak van het voertuig is voorzien van uitschuifbare schotten zodat u de bak aan uw transportvereisten kunt aanpassen.

- Haak de vergrendelingen van de schotten los, draai de knoppen (1) los en schuif het schot uit om de afmeting van de bak te wijzigen.

DUMPER

- Op aanvraag is een verzinkte dumper leverbaar waarmee ook vloeistoffen kunnen worden vervoerd.

HANDMATIG LOSSEN afb.3

- Omhoog bewegen: druk de ontgrendelhendel (A) naar het handvat (7) en hef de bak op.

- Omlaag bewegen: breng de bak met het handvat (7) naar beneden en verzeker u ervan dat de vergrendeling de bak vergrendeld heeft.

VERSIE MET HYDRAULISCH KANTELSYSTEEM afb.7/ A en 7/B

VEILIGHEIDSNORMEN

-Activeer het hydraulische kantelsysteem uitsluitend als het voertuig horizontaal staat.

Sta nooit toe dat andere personen of kinderen het hydraulische kantelsysteem activeren.

- Houd andere personen of dieren op een afstand van 5mt. van het voertuig.

- Houd uw handen of voeten tijdens het activeren van het systeem nooit onder de bak.

Deze machineversie is uitgerust met een hydraulisch kantelsysteem voor de uitschuifbare bak of de dumper en is dus uitgerust met een hydraulische pomp en cilinder.

FUNCTIONERING

De oliepomp is altijd geactiveerd en dus als de motor gestart is kunt u de bak altijd laten kantelen.

Breng het voertuig op een horizontaal stuk tot stilstand.

- Zet de versnellingshendel in zijn vrij (N).
- Trek de hendel (4) naar (A) en de bak kantelt voorover.
- Trek de hendel (4) naar (B) en de bak keert in de ruststand terug.

LET OP: breng het voertuig langzaam tot stilstand om het kantelen van de lading te voorkomen.

- Controleer of het laadvlak correct beladen is.
- Neem het maximum draagvermogen in acht. Het

overbeladen of het gebruik van het voertuig op een steilere helling dan toegestaan is kan schade aan het voertuig berokkenen en stelt de operator bloot aan het gevaar voor het kantelen van de lading.



LET OP: om uw veiligheid te garanderen moet u de lading altijd op horizontale ondergronden bij stilstaand voertuig lossen.

PERIODIEK ONDERHOUD

LET OP: raadpleeg voor het onderhoud van de motor de handleiding voor gebruik en onderhoud van de motor die aan deze handleiding bijgesloten is.

- controleer regelmatig het oliepeil in de motor en of er sprake is van mogelijke lekkages.
- controleer altijd het luchtfiltersysteem en reinig hem indien noodzakelijk.
- controleer regelmatig dat alle schroeven op hun plaats zitten en aangedraaid zijn. Vervang de beschadigde of versleten onderdelen. Controleer of de beschermingsinstallaties op correcte wijze bevestigd zijn en of ze functioneren.

AANDRIJVING afb.4

- Controleer regelmatig of er sprake is van olie lekkages in de aandrijving en of er olie sijpelt.

Soort olie: olie SAE 80 / 90

Inhoud: 1,5 Liter

Olie verversen: na 50 uur

Vervolgens na elke 500 uur

Ververs de olie als de aandrijving warm is.

- Plaats een reservoir onder de dop (1).
- Verwijder de dop (1) en laat de olie helemaal weglopen.
- hermonteer de dop (1) en draai hem vast.
- Verwijder de dop (2) en voeg 1.5 lt olie toe.
- hermonteer de dop (2) en draai hem vast.

DE KOPPELING AFSTELLEN afb5 – 5A

- Koppelingkabel (D)

Als het voertuig rijdt ondanks dat de bedieningshendel "ontkoppeld" is (A):

- draai de contraoer (2) los en draai de moer (3) vast tot de koppeling loslaat.
- Als de rupsband slijt en het voertuig gaat niet rijden als u de hendel (1) in de "gekoppelde" stand (B) plaatst:
- Draai de contraoer (3) los en draai de moer (2) vast tot de koppeling correct koppelt en het voertuig begint te rijden zonder dat de rupsband slijt, ook in het geval van zware belasting.
- aan het einde van de afstelling draai de contraoeren (2,3) aan.

DE HANDREM AFSTELLEN afb.5 – 5A



LET OP: de correcte functionering van de handrem maakt het mogelijk het voertuig te blokkeren als u de koppelinghendel (1) in stand (A) loslaat.

U moet de handrem op dusdanige wijze afstellen dat de rem ontgrendeld wordt als u de koppelinghendel (1) in de stand B koppelt zodat het voertuig kan gaan rijden.

- De bedieningskabel (C) moet vrij en dus niet aangehaald zijn als de koppelinghendel (1) ontkoppeld is in de stand (A).

- Als de koppelinghendel (1) "gekoppeld" (B) is dan moet de bedieningskabel (C) aangetrokken zijn zodat de rem ontgrendeld wordt.

Voer de volgende procedure uit om de kabel af te stellen:

- de kabel verlengen: draai de contraoer (5) los en draai de moer (4) vast.
- de kabel inkorten: draai de contraoer (4) los en draai de moer (5) vast.

De veer van de rem (6) moet opgespannen zijn als de koppelinghendel "ontkoppeld" (A) is en dus als het voertuig gestopt is. De correcte spanning komt overeen met een afstand tussen de ringen van 2mm.

Draai de contraoeren aan als u de rem afgesteld heeft.

LET OP: Controleer als u de rem afgesteld heeft of hij correct functioneert. Als de rem niet correct functioneert dan moet u de remklauwen vervangen.

DE STUURHENDELS AFSTELLEN afb.6

- Controleer of de stuurhendel (3) een speling van 5 tot 10 mm heeft.
- De hendel afstellen: draai de contraoer (1) los en draai de stelschroef (2) los of vast tot u de hendel correct afgesteld heeft.
- Draai de contraoer (1) vast als u de hendel afgesteld heeft.
- Draai de contraoeren aan als u de hendels afgesteld heeft.

DE SPANNING VAN DE RUPSBAND AFSTELLEN afb.8A - B en C



LET OP: parkeer het voertuig op een vlakke en veilige ondergrond alvorens u de controle en eventueel de afstelling uitvoert.

- Afb.8/A de spanning van de rupsband controleren: druk aan de bovenkant op het midden van de rupsband met een kracht van ongeveer 5kg. De druk moet de rupsband op het drukpunt 8 tot 10 mm indrukken.

- Voer de volgende procedure uit als u de spanning van de rupsband moet afstellen (zie afb. 8-B):

- Als de hoogte van de rupsband groter is dan 8 ± 10 mm.:
 - draai de contraoeren (1) van de spanners (2) los.
 - draai de schroeven (2 afb. 8/C) in gelijke mate aan (zodat het spanwiel van de rupsband met de wagen uitgelijnd blijft) tot de rupsband op correcte wijze opgespannen is.
- Als de hoogte van de rupsband kleiner is dan 8 ± 10 mm.:
 - draai de contraoeren (1) van de spanners (2) los.
 - Draai de schroeven (2 afb. 8/C) in gelijke mate aan (zodat het spanwiel van de rupsband met de wagen uitgelijnd blijft) tot de rupsband op correcte wijze opgespannen is.
 - verplaats het voertuig voor- en achteruit om de rupsband te stabiliseren.

Controleer met een meter dat het spanwiel met de wagen uitgelijnd is.

Controleer de spanning en draai de contra moeren (1) van de spanners (2) vast als de rupsband correct opgespannen is.

LET OP: de beide rupsbanden moeten dezelfde spanning hebben.

Als de rupsbanden een ongelijke spanning hebben, dan zullen de rupsbanden snel verslijten. Als de rupsbanden onvoldoende opgespannen zijn dan kunnen ze van de wagen aflopen.

VERSIE MET HYDRAULISCH KANTELSYSTEEM (op aanvraag leverbaar)

- Vul eventueel olie toe als de bak in horizontaal geplaatst is (omlaag). Maak gebruik van de dop (6) (HYDRAULISCHE OLIE ISO HM68)

De bedieningsriem van de pomp afstellen afb.7/A

- Verwijder de beschermende bekleding (3)
- Draai de schroeven (1) los
- Breng de pomp (2) omhoog tot de riem opgespannen is.
- Draai de schroeven (1) vast.

OPSLAG

- Reinig het voertuig zorgvuldig en controleer dat alle onderdelen op correcte wijze zijn bevestigd.
- Olie de beweegbare onderdelen.
- Draai de rupsbanden los om te voorkomen dat ze te lang opgespannen blijven.
- Zet de versnellingshendel in de 1^{ste} versnelling.
- Zet de rupsbanden op planken
- Parkeer het voertuig in een droge ruimte en dek hem af.
- Motor: haal de benzine uit de tank, start de motor en laat

- hem draaien tot alle benzine in de carburator verbruikt is.
- Ververs de motorolie.
- Reinig het luchtfilter.
- Verwijder de bougie, giet een beetje olie in de cilinder, laat de motoras een aantal slagen draaien om de olie goed te verspreiden en hermonteer de bougie.
- LET OP:** de onderhoudswerkzaamheden die niet in deze handleiding beschreven worden moeten door een erkend servicecentrum worden uitgevoerd.

KOUD KLIMAAT

Maak het voertuig zorgvuldig schoon als u hem in de winter gebruikt om problemen en storingen te voorkomen. Parkeer het voertuig op een droge en harde ondergrond. Maak geen gebruik van het voertuig als onderdelen ervan bevroren zijn.

Maak gebruik van een warmtebron met een temperatuur van maximaal 100°C om de bevroren onderdelen te ontdooien.

GARANTIEBEWIJS

Dit voertuig is ontworpen en gemaakt met de modernste productietechnieken. De Fabrikant garandeert zijn producten voor een periode van 24 maanden vanaf de aankoopdatum met uitzondering van de producten die voor een professioneel en continu gebruik bestemd zijn en die door derden gebruikt worden. In dit geval is de garantie 12 maanden vanaf de aankoopdatum geldig.

GARANTIEVOORWAARDEN

- 1) De garantie wordt verleend vanaf de aankoopdatum. De Fabrikant vervangt gratis de onderdelen die defecten vertonen in het materiaal, de bewerking en de productie. De vervanging van het voertuig en de arbeidsuren worden niet door de garantie voorzien.
- 2) Het technische personeel voert de werkzaamheden uit in de zo kort mogelijke tijd die organisatorisch gezien geboden kan worden. Dit zal hoe dan ook zo snel mogelijk geschieden. Eventuele vertragingen vormen geen reden voor de aanvraag van schadevergoeding of de verlenging van de garantieperiode.
- 3) Voor het aanvragen van assistentie in de garantieperiode moet u het erkende personeel het garantiebewijs overhandigen. Dit bewijs moet ingevuld en voorzien zijn van de stempel van de verkoper. U moet tevens een aankoopbewijs, bon, of ander fiscaal bewijs met de aankoopdatum overhandigen.
- 4) De garantie komt te vervallen:
 - als duidelijk geen onderhoud uitgevoerd is
 - in het geval van onbestemd gebruik of onklar maken van het product.
 - in het geval onjuiste smeermiddelen of brandstoffen gebruikt worden
 - in het geval niet originele reserveonderdelen of accessoires gebruikt worden
 - in het geval van onderhoud door onbevoegd personeel
- 5) De Fabrikant sluit de garantie uit van onderdelen die aan normale slijtage onderworpen zijn: rupsbanden, rollen, transmissieremen, bougie, rem, filters, enz..
- 6) Eventuele schade die tijdens het transport veroorzaakt wordt moet onmiddellijk aan de transporteur gemeld worden op straffe van het vervallen van de garantie.
- 7) De cliënt heeft nooit het recht de betaling te onderbreken of korting te eisen als zich tijdens de garantieperiode schade of defecten voordoen.
- 8) De fabrikant acht zich niet verantwoordelijk voor de mogelijke directe of indirecte verwonding van personen of schade veroorzaakt door de defecten aan het voertuig of een langdurig geforceerde onderbreking in het gebruik ervan.

SERIENUMMER	VERKOPER	AANGEKOCHT DOOR DHR.
DATUM		

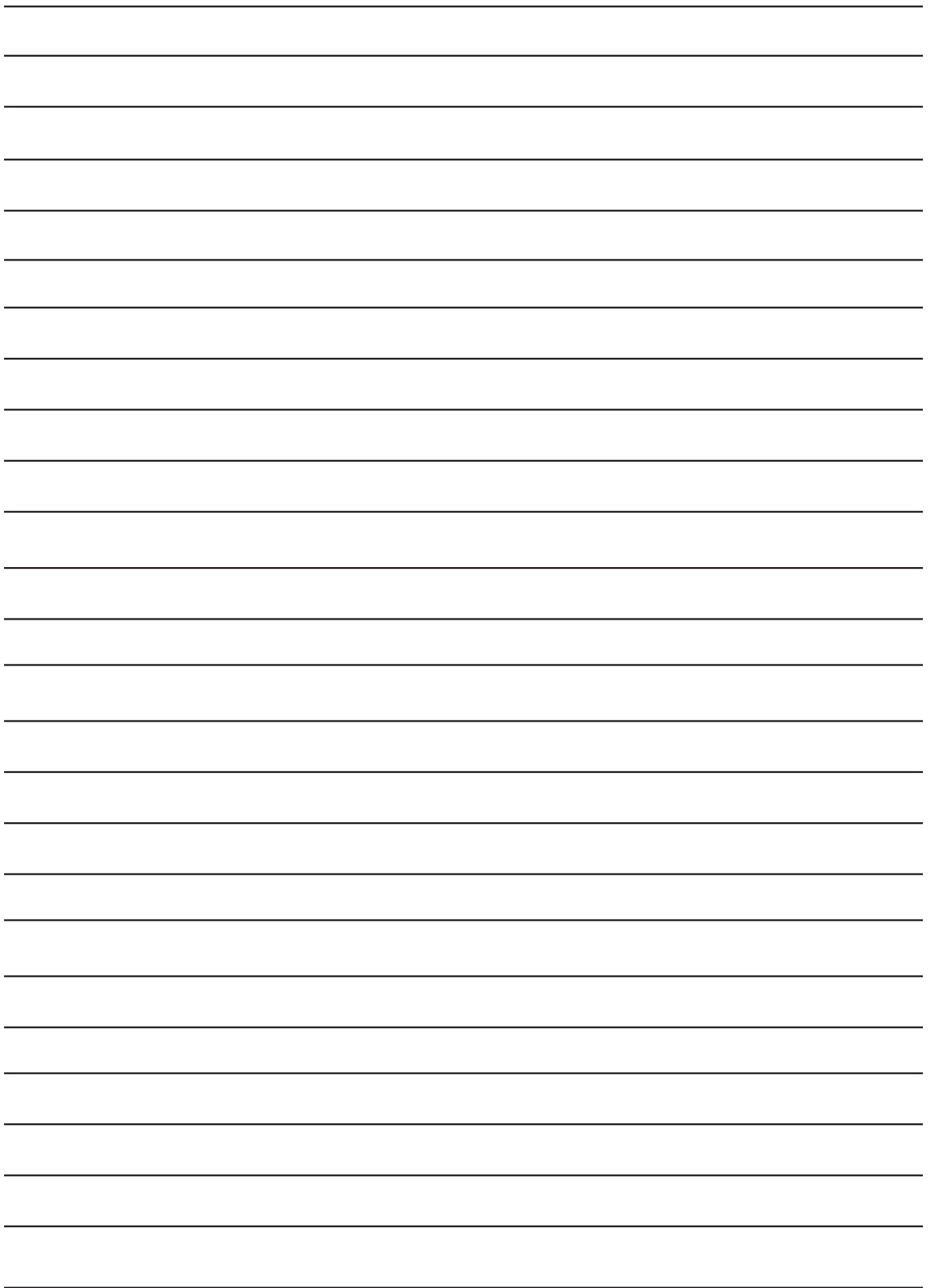



ACTIVE s.r.l. Via Delmoncello, 12 - 26037 S. Giovanni in Croce (CR)
Tel. 0375 91742 Fax 0375 91684 - email: EXPORT mail@active-srl.com - ITALY vendite@active-srl.com
www.active-srl.com