

I VALVOLE DI SFIORO VS/AM

1. Introduzione

La valvola di sfioro della serie VS/AM sono un dispositivo di sicurezza (SBV) che provvede a scaricare all'esterno una quantità di gas quando la pressione nel punto di controllo supera quella di taratura a causa di eventi non duraturi quali ad esempio surriscaldamento del gas con portata nulla, colpi d'ariete dovuti a brusche aperture di organi di intercettazione ecc.

2. Campo di impiego e caratteristiche

GN e GPL e gas non corrosivi;
Pressione di progetto del corpo **PS**: 20 bar
Pressione massima di entrata **Pe Max**: 20 bar
Intervallo di regolazione (Who)
BP: 15-150 mbar
MP: 150-500 mbar
TR: 500 - 7000 mbar
Precisione d'intervento (**AG**): 2.5 - 5 - 10
Temperatura di esercizio -20°C +60°C;

3. Installazione

Verificare che l'impianto sia costruito secondo le norme in vigore, comunque secondo le norme di buona tecnica. Individuare il modello della valvola tramite la targhetta applicata al coperchio (vedi fig.1) e assicurarsi che i dati in essa riportati concordino con le prestazioni richieste.

Installazione all'aperto nella versione standard, nel caso di installazioni in ambienti chiusi, collegare tutti gli scarichi del corpo e dei coperchi e portare verso l'esterno. Installare la valvola di sfioro rispettando il senso di flusso del gas indicato dalla freccia sul corpo della stessa. L'installatore deve utilizzare raccordi e guarnizioni consigliate dal costruttore; evitare di utilizzare l'apparecchiatura come dima (Fornibile a richiesta) Pulire le tubazioni prima del montaggio del regolatore. Il regolatore deve essere installato a riparo da agenti atmosferici e da raggi diretti del sole. L'accesso al regolatore deve essere consentito solo al personale qualificato della manutenzione.

4. Regolazioni

Si possono effettuare variazioni di taratura dal valore riportato sulla targhetta. Per aumentare o diminuire la pressione di esercizio, togliere il tappo pos. 1 e con una normale chiave da 27 mm, ruotare la ghiera pos. 2 in senso orario per aumentare la pressione, e antiorario per diminuirla.

-N.B.

LA MANUTENZIONE VA ESEGUITA CON L'APPARECCHIATURA NON IN SERVIZIO ASSICURANDOSI D' AVER SVUOTATO COMPLETAMENTE L'IMPIANTO.

GB RELIEF VALVES VS/AM

1. INTRODUCTION

The relief valve series VS/AM are safety device (SBV) for discharges a certain amount of gas when the pressure at the control point exceeds a given level due to any temporary occurrence such as the momentary shutting of the on/off valve and/or overheating of the gas with no flow requirement.

2. RANGE OF USE AND CHARACTERISTICS

NG and LPG and non corrosive gas
Pressure for body project **PS**: 20 bar
Maximum inlet pressure **Pe max**: 20 bar
Adjustment range (**Who**)
BP: 15-150 mbar
MP: 150-500 mbar
TR: 500 - 7000 mbar
Accuracy (**AG**): 2.5 - 5 - 10
Operating temperature -20° C + 60°C

3. INSTALLATION

Verify that the system is constructed under the norms in force, however according with the good technique regulations.

Characterize the model of the valve through the nameplate applied to the cover (see fig. 1) and ensure that the data brought back in it agree with the performances request. Installation to the open in the version standard, in the case of installations in atmospheres sluices, connect all the drainages of the body and covers and carry towards the outside. Install the valve of I graze respecting the sense of flow of the gas indicated from the arrow on the body of the same one. The regulator has to be fit up not exposed to the sun and atmospheric agents. The access to the equipment must be admitted only to skilled staff of maintenance.

4. ADJUSTMENTS

The settings may be modified with respect to the values given on the plate. Increase or reduce the working pressure, remove the plug pos. 1 and, using a normal 27 mm pipe wrench, turn the ring pos. 2 clockwise to increase the pressure and anticlockwise to reduce it.

MAINTENANCE MUST BE PERFORMED ON REGULATOR OUT OF SERVICE AND EMPTY SYSTEM.

- I MANUALE USO E MANUTENZIONE
- GB USE AND MAINTENANCE MANUAL
- F MANUEL USAGE ET ENTRETIEN
- E USO Y MANUTENCION MANUAL
- P USO E MANUTENÇÃO MANUAIS

VS/AM 65

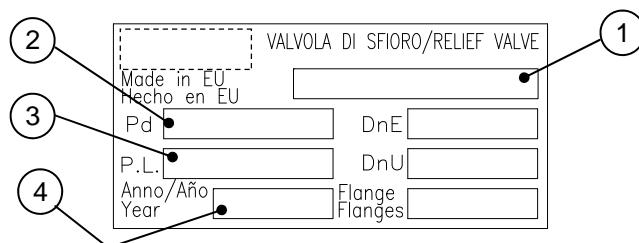
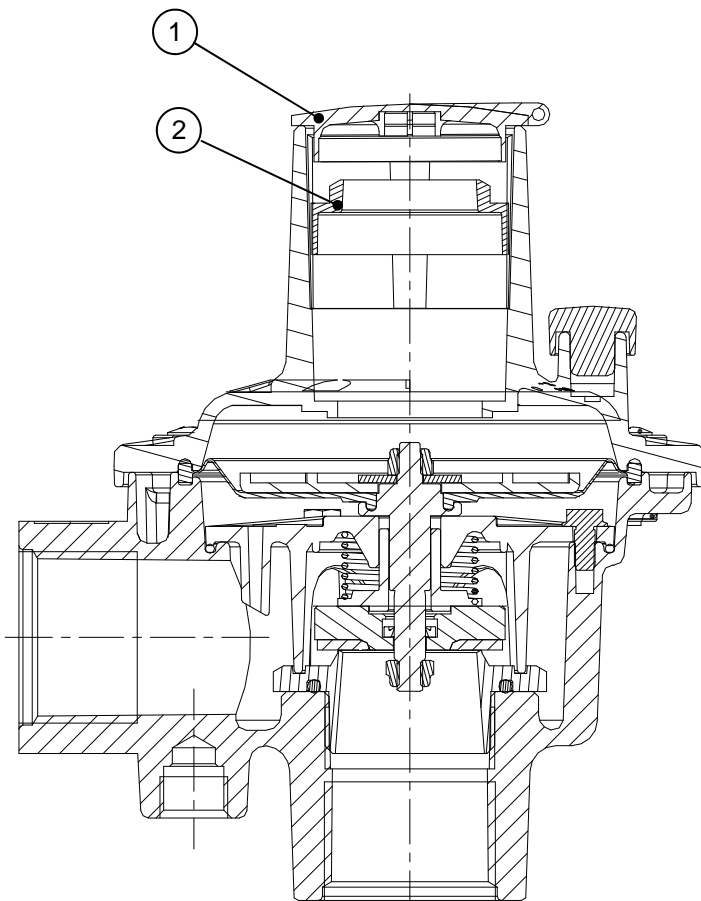

Fig. 1

- 1 Modello
Model
Modelo
Modelo
Modelo
- 2 Campo pressione regolata
Outlet pressure range
Campo de presión de salida
Gama pressão regulada
Plage de pression de sortie
- 3 Lotto di fabbrica
Serial number
Número de serie
Número de lote
Numero de lot fabrication
- 4 Anno di fabbricazione
Year of fabrication
Año de fabricación
Año de fabrico
Annee de fabrication

Made in EU By Pietro Fiorentini S.p.A. ITALY
Tel +39.030.9148511 e-mail: sales.minireg@fiorentini.com



VS-AM 65

F SOUPAPE DE SECURITE' VS/AM

1. CARACTÉRISTIQUES GÉNÉRALES

La soupape VSS-VS/AM est un dispositif de sécurité (SBV) qui décharge à l'extérieur une quantité de gaz lorsque la pression dans le point de contrôle dépasse celle de calibration à cause d'événements temporaires comme par exemple le surchauffage du gaz avec débit nul, coups de bélier dus à brusque ouvertures de dispositifs d'arrêt, etc.

2. DOMAIN D'EMPLOI ET CARACTERISTIQUES

GN et GPL et gaz non corrosifs

Pression de projet du corps **PS**: 20 bar

Max pression admissible **Pe max**: 20 bar

Plage de pression (**Who**)

BP: 15-150 mbar

MP: 150-500 mbar

TR: 500 - 7000 mbar

Précision d'intervention jusqu'à (**AG**): 5 - 10

Température d'exercice -20°C + 60°C

3. MISE EN SERVICE

Vérifier que l'installation soit conforme aux normes en vigueur, en tout cas selon les normes de la bonne technique. Identifier le modèle de soupape en se servant de la plaquette appliquée au corps (voir fig.1) et s'assurer que les données indiquées concordent avec les prestations demandées.

Installation à l'extérieur dans la version standard, au cas d'installations en espaces fermés il faut connecter tout le déchargement du corps en couvercle et l'amener vers l'extérieur.

Installe la soupape en respectant le sens du flux du gaz indiqué par la flèche sur le corps. Le régulateur doit être installé à l'abri d'agents atmosphériques et de l'irradiation directe du soleil. L'accès au l'appareillage doit être consenti seulement au personnel qualifié de l'entretien.

4. REGLAGE.

Ils peuvent effectuer variations de réglage reportée par la valeur sur la plaquette.

Pour augmenter ou diminuer la pression d'exercice enlever le bouchon pos. 1 et avec une clé normale de 27 mm, tourner l'embout pos. 2 en sens horaire pour augmenter la pression, et inverse pour diminuer.

L'ENTRETIEN DOIT ÊTRE EXÉCUTÉ PAS AVEC L'APPAREILLAGE EN SERVICE EN LES ASSURANT D'AVOIR VIDÉ COMPLÈTEMENT L'INSTALLATION.

P VALVULÀ DE ALIVIO VS/AM

1. INTRODUÇÃO

A válvula de escape VSS-VS/AM é um dispositivo de segurança (SBV) que liberta para o exterior uma quantidade de gás quando a pressão no ponto de controlo exceder a pressão de calibração devido a eventos pontuais tais como sobreaquecimento do gás com o relacionado aumento de volume, transientes de pressão causados pela repentina abertura / fecho de dispositivos de shut-off, etc..

2. GAMA DE UTILIZAÇÃO E CARACTERÍSTICAS

GN e GLP e gases não corrosivos.

Pressão de projecto do corpo **PS**: 20 bar

Pressão max admissível **Pe max**: 20 bar

Campo de pressão (**Who**)

BP: 15-150 mbar

MP: 150-500 mbar

TR: 500 - 7000 mbar

Precisão de actuação até (**AG**): 5 - 10

Temperatura de operação: -20°C + 60°C

3. INSTALAÇÃO

Verificar que o sistema esteja de acordo com a normativa em vigor, ou de qualquer modo segundo as normas de boa técnica. Identificar o modelo através da placa de identificação aplicada no corpo do regulador (ver fig. 1) e assegurar-se que os valores nesta mencionados correspondem às prestações desejadas. Instalação em lugar aberto na versão standard, no caso de instalações em ambientes fechados, ligar a descarga do corpo e levá-la para fora. Instalar a válvula respeitando o sentido do fluxo do gás indicado pela seta aplicada no corpo da própria válvula. O regulador deve ser instalado ao abrigo dos agentes atmosféricos e dirigir feixes do sol. A participação do regulador deve somente concurred com a equipe de funcionários qualificada da manutenção

4. REGULAÇÕES

Podem-se efectuar variações de calibração ao valor indicado na placa.

Para modificar a pressão de exercício é necessário desenroscar a tampa da pos. 1 e com uma chave normal tubular de 27 mm, rodar o anel da pos.2 no sentido horário para aumentar a pressão e antihorário para diminuir-la.

A MANUTENÇÃO VAI EXECUTADO COM EQUIPAMENTO NO SERVIÇO QUE NÃO FAZ CERTO PRÓPRIO DE PARA TER O SISTEMA COMPLETAMENTE ESVAZIADO.

E VALVULA DE ALIVIO VS/AM

1. Introducción

La válvula de alivio VS/AM - VSS es un dispositivo de seguridad (SBV) que descarga al exterior una cantidad de gas cuando la presión en el punto de control sobrepasa la de tarado debido a causas de corta duración, como por ejemplo sobrecalentamiento del gas con caudal nulo, golpes de ariete debidos a bruscas maniobras de los dispositivos de interceptación.

2. Campo de utilización y características

GN, GLP y gases no corrosivos

Presión de proyecto del cuerpo **PS**: 20 bar

Presión max admisible **Pe max**: 20 bar

Campo de Presión (**Who**)

BP: 15-150 mbar

MP: 150-500 mbar

TR: 500 - 7000 mbar

Precisión de intervención hasta (**AG**): 5 - 10

Temperatura de trabajo -20° C + 60° C

3. Instalación

Verificar que la instalación ha sido realizada según las normas en vigor y siempre según las normas de la buena técnica. Se individualiza el modelo de la válvula a través de la placa de características situada en la tapa (ver fig.1) y asegurarse que los datos de la misma concuerdan con las prestaciones requeridas. El regulador tiene que ser instalado a amparo de agentes atmosféricos y de los rayos directos del sol. El acceso de la instrumentación tiene que sólo ser permitido al personal calificado de la manutención

4. Tarados

Es posible modificar el valor de tarado indicado en la placa de características.

Para aumentar o disminuir la presión de actuación, sacar el tapón pos.1 mediante una llave de tubo de 27 mm, girar la tuerca pos.2 en sentido horario para aumentar la presión y antihorario para disminuirla.

LA MANUTENCIÓN DEBE SER EJECUTADA CON LA INSTRUMENTACIÓN NO EN SERVICIO CERCORÁNDOSE DE HABER VACIADO COMPLETAMENTE LA INSTALACIÓN.