

**UNITA' DI TAGLIO
MOD. GRT86V**



dal 1946

ED.1-02/11

Rasor® Elettromeccanica S.r.l. nasce a Milano nel lontano 1946 ad opera dei due soci Spinelli e Ciminaghi. Da oltre sessant'anni produce sistemi di taglio automatizzati, unità di taglio per applicazioni tessili nonché taglierine elettriche e pneumatiche.



Nata come punto di riferimento per il taglio nel campo tessile, i prodotti Rasor® trovano ormai largo impiego in altri settori, quali chimico, automobilistico, nautico, sportivo, arredamento.

Rasor® vanta la continuità professionale di tre generazioni, grazie al prezioso supporto del socio fondatore, alla sua passione, dedizione e settantennale esperienza.

La caratteristica che contraddistingue Rasor® è quella che vede ogni fase di lavorazione, dal progetto al prodotto imballato per la consegna, svolgersi all'interno dell'azienda, grazie ad operatori cresciuti professionalmente in sintonia con lo spirito di essa e dei suoi fondatori, per garantire la qualità che costituisce il punto di forza sul quale Rasor® ha improntato fin dall'inizio la propria attività.

Questo spirito vede l'azienda impegnata giornalmente per il miglioramento della qualità del prodotto ed aperta allo studio ed allo sviluppo di nuovi materiali e nuove tecnologie.

RINGRAZIAMENTI

Gentile Cliente,

innanzitutto La ringraziamo per aver scelto un prodotto di Rasor® Elettromeccanica S.r.l. Rasor® da anni è un punto di riferimento nel settore delle attrezzature destinate al taglio nei settori tessile, abbigliamento, arredamento, sartoria, impianti sportivi, chimico, automobilistico, nautico e dei materiali isolanti.

Da sempre la sua produzione è sinonimo di affidabilità, testimoniata dalla soddisfazione dei suoi numerosi Clienti.

La Qualità Rasor® sovrintende a tutte le attività dell'azienda, allo scopo di fornire al Cliente un servizio pienamente rispondente alle sue aspettative ed esigenze in termini di qualità del prodotto, affidabilità nelle consegne e disponibilità da stock di prodotti finiti.

Tutte le parti dei dispositivi sono state progettate e prodotte per garantire prestazioni ottimali. Per mantenere un livello qualitativo elevato ed una lunga affidabilità dei prodotti Rasor®, invitiamo i nostri Clienti ad usufruire solo di ricambi originali e di confrontarsi con la Casa Madre per qualsiasi intervento di manutenzione.



Il presente manuale d'uso è parte integrante dell'unità di taglio GRT86V e deve essere letto attentamente prima del suo utilizzo poiché fornisce importanti indicazioni riguardanti la sicurezza dell'installazione, dell'uso e della manutenzione. Conservare quindi con cura.



Prima di usare l'unità di taglio GRT86V, leggere attentamente le norme generali di sicurezza di seguito riportate.

- **IMBALLAGGIO.**
Dopo aver tolto l'imballaggio assicurarsi dell'integrità dell'unità di taglio. In caso di dubbio non utilizzarle e rivolgersi presso un Centro Assistenza Autorizzato. Non lasciare gli eventuali elementi dell'imballaggio (sacchetti in plastica, polistirolo espanso, cartone, ecc.) alla portata di bambini o disabili in quanto potenziali fonti di pericolo.
- **EVITARE AMBIENTI PERICOLOSI.**
Evitare che i componenti dell'unità di taglio GRT86V entrino in contatto con superfici umide o bagnate.
- **TENERE LONTANI I BAMBINI.**
Nell'area di lavoro non devono avvicinarsi persone estranee, in particolare bambini.
- **CAVO DI ALIMENTAZIONE.**
Evitare che il cavo di alimentazione elettrica entri in contatto con oggetti caldi, superfici appuntite o con bordi taglienti. Non tirare mai il cavo di alimentazione della macchina. Questo non deve mai essere sostituito dall'utente nel caso venisse danneggiato. In caso di necessità rivolgersi a personale professionalmente qualificato.
- **TENERE IL POSTO DI LAVORO SEMPRE IN ORDINE.**
Il posto di lavoro deve essere sempre mantenuto in ordine e ben illuminato; non devono essere presenti liquidi o tracce di olio.
- **USARE SEMPRE L'UNITÀ DI TAGLIO GRT86V IN MODO APPROPRIATO.**
Eseguire solo i lavori per i quali le unità di taglio sono state costruite; non utilizzarle in lavori inadeguati.
- **RISPETTARE L'USO.**
Non tagliare materiali troppo spessi e verificare sempre la condizione della lama.
- **EVITARE LE MESSE IN MOTO ACCIDENTALI.**
Prima di collegare l'unità di taglio GRT86V, accertarsi che tutto sia installato in modo corretto.
- **ABITI DA LAVORO.**
Non usare vestiti ampi o accessori che possono essere presa di parti in movimento.
- **OCCHIALI DI SICUREZZA E GUANTI DI PROTEZIONE A MAGLIA METALLICA.**
Usare sempre occhiali e guanti di protezione a maglia metallica omologati Rasor per le operazioni di uso e manutenzione (secondo la norma UNI EN 388:2004).
- **PARTI DI RICAMBIO.**
Per la manutenzione e sostituzione usare solo parti di ricambio originali. La manutenzione della lama deve essere effettuata solo dai tecnici Rasor®.
- **INSTALLAZIONE.**

Qualsiasi installazione non conforme a quanto specificato può compromettere la vostra sicurezza e far decadere la garanzia.

Lettera informativa

L'installatore e l'addetto alla manutenzione hanno l'obbligo di conoscere il contenuto del presente manuale. Ferme restando le caratteristiche essenziali del tipo di attrezzatura, la **Società Rasor® Elettromeccanica S.r.l.** si riserva il diritto di apportare le eventuali modifiche a parti, dettagli ed accessori, che riterrà opportune per il miglioramento del prodotto o per esigenze di carattere costruttivo o commerciale, in qualunque momento e senza impegnarsi ad aggiornare tempestivamente questa pubblicazione.

IT
4



ATTENZIONE



TUTTI I DIRITTI SONO RISERVATI AI SENSI DELLA INTERNATIONAL COPYRIGHT CONVENTIONS,

è vietata la riproduzione di qualsiasi parte di questo manuale, in qualsiasi forma, senza l'esplicito permesso scritto della Rasor® Elettromeccanica S.r.l.

Il contenuto di questa guida può essere modificato senza preavviso. Ogni cura è stata posta nella raccolta e nella verifica della documentazione contenuta in questo manuale per rendere la guida quanto più completa e comprensibile.

Nulla di quanto contenuto nella presente pubblicazione può essere interpretato come garanzia o condizione espressa o implicita - inclusa non in via limitativa la garanzia di idoneità per un particolare scopo. Nulla di quanto contenuto nella presente pubblicazione può inoltre essere interpretato come modifica o asserzione dei termini di qualsivoglia contratto di acquisto.

I prodotti della Ditta Rasor® Elettromeccanica S.r.l. non sono progettati per funzionare in ambienti con pericolo di esplosioni e ad alto rischio di incendi e non possono tagliare materiali bagnati o umidi o lavorare in caso di pioggia. In caso di guasti o non corretto funzionamento, l'unità di taglio GRT86V non deve essere utilizzata fino a quando il Servizio Assistenza Tecnica non abbia ultimato l'intervento di riparazione.

Servizio Assistenza Tecnica



Per informazioni rivolgersi a
RASOR® ELETTRMECCANICA S.r.l.
Via V. Caldesi, 6; 20161, MILANO (MI) - ITALY
Tel: +39.02.66221231; Fax: +39.02.66221293
e-mail: info@rasor-cutters.com
web: www.rasor-cutters.com

ATTENZIONE

La configurazione originale dell'unità di taglio non deve essere assolutamente modificata. Al ricevimento della stessa controllare che la fornitura corrisponda alle specifiche dell'ordine. In caso di non conformità informare immediatamente Rasor®. Verificare inoltre che non vi siano stati danneggiamenti durante il trasporto.



4. DESCRIZIONE PRODOTTO

L'apparecchiatura trattata in questo manuale è un'unità di taglio modello GRT86V predisposta per il montaggio su macchine automatiche (es. stenditori, taglio computerizzato, ecc.) tramite appositi fori presenti nel supporto motore, che permettono di fissare la macchina su squadre piane o angolari.

La GRT86V permette operazioni di taglio in continuo e, attraverso il montaggio in serie, il taglio ad altezze variabili. Sfruttando il principio di taglio della lama-controlama sempre a contatto e la qualità superiore dell'acciaio della lama in dotazione, la GRT86V garantisce la separazione netta senza sfilacciature dei due lembi di materiale tagliato. Il motore trifase di dimensioni estremamente compatte e di estrema affidabilità, abbinato ad una serie speciale di lame di diametro 86 mm, assicura tagli di spessore fino a 2,5 cm. Una delle particolarità dell'unità di taglio GRT86V è la possibilità, grazie alla presenza di un affilatore montato sulla testa dell'unità di taglio, di poter affilare la lama in qualsiasi momento, senza smontarla. Dopo aver effettuato tale operazione, è possibile riprendere immediatamente le operazioni di taglio. Un motore ad alta potenza, perfettamente equilibrato e quasi esente da manutenzione, riduce al minimo le vibrazioni, rendendo l'unità di taglio conforme al D.Lgs n°187 del 19/8/2005 che recepisce la Direttiva Europea n°2002/44/CE sui rischi derivanti da vibrazioni meccaniche. Le parti meccaniche sono realizzate in acciaio, bronzo e alluminio di alta qualità e richiedono lubrificazione dopo svariate ore di lavoro.

IT
6

Elementi del dispositivo

1	Scatola di derivazione	8	Basetta in alluminio rivestita in teflon
2	Calotta motore	9	Lama poligonale
3	Passacavo	10	Molletta fermafilo
4	Carcassina motore	11	Ingrassatore
5	Leva di affilatura	12	Protezione posteriore fissa
6	Regolazione mola smeriglio	13	Controlama in metallo duro
7	Protezione anteriore mobile	14	Coperchio inferiore motore in metallo con fori di fissaggio

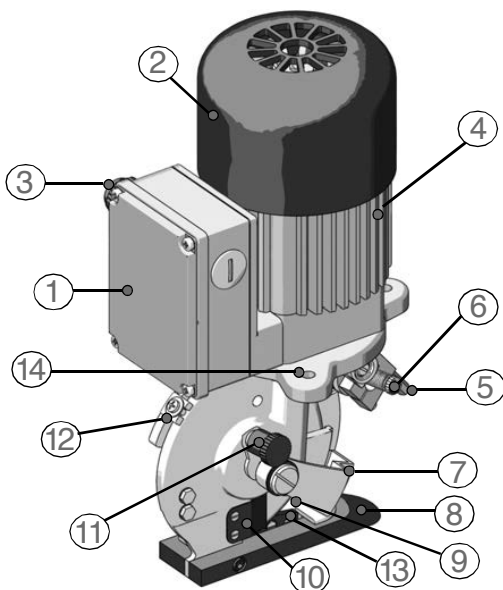

5. CARATTERISTICHE TECNICHE

Caratteristiche unità di taglio GRT86V

Diametro lama	86 mm con controlama in metallo duro
Velocità lama	550 giri/min
Altezza utile di taglio	≈ 25 mm
Potenza motore	Trifase-Asincrono, 50 W (IP65-CL F)
Assorbimento max.	0,30 A
Peso (con cavo di alimentazione)	2600 g
Peso totale (con imballo)	3550 g
Lunghezza cavo elettrico	1,5 mt
Luminosità minima per le operazioni di lavoro	LUX 200
Vibrazioni all'avvio	< 2,5 m/s ²
Temperatura di utilizzo	0 ~ 55°C
Umidità di utilizzo	10 ~ 95% senza condensa

I dati tecnici sono indicativi e suscettibili di variazione senza preavviso

L'unità di taglio GRT86V ha le misure indicate a lato.

Caratteristiche lame disponibili

86PHSS	Lama a 5 lati Ø 86 mm in acciaio HSS
86THSS	Lama a 8 lati Ø 86 mm in acciaio HSS
86PHSSTF	Lama 5 lati Ø 86 mm, in Acciaio H.S.S. ricoperta in Teflon®
86THSSTN	Lama a 8 lati Ø 86 mm in acciaio HSS ricoperta in T.I.N.
86THSSTF	Lama 8 lati Ø 86 mm, in Acciaio H.S.S. ricoperta in Teflon®
86TMD	Lama a 8 lati Ø 86 mm in metallo duro integrale

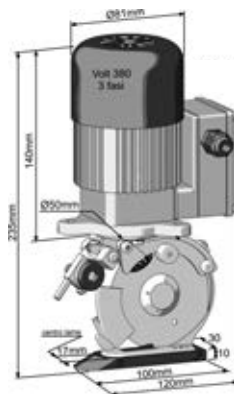

6. RUMORE PRODOTTO

Il livello di pressione acustica massima emessa dall'unità di taglio GRT86V è pari a circa 60 dB (A). La rilevazione del rumore aereo è stata effettuata secondo la norma UNI EN ISO 11202. I livelli di rumorosità emessi dal dispositivo a varie distanze di rilievo (senza alcun sistema di filtrazione delle onde sonore) variano di pochi db (A).

NOTA

Con riferimento alla Direttiva per la tutela dei lavoratori D.L. N.277 CAPO IV (DEL 15-08-91) suggeriamo ai titolari dell'unità di taglio GRT86V di verificare tale direttiva.

7. CAMPO DI APPLICAZIONI

L'unità di taglio GRT86V è stata progettata, costruita ed assemblata per il taglio a mezzo di lame rotative poligonali di tessuti e materiali di ogni genere, non metallici, plastici o legnosi. L'attrezzatura non deve funzionare:

- in ambienti con atmosfere esplosive;
- in presenza di polvere fine o di gas corrosivi;
- su materiali bagnati o umidi;
- per tagliare materiali plastici, metallici e legnosi.

L'uso dell'unità di taglio GRT86V per impieghi diversi da quanto sopra indicato è vietato e costituisce pericolo.

8. AVVERTENZE PER L'USO

Per poter lavorare in sicurezza, si raccomanda di rispettare le avvertenze sotto riportate.

- La lavorazione deve avvenire rispettando tassativamente le norme di sicurezza del Paese in cui il dispositivo viene venduto.
- E' fatto **DIVIETO ASSOLUTO** di fumare durante le operazioni di installazione o di uso o di sistemazione dell'unità di taglio.
- Il cliente si impegna a rispettare ed a fare rispettare dai propri dipendenti e dalle persone delle quali deve rispondere, tutte le norme di legge e i regolamenti vigenti in materia di sicurezza, prevenzione degli infortuni sul lavoro e igiene del lavoro.
Il cliente assume pertanto l'obbligo di attenersi scrupolosamente a tutte le norme di leggi e regolamenti vigenti, nonché alle disposizioni particolari in vigore all'interno delle strutture sportive o pubbliche che il cliente dichiara di conoscere per averne ricevuto preventiva informazione.
- **L'unità di taglio lavora anche senza protezione di sicurezza. Tale protezione non deve MAI essere rimossa.**
- Verificare sempre la resistenza del materiale da tagliare e il tipo di lama che si sta utilizzando.
- Il cliente dovrà dotare il proprio personale oltre che dei dispositivi di protezione individuale necessari per l'esecuzione dei lavori, anche di quelli che potranno essere prescritti dal costruttore in relazione a condizioni di rischio specifiche dell'impianto e o dell'area presso la quale il suddetto personale si trovi ad operare.
- Non effettuare mai regolazioni con la lama in funzione o con la spina di corrente inserita.
- Porre sempre attenzione alla posizione del cavo elettrico prima che questo possa essere tranciato o danneggiato dalla lama.
- E' consentito il montaggio dell'unità di taglio GRT86V su macchine O.E.M. a patto che non venga in alcun modo modificata la struttura originale. In caso contrario, l'intervento deve essere certificato da Rasor®.

9. COLLEGAMENTO ELETTRICO

Come prima operazione occorre sincerarsi che le linee siano in grado di alimentare correttamente l'unità di taglio, nel rispetto delle norme di sicurezza (per le caratteristiche richieste vedere par. 5).

ATTENZIONE

Si suggerisce di installare a monte dell'unità di taglio un dispositivo magnetotermico "salvavita" e di verificare che il circuito di terra sia efficace.

Prima di operare sui cavi di alimentazione togliere la spina dalla rete. E' opportuno controllare che collegamenti e protezioni elettriche siano rispondenti ai valori di Forza Motrice e Dati di Targa (tensione e corrente) richiesta dai vari circuiti elettrici. Per tutti i lavori elettrici, facendo riferimento a quanto previsto dalla norma CE 11-27/1, è necessario che il personale adottato abbia i requisiti richiesti da detta norma. Per i lavori sotto tensione è necessario che il Datore di lavoro ne attesti, a fronte di processi formativi, l'idoneità. L'unità di taglio GRT86V viene fornita con cavo elettrico già cablato alla scatola di derivazione posta a lato del motore. L'utilizzatore deve provvedere a collegare l'unità di taglio alla rete elettrica (il cavo è conforme alle norme CEI 20-22 III). Non effettuare "giunte" sul cavo fornito in dotazione. Se fosse necessario impiegare un filo più lungo, sostituire quello in dotazione. Per poter cablare il nuovo filo aprire il coperchio "A" svitando le 4 viti a croce "B" (vedi figura 3). Collegare il filo delle fasi alla morsettiera. La sezione minima dei fili di collegamento deve essere stabilita dall'operatore abilitato all'installazione. Si raccomanda di impiegare cavi e prese di sicurezza omologati IMQ. Controllare l'avvenuto allacciamento azionando l'unità e verificare il senso di rotazione. L'unità dispone di messa a terra (filo giallo-verde). Eventuali connessioni a

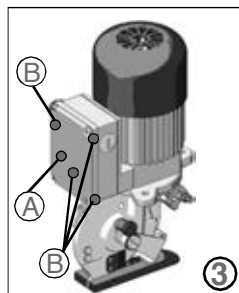

dal 1946

terra difettose possono dar luogo a lavoro in condizioni di non sicurezza. Eventuali danni non sono a carico di RASOR® s.r.l.

L'alimentazione elettrica deve essere fornita all'unità da una linea protetta contro le sovracorrenti mediante interruttore automatico (magnetotermico) o fusibili ritardati, adeguatamente dimensionati. La corrente di intervento delle protezioni deve essere la più bassa possibile tenendo in considerazione il massimo assorbimento dell'unità (vedi dati di targa).

ATTENZIONE

L'utilizzatore deve predisporre un sezionatore di corrente sulla linea di alimentazione per poter spegnere l'unità in caso di necessità.

10. RISCHI RESIDUI

Nonostante l'unità di taglio sia sicura, gli operatori devono prestare attenzione ad evitare che si creino situazioni potenzialmente pericolose per la propria o altrui incolumità.

- ⊗ Alla fine delle operazioni di lavoro le parti metalliche possono risultare calde.
- ⊗ E' possibile far funzionare la lama di taglio con le protezioni smontate.

11. INSTALLAZIONE E USO

Per l'installazione e l'uso dell'unità di taglio procedere come segue:

- 1) Fissare l'unità di taglio su squadre piane o angolari impiegando quattro viti 5MA, inserendole nei quattro fori presenti nel supporto inferiore del motore (vedi figure 4 e 5).

NOTA

L'unità di taglio può essere installata in qualsiasi posizione/angolazione: verticale, capovolta, laterale. La base non deve necessariamente toccare il piano macchina.

- 2) Predisporre il materiale da tagliare;
- 3) Attivare l'alimentazione elettrica;
- 3) Portare il materiale al di sopra della base di taglio;
- 4) Regolare la protezione mobile anteriore in funzione dello spessore del materiale da tagliare (vedi figura 6);
- 5) Procedere con il taglio.

NOTA

L'unità di taglio GRT86V può funzionare restando fissa (avanzamento del materiale) oppure avanzando mantenendo il materiale fermo. E' importante che il materiale da tagliare sia tensionato il più possibile, senza arricciature.

ATTENZIONE

Non utilizzare mai i due bulloni che uniscono il motore alla parte taglio per fissare l'unità di taglio GRT86V. Questa operazione può provocare la rottura dell'albero motore. In tal caso la garanzia non verrà riconosciuta.

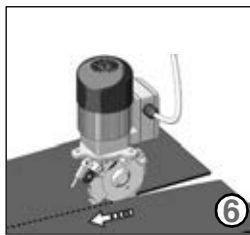
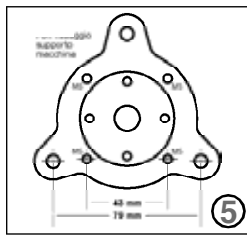
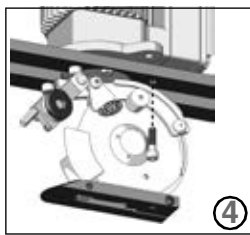

12. AFFILATURA DELLA LAMA E REGOLAZIONE DELL’AFFILATORE

L'affilatura della lama si effettua con l'unità di taglio accesa, abbassando l'apposita levetta "1" (vedi figura 7), fino ad incontrare il tagliente della lama in rotazione e ravvivandone il filo esterno. Tale procedura va ripetuta 3-4 volte, per 3-4 secondi.

IT
10

Per eseguire una buona affilatura occorre abbassare la levetta "1" (vedi figura 7) in modo progressivo, evitando movimenti bruschi ed un'eccessiva pressione sulla stessa, al fine di preservare la mola smeriglio da usura o danneggiamento. Questa procedura di affilatura va eseguita accuratamente soprattutto quando si è proceduto alla sostituzione di una lama usurata con una lama nuova. In questo caso, una eccessiva pressione sulla levetta di affilatura può danneggiare il profilo tagliente della nuova lama, compromettendone l'uso corretto. A tale proposito si consiglia, dopo aver montato una nuova lama sull'unità di taglio, di regolare la mola smeriglio nel modo qui descritto:

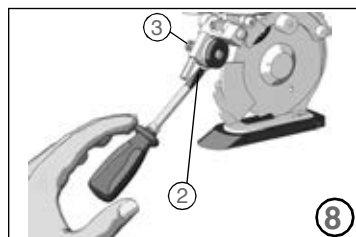
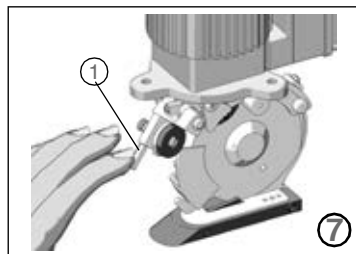

- Scollegare l'apparecchio dall'alimentazione elettrica;
- Abbassare manualmente l'affilatore fino a quando lo smeriglio viene a leggero contatto con il profilo tagliente della lama (vedi figura 7);
- Allentare con un cacciavite la vite "2" (vedi figura 8);
- Ruotare manualmente la bussola filettata "3" (vedi figura 8) avvicinando lo smeriglio alla lama;
- Serrare la vite "2" (vedi figura 8) e procedere all'affilatura della lama con le modalità descritte in precedenza.

13. LUBRIFICAZIONE

Ogni 3-4 giorni di utilizzo continuativo della macchina è necessario effettuare la lubrificazione della coppia ingranaggi. Per praticare tale operazione, rimuovere il tappo di protezione "A" posto sul supporto motore dell'unità di taglio e riempirlo di grasso lubrificante Rasor. Riavvitare il tappo "A" per pochi giri. Avvitare di qualche giro il tappo "A" ogni 2-3 giorni di utilizzo della macchina (vedi figura 9).

ATTENZIONE

La lama non deve mai essere sporca di grasso od olio.

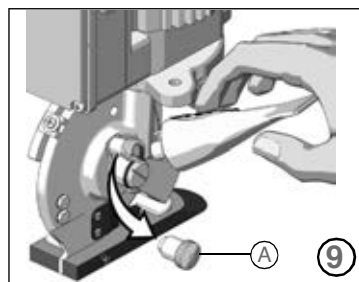

14. SOSTITUZIONE DELLA LAMA

Qualora la lama non fosse più in grado di tagliare (anche dopo aver ripetuto più volte l'operazione di affilatura) è necessario sostituirla. Per effettuare tale processo, impiegare la chiave a farfalla "1" e il puntale di fermo lama "3" (indicati in figura 10).

Per la sostituzione procedere come segue:

- 1) Dotarsi di guanti di protezione conformemente al D.Lgs. 242 del 19 marzo 1996 (uso dei dispositivi di protezione individuale);
- 2) Rimuovere la protezione di sicurezza posteriore fissa "A" (vedi figura 11) svitando la vite a croce "C" e la vite a croce "D" mediante un cacciavite (non fornito dal fabbricante) e sfilando la rondella "E" come indicato in figura 12.

Rimuovere la protezione di sicurezza anteriore mobile "B" (vedi figura 11) svitando il perno "F" e sfilando le rondelle "G" come indicato in figura 12.

- 3) Inserire il puntale "3" (vedi figura 10) nel foro "H", in modo da poter bloccare la lama (il foro sulla lama deve coincidere con quello sulla struttura).
- 4) Impiegare la chiave a farfalla "1" per svitare il dado "L" e rimuovere la lama "M" (vedi figura 13).
- 5) Sostituire la lama usurata con una nuova "2", prestando attenzione a centrare la lama sull'ingranaggio nella posizione corretta, e ricordarsi di montarla in modo che la scritta Rasor sia visibile all'operatore.
- 6) Rimontare il tutto ed effettuare l'affilatura.

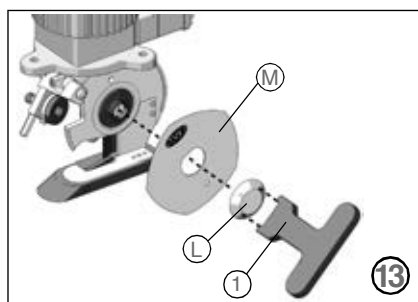
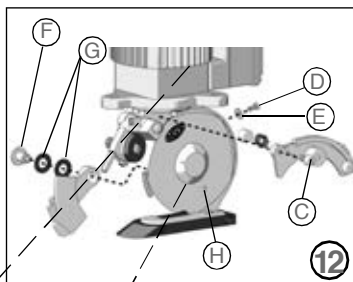
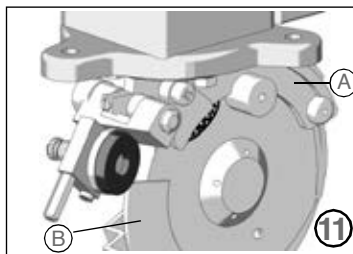
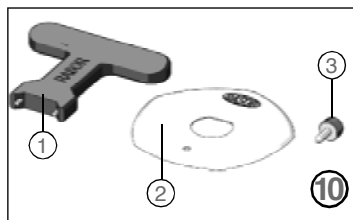

15. RISOLUZIONE DEI PROBLEMI

✘ PROBLEMA

⇒ SOLUZIONE

IT
12

Il tessuto non viene tagliato o si incastra tra la lama e la controlama

Verificare che lama e controlama siano a contatto

Verificare il tipo di tessuto

Affilare la lama

Verificare lo spessore del tessuto

Verificare la compatibilità tra lama e tessuto

Verificare che il motore giri correttamente

Ridurre la velocità di avanzamento

Verificare l'integrità della controlama

L'unità di taglio è rumorosa

Effettuare la lubrificazione

Smontare la lama e rimuovere i residui di materiale

Verificare l'usura della coppia ingranaggi

L'unità di taglio si avvia lentamente, funziona a intermittenza o non si avvia

Verificare i collegamenti elettrici sull'unità O.E.M.

Verificare i collegamenti elettrici

Controllare il cavo di alimentazione

16. ELENCO RICAMBI / ESPLOSO DI MONTAGGIO

CODICE	DESCRIZIONE	CODICE	DESCRIZIONE	CODICE	DESCRIZIONE	CODICE	DESCRIZIONE
86PHSS	LAMA PENTAGONALE Ø 86 mm, ACCIAIO H.S.S.	GRT10M97	SUPPORTO MORSETTIERA COMPLETO	S 869000	SMERIGLIO COMPLETO	T 105600	RONDELLA DI RASAMENTO
FP86139	PIEDINO IN ACCIAIO	GRT27	CAVO ALIM. ANTIFIAMMA	S867900	VITE FISS. PORTACONTROLAMA	T 105700	GHIERA FISSAGGIO CUSCINETTO CORONA
FP86140L	VITI FISSAGGIO PIEDINO	GRTR8613	ROTORE COMPLETO	SW104102	FELTRINO OLIAIORE	T 105800	CUSCINETTO CORONA INGRANAGGIO
FP86140R	RONDELLA DENTATA	GRTR8614	VITE CARCASSINA MOTORE	SW104103	MOLLA FELTRINO OLIAIORE	T 106000	VITE SINISTRA FISSAGGIO CORONA INGRANAGGIO
FP86141	BASETTA IN ALLUMINIO RIVESTITA IN TEFLON®	GRTR8615	DISTANZIALE	SW108000	PORTACONTROLAMA	T 106100	FELTRO SOTTOLAMA
FP86141CPL	BASETTA IN ALLUMINIO RIVESTITA IN TEFLON® COMPLETA	GRTR8616	GRANO FISS. VENTOLA	SW108100	CONTROLAMA IN WIDIA	T 106300	GHIERA FISSALAMA
FP86142	VITE FISS. BASETTA 10 mm	GRTR8617	CUSCINETTO MOTORE mm 6x19x6	SW108200	VITE FISSAGGIO CONTROLAMA	T 107500	CHIAVE MONTAGGIO/SMONTAGGIO LAMA
FP86143	VITE FISS. BASETTA 18 mm	GRTR8618	CUSCINETTO MOTORE mm 10x30x9	T 101801	SPINA ELASTICA	T 107600	PUNZONE BLOCCA LAMA
FP86500	VITE FISSAGGIO MOLLETTA FERMAFILO	GRTR8619	ANELLO DI COMPENSAZIONE	T 103400	MOLLA AFFILATORE	T 107900	GRASSO LUBRIFICANTE
GMT8600	MOTORE COMPLETO GTR86, 3-PH 380 V 50 Hz	GRTR86M24	CARCASSINA MOTORE COMPLETA	T 103600	VITE AFFILATORE 3MA x 14	T 864100	CARTER PROTEZIONE POSTERIORE
GMT8660	MOTORE COMPLETO GTR86, 3-PH 380 V 60 Hz	S 863601	LEVETTA DI AFFILATURA	T 104000	ANELLO SEGER	T 8641CPL	SET PROTEZIONE POSTERIORE
GMT8660/480	MOTORE COMPLETO GTR86, 3-PH 480 V 60 Hz	S 86765	MOLLA CON GRANO	T 104200	VITE 2,6MA FISS. CARTER POSTERIORE	T 864900	MOLLETTA FERMAFILO
GRT101800	VITE SENZA FINE MOD. 1 5P	S 868300	PERNO AFFILATORE	T 104201	RONDELLA	T 865400	BOCCOLA ANTI-FRIZIONE
GRT1018CPL	COPIA INGRANAGGI COMPLETA	S 868400	BLOCCETTO AFFILATORE SEMPLICE	T 104300	VITE 4MA FISS.O CARTER POSTERIORE	T 8655VCPL	SUPPORTO MOTORE COMPLETO
GRT1059CPL	CORONA INGRANAGGIO MOD. 1 5P	S 8684CPL	BLOCCETTO AFFILATORE COMPLETO	T 104700	CAPELLOTTO GRASSATORE	T104500	VITE FISS. PROTEZIONE ANTERIORE
GRT10M18	CALOTTA MOTORE GRT10 - 86	S 868600	SMERIGLIO CON PERNO E PIATTELLO	T 104800	GRASSATORE	T104501	RONDELLA BOMBATA
GRT10M19	VENTOLA MOTORE GRT10 - 86	S 868700	MOLLA PERNO AFFILATORE	T 105100	VITE FISSAGGIO PERNO AFFILATORE	T864HV	CARTER PROTEZIONE ANTERIORE
GRT10M21	FLANGIA SUPERIORE MOTORE	S 868701	RONDELLA PERNO AFFILATORE	T 105200	BULLONE FISSAGGIO SUPPORTO MOTORE	T864VCPL	SET PROTEZIONE ANTERIORE
GRT10M26	FLANGIA MOTORE INFERIORE	S 868800	BUSSOLA FILETTATA	T 105300	RONDELLA SPACATA		

GMT 8600 (3-PH, 380V, 50Hz)
 GMT 8660 (3-PH, 380V, 60Hz)
 GMT 8660/480 (3-PH, 480V, 60Hz)

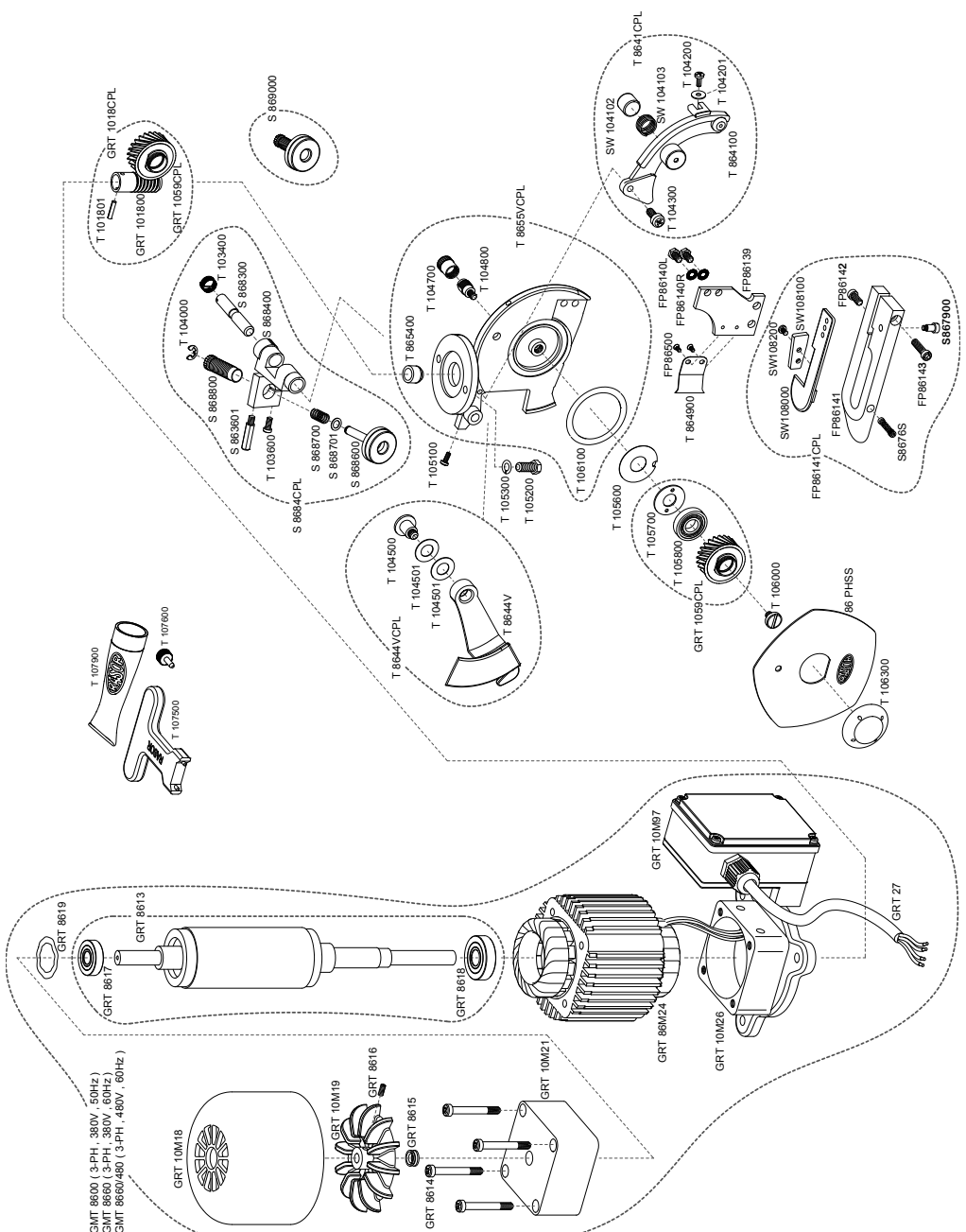

GARANZIA

L'unità di taglio Rasor® Elettromeccanica S.r.l. è garantita per 12 mesi dalla data riportata nell'ultima pagina di questo manuale, salvo diversi accordi scritti.

La garanzia copre tutti i difetti di materiali e di fabbricazione e prevede la sostituzione di parti di ricambio o la riparazione dei pezzi difettosi esclusivamente a nostra cura e presso la nostra officina.

In caso di reso per riparazione in garanzia, il cliente è obbligato a spedire a Rasor® sempre la macchina completa. Non verranno accettate riparazioni in garanzia su singoli componenti guasti. Il materiale in riparazione dovrà essere inviato in PORTO FRANCO.

A riparazione avvenuta, il dispositivo sarà inviato in PORTO ASSEGNATO al Cliente.

La garanzia non prevede l'intervento di nostri tecnici sul luogo di impiego dell'unità di taglio, né il suo smontaggio.

Nel caso in cui, per esigenze pratiche, dovesse essere inviato un nostro tecnico, la prestazione di manodopera sarà fatturata ai prezzi correnti, più eventuale trasferta e spese di viaggio.

Sono esclusi dalla garanzia:

- ☞ guasti causati da utilizzo o montaggio non corretti,
- ☞ guasti causati da agenti esterni,
- ☞ guasti causati da incuria o scarsa manutenzione,
- ☞ le lame e i prodotti di normale usura.

LA GARANZIA DECADE:

- ☞ in caso di morosità o altre inadempienze contrattuali,
- ☞ qualora fossero fatte, senza nostro consenso, riparazioni o modifiche alle nostre unità di taglio,
- ☞ qualora il n° di matricola venisse manomesso o cancellato,
- ☞ qualora il danno venisse causato da un utilizzo scorretto, così come da cattivo trattamento quali colpi, cadute ed altre cause non attribuibili a condizioni normali di funzionamento,
- ☞ qualora il dispositivo risultasse smontato, manomesso o riparato da personale non autorizzato da Rasor® Elettromeccanica S.r.l.,
- ☞ nel caso in cui le unità di taglio venissero impiegate per scopi diversi da quelli indicati nel presente manuale.

Le riparazioni effettuate in garanzia non interrompono la durata della stessa.

Per ogni controversia il Foro Competente è quello di Milano.

Vi ringraziamo anticipatamente dell'attenzione che presterete a questo manuale e Vi invitiamo a segnalarci eventuali suggerimenti che riterrete necessarie per renderlo più completo.

DICHIARAZIONE DI CONFORMITÀ



Dichiariamo sotto la nostra responsabilità che il dispositivo qui di seguito specificato è del tutto conforme ai requisiti della Direttiva Macchine 2006/42/CE, Compatibilità Elettromagnetica CEE 89/336 e CEI EN 60204-1, direttiva 2002/44/CE (D.Lgs. 187 del 19/08/2005) ed alle normative tecniche UNI EN 414:2002, UNI EN ISO 12100-1:2005 e UNI EN ISO 12100-2:2005.

Le prove di rumorosità sono state effettuate in accordo con la Norma UNI EN ISO 11202.

L'unità di taglio GRT86V è stata realizzata nel rispetto delle norme di buona tecnica.

Dichiariamo inoltre che i Beni in questione sono conformi alla normativa vigente in materia di sicurezza e igiene del lavoro applicabile al materiale stesso ai sensi del Decreto Legislativo n°81/08, mentre non rientra nei Beni contemplati nell'allegato IV di cui all'art.4, comma 1, lettera a), Legge N° 459 del 24 Luglio 1996.

1. Categoria: **UNITÀ DI TAGLIO TRIFASE**
2. Costruttore: **RASOR®ELETTROMECCANICA S.R.L.**
3. Tipo: **GRT86V**
4. Numero serie:
5. Anno di costruzione:
6. Paese di fabbricazione: **ITALIA**
7. Dati supplementari:

Data:

Scadenza garanzia:

12 mesi data fattura o scontrino fiscale

RASOR ELETTROMECCANICA S.R.L.
CUTTING EQUIPMENTS



(Firma)



