

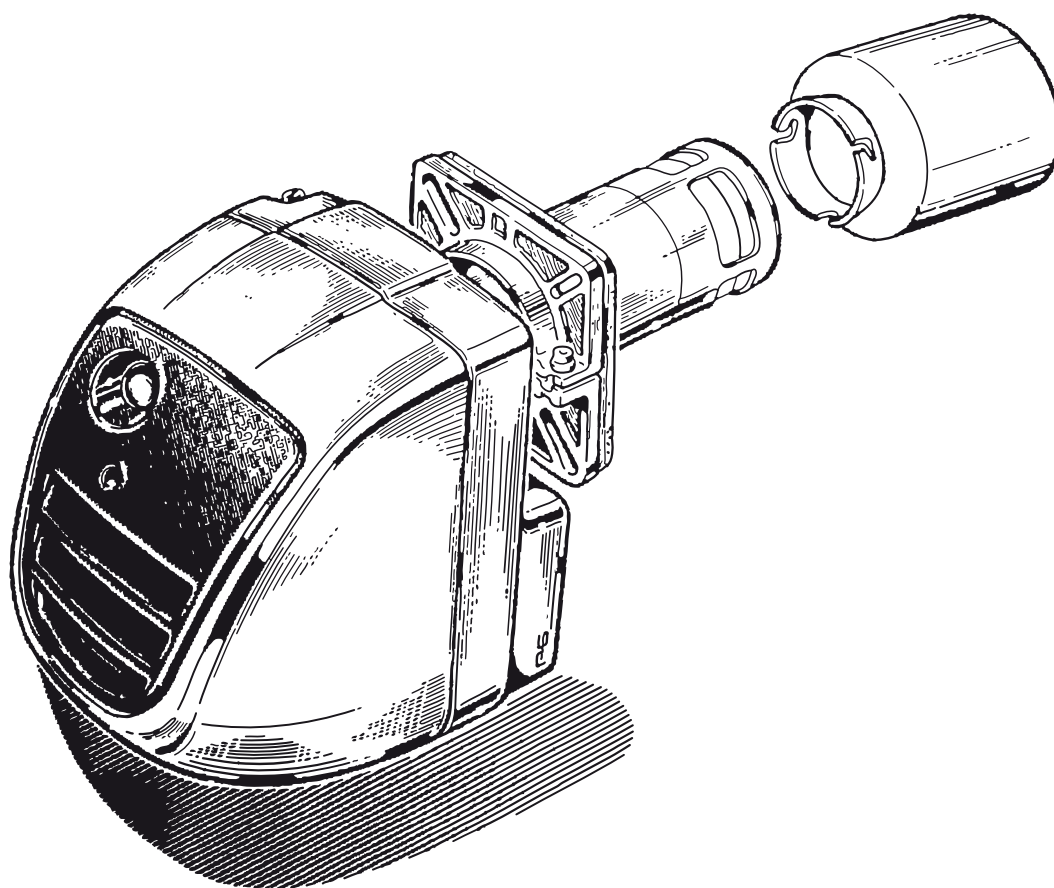

AZIENDA CERTIFICATA ISO 9001:2000



BRUCIATORE DI GASOLIO

AZ 4 PR-B



LIBRETTO DI INSTALLAZIONE E MANUTENZIONE



www.imsq.it

CERTIFICATO N. 9155.FINT
CERTIFICATE N. 9155.FINT

SI CERTIFICA CHE IL SISTEMA QUALITÀ DI
WE HEREBY CERTIFY THAT THE QUALITY SYSTEM OPERATED BY

FINTERM SpA

CORSO CANONICO ALLAMANO 11 - 10095 GRUGLIASCO (TO)

UNITÀ OPERATIVE
OPERATIVE UNITS

CORSO CANONICO ALLAMANO 11 - 10095 GRUGLIASCO (TO)

E' CONFORME ALLA NORMA
IS IN COMPLIANCE WITH THE STANDARD

ISO 9001:2000

PER LE SEGUENTI ATTIVITÀ
FOR THE FOLLOWING ACTIVITIES

Vendita, assistenza e commercializzazione di: bruciatori, caldaie,
collettori solari, apparecchi per la produzione di acqua calda,
trattamento acqua, condizionamento e relativi accessori
*Selling, service and marketing of: burners, boilers, solar collectors, equipments
for hot water production, water treatment, conditioning and relative accessories*

Riferirsi al manuale della qualità per l'applicazione dei requisiti della norma ISO 9001:2000.
Refer to quality manual for details of applications to ISO 9001:2000 requirements

IL PRESENTE CERTIFICATO È SOGGETTO AL RISPETTO DEL REGOLAMENTO
PER LA CERTIFICAZIONE DEI SISTEMI DI QUALITÀ E DI GESTIONE DELLE AZIENDE
THE USE AND THE VALIDITY OF THE CERTIFICATE SHALL SATISFY THE REQUIREMENTS
OF THE RULES FOR THE CERTIFICATION OF COMPANY QUALITY AND MANAGEMENT SYSTEM

PRIMA EMISSIONE
FIRST ISSUE
1994-12-14

EMISSIONE CORRENTE
CURRENT ISSUE
2006-02-10

IMSQ S.p.A. - VA QUINTILIANO, 43 - 20138 MILANO ITALY

CISQ is a member of



www.ipnet-certification.com

I:Net, the association of the world's top class certification bodies, is the largest provider of management system Certifications in the world. I:Net is composed of more than 20 bodies and covers over 130 industries of over the globe.

SINCERT EA 18

CONFORME ALLA NORMA ISO 9001:2000

CONFORME ALLA NORMA ISO 9001:2000

Accreditamento secondo il Decreto 28/2003/Presidenza del Consiglio dei Ministri

Il presente certificato è soggetto al rispetto del regolamento per la certificazione dei sistemi di qualità e di gestione delle aziende

The validity of the certificate is subject to respect of the requirements of the rules for the certification of company quality and management system

CISQ è la Federazione Italiana di Organismi di Certificazione del sistema di gestione aziendale

CISQ is the Italian Federation of Recognition System Certification Bodies



www.cisq.com



Leggere attentamente le istruzioni ed avvertenze contenute sul presente libretto in quanto forniscono importanti indicazioni riguardanti la sicurezza d'installazione, d'uso e di manutenzione. Conservare con cura questo libretto per ogni ulteriore consultazione. L'installazione deve essere effettuata da personale qualificato che sarà responsabile del rispetto delle norme di sicurezza vigenti.

Complimenti...

... per l'ottima scelta.

La ringraziamo per la preferenza accordata ai nostri prodotti.

FINTERM S.p.A. è un'Azienda quotidianamente impegnata nella ricerca di soluzioni tecniche innovative, capaci di soddisfare ogni esigenza. La presenza costante dei nostri prodotti sul mercato italiano ed internazionale, è garantita da una rete capillare di Agenti e Concessionari. Questi sono affiancati dai Servizi di Assistenza, FINTERM S.p.A., che assicurano una qualificata assistenza e manutenzione dell'apparecchio.

INDICE

GENERALE

AVVERTENZE E REGOLE DI SICUREZZA	Pag. 5
AVVERTENZE PARTICOLARI PER BRUCIATORI	" 6
AVVERTENZE GENERALI IN FUNZIONE DEL TIPO DI ALIMENTAZIONE	" 7
SPEDIZIONE	" 8
CARATTERISTICHE TECNICHE	" 8
DIMENSIONI	" 9
DIAGRAMMA DI PRESSURIZZAZIONE	" 9
TUBAZIONI DI ALIMENTAZIONE OLIO COMBUSTIBILE	" 10
CICLO DI FUNZIONAMENTO	" 11
SCHEMA ELETTRICO	" 12
REGOLAZIONI	" 13

INSTALLAZIONE

INSTALLAZIONE	Pag. 14
---------------	---------

USO E MANUTENZIONE

BLOCCO	Pag. 15
MANUTENZIONE	" 15

AVVERTENZE E REGOLE DI SICUREZZA

- Il libretto d'istruzione costituisce parte integrante ed essenziale del prodotto e dovrà essere consegnato all'utilizzatore. Leggere attentamente le avvertenze contenute nel libretto in quanto forniscono importanti indicazioni riguardanti la sicurezza di installazione, d'uso e manutenzione. Conservare con cura il libretto per ogni ulteriore consultazione. L'installazione deve essere effettuata in ottemperanza alle norme vigenti, secondo le istruzioni del costruttore e da personale professionalmente qualificato. Per personale qualificato si intende quello avente competenza tecnica nel settore dei componenti di impianti di riscaldamento ad uso civile e produzione di acqua calda ad uso sanitario e, in particolare i centri assistenza autorizzati dal costruttore. Un'errata installazione può causare danni a persone, animali o cose, per i quali il costruttore non è responsabile.
- Dopo aver tolto ogni imballaggio assicurarsi dell'integrità del contenuto. In caso di dubbio non utilizzare l'apparecchio e rivolgersi al fornitore. Gli elementi dell'imballaggio (gabbia di legno, chiodi, graffe, sacchetti di plastica, polistirolo espanso, ecc.) non devono essere lasciati alla portata dei bambini in quanto potenziali fonti di pericolo.
- Prima di effettuare qualsiasi operazione di pulizia o di manutenzione, disinserire l'apparecchio dalla rete di alimentazione agendo sull'interruttore dell'impianto e/o attraverso gli appositi organi di intercettazione.
- Non ostruire le griglie di aspirazione o di dissipazione.
- In caso di guasto e/o di cattivo funzionamento dell'apparecchio, disattivarlo, astenendosi da qualsiasi tentativo di riparazione o di intervento diretto. Rivolgersi esclusivamente a personale professionalmente qualificato. L'eventuale riparazione dei prodotti dovrà essere effettuata solamente da un centro di assistenza autorizzato dalla casa costruttrice, utilizzando esclusivamente ricambi originali. Il mancato rispetto di quanto sopra può compromettere la sicurezza dell'apparecchio. Per garantire l'efficienza dell'apparecchio e per il suo corretto funzionamento è indispensabile fare effettuare, da personale professionalmente qualificato la manutenzione periodica attenendosi alle indicazioni del costruttore.
- Allorchè si decida di non utilizzare più l'apparecchio, si dovranno rendere innocue le potenziali fonti di pericolo.
- Se l'apparecchio dovesse essere venduto o trasferito ad un altro proprietario o se si dovesse traslocare e lasciare l'apparecchio assicurarsi sempre che il libretto accompagni l'apparecchio in modo che possa essere consultato dal nuovo proprietario e/o dall'installatore.
- Per tutti gli apparecchi con optional o kit (compresi quelli elettrici) si dovranno utilizzare solo accessori originali.
- Questo apparecchio dovrà essere destinato all'uso per il quale è stato espressamente previsto. Ogni altro uso è da considerarsi improprio e quindi pericoloso. È esclusa qualsiasi responsabilità contrattuale ed extracontrattuale del costruttore per i danni causati da errori nell'installazione e nell'uso, e comunque da inosservanza delle istruzioni date dal costruttore stesso.

AVVERTENZE PARTICOLARI PER BRUCIATORI

BRUCIATORI

- Il bruciatore deve essere installato in locale adatto con aperture minime di ventilazione secondo quanto descritto dalle norme vigenti e comunque sufficienti ad ottenere una perfetta combustione.
- Devono essere utilizzati solo bruciatori costruiti secondo le norme vigenti.
- Questo bruciatore dovrà essere destinato solo all'uso per il quale è stato espressamente previsto.
- Prima di collegare il bruciatore accertarsi che i dati di targa siano corrispondenti a quelli della rete di alimentazione (elettrica, gas, gasolio o altro combustibile).
- Non toccare le parti calde del bruciatore. Queste, normalmente situate in vicinanza della fiamma e dell'eventuale sistema di preriscaldamento del combustibile, diventano calde durante il funzionamento e permangono tali anche dopo un arresto non prolungato del bruciatore.
- Allorchè si decida di non utilizzare in via definitiva il bruciatore, si dovranno far effettuare da personale professionalmente qualificato le seguenti operazioni:
 - a) Disinserire l'alimentazione elettrica staccando il cavo di alimentazione dell'interruttore generale.
 - b) Chiudere l'alimentazione del combustibile attraverso la valvola di intercettazione asportando i volantini di comando dalla loro sede.

AVVERTENZE PARTICOLARI

- Accertarsi che chi ha eseguito l'installazione del bruciatore lo abbia fissato saldamente al generatore di calore in modo che la fiamma si generi all'interno della camera di combustione del generatore stesso.
- Prima di avviare il bruciatore, e almeno una volta all'anno, fare effettuare da personale professionalmente qualificato le seguenti operazioni:
 - a) Tarare la portata di combustibile del bruciatore secondo la potenza richiesta dal generatore di calore.
 - b) Regolare la portata d'aria comburente per ottenere un valore di rendimento del combustibile almeno pari al minimo imposto dalle norme vigenti.
 - c) Eseguire il controllo della combustione onde evitare la formazione di incombusti nocivi o inquinanti oltre i limiti consentiti dalle norme vigenti.
 - d) Verificare la funzionalità dei dispositivi di regolazione e di sicurezza.
 - e) Verificare la corretta funzionalità del condotto di evacuazione dei prodotti della combustione.
 - f) Controllare al termine delle regolazioni che tutti i sistemi di bloccaggio meccanico dei dispositivi di regolazione siano ben serrati.
 - g) Accertarsi che nel locale caldaia siano presenti anche le istruzioni relative all'uso e manutenzione del bruciatore.
- In caso di ripetuti arresti di blocco del bruciatore non insistere con le procedure di riarmo manuale, ma rivolgersi a personale professionalmente qualificato per ovviare a tale situazione anomala.
- La conduzione e la manutenzione devono essere effettuate esclusivamente da personale professionalmente qualificato, in ottemperanza alle disposizioni vigenti.

AVVERTENZE GENERALI IN FUNZIONE DEL TIPO DI ALIMENTAZIONE

ALIMENTAZIONE ELETTRICA

- La sicurezza elettrica dell'apparecchio è raggiunta soltanto quando lo stesso è correttamente collegato a un efficace impianto di messa a terra, eseguito come previsto dalle vigenti norme di sicurezza.
È necessario verificare questo fondamentale requisito di sicurezza. In caso di dubbio, richiedere un controllo accurato dell'impianto elettrico da parte di personale professionalmente qualificato, poichè il costruttore non è responsabile per eventuali danni causati dalla mancanza di messa a terra dell'impianto. Far verificare da personale professionalmente qualificato che l'impianto elettrico sia adeguato alla potenza massima assorbita dall'apparecchio, indicata in targa, accertando in particolare che la sezione dei cavi dell'impianto sia idonea alla potenza assorbita dall'apparecchio.
- Per l'alimentazione generale dell'apparecchio della rete elettrica, non è consentito l'uso di adattatori, prese multiple e/o prolunghe. Per l'allacciamento alla rete occorre prevedere un interruttore onnipolare come previsto dalle normative di sicurezza vigenti.
- L'uso di un qualsiasi componente che utilizza energia elettrica comporta l'osservanza di alcune regole fondamentali quali:
 - non toccare l'apparecchio con parti del corpo bagnate o umide e/o a piedi nudi
 - non tirare i cavi elettrici
 - non lasciare esposto l'apparecchio ad agenti atmosferici (pioggia, sole, ecc.) a meno che non sia espressamente previsto
 - non permettere che l'apparecchio sia usato da bambini o da persone inesperte.
- Il cavo di alimentazione dell'apparecchio non deve essere sostituito dall'utente.
In caso di danneggiamento del cavo, spegnere l'apparecchio e, per la sua sostituzione, rivolgersi esclusivamente a personale professionalmente qualificato.
- Allorchè si decida di non utilizzare l'apparecchio per un certo periodo, è opportuno disinserire l'interruttore elettrico di alimentazione a tutti i componenti dell'impianto che utilizzano energia elettrica (pompe, bruciatore, ecc.).

ALIMENTAZIONE CON GAS, GASOLIO O ALTRI COMBUSTIBILI

- L'installazione del bruciatore deve essere eseguita da personale professionalmente qualificato e in conformità alle norme e disposizioni vigenti, poichè, un'errata installazione può causare danni a persone, animali o cose, nei confronti dei quali il costruttore non può essere considerato responsabile.
- Prima dell'installazione si consiglia di effettuare un'accurata pulizia interna di tutte le tubazioni dell'impianto di adduzione del combustibile onde rimuovere eventuali residui che potrebbero compromettere il buon funzionamento del bruciatore.
- Per la prima messa in funzione del bruciatore, far effettuare da personale professionalmente qualificato le seguenti verifiche:
 - a) Il controllo della tenuta interna ed esterna dell'impianto di adduzione del combustibile;
 - b) La regolazione della portata del combustibile secondo la potenza richiesta dal bruciatore;
 - c) Che il bruciatore sia alimentato dal tipo di combustibile per il quale è predisposto;
 - d) Che la pressione di alimentazione del combustibile sia compresa nei valori riportati in targhetta;
 - e) Che l'impianto di alimentazione del combustibile sia dimensionato per la portata necessaria al bruciatore e che sia dotato di tutti i dispositivi di sicurezza e controllo prescritti dalle norme vigenti.
- Allorchè si decida di non utilizzare il bruciatore per un certo periodo, chiudere il rubinetto o i rubinetti di alimentazione del combustibile.

AVVERTENZE PARTICOLARI PER L'USO DEL GAS

- Far verificare da personale professionalmente qualificato:
 - a) che la linea di adduzione e la rampa gas siano conformi alle norme e prescrizioni vigenti.
 - b) che tutte le connessioni gas siano a tenuta.
 - c) che le aperture di aerazione del locale caldaia siano dimensionate in modo da garantire l'afflusso di aria stabilito dalle normative vigenti e comunque sufficienti ad ottenere una perfetta combustione.
- Non utilizzare i tubi del gas come messa a terra di apparecchi elettrici.
- Non lasciare il bruciatore inutilmente inserito quando lo stesso non è utilizzato e chiudere sempre il rubinetto del gas.
- In caso di assenza prolungata dell'utente chiudere il rubinetto principale di adduzione del gas al bruciatore.
- Avvertendo odore di gas:
 - a) non azionare interruttori elettrici, il telefono e qualsiasi altro oggetto che possa provocare scintille;
 - b) aprire immediatamente porte e finestre per creare una corrente d'aria che purifichi il locale;
 - c) chiudere i rubinetti del gas;
 - d) chiedere l'intervento di personale professionalmente qualificato.
- Non ostruire le aperture di aerazione del locale dove è installato un apparecchio a gas per evitare situazioni pericolose quali la formazione di miscele tossiche ed esplosive.

SPEDIZIONE

Il bruciatore viene spedito completamente montato ed imballato in un unico collo e con i cablaggi elettrici già effettuati. Consigliamo di togliere il bruciatore dall'imballo solo al momento della effettiva installazione sulla caldaia per evitare che urti accidentali possano danneggiarlo.

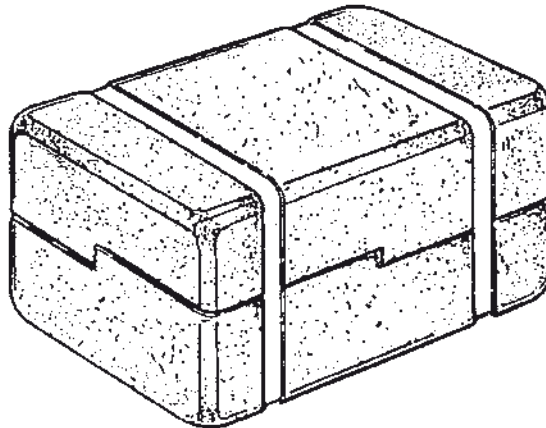

Fig. 1

CARATTERISTICHE TECNICHE

DESCRIZIONE	AZ 4 PR-B	
Potenzialità		
min.	29,7	kW
max.	49,8	kW
min.	25.500	kcal/h
max.	42.800	kcal/h
Consumo combustibile* (min ÷ max)	2,5 ÷ 3,3 / 3,3 ÷ 4,2	kg/h
Combustibile	gasolio p.c.i. 10.210 kcal/kg 1,5°E (6cSt) a 20°C	
Tubazioni flessibili	1/4" lunghezza 1100 mm (raccordo 3/8")	
Pompa combustibile autoaspirante	pressione di taratura 12	kg/cm ²
Alimentazione elettrica	230 / 50	V/Hz
Motore elettrico a 2860 giri/1'	117	W
Condensatore	5	µF
Trasformatore di accensione	8	kV
	20	mA
Apparecchiatura di controllo fiamma	termica con fotoresistenza	
Regolazione aria	manuale con chiusura autom. aria a bruciatore fermo	
Peso	13	kg
Dimensioni imballo	515 x 280 x 370	mm
Ugelli** (min ÷ max)	0,85 ÷ 1,00	

* Con diffusore Ø27 / Ø29.

** Danfoss LE 80°

DIMENSIONI mm

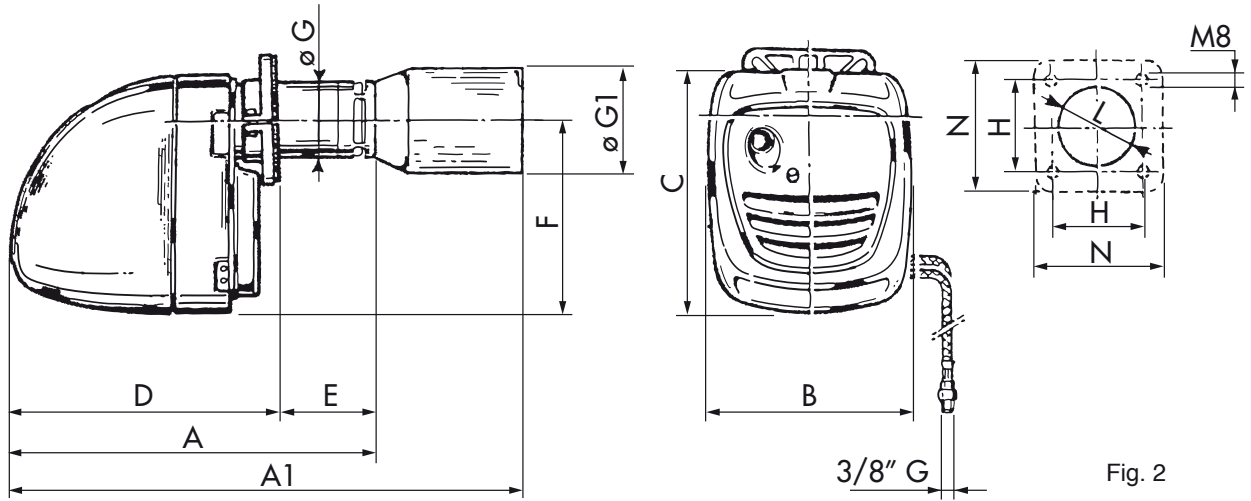

Fig. 2

Modello	A	A1	B	C	D	E	F	Ø G	Ø G1	H		Ø L	N
										min.	max		
AZ 4 PR-B	465	638	230	285	345	120	232	90	120	90	140	95	160

DIAGRAMMA DI PRESSURIZZAZIONE

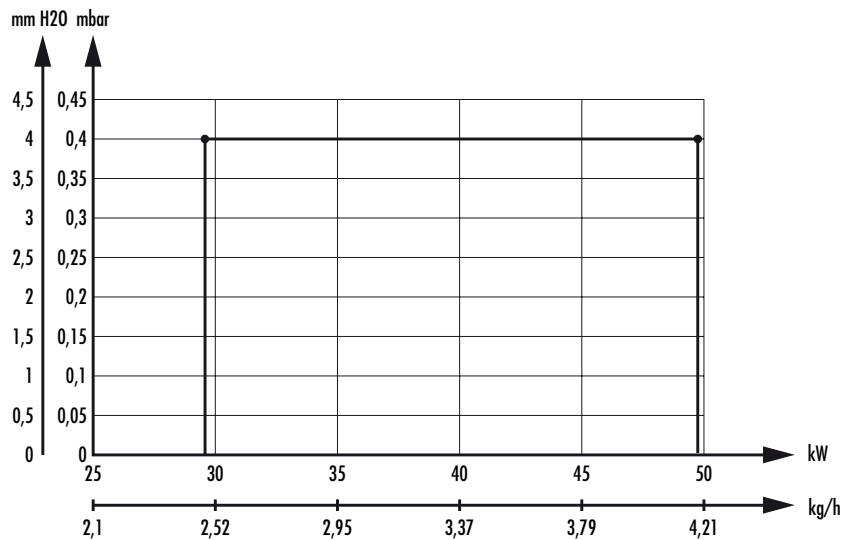
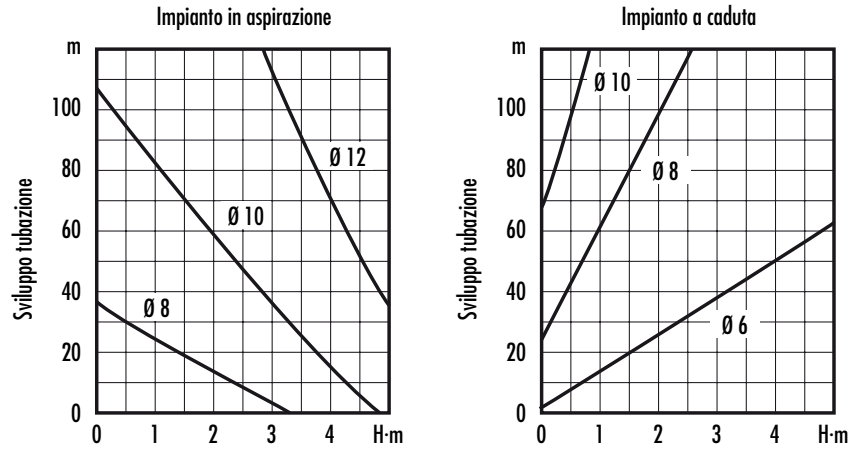

Fig.3

TUBAZIONI DI ALIMENTAZIONE OLIO COMBUSTIBILE

I diagrammi sono validi per olio combustibile avente viscosità max di 1,5°C (6 cSt) a 20°C.

Legenda

- A Tubo di aspirazione
- B Filtro combustibile
- C Saracinesca su tubazione di aspirazione
- D Elettrovalvola di arresto flusso
- E Saracinesca su tubazione di ritorno
- F Tubazione di ritorno
- G Valvola di fondo
- H Saracinesca di intercettazione a chiusura rapida con comando a distanza
- L Valvola di ritegno unidirezionale

Fig. 4

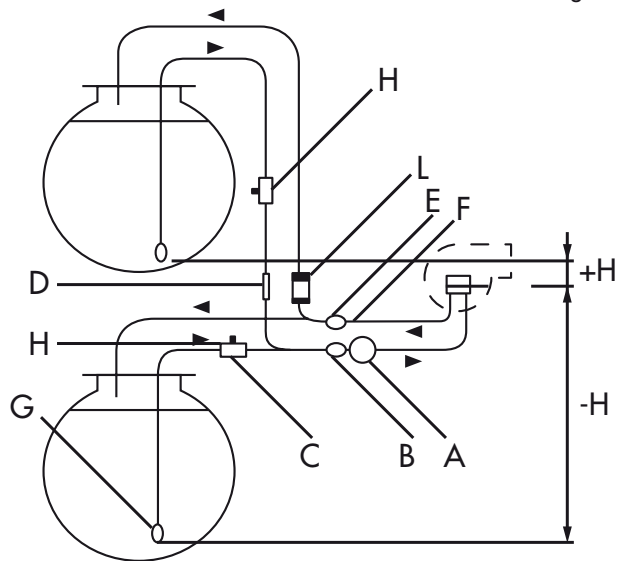

CICLO DI FUNZIONAMENTO

All'avviamento, parte il motore del bruciatore ed inizia il periodo di preventilazione della durata di 12 sec. Durante la fase di preventilazione è inserito il trasformatore di accensione e scocca quindi l'arco tra gli elettrodi. Terminata la fase di preventilazione si apre la valvola di intercettazione gasolio e incomincia così a fluire il combustibile dall'ugello dando origine alla fiamma. Dopo altri 20 sec. (tempo di postaccensione) si spegne l'arco sugli elettrodi. Se entro 10 sec. dalla fine della preventilazione non compare la fiamma, il bruciatore va in blocco. In caso di spegnimento accidentale della fiamma durante il normale funzionamento, viene automaticamente tentata la riaccensione; il blocco è segnalato dalla lampada (20) dell'apparecchiatura e/o da altra eventuale del termostato ambiente. Il riavviamento del bruciatore si effettua premendo il pulsante di ricarica blocco (20).

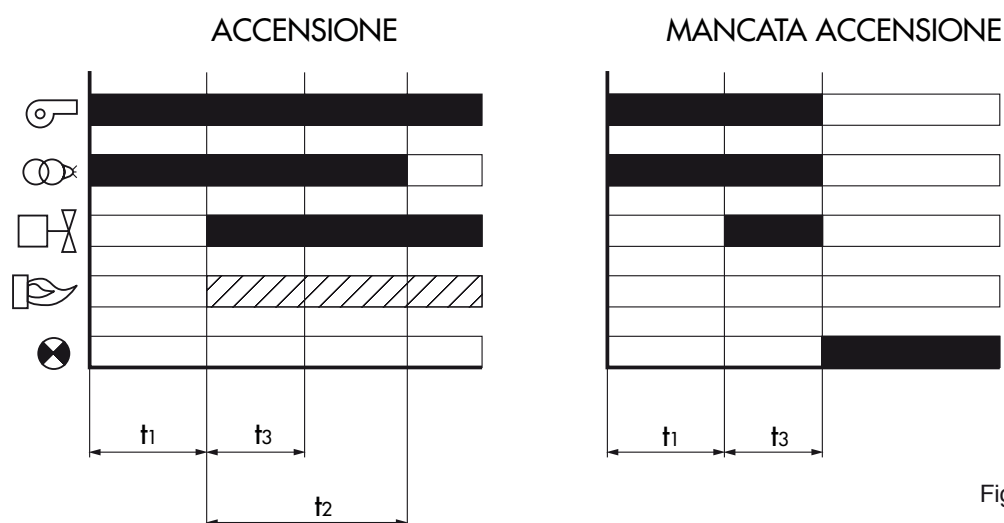



Fig. 5

 Segnali necessari in ingresso

 Segnali in uscita

t1 12 sec. Preventilazione e preaccensione

t2 20 sec. Postaccensione

t3 10 sec. Max. tempo di sicurezza

REGOLAZIONI

REGOLAZIONE ARIA

Il dispositivo a vite micrometrica (13), di accessibilità immediata permette una regolazione dell'aria in mandata molto fine, stabile e precisa. Dopo aver allentato il dado (12) ruotare la vite in senso orario per ridurre l'apertura della farfalla; viceversa ruotarla in senso antiorario per aumentarla.

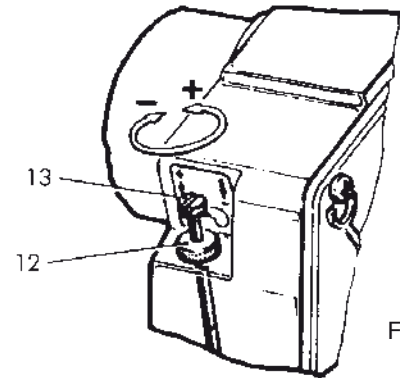

Fig. 7

REGOLAZIONE CANOTTO PORTA UGELLO

La conformazione particolare della bocca fuoco e del disco deflettore, la cui posizione è regolabile anche a bruciatore funzionante, permette l'ottimizzazione dei parametri di combustione su tutta la gamma di portata del bruciatore e nelle condizioni più critiche di funzionamento. Ruotando la vite (62) in senso antiorario si ottiene l'avanzamento del canotto porta ugello ed un maggiore passaggio di aria attorno al disco deflettore; viceversa ruotando la vite in senso orario si riduce il passaggio di aria.

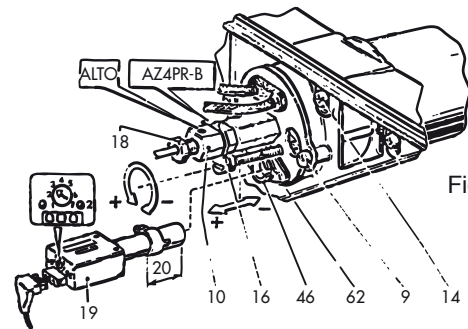

Fig. 8

REGOLAZIONE PRESSIONE POMPA

La pressione della pompa è tarata in stabilimento al valore di 12 kg/cm². Nel caso tuttavia fosse necessario è possibile effettuare la variazione di pressione ruotando la vite (42). Per verificare il valore di pressione raggiunta occorre montare un manometro sull'attacco (27).

Si ricorda di utilizzare l'ugello diffusore aria (4) con foro Ø 27 mm (fig. 12) per portare sino a 3,3 kg/h di gasolio.

Per portate superiori sino a 4,2 kg/h di gasolio utilizzare invece l'ugello diffusore aria con foro Ø 29 mm (fig. 12).

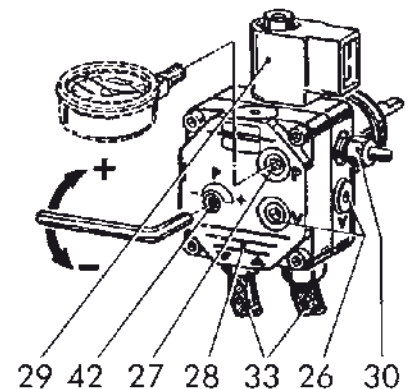

Fig. 9

N.B.: Con fondo scala del manometro di 30 kg/cm² il campo di lavoro della pompa è min. 7 - max. 15 kg/cm².

INSTALLAZIONE

APPLICAZIONE DEL BRUCIATORE ALLA CALDAIA

Dopo aver preparato il frontone del generatore di calore rispettando le dimensioni della dima di attacco indicate in figura 2, occorre fissare la piastra di attacco del bruciatore (40) con le due viti superiori, senza serrarle, avendo cura di interporre il cartone isolante fornito a corredo. Montare il bruciatore sulla piastra di attacco alla caldaia ed applicare il dispositivo di ricircolo fumi con innesto a baionetta.

PRIMA DELLA MESSA IN FUNZIONE DEL BRUCIATORE È BENE ASSICURARSI CHE:

- Bruciatore ed apparecchiatura di comando siano collegate a terra.
- L'ugello (3) montato sul bruciatore sia di portata idonea alla caldaia.
- Il canotto portaugello (10) sia montato con il segno "O" rivolto verso l'alto (vedi fig. 8-12).
- Nel serbatoio ci sia olio combustibile e le saracinesche siano aperte.
- Le serrande registro fumi della caldaia e del camino siano aperte.
- Il fusibile di protezione circuito elettrico sia di giusto valore 3A.
- I termostati ambiente e caldaia siano regolati alla temperatura desiderata ed abbiano i contatti chiusi.
- L'eventuale interruttore sul termostato ambiente sia in posizione di marcia.
- L'interruttore generale abbia i contatti aperti.
- Tutti gli altri eventuali apparecchi di comando abbiano i contatti chiusi.
- La vite di regolazione aria consenta l'apertura della farfalla.

MESSA IN FUNZIONE

- Effettuare la ricarica del blocco agendo sul pulsante (20).
- Inserire corrente mediante l'interruttore generale. Dopo il tempo di preaccensione, il bruciatore si mette in funzione e resta acceso fino a che non si è raggiunta la temperatura prestabilita sull'apparecchiatura di comando che interverrà per prima (termostato caldaia, termostato ambiente, ecc.).
Durante il normale funzionamento il bruciatore si arresta soltanto per l'intervento degli apparecchi di comando o di controllo.
- Regolare la fiamma agendo opportunamente; sia sulla regolazione dell'aria tramite la vite (13) e relativa ghiera (12), che sull'avanzamento o arretramento del canotto portaugello (10); per quest'ultima regolazione agire sulla vite (62).
- Si consiglia di arretrare il canotto "-" per portate elevate o prossime alla portata massima ed avanzarlo "+" per portate ridotte (vedi fig. 8 e 12).

N.B.: Se il bruciatore non si mette in funzione, controllare che sia avvenuto l'innescio della pompa e, in caso contrario, provvedere manualmente svitando la vite attacco manometro (27) e riavvitandola non appena si denota la fuoriuscita dell'olio combustibile dal foro.

Il bruciatore inizia la fase di preventilazione circa 60 secondi dall'inserzione della corrente elettrica (tempo necessario per il preriscaldamento dell'ugello).

BLOCCO

Se accidentalmente venisse a mancare la fiamma, l'apparecchiatura di controllo (21) provvederà a ripetere un nuovo ciclo di accensione. Non avvenendo la riaccensione entro il tempo massimo di sicurezza (10 secondi) il bruciatore si arresterà in blocco segnalato dall'accensione della spia incorporata sul pulsante di ricarica (20) e dall'eventuale spia del dispositivo di sblocco del termostato ambiente. Il bruciatore non potrà più essere messo in funzione se non verrà prima manualmente ricaricato il dispositivo di sblocco agendo sul pulsante (20). Il bruciatore non potrà più essere messo in funzione se non verrà prima manualmente ricaricato il dispositivo di sblocco agendo sul pulsante (20). Se dopo il tempo di sicurezza si blocca nuovamente i motivi possono essere i seguenti:

- Mancanza di olio combustibile nel serbatoio;
- Ugello (3) difettoso e sporco;
- Elettrodi di accensione (5) incrostati o danneggiati (vedere le posizioni in fig. 13);
- Fotoresistenza (19) annerita;
- Difettosa tenuta dell'elettrovalvola (29);
- Filtro della pompa sporco;
- Infiltrazione d'aria nella tubazione di aspirazione;
- Eventuale filtro sulla tubazione sporco.

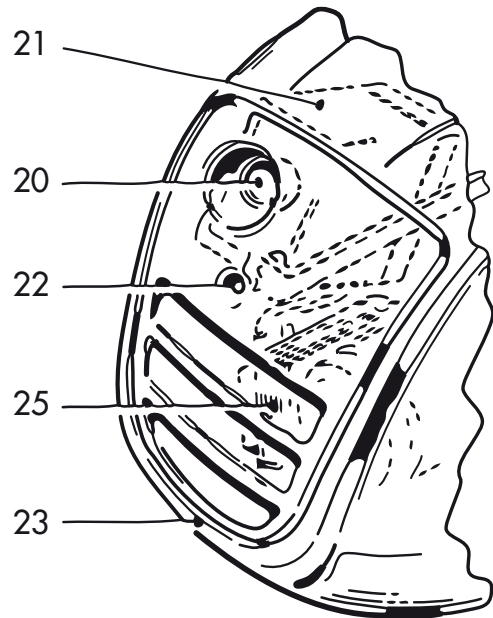

Fig. 10

MANUTENZIONE (vedere fig. 12-13-14-15)

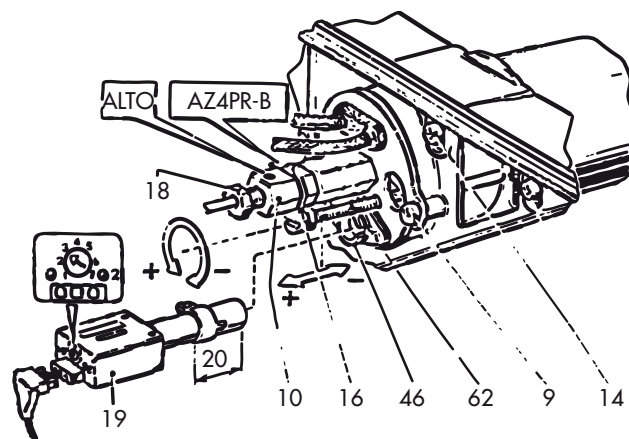

Fig. 11

ATTENZIONE: tutte le operazioni devono essere eseguite dopo aver tolto corrente mediante l'interruttore generale ed aver sfilato la spina (38). Togliendo il coperchio (23) del bruciatore è possibile effettuare le seguenti operazioni di verifica e pulizia.

FOTORESISTENZA (19)

Sfilarla e pulire accuratamente la parte sensibile. Per la pulizia usare panni asciutti e puliti. Nel rimontarla verificare che sia ben agganciata.

NB: La sensibilità della fotoresistenza è regolabile con valori da 1 a 7.

- Possono venire sorvegliate sia fiamme gialle che fiamme blu.
- Il rivelatore potrà essere azionato ad una temperatura ambiente di -20°C fino a +60°C.
- Il detettore a raggi infrarossi per luce pulsante IRD 1010 si attiva solo se viene superato un minimo di luce continuo. Questa evita che disturbi elettromagnetici e/o di accensione possano influenzare l'IRD.
- Il diodo luminoso 1 (LED) e un diodo di preavviso sia per la preventilazione che per la fase di esercizio. Il diodo luminoso 2 indica di volta in volta la condizione di commutazione del rivelatore: inserito o disinserito.
- Durante la preventilazione il LED 1 indica l'eventuale presenza di luce estranea tramite luce pulsante o luce piena, prima che il rivelatore si inserisca (LED 2).
- Durante la fase di esercizio il LED 1 lavora come preavviso per un eventuale segnale di fiamma tarato troppo debolmente: esso inizia a pulsare o si spegne, prima che il rivelatore si chiuda.

UGELLO (3)

Allentare parzialmente le viti inferiori (32) e superiori (14). Sganciare, sollevandola, la piastra porta componenti (34) ed agganciarla nell'apposita sede, come indicato in fig. 13. Sfilare i cavi alta tensione dagli elettrodi (5), allentare le viti di bloccaggio supportino (6), sfilare il supporto porta disco deflettori-elettrodi (43) e svitare quindi l'ugello.

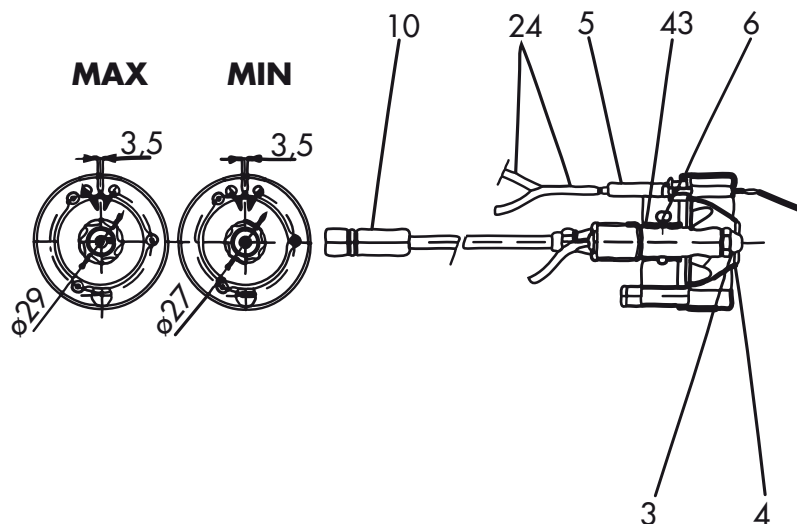

Fig. 12

NB: una buona pulizia dell'ugello si ottiene smontando il filtro e pulendo i tagli ed il foro di polverizzazione con benzina. Non usare in ogni caso attrezzi che possano rovinare le superfici interne.

ELETTRODI DI ACCENSIONE (5)

Effettuare la pulizia possibilmente senza variare la loro posizione rispetto al disco deflettore; nel caso ciò accadesse rispettare in fase di montaggio le dimensioni indicate in fig. 12.

FILTRO DELLA POMPA COMBUSTIBILE

Chiudere la saracinesca sull'aspirazione, smontare il coperchio della pompa, estrarre la cartuccia a rete, lavarla con benzina e rimontare il tutto accuratamente.

FILTRO SULLA TUBAZIONE

Chiudere la saracinesca sull'aspirazione e, secondo il tipo, procedere ad una accurata pulizia della parte filtrante. Per una verifica della pulizia della ventola della coclea della serranda aria oppure per un controllo dell'insieme testa di combustione è sufficiente operare nel modo seguente:

- Togliere il coperchio (23) allentando la vite (22);
- Allentare parzialmente le viti inferiori (32) e superiori (14);
- Sganciare sollevandola la piastra porta componenti (34) ed agganciarla nell'apposita sede come indicato in figura 13.

In questo modo si possono verificare le condizioni di pulizia degli organi interni del bruciatore ed eventualmente effettuare le operazioni di sostituzione del gruppo motore-ventola. In fase di montaggio del gruppo verificare che sia rispettata la quota indicata in fig. 14.

ATTENZIONE: in caso di pericolo togliere corrente dall'interruttore generale e chiudere l'afflusso del combustibile tramite l'apposita saracinesca.

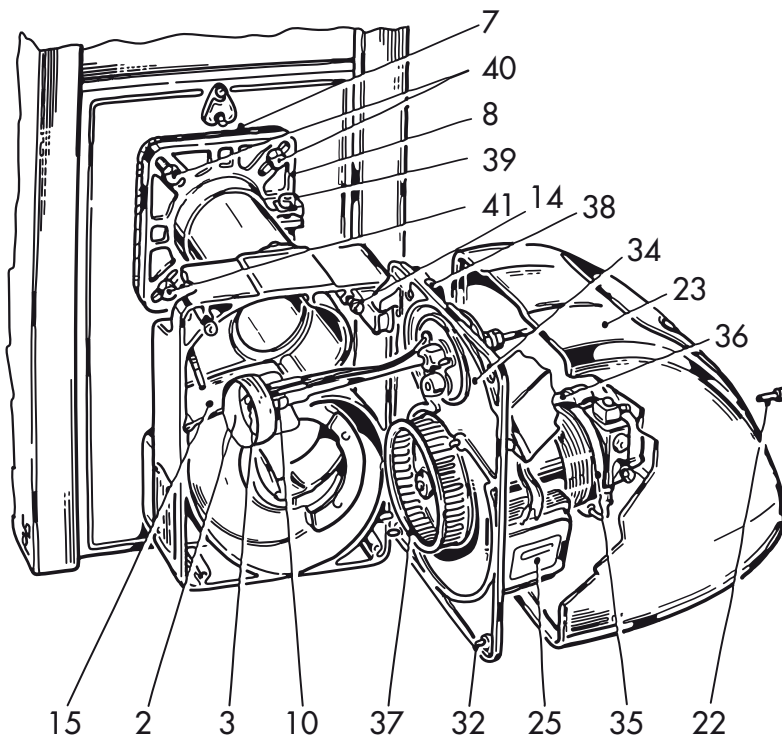

Fig. 13

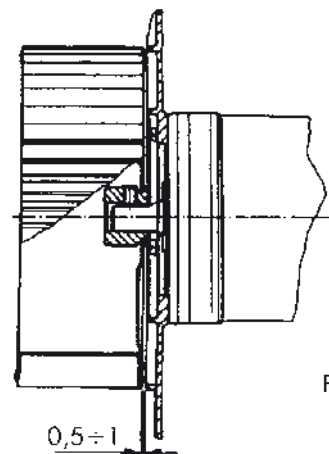

Fig. 14

FINTERM S.p.A.
Corso Allamano, 11 - 10095 Grugliasco (TO)
Tel. 011 40.22.1 - Fax 011 780.40.59

Libretto cod. 97.00348.0 (06/06)
cod. 204232

Le illustrazioni e i dati riportati sono indicativi e non impegnano. La FINTERM si riserva il diritto di apportare senza obbligo di preavviso tutte le modifiche che ritiene più opportune per l'evoluzione del prodotto.