

# Digital Video Cassette Recorder <sup>Mini DV</sup> Digital Video Cassette

## Operating Instructions

Before operating the unit, please read this manual thoroughly, and retain it for future reference.

## Инструкции по эксплуатации

Перед эксплуатацией аппарата внимательно прочтите, пожалуйста, данное руководство и сохраняйте его для дальнейших справок.

## Owner's Record

The model and serial numbers are located on the bottom. Record the serial number in the space provided below. Refer to these numbers whenever you call upon your Sony dealer regarding this product.

Model No. **GV**- \_\_\_\_\_ Model No. **AC** - \_\_\_\_\_  
 Serial No. \_\_\_\_\_ Serial No. \_\_\_\_\_

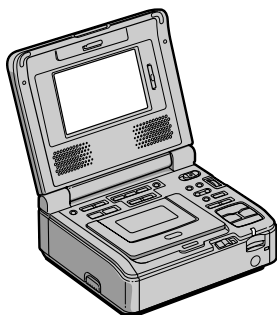

# GV-D1000/D1000E

**Welcome!**

Congratulations on your purchase of this VCR.

Your VCR is loaded with advanced features, but at the same time it is very easy to use. You will soon be producing home video that you can enjoy for years to come.

**WARNING**

**To prevent fire or shock hazard, do not expose the unit to rain or moisture.**

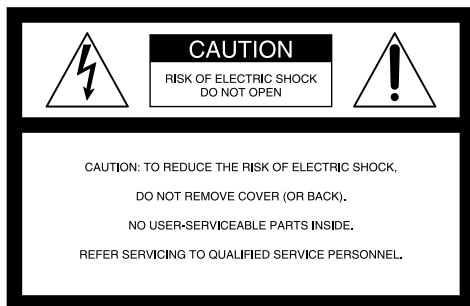

This symbol is intended to alert the user to the presence of uninsulated "dangerous voltage" within the product's enclosure that may be of sufficient magnitude to constitute a risk of electric shock to persons.



This symbol is intended to alert the user to the presence of important operating and maintenance (servicing) instructions in the literature accompanying the appliance.

**For customers in the U.S.A. and CANADA****CAUTION**

TO PREVENT ELECTRIC SHOCK, MATCH WIDE BLADE OF PLUG TO WIDE SLOT, FULLY INSERT.

**For customers in the U.S.A.**

If you have any questions about this product, you may call :

Sony Customer Information Center  
1-800-222-SONY (7669)

The number below is for the FCC related matters only.

## Regulatory Information

**Declaration of Conformity**

Trade Name: SONY  
Model No.: GV-D1000  
Responsible Party: Sony Electronics Inc.  
Address: 16530 Via Esprillo, San Diego, CA 92127 U.S.A.  
Telephone No.: 858-942-2230

This device complies with Part 15 of the FCC Rules. Operation is subject to the following two conditions.: (1) This device may not cause harmful interference, and (2) this device must accept any interference received, including interference that may cause undesired operation.

**CAUTION**

You are cautioned that any changes or modifications not expressly approved in this manual could void your authority to operate this equipment.

**Notes:**

- This equipment has been tested and found to comply with the limits for a Class B digital device, pursuant to Part 15 of the FCC Rules. These limits are designed to provide reasonable protection against harmful interference in a residential installation. This equipment generates, uses, and can radiate radio frequency energy and, if not installed and used in accordance with the instructions, may cause harmful interference to radio communications. However, there is no guarantee that interference will not occur in a particular installation. If this equipment does cause harmful interference to radio or television reception, which can be determined by turning the equipment off and on, the user is encouraged to try to correct the interference by one or more of the following measures:
  - Reorient or relocate the receiving antenna.
  - Increase the separation between the equipment and receiver.
  - Connect the equipment into an outlet on a circuit different from that to which the receiver is connected.
  - Consult the dealer or an experienced radio/TV technician for help.

The supplied interface cable must be used with the equipment in order to comply with the limits for a digital device pursuant to Subpart B of Part 15 of FCC Rules.

- This product contains mercury. Disposal of this product may be regulated if sold in the United States. For disposal or recycling information, please contact your local authorities or the Electronics Industries Alliance (<http://www.eiae.org>).

# Welcome!

Congratulations on your purchase of this VCR. Your VCR is loaded with advanced features, but at the same time it is very easy to use. You will soon be producing home video that you can enjoy for years to come.

## WARNING



To prevent fire or shock hazard, do not expose the unit to rain or moisture.

To avoid electrical shock, do not open the cabinet.

Refer servicing to qualified personnel only.

## NOTICE ON THE SUPPLIED AC POWER ADAPTOR FOR CUSTOMERS IN THE UNITED KINGDOM

A moulded plug complying with BS1363 is fitted to this equipment for your safety and convenience.

Should the fuse in the plug supplied need to be replaced, a 5 AMP fuse approved by ASTA or BSI to BS1362 (i.e., marked with  or  mark) must be used.

If the plug supplied with this equipment has a detachable fuse cover, be sure to attach the fuse cover after you change the fuse. Never use the plug without the fuse cover. If you should lose the fuse cover, please contact your nearest Sony service station.

## For the customers in Europe ATTENTION

The electromagnetic fields at the specific frequencies may influence the picture and sound of this digital video cassette recorder.

This product has been tested and found to comply with the Limits set out in the EMC Directive using a connection cable shorter than 3 meters. (9.8 feet)

## Notice

If static electricity or electromagnetism causes data transfer to discontinue midway (fail), restart the application or disconnect and connect the USB cable again.

## For the customers in Germany

Directive: EMC Directive 89/336/EEC.  
92/31/EEC

This equipment complies with the EMC regulations when used under the following circumstances:

- Residential area
- Business district
- Light-industry district

(This equipment complies with the EMC standard regulations EN55022 Class B.)

# Добро пожаловать!

Поздравляем Вас с приобретением видеомагнитофона. Видеомагнитофон оснащен усовершенствованными функциями, но в то же время его очень легко использовать. Вскоре Вы будете создавать семейные видеопрограммы, которыми можете наслаждаться следующие годы.

## ВНИМАНИЕ

Для предотвращения пожара или поражения электрическим током не подвергайте аппарат воздействию дождя или влаги.

Во избежание поражения электрическим током не открывайте корпус. Обращайтесь за обслуживанием только к квалифицированному персоналу.

## Для покупателей в Европе ВНИМАНИЕ

Электромагнитные поля на определенных частотах могут влиять на изображение и звук, воспроизводимые данным цифровым кассетным видеомагнитофоном.

Это изделие прошло проверку на соответствие требованиям Директивы EMC для использования соединительных кабелей, короче 3 метров.

## Предупреждение

Если статическое электричество или электромагнетизм приведет к прерыванию (невыполнению) передачи данных, то перезапустите прикладную программу или отсоедините и подсоедините USB-кабель опять.

# Main Features

---

## Inserting moving or still images, and playing them back

- Playing back a tape (p. 23)
- Recording from the other VCR or TV (p. 32)
- Recording an image from a tape as a still image (p. 127)
- Recording a picture from a tape as a moving picture (p. 131)
- Viewing a still image recorded on “Memory Stick”s (p. 142)
- Viewing a moving picture on “Memory Stick”s (p. 147)

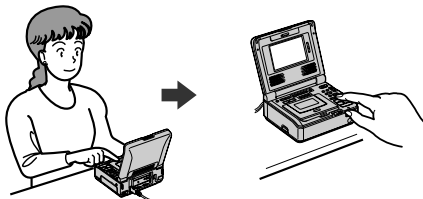

## Capturing images on your computer

- Using with an analog video unit and your computer (p. 88)
- Viewing images recorded on tapes using the supplied USB cable (Windows users only) (p. 96)
- Viewing images recorded on “Memory Stick”s using the supplied USB cable (p. 150)

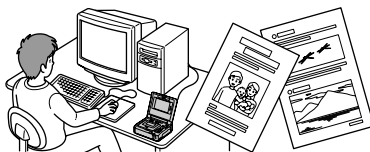

## Other uses

### Functions to give images more impact

- Picture effect (p. 36)
- Digital effect (p. 38)
- Title (p. 44)

### Functions to use on recorded tapes

- DATA CODE (p. 64)
- Tape PB ZOOM (p. 41)
- Zero set memory (p. 43)
- Title search (p. 56)
- Digital program editing (on tapes) (p. 71)
- Digital program editing (on “Memory Stick”s) (p. 135)
- HiFi SOUND (p. 27)
- Labeling a cassette (p. 52)

### Functions to use on recorded “Memory Stick”s

- Memory PB ZOOM (p. 164)

# Основные операции

## Вставка подвижных или неподвижных изображений и их воспроизведение

- Воспроизведение кассеты (стр. 23)
- Запись с другого видеомэгагнитофона или телевизора (стр. 32)
- Запись изображения с кассеты как неподвижного изображения (стр. 127)
- Запись изображения с кассеты как подвижного изображения (стр. 131)
- Просмотр неподвижных изображений, записанных на "Memory Stick" (стр. 142)
- Просмотр подвижных изображений, записанных на "Memory Stick" (стр. 147)

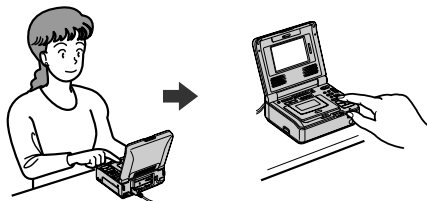

## Перенос изображений на компьютер

- Использование с аналоговой видеоаппаратурой и компьютером (стр. 88)
- Просмотр изображений, записанных на кассетах, с помощью прилагаемого кабеля USB (только для пользователей Windows) (стр. 96)
- Просмотр изображений, записанных на "Memory Stick", с помощью прилагаемого кабеля USB (стр. 150)

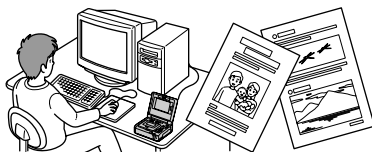

## Другие операции

### Функции для придания изображениям большей выразительности

- Эффект изображения (стр. 36)
- Цифровой эффект (стр. 38)
- Титр (стр. 44)

### Функции, используемые для записанных кассет

- DATA CODE (стр. 64)
- PB ZOOM кассеты (стр. 41)
- Память нулевой отметки (стр. 43)
- Поиск титра (стр. 56)
- Цифровой монтаж программы (на кассетах) (стр. 71)
- Цифровой монтаж программы (на "Memory Stick") (стр. 135)
- HiFi SOUND (стр. 27)
- Маркировка кассеты (стр. 52)

### Функции, используемые для записанных "Memory Stick"

- PB ZOOM памяти (стр. 164)

# Table of contents

Main Features .....	4
---------------------	---

## Getting started

Using this manual .....	10
Checking supplied accessories .....	13
Step 1 Preparing the power supply .....	14
Connecting to a wall outlet (wall socket) .....	14
Using with a battery pack (optional) .....	15
Step 2 Setting the date and time .....	19
Step 3 Inserting a cassette .....	22

## Basic Operations

Playing back a tape .....	23
Viewing the recording on TV .....	30
Recording from the other VCR or TV .....	32

## Advanced Operations

Playing back a tape with picture effects .....	36
Playing back a tape with digital effects .....	38
Enlarging images recorded on tapes - Tape PB ZOOM .....	41
Quickly locating a scene using the zero set memory function .....	43
Superimposing a title .....	44
Making your own titles .....	49
Labeling a cassette .....	52
Searching the boundaries of recorded tape by title - Title search .....	56
Searching a recording by date - Date search .....	58
Searching for a photo - Photo search/Photo scan .....	61
To display the screen indicators - Display function .....	64

## Editing

Dubbing a tape .....	67
Dubbing only desired scenes - Digital program editing (on tapes) .....	71
Using with an analog video unit and your computer - Signal convert function .....	88
Inserting a scene from the other VCR - Insert Editing .....	90
Audio dubbing .....	93
Viewing images recorded on tapes on your computer (Windows user only) .....	96

## Customizing Your VCR

Changing the menu settings .....	107
----------------------------------	-----

## "Memory Stick" Operations

Using a "Memory Stick" - introduction .....	118
Recording an image from a tape as a still image .....	127
Recording a picture from a tape as a moving picture .....	131
Recording edited pictures as a moving picture - Digital program editing (on "Memory Stick"s) .....	135
Copying still images from a tape - Photo save .....	140
Viewing a still image - Memory photo playback .....	142
Viewing a moving picture - MPEG movie playback .....	147
Viewing images recorded on "Memory Stick"s on your computer .....	150
Copying the image recorded on "Memory Stick"s to tapes .....	162
Enlarging still images recorded on "Memory Stick"s - Memory PB ZOOM .....	164

---

Playing back images in a continuous loop - SLIDE SHOW .....	166
Preventing accidental erasure	
- Image protection .....	168
Deleting images .....	169
Writing a print mark	
- PRINT MARK .....	172

---

## **Troubleshooting**

Type of trouble and their solutions .....	174
Self-diagnosis display .....	180
Warning indicators and messages .....	181

---

## **Additional Information**

Usable cassettes .....	192
About the "InfoLITHIUM"	
battery pack .....	195
About i.LINK .....	197
Using your VCR abroad .....	199
Maintenance information and precautions .....	201
Specifications .....	207

---

## **Quick Reference**

Identifying the parts and controls .....	211
Index .....	219

Основные операции .....	5
<hr/>	
<b>Подготовка к эксплуатации</b>	
Использование данного руководства ...	10
Проверка прилагаемых принадлежностей .....	13
Пункт 1 Подготовка источника питания .....	14
Подключение к стенной розетке ....	14
Использование батарейного блока (приобретается дополнительно) .....	15
Пункт 2 Установка даты и времени .....	19
Пункт 3 Установка кассеты .....	22
<hr/>	
<b>Основные операции</b>	
Воспроизведение кассеты .....	23
Просмотр записи на экране телевизора .....	30
Запись с другого видеомэгнитофона или телевизора .....	32
<hr/>	
<b>Усовершенствованные операции</b>	
Воспроизведение ленты с эффектами изображения .....	36
Воспроизведение ленты с цифровыми эффектами .....	38
Увеличение изображений, записанных на ленте – Функция PB ZOOM для кассеты .....	41
Быстрый поиск эпизода с помощью функции памяти нулевой отметки ...	43
Наложение титра .....	44
Создание собственных титров .....	49
Маркировка кассеты .....	52
Поиск границ записи на кассете по титру – Поиск титра .....	56
Поиск записи по дате – Поиск даты .....	58
Поиск фото – Фотопоиск/Фотосканирование .....	61
Для отображения экранных индикаторов – Функция индикации .....	64
<hr/>	
<b>Монтаж</b>	
Перезапись кассеты .....	67
Перезапись только нужных эпизодов – Цифровой монтаж программы (на кассетах) .....	71
Использование с аналоговой видеоаппаратурой и компьютером – Функция преобразования сигнала .....	88
Вставка эпизода с другого видеомэгнитофона – Монтаж вставки .....	90
Аудиоперезапись .....	93
Просмотр изображений, записанных на кассеты, с помощью компьютера (только для пользователей Windows) .....	96
<hr/>	
<b>Выполнение индивидуальных настроек видеомэгнитофона</b>	
Изменение установок меню .....	107
<hr/>	
<b>Операции с “Memory Stick”</b>	
Использование “Memory Stick” – Введение .....	118
Запись изображения с кассеты как неподвижного изображения .....	127
Запись изображения с кассеты как подвижного изображения .....	131
Запись отредактированных изображений как подвижного изображения – Цифровой монтаж программы (на “Memory Stick”) .....	135
Копирование неподвижных изображений с кассеты – Сохранение в памяти фотоснимков .....	140
Просмотр неподвижного изображения – Воспроизведение фотоснимков из памяти .....	142
Просмотр подвижного изображения – Воспроизведение фильма MPEG .....	147



---

Просмотр изображений, записанных на “Memory Stick”, с помощью компьютера .....	150
Копирование изображений, записанных на “Memory Stick”, на кассеты .....	162
Увеличение неподвижных изображений, записанных на “Memory Stick” – PB ZOOM памяти .....	164
Воспроизведение изображений в непрерывной последовательности по замкнутому циклу – SLIDE SHOW .....	166
Предотвращение случайного стирания – Защита изображения .....	168
Удаление изображений .....	169
Запись печатного знака – PRINT MARK .....	172

---

## **Устранение неисправностей**

Типы неисправностей и меры по их устранению .....	183
Индикация самодиагностики .....	189
Предупреждающие индикаторы и сообщения .....	190

---

## **Дополнительная информация**

Используемые кассеты .....	192
О батарейном блоке “InfoLITHIUM” .....	195
О кабеле i.LINK .....	197
Использование видеомэгаффона за границей .....	199
Информация по уходу за аппаратом и меры предосторожности .....	201
Технические характеристики .....	209

---

## **Краткий справочник**

Обозначение частей и регуляторов .....	211
Алфавитный указатель ... задняя обложка	

## Using this manual

The instructions in this manual are for the two models listed in the table below. Before you start reading this manual and operating your VCR, check the model number by looking at the bottom of your VCR. The GV-D1000 is the model used for illustration purposes. Otherwise, the model name is indicated in the illustrations. Any differences in operation are clearly indicated in the text, for example, “GV-D1000 only”.

As you read through this manual, buttons and settings on your VCR are shown in capital letters. e.g. Set the POWER switch to ON. When you carry out an operation, you can hear a beep sound to indicate that the operation is being carried out.

### Type of differences

GV-	D1000	D1000E
Video signal	NTSC	PAL
NTSC PB	—	●

- Provided
- Not provided

Contents of the recording cannot be compensated if recording or playback is not made due to a malfunction of the VCR, storage media, etc.

### Note on Cassette Memory

Your VCR is based on the DV format. You can only use mini DV cassettes with your VCR. We recommend that you use a tape with cassette memory **CM**.

The functions which require different operations depending on whether the tape has the cassette memory or not are:

- Date search (p. 58)
- Photo search (p. 61)

The functions you can operate only with the cassette memory are:

- Title search (p. 56)
- Superimposing a title (p. 44)
- Labeling a cassette (p. 52)

For details, see page 192.

## Использование данного руководства

Инструкции в настоящем руководстве относятся к двум моделям, приведенным в таблице ниже. Прежде чем приступить к чтению данного руководства и эксплуатации видеомагнитофона, проверьте номер модели, указанный на нижней стороне видеомагнитофона. Для пояснений используется модель GV-D1000. Если пояснения относятся к другой модели, ее номер будет указан на рисунке. Любые различия в работе четко оговариваются в тексте, например, “Только модель GV-D1000”.

При чтении данного руководства учитывайте, что кнопки и установки на видеомагнитофоне показаны заглавными буквами. Например. Установите переключатель POWER в положение ON.

При выполнении операции на видеомагнитофоне Вы сможете услышать зуммерный сигнал, подтверждающий выполнение операции.

### Тип различий

GV-	D1000	D1000E
Видеосигнал	NTSC	PAL
NTSC PB	—	●

- Обеспечивается
- Не обеспечивается

Содержимое записанного материала невозможно восстановить, если запись или воспроизведение не получились по причине неисправности видеомагнитофона, носителя и т.д.

### Примечание относительно кассетной памяти

Ваш видеомагнитофон использует формат DV. Для Вашего видеомагнитофона можно использовать только миникассеты DV. Рекомендуется использовать кассеты с кассетной памятью **CM**.

Функции, используемые по-разному в зависимости от того, имеет ли кассета кассетную память или нет:

- Поиск даты (стр. 58)
- Фотопоиск (стр. 61)

Функции, которые можно использовать только при наличии кассетной памяти:

- Поиск титра (стр. 56)
- Наложение титра (стр. 44)
- Маркировка кассеты (стр. 52)

Подробнее см. на стр. 192.

## Using this manual

**CM only** You see this mark in the introduction of the features that are operated only with cassette memory.

Tapes with cassette memory are marked by **CM** (Cassette Memory).

### Note on TV color systems – GV-D1000 only –

TV color systems differ from country to country. To view your recordings on a TV, you need an NTSC system-based TV.

### Note on TV colour systems – GV-D1000E only –

TV colour systems differ from country to country. To view your recordings on a TV, you need a PAL system-based TV.

### Copyright precautions

Television programs, films, video tapes, and other materials may be copyrighted. Unauthorized recording of such materials may be contrary to the provision of the copyright laws.

## Использование данного руководства

**CM only** Эта метка сопровождает пояснения к функциям, которые используются только при наличии кассетной памяти.

На кассетах с кассетной памятью имеется метка **CM** (кассетная память).

### Системы цветного телевидения – Только модель GV-D1000 –

Системы цветного телевидения отличаются в зависимости от страны. Для просмотра Ваших записей на экране телевизора необходимо использовать телевизор на базе системы NTSC.

### Системы цветного телевидения – Только модель GV-D1000E –

Системы цветного телевидения отличаются в зависимости от страны. Для просмотра Ваших записей на экране телевизора необходимо использовать телевизор на базе системы PAL.

### Предостережение об авторском праве

Телевизионные программы, кинофильмы, видеоленты и другие материалы могут быть защищены авторским правом. Нелицензированная запись таких материалов может противоречить положениям закона об авторском праве.

### Precautions on VCR care

- The LCD screen is manufactured using extremely high-precision technology, so over 99.99% of the pixels are operational for effective use. However, there may be some tiny black points and/or bright points (white, red, blue or green in color) that constantly appear on the LCD screen. These points are normal in the manufacturing process and do not affect the recording in any way.
- Do not let your VCR get wet. Keep your VCR away from rain and sea water. Letting your VCR get wet may cause your VCR to malfunction. Sometimes this malfunction cannot be repaired [a].
- Never leave your VCR exposed to temperatures above 60°C (140°F), such as in a car parked in the sun or under direct sunlight [b].
- Be careful when placing the VCR near a window or outdoors. Exposing the LCD screen to direct sunlight for long periods may cause malfunctions [c].

[a]



[b]

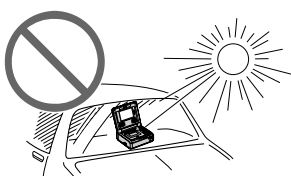

[c]



### Меры предосторожности при уходе за видеомагнитофоном

- Экран ЖКД изготовлен с помощью высокоточной технологии, поэтому более 99,99% экрана предназначено для эффективного использования. Однако на экране ЖКД могут постоянно появляться черные и/или яркие точки (белые, красные, синие или зеленые). Появление этих точек обычно связано с процессом изготовления, и они абсолютно не влияют на запись.
- Не допускайте, чтобы видеомагнитофон становился влажным. Предохраняйте видеомагнитофон от дождя и морской воды. Если Вы намочите видеомагнитофон, то это может привести к неисправности аппарата. Иногда неисправность устранить невозможно [a].
- Никогда не оставляйте видеомагнитофон в местах, где температура поднимается выше 60°C, например, в автомобиле, припаркованном в солнечном месте, или под прямым солнечным светом [b].
- Будьте внимательны, когда оставляете видеомагнитофон вблизи от окна или вне помещения. Действие прямого солнечного света на экран ЖКД в течение длительного времени может привести к его неисправности [c].

# Checking supplied accessories

Make sure that the following accessories are supplied with your VCR.

# Проверка прилагаемых принадлежностей

Убедитесь, что следующие принадлежности входят в комплект этого видеомagneфона.

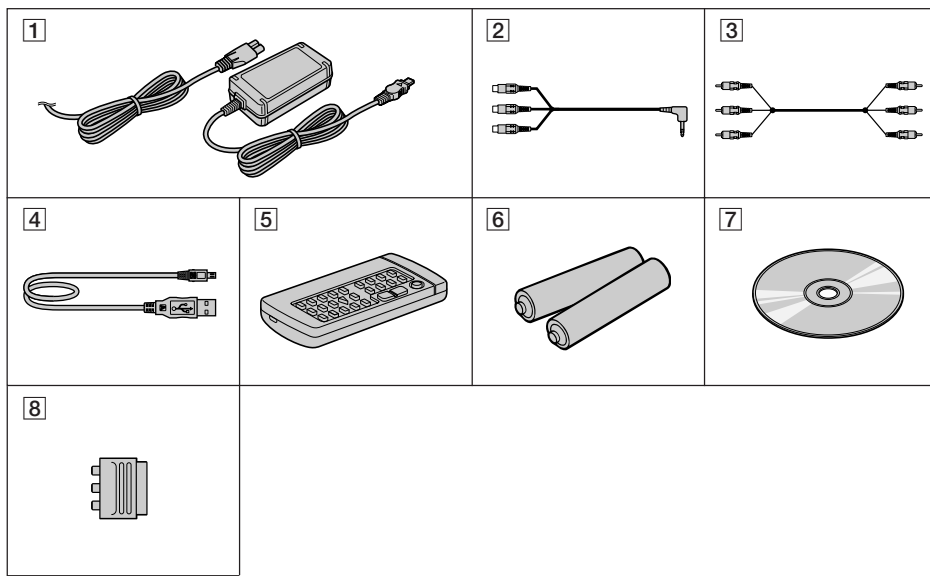

**1 AC-L15A AC power adaptor (1), power cord (mains lead) (1)** (p. 14, 16)

**2 A/V converting cable (1)** (p. 30, 32, 88, 93, 129, 133)

**3 A/V connecting cable (1)** (p. 30, 32, 88, 93, 129, 133)

**4 USB cable (1)** (p. 99, 152)

**5 Wireless Remote Commander (1)** (p. 43, 215)

**6 Size R6 (AA) battery for Remote Commander (2)** (p. 216)

**7 CD-ROM (SPVD-008 USB Driver) (1)** (p. 98, 151)

**8 21-pin adaptor (1)** (p. 31) (European models only)

**1 Сетевой адаптер переменного тока AC-L15A (1), провод электропитания (1)** (стр. 14, 16)

**2 Преобразовательный кабель аудио/ видео (1)** (стр. 30, 32, 88, 93, 129, 133)

**3 Соединительный кабель аудио/видео (1)** (стр. 30, 32, 88, 93, 129, 133)

**4 Кабель USB (1)** (стр. 99, 152)

**5 Беспроводной пульт дистанционного управления (1)** (стр. 43, 215)

**6 Батарейка размера R6 (AA) для пульта дистанционного управления (2)** (стр. 216)

**7 Компакт-диск (драйвер USB SPVD-008) (1)** (стр. 98, 151)

**8 21-штырьковый адаптер (1)** (стр. 31) (только для европейских моделей)

# Step 1 Preparing the power supply

## Connecting to a wall outlet (wall socket)

When you use your VCR for an extended period, we recommend that you power it from a wall outlet (wall socket) using the AC power adaptor.

- (1) Open the DC IN jack cover and connect the AC power adaptor to the DC IN jack on your VCR with the plug's ▲ mark facing right.
- (2) Connect the power cord (mains lead) to the AC power adaptor.
- (3) Connect the power cord (mains lead) to a wall outlet (wall socket).

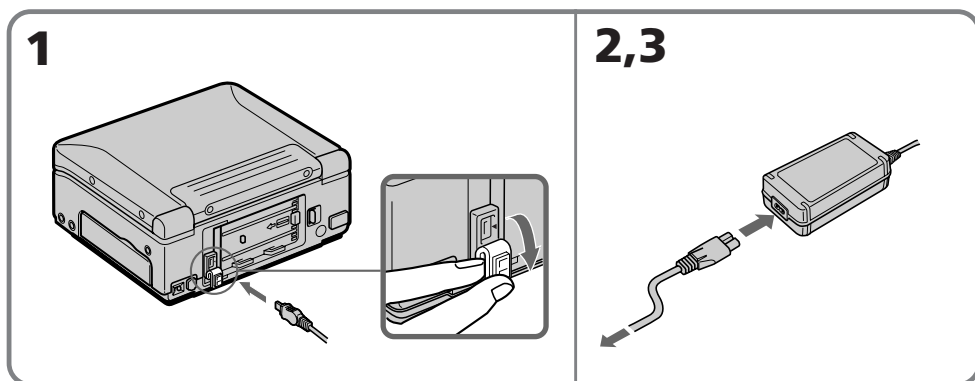

### PRECAUTION

The set is not disconnected from the AC power source (house current) (mains) as long as it is connected to a wall outlet (wall socket), even if the set itself has been turned off.

### Notes

- The AC power adaptor can supply power even if the battery pack (optional) is attached to your VCR.
- The DC IN jack has "source priority." This means that the battery pack (optional) cannot supply any power if the power cord (mains lead) is connected to the DC IN jack, even when the power cord (mains lead) is not plugged into a wall outlet (wall socket).
- Keep the AC power adaptor away from your VCR if the picture is disturbed.

# Пункт 1 Подготовка источника питания

## Подключение к стенной розетке

При длительной эксплуатации видеомэгагнитофона рекомендуется использовать питание от стенной розетки с помощью сетевого адаптера переменного тока.

- (1) Откройте крышку гнезда DC IN и подсоедините сетевой адаптер переменного тока к гнезду DC IN видеомэгагнитофона так, чтобы метка ▲ на штекере была направлена вправо.
- (2) Подсоедините провод электропитания к адаптеру переменного тока.
- (3) Подсоедините провод электропитания к стенной розетке.

### ПРЕДОСТЕРЕЖЕНИЕ

Аппарат не отключается от стенной розетки (источника питания переменного тока), пока он включен в стенную розетку, даже если сам аппарат выключен.

### Примечания

- Питание от сетевого адаптера переменного тока может подаваться даже в случае, если батарейный блок (приобретается дополнительно) подсоединен к Вашему видеомэгагнитофону.
- Гнездо DC IN обладает "приоритетом источника". Это означает, что питание от батарейного блока (приобретается дополнительно) не подается, пока провод электропитания подсоединен к гнезду DC IN, даже если провод электропитания не включен в стенную розетку.
- Если изображение искажается, отодвиньте сетевой адаптер переменного тока подальше от видеомэгагнитофона.

## Step 1 Preparing the power supply

When you use your VCR outdoors  
Use the battery pack (optional).

### Using a car battery

Use the Sony DC Adaptor/Charger (optional).

### Using with a battery pack (optional)

You VCR operates only with the "InfoLITHIUM" battery pack (M series).

### Installing the battery pack

Press and slide the battery pack in the direction of the arrow.

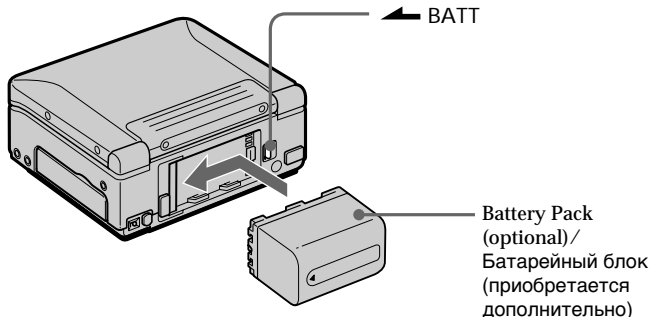

### To remove the battery pack

While pressing **← BATT**, slide the battery pack to the right.

### After installing the battery pack

Do not carry your VCR by holding the battery pack. If you do so, the battery pack may slide off and cause damage to your VCR.

### Remaining battery time indicator

When you use an InfoLITHIUM battery pack, the remaining battery time is displayed on the screen. It may not be displayed properly, however, depending on the conditions and circumstances of use. A message appears when the battery is dead. When you close the LCD panel and open it again, it takes about one minute for the correct remaining battery time to be displayed.

## Пункт 1 Подготовка источника питания

### При использовании видеомэагнитофона вне помещения

Используйте батарейный блок (приобретается дополнительно)

### Использование автомобильного аккумулятора

Используйте адаптер/зарядное устройство постоянного тока Sony (приобретается дополнительно).

### Использование батарейного блока (приобретается дополнительно)

Ваш видеомэагнитофон работает только с батарейным блоком "InfoLITHIUM" (серии M).

### Установка батарейного блока

Нажмите на батарейный блок и сдвиньте его в направлении стрелки.

### Для снятия батарейного блока

Нажимая на кнопку **← BATT**, сдвиньте батарейный блок вправо.

### После установки батарейного блока

Не переносите свой видеомэагнитофон, держа его за батарейный блок. В противном случае батарейный блок может соскользнуть с видеомэагнитофона, что может привести к его повреждению.

### Индикатор оставшегося времени работы батарейного блока

При использовании батарейного блока InfoLITHIUM оставшееся время работы батарейного блока отображается на экране. Оно может отображаться не совсем точно в зависимости от условий и обстоятельств, в которых используется аппаратура. Когда батарейный блок разряжен, отображается соответствующее сообщение. Если закрыть панель ЖКД и открыть ее снова, то приблизительно через минуту появится индикация, отображающая точное оставшееся время работы батарейного блока.

## Step 1 Preparing the power supply

### Charging the battery pack

You can charge the battery with your VCR.  
Use the battery pack after charging it for your VCR.

- (1) Install the battery pack.
- (2) Open the DC IN jack cover and connect the AC power adaptor to the DC IN jack with the plug's ▲ mark facing right.
- (3) Connect the power cord (mains lead) to the AC power adaptor.
- (4) Connect the power cord (mains lead) to a wall outlet (wall socket).
- (5) Set the POWER switch to OFF (CHG). When charging begins, the POWER ON/CHARGE lamp lights up orange. When the battery pack is charged fully, the POWER ON/CHARGE lamp goes off. (full charge)

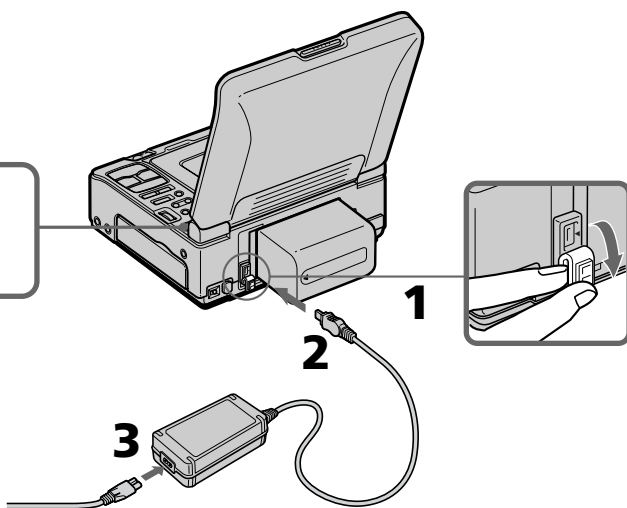
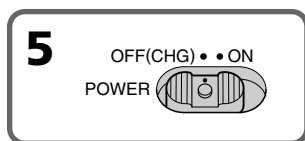

### After charging the battery pack

Disconnect the AC power adaptor from the DC IN jack on your VCR.

#### Note

Prevent metallic objects from coming into contact with the metal parts of the DC plug of the AC power adaptor. Otherwise, a short-circuit may occur and damage the AC power adaptor.

## Пункт 1 Подготовка источника питания

### Зарядка батарейного блока

Батарейный блок можно заряжать, не снимая его с видеомэгафона.

После зарядки батарейного блока используйте его для этого видеомэгафона.

- (1) Установите батарейный блок.
- (2) Откройте крышку гнезда DC IN и подсоедините сетевой адаптер переменного тока к гнезду DC IN, так чтобы метка ▲ на штекере была повернута вправо.
- (3) Подсоедините провод электропитания к адаптеру переменного тока.
- (4) Подсоедините провод электропитания к электрической сети.
- (5) Установите переключатель POWER в положение OFF (CHG). Когда зарядка начинается, лампочка POWER ON/CHARGE загорается оранжевым светом. Когда батарейный блок будет полностью заряжен, лампочка POWER ON/CHARGE погаснет. (Полная зарядка)

### После зарядки батарейного блока

Отсоедините сетевой адаптер переменного тока от гнезда DC IN на видеомэгафоне.

#### Примечание

Не допускайте контакта металлических предметов с металлическими частями штекера постоянного тока сетевого адаптера переменного тока. Иначе может произойти короткое замыкание и повреждение сетевого адаптера переменного тока.



**Charging time/Время зарядки**

Battery pack/ Батарейный блок	Full charge/ Полная зарядка
NP-FM50	150
NP-FM70	240
NP-QM71	260
NP-FM90	330
NP-QM91/FM91	360

The charging time may increase if the battery's temperature is extremely high or low because of the ambient temperature.

Approximate minutes at 25°C (77°F) to charge an empty battery pack

Время зарядки может увеличиться, если температура батарейного блока очень высокая или низкая из-за температуры окружающей среды.

Приблизительное время в минутах при 25°C для зарядки полностью разряженного батарейного блока

**Playing time/Время воспроизведения**

Battery pack/ Батарейный блок	Playing time on LCD screen/ Время воспроизведения на экране ЖКД	Playing time with LCD closed/ Время воспроизведения при закрытом ЖКД
NP-FM50	90	140
NP-FM70	195	295
NP-QM71	225	340
NP-FM90	270	450
NP-QM91/FM91	345	520

Approximate minutes when you use a fully charged battery

Approximate continuous playing time at 25°C (77°F). The battery life will be shorter if you use your VCR in a cold environment.

Приблизительное время в минутах при использовании полностью заряженного батарейного блока

Приблизительное время непрерывного воспроизведения при 25°C. При использовании видеомэгниетофона в холодных условиях срок службы батарейного блока сокращается.

**You can charge the battery pack abroad**

For details, refer to page 199.

If the power goes off even though the battery remaining indicator shows that the battery pack has enough power to operate

Charge the battery pack fully again so that the battery remaining indicator is corrected.

**Recommended charging temperature**

We recommend charging the battery pack in an ambient temperature of between 10°C to 30°C (50°F to 86°F).

**Батарейный блок можно заряжать, находясь за границей**

Подробные сведения см. на стр. 199.

**Если питание отключается, хотя индикатор оставшегося времени работы батарейного блока показывает достаточный для работы заряд**

Снова полностью зарядите батарейный блок, чтобы индикатор правильно показывал оставшееся время работы батарейного блока.

**Рекомендуемая температура зарядки**

Рекомендуется заряжать батарейный блок при температуре окружающей среды от 10°C до 30°C.

## Step 1 Preparing the power supply

---

### What is "InfoLITHIUM"?

The "InfoLITHIUM" is a lithium ion battery pack which can exchange data, such as battery consumption, with compatible electronic equipment. This VCR is compatible with the "InfoLITHIUM" battery pack (M series). Your VCR operates only with the "InfoLITHIUM" battery pack. The "InfoLITHIUM" battery pack M series has the  mark.

"InfoLITHIUM" is a trademark of Sony Corporation.

## Пункт 1 Подготовка источника питания

---

### Что такое "InfoLITHIUM"?

"InfoLITHIUM" представляет собой ионно-литиевый батарейный блок, который может обмениваться данными, такими как потребление энергии батарейного блока, с совместимым электронным оборудованием. Этот видеомагнитофон совместим с батарейным блоком "InfoLITHIUM" (серии M). Ваш видеомагнитофон работает только с батарейным блоком "InfoLITHIUM". На батарейном блоке "InfoLITHIUM" серии M имеется метка .

"InfoLITHIUM" является торговой маркой корпорации Sony.

## Step 2 Setting the date and time

Set the date and time when you use your VCR for the first time. "CLOCK SET" will be displayed each time that you set the POWER switch to ON, unless you set the date and time.

If you do not use your VCR for about four months, the date and time settings may be lost (bars may appear) because the built-in rechargeable battery installed in your VCR will have been discharged (p. 203).

Set the year, month, day, hour and then the minute, in that order.

- (1) Prepare the power supply (p. 14-18).
- (2) While pressing PUSH OPEN ▲, open the LCD panel.
- (3) While pressing the small green button on the POWER switch, set it to ON. The POWER ON/CHARGE lamp (green) on the front lights up.
- (4) Press MENU to display the menu settings.
- (5) Turn the SEL/PUSH EXEC dial to select , then press the dial.
- (6) Turn the SEL/PUSH EXEC dial to select CLOCK SET, then press the dial.
- (7) Turn the SEL/PUSH EXEC dial to adjust the desired year, then press the dial.
- (8) Set the month, day, and hour by turning the SEL/PUSH EXEC dial and pressing the dial.
- (9) Set the minute by turning the SEL/PUSH EXEC dial and pressing the dial by the time signal. The clock starts to move.
- (10) Press MENU to make the menu settings disappear.

## Пункт 2 Установка даты и времени

При первом использовании видеомэгнитофона выполните установку даты и времени. Пока не будет выполнена установка даты и времени, каждый раз при установке переключателя POWER в положение ON будет отображаться индикация "CLOCK SET".

Если видеомэгнитофон не будет использоваться около четырех месяцев, установки даты и времени могут быть потеряны (могут появиться черточки), так как встроенная аккумуляторная батарейка, установленная в видеомэгнитофоне, разрядится (стр. 203).

Выполните установки в следующем порядке: год, месяц, день, час, а затем минуты.

- (1) Подготовьте источник питания (стр. 14-18).
- (2) Нажав кнопку PUSH OPEN ▲, откройте панель ЖКД.
- (3) Нажав на маленькую зеленую кнопку на переключателе POWER, установите его в положение ON. Загорается (зеленая) лампочка POWER ON/CHARGE, расположенная на передней панели.
- (4) Нажмите кнопку MENU для отображения установок меню.
- (5) Поверните диск SEL/PUSH EXEC для выбора , затем нажмите на диск.
- (6) Поверните диск SEL/PUSH EXEC для выбора CLOCK SET, затем нажмите на диск.
- (7) Поверните диск SEL/PUSH EXEC для выбора нужного года, затем нажмите на диск.
- (8) Установите месяц, день и час путем вращения диска SEL/PUSH EXEC и нажатия на него.
- (9) Установите минуты путем вращения диска SEL/PUSH EXEC и нажатия на диск по сигналу точного времени. Часы начнут работать.
- (10) Нажмите кнопку MENU, чтобы исчезли установок меню.

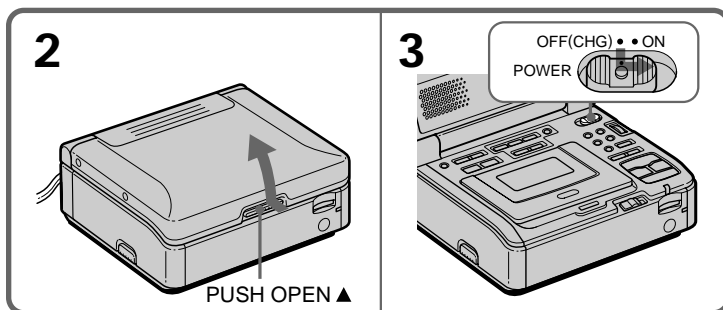

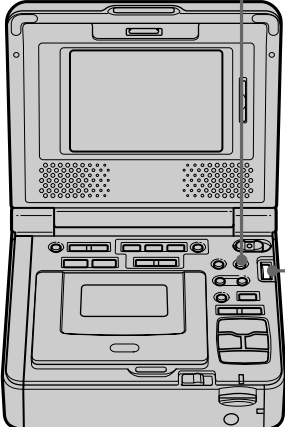

## Step 2 Setting the date and time

## Пункт 2 Установка даты и времени





**4** 

VCR SET
<input checked="" type="checkbox"/> P EFFECT
<input type="checkbox"/> D EFFECT
<input type="checkbox"/> HI-FI SOUND
<input type="checkbox"/> AUDIO MIX
<input type="checkbox"/> A/V→DV OUT
ETC
[MENU]: END



**5**  →  

SETUP MENU
VCR <input checked="" type="checkbox"/> CLOCK SET
LCD LTR SIZE
<input type="checkbox"/> DEMO MODE
ON
RETURN
ETC
[MENU]: END

SETUP MENU
VCR <input checked="" type="checkbox"/> CLOCK SET
LCD LTR SIZE
<input type="checkbox"/> DEMO MODE
ON
RETURN
ETC
[MENU]: END



**6**  

SETUP MENU
VCR <input checked="" type="checkbox"/> CLOCK SET
LCD LTR SIZE
<input type="checkbox"/> DEMO MODE 2002 JAN 1
ON
RETURN
ETC
[MENU]: END

**7**  →  

SETUP MENU
VCR <input checked="" type="checkbox"/> CLOCK SET
LCD LTR SIZE
<input type="checkbox"/> DEMO MODE 2002 JAN 1
ON
RETURN
ETC
[MENU]: END

SETUP MENU
VCR <input checked="" type="checkbox"/> CLOCK SET
LCD LTR SIZE
<input type="checkbox"/> DEMO MODE 2002 JAN 1
ON
RETURN
ETC
[MENU]: END

**9**  →  

SETUP MENU
VCR <input checked="" type="checkbox"/> CLOCK SET
LCD LTR SIZE
<input type="checkbox"/> DEMO MODE 2002 JUL 4
ON
RETURN
ETC
[MENU]: END

SETUP MENU
VCR <input checked="" type="checkbox"/> CLOCK SET
LCD LTR SIZE
<input type="checkbox"/> DEMO MODE
ON
RETURN
ETC
[MENU]: END

## Step 2 Setting the date and time

The year changes as follows:



If you do not set the date and time “----” “--:--” is recorded on the data code of the tape and “Memory Stick”.

### Note on the time indicator (GV-D1000 only)

The internal clock of your VCR operates on a 12-hour cycle.

- 12:00 AM stands for midnight.
- 12:00 PM stands for noon.

### Note on the time indicator (GV-D1000E only)

The date indicator displays “4 7 2002”.

The internal clock of your VCR operates on a 24-hour cycle.

## Пункт 2 Установка даты и времени

Год будет изменяться следующим образом:



### Если Вы не установите дату и время

На кассете и на “Memory Stick” в коде даты будет записана индикация “----” “--:--”.

### Примечание относительно индикатора времени (только модель GV-D1000)

Внутренние часы видеомэгнитофона работают в 12-часовом режиме.

- 12:00 AM соответствует полуночи.
- 12:00 PM соответствует полудню.

### Примечание относительно индикатора времени (только модель GV-D1000E)

Индикатор отображает “4 7 2002”.

Внутренние часы видеомэгнитофона работают в 24-часовом режиме.

## Step 3 Inserting a cassette

You can use the <sup>Mini</sup> DV mini DV cassette only.

- (1) Slide EJECT in the direction of the arrow. The cassette compartment automatically lifts up and opens.
- (2) Insert a cassette with the window facing up.
- (3) Close the cassette compartment by pressing the PUSH mark on the cassette compartment.

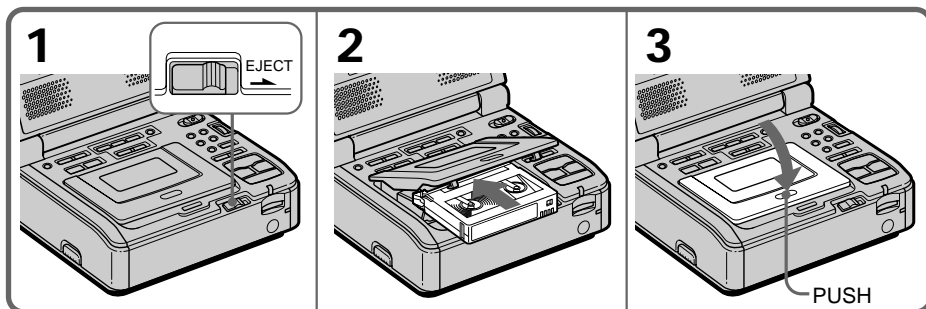

### To eject a cassette

Follow the procedure above, and eject the cassette in step 2.

### Notes

- Do not insert your fingers or touch the inside of the cassette compartment with your fingers when it is open. It may cause your VCR to malfunction.
- The cassette compartment should not be closed with any part of the cassette compartment other than the PUSH mark.
- Do not close the cassette compartment until it opens completely. Doing so may cause a malfunction.

### When you use a cassette with cassette memory

Read the instructions about cassette memory to use this function properly (p. 192).

### To prevent accidental erasure

Slide the write-protect tab on the cassette to expose the red mark.

## Пункт 3 Установка кассеты

Можно использовать только миникассеты DV с логотипом <sup>Mini</sup> DV.

- (1) Передвиньте переключатель EJECT в направлении стрелки. Кассетный отсек автоматически поднимется вверх и откроется.
- (2) Вставьте кассету так, чтобы окошко было обращено вверх.
- (3) Закройте кассетный отсек, нажав на метку PUSH.

### Для извлечения кассеты

Выполните указанную выше процедуру и выньте кассету в пункте 2.

### Примечания

- Когда кассетный отсек открыт, не прикасайтесь пальцами к его внутренним частям. Это может привести к неисправности видеомэгафона.
- Не следует закрывать кассетный отсек, нажимая на какие-либо другие его части, кроме метки PUSH.
- Не закрывайте крышку кассетного отсека, пока она полностью не откроется. Это может привести к неисправности.

### При использовании кассеты с кассетной памятью

Чтобы правильно пользоваться функцией кассетной памяти, внимательно прочитайте соответствующие инструкции (стр. 192).

### Для предотвращения случайного стирания

Передвиньте лепесток защиты записи на кассете, так чтобы появилась красная метка.

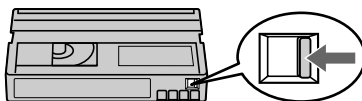

## Playing back a tape

You can control playback using the Remote Commander supplied with your VCR. Set COMMANDER to VTR 2 in the menu settings. (The default setting is VTR 2.)

- (1) Prepare the power supply and insert a cassette to play back.
- (2) While pressing the small green button on the POWER switch, set it to ON. The POWER ON/CHARGE lamp (green) on the front lights up.
- (3) Press  $\blacktriangleright$  to start playback.
- (4) Adjust the brightness using LCD BRIGHT.
- (5) Adjust the volume using VOLUME.

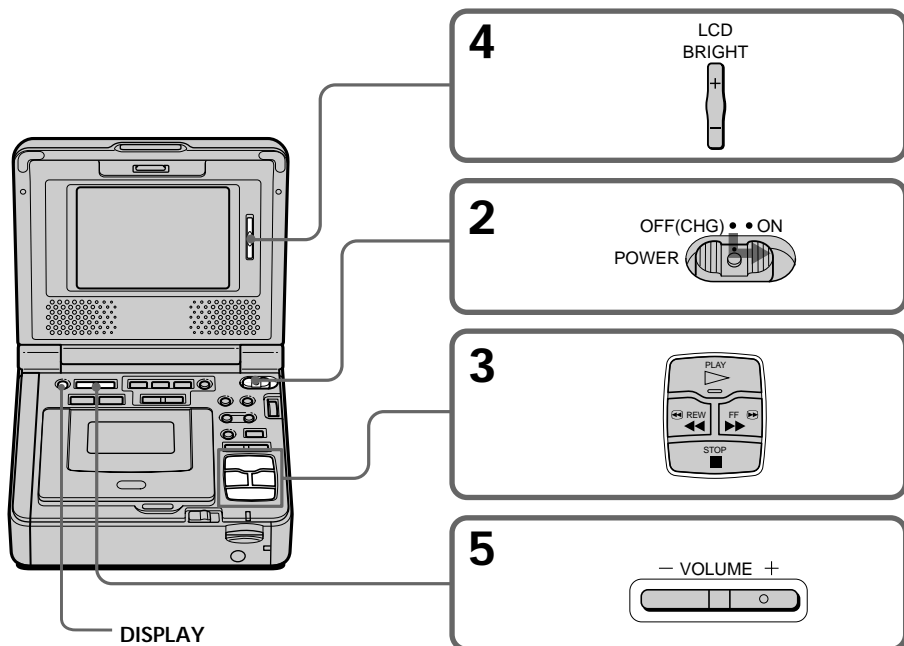

### To stop playback

Press ■.

## Воспроизведение кассеты

Можно управлять воспроизведением с помощью прилагаемого к видеомаягнитофону пульта дистанционного управления. Установите COMMANDER в положение VTR 2 в установках меню. (Установка по умолчанию - VTR 2.)

- (1) Подготовьте источник питания и вставьте кассету для воспроизведения.
- (2) Нажав на маленькую зеленую кнопку на переключателе POWER, установите его в положение ON. Загорается (зеленая) лампочка POWER ON/CHARGE, расположенная на передней панели.
- (3) Нажмите кнопку  $\blacktriangleright$  для начала воспроизведения.
- (4) Отрегулируйте яркость с помощью кнопки LCD BRIGHT.
- (5) Отрегулируйте громкость с помощью кнопки VOLUME.

### Для остановки воспроизведения

Нажмите кнопку ■.

## Playing back a tape

---

### After playback

- (1) Set the POWER switch to OFF (CHG).
- (2) Eject the cassette.
- (3) Close the LCD panel.
- (4) Disconnect the AC power adaptor from the DC IN jack on your VCR.

---

### Note on the DISPLAY button

Press DISPLAY to display the screen indicators. To make the indicators disappear, press it again. (p. 64)

**If you leave the power on for a long time**  
Your VCR gets warm. This is not a malfunction.

## Воспроизведение кассеты

---

### После воспроизведения

- (1) Установите переключатель POWER в положение OFF (CHG).
- (2) Извлеките кассету.
- (3) Закройте панель ЖКД.
- (4) Отсоедините сетевой адаптер переменного тока от гнезда DC IN на видеомагнитофоне.

---

### Примечание относительно кнопки DISPLAY

Нажмите кнопку DISPLAY для отображения экранных индикаторов. Нажмите ее еще раз, чтобы индикаторы исчезли. (стр. 64)

### Если оставить питание включенным на длительное время

Видеомагнитофон нагреется. Однако это не является неисправностью.



## Playing back a tape

### Various playback modes

To operate the video control buttons, set the POWER switch to ON.

#### Playback pause (to view a still image)

Press **II** during playback. To resume playback, press **II** or **▷**.

#### To advance the tape

Press **▶▶** in stop mode. To resume normal playback, press **▷**.

#### To rewind the tape

Press **◀◀** in stop mode. To resume normal playback, press **▷**.

#### To change the playback direction

Press **◀II <** during playback to reverse the playback direction. To resume normal playback, press **▷**.

#### To locate a scene while searching the picture (picture search)

Press and hold **◀◀** or **▶▶** during playback. To resume normal playback, release the button.

#### To monitor the high-speed picture at high speed while advancing or rewinding the tape (skip scan)

Press and hold **◀◀** while rewinding or **▶▶** while advancing the tape. To resume rewinding or advancing, release the button.

#### To view the picture at slow speed (slow playback)

Press **▶▶** during playback. For slow playback in the reverse direction, press **◀II <** during playback, then press **▶▶**. To resume normal playback, press **▷**.

#### To view the picture frame-by-frame

Press **> II▶** frame (+) in playback pause mode. For frame-by-frame playback in the reverse direction, press **◀II <** frame (-) in playback pause mode. To resume normal playback, press **▷**.

(Continued on the following page)

## Воспроизведение кассеты

### Различные режимы воспроизведения

Для использования кнопок управления видеоизображением установите переключатель POWER в положение ON.

#### Пауза воспроизведения (для просмотра неподвижного изображения)

Во время воспроизведения нажмите кнопку **II**. Для возобновления обычного воспроизведения нажмите кнопку **II** или **▷**.

#### Для ускоренной перемотки ленты вперед

Нажмите в режиме остановки кнопку **▶▶**. Для возобновления обычного воспроизведения нажмите кнопку **▷**.

#### Для ускоренной перемотки ленты назад

Нажмите в режиме остановки кнопку **◀◀**. Для возобновления обычного воспроизведения нажмите кнопку **▷**.

#### Для изменения направления воспроизведения

Во время воспроизведения нажмите кнопку **◀II <** для изменения направления воспроизведения. Для возобновления обычного воспроизведения нажмите кнопку **▷**.

#### Для отыскания эпизода во время поиска изображения (поиск изображения)

Держите нажатой кнопку **◀◀** или **▶▶** во время воспроизведения. Для возобновления обычного воспроизведения отпустите кнопку.

#### Для контроля изображения на высокой скорости во время перемотки ленты вперед или назад (поиск методом прогона)

Держите нажатой кнопку **◀◀** во время перемотки ленты назад или кнопку **▶▶** во время перемотки ленты вперед. Для возобновления перемотки ленты вперед или назад отпустите кнопку.

#### Для просмотра изображения на замедленной скорости (замедленное воспроизведение)

Во время воспроизведения нажмите кнопку **▶▶**. Для замедленного воспроизведения в обратном направлении во время воспроизведения нажмите кнопку **◀II <**, затем нажмите кнопку **▶▶**. Для возобновления обычного воспроизведения нажмите кнопку **▷**.

#### Для покадрового просмотра воспроизведения изображения

Нажмите кнопку **> II▶** кадра (+) в режиме паузы воспроизведения. Для покадрового воспроизведения в обратном направлении нажмите кнопку **◀II <** кадра (-) в режиме паузы воспроизведения. Для возобновления обычного воспроизведения нажмите кнопку **▷**.

## Playing back a tape

---

### To view the picture at double speed

Press  $\times 2$  on the Remote Commander during playback. For double speed playback in the reverse direction, press  $\blacktriangleleft \lt$ , then press  $\times 2$  on the Remote Commander. To resume normal playback, press  $\triangleright$ .

---

### In the various playback modes

- Sound is muted.
- The previous picture may remain as a mosaic image during playback.

### When playback pause mode lasts for 5 minutes

Your VCR automatically enters the stop mode. To resume playback, press  $\triangleright$ .

### Slow playback

Slow playback can be performed smoothly on your VCR. However, this function does not work for an output signal through the  $\text{DV}$  jack.

### When you play back a tape in reverse

Horizontal noise may appear at the center or top and bottom of the screen. This is not a malfunction.

### Using headphones

Connect headphones (optional) to the  $\text{H}$  (headphones) jack (p. 213). You can adjust the volume of the headphones by using the VOLUME +/- buttons.

When you connect headphones, the sound does not output from the speakers except the beep sound.

## Воспроизведение кассеты

---

### Для просмотра воспроизведения изображения на удвоенной скорости

Во время воспроизведения нажмите кнопку  $\times 2$  на пульте дистанционного управления. Для воспроизведения на удвоенной скорости в обратном направлении нажмите кнопку  $\blacktriangleleft \lt$ , а затем нажмите кнопку  $\times 2$  на пульте дистанционного управления. Для возобновления обычного воспроизведения нажмите кнопку  $\triangleright$ .

---

### В различных режимах воспроизведения

- Звук будет приглушен.
- Во время воспроизведения предыдущая запись может отображаться как мозаичное изображение.

### Если режим паузы воспроизведения продлится 5 минут

Видеомагнитофон автоматически переключится в режим останова.

Для возобновления воспроизведения нажмите кнопку  $\triangleright$ .

### Замедленное воспроизведение

На Вашем видеомагнитофоне можно выполнять плавное замедленное воспроизведение. Однако эта функция не работает, когда выходной сигнал выдается через гнездо  $\text{DV}$ .

### При воспроизведении ленты в обратном направлении

В центре или сверху и внизу экрана могут появляться горизонтальные помехи. Однако это не является неисправностью.

### Использование головных телефонов

Подсоедините головные телефоны (приобретаются дополнительно) к гнезду  $\text{H}$  (головные телефоны) (стр. 213). Громкость в головных телефонах можно отрегулировать с помощью кнопок VOLUME +/-.

При подсоединении головных телефонов звук из громкоговорителей не выводится, за исключением зуммерного сигнала.

## Playing back a tape

### Playing back a dual soundtrack tape

When you play back a dual soundtrack tape, select the desired sound in the menu settings.

- (1) Press MENU to display the menu settings.
- (2) Turn the SEL/PUSH EXEC dial to select **VCR**, then press the dial.
- (3) Turn the SEL/PUSH EXEC dial to select **HiFi SOUND**, then press the dial.
- (4) Turn the SEL/PUSH EXEC dial to select the desired sound, then press the dial.  
For details about the sound mode, refer to page 194.
- (5) Press MENU to make the menu disappear.

## Воспроизведение кассеты

### Воспроизведение ленты с двойной звуковой дорожкой

При воспроизведении ленты с двойной звуковой дорожкой выберите нужный звук в установках меню.

- (1) Нажмите кнопку MENU для отображения установок меню.
- (2) Поверните диск SEL/PUSH EXEC для выбора **VCR**, затем нажмите на диск.
- (3) Поверните диск SEL/PUSH EXEC для выбора **HiFi SOUND**, а затем нажмите на диск.
- (4) Поверните диск SEL/PUSH EXEC для выбора нужного звука, затем нажмите на диск.  
Подробные сведения о звуковых режимах см. на стр. 194.
- (5) Нажмите кнопку MENU для того, чтобы убрать меню.

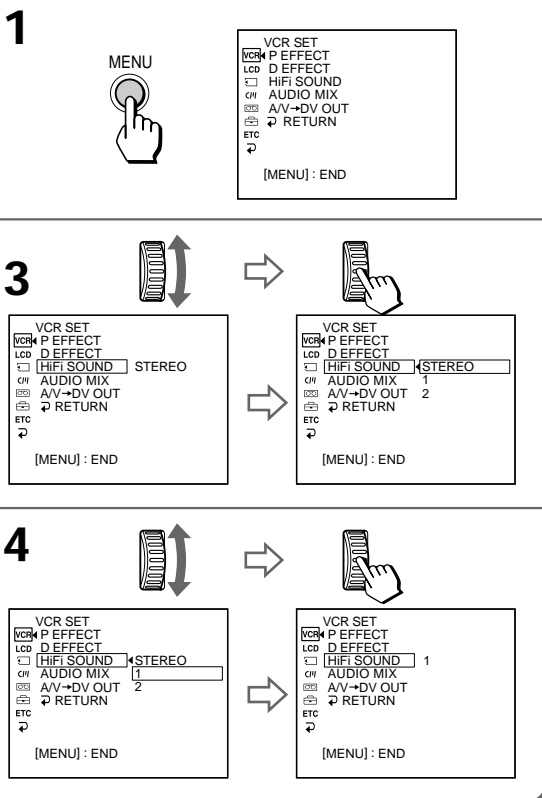
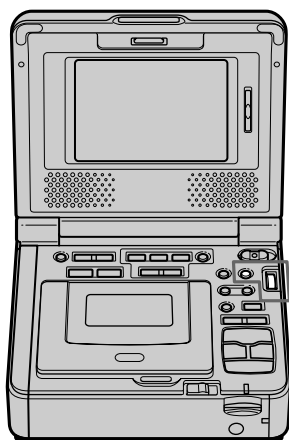

## Playing back a tape

### Using a Remote Commander

You can operate your VCR using the Remote Commander supplied with your VCR, or a Sony product.

Set COMMANDER in the menu settings, according to the remote control code of the Sony product. (p. 112)

The remote control code of the Remote Commander supplied with your VCR is VTR 2.

Code	Sony product
VTR 1	Betamax VCR
VTR 2	8mm video camera recorder Digital video camera recorder 8mm VCR
VTR 3	VHS VCR
VTR 4	Digital VCR Digital video camera recorder
VTR 5 and 6	Digital VCR

### Notes

- You cannot set the POWER switch to ON or OFF (CHG), or eject the cassette with the Remote Commander.
- Your VCR may not be controlled with the Remote Commander of the double deck and VHS VCR.

## Воспроизведение кассеты

### Использование пульта дистанционного управления

Управлять Вашим видеомэгнитофоном можно с помощью пульта дистанционного управления, прилагаемого к видеомэгнитофону или другой аппаратуре Sony.

Установите для параметра COMMANDER в установках меню соответствующий код пульта дистанционного управления аппаратуры Sony. (стр. 117)

Кодом дистанционного управления для прилагаемого к видеомэгнитофону пульта дистанционного управления является VTR 2.

Код	Аппаратура Sony
VTR 1	Видеомэгнитофон Betamax
VTR 2	Видеокамера стандарта 8mm Цифровая видеокамера Видеомэгнитофон стандарта 8mm
VTR 3	Видеомэгнитофон VHS
VTR 4	Цифровой видеомэгнитофон Цифровая видеокамера
VTR 5 и 6	Цифровой видеомэгнитофон

### Примечания

- С помощью пульта дистанционного управления нельзя установить переключатель POWER в положение ON или OFF (CHG) или извлечь кассету.
- Вашим видеомэгнитофоном нельзя управлять с помощью пульта дистанционного управления для двухкассетного видеомэгнитофона и видеомэгнитофона VHS.

## Playing back a tape

### Wide mode playback and recording

Pictures recorded with a Sony digital video camera recorder that have an aspect ratio of 16:9 on your VCR can be played back. For details, refer to the operating instructions of your TV. Black bands appear on the screen during playback in 16:9 WIDE mode [a]. The picture during playback on a normal TV [b] or a wide-screen TV [c] are compressed widthwise. If you set screen mode of a 16:9 wide-screen TV to the full mode, you can see normal images [d].

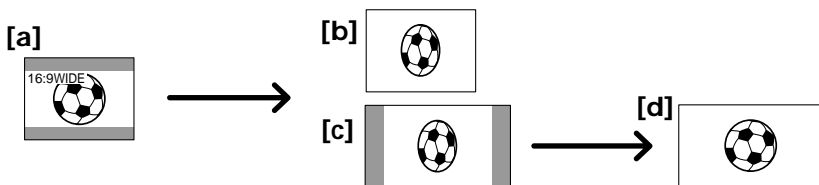

### Connection for a TV

Pictures recorded in 16:9 WIDE mode automatically appear on the TV screen at full size when

- you connect your VCR to a TV that is compatible with the video ID (ID-1/ID-2) system. (GV-D1000 only)
- you connect your VCR to the S video jack on the TV.

### ID-1 system (GV-D1000 only)

The ID-1 system sends aspect ratio information (16:9, 4:3, or letter box) with video signals. If you connect a TV compatible with the ID-1 system, the screen size is automatically selected.

### ID-2 system (GV-D1000 only)

The ID-2 system sends a copyright protection signal with ID-1 signals inserted between video signals when you connect your VCR to other equipment with the A/V connecting cable.

### When recording a 16:9 screen

Your VCR automatically detects the wide mode signals and records in wide mode.

## Воспроизведение кассеты

### Воспроизведение и запись в широкоэкранном режиме

На Вашем видеомаягнитофоне можно воспроизводить изображения, записанные с помощью цифровой видеокамеры Sony и имеющие формат изображения 16:9. Подробные сведения см. в инструкции по эксплуатации Вашего телевизора.

Во время воспроизведения в режиме 16:9 WIDE на экране ЖКД появляются черные полосы [a]. Изображение во время воспроизведения на обычном [b] или широкоэкранном телевизоре [c] будет сжато по ширине. При установке полноэкранного режима в широкоэкранном телевизоре с форматом 16:9 изображения будут иметь обычный размер [d].

### Подсоединение телевизора

Изображения, записанные в режиме 16:9 WIDE, автоматически появляются во весь экран телевизора при

- подсоединении этого видеомаягнитофона к телевизору, совместимому с видеосистемой ID (ID-1/ID-2). (Только модель GV-D1000)
- подсоединении этого видеомаягнитофона к гнезду S video телевизора.

### Система ID-1 (только модель GV-D1000)

Система ID-1 передает информацию о форматном соотношении экрана (16:9, 4:3 или letter box) вместе с видеосигналами. При подсоединении телевизора, совместимого с системой ID-1, размер экрана выбирается автоматически.

### Система ID-2 (только модель GV-D1000)

При подсоединении этого видеомаягнитофона к другому оборудованию с помощью соединительного кабеля аудио/видео система ID-2 передает сигнал авторского права, вставляя сигналы ID-1 между видеосигналами.

### При записи изображения формата 16:9

Ваш видеомаягнитофон автоматически распознает сигналы широкоформатного режима и выполняет запись в этом режиме.

## Viewing the recording on TV

Connect your VCR to your TV or to the other VCR with the A/V connecting cable supplied with your VCR to watch the playback picture on the TV screen. Connect the plugs to the jacks observing the same color code as your VCR and TV, or other VCR. Refer to the operating instructions of your TV or the other VCR. The playback procedure is the same as when playing back on the screen. Turn down the volume of your VCR.

Open the jack cover. Connect your VCR to the TV using the A/V connecting cable. Then, set the TV/VCR selector on the TV to VCR.

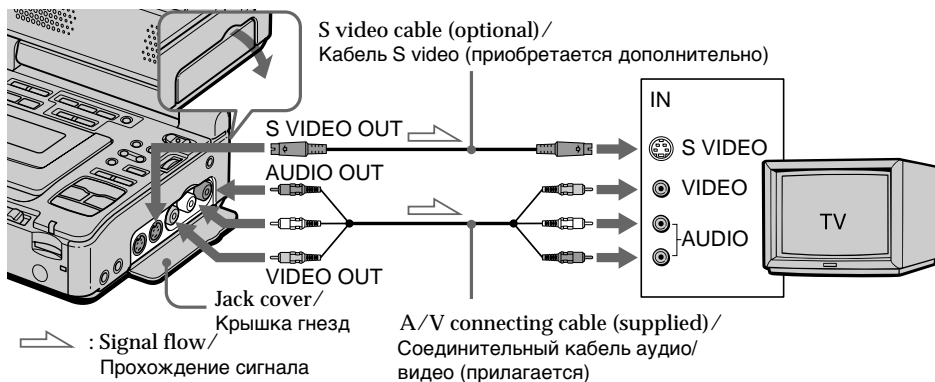

### If your TV is already connected to the other VCR

Connect your VCR to the LINE IN input on the other VCR with the A/V connecting cable (supplied). Set the input selector on the VCR to LINE.

### If your TV or the other VCR is a monaural type

Connect the yellow plug of the A/V connecting cable to the video input jack and the white or the red plug to the audio input jack on the VCR or the TV. If you connect the white plug, the sound is L (left) signal. If you connect the red plug, the sound is R (right) signal.

## Просмотр записи на экране телевизора

Для просмотра воспроизводимого изображения на экране телевизора подсоедините видеомагнитофон к телевизору или другому видеомагнитофону с помощью соединительного кабеля аудио/видео, прилагаемого к видеомагнитофону. Подключите штекеры к гнездам (того же цвета) видеомагнитофона и телевизора или другого видеомагнитофона. См. инструкции по эксплуатации Вашего телевизора или другого видеомагнитофона. Процедура воспроизведения аналогична той, что используется при воспроизведении на экране. Уменьшите громкость на видеомагнитофоне.

Откройте крышку гнезд. Подключите видеомагнитофон к телевизору с помощью соединительного кабеля аудио/видео. Затем установите селектор TV/VCR на телевизоре в положение VCR.

### Если телевизор уже подсоединен к другому видеомагнитофону

Подсоедините видеомагнитофон к входному гнезду LINE IN на другом видеомагнитофоне с помощью соединительного кабеля аудио/видео (прилагается). Установите селектор входного сигнала на видеомагнитофоне в положение LINE.

### Если Ваш телевизор или другой видеомагнитофон монофонического типа

Подсоедините желтый штекер соединительного кабеля аудио/видео к входному гнезду видеосигнала, а белый или красный штекер к входному гнезду аудиосигнала на видеомагнитофоне или телевизоре. Если Вы подсоедините белый штекер, то Вы получите сигнал канала L (левого). Если Вы подсоедините красный штекер, то Вы получите сигнал канала R (правого).

## Viewing the recording on TV

**If your TV or the other VCR has a 21-pin connector (EUROCONNECTOR)  
– European models only**

Use the 21-pin adaptor supplied with your VCR. The 21-pin adaptor is available for output only.

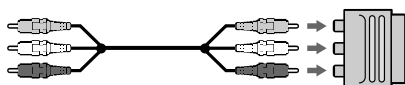

**If your TV or the other VCR has an S video jack**  
Pictures can be reproduced more faithfully by using an S video cable (optional). With this connection, you do not need to connect the yellow (video) plug of the A/V connecting cable. Connect the S video cable (optional) to the S video jacks on both your VCR and the TV. This connection produces higher quality DV format pictures.

**To display indicators on the TV**  
Set DISPLAY to V-OUT/LCD in the menu and press DISPLAY. To turn off, press DISPLAY again.

## Просмотр записи на экране телевизора

**Если на телевизоре или другом видеомагнитофоне имеется 21-штырьковый разъем (EUROCONNECTOR)  
– Только для европейских моделей**

Используйте 21-штырьковый адаптер, прилагаемый к Вашему видеомагнитофону. 21-штырьковый адаптер доступен только для вывода.

TV or the other VCR/  
Телевизор или другой видеомагнитофон

**Если на телевизоре или другом видеомагнитофоне имеется гнездо S video**  
Изображение может быть воспроизведено более достоверно при использовании кабеля S video (приобретается дополнительно). При таком соединении не понадобится подключать желтый штекер (видео) соединительного кабеля аудио/видео. Подсоедините кабель S video (приобретается дополнительно) к гнездам S video на Вашем видеомагнитофоне и телевизоре.

Это соединение позволяет получить высококачественное изображение формата DV.

### **Для отображения индикаторов на экране телевизора**

Установите DISPLAY в положение V-OUT/LCD в установках меню и нажмите кнопку DISPLAY. Для отключения еще раз нажмите кнопку DISPLAY.

# Recording from the other VCR or TV

## Using the A/V connecting cable

You can record a tape from the other VCR or a TV that has audio/video outputs. Use your VCR as a recorder.

- (1) Prepare the power supply and insert a blank tape (or a tape you want to record over) into your (recording) VCR. If you are recording a tape from the other (playback) VCR, insert a recorded tape into the other (playback) VCR.
- (2) Set the POWER switch to ON.
- (3) Press REC and the button on its right simultaneously on your (recording) VCR, then immediately press **||** on your (recording) VCR.
- (4) Press **▷** on the other (playback) VCR to start playback if you are recording a tape from the other (playback) VCR. Select a TV program if you are recording from TV. The picture from the TV or other VCR appears on the screen of your (recording) VCR.
- (5) Press **||** on your (recording) VCR at the scene where you want to start recording from.

# Запись с другого видеомэагнитофона или телевизора

## Использование соединительного кабеля аудио/видео

Можно выполнить запись на кассету с другого видеомэагнитофона или телевизора, который имеет выходы видео/аудио. Используйте видеомэагнитофон в качестве записывающего устройства.

- (1) Подготовьте источник питания и вставьте чистую кассету (или кассету, на которую Вы хотите выполнить запись) в свой (записывающий) видеомэагнитофон. При записи с другого видеомэагнитофона вставьте кассету, с которой будет производиться запись, в другой (воспроизводящий) видеомэагнитофон.
- (2) Установите переключатель POWER в положение ON.
- (3) Одновременно нажмите кнопку REC и кнопку справа от нее на (записывающем) видеомэагнитофоне, затем сразу нажмите кнопку **||** на Вашем (записывающем) видеомэагнитофоне.
- (4) Если запись выполняется с другого (воспроизводящего) видеомэагнитофона, нажмите на нем кнопку **▷** для начала воспроизведения. Выберите телевизионную программу, если запись выполняется с телевизора. Изображение с телевизора или другого видеомэагнитофона появится на экране этого (записывающего) видеомэагнитофона.
- (5) Нажмите кнопку **||** на Вашем (записывающем) видеомэагнитофоне в том месте, с которого нужно начать запись.

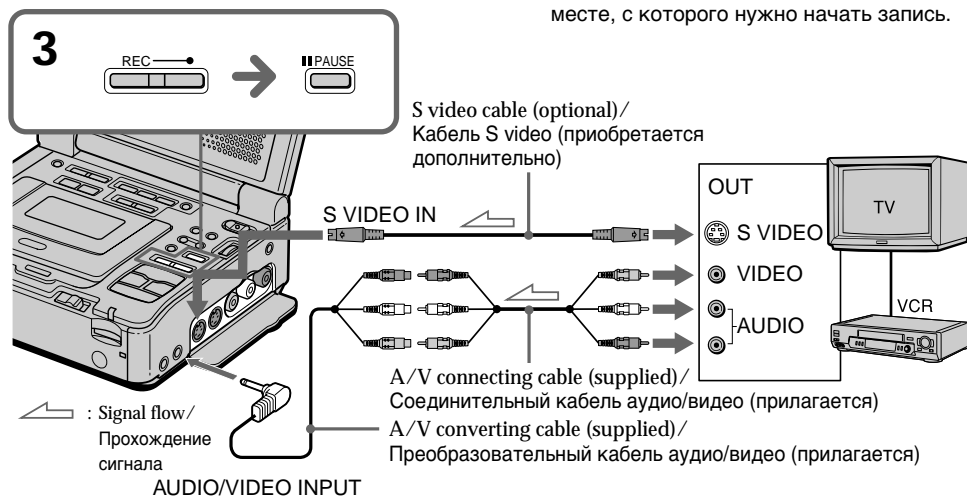



## Recording from the other VCR or TV

### When you have finished recording a tape

Press ■ on both your (recording) VCR and other (playback) VCR.

### Using the Remote Commander

In step 3, press ● REC and MARK simultaneously, then immediately press ■. And in step 5, press ■ at the point where you want to start recording from.

### Notes

- If you use fast-forward or slow-playback mode on the other (playback) VCR, the image being recorded may fluctuate. When you record from the other (playback) VCR, be sure to play back the original tape at normal speed.
- You can record a picture from another VCR or TV of PAL system only, not from a SECAM system VCR or TV. (GV-D1000E only)

### If your VCR is a monaural type

Connect the yellow plug of the A/V connecting cable to the video output jack and the white or the red plug to the audio output jack on the VCR or the TV. When the white plug is connected, the left channel audio is output, and when the red plug is connected, the right channel audio is output.

### If your TV or other (playback) VCR has an S video jack

Pictures can be reproduced more faithfully by using an S video cable (optional).

With this connection, you do not need to connect the yellow (video) plug of the A/V connecting cable.

Connect an S video cable (optional) to the S video jacks of both your (recording) VCR and the TV or the other (playback) VCR.

This connection produces higher quality DV format pictures.

### Note on the Remote Commander

Your VCR works in the commander code VTR 2. Commander codes 1, 2 and 3 are used to distinguish your VCR from other Sony VCRs to avoid remote control misoperation. If you use another Sony VCR in the commander code VTR 2, we recommend changing the commander mode or covering the sensor of the VCR with black paper.

## Запись с другого видеомаягнитофона или телевизора

### После завершения записи кассеты

Нажмите кнопки ■ на этом (записывающем) и другом (воспроизводящем) видеомаягнитофонах.

### Использование пульта дистанционного управления

В пункте 3 одновременно нажмите кнопки ● REC и MARK, затем сразу нажмите кнопку ■. А в пункте 5 нажмите кнопку ■ в том месте, с которого нужно начать запись.

### Примечания

- Во время быстрой перемотки вперед или в режиме замедленного воспроизведения на другом (воспроизводящем) видеомаягнитофоне записываемое изображение может дрожать. При записи с другого видеомаягнитофона воспроизводите кассету оригинала на обычной скорости.
- Можно записать изображение только с такого другого видеомаягнитофона или телевизора, который работает в системе PAL, а не в системе SECAM. (Только модель GV-D1000E)

### Если Ваш видеомаягнитофон монофонического типа

Подсоедините желтый штекер соединительного кабеля аудио/видео к выходному гнезду видеосигнала, а белый или красный штекер - к выходному гнезду аудиосигнала на видеомаягнитофоне или телевизоре. При подсоединении белого штекера звук будет подаваться на левый канал, а при подсоединении красного - на правый.

### Если на телевизоре или другом (воспроизводящем) видеомаягнитофоне имеется гнездо S video

Изображение может быть воспроизведено более достоверно при использовании кабеля S video (приобретается дополнительно).

При таком соединении не понадобится подключать желтый штекер (видео) соединительного кабеля аудио/видео.

Подсоедините кабель S video (приобретается дополнительно) к гнездам S video на Вашем (записывающем) видеомаягнитофоне и телевизоре или другом (воспроизводящем) видеомаягнитофоне.

Это соединение позволяет получить высококачественное изображение формата DV.

### Примечание относительно пульта дистанционного управления

Ваш видеомаягнитофон работает, когда установлен код VTR 2 пульта дистанционного управления. Коды пульта дистанционного управления 1, 2 и 3 используются для отличия данного видеомаягнитофона от других видеомаягнитофонов фирмы Sony во избежание неправильной работы пульта дистанционного управления. Если используется другой видеомаягнитофон фирмы Sony, и включен код VTR 2 пульта дистанционного управления, рекомендуется изменить режим пульта дистанционного управления или закрыть датчик дистанционного управления видеомаягнитофона черной бумагой.

## Recording from the other VCR or TV

### Using the i.LINK cable (DV connecting cable)

Simply connect the i.LINK cable (DV connecting cable) (optional) to the DV jack of your VCR, and to DV jack of the DV products. With digital-to-digital connection, video and audio signals are transmitted in digital form for high-quality editing.

- (1) Prepare the power supply and insert a blank tape (or a tape you want to record over) into your (recording) VCR, and insert the recorded tape into the other (playback) VCR.
- (2) Set the POWER switch to ON.
- (3) Press REC and the button on its right simultaneously on your (recording) VCR, then immediately press **II** on your (recording) VCR.
- (4) Press **▷** on the other (playback) VCR to start playback.  
The picture from a TV or the other (playback) VCR appears on the screen of your (recording) VCR.
- (5) Press **II** on your (recording) VCR at the scene where you want to start recording from.

## Запись с другого видеоманитофона или телевизора

### Использование кабеля i.LINK (соединительный кабель DV)

Просто подсоедините кабель i.LINK (соединительный кабель DV) (приобретается дополнительно) к гнезду DV Вашего видеоманитофона и к гнезду DV аппаратов DV. При использовании цифрового соединения видео- и аудиосигналы передаются в цифровом виде для последующего высококачественного монтажа.

- (1) Подготовьте источник питания и вставьте чистую кассету (или кассету, на которую Вы хотите выполнить запись) в свой (записывающий) видеоманитон, вставьте также записанную кассету в другой (воспроизводящий) видеоманитон.
- (2) Установите переключатель POWER в положение ON.
- (3) Одновременно нажмите кнопку REC и кнопку справа от нее на (записывающем) видеоманитоне, затем сразу нажмите кнопку **II** на Вашем (записывающем) видеоманитоне.
- (4) Нажмите кнопку **▷** на другом (воспроизводящем) видеоманитоне для начала воспроизведения. Изображение с телевизора или другого (воспроизводящего) видеоманитофона появится на экране этого (записывающего) видеоманитофона.
- (5) Нажмите кнопку **II** на Вашем (записывающем) видеоманитоне в том месте, с которого нужно начать запись.

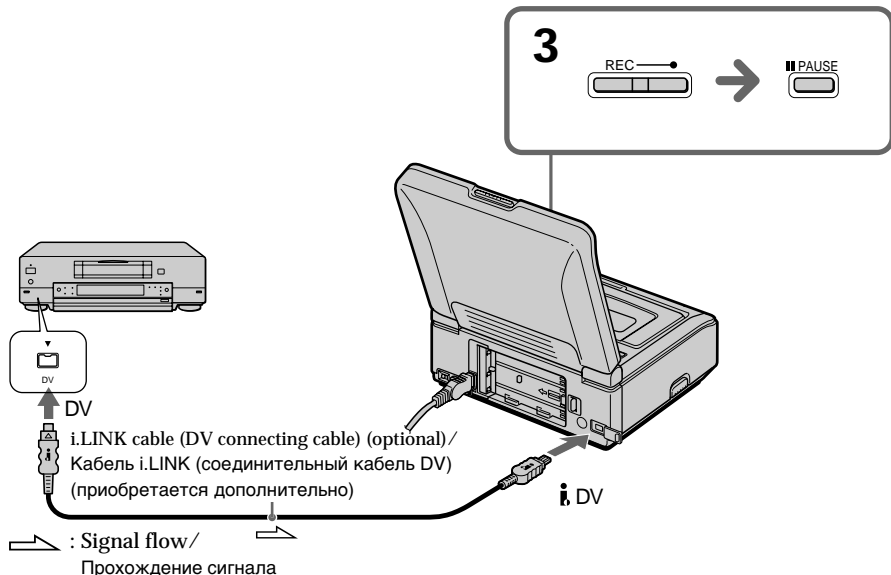

## Recording from the other VCR or TV

### When you have finished recording a tape

Press **■** on both your (recording) VCR and the other (playback) VCR.

### Using the Remote Commander

In step 3, press **●** REC and MARK simultaneously, then immediately press **■**. And in step 5, press **■** at the point where you want to start recording from.

#### Note

If the connected equipment has a different kind of i.LINK system, it is not compatible with your VCR.

You can connect one VCR only using the i.LINK cable (DV connecting cable).

See page 197 for more information about i.LINK.

### During digital editing

The color of the display may be uneven. However, this does not affect the dubbed picture.

### If you record a playback pause picture with the **⏏** DV jack

The recorded picture becomes rough, and when you play back the picture using your VCR, the picture may jitter.

### Before recording

Make sure that the DV IN indicator appears on the screen by pressing the DISPLAY button. The DV IN indicator may appear on both equipment.

### Note on the Remote Commander

Your VCR works in the commander code VTR 2. Commander codes 1, 2 and 3 are used to distinguish your VCR from other Sony VCRs to avoid remote control misoperation. If you use another Sony VCR in the commander code VTR 2, we recommend changing the commander mode or covering the sensor of the VCR with black paper.

## Запись с другого видеоманитофона или телевизора

### После завершения записи кассеты

Нажмите кнопку **■** на этом (записывающем) и другом (воспроизводящем) видеоманитофонах.

### Использование пульта дистанционного управления

В пункте 3 одновременно нажмите кнопки **●** REC и MARK, затем сразу нажмите кнопку **■**. А в пункте 5 нажмите кнопку **■** в том месте, с которого нужно начать запись.

#### Примечание

Если подключенная аппаратура использует другой тип системы i.LINK, она не совместима с этим видеоманитофоном.

### Вы можете подсоединить только один видеоманитонфон с помощью кабеля i.LINK (соединительного кабеля DV).

См. стр. 197 для получения дополнительных сведений о кабеле i.LINK.

### Во время цифрового монтажа

Цвет изображения может быть неоднородным. Однако это не влияет на перезапись изображения.

### При записи неподвижного изображения с помощью гнезда **⏏** DV

Записанное изображение будет невысокого качества, а при воспроизведении изображения на данном видеоманитофоне оно может дрожать.

### Перед записью

Убедитесь, что при нажатии на кнопку DISPLAY на экране отображается индикатор DV IN. Индикатор DV IN может появиться на обоих аппаратах.

### Примечание относительно пульта дистанционного управления

Ваш видеоманитонфон работает, когда установлен код VTR 2 пульта дистанционного управления. Коды пульта дистанционного управления 1, 2 и 3 используются для отличия данного видеоманитофона от других видеоманитофонов фирмы Sony во избежание неправильной работы пульта дистанционного управления. Если используется другой видеоманитонфон фирмы Sony, и включен код VTR 2 пульта дистанционного управления, рекомендуется изменить режим пульта дистанционного управления или закрыть датчик дистанционного управления видеоманитофона черной бумагой.

## Playing back a tape with picture effects

You can digitally process playback images to obtain special effects like those in films or on TV.

**NEG.ART [a]** : The colors and brightness of the image are reversed.

**SEPIA** : The image is sepia.

**B&W** : The image is monochrome (black-and-white).

**SOLARIZE [b]** : The light intensity is clearer, and the image looks like an illustration.

[a]



[b]



- (1) Press MENU in the playback or playback pause mode.
- (2) Turn the SEL/PUSH EXEC dial to select **VCR**, then press the dial.
- (3) Turn the SEL/PUSH EXEC dial to select **P EFFECT**, then press the dial.
- (4) Turn the SEL/PUSH EXEC dial to select the desired picture effect mode, then press the dial.
- (5) Press MENU to make the menu settings disappear.

## Воспроизведение ленты с эффектами изображения

Можно выполнять цифровую обработку воспроизводимых изображений для получения специальных эффектов, как в кинофильмах или на телевидении.

**NEG.ART [a]** : Цвета и яркость изображения будут негативными.

**SEPIA**: Изображение будет цвета сепии.

**B&W**: Изображение будет монохромным (черно-белым).

**SOLARIZE [b]**: Интенсивность света будет увеличена, а изображение будет выглядеть, как рисунок.

- (1) Нажмите кнопку MENU в режиме воспроизведения или паузы воспроизведения.
- (2) Поверните диск SEL/PUSH EXEC для выбора **VCR**, затем нажмите на диск.
- (3) Поверните диск SEL/PUSH EXEC для выбора **P EFFECT**, затем нажмите на диск.
- (4) Поверните диск SEL/PUSH EXEC для выбора нужного режима эффекта изображения, а затем нажмите на диск.
- (5) Нажмите кнопку MENU, чтобы исчезли установки меню.

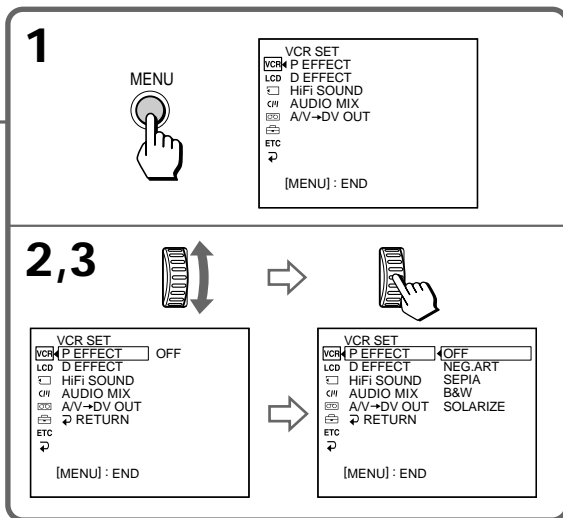
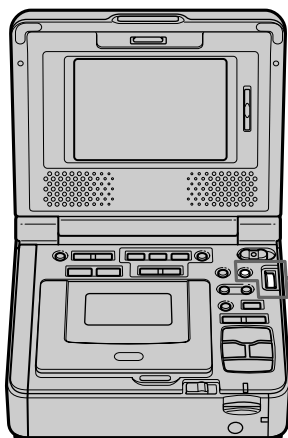

## Playing back a tape with picture effects

---

**To cancel the picture effect function**  
Set P EFFECT to OFF in the menu settings.

---

### Notes

- You cannot process externally input scenes using the picture effect function.
- You cannot record images on a tape on your VCR when you have processed the image using the picture effect function. However, you can record images on a “Memory Stick” (p. 127, 131), or on a VCR using your VCR as a player.

### Pictures processed by the picture effect function

Pictures processed by the picture effect function are not output through the  DV jack.

### When you set the POWER switch to OFF (CHG) or stop playback

The picture effect function is automatically canceled.

## Воспроизведение ленты с эффектами изображения

---

### Для отмены функции эффектов изображения

Установите P EFFECT в положение OFF в установках меню.

---

### Примечания

- Вы не можете видеоизменять изображения, введенные из внешнего источника, с помощью функции эффектов изображения.
- Вы не можете записывать изображения на кассету на Вашем видеомагнитофоне, если Вы обработали изображения с помощью функции эффектов изображения. Однако изображения можно записать на “Memory Stick” (стр. 127, 131) или на видеомагнитофон, используя его в качестве проигрывателя.

### Изображения, видеоизмененные с помощью функции эффектов изображения

Изображения, видеоизмененные с помощью функции эффектов изображения, не выводятся через гнездо  DV.

### При установке переключателя POWER в положение OFF (CHG) или остановке воспроизведения

Функция эффектов изображения автоматически отключается.

## Playing back a tape with digital effects

You can add special effects on playback images using the various digital functions.

### STILL

You can play back a still image so that it is superimposed on a moving image.

### FLASH (FLASH MOTION)

You can play back still images successively at constant intervals.

### LUMI. (LUMINANCEKEY)

You can mask a brighter area in a still image with a moving image.

### TRAIL

You can play back the image so that an incidental trailing image is left.

## Воспроизведение ленты с цифровыми эффектами

Вы можете добавлять специальные эффекты к воспроизводимому изображению с помощью различных цифровых функций.

### STILL

Можно воспроизводить неподвижное изображение так, что оно будет наложено на подвижное изображение.

### FLASH (FLASH MOTION)

Неподвижные изображения можно воспроизводить последовательно через определенные интервалы.

### LUMI. (LUMINANCEKEY)

Вы можете изменять яркие места на неподвижном изображении на подвижные изображения.

### TRAIL

Вы можете воспроизводить изображение с эффектом запаздывания.

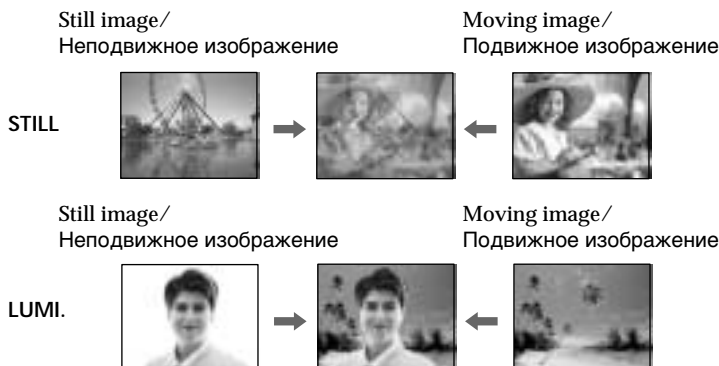

## Playing back a tape with digital effects

- (1) Press MENU in the playback or playback pause mode.
- (2) Turn the SEL/PUSH EXEC dial to select **[VCR]**, then press the dial.
- (3) Turn the SEL/PUSH EXEC dial to select **D EFFECT**, then press the dial.
- (4) Turn the SEL/PUSH EXEC dial to select the desired digital effect mode. The bars appear. In the STILL and LUMI. modes, the still image is stored in memory.
- (5) Turn the SEL/PUSH EXEC dial to adjust the effect as follows:

**STILL** – The rate of the still image you want to superimpose on the moving image

**FLASH** – The interval of flash motion

**LUMI.** – The color scheme of the area in the still image which is to be masked with a moving image

**TRAIL** – The vanishing time of the incidental image

The number of bars on the screen increases as the degree of effect increases.

## Воспроизведение ленты с цифровыми эффектами

- (1) Нажмите кнопку MENU в режиме воспроизведения или паузы воспроизведения.
- (2) Поверните диск SEL/PUSH EXEC для выбора **[VCR]**, затем нажмите на диск.
- (3) Поверните диск SEL/PUSH EXEC для выбора **D EFFECT**, затем нажмите на диск.
- (4) Поверните диск SEL/PUSH EXEC для выбора режима нужного цифрового эффекта. Появятся полосы. В режимах STILL и LUMI. неподвижное изображение будет сохранено в памяти.
- (5) Поверните диск SEL/PUSH EXEC для регулировки эффекта следующим образом:

**STILL** – Интенсивность неподвижного изображения, которое нужно наложить на подвижное изображение

**FLASH** – Интервал прерывистого движения

**LUMI.** – Цветовая гамма области неподвижного изображения, которую нужно заменить подвижным изображением

**TRAIL** – Время исчезновения побочного изображения

Число полос на экране увеличивается при усилении цифрового эффекта.

**1**

MENU

VCR SET  
**VCR** P EFFECT  
 LCD D EFFECT  
 □ HI-FI SOUND  
 CH AUDIO MIX  
 AV-DV OUT  
 ETC  
 ↻

[MENU]: END

---

**2,3**

VCR SET  
**VCR** P EFFECT  
 LCD D EFFECT OFF  
 □ HI-FI SOUND  
 CH AUDIO MIX  
 AV-DV OUT  
 ETC  
 ↻

[MENU]: END

VCR SET  
**VCR** D EFFECT  
 LCD OFF  
 □ STILL  
 CH FLASH  
 LUMI.  
 TRAIL  
 ETC  
 ↻

[MENU]: END

---

**4,5**

VCR SET  
**VCR** D EFFECT  
 LCD OFF  
 □ **STILL**  
 CH FLASH  
 LUMI.  
 TRAIL  
 ETC  
 ↻

[MENU]: END

VCR SET  
**VCR** D EFFECT  
 LCD **STILL** |||||.....  
 CH  
 FLASH  
 LUMI.  
 TRAIL  
 ETC  
 ↻

[MENU]: END

## Playing back a tape with digital effects

---

### To cancel the digital effect function

Set D EFFECT to OFF in the menu settings.

#### Notes

- You cannot process externally input scenes using the digital effect function.
- You cannot record images on a tape on your VCR when you have processed the image using the digital effect function. However, you can record images on a “Memory Stick” (p. 127, 131), or on a VCR using your VCR as a player.

#### Pictures processed by the digital effect function

Pictures processed by the digital effect function are not output through the  DV jack.

#### When you set the POWER switch to OFF (CHG) or stop playback

The digital effect function is automatically canceled.

## Воспроизведение ленты с цифровыми эффектами

---

### Для отмены функции цифровых эффектов

Установите D EFFECT в положение OFF в установках меню.

#### Примечания

- Вы не можете видеоизменять изображения, введенные из внешнего источника, с помощью функции цифровых эффектов.
- Вы не можете записывать изображения на кассету на Вашем видеомэгнитофоне, если Вы обработали изображения с помощью функции цифровых эффектов. Однако изображения можно записать на “Memory Stick” (стр. 127, 131) или на видеомэгнитофон, используя свой видеомэгнитофон в качестве проигрывателя.

#### Изображения, видеоизмененные с помощью функции цифровых эффектов

Изображения, видеоизмененные с помощью функции цифровых эффектов, не выводятся через гнездо  DV.

#### При установке переключателя POWER в положение OFF (CHG) или остановке воспроизведения

Функция цифровых эффектов автоматически отключится.



# Enlarging images recorded on tapes - Tape PB ZOOM

You can enlarge moving and still images played back on tapes. Besides the operation described here, your VCR can enlarge still images recorded on "Memory Stick"s (p. 164).

- (1) Press PB ZOOM in the playback or playback pause mode. The center of the image is enlarged to twice its size, and  $\uparrow \downarrow \leftarrow \rightarrow$  appear on the screen.
- (2) Turn the SEL/PUSH EXEC dial to move the enlarged image, then press the dial.
  - $\uparrow$ : The image moves downwards.
  - $\downarrow$ : The image moves upwards.
- (3) Turn the SEL/PUSH EXEC dial to move the enlarged image, then press the dial.
  - $\leftarrow$ : The image moves rightwards (Turn the dial downwards.)
  - $\rightarrow$ : The image moves leftwards (Turn the dial upwards.)
- (4) Adjust the zoom ratio by the power zoom button on the Remote Commander. You can enlarge the image from 1.1 times up to 5.0 times its size.
  - W: Decreases the zoom ratio.
  - T: Increases the zoom ratio.

# Увеличение изображений, записанных на ленте - Функция PB ZOOM для кассеты

Можно увеличивать подвижные и неподвижные изображения, воспроизводимые на кассете. Кроме описанной здесь операции, Ваш видеомагнитофон может увеличивать неподвижные изображения, записанные на "Memory Stick" (стр. 164).

- (1) Нажмите кнопку PB ZOOM в режиме воспроизведения или паузы воспроизведения. Центр изображения будет увеличен вдвое по сравнению с исходным, и на экране появятся стрелки  $\uparrow \downarrow \leftarrow \rightarrow$ .
- (2) Поверните диск SEL/PUSH EXEC для перемещения увеличенного изображения, затем нажмите на диск.
  - $\uparrow$ : Изображение смещается вниз.
  - $\downarrow$ : Изображение смещается вверх.
- (3) Поверните диск SEL/PUSH EXEC для перемещения увеличенного изображения, затем нажмите на диск.
  - $\leftarrow$ : Изображение смещается вправо (Поверните диск вниз.)
  - $\rightarrow$ : Изображение смещается влево (Поверните диск вверх.)
- (4) Отрегулируйте кратность изменения масштаба с помощью кнопки изменения масштаба на пульте дистанционного управления. Можно увеличить изображение с коэффициентом от 1,1 до 5,0 раз.
  - W: Уменьшение кратности изменения масштаба.
  - T: Увеличение кратности изменения масштаба.

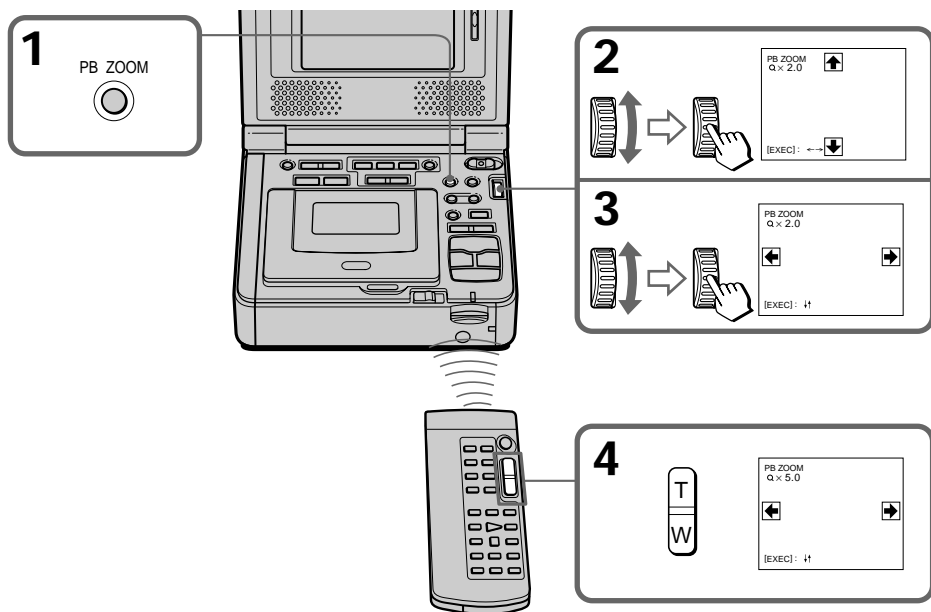

## Enlarging images recorded on tapes – Tape PB ZOOM

**To cancel the Tape PB ZOOM function**  
Press PB ZOOM again.

### Notes

- You cannot process externally input scenes using the PB ZOOM function.
- You cannot record images on a tape on your VCR when you have processed the image using the PB ZOOM function. However, you can record images on a “Memory Stick” (p. 127, 131), or on a VCR using your VCR as a player.

**To record an image processed by Tape PB ZOOM on “Memory Stick”s**

Press PHOTO to record the image processed by Tape PB ZOOM.

The PB ZOOM function is automatically canceled when you operate the following functions:

- Set the POWER switch to OFF (CHG).
- Stop playback.
- Display the menu settings.

**Pictures processed by the PB ZOOM function**

Pictures processed by the PB ZOOM function are not output through the  DV jack.

## Увеличение изображений, записанных на ленте – Функция PB ZOOM для кассеты

**Для отмены функции PB ZOOM для кассеты**

Нажмите кнопку PB ZOOM еще раз.

### Примечания

- Вы не можете видеоизменять полученные от внешнего источника изображения с помощью функции PB ZOOM.
- Вы не можете записывать изображения на кассету на Вашем видеомагнитофоне, если Вы обработали изображение с помощью функции PB ZOOM. Однако изображения можно записать на “Memory Stick” (стр. 127, 131) или на видеомагнитофон, используя свой видеомагнитофон в качестве проигрывателя.

**Для записи изображения, обработанного с помощью функции PB ZOOM для кассеты, на “Memory Stick”**

Нажмите PHOTO для записи изображения, обработанного с помощью функции PB ZOOM для кассеты.

**Функция PB ZOOM будет автоматически отменена при использовании следующих функций:**

- Установка переключателя POWER в положение OFF (CHG).
- Останов воспроизведения.
- Отображение установок меню.

**Изображения, видеоизмененные с помощью функции PB ZOOM**

Изображения, видеоизмененные с помощью функции PB ZOOM, не выводятся через гнездо  DV.

## Quickly locating a scene using the zero set memory function

Your VCR goes forward or backward to automatically stop at a desired point having a tape counter value of "0:00:00". Use the Remote Commander for this operation.

- (1) Press DISPLAY in the playback mode.
- (2) Press ZERO SET MEMORY at the point you want to locate later. The tape counter shows "0:00:00" and the ZERO SET MEMORY indicator flashes.
- (3) Press ■ when you want to stop playback.
- (4) Press ◀◀ to rewind the tape to the tape counter's zero point. The tape stops automatically when the tape counter reaches approximately zero. The ZERO SET MEMORY indicator disappears and the time code appears.
- (5) Press ▷. Playback starts from the counter's zero point.

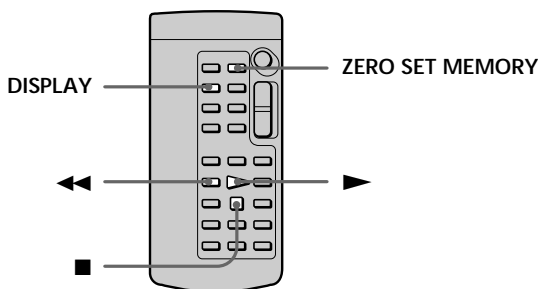

### Notes

- When you press ZERO SET MEMORY before rewinding the tape, the zero set memory function will be canceled.
- There may be a discrepancy of several seconds from the time code.

**If a tape has a blank portion in the recorded portions**

The zero set memory function may not work correctly.

## Быстрый поиск эпизода с помощью функции памяти нулевой отметки

Ваш видеомаягнитофон выполняет перемотку вперед или назад с автоматической остановкой в нужном месте, где показание счетчика ленты равно "0:00:00". Используйте пульт дистанционного управления для этой операции.

- (1) Нажмите кнопку DISPLAY в режиме воспроизведения.
- (2) Нажмите кнопку ZERO SET MEMORY в месте, которое Вы захотите найти позже. Показание счетчика станет равным "0:00:00", и начнет мигать индикатор ZERO SET MEMORY.
- (3) Нажмите кнопку ■, когда необходимо будет остановить воспроизведение.
- (4) Нажмите кнопку ◀◀ для ускоренной перемотки ленты к нулевой точке счетчика ленты. Лента остановится автоматически, когда счетчик достигнет нулевой отметки. Индикатор ZERO SET MEMORY исчезнет, и появится код времени.
- (5) Нажмите кнопку ▷. Воспроизведение начнется с нулевой отметки счетчика.

### Примечания

- Если нажать кнопку ZERO SET MEMORY до начала обратной перемотки ленты, то функция памяти нулевой отметки будет отменена.
- Между кодом времени и действительным временем может быть расхождение в несколько секунд.

**Если на ленте имеется незаписанный участок между записанными частями**

Функция памяти нулевой отметки может работать неверно.



## Superimposing a title

CM  
only

If you use a tape with cassette memory, you can superimpose the title. When you play back the tape, the title is displayed for five seconds from the point where you superimposed it.

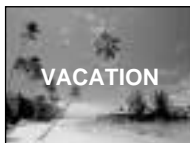
You can select one of eight preset titles and two custom titles (p. 49). You can also select the color, size and position of titles.



- (1) Press MENU in the playback, playback pause mode or record pause mode.
- (2) Turn the SEL/PUSH EXEC dial to select , then press the dial.
- (3) Turn the SEL/PUSH EXEC dial to select TITLE, then press the dial.
- (4) Turn the SEL/PUSH EXEC dial to select , then press the dial.
- (5) Turn the SEL/PUSH EXEC dial to select the desired title, then press the dial. The titles are displayed in the language you selected.
- (6) Change the color, size, or position, if necessary.
  - ① Turn the SEL/PUSH EXEC dial to select the COLOR (COLOUR), SIZE, or POSITION, then press the dial. The item appears.
  - ② Turn the SEL/PUSH EXEC dial to select the desired item, then press the dial.
  - ③ Repeat steps ① and ② until the title is laid out as desired.
- (7) Press the SEL/PUSH EXEC dial to complete the setting.

In the playback or playback pause mode: The TITLE SAVE indicator appears on the screen for five seconds and the title is set.



In the recording pause mode: The TITLE indicator appears. And when you press **II** to start recording, TITLE SAVE appears on the screen for five seconds and the title is set.

## Наложение титра

CM  
only

Если используется кассета с кассетной памятью, можно выполнить наложение титра. При воспроизведении ленты титр будет отображаться в течение пяти секунд с того места, где Вы наложили его.

Вы можете выбрать один из восьми предварительно установленных титров и двух собственных титров (стр. 49). Можно также выбирать цвет, размер и положение титров.

- (1) Нажмите кнопку MENU в режиме воспроизведения, паузы воспроизведения или паузы при записи.
- (2) Поверните диск SEL/PUSH EXEC для выбора , затем нажмите на диск.
- (3) Поверните диск SEL/PUSH EXEC для выбора TITLE, затем нажмите на диск.
- (4) Поверните диск SEL/PUSH EXEC для выбора , затем нажмите на диск.
- (5) Поверните диск SEL/PUSH EXEC для выбора нужного титра, затем нажмите на диск. Титры отображаются на выбранном языке.
- (6) Измените цвет, размер или положение титра, если нужно.
  - ① Поверните диск SEL/PUSH EXEC для выбора COLOR (COLOUR), SIZE или POSITION, затем нажмите на диск. Появится соответствующий элемент.
  - ② Поверните диск SEL/PUSH EXEC для выбора нужного элемента, затем нажмите на диск.
  - ③ Повторяйте пункты ① и ② до тех пор, пока титр не будет расположен надлежащим образом.
- (7) Нажмите на диск SEL/PUSH EXEC для завершения установки.

В режиме воспроизведения или паузы воспроизведения: В течение пяти секунд на экране появится индикатор TITLE SAVE, и установка титра будет завершена.

В режиме паузы записи: Появится индикатор TITLE. Если Вы нажмете кнопку **II** для начала записи, на экране на пять секунд появится индикатор TITLE SAVE, и установка титра будет завершена.

# Superimposing a title

# Наложение титра

**1**



MENU

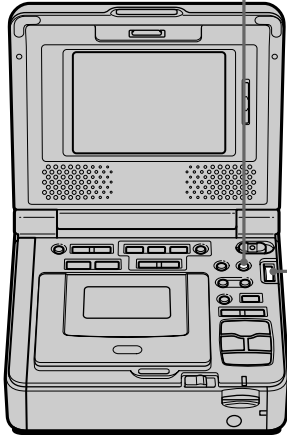

VCR SET
▶ P EFFECT
LOC D EFFECT
□ HI-FI SOUND
CH AUDIO MIX
AV-DV OUT
ETC
▶

[MENU] : END



		⇒																																			
<b>2,3</b>	<table border="1"> <tr><td>CMSET</td><td>READY</td></tr> <tr><td>VCR TITLE</td><td></td></tr> <tr><td>LOC TITLE ERASE</td><td></td></tr> <tr><td>CM SEARCH</td><td></td></tr> <tr><td>TAPE TITLE ERASE ALL</td><td></td></tr> <tr><td>ETC</td><td>RETURN</td></tr> </table> <p>[MENU] : END</p>	CMSET	READY	VCR TITLE		LOC TITLE ERASE		CM SEARCH		TAPE TITLE ERASE ALL		ETC	RETURN	⇒	<table border="1"> <tr><td>PRESET TITLE</td><td>HELLO!</td></tr> <tr><td>▶ HAPPY BIRTHDAY</td><td></td></tr> <tr><td>□ HAPPY HOLIDAYS</td><td></td></tr> <tr><td>▶ CONGRATULATIONS!</td><td></td></tr> <tr><td>□ OUR SWEET BABY</td><td></td></tr> <tr><td>WEDDING</td><td></td></tr> <tr><td>VACATION</td><td></td></tr> <tr><td>THE END</td><td></td></tr> </table> <p>[MENU] : END</p>	PRESET TITLE	HELLO!	▶ HAPPY BIRTHDAY		□ HAPPY HOLIDAYS		▶ CONGRATULATIONS!		□ OUR SWEET BABY		WEDDING		VACATION		THE END							
CMSET	READY																																				
VCR TITLE																																					
LOC TITLE ERASE																																					
CM SEARCH																																					
TAPE TITLE ERASE ALL																																					
ETC	RETURN																																				
PRESET TITLE	HELLO!																																				
▶ HAPPY BIRTHDAY																																					
□ HAPPY HOLIDAYS																																					
▶ CONGRATULATIONS!																																					
□ OUR SWEET BABY																																					
WEDDING																																					
VACATION																																					
THE END																																					
<b>4</b>	<table border="1"> <tr><td>PRESET TITLE</td><td>HELLO!</td></tr> <tr><td>▶ HAPPY BIRTHDAY</td><td></td></tr> <tr><td>□ HAPPY HOLIDAYS</td><td></td></tr> <tr><td>▶ CONGRATULATIONS!</td><td></td></tr> <tr><td>□ OUR SWEET BABY</td><td></td></tr> <tr><td>WEDDING</td><td></td></tr> <tr><td>VACATION</td><td></td></tr> <tr><td>THE END</td><td></td></tr> </table> <p>[MENU] : END</p>	PRESET TITLE	HELLO!	▶ HAPPY BIRTHDAY		□ HAPPY HOLIDAYS		▶ CONGRATULATIONS!		□ OUR SWEET BABY		WEDDING		VACATION		THE END		⇒	<table border="1"> <tr><td>PRESET TITLE</td><td>HELLO!</td></tr> <tr><td>▶ HAPPY BIRTHDAY</td><td></td></tr> <tr><td>□ HAPPY HOLIDAYS</td><td></td></tr> <tr><td>▶ CONGRATULATIONS!</td><td></td></tr> <tr><td>□ OUR SWEET BABY</td><td></td></tr> <tr><td>WEDDING</td><td></td></tr> <tr><td>VACATION</td><td></td></tr> <tr><td>THE END</td><td></td></tr> <tr><td>▶ RETURN</td><td></td></tr> </table> <p>[MENU] : END</p>	PRESET TITLE	HELLO!	▶ HAPPY BIRTHDAY		□ HAPPY HOLIDAYS		▶ CONGRATULATIONS!		□ OUR SWEET BABY		WEDDING		VACATION		THE END		▶ RETURN	
PRESET TITLE	HELLO!																																				
▶ HAPPY BIRTHDAY																																					
□ HAPPY HOLIDAYS																																					
▶ CONGRATULATIONS!																																					
□ OUR SWEET BABY																																					
WEDDING																																					
VACATION																																					
THE END																																					
PRESET TITLE	HELLO!																																				
▶ HAPPY BIRTHDAY																																					
□ HAPPY HOLIDAYS																																					
▶ CONGRATULATIONS!																																					
□ OUR SWEET BABY																																					
WEDDING																																					
VACATION																																					
THE END																																					
▶ RETURN																																					
<b>5</b>	<table border="1"> <tr><td>PRESET TITLE</td><td>HELLO!</td></tr> <tr><td>▶ HAPPY BIRTHDAY</td><td></td></tr> <tr><td>□ HAPPY HOLIDAYS</td><td></td></tr> <tr><td>▶ CONGRATULATIONS!</td><td></td></tr> <tr><td>□ OUR SWEET BABY</td><td></td></tr> <tr><td>WEDDING</td><td></td></tr> <tr><td>VACATION</td><td></td></tr> <tr><td>THE END</td><td></td></tr> <tr><td>▶ RETURN</td><td></td></tr> </table> <p>[MENU] : END</p>	PRESET TITLE	HELLO!	▶ HAPPY BIRTHDAY		□ HAPPY HOLIDAYS		▶ CONGRATULATIONS!		□ OUR SWEET BABY		WEDDING		VACATION		THE END		▶ RETURN		⇒	<table border="1"> <tr><td>TITLE</td><td>VACATION</td></tr> </table> <p>[EXEC] : SAVE [MENU] : END</p>	TITLE	VACATION														
PRESET TITLE	HELLO!																																				
▶ HAPPY BIRTHDAY																																					
□ HAPPY HOLIDAYS																																					
▶ CONGRATULATIONS!																																					
□ OUR SWEET BABY																																					
WEDDING																																					
VACATION																																					
THE END																																					
▶ RETURN																																					
TITLE	VACATION																																				
<b>6</b>	<table border="1"> <tr><td>SIZE</td><td>SMALL</td></tr> <tr><td>SIZE</td><td>LARGE</td></tr> <tr><td colspan="2">VACATION</td></tr> </table>	SIZE	SMALL	SIZE	LARGE	VACATION		⇒	<table border="1"> <tr><td>TITLE</td><td>VACATION</td></tr> </table> <p>[EXEC] : SAVE [MENU] : END</p>	TITLE	VACATION																										
SIZE	SMALL																																				
SIZE	LARGE																																				
VACATION																																					
TITLE	VACATION																																				

## Superimposing a title

---

If you set the write-protect tab of the tape to lock

You cannot superimpose or erase the title. Slide the write-protect tab to release the write protection.

To use the custom title

If you want to use the custom title, select  in step 4.

If the tape has a blank portion

You cannot superimpose a title on the portion.

If the tape has a blank portion in the middle of the recorded parts

The title may not be displayed correctly.

The titles superimposed with your VCR

- They are displayed by only the DV<sup>Mini</sup> DV format video equipment with index titler function.
- The point you superimposed the title may be detected as an index signal when searching a recording with other video equipment.

If the tape has too many index signals

You may not be able to superimpose a title because the memory is full. In this case, delete data you do not need.

To not display titles

Set TITLE DSPL to OFF in the menu settings (p. 110).

Title setting

- The title color changes as follows:  
WHITE ↔ YELLOW ↔ VIOLET ↔ RED ↔ CYAN ↔ GREEN ↔ BLUE
- The title size changes as follows:  
SMALL ↔ LARGE  
You cannot input more than 12 characters in LARGE size. If you input more than 12 characters, the title size returns to SMALL.
- If you select SMALL, you have nine choices for the title position.  
If you select LARGE, you have eight choices for the title position.

## Наложение титра

---

**Если защитный лепесток кассеты установлен в положение защиты от записи**

Вы не сможете выполнить наложение или стирание титра. Передвиньте лепесток защиты от записи для отключения защиты.

**Для использования собственного титра**

Если нужно использовать собственный титр, выберите  в пункте 4.

**Если на ленте имеется незаписанный участок**

В этом участке наложение титра невозможно.

**Если на ленте имеется незаписанный участок между записанными частями**

Титр может отображаться неправильно.

**Титры, наложенные с помощью Вашего видеомэгагнитофона**

- Они отображаются только с помощью видеоаппаратуры формата DV<sup>Mini</sup> DV с функцией индексного наложения титров.
- Место наложения титра может быть обнаружено по индексному сигналу при поиске записи с помощью другой видеоаппаратуры.

**Если на кассете записано слишком много индексных сигналов**

Вероятно, наложение титров будет невозможно, поскольку произошло переполнение памяти. В этом случае удалите ненужные данные.

**Для отмены отображения титров**

Установите TITLE DSPL в положение OFF в установках меню (стр. 115).

**Установка титра**

- Цвет титра изменяется следующим образом:  
WHITE (БЕЛЫЙ) ↔ YELLOW (ЖЕЛТЫЙ) ↔ VIOLET (ФИОЛЕТОВЫЙ) ↔ RED (КРАСНЫЙ) ↔ CYAN (ГОЛУБОЙ) ↔ GREEN (ЗЕЛЕННЫЙ) ↔ BLUE (СИНИЙ)
- Размер титра изменяется следующим образом:  
SMALL (МАЛЕНЬКИЙ) ↔ LARGE (БОЛЬШОЙ)  
При размере LARGE нельзя ввести более 12 символов. Если Вы введете более 12 символов, то размер титра возвратится к установке SMALL.
- Если выбрана установка SMALL, можно выбрать один из девяти вариантов позиции титра.  
Если выбрана установка LARGE, можно выбрать один из восьми вариантов позиции титра.

## Superimposing a title

---

One cassette can have up to about 20 titles, if each title consists of no more than five characters

However, if the cassette memory is full with date, photo and cassette label data, one cassette can have only up to about 11 titles with five characters each.

Cassette memory capacity is as follows:

- 6 date data
- 12 photo data
- 1 cassette label

If the “ FULL” mark appears

The cassette memory is full. Erase any titles you do not need.

## Наложение титра

---

Одна кассета может содержать до 20 титров, если каждый из титров состоит не более, чем из пяти символов

Однако, если кассетная память уже содержит дату, фото и данные кассетной маркировки, то на одной кассете может вмещаться только около 11 титров с пятью символами каждый.

Емкость кассетной памяти следующая:

- Данные 6 дат
- Данные 12 фотографий
- 1 кассетная маркировка

Если появляется символ “ FULL”

Кассетная память переполнена. Сотрите все ненужные титры.

## Erasing a title

## Стирание титра

- (1) Press MENU to display the menu settings.
- (2) Turn the SEL/PUSH EXEC dial to select **[CM]**, then press the dial.
- (3) Turn the SEL/PUSH EXEC dial to select **TITLEERASE**, then press the dial.
- (4) Turn the SEL/PUSH EXEC dial to select the title you want to erase, then press the dial. **ERASE OK?** indicator appears.
- (5) Make sure the title is the one you want to erase, and turn the SEL/PUSH EXEC dial to select **OK**, then press the dial. **OK** changes to **EXECUTE**.
- (6) Turn the SEL/PUSH EXEC dial to select **EXECUTE**, then press the dial. **ERASING** flashes on the screen. When the title is erased, **COMPLETE** is displayed.

- (1) Нажмите кнопку MENU для отображения установок меню.
- (2) Поверните диск SEL/PUSH EXEC для выбора **[CM]**, затем нажмите на диск.
- (3) Поверните диск SEL/PUSH EXEC для выбора **TITLEERASE**, затем нажмите на диск.
- (4) Поверните диск SEL/PUSH EXEC для выбора титра, который необходимо стереть, а затем нажмите на диск. Появится индикатор **ERASE OK?**.
- (5) Убедитесь, что это именно тот титр, который Вы хотите стереть, и поверните диск SEL/PUSH EXEC для выбора команды **OK**, а затем нажмите на диск. Индикация **OK** сменится индикацией **EXECUTE**.
- (6) Поверните диск SEL/PUSH EXEC для выбора установки **EXECUTE**, затем нажмите на диск. На экране будет мигать индикатор **ERASING**. Когда титр будет стерт, отобразится индикатор **COMPLETE**.

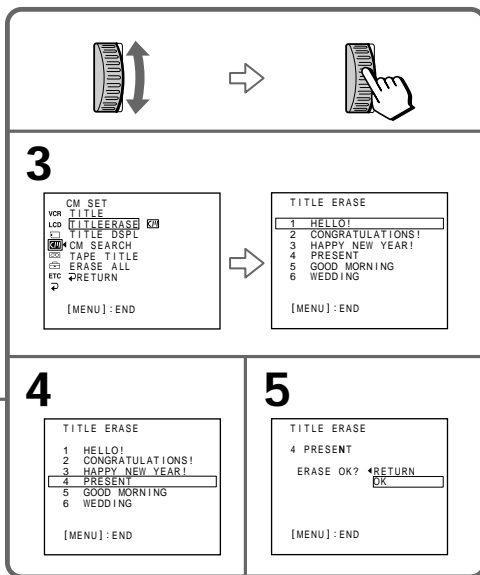
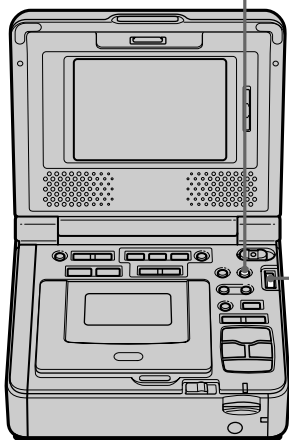
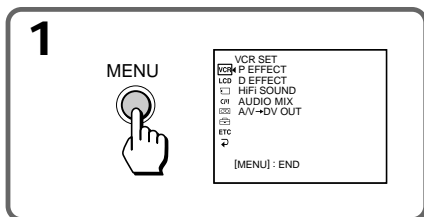

### To cancel erasing a title

Turn the SEL/PUSH EXEC dial to select **RETURN** in step 6.

### Для отмены стирания титра

Поверните диск SEL/PUSH EXEC для выбора **RETURN** в пункте 6.



## Making your own titles

You can make up to two titles and store them in your VCR. Each title can have up to 20 characters.

- (1) Press MENU to display the menu settings.
- (2) Turn the SEL/PUSH EXEC dial to select [C], then press the dial.
- (3) Turn the SEL/PUSH EXEC dial to select TITLE, then press the dial.
- (4) Turn the SEL/PUSH EXEC dial to select [D], then press the dial.
- (5) Turn the SEL/PUSH EXEC dial to select CUSTOM1 SET or CUSTOM2 SET, then press the dial.
- (6) Turn the SEL/PUSH EXEC dial to select the column of the desired character, then press the dial.
- (7) Turn the SEL/PUSH EXEC dial to select the desired character, then press the dial.
- (8) Repeat steps 6 and 7 until you have selected all characters and completed the title.
- (9) To finish making your own titles, turn the SEL/PUSH EXEC dial to select [SET], then press the dial. The title is stored in memory.
- (10) Press MENU to make the menu settings disappear.

## Создание собственных титров

Можно создать не более двух титров и сохранить их в видеомагнитофоне. Каждый титр может содержать не более 20 символов.

- (1) Нажмите кнопку MENU для отображения установок меню.
- (2) Поверните диск SEL/PUSH EXEC для выбора [C], затем нажмите на диск.
- (3) Поверните диск SEL/PUSH EXEC для выбора TITLE, затем нажмите на диск.
- (4) Поверните диск SEL/PUSH EXEC для выбора [D], затем нажмите на диск.
- (5) Поверните диск SEL/PUSH EXEC для выбора CUSTOM1 SET или CUSTOM2 SET, а затем нажмите на диск.
- (6) Поверните диск SEL/PUSH EXEC для выбора колонки с нужным символом, затем нажмите на диск.
- (7) Поверните диск SEL/PUSH EXEC для выбора нужного символа, затем нажмите на диск.
- (8) Повторяйте пункты 6 и 7 до тех пор, пока Вы не выберете все символы и полностью не составите титр.
- (9) Для завершения составления собственных титров поверните диск SEL/PUSH EXEC для выбора [SET], затем нажмите на диск. Титр будет сохранен в памяти.
- (10) Нажмите кнопку MENU, чтобы исчезли установки меню.

# Making your own titles

# Создание собственных титров

**1**



MENU

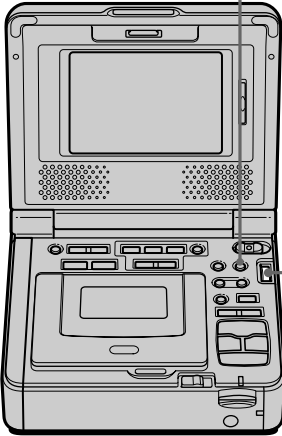

VCR SET
CM P EFFECT
LOC D EFFECT
HFI SOUND
AUDIO MIX
AV-DV OUT
etc
[MENU]: END



**2,3**

<p>CM SET</p> <p>VCR TITLE READY</p> <p>LOC TITLE ERASE</p> <p>CM SEARCH</p> <p>TAPE TITLE</p> <p>ERASE ALL</p> <p>RETURN</p> <p>[MENU]: END</p>	<p>PRESET TITLE</p> <p>HELLO!</p> <p>HAPPY BIRTHDAY</p> <p>CONGRATULATIONS!</p> <p>OUR SWEET BABY</p> <p>WEDDING</p> <p>VACATION</p> <p>THE END</p> <p>[MENU]: END</p>
--	--

**4**

<p>TITLE SET</p> <p>CUSTOM1 SET</p> <p>CUSTOM2 SET</p> <p>RETURN</p> <p>[MENU]: END</p>	<p>TITLE SET</p> <p>CUSTOM1 SET</p> <p>CUSTOM2 SET</p> <p>RETURN</p> <p>[MENU]: END</p>
---	---

**5**

<p>TITLE SET</p> <p>CUSTOM1 SET</p> <p>CUSTOM2 SET</p> <p>RETURN</p> <p>[MENU]: END</p>	<p>TITLE SET</p> <p>-----</p> <p>ABCDE 12345</p> <p>FGHIJ 67890</p> <p>KL MNO . / -</p> <p>PQRST [ + ]</p> <p>UVWXY [SET]</p> <p>Z &amp; ?!</p> <p>[MENU]: END</p>
---	--

**6**

<p>TITLE SET</p> <p>ABCDE 12345</p> <p>FGHIJ 67890</p> <p>KL MNO . / -</p> <p>PQRST [ + ]</p> <p>UVWXY [SET]</p> <p>Z &amp; ?!</p> <p>[MENU]: END</p>	<p>TITLE SET</p> <p>-----</p> <p>ABCDE 12345</p> <p>FGHIJ 67890</p> <p>KL MNO . / -</p> <p>PQRST [ + ]</p> <p>UVWXY [SET]</p> <p>Z &amp; ?!</p> <p>[MENU]: END</p>
---	--

**7**

<p>TITLE SET</p> <p>-----</p> <p>ABCDE 12345</p> <p>FGHIJ 67890</p> <p>KL MNO . / -</p> <p>PQRST [ + ]</p> <p>UVWXY [SET]</p> <p>Z &amp; ?!</p> <p>[MENU]: END</p>	<p>TITLE SET</p> <p>s</p> <p>-----</p> <p>ABCDE 12345</p> <p>FGHIJ 67890</p> <p>KL MNO . / -</p> <p>PQRST [ + ]</p> <p>UVWXY [SET]</p> <p>Z &amp; ?!</p> <p>[MENU]: END</p>
--	---

## Making your own titles

---

### To change a title you have stored

In step 5, select CUSTOM1 or CUSTOM2, depending on which title you want to change, then press the SEL/PUSH EXEC dial. Turn the SEL/PUSH EXEC dial to select [←], then press the dial to delete the title. The last character is erased. Enter the new title as desired.

---

### To erase a character

Select [←]. The last character is erased.

### To enter a space

Select [Z& ?!], then select the blank space.

## Создание собственных титров

---

### Для изменения сохраненного в памяти титра

В пункте 5 выберите CUSTOM1 или CUSTOM2 в зависимости от титра, который Вы хотите изменить, затем нажмите на диск SEL/PUSH EXEC. Поверните диск SEL/PUSH EXEC для выбора [←], затем нажмите на диск для удаления титра. Последний символ будет удален. Введите требуемый новый титр.

---

### Для удаления символа

Выберите [←]. Последний символ будет удален.

### Для ввода пробела

Выберите [Z& ?!], затем выберите пробел.

## Labeling a cassette

CM  
only

If you use a tape with cassette memory, you can label a cassette. The label can consist of up to 10 characters and is stored in cassette memory. When you insert a labeled cassette and turn the power on, the label is displayed for about five seconds.

- (1) Prepare the power supply and insert the cassette you want to label.
- (2) Set the POWER switch to ON.
- (3) Press MENU to display the menu settings.
- (4) Turn the SEL/PUSH EXEC dial to select **[CM]**, then press the dial.
- (5) Turn the SEL/PUSH EXEC dial to select TAPE TITLE, then press the dial. Tape title display appears.
- (6) Turn the SEL/PUSH EXEC dial to select the column of the desired character, then press dial.
- (7) Turn the SEL/PUSH EXEC dial to select the desired character, then press the dial.
- (8) Repeat steps 6 and 7 until you complete the label.
- (9) Turn the SEL/PUSH EXEC dial to select [SET], then press the dial.  
The label is stored in memory.

## Маркировка кассеты

CM  
only

При использовании кассеты с кассетной памятью можно выполнить маркировку кассеты. Маркировка может содержать до 10 символов и хранится в памяти кассеты. Если Вы вставите кассету с маркировкой и включите питание, то маркировка будет отображаться около пяти секунд.

- (1) Подготовьте источник питания и вставьте кассету, которую Вы хотите промаркировать.
- (2) Установите переключатель POWER в положение ON.
- (3) Нажмите кнопку MENU для отображения установок меню.
- (4) Поверните диск SEL/PUSH EXEC для выбора **[CM]**, затем нажмите на диск.
- (5) Поверните диск SEL/PUSH EXEC для выбора TAPE TITLE, затем нажмите на диск. Появится изображение титра ленты.
- (6) Поверните диск SEL/PUSH EXEC для выбора колонки с нужным символом, затем нажмите на диск.
- (7) Поверните диск SEL/PUSH EXEC для выбора нужного символа, затем нажмите на диск.
- (8) Повторяйте пункты 6 и 7 до тех пор, пока маркировка не будет завершена.
- (9) Поверните диск SEL/PUSH EXEC для выбора [SET], затем нажмите на диск. Маркировка будет сохранена в памяти.

## Labeling a cassette

## Маркировка кассеты

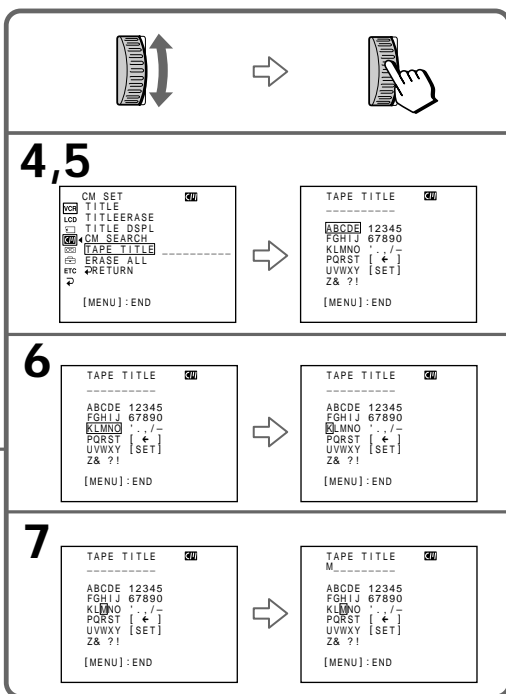
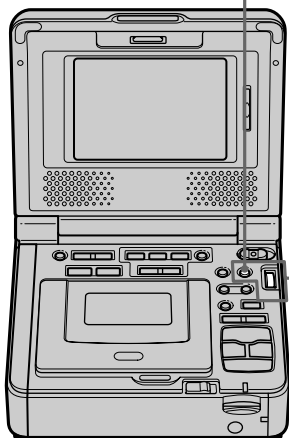
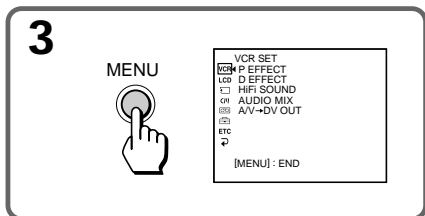

### To erase the label you have made

Turn the SEL/PUSH EXEC dial to select [←], then press the dial in step 7. The last character is erased.

### To change the label you have made

Insert the cassette to change the label, and follow the same steps to make a new label.

### Для удаления выполненной маркировки

Поверните диск SEL/PUSH EXEC для выбора [←], затем нажмите на диск в пункте 7. Последний символ будет удален.

### Для изменения выполненной маркировки

Вставьте кассету, маркировку которой необходимо изменить, и выполните те же пункты, что и при маркировке новой кассеты.

## Labeling a cassette

---

**If you set the write-protect tab of the tape to lock**

You cannot label a cassette. Slide the write-protect tab to release the write protection.

**If the tape has too many index signals**

You may not be able to label a cassette because the memory is full. In this case, delete data you do not need.

**If you have superimposed titles in the cassette**

When the label is displayed, up to four titles also appear.

**When the "-----" indicator has fewer than 10 spaces**

The cassette memory is full.

The "-----" indicates the number of characters you can select for the label.

**To erase a character**

Press [←]. The last character is erased.

**To enter a space**

Select [Z& ?!], then select a blank space.

## Маркировка кассеты

---

**Если защитный лепесток кассеты установлен в положение защиты от записи**

Вы не сможете выполнить маркировку кассеты. Передвиньте лепесток защиты от записи для отключения защиты.

**Если на кассете записано слишком много индексных сигналов**

Вероятно, выполнение маркировки кассеты будет невозможно, поскольку произошло переполнение памяти. В этом случае удалите ненужные данные.

**Если Вы выполнили наложение титров на кассете**

Когда отображается маркировка, также отображается до четырех титров.

**Если индикатор "-----" имеет менее 10 символов**

Кассетная память переполнена. Индикатор "-----" указывает количество символов, которое можно выбрать для маркировки.

**Для удаления символа**

Нажмите кнопку [←]. Последний символ будет удален.

**Для ввода пробела**

Выберите [Z& ?!], затем выберите пробел.

## Labeling a cassette

### Erasing all the data in cassette memory

You can erase all the data in cassette memory at once.

- (1) Set the POWER switch to ON.
- (2) Press MENU to display the menu settings.
- (3) Turn the SEL/PUSH EXEC dial to select **[C/M]**, then press the dial.
- (4) Turn the SEL/PUSH EXEC dial to select ERASE ALL, then press the dial.
- (5) Turn the SEL/PUSH EXEC dial to select OK, then press the dial. OK changes to EXECUTE.
- (6) Turn the SEL/PUSH EXEC dial to select EXECUTE, then press the dial. ERASING flashes on the screen. When all the data is erased, COMPLETE is displayed.

### To cancel deleting

In step 6, select RETURN and press the dial.

## Маркировка кассеты

### Стирание всех данных из кассетной памяти

Из кассетной памяти можно сразу удалить все данные.

- (1) Установите переключатель POWER в положение ON.
- (2) Нажмите кнопку MENU для отображения установок меню.
- (3) Поверните диск SEL/PUSH EXEC для выбора **[C/M]**, затем нажмите на диск.
- (4) Поверните диск SEL/PUSH EXEC для выбора ERASE ALL, затем нажмите на диск.
- (5) Поверните диск SEL/PUSH EXEC для выбора OK, затем нажмите на диск. Индикация OK сменится индикацией EXECUTE.
- (6) Поверните диск SEL/PUSH EXEC для выбора установки EXECUTE, затем нажмите на диск. На экране будет мигать индикатор ERASING. Когда все данные будут стерты, отобразится индикатор COMPLETE.

### Для отмены удаления

В пункте 6 выберите RETURN и нажмите на диск.

# Searching the boundaries of recorded tape by title – Title search

CM only

If you use a tape with cassette memory, you can search for the boundaries of recorded tape by title. Use the Remote Commander for this operation.

## Before operation

Set CM SEARCH to ON in the menu settings. (The default setting is ON.)

- Set the POWER switch to ON.
- Press SEARCH MODE on the Remote Commander repeatedly, until the TITLE SEARCH indicator appears. The indicator changes as follows:  
 TITLE SEARCH → DATE SEARCH → PHOTO SEARCH → PHOTO SCAN → no indicator
- Press ◀◀ or ▶▶ on the Remote Commander to select the title for playback. Your VCR automatically starts playback of the scene having the title that you selected.

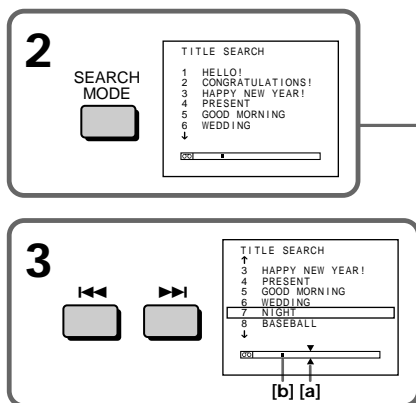

[a] Actual point you are trying to search for  
 [b] Present point on the tape

## To stop searching

Press ■.

# Поиск границ записи на кассете по титру – Поиск титра

CM only

Если используется кассета с кассетной памятью, можно выполнять поиск границ записи на кассете по титру. Используйте пульт дистанционного управления для этой операции.

## Перед началом работы

Установите CM SEARCH в положение ON в установках меню. (Установка по умолчанию - ON.)

- Установите переключатель POWER в положение ON.
- Нажимайте кнопку SEARCH MODE на пульте дистанционного управления до тех пор, пока не появится индикатор TITLE SEARCH. Индикатор будет изменяться следующим образом:  
 TITLE SEARCH → DATE SEARCH → PHOTO SEARCH → PHOTO SCAN → Нет индикации
- Нажмите кнопку ◀◀ или ▶▶ на пульте дистанционного управления, чтобы выбрать титр для воспроизведения. Видеомагнитофон автоматически начнет воспроизведение эпизода с выбранного титра.

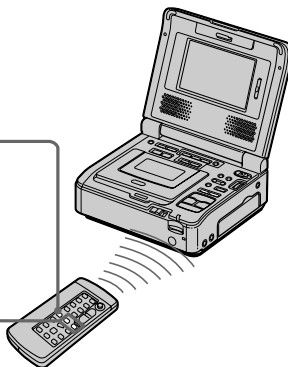

[a] Действительное место, которое Вы хотите найти

[b] Текущее место на кассете

## Для остановки поиска

Нажмите кнопку ■.



## Searching the boundaries of recorded tape by title – Title search

---

**If you use a tape without cassette memory**  
You cannot superimpose or search a title.

**If a tape has a blank portion between recorded portions**  
The title search function may not work correctly.

**To superimpose a title**  
See page 44.

## Поиск границ записи на кассете по титру – Поиск титра

---

**Если используется кассета с кассетной памятью**

Вы не можете выполнять наложение или поиск титра.

**Если на записанной ленте имеются незаписанные участки**

Функция поиска титра может работать неправильно.

**Для наложения титра**  
См. стр. 44.

## Searching a recording by date – Date search

You can automatically search for the point where the recording date recorded by the camcorder changes and start playback from that point (**Date search**). Use a tape with cassette memory for convenience. Use the Remote Commander for this operation.

Use this function to check where recording dates change or to edit the tape at each recording date.

### Searching for the date by using cassette memory

#### Before operation

- You can use this function only when playing back a tape with cassette memory.
- Set CM SEARCH to ON in the menu settings. (The default setting is ON).

- (1) Set the POWER switch to ON.
- (2) Press SEARCH MODE on the Remote Commander repeatedly, until the DATE SEARCH indicator appears.

The indicator changes as follows:

→ TITLE SEARCH → DATE SEARCH →  
PHOTO SEARCH → PHOTO SCAN →  
no indicator □

- (3) Press ◀◀ or ▶▶ on the Remote Commander to select the date for playback. Your VCR automatically starts playback at the beginning of the selected date.

## Поиск записи по дате – Поиск даты

Можно автоматически выполнять поиск места, где изменяется дата записи, записанная видеокамерой, и начинать воспроизведение с этого места (**поиск даты**). Для удобства используйте кассету с кассетной памятью. Используйте пульт дистанционного управления для этой операции.

Используйте эту функцию для проверки, где изменяются даты записи, или выполнения монтажа ленты по датам записи.

### Поиск даты с помощью кассетной памяти

#### Перед началом работы

- Вы можете использовать эту функцию только при воспроизведении кассеты с кассетной памятью.
- Установите CM SEARCH в положение ON в установках меню. (Установка по умолчанию - ON).

- (1) Установите переключатель POWER в положение ON.
- (2) Нажимайте кнопку SEARCH MODE на пульте дистанционного управления, пока не появится индикатор DATE SEARCH. Индикатор будет изменяться следующим образом:

→ TITLE SEARCH → DATE SEARCH →  
PHOTO SEARCH → PHOTO SCAN →  
Нет индикации □

- (3) Нажмите кнопку ◀◀ или ▶▶ на пульте дистанционного управления, чтобы выбрать дату для воспроизведения. Видеомагнитофон автоматически начнет воспроизведение с выбранной даты.

## Searching a recording by date - Date search

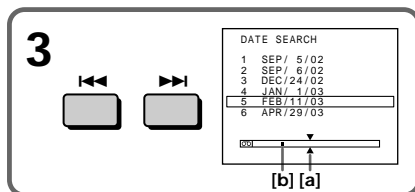
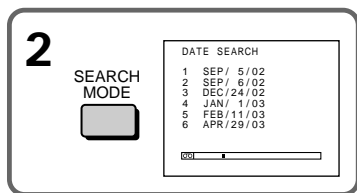

## Поиск записи по дате - Поиск даты

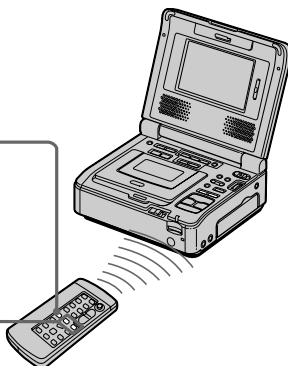

[a] Actual point you are trying to search for  
[b] Present point on the tape

### To stop searching

Press ■.

### Notes

- The data search does not work for tapes with date data recorded by your VCR.
- The date search works only for tapes recorded with the date and time set.
- If one day's recording is less than two minutes, your VCR may not accurately find the point where the recording date changes.

### Note (GV-D1000E only)

The date indicator displays "5/ 9/02"

### If a tape has a blank portion between recorded portions

The date search function may not work correctly.

### Cassette memory

The tape cassette memory can hold the data for six recording date. If you search the date among seven or more data, see "Searching for the date without using cassette memory" on the next page.

[a] Действительное место, которое Вы хотите найти

[b] Текущее место на кассете

### Для остановки поиска

Нажмите кнопку ■.

### Примечания

- Функция поиска данных не работает для кассет, на которых данные о дате были записаны видеомэгнитофоном.
- Поиск даты работает только для кассет, записанных с установкой даты и времени.
- Если продолжительность записи одного дня составляет менее двух минут, видеомэгнитофон может неточно найти место, где изменяется дата.

### Примечание (только модель GV-D1000E)

Индикатор даты отображает "5/ 9/02"

### Если на записанной ленте имеются незаписанные участки

Функция поиска даты может работать неправильно.

### Кассетная память

Кассетная память кассеты позволяет сохранять данные для шести дат записи. Если выполняется поиск даты записи при наличии семи и более дат, см. раздел "Поиск даты без использования кассетной памяти" на следующей странице.

## Searching a recording by date – Date search

### Searching for the date without using cassette memory

- (1) Set the POWER switch to ON.
- (2) Press MENU to display the menu settings.
- (3) Turn the SEL/PUSH EXEC dial to select **[CM]**, then press the dial.
- (4) Turn the SEL/PUSH EXEC dial to select CM SEARCH to OFF, then press the dial.
- (5) Press SEARCH MODE on the Remote Commander repeatedly until the DATE SEARCH indicator appears.  
The indicator changes as follows:  
→ DATE SEARCH → PHOTO SEARCH  
no indicator ← PHOTO SCAN ←
- (6) Press **◀◀** on the Remote Commander to search for the previous date or press **▶▶** on the Remote Commander to search for the next date. Your VCR automatically starts playback at the point where the date changes. Each time you press **◀◀** or **▶▶**, your VCR searches for the previous or next date.

### To stop searching

Press **■**.

## Поиск записи по дате – Поиск даты

### Поиск даты без использования кассетной памяти

- (1) Установите переключатель POWER в положение ON.
- (2) Нажмите кнопку MENU для отображения установок меню.
- (3) Поверните диск SEL/PUSH EXEC для выбора **[CM]**, затем нажмите на диск.
- (4) Поверните диск SEL/PUSH EXEC для установки CM SEARCH в положение OFF, затем нажмите на диск.
- (5) Нажимайте кнопку SEARCH MODE на пульте дистанционного управления до тех пор, пока не появится индикатор DATE SEARCH.  
Индикатор будет изменяться следующим образом:  
→ DATE SEARCH → PHOTO SEARCH  
Нет индикации ← PHOTO SCAN ←
- (6) Нажмите кнопку **◀◀** на пульте дистанционного управления для поиска предыдущей даты или нажмите кнопку **▶▶** на пульте дистанционного управления для поиска следующей даты. Видеомагнитофон автоматически начнет воспроизведение в том месте, где дата изменяется. При каждом нажатии кнопки **◀◀** или **▶▶** видеомагнитофон выполняет поиск предыдущей или следующей даты.

### Для остановки поиска

Нажмите кнопку **■**.

# Searching for a photo – Photo search/ Photo scan

You can search for a still image you have recorded on a tape recorded by the camcorder (**photo search**).

Use a tape with cassette memory for convenience.

You can also search for still images one after another and display each image for five seconds automatically regardless of cassette memory (**photo scan**). Use the Remote Commander for these operations.

Use this function to check or edit still images.

## Searching for a photo by using cassette memory

### Before operation

- You can use this function only when playing back a tape with cassette memory.
- Set CM SEARCH to ON in the menu settings. (The default setting is ON.)

- (1) Set the POWER switch to ON.
- (2) Press SEARCH MODE on the Remote Commander repeatedly, until the PHOTO SEARCH indicator appears.

The indicator changes as follows:

→ TITLE SEARCH → DATE SEARCH →  
PHOTO SEARCH → PHOTO SCAN →  
no indicator □

- (3) Press ◀◀ or ▶▶ on the Remote Commander to select the date for playback. Your VCR automatically starts playback of the photo having the date that you selected.

# Поиск фото – Фотопоиск/ Фотосканирование

Можно выполнить поиск неподвижного изображения, записанного на кассете с помощью видеокамеры (**фотопоиск**). Для удобства используйте кассету с кассетной памятью.

Можно также выполнять поиск неподвижных изображений одного за другим и отображать каждое изображение в течение пяти секунд автоматически независимо от кассетной памяти (**фотосканирование**). Для этих операций используйте пульт дистанционного управления. Используйте эту функцию для проверки или монтажа неподвижных изображений.

## Поиск фото с помощью кассетной памяти

### Перед началом работы

- Можно использовать эту функцию только при воспроизведении кассеты с кассетной памятью.
- Установите CM SEARCH в положение ON в установках меню. (Установка по умолчанию - ON.)

- (1) Установите переключатель POWER в положение ON.
- (2) Нажимайте кнопку SEARCH MODE на пульте дистанционного управления, пока не появится индикатор PHOTO SEARCH. Индикатор будет изменяться следующим образом:

→ TITLE SEARCH → DATE SEARCH →  
PHOTO SEARCH → PHOTO SCAN →  
Нет индикации □

- (3) Нажмите кнопку ◀◀ или ▶▶ на пульте дистанционного управления, чтобы выбрать дату для воспроизведения. Видеомагнитофон автоматически начнет воспроизведение фото с выбранной даты.

## Searching for a photo – Photo search/Photo scan

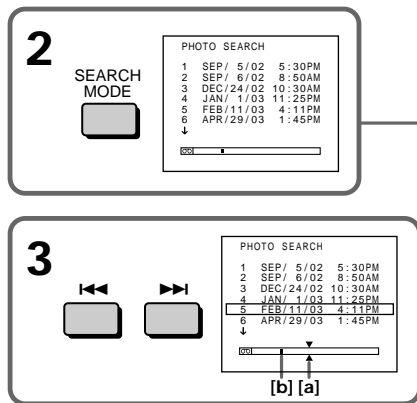

## Поиск фото – Фотопоиск/Фотосканирование

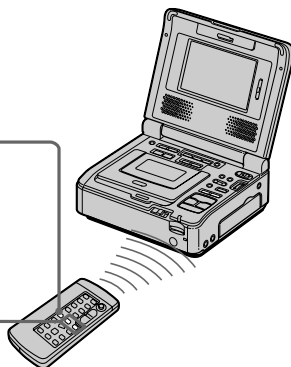

[a] Actual point you are trying to search for  
[b] Present point on the tape

[a] Действительное место, которое Вы хотите найти  
[b] Текущее место на кассете

### To stop searching

Press ■.

### Для остановки поиска

Нажмите кнопку ■.

### Note (GV-D1000E only)

The indicator displays “5/ 9/02 17:30”

### Примечание (только модель GV-D1000E)

Индикатор даты отображает “5/ 9/02 17:30”

### Searching for a photo without using cassette memory

- Set the POWER switch to ON.
- Press MENU to display the menu settings.
- Turn the SEL/PUSH EXEC dial to select **[CM]**, then press the dial.
- Turn the SEL/PUSH EXEC dial to select CM SEARCH to OFF, then press the dial.
- Press SEARCH MODE on the Remote Commander repeatedly until the PHOTO SEARCH indicator appears. The indicator changes as follows:  

→	DATE SEARCH	→	PHOTO SEARCH	
┌	no indicator	←	PHOTO SCAN	└
- Press **◀◀** or **▶▶** on the Remote Commander to select the photo for playback. Each time you press **◀◀** or **▶▶**, your VCR searches for the previous or next photo. Your VCR automatically starts playback of the photo.

### To stop searching

Press ■.

### Поиск фото без использования кассетной памяти

- Установите переключатель POWER в положение ON.
- Нажмите кнопку MENU для отображения установок меню.
- Поверните диск SEL/PUSH EXEC для выбора **[CM]**, затем нажмите на диск.
- Поверните диск SEL/PUSH EXEC для установки CM SEARCH в положение OFF, затем нажмите на диск.
- Нажимайте кнопку SEARCH MODE на пульте дистанционного управления до тех пор, пока не появится индикатор PHOTO SEARCH. Индикатор будет изменяться следующим образом:  

→	DATE SEARCH	→	PHOTO SEARCH	
┌	Нет индикации	←	PHOTO SCAN	└
- Нажмите кнопку **◀◀** или **▶▶** на пульте дистанционного управления, чтобы выбрать фото для воспроизведения. При каждом нажатии кнопки **◀◀** или **▶▶** видеомагнитофон выполняет поиск предыдущего или следующего фото. Видеомагнитофон автоматически начнет воспроизведение фото.

### Для остановки поиска

Нажмите кнопку ■.



## To display the screen indicators – Display function

When you play back tapes recorded by your VCR, you can check the recording date/time. Also, when you play back tapes recorded by a DV system video camera recorder with the data code function, you can check the recording date/time and various settings made at the time of recording.

## Для отображения экранных индикаторов – Функция индикации

При воспроизведении кассет, записанных с помощью этого видеомэгнитофона, можно проверить дату/время записи. Кроме того, при воспроизведении кассет, записанных с помощью видеокамеры системы DV с функцией кода данных, можно проверить дату/время записи, а также другие установки, выполненные во время записи.

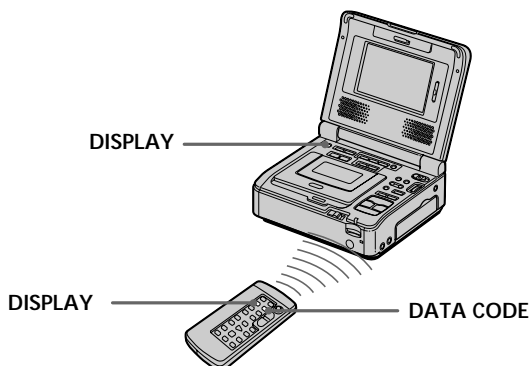

### To display the screen indicators

Press DISPLAY. The indicators appear on the screen. To make the indicators disappear, press DISPLAY again.

### Для отображения экранных индикаторов

Нажмите кнопку DISPLAY. На экране появятся индикаторы. Для того чтобы индикаторы исчезли, нажмите кнопку DISPLAY еще раз.

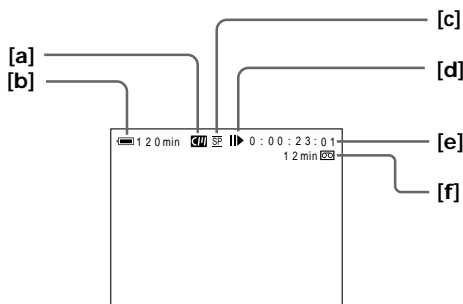

- [a] Cassette memory
- [b] Remaining battery time
- [c] Recording mode
- [d] Video control mode
- [e] Tape counter/Time code
- [f] Remaining tape

- [a] Кассетная память
- [b] Оставшееся время работы батареи
- [c] Режим записи
- [d] Режим управления видеоизображением
- [e] Счетчик ленты/Код времени
- [f] Оставшаяся лента



## To display the screen indicators – Display function

### To display the date/time and various settings

Use the Remote Commander for this operation

Your VCR automatically records not only images on the tape but also the recording data (date/time or various settings when recorded) (Data code).

- ① Set the POWER switch to ON, then play back a tape.
- ② Press DATA CODE on the Remote Commander.

The display changes as follows:  
date/time → various settings (SteadyShot, exposure, white balance, gain, shutter speed, aperture value) → no indicator

Date/time/  
Дата/время

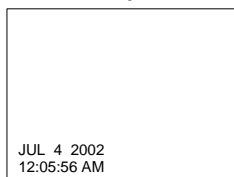

- [a] SteadyShot OFF
- [b] Exposure mode
- [c] White balance
- [d] Gain
- [e] Shutter speed
- [f] Aperture value

### Not to display various settings

Set DATA CODE to DATE in the menu settings (p. 112).

The display changes as follows when you press DATA CODE on the Remote Commander: date/time ↔ no indicator

## Для отображения экранных индикаторов – Функция индикации

### Для отображения даты/времени и различных установок

Используйте пульт дистанционного управления для этой операции.

Этот видеомаягнитофон автоматически записывает на кассете не только изображения, но и данные о записи (дату/время или разные установки при записи) (Код данных).

- ① Установите переключатель POWER в положение ON, затем начните воспроизведение кассеты.
- ② Нажмите кнопку DATA CODE на пульте дистанционного управления.

Индикация будет изменяться следующим образом:

дата/время → разные установки (устойчивая съемка, экспозиция, баланс белого, усиление, скорость затвора, величина диафрагмы) → без индикации

Various settings/  
Разные установки

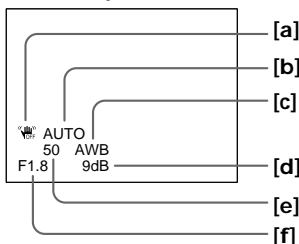

- [a] Индикатор выключенной устойчивой съемки (SteadyShot OFF)
- [b] Режим экспозиции
- [c] Баланс белого
- [d] Усиление
- [e] Скорость затвора
- [f] Величина диафрагмы

### Для того, чтобы не отображались различные установки

Установите DATA CODE в положение DATE в установках меню (стр. 117).

При нажатии кнопки DATA CODE на пульте дистанционного управления индикация будет изменяться следующим образом: дата/время ↔ без индикации

## To display the screen indicators – Display function

---

### Note (GV-D1000E only)

The date indicator displays “4 7 2002”.

### Date/time

You can check the date indicator in record mode.

### Various settings

Various settings are the camcorder’s information when you have recorded.

When you use the data code function, bars (– – –) appear if:

- A blank portion of the tape is being played back.
- The tape is unreadable due to tape damage or noise.
- The tape was recorded by a camcorder without the date and time set.

### Data code

When you connect your VCR to the TV, the data code appears on the TV screen.

### Remaining battery time indicator during playback

The indicator indicates the approximate continuous playback time. The indicator may not be correct, depending on the conditions in which you are playing back. When you close the LCD panel and open it again, it takes about one minute for the correct remaining battery time to be displayed.

## Для отображения экраных индикаторов – Функция индикации

---

### Примечание (только модель GV-D1000E)

Индикатор отображает “4 7 2002”.

### Дата/время

Индикатор даты можно проверить в режиме записи.

### Разные установки

Разные установки отображают информацию видеокамеры на момент выполнения записи.

### При использовании функции кода данных появляются полосы (– – –), если:

- Воспроизводится незаписанный участок ленты.
- Лента не поддается считыванию из-за повреждений или помех.
- Запись на ленту была выполнена видеокамерой без установки даты и времени.

### Код данных

Если видеоманитофон подсоединить к телевизору, код данных будет отображаться на экране телевизора.

### Индикатор оставшегося времени работы батарейного блока во время воспроизведения

Индикатор отображает приблизительное время непрерывного воспроизведения. Индикатор может быть неточным в зависимости от условий, в которых выполняется воспроизведение. Если закрыть панель ЖКД и открыть ее снова, то приблизительно через минуту появится индикация, отображающая точное оставшееся время работы батарейного блока.

## Dubbing a tape

### Using the A/V connecting cable

You can dub or edit on another VCR connected to your VCR using your VCR as a player. Connect your VCR to the other (recording) VCR using the A/V connecting cable supplied with your VCR.

#### Before operation

- Set DISPLAY to LCD in the menu settings. (The default setting is LCD.)
- Press the following buttons to make the indicator disappear so that they will not be superimposed on the edited tape:
  - DISPLAY
  - DATA CODE on the Remote Commander
  - SEARCH MODE on the Remote Commander

- (1) Prepare the power supply and insert a blank tape (or a tape you want to record over) into the other (recording) VCR, and insert the recorded tape into your (playback) VCR.
- (2) Set the input selector on the other (recording) VCR to LINE. Connect the A/V connecting cable to AUDIO/VIDEO jack. Refer to the operating instructions of the other (recording) VCR.
- (3) Set the POWER switch to ON.
- (4) Press ▷ PLAY to play back the recorded tape on your (playback) VCR.
- (5) Start recording on the other (recording) VCR. For details, refer to the operating instructions of the other (recording) VCR.

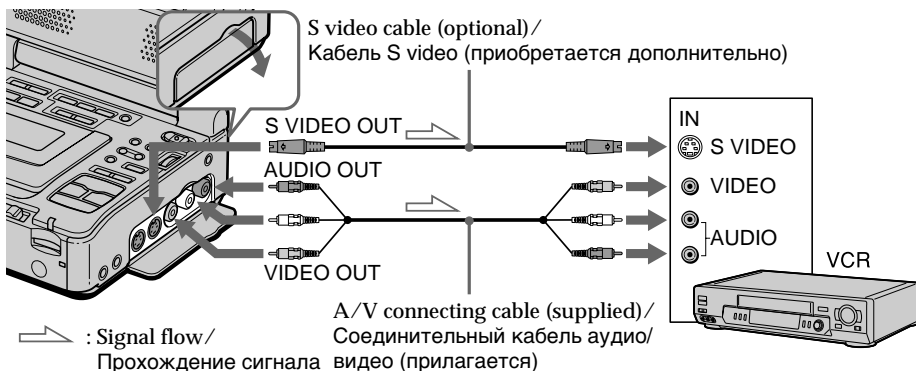

## Перезапись кассеты

### Использование соединительного кабеля аудио/видео

Вы можете выполнять перезапись или монтаж на другом видеомагнитофоне, подсоединенном к Вашему видеомагнитофону, используемому в качестве проигрывателя.

Подсоедините свой видеомагнитофон к другому (записывающему) видеомагнитофону с помощью соединительного кабеля аудио/видео, который входит в комплект поставки видеомагнитофона.

#### Перед началом работы

- Установите параметр DISPLAY в положение LCD в установках меню. (Установка по умолчанию - LCD.)
- Нажимайте следующие кнопки для выключения индикаторов, чтобы они не были наложены на монтируемую ленту:
  - DISPLAY
  - DATA CODE на пульте дистанционного управления
  - SEARCH MODE на пульте дистанционного управления

- (1) Подготовьте источник питания и вставьте чистую кассету (или кассету, на которую Вы хотите выполнить запись) в другой (записывающий) видеомагнитофон, вставьте также записанную кассету в свой (воспроизводящий) видеомагнитофон.
  - (2) Установите селектор входного сигнала на другом (записывающем) видеомагнитофоне в положение LINE. Подсоедините соединительный кабель аудио/видео к гнезду AUDIO/VIDEO.
- Обратитесь к инструкциям по эксплуатации другого (записывающего) видеомагнитофона.
- (3) Установите переключатель POWER в положение ON.
  - (4) Нажмите кнопку ▷ PLAY, чтобы начать воспроизведение записанной ленты на этом (воспроизводящем) видеомагнитофоне.
  - (5) Начните запись на другом (записывающем) видеомагнитофоне. Подробные сведения см. в инструкции по эксплуатации другого (записывающего) видеомагнитофона.

## Дублирование ленты

---

### Когда вы закончили дублирование ленты

Нажмите **■** на обоих (записывающей) VCR и вашей (воспроизводящей) VCR.

---

Вы можете редактировать на VCRs, поддерживающих следующие системы:

**8** 8 мм, **Hi8** Hi8, **VHS** VHS, **S-VHS** S-VHS, **VHS-C** VHSC, **S-VHS-C** S-VHSC, **β** Betamax, **ED Beta** ED Betamax, <sup>Mini</sup>**DV** mini DV, **DV** DV, или **Digital8**

### Если ваш VCR является моноауральным типом

Подключите желтый штекер кабеля аудио/видео к входному гнезду видеосигнала, а белый или красный штекер к входному гнезду аудиосигнала на видеомагнитофоне или телевизоре. При подсоединении белого штекера звук будет подаваться на левый канал, а при подсоединении красного - на правый.

### Если другой (записывающий) VCR имеет S видео разъем

Изображение может воспроизводиться более точно с помощью S видео кабеля (не обязательно). С этой связью, вам не нужно подключать желтый (видео) разъем кабеля A/V. Подключите S видео кабель (не обязательно) к S видео разъемам обоих (записывающей) VCR и другой (воспроизводящей) VCR. Эта связь производит более высокое качество DV формат изображения.

## Перезапись кассеты

---

### Когда перезапись кассеты закончена

Нажмите кнопку **■** как на другом (записывающем), так и на своем (воспроизводящем) видеомагнитофоне.

---

**Монтаж можно выполнять на видеомагнитофонах, которые поддерживают следующие системы:**

**8** 8 мм, **Hi8** Hi8, **VHS** VHS, **S-VHS** S-VHS, **VHS-C** VHSC, **S-VHS-C** S-VHSC, **β** Betamax, **ED Beta** ED Betamax, <sup>Mini</sup>**DV** mini DV, **DV** DV или **Digital8**

### Если ваш видеомагнитофон монофонического типа

Подсоедините желтый штекер соединительного кабеля аудио/видео к входному гнезду видеосигнала, а белый или красный штекер к входному гнезду аудиосигнала на видеомагнитофоне или телевизоре. При подсоединении белого штекера звук будет подаваться на левый канал, а при подсоединении красного - на правый.

### Если на другом (записывающем) видеомагнитофоне имеется гнездо S видео

Изображение может быть воспроизведено более достоверно при использовании кабеля S видео (приобретается дополнительно). При таком соединении не понадобится подключать желтый штекер (видео) соединительного кабеля аудио/видео. Подсоедините кабель S видео (приобретается дополнительно) к гнездам S видео на Вашем (воспроизводящем) и другом (записывающем) видеомагнитофоне. Это соединение позволяет получить высококачественное изображение формата DV.

## Dubbing a tape

### Using the i.LINK cable (DV connecting cable)

Simply connect the i.LINK cable (DV connecting cable) (optional) to the **i** DV jack of your VCR and to DV jack of the DV products. With digital-to-digital connection, video and audio signals are transmitted in digital form for high-quality editing. You cannot dub the titles, display indicators or the contents of cassette memory or letters on the “Memory Stick” index screen.

- (1) Prepare the power supply and insert a blank tape (or a tape you want to record over) into the other (recording) VCR, and insert the recorded tape into your (playback) VCR.
- (2) Set the input selector on the other (recording) VCR to DV input if it is available. For details, refer to the operating instructions of the other (recording) VCR.
- (3) Set the POWER switch to ON.
- (4) Press **▷** PLAY to play back the recorded tape on your (playback) VCR.
- (5) Start recording on the other (recording) VCR. For details, refer to the operating instructions of the other (recording) VCR.

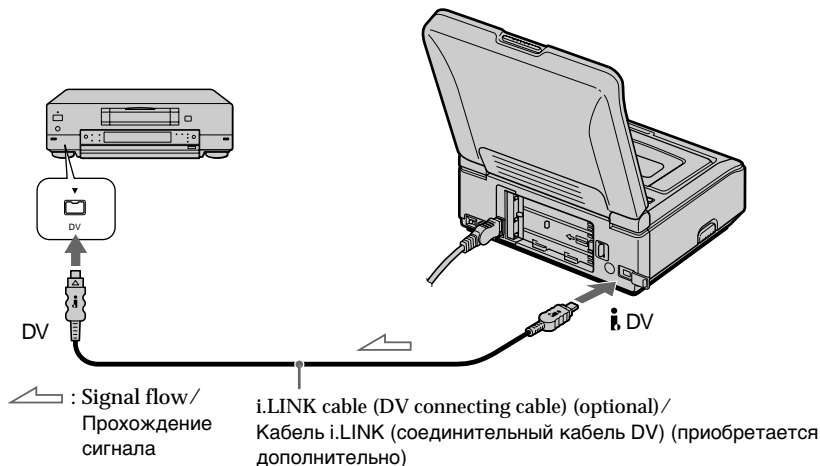

### When you have finished dubbing a tape

Press **■** on both the other (recording) VCR and your (playback) VCR.

## Перезапись кассеты

### Использование кабеля i.LINK (соединительный кабель DV)

Просто подсоедините кабель i.LINK (соединительный кабель DV) (приобретается дополнительно) к гнезду **i** DV Вашего видеомагнитофона и к гнезду DV аппаратов DV. При использовании цифрового соединения видео- и аудиосигналы передаются в цифровом виде для последующего высококачественного монтажа. Вы не можете перезаписывать титры, индикаторы на дисплее или содержание кассетной памяти, или буквы на индексном экране “Memory Stick”.

- (1) Подготовьте источник питания и вставьте чистую кассету (или кассету, на которую Вы хотите выполнить запись) в другой (записывающий) видеомагнитофон, вставьте также записанную кассету в свой (воспроизводящий) видеомагнитофон.
- (2) Установите селектор входного сигнала на другом (записывающем) видеомагнитофоне в положение входного сигнала DV, если такой имеется на видеомагнитофоне. Подробные сведения см. в инструкции по эксплуатации другого (записывающего) видеомагнитофона.
- (3) Установите переключатель POWER в положение ON.
- (4) Нажмите кнопку **▷** PLAY, чтобы начать воспроизведение записанной ленты на этом (воспроизводящем) видеомагнитофоне.
- (5) Начните запись на другом (записывающем) видеомагнитофоне. Подробные сведения см. в инструкции по эксплуатации другого (записывающего) видеомагнитофона.

### Когда перезапись кассеты закончена

Нажмите кнопку **■** как на другом (записывающем), так и на своем (воспроизводящем) видеомагнитофоне.

## Dubbing a tape

---

You can connect one VCR only using the i.LINK cable (DV connecting cable).

See page 197 for more information about i.LINK.

**Pictures processed by the picture effect, the digital effect or PB ZOOM function**

Pictures processed by the picture effect, the digital effect or PB ZOOM function are not output through the  DV jack.

**If you record a playback pause picture with the  DV jack**

The recorded picture will be distorted. Also, when you play back the recorded pictures on other video equipment, the picture may jitter.

## Перезапись кассеты

---

**Вы можете подсоединить только один видеоманитофон с помощью кабеля i.LINK (соединительного кабеля DV).**  
Подробные сведения о i.LINK см. на стр. 197.

**Изображения, видеоизмененные с помощью функций эффектов изображения, цифровых эффектов или PB ZOOM**

Изображения, видеоизмененные с помощью функций эффектов изображения, цифровых эффектов или PB ZOOM, не выводятся через гнездо  DV.

**При записи неподвижного изображения с помощью гнезда  DV**

Записываемое изображение станет хуже. Кроме того, при воспроизведении записанного изображения на другой видеоаппаратуре оно может дрожать.

## Dubbing only desired scenes – Digital program editing (on tapes)

You can duplicate selected scenes (programs) for editing onto a tape without operating the other (recording) VCR.

Scenes can be selected by frame. You can set up to 20 programs.

Your (playback) VCR can dub on “Memory Stick”s. See page 135 for more information.

## Перезапись только нужных эпизодов – Цифровой монтаж программы (на кассетах)

Можно дублировать на кассете выбранные для монтажа эпизоды (программы) без помощи другого (записывающего) видеомагнитофона.

Эпизоды можно выбирать по кадрам. Можно составить не более 20 программ.

Ваш (воспроизводящий) видеомагнитофон может выполнять перезапись на “Memory Stick”. Подробные сведения см. на стр. 135.

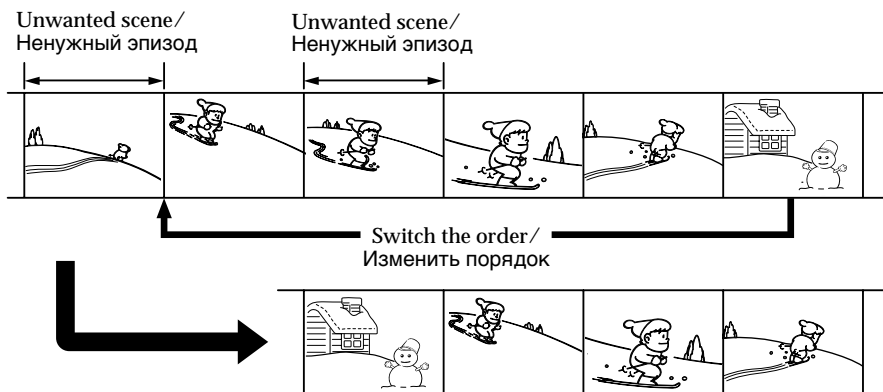

### Before operating Digital program editing on tapes

**Step 1** Connecting the other (recording) VCR (p. 72).

**Step 2** Setting the other (recording) VCR for operation (p. 72, 79).

**Step 3** Adjusting the synchronicity of the other (recording) VCR (p. 81).

When you dub using the same (recording) VCR again, you can skip steps 2 and 3.

### Using the Digital program editing function

**Operation 1** Making the program (p. 83).

**Operation 2** Performing a Digital program editing (dubbing a tape) (p. 86).

### Перед выполнением цифрового монтажа программы на кассетах

**Шаг 1** Подключение другого (записывающего) видеомагнитофона (стр. 72).

**Шаг 2** Настройка другого (записывающего) видеомагнитофона для работы (стр. 72, 79).

**Шаг 3** Регулировка синхронности другого (записывающего) видеомагнитофона (стр. 81).

Если в дальнейшем перезапись выполняется с помощью того же (записывающего) видеомагнитофона, шаги 2 и 3 можно пропустить.

### Использование функции цифрового монтажа по программе

**Операция 1** Создание программы (стр. 83).

**Операция 2** Выполнение цифрового монтажа программы (перезапись кассеты) (стр. 86).

## Dubbing only desired scenes – Digital program editing (on tapes)

### Notes

- When you connect with the i.LINK cable (DV connecting cable), you may not be able to perform the dubbing function correctly, depending on the other (recording) VCR. Set CONTROL to IR in the menu settings of your (playback) VCR.
- When editing digital video on tapes, the operation signals cannot be sent with **LANC**.

### Step 1: Connecting the other (recording) VCR

You can connect either the A/V connecting cable or the i.LINK cable (DV connecting cable).

When you use the A/V connecting cable, connect the devices as illustrated on page 67.

When you use the i.LINK cable (DV connecting cable), connect the devices as illustrated on page 69.

#### If you connect using the i.LINK cable (DV connecting cable)

With digital-to-digital connection, video and audio signals are transmitted in digital form for high-quality editing.

### Step 2: Setting the other (recording) VCR for operation - Using the A/V connecting cable

To edit using the other (recording) VCR, send the control signal by infrared ray to the remote sensor on the other (recording) VCR.

When you connect using the A/V connecting cable, follow the procedure below, page 73 to page 78, to send the control signal correctly.

## Перезапись только нужных эпизодов – Цифровой монтаж программы (на кассетах)

### Примечания

- При подключении с помощью кабеля i.LINK (соединительного кабеля DV) функция перезаписи может выполняться неправильно в зависимости от другого (записывающего) видеомэгнитофона. В установках меню своего (воспроизводящего) видеомэгнитофона установите CONTROL в положение IR.
- При монтаже цифрового видео на кассетах сигналы управления невозможно пересылать через **LANC**.

### Шаг 1: Подключение другого (записывающего) видеомэгнитофона

Можно подключить соединительный кабель аудио/видео или кабель i.LINK (соединительный кабель DV).

При использовании соединительного кабеля аудио/видео подсоедините устройства, как показано на стр. 67.

При использовании кабеля i.LINK (соединительного кабеля DV) подсоедините устройства, как показано на стр. 69.

#### Если подключение производится с помощью кабеля i.LINK (соединительный кабель DV)

При использовании цифрового соединения видео- и аудиосигналы передаются в цифровом виде для последующего высококачественного монтажа.

### Шаг 2: Настройка другого (записывающего) видеомэгнитофона для работы - Использование соединительного кабеля аудио/ видео

Для выполнения монтажа с использованием другого (записывающего) видеомэгнитофона можно посылать ИК-сигналы управления на его датчик дистанционного управления.

При подсоединении с помощью соединительного кабеля аудио/видео выполните описанную ниже процедуру на стр. 73 - 78, чтобы правильно посылать сигнал управления.



## Dubbing only desired scenes – Digital program editing (on tapes)

### Setting the IR SETUP code

- (1) Set the POWER switch to ON on your (playback) VCR.
- (2) Turn the power of the other (recording) VCR on, then set the input selector to LINE. When you connect a digital video camera recorder, set its POWER switch to VCR/VTR.
- (3) Press MENU to display the menu settings.
- (4) Turn the SEL/PUSH EXEC dial to select **[E/C]**, then press the dial.
- (5) Turn the SEL/PUSH EXEC dial to select VIDEO EDIT, then press the dial.
- (6) Turn the SEL/PUSH EXEC dial to select TAPE, then press the dial.
- (7) Turn the SEL/PUSH EXEC dial to select EDIT SET, then press the dial.
- (8) Turn the SEL/PUSH EXEC dial to select CONTROL, then press the dial.
- (9) Turn the SEL/PUSH EXEC dial to select IR, then press the dial.
- (10) Turn the SEL/PUSH EXEC dial to select IR SETUP, then press the dial.
- (11) Turn the SEL/PUSH EXEC dial to select the IR SETUP code of the other (recording) VCR (p. 75, 76), then press the dial.

## Перезапись только нужных эпизодов – Цифровой монтаж программы (на кассетах)

### Установка кода IR SETUP

- (1) Установите переключатель POWER в положение ON на (воспроизводящем) видеомэгнитофоне.
- (2) Включите питание другого (записывающего) видеомэгнитофона и установите селектор входного сигнала в положение LINE. При подсоединении цифровой видеокамеры установите ее переключатель POWER в положение VCR/VTR.
- (3) Нажмите кнопку MENU для отображения установок меню.
- (4) Поверните диск SEL/PUSH EXEC для выбора **[E/C]**, затем нажмите на диск.
- (5) Поверните диск SEL/PUSH EXEC для выбора VIDEO EDIT, затем нажмите на диск.
- (6) Поверните диск SEL/PUSH EXEC для выбора установки TAPE, а затем нажмите на диск.
- (7) Поверните диск SEL/PUSH EXEC для выбора EDIT SET, а затем нажмите на диск.
- (8) Поверните диск SEL/PUSH EXEC для выбора CONTROL, а затем нажмите на диск.
- (9) Поверните диск SEL/PUSH EXEC для выбора IR, а затем нажмите на диск.
- (10) Поверните диск SEL/PUSH EXEC для выбора IR SETUP, а затем нажмите на диск.
- (11) Поверните диск SEL/PUSH EXEC, чтобы выбрать код IR SETUP другого (записывающего) видеомэгнитофона (стр. 75, 76), затем нажмите на диск.

# Dubbing only desired scenes - Digital program editing (on tapes)

# Перезапись только нужных эпизодов - Цифровой монтаж программы (на кассетах)

**3**



MENU

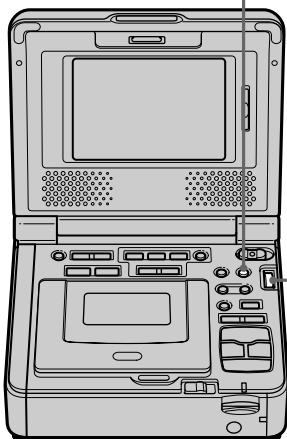

```

VCR SET
LCD P EFFECT
LCD D EFFECT
LCD HIFI SOUND
CH AUDIO MIX
CH A/V-DV OUT
ETC RETURN
P
[MENU] : END
    
```



**5**

```

OTHERS
VCR DATA CODE
LCD WORLD TIME
LCD BEEP
CH COMMANDER
CH DISPLAY
CH VIDEO EDIT READY
ETC RETURN
P
[MENU] : END
    
```

```

OTHERS
VCR DATA CODE
LCD WORLD TIME
LCD BEEP
CH COMMANDER
CH DISPLAY
CH VIDEO EDIT RETURN
ETC RETURN TAPE MEMORY
P
[MENU] : END
    
```

**6**

```

OTHERS
VCR DATA CODE
LCD WORLD TIME
LCD BEEP
CH COMMANDER
CH DISPLAY
CH VIDEO EDIT RETURN
ETC RETURN TAPE MEMORY
P
[MENU] : END
    
```

```

VIDEO EDIT 0:08:55:06
[MARK] 1 IN
UNDO
ERASE ALL
START
EDIT SET
TOTAL 0:00:00:00
SCENE 0
#####
[MENU] : END
    
```

**7**

```

VIDEO EDIT 0:08:55:06
EDIT SET
MARK
UNDO
ERASE ALL
START
[EDIT SET] IR
TOTAL 0:00:00:00
SCENE 0
#####
[MENU] : END
    
```

```

VIDEO EDIT 0:08:55:06
EDIT SET
[CONTROL] IR
ADJ TEST
"CUT-IN"
"CUT-OUT"
IR SETUP
PAUSEMODE
IR TEST
RETURN
[MENU] : END
    
```

**8-9**

```

VIDEO EDIT 0:08:55:06
EDIT SET
[CONTROL] IR
ADJ TEST
"CUT-IN"
"CUT-OUT"
IR SETUP
PAUSEMODE
IR TEST
RETURN
[MENU] : END
    
```

```

VIDEO EDIT 0:08:55:06
EDIT SET
[CONTROL] IR
ADJ TEST
"CUT-IN"
"CUT-OUT"
IR SETUP
PAUSEMODE
IR TEST
RETURN
[MENU] : END
    
```

**10-11**

```

VIDEO EDIT 0:08:55:06
EDIT SET
CONTROL
ADJ TEST
"CUT-IN"
"CUT-OUT"
[IR SETUP] 3
PAUSEMODE
IR TEST
RETURN
[MENU] : END
    
```

```

VIDEO EDIT 0:08:55:06
EDIT SET
CONTROL
ADJ TEST
"CUT-IN"
"CUT-OUT"
[IR SETUP] 2
PAUSEMODE
IR TEST
RETURN
[MENU] : END
    
```

## Dubbing only desired scenes – Digital program editing (on tapes)

### About the IR SETUP code

The IR SETUP code is stored in the memory of your VCR. Be sure to set the correct code, depending on the other (recording) VCR. The default setting is code number 3.

### – GV-D1000

Brand/ Марка	IR SETUP code/ код IR SETUP
Sony	1, 2, 3, 4, 5, 6
Admiral (M. Wards)	89
Aiwa	47, 54, 80
Akai	49, 51
Audio Dynamic	21, 35
Bell&Howell (M. Wards)	36
Broksonic	21, 70, 82
Canon	77, 78
Citizen	47
Craig	47, 73
Curtis Mathis	8, 77, 80
Daewoo	26, 40, 77
DBX	21, 33, 35
Dimensia	8
Emerson	26, 48, 59, 70, 80, 81, 82
Fisher	36, 37, 44, 45
Funai	80
General Electric	8, 32*, 77, 94*, 101
Goldstar/LG	47
GO VIDEO	71
Hitachi	8, 42, 78
HQ	40
Instant Replay	77, 78
JC Penny	8, 21, 33, 35, 36, 42, 77
JVC	12, 13, 14, 21, 33, 35
Kenwood	21, 33, 35, 47
LXI (Sears)	36, 37, 42, 44, 45, 47, 49, 80
Magnavox	17, 77, 78, 83
Marantz	21, 33, 35
Marta	47
Memorex	37, 77
Minolta	8, 42
Mitsubishi/MGA	22, 23, 24, 28, 29

## Перезапись только нужных эпизодов – Цифровой монтаж программы (на кассетах)

### Информация о коде IR SETUP

Код IR SETUP содержится в памяти видеомаягнитофона. Установите правильный код, соответствующий другому (записывающему) видеомаягнитофону. Установкой по умолчанию является код номер 3.

Brand/ Марка	IR SETUP code/ код IR SETUP
Multitech	23, 32, 80
NEC	21, 33, 35
Olympic	77, 78
Optimus	22
Orion	60
Panasonic	16, 17, 77, 78
Pentax	8, 42
Philco	26, 70, 77, 78
Philips	47, 77, 78, 83
Pioneer	78
Quasar	6, 16, 17, 77, 78
RCA/PROSCAN	7, 8, 16, 40, 41, 42, 77, 78, 83, 101
Realistic	22, 36, 37, 77, 80, 88
Sansui	21
Singer	73
Samsung	24, 24*, 32, 32*, 41, 94, 94*
Sanyo	26, 36, 37, 47
Scott	22, 23, 24, 28, 32, 37, 40, 41
Sharp	88, 89
Shintom	73
Signature 2000 (M. Wards)	80, 89
Sylvania	77, 78, 80, 83
Symphonic	80
Tashiro	47
Tatung	21, 33, 35
Teac	21, 33, 35, 80
Technics	77, 78
Toshiba	7, 40, 49
Wards	37, 47, 88, 89, 95
Yamaha	21, 33, 35, 36
Zenith	95

## Dubbing only desired scenes – Digital program editing (on tapes)

### – GV-D1000E

Brand/ Марка	IR SETUP code/ код IR SETUP
Sony	1, 2, 3, 4, 5, 6
Aiwa	47, 53, 54
Akai	50, 62, 74
Alba	73
Amstrad	73
Baird	30, 36
Blaupunkt	11, 83
Bush	74
CGM	36, 47, 83
Clatronic	73
Daewoo	26
Ferguson	76, 83
Fisher	73
Funai	80
Goldstar	47
Goodmans	26, 84
Grundig	9, 83
Hitachi	42, 56
ITT/Nokia	36
JVC	11, 12, 15, 21
Kendo	47
Loewe	16, 47, 84
Luxor	89
Mark	26*
Matsui	47, 58*, 60
Mitsubishi	28, 29

\* TV/VCR component/  
Компонент телевизора/видеомагнитофона

#### Note on the IR SETUP code

Digital program editing is not possible if the VCR does not support IR SETUP codes.

## Перезапись только нужных эпизодов – Цифровой монтаж программы (на кассетах)

Brand/ Марка	IR SETUP code/ код IR SETUP
Nokia	36, 89
Nokia Oceanic	89
Nordmende	76
Okano	60, 62, 63
Orion	58*, 70
Panasonic	16, 78
Philips	83, 84, 86
Phonola	83, 84
Roadstar	47
SABA	21, 76, 91
Salora	89
Samsung	22, 32, 52, 93, 94
Sanyo	36
Schneider	10, 83, 84
SEG	73
Seleco	47, 74
Sharp	89
Siemens	10, 36
Tandberg	26
Telefunken	91, 92
Thomson	76, 100
Thorn	36, 47
Toshiba	40, 93
Universum	47, 70, 84, 92
W.W. House	47
Watoson	58, 83

#### Примечание относительно кода IR SETUP

Если используемый видеомагнитофон не поддерживает коды IR SETUP, цифровой монтаж программы невозможен.

## Dubbing only desired scenes – Digital program editing (on tapes)

### Setting the modes to cancel the recording pause on the other (recording) VCR

- (1) Turn the SEL/PUSH EXEC dial to select PAUSEMODE, then press the dial.
- (2) Turn the SEL/PUSH EXEC dial to select the mode to cancel recording pause on the other (recording) VCR, then press the dial. Refer to the operating instructions of the other (recording) VCR.

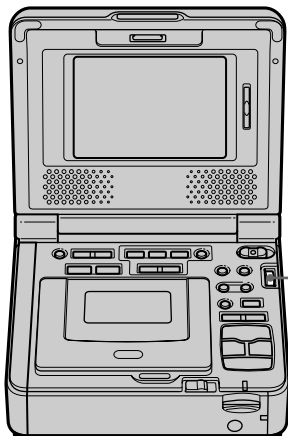

## Перезапись только нужных эпизодов – Цифровой монтаж программы (на кассетах)

### Установка режимов для отмены паузы при записи на другом (записывающем) видеомагнитофоне

- (1) Поверните диск SEL/PUSH EXEC для выбора PAUSEMODE, а затем нажмите на диск.
- (2) Поверните диск SEL/PUSH EXEC, чтобы выбрать режим для отмены паузы при записи на другом (записывающем) видеомагнитофоне, а затем нажмите на диск. Обратитесь к инструкциям по эксплуатации другого (записывающего) видеомагнитофона.

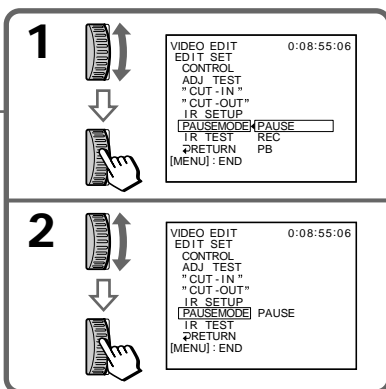

### The buttons to cancel recording pause on the other (recording) VCR

Select the buttons when you cancel recording pause and start recording on the other (recording) VCR.

The buttons vary depending on the other (recording) VCR. To cancel recording pause:

- Select "PAUSE" if the button to cancel recording pause is **II**.
- Select "REC" if the button to cancel recording pause is **●**.
- Select "PB" if the button to cancel recording pause is **▶**.

### Кнопки для отмены паузы при записи на другом (записывающем) видеомагнитофоне

Выберите эти кнопки при отмене паузы при записи и начните запись на другом (записывающем) видеомагнитофоне.

Кнопки могут быть разными в зависимости от модели (записывающего) видеомагнитофона. Для отмены паузы при записи:

- Выберите "PAUSE", если кнопкой для отмены паузы при записи является **II**.
- Выберите "REC", если кнопкой для отмены паузы при записи является **●**.
- Выберите "PB", если кнопкой для отмены паузы при записи является **▶**.

## Dubbing only desired scenes - Digital program editing (on tapes)

Locate the infrared rays emitter of  
your (playback) VCR to face it  
towards the remote sensor of the  
other (recording) VCR.

Set the devices more than 30 cm (12 in.) apart,  
and remove any obstacles between the devices.

Infrared rays emitter (back side)/  
Излучатель инфракрасных лучей  
(задняя панель)

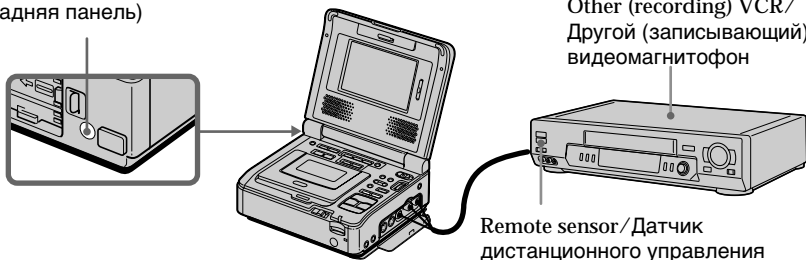

## Confirming the other (recording) VCR operation

- (1) Insert a recordable tape into the other (recording) VCR, then set to recording pause.
- (2) Turn the SEL/PUSH EXEC dial to select IR TEST, then press the dial.
- (3) Turn the SEL/PUSH EXEC dial to select EXECUTE, then press the dial.

If the other (recording) VCR starts recording,  
the setting is correct.

When finished, the indicator changes to  
COMPLETE.

## Перезапись только нужных эпизодов – Цифровой монтаж программы (на кассетах)

Инфракрасный излучатель этого  
(воспроизводящего) видеомагнитофона  
необходимо направить на датчик  
дистанционного управления другого  
(записывающего) видеомагнитофона.

Установите устройства на расстоянии более  
30 см друг от друга и устранили любые  
препятствия между ними.

## Проверка работы другого (записывающего) видеомагнитофона

- (1) Вставьте кассету для записи в другой (записывающий) видеомагнитофон, затем установите режим паузы записи.
- (2) Поверните диск SEL/PUSH EXEC для выбора IR TEST, а затем нажмите на диск.
- (3) Поверните диск SEL/PUSH EXEC для выбора установки EXECUTE, затем нажмите на диск.  
Если другой (записывающий) видеомагнитофон производит запись, это означает правильную настройку.  
По окончании индикатор изменится на COMPLETE.

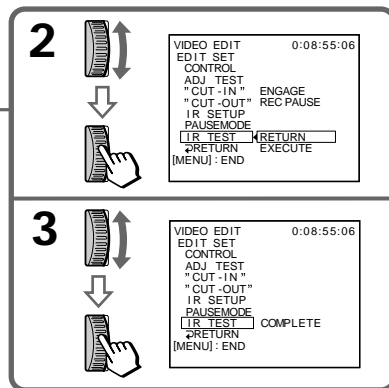
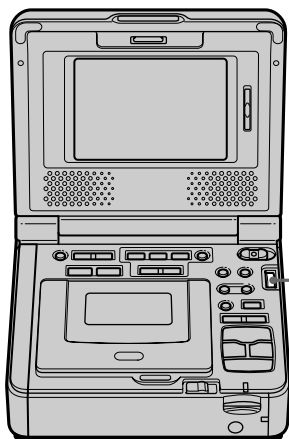

## Dubbing only desired scenes – Digital program editing (on tapes)

If the other (recording) VCR does not operate correctly

- After checking the code in "About the IR SETUP code", set the IR SETUP or the PAUSEMODE again.
- Place your (play back) VCR at least 30 cm (12 in.) away from the other (recording) VCR.
- Refer to the operating instructions of the other (recording) VCR.

### Step 2: Setting the other (recording) VCR for operation - Using the i.LINK cable (DV connecting cable)

When you connect using the i.LINK cable (DV connecting cable) (optional), follow the procedures below.

- (1) Set the POWER switch to ON on your (playback) VCR .
- (2) Turn the power of the other (recording) VCR on, then set the input selector to DV input. When you connect a digital video camera recorder, set its POWER switch to VCR/VTR.
- (3) Press MENU to display the menu settings.
- (4) Turn the SEL/PUSH EXEC dial to select **ETC**, then press the dial.
- (5) Turn the SEL/PUSH EXEC dial to select VIDEO EDIT, then press the dial.
- (6) Turn the SEL/PUSH EXEC dial to select TAPE, then press the dial.
- (7) Turn the SEL/PUSH EXEC dial to select EDIT SET, then press the dial.
- (8) Turn the SEL/PUSH EXEC dial to select CONTROL, then press the dial.
- (9) Turn the SEL/PUSH EXEC dial to select i.LINK, then press the dial.

## Перезапись только нужных эпизодов – Цифровой монтаж программы (на кассетах)

Если другой (записывающий)  
видеомагнитофон работает неправильно

- После проверки кода в разделе "Информация о коде IR SETUP" снова установите IR SETUP или PAUSEMODE.
- Установите свой (воспроизводящий) видеомагнитофон на расстоянии не менее 30 см от другого (записывающего) видеомагнитофона.
- Обратитесь к инструкциям по эксплуатации другого (записывающего) видеомагнитофона.

### Шаг 2: Настройка другого (записывающего) видеомагнитофона для работы - Использование кабеля i.LINK (соединительный кабель DV)

При подсоединении с помощью кабеля i.LINK (соединительного кабеля DV) (приобретается дополнительно) выполните описанные ниже процедуры.

- (1) Установите переключатель POWER в положение ON на этом (воспроизводящем) видеомагнитофоне.
- (2) Включите питание другого (записывающего) видеомагнитофона и установите селектор входного сигнала в положение DV. При подсоединении цифровой видеокамеры установите ее переключатель POWER в положение VCR/VTR.
- (3) Нажмите кнопку MENU для отображения установок меню.
- (4) Поверните диск SEL/PUSH EXEC для выбора **ETC**, затем нажмите на диск.
- (5) Поверните диск SEL/PUSH EXEC для выбора VIDEO EDIT, затем нажмите на диск.
- (6) Поверните диск SEL/PUSH EXEC для выбора установки TAPE, а затем нажмите на диск.
- (7) Поверните диск SEL/PUSH EXEC для выбора EDIT SET, а затем нажмите на диск.
- (8) Поверните диск SEL/PUSH EXEC для выбора CONTROL, а затем нажмите на диск.
- (9) Поверните диск SEL/PUSH EXEC для выбора i.LINK, а затем нажмите на диск.

**Dubbing only desired scenes  
- Digital program editing (on  
tapes)**

**Перезапись только нужных  
эпизодов – Цифровой монтаж  
программы (на кассетах)**

**3**

MENU



```

VCR SET
VCR P EFFECT
LCD D EFFECT
HI SOUND
HI AUDIO MIX
A/V-DV OUT
RETURN
etc
[MENU]: END
    
```

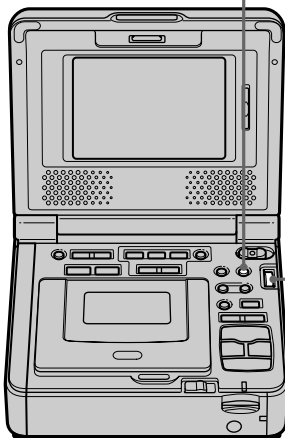
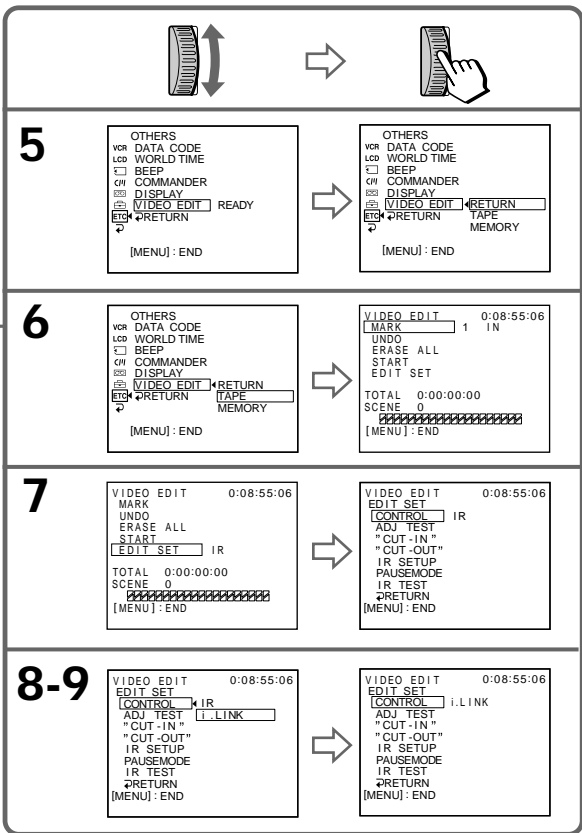
**5**

```

OTHERS
VCR DATA CODE
LCD WORLD TIME
BEEP
COMMANDER
DISPLAY
VIDEO EDIT READY
RETURN
[MENU]: END
    
```

**6**

```

OTHERS
VCR DATA CODE
LCD WORLD TIME
BEEP
COMMANDER
DISPLAY
VIDEO EDIT RETURN
RETURN TAPE MEMORY
[MENU]: END
    
```

**7**

```

VIDEO_EDIT 0:08:55:06
MARK
UNDO
ERASE ALL
START
EDIT SET IR
TOTAL 0:00:00:00
SCENE 0
[MENU]: END
    
```

**8-9**

```

VIDEO_EDIT 0:08:55:06
EDIT SET
CONTROL IR
ADJ TEST I.LINK
" CUT - IN "
" CUT - OUT "
IR SETUP
PAUSEMODE
IR TEST
RETURN
[MENU]: END
    
```

When you connect using the i.LINK (DV connecting cable)  
You cannot dub titles or display indicators.

**При соединении с помощью кабеля i.LINK  
(соединительного кабеля DV)  
Титры или индикаторы на дисплее  
перезаписать невозможно.**



### **Step 3: Adjusting the synchronicity of the other (recording) VCR**

You can adjust the synchronicity of your (playback) VCR and the other (recording) VCR. First, eject the tape from your (playback) VCR. Have a pen and paper ready for notes.

- (1) Set the POWER switch to ON on your (playback) VCR.
- (2) Insert a blank tape (or a tape you want to record over) into the other (recording) VCR, then set to recording pause. When you select i.LINK in CONTROL, you do not need to set to recording pause.
- (3) Turn the SEL/PUSH EXEC dial to select ADJ TEST, then press the dial.
- (4) Turn the SEL/PUSH EXEC dial to select EXECUTE, then press the dial. IN and OUT are recorded on the image five times each to calculate the numerical values for adjusting the synchronicity. The EXECUTING indicator flashes on the screen. When finished, the indicator changes to COMPLETE.
- (5) Rewind the tape in the other (recording) VCR, then start slow playback. Take a note of the opening numerical value of each IN and the closing numerical value of each OUT.
- (6) Calculate the average of all the opening numerical values of each IN, and the average of all the closing numerical values of each OUT.
- (7) Turn the SEL/PUSH EXEC dial to select "CUT-IN", then press the dial.
- (8) Turn the SEL/PUSH EXEC dial to select the average numerical value of IN, then press the dial. The calculated start position for recording is set.
- (9) Turn the SEL/PUSH EXEC dial to select "CUT-OUT", then press the dial.
- (10) Turn the SEL/PUSH EXEC dial to select the average numerical value of OUT, then press the dial. The calculated stop position for recording is set.
- (11) Turn the SEL/PUSH EXEC dial to select RETURN, then press the dial.

### **Шаг 3: Регулировка синхронности другого (записывающего) видеомагнитофона**

Можно отрегулировать синхронность этого (воспроизводящего) и другого (записывающего) видеомагнитофона. Сначала извлеките кассету из этого (воспроизводящего) видеомагнитофона. Приготовьте ручку и бумагу для записок.

- (1) Установите переключатель POWER в положение ON на своем (воспроизводящем) видеомагнитофоне.
- (2) Вставьте чистую кассету (или кассету, на которую нужно выполнить запись) в другой (записывающий) видеомагнитофон, затем установите режим паузы записи. Если i.LINK выбирается в CONTROL, не нужно устанавливать режим паузы при записи.
- (3) Поверните диск SEL/PUSH EXEC для выбора ADJ TEST, а затем нажмите на диск.
- (4) Поверните диск SEL/PUSH EXEC для выбора установки EXECUTE, затем нажмите на диск. На изображение запишутся по пять меток IN и OUT, позволяющих рассчитать числовые значения для регулировки синхронности. На экране начнет мигать индикатор EXECUTING. По окончании индикатор изменится на COMPLETE.
- (5) Перемотайте кассету в другом (записывающем) видеомагнитофоне на начало, затем включите замедленное воспроизведение. Обратите внимание на начальное числовое значение каждой метки IN и конечное числовое значение каждой метки OUT.
- (6) Рассчитайте среднее значение всех начальных числовых значений каждой метки IN, а также среднее значение всех конечных числовых значений каждой метки OUT.
- (7) Поверните диск SEL/PUSH EXEC для выбора "CUT-IN", а затем нажмите на диск.
- (8) Поверните диск SEL/PUSH EXEC для выбора среднего числового значения IN, затем нажмите на диск. Рассчитанное начальное положение для записи установлено.
- (9) Поверните диск SEL/PUSH EXEC для выбора "CUT-OUT", а затем нажмите на диск.
- (10) Поверните диск SEL/PUSH EXEC для выбора среднего числового значения OUT, затем нажмите на диск. Рассчитанное конечное положение для записи установлено.
- (11) Поверните диск SEL/PUSH EXEC для выбора RETURN, а затем нажмите на диск.

## Dubbing only desired scenes - Digital program editing (on tapes)

## Перезапись только нужных эпизодов – Цифровой монтаж программы (на кассетах)

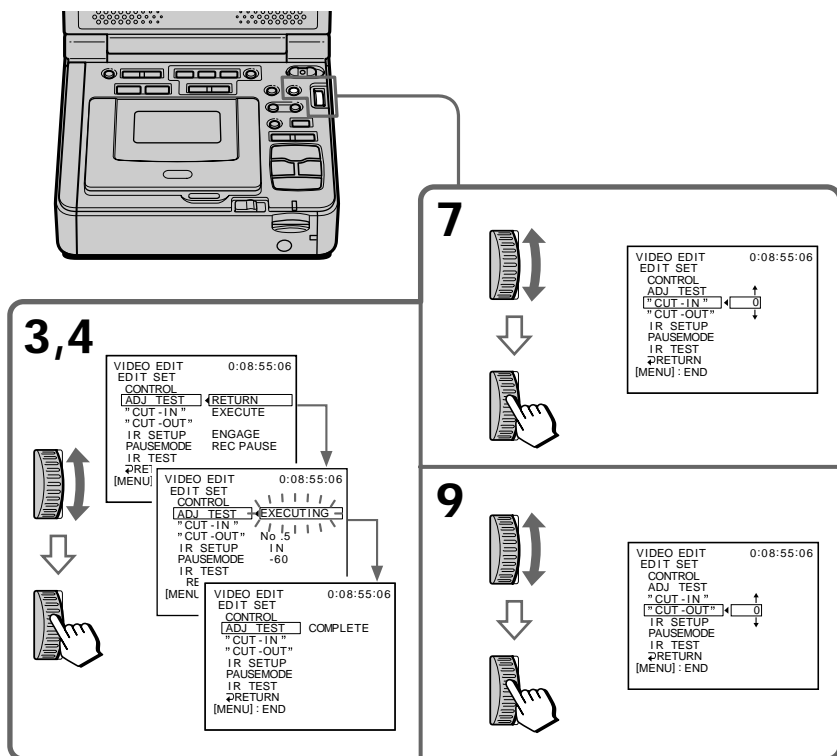

### Notes

- When you complete step 3, the image to adjust the synchronicity is recorded for about 50 seconds.
- If you start recording from the very beginning of the tape, the first few seconds of the tape may not record properly. Be sure to allow about 10 seconds' lead before starting recording.
- When the recording unit cannot be operated properly by the i.LINK cable (DV connecting cable), leave the connection as it is, and make the A/V connecting cable settings (p. 72). Video and audio are sent as digital signals.

### Примечания

- После завершения пункта 3 изображение для настройки синхронности записывается в течение примерно 50 секунд.
- Если запись начинается с самого начала кассеты, то первые несколько секунд на ленту может записываться изображение неудовлетворительного качества. Прежде чем начать запись, необходимо пропустить приблизительно 10 секунд на ленте.
- Если записывающее устройство не работает должным образом с кабелем i.LINK (соединительным кабелем DV), не меняйте соединение и выполните настройки для соединительного кабеля аудио/видео (стр. 72). Видео- и аудиосигналы передаются в цифровой форме.

## Dubbing only desired scenes – Digital program editing (on tapes)

### Operation 1: Making the program

- (1) Prepare the power supply and insert the tape for playback into your (playback) VCR, and insert a tape for recording into the other (recording) VCR.
- (2) Press MENU to display the menu settings.
- (3) Turn the SEL/PUSH EXEC dial to select **EDIT**, then press the dial.
- (4) Turn the SEL/PUSH EXEC dial to select VIDEO EDIT, then press the dial.
- (5) Turn the SEL/PUSH EXEC dial to select TAPE, then press the dial.
- (6) Search for the beginning of the first scene you want to insert using the video operation buttons, then press **II** to suspend playback momentarily.  
You can fine-adjust one frame at a time with **◀II<** or **>II▶**.
- (7) Turn the SEL/PUSH EXEC dial to select MARK, then press the dial, or press MARK on the Remote Commander.  
The IN point of the first program is set, and the top part of the program mark changes to light blue.
- (8) Search for the end of the first scene you want to insert using the video operation buttons, then press **II** to suspend playback momentarily.
- (9) Turn the SEL/PUSH EXEC dial to select MARK, then press the dial, or press MARK on the Remote Commander.  
The OUT point of the first program is set, then the bottom part of the program mark changes to light blue.
- (10) Repeat steps 6 to 9, then set program.  
When the program is set, the program mark changes to light blue.  
You can set a maximum of 20 programs.

## Перезапись только нужных эпизодов – Цифровой монтаж программы (на кассетах)

### Операция 1: Создание программы

- (1) Подготовьте источник питания и вставьте кассету, с которой необходимо сделать запись, в свой (воспроизводящий) видеомагнитофон, а кассету для записи - в другой (записывающий) видеомагнитофон.
- (2) Нажмите кнопку MENU для отображения установок меню.
- (3) Поверните диск SEL/PUSH EXEC для выбора **EDIT**, затем нажмите на диск.
- (4) Поверните диск SEL/PUSH EXEC для выбора VIDEO EDIT, затем нажмите на диск.
- (5) Поверните диск SEL/PUSH EXEC для выбора установки TAPE, а затем нажмите на диск.
- (6) С помощью кнопок управления видео найдите начало первого эпизода, который Вы хотите вставить, затем нажмите **II**, чтобы на время приостановить воспроизведение.  
Точную настройку можно выполнять покадрово с помощью кнопки **◀II<** или **>II▶**.
- (7) Поверните диск SEL/PUSH EXEC для выбора установки MARK, затем нажмите на диск, или нажмите кнопку MARK на пульте дистанционного управления.  
Место начала IN первой программы будет установлено, и цвет верхнего индикатора метки программы изменится на светло-голубой.
- (8) С помощью кнопок управления видео найдите конец первого эпизода, который Вы хотите вставить, затем нажмите кнопку **II**, чтобы на время приостановить воспроизведение.
- (9) Поверните диск SEL/PUSH EXEC для выбора установки MARK, затем нажмите на диск, или нажмите кнопку MARK на пульте дистанционного управления.  
Место окончания OUT первой программы будет установлено, и цвет нижнего индикатора метки программы изменится на светло-голубой.
- (10) Повторите пункты с 6 по 9, затем задайте программу.  
После завершения программирования цвет индикатора метки программы меняется на светло-голубой.  
Можно составить не более 20 программ.

**Dubbing only desired scenes  
- Digital program editing (on  
tapes)**

**Перезапись только нужных  
эпизодов – Цифровой монтаж  
программы (на кассетах)**

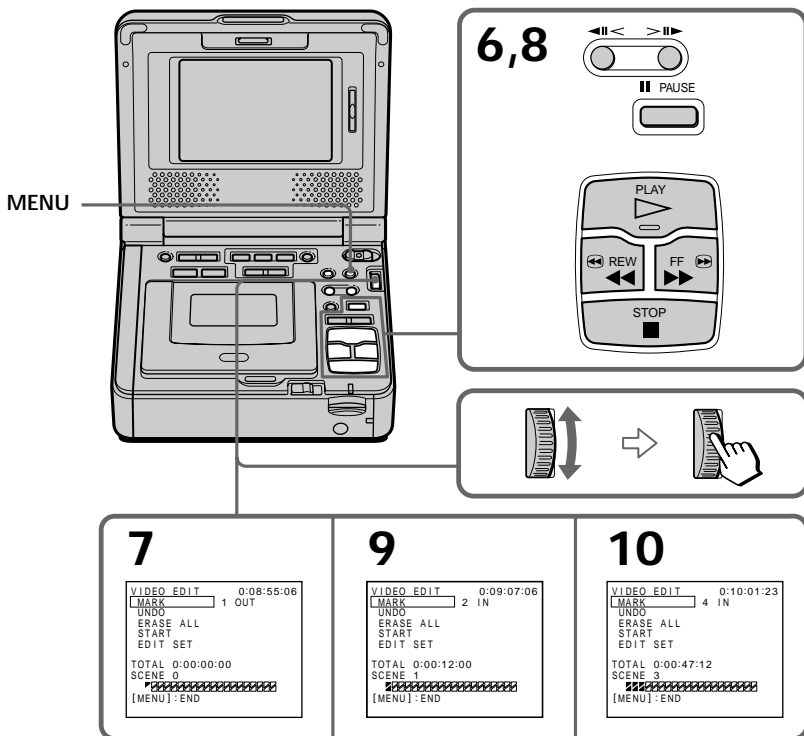

## Dubbing only desired scenes – Digital program editing (on tapes)

---

### Erasing the program you have set

Erase OUT first and then IN from the last program.

- (1) Turn the SEL/PUSH EXEC dial to select UNDO, then press the dial.
- (2) Turn the SEL/PUSH EXEC dial to select EXECUTE, then press the dial.  
The last set program mark flashes, then the setting is canceled.

#### To cancel erasing

Select RETURN in step 2, then press the dial.

### Erasing all programs

- (1) Select VIDEO EDIT in the menu settings.
- (2) Turn the SEL/PUSH EXEC dial to select TAPE, then press the dial.
- (3) Turn the SEL/PUSH EXEC dial to select ERASE ALL, then press the dial.
- (4) Turn the SEL/PUSH EXEC dial to select EXECUTE, then press the dial.  
All the program marks flash, then the settings are canceled.

#### To cancel erasing all programs

Select RETURN in step 4, then press the dial.

#### To cancel a program you have set

Press MENU.

The program is stored in memory until the tape is ejected.

---

#### Note

You cannot operate recording during Digital program editing.

#### On a blank portion of the tape

You cannot set IN or OUT on a blank portion of the tape.

#### If there is a blank portion between IN and OUT on the tape

The total time code may not be displayed correctly.

## Перезапись только нужных эпизодов – Цифровой монтаж программы (на кассетах)

---

### Удаление заданной программы

Сначала удалите метку OUT, а затем метку IN из последней программы.

- (1) Поверните диск SEL/PUSH EXEC для выбора UNDO, а затем нажмите на диск.
- (2) Поверните диск SEL/PUSH EXEC для выбора установки EXECUTE, затем нажмите на диск.  
Индикатор последней установленной программы начнет мигать, затем установки будут отменены.

#### Для отмены удаления

Выберите RETURN в пункте 2, затем нажмите на диск.

### Удаление всех программ

- (1) Выберите VIDEO EDIT в установках меню.
- (2) Поверните диск SEL/PUSH EXEC для выбора установки TAPE, а затем нажмите на диск.
- (3) Поверните диск SEL/PUSH EXEC для выбора ERASE ALL, а затем нажмите на диск.
- (4) Поверните диск SEL/PUSH EXEC для выбора установки EXECUTE, затем нажмите на диск.  
Индикаторы всех программ начнут мигать, затем установки будут отменены.

#### Для отмены удаления всех запрограммированных эпизодов

Выберите RETURN в пункте 4, затем нажмите на диск.

#### Для отмены установленной программы

Нажмите кнопку MENU.

Программа хранится в памяти до момента извлечения кассеты.

---

#### Примечание

Невозможно выполнять запись во время цифрового монтажа программы.

#### На незаписанном участке ленты

Метки начала IN или окончания OUT нельзя установить на незаписанной части кассеты.

#### Если на ленте есть незаписанный участок между метками IN и OUT

Суммарный код времени может отображаться неправильно.

## Dubbing only desired scenes – Digital program editing (on tapes)

### Operation 2: Performing a Digital program editing (dubbing a tape)

Make sure your VCR and the other VCR are connected, and that the other VCR is set to recording pause. When you use the i.LINK cable (DV connecting cable) this procedure are not necessary.

When you use a camcorder, set its power switch to VCR.

- (1) Select VIDEO EDIT in  in the menu setting.
- (2) Turn the SEL/PUSH EXEC to select TAPE, then press the dial.
- (3) Turn the SEL/PUSH EXEC to select START, then press the dial.
- (4) Turn the SEL/PUSH EXEC dial to select EXECUTE, then press the dial.  
Search for the beginning of the first scene, then start dubbing.  
The program mark flashes.  
The SEARCH indicator appears during search on the screen.  
The program indicator changes to light blue after the dubbing is complete.  
When the dubbing ends, both your (playback) VCR and the other (recording) VCR automatically stop.

#### To stop dubbing during editing

Press  using the video operation buttons.

#### To end the Digital program editing function

Your (play back) VCR stops when the dubbing ends. Then the display returns to VIDEO EDIT in the menu settings.

Press MENU to end the digital program editing function.

## Перезапись только нужных эпизодов – Цифровой монтаж программы (на кассетах)

### Операция 2: Выполнение цифрового монтажа программы (перезапись кассеты)

Убедитесь, что Ваш и другой видеомагнитофоны подключены друг к другу, причем другой видеомагнитофон должен быть включен в режим паузы при записи. При использовании кабеля i.LINK (соединительный кабель DV) эта процедура является необязательной.

При использовании видеокамеры установите ее переключатель питания в положение VCR.

- (1) Выберите VIDEO EDIT в  в установках меню.
- (2) Поверните SEL/PUSH EXEC для выбора установки TAPE, а затем нажмите на диск.
- (3) Поверните SEL/PUSH EXEC для выбора START, а затем нажмите на диск.
- (4) Поверните диск SEL/PUSH EXEC для выбора установки EXECUTE, затем нажмите на диск.  
Найдите начало первого эпизода и начните перезапись.  
Замигает индикатор программы.  
Во время поиска на экране появляется индикатор SEARCH.  
После завершения перезаписи цвет индикатора программы меняется на светло-голубой.  
По окончании перезаписи этот (воспроизводящий) и другой (записывающий) видеомагнитофоны автоматически останавливаются.

#### Для остановки перезаписи во время монтажа

Нажмите кнопку , используя кнопки управления видео.

#### Чтобы отключить функцию цифрового монтажа программы

Ваш (воспроизводящий) видеомагнитофон остановится по завершении перезаписи. Затем на дисплее снова появляется VIDEO EDIT в установках меню.

Нажмите кнопку MENU для отключения функции монтажа программы.

## Dubbing only desired scenes – Digital program editing (on tapes)

---

You cannot record on the VCR when:

- The tape has run out.
- The write-protect tab on the cassette is set to lock.
- The IR SETUP code is not correct (when IR is selected).
- The button to cancel recording pause is not correct (when IR is selected).

**NOT READY** appears on the screen when:

- The program to operate Digital program editing has not been made.
- i.LINK is selected but the i.LINK cable (DV connecting cable) is not connected.
- The power of the connected VCR is not turned on (when you set i.LINK).

## Перезапись только нужных эпизодов – Цифровой монтаж программы (на кассетах)

---

**На видеомаягнитофон не удастся  
произвести запись, если:**

- Закончилась лента.
- Лепесток защиты от стирания записи на кассете установлен в положение блокировки.
- Неправильный код IR SETUP (если выбран IR).
- Кнопка для отмены паузы при записи является неверной (если выбран IR).

**Индикация NOT READY появляется на  
экране, если:**

- Не создана программа управления функцией цифрового монтажа по программе.
- Выбран i.LINK, но кабель i.LINK (соединительный кабель DV) не подключен.
- Подключенный видеомаягнитофон не включен (когда установлен i.LINK).

# Using with an analog video unit and your computer - Signal convert function

You can capture images and sound from an analog video unit connected to your computer which has the i.LINK (DV) jack via your VCR.

- (1) Set the POWER switch to ON.
- (2) Press MENU to display the menu setting.
- (3) Turn the SEL/PUSH EXEC dial to select **[VCR]**, then press the dial.
- (4) Turn the SEL/PUSH EXEC dial to select A/V → DV OUT, then press the dial.
- (5) Start playback on the analog video unit.
- (6) Start capturing procedures on your computer.

The operation procedures depend on your computer and the software which you use.

For details on how to capture images, refer to the instruction manual of your computer and software.

# Использование с аналоговой видеоаппаратурой и компьютером - Функция преобразования сигнала

Можно переносить изображение и звук с аналогового видеоприбора, подключенного через видеомаягнитофон к компьютеру с разъемом i.LINK (DV).

- (1) Установите переключатель POWER в положение ON.
- (2) Нажмите кнопку MENU для отображения установок меню.
- (3) Поверните диск SEL/PUSH EXEC для выбора установки **[VCR]**, а затем нажмите на диск.
- (4) Поверните диск SEL/PUSH EXEC для выбора A/V → DV OUT, затем нажмите на диск.
- (5) Включите режим воспроизведения на аналоговом видеоприборе.
- (6) Начните перенос на компьютер. Порядок действий при этом зависит от используемого компьютера и программного обеспечения.

Более подробную информацию о переносе изображений, см. в инструкциях по эксплуатации компьютера и программного обеспечения.

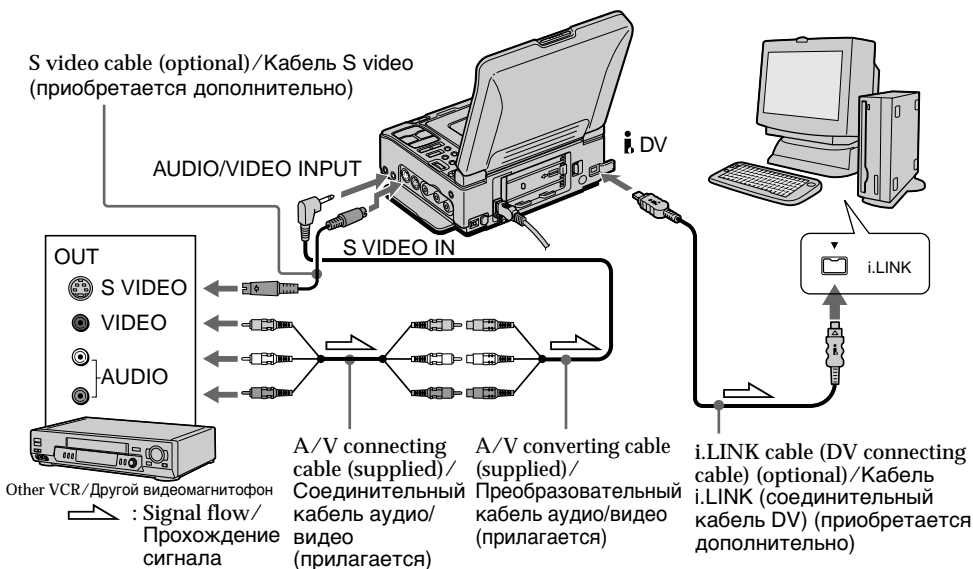

**After capturing images and sound**  
Stop capturing procedures on your computer, and stop the playback on the analog video unit.

**После переноса изображения и звука**  
Прекратите процедуру переноса на компьютер и остановите воспроизведение на аналоговом видеоприборе.



## Using with an analog video unit and your computer

### - Signal convert function

---

#### Notes

- You need to install software which can exchange video signals.
- Depending on the condition of the analog video signals, the computer may not be able to output images correctly when you convert analog video signals into digital video signals via your VCR. Depending on the analog video unit, the image may contain noise or incorrect colors.
- You cannot record or capture video output via your VCR when the video includes copyright protection signals such as the ID-2 system. (GV-D1000 only)
- You cannot record or capture video output via your VCR when the video includes copyright protection signals. (GV-D1000E only)
- You can capture images and sound with an S video cable (optional) instead of the A/V connecting cable (supplied).

#### If your computer has USB jack

You can connect your computer to your VCR with USB cable, the image may flicker. (p. 96)

#### If the other VCR has an S video jack

Pictures can be reproduced more faithfully by using an S video cable (optional).

With this connection, you do not need to connect the yellow (video) plug of the A/V connecting cable.

Connect an S video cable (optional) to the S video jacks of both your VCR and the other VCR. This connection produces higher quality DV format pictures.

## Использование с аналоговой видеоаппаратурой и компьютером

### - Функция преобразования сигнала

---

#### Примечания

- Вам нужно установить программное обеспечение, обеспечивающее обмен видеосигналами.
- В зависимости от качества аналогового видеосигнала, компьютер может неправильно отображать кадры после преобразования видеоманитофоном аналоговых видеосигналов в цифровые. В зависимости от аналогового видеоустройства, изображение может быть расплывчатым или с неправильной цветопередачей.
- Нельзя выполнить запись или перенос видеоизображения с помощью этого видеоманитофона, если видеопрограмма имеет такие сигналы для защиты авторских прав, как система ID-2. (Только модель GV-D1000)
- Нельзя выполнить запись или перенос видеоизображения с помощью этого видеоманитофона, если видеопрограмма имеет сигналы для защиты авторских прав. (Только модель GV-D1000E)
- Вместо соединительного кабеля аудио/видео (прилагается), можно переносить изображение и звук с помощью кабеля S video (приобретается дополнительно).

#### Если в компьютере имеется разъем USB

Можно подсоединить компьютер к видеоманитофону с помощью кабеля USB, однако изображение может дрожать (стр. 96).

#### Если на другом видеоманитофоне имеется гнездо S video

Изображение может быть воспроизведено более достоверно при использовании кабеля S video (приобретается дополнительно). При таком соединении не понадобится подключать желтый штекер (видео) соединительного кабеля аудио/видео. Подсоедините кабель S video (приобретается дополнительно) к гнездам S video на Вашем и на другом видеоманитофоне. Это соединение позволяет получить высококачественное изображение формата DV.

## Inserting a scene from the other VCR – Insert Editing

You can insert a new scene and sound from the other (playback) VCR onto your originally recorded tape by specifying the insert start and end points. Use the Remote Commander for this operation.

Connections are the same as in “Recording from the other VCR or TV” on page 32 or 34.

Insert a cassette containing the desired scene in the other (playback) VCR to insert into your (recording) VCR.

## Вставка эпизода с другого видеомассеточника – Монтаж вставки

Можно вставить новый эпизод и звук с другого (воспроизводящего) видеомассеточника на уже записанную ленту, указав места их начала и окончания.

Используйте пульт дистанционного управления для этой операции.

Соединения аналогичны описанным в разделе “Запись с другого видеомассеточника или телевизора” на стр. 32 или 34.

Вставьте в другой (воспроизводящий) видеомассеточник кассету с тем эпизодом, который требуется записать на этот (записывающий) видеомассеточник.

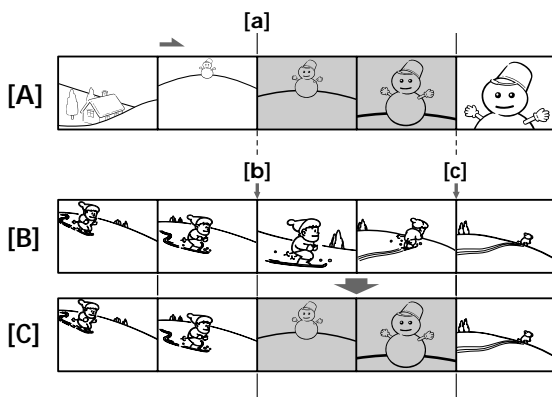

[A]: A tape that contains the scene to be superimposed

[B]: A tape before editing

[C]: A tape after editing

[A]: Лента, содержащая эпизод для наложения

[B]: Лента перед монтажом

[C]: Лента после монтажа

## Inserting a scene from the other VCR – Insert Editing

- (1) Set the POWER switch to ON on your (recording) VCR.
- (2) On the other (playback) VCR, locate just before the insert start point [a], then press PAUSE to set the other (playback) VCR to the playback pause mode.
- (3) On your (recording) VCR, locate the insert end point [c] by pressing ◀◀ or ▶▶. Then press || to set your (recording) VCR to the playback pause mode.
- (4) Press ZERO SET MEMORY on the Remote Commander. The ZERO SET MEMORY indicator flashes and the end point of the insert is stored in memory. The counter shows “0:00:00”.
- (5) On your (recording) VCR, locate the insert start point [b] by pressing ◀◀, then press ● REC and the button on its right simultaneously then immediately press || to set your (recording) VCR to the recording pause mode.
- (6) First press PAUSE on the other (playback) VCR, and after a few seconds press || on your (recording) VCR to start inserting the new scene. Inserting automatically stops near the zero point on the tape counter. Your (recording) VCR automatically stops. The end point [c] of the insert stored in memory is canceled.

## Вставка эпизода с другого видеомэгнифона – Монтаж вставки

- (1) Установите переключатель POWER в положение ON на своем (записывающем) видеомэгнифоне.
- (2) На другом (воспроизводящем) видеомэгнифоне найдите место, где будет вставлен эпизод [a], затем нажмите кнопку PAUSE для установки другого (воспроизводящего) видеомэгнифона в режим паузы воспроизведения.
- (3) На этом (записывающем) мэгнифоне найдите конец вставляемого эпизода [c], нажав кнопку ◀◀ или ▶▶. Затем нажмите кнопку || для установки этого (записывающего) видеомэгнифона в режим паузы воспроизведения.
- (4) Нажмите кнопку ZERO SET MEMORY на пульте дистанционного управления. Индикатор ZERO SET MEMORY начнет мигать, а место окончания вставки будет сохранено в памяти. Показание счетчика станет равным “0:00:00”.
- (5) На (записывающем) видеомэгнифоне найдите место начала вставляемого эпизода [b], нажав кнопку ◀◀, затем одновременно нажмите кнопку ● REC и кнопку справа от нее, после этого сразу нажмите || для установки этого (записывающего) видеомэгнифона в режим паузы при записи.
- (6) Сначала нажмите кнопку PAUSE на другом (воспроизводящем) видеомэгнифоне и, спустя несколько секунд, кнопку || на этом (записывающем) видеомэгнифоне для начала вставки новой сцены. Вставка остановится автоматически в месте нулевой отметки счетчика. Ваш (записывающий) видеомэгнифон автоматически остановится. Место окончания вставки [c], сохраняемое в памяти, будет удалено.

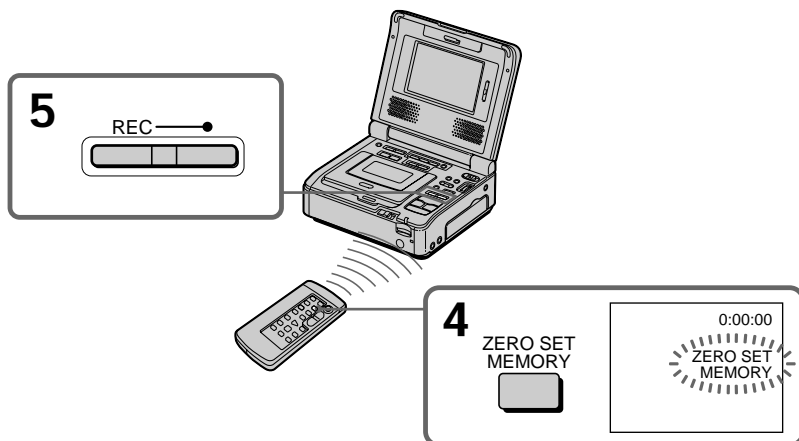

## Inserting a scene from the other VCR – Insert Editing

---

### To change the insert end point

Press ZERO SET MEMORY again after step 5 to erase the ZERO SET MEMORY indicator and begin from step 3.

### Using the Remote Commander

In step 5, press ● REC and MARK simultaneously, then immediately press ■. And in step 6, press ■ at the scene where you want to start recording from.

---

#### Note

The picture and sound recorded on the portion between the insert start and end points will be erased when you insert the new scene.

If you insert scenes on the tape recorded with another VCR (including other GV-D1000/D1000E)

The picture and sound may be distorted. We recommend that you insert scenes on a tape recorded with your VCR.

### When the inserted picture is played back

The picture and sound may be distorted at the end of the inserted portion. This is not a malfunction.

The picture and sound at the start point and the end point may be distorted in the LP mode.

### To insert a scene without setting the insert end point

Skip steps 3 and 4. Press ■ when you want to stop inserting.

### Note on the Remote Commander

Your VCR works in the commander mode VTR 2. Commander modes 1, 2 and 3 are used to distinguish your VCR from other Sony VCRs to avoid remote control misoperation. If you use another Sony VCR in the commander code VTR 2, we recommend changing the commander mode or covering the sensor of the VCR with black paper.

## Вставка эпизода с другого видеоманитофона – Монтаж вставки

---

### Для изменения места окончания вставки

Снова нажмите кнопку ZERO SET MEMORY после пункта 5 для удаления индикатора ZERO SET MEMORY и начните с пункта 3.

### Использование пульта дистанционного управления

В пункте 5 одновременно нажмите кнопку ● REC и кнопку MARK, затем сразу нажмите кнопку ■. В пункте 6 нажмите кнопку ■ в том месте, где нужно начать запись.

---

#### Примечание

Изображение и звук, записанные на ленте между местами начала и окончания вставки, будут стерты при вставке нового эпизода.

### При вставке эпизодов на кассету, записанную на другом видеоманитофоне (включая другие модели GV-D1000/D1000E)

Изображение и звук могут исказиться. Рекомендуется вставлять эпизоды на ленту, записанную с помощью данного видеоманитофона.

### При воспроизведении вставленного изображения

Изображение и звук могут исказиться в конце вставленного эпизода. Однако это не является неисправностью. Изображение и звук в режиме LP могут исказиться в начале и конце вставленного эпизода.

### Для вставки эпизода без указания места окончания вставки

Пропустите пункты 3 и 4. Нажмите кнопку ■, когда нужно остановить вставку.

### Примечание относительно пульта дистанционного управления

Ваш видеоманитофон работает в режиме пульта дистанционного управления VTR 2. Режимы пульта дистанционного управления 1, 2 и 3 используются для отличия данного видеоманитофона от других видеоманитофонов фирмы Sony во избежание неправильной работы пульта дистанционного управления. Если используется другой видеоманитофон фирмы Sony, и включен код VTR 2 пульта дистанционного управления, рекомендуется изменить режим пульта дистанционного управления или закрыть датчик дистанционного управления видеоманитофона черной бумагой.

# Audio dubbing

You can dub additional sound on your recorded tape by specifying starting and ending points. The original sound will not be erased. Use the Remote Commander for this operation. Do not connect the video (yellow) plug.

# Аудиоперезапись

Вы можете перезаписывать дополнительный звук на Вашу записанную кассету путем указания точек начала и окончания. Первоначальный звук не будет стерт при этом.

Используйте пульт дистанционного управления для этой операции. Не подсоединяйте видео (желтый) штекер.

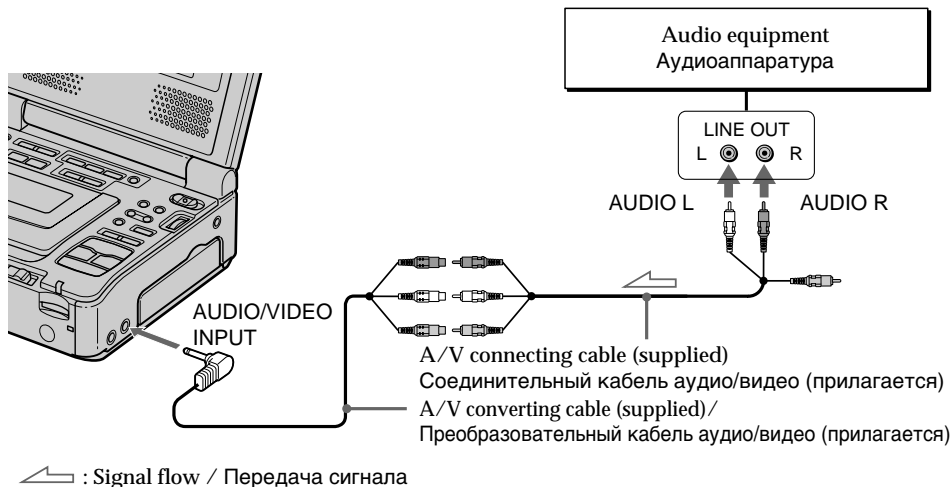

## Adding audio on a recorded tape

- (1) Prepare the power supply and insert your recorded tape into your VCR.
- (2) Set the POWER switch to ON.
- (3) Locate the recording start point by pressing  $\triangleright$ . Then press  $\parallel$  at the point where you want to start recording to set your VCR to the playback pause mode.
- (4) Press AUDIO DUB on the Remote Commander. The green  $\bullet \parallel$  indicator appears on the screen.
- (5) Press  $\parallel$  and start playing back the audio you want to record at the same time. The additional audio is recorded in stereo 2 (ST2) during playback. While recording new sound, the red  $\bullet$  appears on the screen.
- (6) Press  $\blacksquare$  at the point where you want to stop recording.

## Добавление звукового сигнала на записанную кассету

- (1) Подготовьте источник питания и вставьте записанную кассету в свой видеомаягнитофон.
- (2) Установите переключатель POWER в положение ON.
- (3) Найдите место начала записи, нажав кнопку  $\triangleright$ . Затем нажмите кнопку  $\parallel$  в том месте, где нужно начать запись, для установки видеомаягнитофона в режим паузы воспроизведения.
- (4) Нажмите кнопку AUDIO DUB на пульте дистанционного управления. Зеленый индикатор  $\bullet \parallel$  появится на экране.
- (5) Нажмите кнопку  $\parallel$  и одновременно начните воспроизведение звука, который нужно записать. Дополнительный звук будет записан в режиме стерео 2 (ST2) во время воспроизведения. Во время записи нового звука на экране появляется красный индикатор  $\bullet$ .
- (6) Нажмите кнопку  $\blacksquare$  в том месте, где нужно закончить запись.

## Audio dubbing

---

### Notes on audio dubbing

- Additional audio cannot be recorded on a tape already recorded in the 16-bit mode (32 kHz, 44.1 kHz or 48 kHz).
- Additional audio cannot be recorded on a tape already recorded in the LP mode.
- You cannot add audio with the  DV jack.
- You cannot add audio on the blank portion of the tape.

If an i.LINK cable (DV connecting cable) (optional) is connected to your VCR You cannot add sound to a recorded tape.

To record additional sound with the microphone (optional)

Connect the microphone (optional) to the microphone jack of audio equipment.

We recommend that you add additional audio on a tape recorded with your VCR

If you dub additional sound on a tape recorded with another VCR (including other GV-D1000/D1000E), the sound quality may deteriorate.

If you set the write-protect tab of the tape to lock

You cannot record on a tape. Slide the write-protect tab to release the write protection.

To add new sound more precisely

Press ZERO SET MEMORY on the Remote Commander at the point where you want to stop recording later in the playback mode.

Carry out steps 3 to 5. Recording automatically stops at the point where ZERO SET MEMORY was pressed.

When playback pause mode lasts for five minutes

Your VCR automatically enters the stop mode.

## Аудиоперезапись

---

### Примечания по перезаписи

- Дополнительный звук не может быть записан на кассету, уже записанную в 16-битовом режиме (32 кГц, 44,1 кГц или 48 кГц).
- Дополнительный звук не может быть записан на кассету, уже записанную в режиме LP.
- Нельзя добавить звук с помощью гнезда  DV.
- Вы не можете выполнить наложение звука на незаписанную часть кассеты.

**Если к видеомэгнитофону подсоединен кабель i.LINK (соединительный кабель DV) (приобретается дополнительно)**

Вы не сможете добавить звук на записанную кассету.

**Для записи дополнительного звука с помощью микрофона (приобретается дополнительно)**

Подсоедините микрофон (приобретается дополнительно) к гнезду микрофона аудиоаппаратуры.

**Рекомендуется добавлять дополнительный звук на кассету, записанную с помощью данного видеомэгнитофона.**

При перезаписи дополнительного звука на кассету, записанную с помощью другого видеомэгнитофона (включая другую модель GV-D1000/D1000E), качество звука может ухудшиться.

**Если защитный лепесток кассеты установлен в положение защиты от записи**

Невозможно выполнить запись на кассету. Передвиньте лепесток защиты от записи для отключения защиты.

**Для более точного добавления нового звука**

Нажмите кнопку ZERO SET MEMORY на пульте дистанционного управления в том месте, где нужно закончить запись позже в режиме воспроизведения.

Выполните пункты с 3 по 5. Запись автоматически останавливается в том месте, где будет нажата кнопка ZERO SET MEMORY.

**Если режим паузы воспроизведения продлится 5 минут**

Видеомэгнитофон автоматически переключится в режим останова.

## Audio dubbing

### Monitoring the new recorded sound

#### To play back the sound

Adjust the balance between the original sound (ST1) and the additional audio (ST2) by selecting AUDIO MIX in **[VCR]** in the menu settings (p. 108).

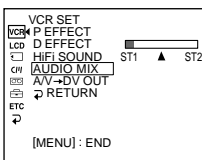

Five minutes after you disconnect the power source or remove the battery pack, the setting of AUDIO MIX returns to the original sound (ST1) only. The default setting is original sound (ST1) only.

#### Note

Pictures are not output through S VIDEO jack or the AUDIO/VIDEO jack. Check the recorded picture on the screen. You can monitor the recorded sound by using headphones.

## Аудиоперезапись

### Контроль нового записанного звука

#### Для воспроизведения звука

Отрегулируйте баланс между первоначальным звуком (ST1) и дополнительным звуком (ST2), выбрав команду AUDIO MIX в **[VCR]** в установках меню (стр. 113).

Через пять минут после отсоединения источника питания или снятия батарейного блока установка AUDIO MIX вернется только к первоначальному звуку (ST1). Установкой по умолчанию является только первоначальный звук (ST1).

#### Примечание

Изображения не выводятся через гнездо S VIDEO или AUDIO/VIDEO. Проверяйте записываемое изображение на экране. Проверять записываемый звук можно с помощью головных телефонов.

## Viewing images recorded on tapes on your computer (Windows user only)

---

If you connect your VCR and computer using the USB cable, you can view images recorded on tapes on your computer. Furthermore, if you images recorded on a tape to your computer, you can process or edit it by computer software and append it to e-mail.

### Connecting with USB cable and viewing images on your computer

- Installing the USB driver (p. 98).
- Installing "PIXELA ImageMixer Ver.1.0 for Sony" (p. 102).
- Capturing images with "PIXELA ImageMixer Ver.1.0 for Sony" (p. 103).

### Recommended computer environment

#### OS:

Microsoft Windows 98SE, Windows Me, Windows 2000 Professional, Windows XP Home Edition or Windows XP Professional (standard installation)

However, operation is not assured if the above environment is an upgraded OS.

If you are using Windows 98, you cannot capture sounds.

#### CPU:

Minimum 500 MHz Intel Pentium III or faster (800 MHz or faster recommended)

#### Application:

DirectX 8.0a or later

#### Sound system:

16 bit stereo sound card and speakers

#### Memory:

64 MB or more

#### Hard disk:

Minimum 200 MB available hard disk space for installation

1 GB hard disk space or more recommended for working area (depending on the file size of editing video data)

## Просмотр изображений, записанных на кассеты, с помощью компьютера (только для пользователей Windows)

---

При соединении видеоманитофона и компьютера с помощью кабеля USB можно просматривать изображения, записанные на кассетах, на компьютере. Более того, при загрузке изображений с записанной кассеты на компьютер их можно обрабатывать или изменять с помощью программного обеспечения, установленного на компьютере, а затем отправлять по электронной почте.

### Подсоединение кабеля USB и просмотр изображений на компьютере

- Установка драйвера USB (стр. 98).
- Установка "PIXELA ImageMixer Ver.1.0 for Sony" (стр. 102).
- Перенос изображений с помощью программы "PIXELA ImageMixer Ver.1.0 for Sony" (стр. 103).

### Рекомендуемая компьютерная среда

#### OS:

Microsoft Windows 98SE, Windows Me, Windows 2000 Professional, Windows XP Home Edition или Windows XP Professional (стандартная установка)

Однако нормальная работа не гарантируется, если указанная выше среда является обновленной ОС.

Если используется Windows 98, перенос звука невозможен.

#### ЦП:

Минимум Intel Pentium III 500 МГц или выше (рекомендуется 800 МГц или выше)

#### Приложение:

DirectX 8.0a или более поздних версий

#### Звуковая система:

Стерео звуковая карта 16-бит и громкоговорители

#### Память:

64 МБ или более

#### Жесткий диск:

Минимум 200 МБ свободного места на жестком диске для установки

Для рабочей области рекомендуется иметь 1 ГБ места на жестком диске или более (в зависимости от размера файла редактирования видеоданных)



## Viewing images recorded on tapes on your computer (Windows user only)

### Display:

4 MB VRAM video card, Minimum 800 × 600 dot High color (16 bit color, 65,000 colors), Direct Draw display driver capability (At 800 × 600 dot or less, 256 colors and less, this product will not operate correctly.)

### Others:

This product is compatible with DirectX technology, so it is necessary to install DirectX.

The USB connector is provided as standard.

This function is not available on Macintosh.

### Notes

- Operations are not guaranteed if you connect two or more pieces of USB equipment to a single computer at the same time, or when using a hub.
  - Depending on the type of USB equipment that is used simultaneously, some equipment may not operate.
  - Operations are not guaranteed for all the recommended computer environments mentioned above.
- 
- Microsoft and Windows are trademarks or registered trademarks of Microsoft Corporation in the United States and/or other countries.
  - Pentium is either registered trademark or trademark of Intel Corporation.
  - All other product names mentioned herein may be the trademarks or registered trademarks of their respective companies. Furthermore, “™” and “®” are not mentioned in each in this manual.

## Просмотр изображений, записанных на кассеты, с помощью компьютера (только для пользователей Windows)

### Дисплей:

Видеокарта с 4 МБ видео ОЗУ, драйвер дисплея Direct Draw, поддерживающий минимум 800 × 600 точек High color (16-бит, 65000 цветов) (при 800 × 600 точек или ниже, 256 цветах и меньше это устройство не будет работать нормально.)

### Прочее:

Это устройство совместимо с технологией DirectX, поэтому необходимо установить DirectX.

Разъем USB входит в стандартную комплектацию.

Эта функция недоступна на компьютерах Macintosh.

### Примечания

- Нормальная работа не гарантируется, если к одному компьютеру одновременно подключаются два или более устройства оборудования USB, или при использовании концентратора.
  - В зависимости от типа оборудования USB, используемого одновременно, некоторые устройства могут не работать.
  - Нормальная работа не гарантируется для всех компьютерных сред, указанных выше.
- 
- Microsoft и Windows являются торговыми марками или зарегистрированными торговыми марками Microsoft Corporation в США и/или других странах.
  - Pentium является зарегистрированной торговой маркой или торговой маркой Intel Corporation.
  - Все другие наименования продуктов, упомянутые в этом документе, могут быть торговыми марками или зарегистрированными торговыми марками соответствующих компаний. Далее символы “™” и “®” в каждом случае не упоминаются в данном руководстве.

## Viewing images recorded on tapes on your computer (Windows user only)

### Installing the USB driver

Before connecting your VCR to your computer, install the USB driver to the computer. The USB driver is contained together with application software for viewing images on the CD-ROM supplied with your VCR.

Be sure to follow the steps before connecting the USB cable to your computer.  
Connect the USB cable in step 8.

If the USB driver has been registered incorrectly because your computer was connected to your VCR before the installing the USB driver, reinstall the USB driver following the procedure on page 100.

For Windows 98SE, Windows Me, Windows 2000 Professional, Windows XP users.

Log in with permission of Administrator. (For Windows 2000 Professional, Windows XP users)

- (1) Turn on your computer and allow Windows to load.
- (2) Insert the supplied CD-ROM into the CD-ROM drive of your computer. The application software screen appears.
- (3) Set the cursor on "USB Driver" and click. The USB driver installation starts.

## Просмотр изображений, записанных на кассеты, с помощью компьютера (только для пользователей Windows)

### Установка драйвера USB

Перед подсоединением видеомагнитофона к компьютеру установите на компьютере драйвер USB. Драйвер USB содержится вместе с программным обеспечением для просмотра изображений на диске CD-ROM, прилагаемом к видеомагнитофону.

**Обязательно выполните действия, прежде чем подсоединить кабель USB к компьютеру.**  
Подсоедините кабель USB в пункте 8.

Если драйвер USB зарегистрирован неверно, поскольку компьютер был подключен к видеомагнитофону до установки драйвера USB, переустановите драйвер USB, следуя процедуре на стр. 100.

**Для пользователей Windows 98SE, Windows Me, Windows 2000 Professional, Windows XP.**

Войдите в систему как администратор. (Для пользователей Windows 2000 Professional, Windows XP)

- (1) Включите компьютер и дождитесь загрузки Windows.
- (2) Установите прилагаемый CD-ROM в дисковод CD-ROM компьютера. Появится экран прикладного программного обеспечения.
- (3) Установите курсор на пункте "USB Driver" и нажмите кнопку мыши. Начнется установка драйвера USB.



## Viewing images recorded on tapes on your computer (Windows user only)

- (4) Follow the on-screen messages to install the USB driver.
- (5) Set the USB MODE switch to VCR. (The default setting is VCR.)
- (6) Connect the AC power adaptor to your VCR and then to a wall outlet (wall socket).
- (7) Set the POWER switch to ON.
- (8) With the CD-ROM inserted, connect the  (USB) jack on your VCR to the USB connector on your computer using the supplied USB cable. Your computer recognizes the VCR, and the Windows Add Hardware Wizard starts.

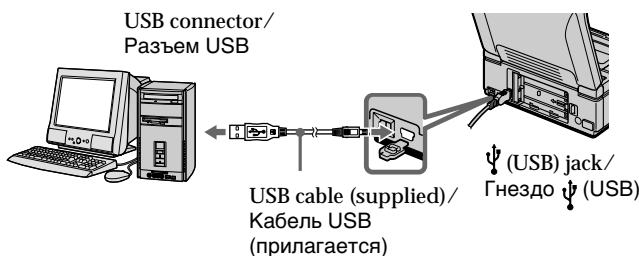

- (9) Follow the on-screen messages so that the Add Hardware Wizard recognizes that the USB drivers have been installed. The Add Hardware Wizard starts three times because three different USB drivers are installed. Be sure to allow the installation to complete without interrupting it.

If the "Files Needed" screen appears (Windows 2000 Professional and Windows XP users)

Set the CD-ROM on the CD-ROM driver then select "Browse...." → "My Computer" → "ImageMixer" → "sonyhcb.sys", and click the "OK" button.

The installation is completed, proceed to Installing "PIXELA ImageMixer Ver.1.0 for Sony" on page 102.

## Просмотр изображений, записанных на кассеты, с помощью компьютера (только для пользователей Windows)

- (4) Следуйте указаниям экранных сообщений для установки драйвера USB.
- (5) Установите переключатель USB MODE в положение VCR. (Установка по умолчанию - VCR.)
- (6) Подсоедините сетевой адаптер переменного тока к видеомagneтофону, а затем к сетевой (стенной) розетке.
- (7) Установите переключатель POWER в положение ON.
- (8) Вставив диск CD-ROM, соедините гнездо  (USB) видеомagneтофона с разъемом USB компьютера с помощью прилагаемого кабеля USB. Компьютер распознает видеомagneтофон, и запустится программа Windows Add Hardware Wizard.

- (9) Следуйте указаниям экранных сообщений, чтобы программа Add Hardware Wizard распознала, что USB драйверы установлены. Программа Add Hardware Wizard запускается трижды, поскольку устанавливаются три различных драйвера USB. Дождитесь завершения установки, не прерывая ее.

Если появится окно "Необходимые файлы" (Windows 2000 Professional и Windows XP)

Установите компакт-диск в дисковод CD-ROM, затем выберите "Browse...." (Обзор....) → "Мой компьютер" → "ImageMixer" → "sonyhcb.sys" и нажмите кнопку "OK".

Установка завершена, перейдите к разделу Установка "PIXELA ImageMixer Ver.1.0 for Sony" на стр. 102.

## Viewing images recorded on tapes on your computer (Windows user only)

### If you cannot install the USB driver

The USB driver has been registered incorrectly as your computer was connected to your VCR before installing the USB driver. Perform the following procedure to correctly install the USB driver.

#### Step 1 Uninstall the incorrect USB driver

- ① Turn on your computer and allow Windows to load.
- ② Connect the  $\Psi$  (USB) jack on your VCR to the USB connector on your computer using the USB cable supplied with your VCR.

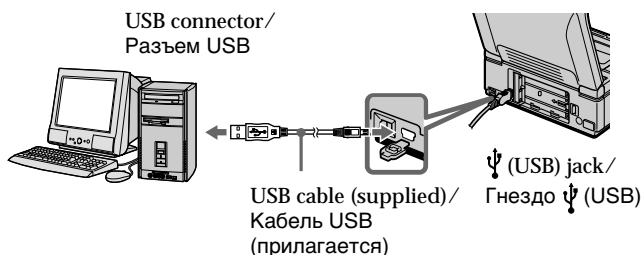

- ③ Connect the AC power adaptor, and set the POWER switch to ON.
- ④ Open your computer's "Device Manager." Windows XP:  
Select "Start" → "Control Panel" → "System" → "Hardware" tab, and click the "Device Manager" button.  
If there is no "System" inside "Pick a Category" after clicking "Control Panel", click "Switch to Classic View" instead.  
Windows 2000 Professional:  
Select "My Computer" → "Control Panel" → "System" → "Hardware" tab, and click the "Device Manager" button.  
Windows 98 SE/Windows Me:  
Select "My Computer" → "Control Panel" → "System," and click the "Device Manager" tab.

## Просмотр изображений, записанных на кассеты, с помощью компьютера (только для пользователей Windows)

### Если не удастся установить драйвер USB

Драйвер USB зарегистрирован неверно, поскольку компьютер был подключен к видеомэгнитофону до установки драйвера USB. Выполните следующую процедуру для правильной установки драйвера USB.

#### Пункт 1 Удаление неправильного драйвера USB

- ① Включите компьютер и дождитесь загрузки Windows.
- ② Соедините гнездо  $\Psi$  (USB) на видеомэгнитофоне с разъемом USB компьютера с помощью кабеля USB, прилагаемого к видеомэгнитофону.

- ③ Подсоедините сетевой адаптер питания переменного тока и установите переключатель POWER в положение ON.
- ④ Откройте на своем компьютере программу "Диспетчер устройств". Windows XP:  
Выберите "Start" (Пуск) → "Control Panel" (Панель управления) → "System" (Система) → вкладку "Hardware" (Оборудование) и нажмите кнопку "Device Manager" (Диспетчер устройств).  
Если после выбора элемента "Control Panel" (Панель управления) не появится элемент "Система" в "Pick a Category" (Выбор категории), то выберите "Switch to Classic View" (Переключиться в классический вид).  
Пользователи Windows 2000 Professional:  
Выберите "Мой компьютер" → "Панель управления" → "Система" → вкладку "Оборудование" и нажмите кнопку "Диспетчер устройств".  
Windows 98 SE/Windows Me:  
Выберите "Мой компьютер" → "Панель управления" → "Система" и вкладку "Устройства".

## Viewing images recorded on tapes on your computer (Windows user only)

- 5 Select the devices underlined in the illustrations below, and delete them.



Windows 98 SE



Windows ME



Windows 2000 Professional



Windows XP

- 6 Set the POWER switch to OFF (CHG), and then disconnect the USB cable.
- 7 Reboot your computer.

### Step 2 Install the USB driver

Perform the entire procedure listed in "Installing the USB Driver" on the page 98.

## Просмотр изображений, записанных на кассеты, с помощью компьютера (только для пользователей Windows)

- 5 Выберите устройства, подчеркнутые на рисунке ниже, а затем удалите его.

- 6 Установите переключатель POWER в положение OFF (CHG), а затем отсоедините кабель USB.
- 7 Перезагрузите компьютер.

### Пункт 2 Установка драйвера USB

Полностью выполните процедуру, приведенную в разделе "Установка драйвера USB" на стр. 98.

## Viewing images recorded on tapes on your computer (Windows user only)

### Installing "PIXELA ImageMixer Ver.1.0 for Sony"

Install "PIXELA ImageMixer Ver.1.0 for Sony" to your computer. "PIXELA ImageMixer Ver.1.0 for Sony" is contained on the CD-ROM supplied with your VCR. You can enjoy viewing the images easily on your VCR using your computer with "PIXELA ImageMixer Ver.1.0 for Sony".

To install and use this software in Windows 2000 Professional you must be authorized as a Power User or Administrator, for Windows XP you must be authorized as an Administrator.

- (1) Turn on your computer and allow Windows to load.  
While using your computer, close all running applications.
- (2) Insert the supplied CD-ROM into the CD-ROM drive of your computer.  
The application software screen appears. If the application software screen does not appear, double-click "My Computer" and then "ImageMixer" (CD-ROM Driver). The application software screen appears after a while.

- (3) Move the cursor to "PIXELA ImageMixer" and click.  
The language selection dialog box appears.
- (4) Select the language for installation.
- (5) Follow the on-screen messages.

Follow the directions on the screen to install Direct X. Direct X8.0 will be installed.

## Просмотр изображений, записанных на кассеты, с помощью компьютера (только для пользователей Windows)

### Установка "PIXELA ImageMixer Ver.1.0 for Sony"

Установите "PIXELA ImageMixer Ver.1.0 for Sony" на свой компьютер. Программа "PIXELA ImageMixer Ver.1.0 for Sony" содержится на диске CD-ROM, прилагаемом к видеоманитовфону. Можно легко просматривать изображения на видеоманитовфоне с помощью программы "PIXELA ImageMixer Ver.1.0 for Sony", установленной на компьютере.

Для установки и использования программного обеспечения в Windows 2000 Professional необходимо владеть правами уполномоченного пользователя или администратора, для Windows XP необходимо владеть правами администратора.

- (1) Включите компьютер и дождитесь загрузки Windows.  
Во время использования компьютера закройте все работающие приложения.
- (2) Установите прилагаемый CD-ROM в дисковод CD-ROM компьютера.  
Появится экран прикладного программного обеспечения. Если экран прикладного программного обеспечения не появится, дважды нажмите "Мой компьютер", а затем выберите "ImageMixer" (диск CD-ROM). Через некоторое время появится экран прикладного программного обеспечения.



- (3) Переместите курсор на "PIXELA ImageMixer" и нажмите кнопку мыши.  
Появится диалоговое окно выбора языка.
- (4) Выберите язык для установки.
- (5) Следуйте указаниям экранных сообщений.

Следуйте указаниям на экране для установки Direct X. Будет установлен Direct X8.0.

## Viewing images recorded on tapes on your computer (Windows user only)

## Просмотр изображений, записанных на кассеты, с помощью компьютера (только для пользователей Windows)

### Capturing images with PIXELA ImageMixer Ver. 1.0 for Sony

To install and use this software in Windows 2000 Professional you must be authorized as a Power User or Administrator, for Windows XP you must be authorized as an Administrator.

#### Viewing images

- (1) Set the USB MODE switch to VCR. (The default setting is VCR.)  
Be sure to set to VCR before connecting the USB cable.
- (2) Turn on your computer and allow Windows to load.
- (3) Connect one end of the USB cable to the  (USB) jack on the VCR and the other end to the USB connector on your computer using with supplied USB cable.

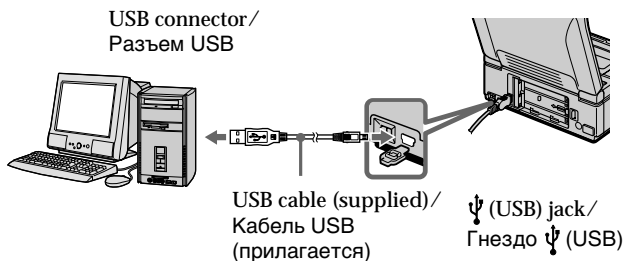



- (4) Connect the AC power adaptor and insert a cassette to your VCR.
- (5) Set the POWER switch to ON.
- (6) Select "Start" → "Program" → "Pixela" → "ImageMixer" → "PIXELA ImageMixer Ver.1.0 for Sony" on Windows.
- (7) Click  on the left of the display.

### Перенос изображений с помощью программы PIXELA ImageMixer Ver. 1.0 for Sony

Для установки и использования программного обеспечения в Windows 2000 Professional необходимо владеть правами уполномоченного пользователя или администратора, для Windows XP необходимо владеть правами администратора.

#### Просмотр изображений

- (1) Установите переключатель USB MODE в положение VCR. (Установка по умолчанию - VCR.)  
Обязательно переключитесь в положение VCR до подсоединения кабеля USB.
- (2) Включите компьютер и дождитесь загрузки Windows.
- (3) Возьмите кабель USB и подсоедините один его конец к гнезду  (USB) на видеомаягнитофоне, а другой - к разъему USB на компьютере.

- (4) Подсоедините сетевой адаптер переменного тока к видеомаягнитофону и вставьте кассету.
- (5) Установите переключатель POWER в положение ON.
- (6) Выберите "Пуск" → "Программы" → "PIXELA" → "ImageMixer" → "PIXELA ImageMixer Ver.1.0 for Sony" в меню Windows.
- (7) Нажмите кнопку  в левой части экрана.



The "PIXELA ImageMixer Ver.1.0 for Sony" startup screen appears on your computer.

На компьютере отобразится начальный экран программы "PIXELA ImageMixer Ver.1.0 for Sony".

## Viewing images recorded on tapes on your computer (Windows user only)

(8) Click .

Preview window  
Окно предварительного просмотра



(9) Press  $\triangleright$  on your VCR.  
The images recorded on the tape appear on the preview window.

## Capturing images

Still: Capturing still image

Preview window  
Окно предварительного просмотра

1  
2

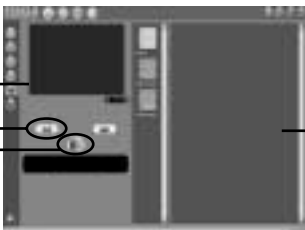

Thumbnail list window  
Окно со списком небольших изображений

(1) Click .

(2) Click  at the point you want to capture, while monitoring preview window.  
The still image is captured. The captured image appears on the thumbnail list windows.

## Просмотр изображений, записанных на кассеты, с помощью компьютера (только для пользователей Windows)

(8) Нажмите .

(9) Нажмите кнопку  $\triangleright$  на видеомэгнитофоне.  
Изображения, записанные на кассете, появятся в окне предварительного просмотра.

## Перенос изображения

Неподвижное: Перенос неподвижного изображения

(1) Нажмите .

(2) Нажмите  в месте, которое необходимо перенести, выполняя мониторинг в окне предварительного просмотра. Неподвижное изображение переносится. Записанное изображение появится в окнах со списком небольших изображений.

Movie: Capturing moving picture

Кино: Перенос подвижного изображения

Preview window  
Окно предварительного просмотра

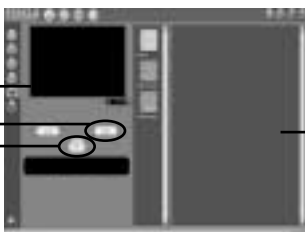

1  
2,3



Thumbnail list window  
Окно со списком небольших изображений



## Viewing images recorded on tapes on your computer (Windows user only)

- (1) Click .
- (2) Click  at the beginning point you want to capture while monitoring the preview window.
- (3) Click  at the ending point you want to capture while monitoring the preview window.  
The moving picture is captured.  
The captured image appears on the thumbnail list windows.

### Notes

- When you view images using your computer with the USB connection, the following conditions may occur, but do not indicate malfunction:
  - The image may fluctuate.
  - The image may contain noise, etc.
  - The image does not appear properly if the image signal is of a different TV colour system from your VCR.
- Indicators in the VCR screen do not appear on images that are captured into your computer.

### If image date cannot be transferred by the USB connection

The USB driver has been registered incorrectly as your computer was connected to your VCR before installing the USB driver. Perform the following procedure to correctly install the USB driver (p. 98).



### If any trouble occurs

Close all running applications, then restart it.

### Carry out the following operations after quitting the application:

- Disconnect the USB cable
- Turn on/off the power
- Change the USB MODE switch

## Просмотр изображений, записанных на кассеты, с помощью компьютера (только для пользователей Windows)

- (1) Нажмите .
- (2) Нажмите  в начальной точке, которую необходимо перенести, выполняя мониторинг в окне предварительного просмотра.
- (3) Нажмите  в конечной точке, которую необходимо перенести, выполняя мониторинг в окне предварительного просмотра.  
Подвижное изображение будет перенесено.  
Записанное изображение появится в окнах со списком небольших изображений.

### Примечания

- При просмотре изображений с помощью компьютера с соединением USB, могут проявляться следующие симптомы, которые не являются признаками неисправности:
  - Изображение может быть неустойчивым.
  - На изображении могут возникнуть различные помехи.
  - Изображение отображается неправильно, если сигнал изображения записан в системе цветного телевидения, отличной от той, что используется на видеомагнитофоне.
- Индикаторы, имеющиеся на экране видеомагнитофона, не отображаются на изображениях, снятых на компьютер.

### Если невозможно передать данные изображения по соединению USB

Драйвер USB зарегистрирован неверно, поскольку компьютер был подключен к видеомагнитофону до установки драйвера USB. Выполните следующую процедуру для правильной установки драйвера USB (стр. 98).

### При возникновении проблем

Закройте все работающие приложения, затем перезапустите их.

### После закрытия приложения выполните следующие операции:

- Отсоедините кабель USB
- Включите/выключите питание
- Установите переключатель USB MODE в другое положение

## Viewing images recorded on tapes on your computer (Windows user only)

### Seeing the on-line help (operation manual) of "PIXELA ImageMixer Ver.1.0 for Sony"

"PIXELA ImageMixer Ver.1.0 for Sony" is provided with on-line help (operation manual).

- (1) Click  button located in the upper-right corner of the screen.  
The Image Mixer's Manual screen appears.
- (2) You can access the desired topics from the contents.

#### To close the on-line help

Click  located in the upper right corner of the "ImageMixer's Manual" screen.

#### If you have any questions about "PIXELA ImageMixer Ver.1.0 for Sony"

ImageMixer Ver.1.0 for Sony is trademark of PIXELA corporation.

Refer to the information web site at:  
"http://www.imagemixer.com".

### Note on using your computer

#### Communications with your computer

Communications between your VCR and your computer may not recover after recovering from Suspend, Resume, or Sleep.

## Просмотр изображений, записанных на кассеты, с помощью компьютера (только для пользователей Windows)

### Просмотр интерактивной справки (руководства по эксплуатации) программы "PIXELA ImageMixer Ver.1.0 for Sony"

Для программы "PIXELA ImageMixer Ver.1.0 for Sony" имеется интерактивная справка (руководство по эксплуатации).

- (1) Нажмите кнопку , расположенную в правом верхнем углу экрана.  
Появится экран Image Mixer's Manual.
- (2) Необходимый раздел можно открыть с помощью содержания.

#### Для закрытия интерактивной справки

Нажмите кнопку , расположенную в правом верхнем углу экрана "ImageMixer's Manual".

#### При возникновении вопросов в отношении программы "PIXELA ImageMixer Ver.1.0 for Sony"

ImageMixer Ver.1.0 for Sony является торговой маркой корпорации PIXELA.

Посетите информационный web-сайт по адресу: "http://www.imagemixer.com".

### Примечания по использованию компьютера

#### Связь с компьютером

Связь между видеоманитофоном и компьютером может не восстановиться после выхода компьютера из режимов Suspend, Resume или Sleep.

## Changing the menu settings

## Изменение установок меню

To change the mode settings in the menu settings, select the menu items with the SEL/PUSH EXEC dial. The default settings can be partially changed. First, select the icon, then the menu item, and then the mode.

Для изменения установок режима в установках меню выберите элементы меню с помощью диска SEL/PUSH EXEC. Заводские установки могут частично отличаться. Сначала выберите пиктограмму, затем пункт меню, а затем режим.

- (1) Set the POWER switch to ON.
- (2) Press MENU to display the menu settings.
- (3) Turn the SEL/PUSH EXEC dial to select the desired icon, then press the dial to set.
- (4) Turn the SEL/PUSH EXEC dial to select the desired item, then press the dial to set.
- (5) Turn the SEL/PUSH EXEC dial to select the desired mode, and press the dial to set.
- (6) If you want to change other items, select RETURN and press the dial, then repeat steps from 3 to 5.

- (1) Установите переключатель POWER в положение ON.
- (2) Нажмите кнопку MENU для отображения установок меню.
- (3) Поверните диск SEL/PUSH EXEC для выбора нужного значка, а затем нажмите на диск для выполнения установки.
- (4) Поверните диск SEL/PUSH EXEC для выбора нужного элемента, затем нажмите на диск для выполнения установки.
- (5) Поверните диск SEL/PUSH EXEC для выбора нужного значка, а затем нажмите на диск для выполнения установки.
- (6) Если Вы хотите изменить другие пункты, выберите команду RETURN, а затем нажмите на диск, после чего повторите действия пунктов с 3 по 5.

For details, refer to "Selecting the mode setting of each item" (p. 108).

Подробные сведения приведены в разделе "Выбор установок режима каждого элемента" (стр. 113).

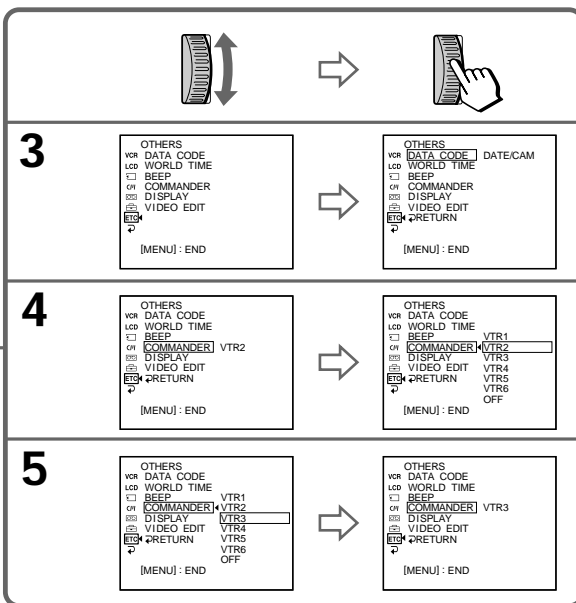
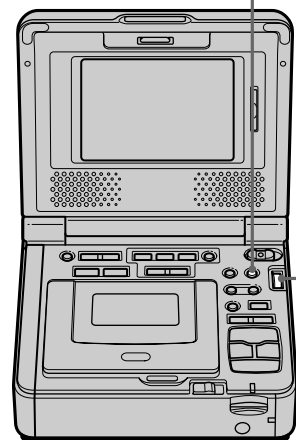
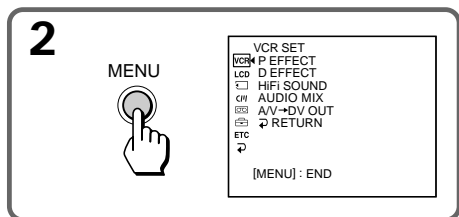







## Changing the menu settings

To make the menu display disappear Press MENU again.

This manual refers to selecting and deciding upon items by the above procedure as "Select and decide upon [(item name)] in Icon name in Menu."

Menu items are displayed as the following icons:

-  VCR SET
-  LCD SET
-  MEMORY SET
-  CM SET
-  TAPE SET
-  SETUP MENU
-  OTHERS

## English

### Selecting the mode setting of each item ● is the default setting.

The screen shows only the items you can operate at the moment.







Icon/item	Mode	Meaning
 P EFFECT	---	To add special effects like those in films or on the TV (p. 36).
D EFFECT	---	To add special effects using the various digital functions (p. 38).
HiFi SOUND	● STEREO	To play back a stereo tape or dual sound track tape with main and sub sound (p. 27).
	1	To play back a stereo tape with the left sound or a dual sound tape with main sound.
	2	To play back a stereo tape with the right sound or a dual sound track tape with sub sound.
AUDIO MIX	---	To adjust the balance between stereo 1 and stereo 2 (p. 95).

## Изменение установок меню

Для того чтобы скрыть индикацию меню Нажмите кнопку MENU еще раз.





В данном руководстве для выбора и использования элементов с помощью вышеуказанной процедуры употребляется фраза "Выберите [(наименование элемента)] в Название значка в Меню".

Элементы меню отображаются в виде следующих значков:

-  VCR SET
-  LCD SET
-  MEMORY SET
-  CM SET
-  TAPE SET
-  SETUP MENU
-  OTHERS



## Changing the menu settings

Icon/item	Mode	Meaning
 A/V→DV OUT	● OFF	To output digital images and sound in analog format using your VCR.
	ON	To output analog images and sound in digital format using your VCR (p. 88).
NTSC PB (GV-D1000E only)	● ON PAL TV	To play back a tape recorded in the NTSC colour system on a PAL system TV
	NTSC 4.43	To play back a tape recorded in the NTSC colour system on a TV with the NTSC 4.43 mode
 LCD B. L.	● BRT NORMAL	To set the brightness on the LCD screen to normal.
	BRIGHT	To brighten the LCD screen.
LCD COLOR (GV-D1000) LCD COLOUR (GV-D1000E)	---	To adjust the color on the LCD screen, turn the SEL/PUSH EXEC dial.  To get Low-intensity  To get High-intensity
 STILL QLTY	● FINE	To record still images in the fine image quality mode (p. 122).
	STANDARD	To record still images in the standard image quality mode.
<b>MOVIE SET</b>		
IMAGESIZE	● 320 × 240	To record moving pictures in 320 × 240 size (p. 124).
	160 × 112	To record moving pictures in 160 × 112 size.
 REMAIN	● AUTO	To display the remaining capacity of the “Memory Stick” in the following cases: <ul style="list-style-type: none"> <li>• For five seconds after inserting a “Memory Stick” into your VCR</li> <li>• When the capacity of the “Memory Stick” is less than one minute while the display shows.</li> <li>• For five seconds after completing a moving picture recording</li> </ul>
	ON	To always display the remaining capacity of the “Memory Stick.”
PRINT MARK	ON	To write a print mark on the recorded still images you want to print out later (p. 172).
	● OFF	To cancel print marks on still images.

### Note on NTSC PB (GV-D1000E only)

When you play back a tape on a Multi System TV, select the best mode while viewing the picture on the TV.

### Note on LCD B.L.

When you select BRIGHT, battery life is reduced by about 10 percent during recording.

Even if you adjust LCD B.L., LCD COLOR (LCD COLOUR).

The recorded picture will not be affected.

(Continued on the following page)

## Changing the menu settings

Icon/item	Mode	Meaning
☐ PROTECT	ON	To protect selected images against accidental erasure (p. 168).
	● OFF	To not protect images.
SLIDE SHOW	---	To play back images in a continuous loop (p. 166).
PHOTO SAVE	---	To duplicate still images on tape onto "Memory Stick" (p. 140).
DELETE ALL	---	To delete all unprotected images (p. 170).
FORMAT	● RETURN	To cancel formatting.
	OK	To format an inserted "Memory Stick." 1. Select FORMAT. 2. Select and decide upon OK with the SEL/PUSH EXEC dial. 3. After EXECUTE appears, press the SEL/PUSH EXEC dial. FORMATTING flashes during formatting. COMPLETE appears when formatting is finished.
☐ TITLE	---	To superimpose a title or make your own title (p. 44, 49).
TITLEERASE	---	To erase the title you have superimposed (p. 48).
TITLE DSPL	● ON	To display the title you have superimposed.
	OFF	Not to display the title.
CM SEARCH	● ON	To search using cassette memory (p. 56, 58, 61).
	OFF	To search without using cassette memory.
TAPE TITLE	---	To label a cassette (p. 52).
ERASE ALL	---	To erase all the data in cassette memory (p. 55).

### Notes on formatting

- Supplied "Memory Stick"s have been formatted at the factory. Formatting with this VCR is not required.
- Do not turn off the POWER switch or press any button while the display shows FORMATTING.
- You cannot format the "Memory Stick" if the write-protect tab on the "Memory Stick" is set to LOCK.
- Format the "Memory Stick" if "☒ FORMAT ERROR" is displayed.

### Formatting erases all information on the "Memory Stick"

Check the contents of the "Memory Stick" before formatting.

- Formatting erases sample images on the "Memory Stick."
- Formatting erases the protected image data on the "Memory Stick."

## Changing the menu settings

Icon/item	Mode	Meaning
REC MODE	● SP	To record in the SP (Standard Play) mode.
	LP	To increase the recording time to 1.5 times the SP mode.
AUDIO MODE	● 12BIT	To record in the 12-bit mode (two stereo sounds).
	16BIT	To record in the 16-bit mode (one stereo sound with high quality).
REMAIN	● AUTO	To display the remaining tape bar: <ul style="list-style-type: none"> <li>• for about eight seconds after a cassette is inserted and your VCR calculates the remaining amount of tape while the display shows.</li> <li>• for about eight seconds after ▷ or DISPLAY is pressed.</li> </ul>
	ON	To always display the remaining tape indicator.
CLOCK SET	—	To set the date and time (p. 19).
LTR SIZE	● NORMAL	To display selected menu items in normal size.
	2×	To display selected menu items at twice the normal size.
DEMO MODE	● OFF	To cancel the demonstration mode.
	ON	To make the demonstration appear.

### Notes on the LP mode

- When you record a tape in the LP mode on your VCR, we recommend playing the tape back on the same VCR. When you play back the tape on other camcorders or VCRs, noise may occur in pictures or sound.
- When you record in the LP mode, we recommend using a Sony Excellence/Master cassette so that you can get the most out of your VCR.
- You cannot perform audio dubbing on a tape recorded in the LP mode. Use the SP mode for a tape to be audio dubbed.
- When you record in the SP and LP modes on one tape or you record some scenes in the LP mode, the playback picture may be distorted or the time code may not be written properly between scenes.

### Notes on AUDIO MODE

- You cannot dub audio sound on a tape recorded in the 16-bit mode.
- When playing back a tape recorded in the 16-bit mode, you cannot adjust the balance in AUDIO MIX.

### Notes on DEMO MODE

- You cannot select DEMO MODE when a cassette is inserted in your VCR.
- You cannot select DEMO MODE when a “Memory Stick” is inserted in your VCR.

(Continued on the following page)

## Changing the menu settings

---

Icon/item	Mode	Meaning
ETC DATA CODE	● DATE/CAM	To display date, time and various settings during playback (p. 64).
	DATE	To display date and time during playback.
WORLD TIME	---	To set the clock to the local time Turn the SEL./PUSH EXEC dial to set a time zone difference. The clock changes by the time difference you set here. If you set the time difference to 0, the clock returns to the originally set time.
BEEP	● MELODY	To output a melody when an unusual condition occurs on your VCR.
	NORMAL	To output a beep instead of the melody.
	OFF	To cancel all sound.
COMMANDER	● VTR2	To activate your VCR with a Remote Commander supplied with your VCR.
	VTR1-6	To activate your VCR with a Remote Commander supplied with a Sony product. For details, refer to "Playing back a tape" (p. 28).
	OFF	To deactivate the Remote Commander to avoid remote control misoperation caused by another VCR's remote control
DISPLAY	● LCD	To show the display on the LCD screen.
	V-OUT/LCD	To show the display on the TV screen and LCD screen.
VIDEO EDIT	● RETURN	To cancel video editing.
	TAPE	To program and perform video editing (p. 71).
	MEMORY	To program and perform MPEG editing (p. 135).

### Note on DISPLAY

The display does not appear when you connect and output through the i.LINK cable (DV connecting cable).

### Five minutes after removing the power source

The HiFi SOUND and AUDIO MIX items are returned to their default settings.  
The other menu items are held in memory, even when the battery is removed.



## Изменение установок меню

### Русский

**Выбор установок режима каждого элемента** ● является установкой по умолчанию.

Экран отображает только те элементы, с которыми можно в данный момент работать.

Значок/элемент	Режим	Назначение
 P EFFECT	---	Для добавления специальных эффектов наподобие тех, которые используются в кинофильмах или на телевидении (стр. 36).
D EFFECT	---	Для добавления специальных эффектов с помощью различных цифровых функций (стр. 38).
HiFi SOUND	● STEREO	Для воспроизведения стереофонической ленты или же ленты с двойной звуковой дорожкой с основным и вспомогательным звуком (стр. 27).
	1	Для воспроизведения стереофонической ленты со звуком левого канала или же ленты двойного звучания с основным звуком.
	2	Для воспроизведения стереофонической ленты со звуком правого канала или же ленты двойного звучания со вспомогательным звуком.
AUDIO MIX	---	Для регулировки баланса между стереофоническим каналом 1 и стереофоническим каналом 2 (стр. 95).



(продолжение на следующей странице)

## Изменение установок меню

Значок/элемент	Режим	Назначение
 A/V→DV OUT	● OFF	Для вывода с видеомэгнитофона цифровых изображений и звука в аналоговом формате.
	ON	Для вывода с видеомэгнитофона аналоговых изображений и звука в цифровом формате (стр. 88).
NTSC PB (только модель GV-D1000E)	● ON PAL TV	Для воспроизведения ленты, записанной в системе цветного телевидения NTSC, на телевизоре с системой PAL
	NTSC 4.43	Для воспроизведения ленты, записанной в системе цветного телевидения NTSC, на телевизоре с системой NTSC 4.43.
 LCD B. L.	● BRT NORMAL	Для установки нормальной яркости на экране ЖКД.
	BRIGHT	Для более яркого экрана ЖКД.
LCD COLOR (GV-D1000) LCD-COLOUR (GV-D1000E)	---	Для регулировки цвета на экране ЖКД, поверните диск SEL/PUSH EXEC.  <div style="display: flex; align-items: center; justify-content: center;"> <span>Менее интенсивный</span>  <span>Более интенсивный</span> </div>
 STILL QLTY	● FINE	Для записи неподвижных изображений в режиме высокого качества (стр. 122).
	STANDARD	Для записи неподвижных изображений в режиме стандартного качества.
<b>MOVIE SET</b>		
IMAGESIZE	● 320 × 240	Для записи подвижных изображений в режиме 320 × 240 (стр. 124).
	160 × 112	Для записи подвижных изображений в режиме 160 × 112.
 REMAIN	● AUTO	Для отображения объема свободной памяти на "Memory Stick": <ul style="list-style-type: none"> <li>• На пять секунд после вставки "Memory Stick" в видеомэгнитофон.</li> <li>• Когда емкости "Memory Stick" осталось меньше, чем на 1 минуту, в соответствии с индикацией дисплея.</li> <li>• На пять секунд после завершения записи подвижного изображения.</li> </ul>
	ON	Для постоянного отображения объема свободной памяти на "Memory Stick".
PRINT MARK	ON	Для записи печатного знака на записанных неподвижных изображениях, которые необходимо распечатать позже (стр. 172).
	● OFF	Для удаления печатных знаков на неподвижных изображениях.

### Примечание по воспроизведению NTSC PB (только для модели GV-D1000E)

При воспроизведении ленты на телевизоре, поддерживающем несколько систем, выберите наилучший режим во время просмотра изображения на телевизоре.

### Примечание по LCD B.L.

При выборе установки BRIGHT срок службы батарейного блока сократится примерно на 10 процентов при записи.

### Даже в случае регулировки LCD B.L., LCD COLOR (LCD COLOUR).

Это не повлияет на записанное изображение.

## Изменение установок меню

Значок/элемент	Режим	Назначение
PROTECT	ON	Для защиты выбранных изображений от случайного удаления (стр. 168).
	● OFF	Для отмены защиты изображений.
SLIDE SHOW	---	Для воспроизведения изображений по непрерывному циклу (стр. 166).
PHOTO SAVE	---	Для перезаписи неподвижных изображений на кассете на "Memory Stick" (стр. 140).
DELETE ALL	---	Для удаления всех незащищенных изображений (стр. 170).
FORMAT	● RETURN	Для отмены форматирования.
	OK	Для форматирования вставленной "Memory Stick". 1. Выберите FORMAT. 2. Выберите OK, повернув диск SEL/PUSH EXEC, и нажмите на диск. 3. После появления индикации "EXECUTE" нажмите на диск SEL/PUSH EXEC. Во время форматирования мигает индикация "FORMATTING". После завершения форматирования появится индикация "COMPLETE".
TITLE	---	Для наложения титра или создания своего собственного титра (стр. 44, 49).
TITLEERASE	---	Для удаления наложенного титра (стр. 48).
TITLE DSPL	● ON	Для отображения наложенного титра.
	OFF	Для того, чтобы не отображать титр.
CM SEARCH	● ON	Для поиска с помощью кассетной памяти (стр. 56, 58, 61).
	OFF	Для поиска без помощи кассетной памяти.
TAPE TITLE	---	Для маркировки кассеты (стр. 52).
ERASE ALL	---	Для стирания всех данных в кассетной памяти (стр. 55).

### Примечания по форматированию

- Входящие в комплект карточки "Memory Stick" отформатированы на заводе. Форматирование на этом видеомагнитофоне не требуется.
- Не выключайте переключатель POWER и не нажимайте кнопки во время отображения индикации FORMATTING.
- Вы не сможете отформатировать "Memory Stick", если лепесток защиты от записи на "Memory Stick" установлен в положение LOCK.
- Отформатируйте "Memory Stick", если отображается сообщение FORMAT ERROR".





### Во время форматирования удаляется вся информация на "Memory Stick"

Перед форматированием проверьте содержимое "Memory Stick".

- Во время форматирования удаляются все образцы изображений на "Memory Stick".
- Во время форматирования удаляются все данные защищенных изображений на "Memory Stick".

(продолжение на следующей странице)

## Изменение установок меню

Значок/элемент	Режим	Назначение
 REC MODE	● SP	Для записи в режиме SP (стандартное воспроизведение).
	LP	Для увеличения времени записи в 1,5 раза по сравнению с режимом SP.
AUDIO MODE	● 12BIT	Для записи в 12-битовом режиме (два стереофонических звука).
	16BIT	Для записи в 16-битовом режиме (один стереофонический высококачественный звук).
 REMAIN	● AUTO	Для отображения индикатора оставшейся ленты: <ul style="list-style-type: none"><li>около восьми секунд после того, как будет вставлена кассета и видеомэгнифон вычислит оставшееся количество ленты, а на дисплее появится соответствующая индикация.</li><li>приблизительно в течение восьми секунд после нажатия  или DISPLAY.</li></ul>
	ON	Для постоянного отображения индикатора оставшейся ленты.
 CLOCK SET	---	Для установки даты и времени (стр. 19).
LTR SIZE	● NORMAL	Для отображения выбранных пунктов меню с обычным размером.
	2×	Для отображения выбранных пунктов меню размером вдвое больше обычного.
DEMO MODE	● OFF	Для отмены режима демонстрации.
	ON	Для того, чтобы появилась демонстрация.

### Примечания относительно режима LP

- Если запись на кассету в режиме LP выполнена на Вашем видеомэгнифоне, ее рекомендуется воспроизводить на этом же видеомэгнифоне. При воспроизведении ленты на других видеокамерах или видеомэгнифонах, изображение и звук могут быть с помехами.
- При выполнении записи в режиме LP рекомендуется использовать кассеты Sony Excellence/Master, чтобы получить максимальное качество от видеомэгнифона.
- Вы не можете выполнять аудиоперезапись на ленте, записанной в режиме LP. Для ленты, на которой будет выполняться аудиоперезапись, используйте режим SP.
- Если запись на ленте выполняется в режимах SP и LP или некоторые эпизоды записываются в режиме LP, то воспроизводимое изображение может быть искажено или код времени неправильно записан между эпизодами.

### Примечания по режиму AUDIO MODE

- Невозможно выполнять аудиоперезапись на ленте, записанной в 16-битовом режиме.
- При воспроизведении ленты в 16-битовом режиме Вы не можете регулировать баланс в установке AUDIO MIX.

### Примечания относительно режима DEMO MODE

- Если кассета вставлена в видеомэгнифон, нельзя выбрать команду DEMO MODE.
- Если "Memory Stick" вставлена в видеомэгнифон, нельзя выбрать команду DEMO MODE.

## Изменение установок меню

Значок/элемент	Режим	Назначение
[Etc] DATA CODE	● DATE/CAM	Для отображения даты, времени и различных установок во время воспроизведения (стр. 64).
	DATE	Для отображения даты и времени во время воспроизведения.
WORLD TIME	—	Для установки часов на местное время Поверните диск SEL/PUSH EXEC для установки разницы во времени между часовыми поясами. Значение времени изменится в зависимости от установленной разницы. Если для разницы во времени установлено значение 0, то часы вернуться к первоначально установленному времени.
BEEP	● MELODY	Для вывода мелодичного звукового сигнала при нештатной ситуации с этим видеомэгнитофоном.
	NORMAL	Для вывода зуммерного сигнала вместо мелодичного.
	OFF	Для отмены всех звуков.
COMMANDER	● VTR2	Для включения видеомэгнитофона с помощью пульта дистанционного управления, поставляемого с этой моделью видеомэгнитофона.
	VTR1-6	Для включения видеомэгнитофона с помощью пульта дистанционного управления, поставляемого с устройством Sony. Подробные сведения содержатся в разделе “Воспроизведение кассеты” (стр. 28).
	OFF	Для отключения пульта дистанционного управления во избежание его неправильного срабатывания, вызванного работой пульта управления другого видеомэгнитофона.
DISPLAY	● LCD	Для отображения индикации на экране ЖКД.
	V-OUT/LCD	Для отображения индикации на экранах телевизора и ЖКД.
VIDEO EDIT	● RETURN	Для отмены видеомонтажа.
	TAPE	Для создания программы и выполнения видеомонтажа (стр. 71).
	MEMORY	Для создания программы и выполнения монтажа в формате MPEG (стр. 135).

### Примечание относительно DISPLAY

Изображение не появляется при подключении и использовании кабеля i.LINK (соединительного кабеля DV).

### Через пять минут после отключения источника питания

Элементы HiFi SOUND и AUDIO MIX вернутся к заводским установкам.

Другие установки меню будут оставаться в памяти даже при отсоединении батарейного блока.

## Using a “Memory Stick” – introduction

---

You can record and play back images on a “Memory Stick” (optional) with your VCR. You can easily play back, record or delete images. You can exchange image data with other equipment such as your computer etc., using the USB cable for “Memory Stick” (optional) with your VCR.

### On file format

#### Still image (JPEG)

Your VCR compresses still image data in JPEG format (extension .jpg).

#### Moving picture (MPEG)

Your VCR compresses moving picture data in MPEG format (extension .mpg).

#### Typical image data file name

##### Still image

100-0001: This file name appears on the screen of your VCR.

Dsc00001.jpg: This file name appears on the display of your computer.

##### Moving picture

MOV00001: This file name appears on the screen of your VCR.

Mov00001.mpg: This file name appears on the display of your computer.

## Использование “Memory Stick” – Введение

---

На Вашем видеоманитофоне можно записывать и воспроизводить изображения на “Memory Stick” (приобретается дополнительно). Вы можете легко воспроизводить, записывать или удалять изображения. На Вашем видеоманитофоне можно выполнять обмен данными изображения с другой аппаратурой, например, с компьютером и т.п., используя кабель USB для “Memory Stick” (приобретается дополнительно).

### О формате файлов

#### Неподвижное изображение (JPEG)

Ваш видеоманитофон сжимает данные неподвижного изображения в формат JPEG (с расширением .jpg).

#### Подвижное изображение (MPEG)

Ваш видеоманитофон сжимает данные подвижного изображения в формат MPEG (с расширением файла .mpg).

#### Обычное имя файла данных изображения

##### Неподвижное изображение

100-0001: Это имя файла появится на экране видеоманитофона.

Dsc00001.jpg: Это имя файла появится на мониторе компьютера.

##### Подвижное изображение

MOV00001: Это имя файла появится на экране видеоманитофона.

Mov00001.mpg: Это имя файла появится на мониторе компьютера.

## Using a “Memory Stick” – introduction

### Using a “Memory Stick”

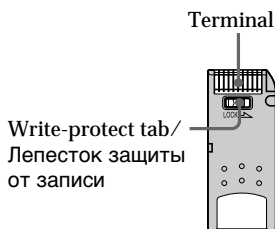

## Использование “Memory Stick” – Введение

### Использование “Memory Stick”

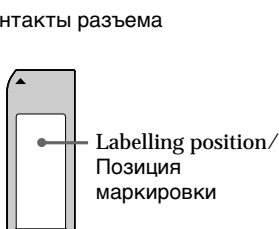

- You cannot record or erase images when the write-protect tab on the “Memory Stick” is set to LOCK.
  - The position and shape of the write-protect tab may be different depending on the model.
  - We recommend backing up important data on the hard disk of your computer.
  - Image data may be damaged in the following cases:
    - If you remove the “Memory Stick” or turn the power off during reading or writing.
    - If you use “Memory Stick”s near static electricity or magnetic fields.
  - Prevent metallic objects or your fingers from coming into contact with the metal contacts of the terminal section.
  - Stick the label on the labelling position.
  - Do not bend, drop or apply strong shock to “Memory Stick”s.
  - Do not disassemble or modify “Memory Stick”s.
  - Do not let “Memory Stick”s get wet.
  - Do not use or keep “Memory Stick”s in locations that are:
    - Extremely hot, such as in a car parked in the sun or under the scorching sun.
    - Under direct sunlight.
    - Very humid or subject to corrosive vapor.
  - When you carry or store a “Memory Stick,” put it in its case.
- Изображения невозможно записывать или стирать, если лепесток защиты от записи на “Memory Stick” установлен в положение LOCK.
  - Положение и форма лепестка защиты от записи может отличаться в зависимости от модели.
  - Рекомендуется выполнять копии важных данных на жестком диске компьютера.
  - Данные изображения могут быть повреждены в следующих случаях:
    - Если Вы извлекаете “Memory Stick” или выключаете питание во время чтения или записи.
    - Если “Memory Stick” используется рядом с источниками статического электричества или магнитных полей.
  - Не прикасайтесь металлическими предметами или пальцами к металлическим контактам разъема.
  - Прикрепите наклейку в позиции маркировки.
  - Не сгибайте, не роняйте и оберегайте от сильных ударов “Memory Stick”.
  - Не разбирайте и не модифицируйте “Memory Stick”.
  - Не допускайте попадания влаги на “Memory Stick”.
  - Не используйте и не храните “Memory Stick”:
    - В слишком жарких местах, например, в автомобиле, припаркованном в солнечном месте, или под палящим солнцем.
    - Под прямыми солнечными лучами.
    - В местах очень влажных или содержащих коррозионные пары.
  - При переноске или хранении необходимо положить “Memory Stick” в футляр.

## Using a “Memory Stick” – Introduction

---

### “Memory Stick”s formatted by a computer

“Memory Stick”s formatted by Windows OS or Macintosh computers do not have a guaranteed compatibility with this VCR.

### Notes on image data compatibility

- Image data files recorded on “Memory Stick”s by your VCR conform with the Design Rules for Camera File Systems universal standard established by the JEITA (Japan Electronics and Information Technology Industries Association). You cannot play back on your VCR still images recorded on other equipment (DCR-TRV890E/TRV900/TRV900E or DSC-D700/D770) that does not conform with this universal standard. (These models are not sold in some areas.)
- If you cannot use the “Memory Stick” that is used with other equipment, format it with this VCR (p. 110). However, formatting erases all information on the “Memory Stick.”

- 
- “Memory Stick” and  are trademarks of Sony Corporation.
  - Windows and Windows Media are either registered trademarks or trademarks of Microsoft Corporation in the United States and/or other countries.
  - Macintosh and Mac OS, QuickTime are trademarks of Apple Computer, Inc.
  - All other product names mentioned herein may be the trademarks or registered trademarks of their respective companies. Furthermore, “™” and “®” are not mentioned in each case in this manual.

## Использование “Memory Stick” – Введение

---

### “Memory Stick”, отформатированные на компьютере

“Memory Stick”, отформатированные с помощью компьютеров, использующих операционную систему Windows или Macintosh, не обладают гарантированной совместимостью с данным видеомэгнитофоном.

### Примечания по совместимости данных изображения

- Файлы данных изображения, записанные видеомэгнитофоном на “Memory Stick”, соответствуют универсальному стандарту для правил проектирования файловых систем для видеокамер, установленных ассоциацией JEITA (Японская ассоциация электронной промышленности и информационных технологий). На Вашем видеомэгнитофоне нельзя воспроизводить неподвижные изображения, записанные на другой аппаратуре (например, DCR-TRV890E/TRV900/TRV900E или DSC-D700/D770), которая не соответствует этому универсальному стандарту. (Эти модели не продаются в некоторых регионах.)
- Если Вы не можете использовать “Memory Stick”, которая используется на другой аппаратуре, отформатируйте ее с помощью этого видеомэгнитофона (стр. 115). Однако при форматировании вся информация на “Memory Stick” будет удалена.

- 
- “Memory Stick” и  являются торговыми марками корпорации Sony.
  - Windows и Windows Media являются зарегистрированными торговыми марками или торговыми марками Microsoft Corporation в США и/или других странах.
  - Macintosh и Mac OS, QuickTime являются торговыми марками Apple Computer, Inc.
  - Все другие наименования продуктов, упомянутые в этом документе, могут быть торговыми марками или зарегистрированными торговыми марками соответствующих компаний. Далее символы “™” и “®” в каждом случае не упоминаются в данном руководстве.



## Using a “Memory Stick” – introduction

### Inserting a “Memory Stick”

Insert a “Memory Stick” in the “Memory Stick” slot as far as it can go with the ◀ mark facing as illustrated.

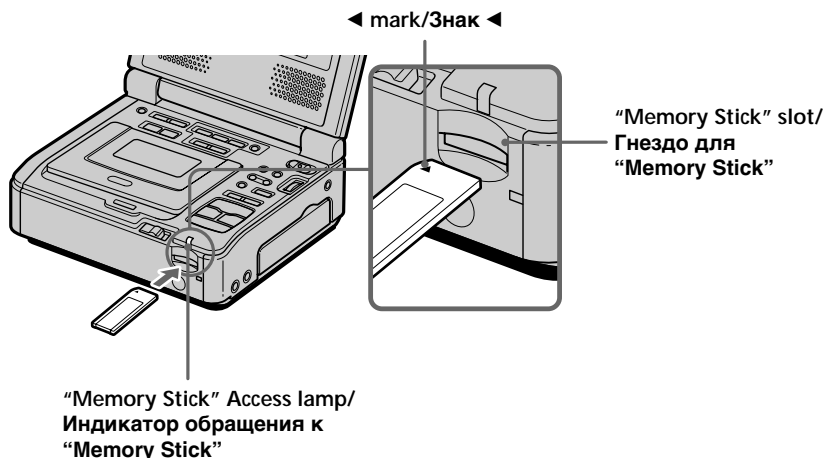

### Ejecting a “Memory Stick”

Press the “Memory Stick” once lightly.

**While the access lamp is lit or flashing**  
Do not move or subject your VCR to vibration or physical shock while the VCR is reading the data from the “Memory Stick” or recording the data on the “Memory Stick.” Also, do not turn the power off, eject a “Memory Stick”, or remove the battery pack. Otherwise, image data breakdown may occur.

If “ MEMORYSTICK ERROR” is displayed  
Reinsert “Memory Stick” a few times. If the indicator is still displayed, the “Memory Stick” may be damaged. In which case, use another “Memory Stick.”

## Использование “Memory Stick” – Введение

### Установка “Memory Stick”

Вставьте “Memory Stick” в гнездо для “Memory Stick” до упора так, чтобы знак ◀ был направлен так, как показано на рисунке.

### Извлечение “Memory Stick”

Один раз слегка нажмите на “Memory Stick”.

**Если индикатор обращения горит или мигает**  
Не перемещайте, не подвергайте видеомэгафон вибрации или физическому воздействию, когда он считывает данные с “Memory Stick” или записывает данные на “Memory Stick”. Также не выключайте питание, не вынимайте “Memory Stick” и не отсоединяйте батарейный блок. В противном случае данные изображения могут быть повреждены.

**Если отображается индикация**  
“ MEMORYSTICK ERROR”  
Извлеките и вставьте “Memory Stick” несколько раз. Если индикация по-прежнему отображается, возможно, “Memory Stick” повреждена. В этом случае используйте другую “Memory stick”.

## Using a "Memory Stick" - introduction

### About quality mode

You can select image quality mode in still image recording. The default setting is FINE.

- (1) Set the POWER switch to ON.
- (2) Press MENU, then select and decide upon STILL QLTY in  with the SEL/PUSH EXEC dial (p. 109).
- (3) Select and decide upon the desired image quality with the SEL/PUSH EXEC dial.

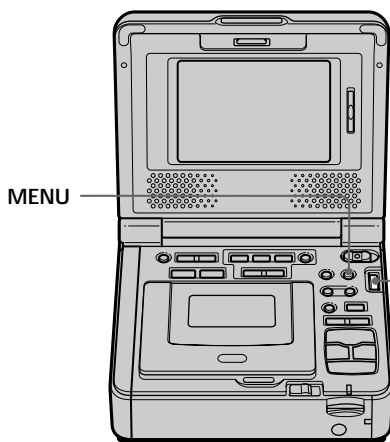

## Использование "Memory Stick" - Введение

### О режиме качества

При записи неподвижного изображения можно выбрать режим качества изображения. Установка по умолчанию - FINE.

- (1) Установите переключатель POWER в положение ON.
- (2) Нажмите кнопку MENU, затем выберите STILL QLTY в , повернув диск SEL / PUSH EXEC, и нажмите на диск (стр. 114).
- (3) Выберите нужное качество изображения, повернув диск SEL/PUSH EXEC, и нажмите на диск.

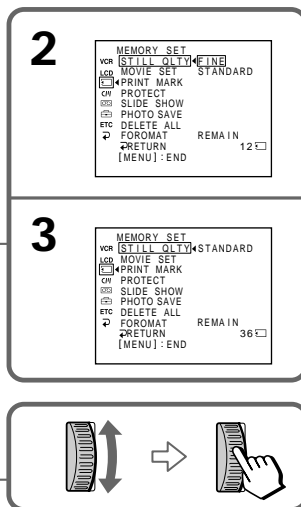

## Using a “Memory Stick” – introduction

### Image quality settings

Setting	Meaning
FINE (FINE)	Use this mode when you want to record high quality images. The image is compressed to about 1/6.
STANDARD (STD)	This is the standard image quality. The image is compressed to about 1/10.

#### Notes

- In some cases, changing the image quality mode may not affect the image quality, depending on the types of images you are recording.
- You cannot select the image quality mode of moving pictures.

#### Differences in image quality mode

Recorded images are compressed in JPEG format before being stored in memory. The memory capacity allotted to each image varies depending on the selected image quality mode. Details are shown in the table below.

Image quality mode	Memory capacity
FINE	About 100 KB
STANDARD	About 60 KB

#### Image quality mode indicator

The image quality mode indicator is not displayed during playback.

#### When you select image quality

The number of images you can record in the currently selected image quality appears on the screen.

## Использование “Memory Stick” – Введение

### Установки качества изображения

Установка	Назначение
FINE (FINE)	Используйте этот режим, если необходимо записать высококачественные изображения. Изображение сжимается примерно до 1/6.
STANDARD (STD)	Это стандартное качество изображения. Изображение сжимается примерно до 1/10.

#### Примечания

- В некоторых случаях, в зависимости от типа изображений, съемку которых Вы производите, изменение режима качества изображения может не отразиться на качестве изображения.
- Нельзя выбрать режим качества изображения для подвижных изображений.

#### Отличия в режиме качества изображения

Перед сохранением в памяти записанные изображения сжимаются в формате JPEG. Емкость памяти, выделенная для каждого изображения, изменяется в зависимости от выбранного режима качества изображения. Подробно это показано в таблице ниже.

Режим качества изображения	Объем памяти
FINE	Около 100 Кб
STANDARD	Около 60 Кб

#### Индикатор режима качества изображения

Индикатор режима качества изображения не отображается во время воспроизведения.

#### При выборе качества изображения

Количество изображений, которое можно снять с выбранным режимом качества, отобразится на экране.

## Using a “Memory Stick” – introduction

### About the image size

#### In record mode

Still images: 640 × 480.

Moving pictures: 320 × 240 or 160 × 112

You can select the image size in the menu setting.  
(The default setting is 320 × 240.)

#### In playback modes

Still image : 1360 × 1020, 1152 × 864 or  
640 × 480

Moving picture: 320 × 240 or 160 × 112

#### Selecting the image size of moving picture

- (1) Set the POWER switch to ON.
- (2) Press MENU, then select and decide upon MOVIE SET in  with the SEL/PUSH EXEC dial (p. 109).
- (3) Select and decide upon IMAGESIZE with the SEL/PUSH EXEC dial.
- (4) Select and decide upon the desired image size with the SEL/PUSH EXEC dial.  
The indicator changes as follows:

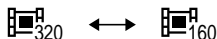

## Использование “Memory Stick” – Введение

### О размере изображения

#### В режиме записи

Неподвижные изображения: 640 × 480.

Подвижные

изображения: 320 × 240 или 160 × 112

Можно выбрать размер изображения в установках меню.

(Установкой по умолчанию является 320 × 240.)

#### В режимах воспроизведения

Неподвижное

изображение: 1360 × 1020, 1152 × 864 или  
640 × 480

Подвижное

изображение: 320 × 240 или 160 × 112

#### Выбор размера подвижного изображения

- (1) Установите переключатель POWER в положение ON.
- (2) Нажмите кнопку MENU, затем выберите MOVIE SET в , повернув диск SEL/PUSH EXEC, и нажмите на диск (стр. 114).
- (3) Выберите IMAGESIZE, повернув диск SEL/PUSH EXEC, и нажмите на диск.
- (4) Выберите нужный размер изображения, повернув диск SEL/PUSH EXEC, и нажмите на диск.  
Индикатор будет изменяться следующим образом:

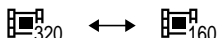

## Using a "Memory Stick" - introduction

## Использование "Memory Stick" - Введение

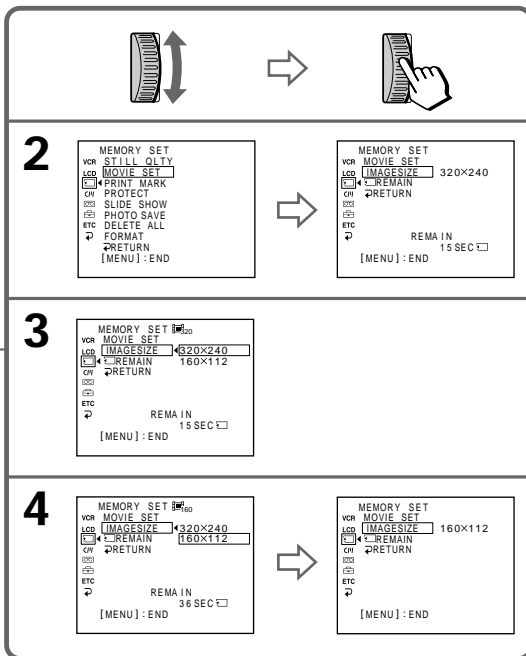
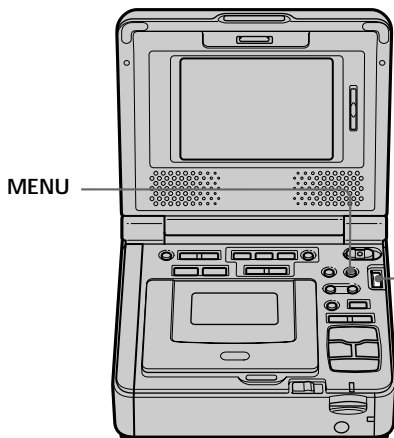

### Maximum recording time of moving pictures/ Максимальное время записи подвижных изображений

Image size/Размер изображения	Maximum recording time/Максимальное время записи
320 × 240	15 seconds/15 секунд
160 × 112	60 seconds/60 секунд

## Using a “Memory Stick” – introduction

### Approximate number of still images you can record on a “Memory Stick”

The number of images you can record varies depending on which image quality you select and the complexity of the subject.

Type/Тип	Image quality/Качество изображения	640 × 480
4MB (optional) 4MB (приобретается дополнительно)	FINE (FINE) STANDARD (STD)	39 images/39 изображений 58 images/58 изображений
8MB (optional) 8MB (приобретается дополнительно)	FINE (FINE) STANDARD (STD)	80 images/80 изображений 120 images/120 изображений
16MB (optional) 16MB (приобретается дополнительно)	FINE (FINE) STANDARD (STD)	160 images/160 изображений 240 images/240 изображений
32MB (optional) 32MB (приобретается дополнительно)	FINE (FINE) STANDARD (STD)	325 images/325 изображений 485 images/485 изображений
64MB (optional) 64MB (приобретается дополнительно)	FINE (FINE) STANDARD (STD)	650 images/650 изображений 980 images/980 изображений
128MB (optional) 128MB (приобретается дополнительно)	FINE (FINE) STANDARD (STD)	1310 images/1310 изображений 1970 images/1970 изображений

The table above shows number of still images you can record on a “Memory Stick” formatted by your VCR.

### Approximate time of moving pictures you can record on a “Memory Stick”

The time of moving pictures you can record varies depending on which image size you select and the complexity of the subject.

Type/Тип	160 × 112	320 × 240
4MB (optional)/(приобретается дополнительно)	2 min. 40 sec./2 мин. 40 сек.	40 sec./40 сек.
8MB (optional)/(приобретается дополнительно)	5 min. 20 sec./5 мин. 20 сек.	1 min. 20 sec./1 мин. 20 сек.
16MB (optional)/(приобретается дополнительно)	10 min. 40 sec./10 мин. 40 сек.	2 min. 40 sec./2 мин. 40 сек.
32MB (optional)/(приобретается дополнительно)	21 min. 20 sec./21 мин. 20 сек.	5 min. 20 sec./5 мин. 20 сек.
64MB (optional)/(приобретается дополнительно)	42 min. 40 sec./42 мин. 40 сек.	10 min. 40 sec./10 мин. 40 сек.
128MB (optional)/(приобретается дополнительно)	85 min. 20 sec./85 мин. 20 сек.	21 min. 20 sec./21 мин. 20 сек.

The table above shows times of moving pictures you can record on a “Memory Stick” formatted by your VCR.

#### Note

The table above does not mean continuous recording time.

## Использование “Memory Stick” – Введение

### Приблизительное количество неподвижных изображений, которое можно записать на “Memory Stick”

Количество изображений, которое можно записать, меняется в зависимости от выбранного качества изображения и сложности объекта.

В вышеприведенной таблице указано количество неподвижных изображений, которые можно записать на “Memory Stick”, отформатированную на Вашем видеомагнитофоне.

### Приблизительная продолжительность подвижных изображений, которые можно записать на “Memory Stick”

Продолжительность подвижных изображений, которые можно записать, меняется в зависимости от выбранного изображения и сложности объекта.

В вышеприведенной таблице указана продолжительность записи подвижных изображений, которые можно записать на “Memory Stick”, отформатированную на Вашем видеомагнитофоне.

#### Примечание

Приведенная выше таблица не подразумевает непрерывное время записи.

# Recording an image from a tape as a still image

Your VCR can read moving picture data recorded on a tape and record it as a still image on a "Memory Stick." Your VCR can also take in moving picture data through the input connector and record it as a still image on a "Memory Stick."

## Before operation

- Insert a recorded tape into your VCR.
- Insert a "Memory Stick" into your VCR.

- (1) Set the POWER switch to ON.
- (2) Press  $\triangleright$ . The picture recorded on the tape is played back.
- (3) Keep pressing PHOTO lightly until the picture from the tape freezes. CAPTURE appears on the screen. Recording does not start yet.
- (4) Press PHOTO deeper. The image displayed on the screen will be recorded on a "Memory Stick." Recording is complete when the bar scroll indicator disappears.

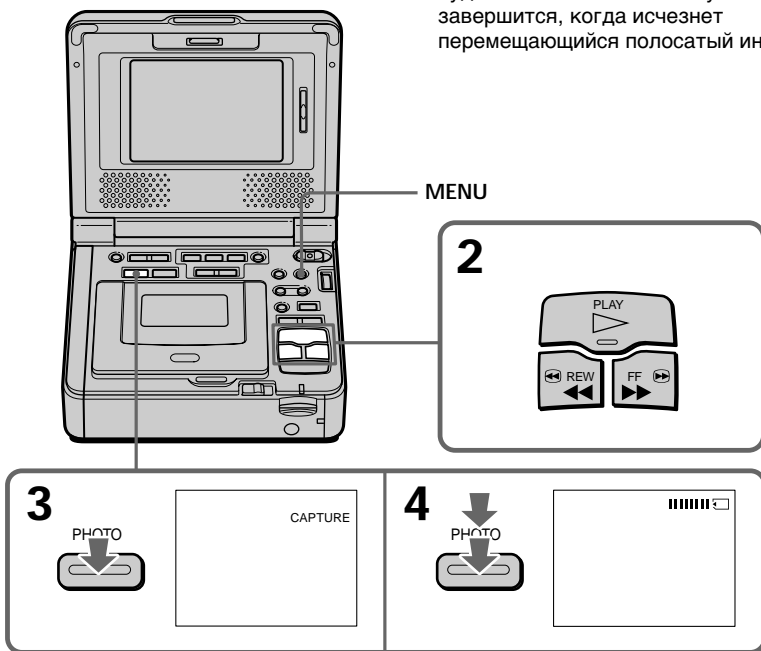

# Запись изображения с кассеты как неподвижного изображения

Ваш видеомагнитофон может считывать данные подвижного изображения, записанные на кассете, и записывать их как неподвижное изображение на "Memory Stick". Видеомагнитофон также может принимать данные подвижного изображения через входной разъем и записывать их как неподвижное изображение на "Memory Stick".

## Перед началом работы

- Вставьте записанную кассету в видеомагнитофон.
  - Вставьте "Memory Stick" в видеомагнитофон.
- (1) Установите переключатель POWER в положение ON.
  - (2) Нажмите кнопку  $\triangleright$ . Начнется воспроизведение изображения, записанного на кассете.
  - (3) Держите слегка нажатой кнопку PHOTO до тех пор, пока изображение с ленты не будет зафиксировано. На экране появится индикация CAPTURE. Запись пока не начнется.
  - (4) Нажмите кнопку PHOTO сильнее. Изображение, отображаемое на экране, будет записано на "Memory Stick". Запись завершится, когда исчезнет перемещающийся полосатый индикатор.

## Recording an image from a tape as a still image

---

### Image size of still images

Image size is automatically set to 640 × 480.

### When the access lamp is lit or flashing

Do not move or subject the unit to vibration or physical shock. Also do not turn the power off or eject a “Memory Stick”. Otherwise, image data breakdown may occur.

### If “” appears on the screen

The inserted “Memory Stick” is incompatible with your VCR because its format does not conform with your VCR. Check the format of the “Memory Stick.”

### If you press PHOTO lightly in the playback mode

Your VCR stops momentarily.

### Sound recorded on a tape

You cannot record audio from a tape.

### Titles have already been recorded on tapes

You cannot record the titles on “Memory Stick”s. The title does not appear while you are recording a still image with PHOTO.

### Recording date/time

The recording data (date/time) when it is recorded on “Memory Stick” is recorded.

### When you press PHOTO on the Remote Commander

Your VCR immediately records the image that is on the screen when you press the button.

## Запись изображения с кассеты как неподвижного изображения

---

### Размер неподвижных изображений

Размер изображений автоматически устанавливается равным 640 × 480.

### Если индикатор обращения горит или мигает

Не перемещайте аппарат и не подвергайте его вибрации или физическому воздействию. Также не выключайте питание и не вынимайте “Memory Stick”. В противном случае данные изображения могут быть повреждены.

### Если на экране появится индикация “”

Установлена “Memory Stick”, которая не совместима с видеомagneитофоном, поскольку ее формат не соответствует формату видеомagneитофона. Проверьте формат “Memory Stick”.

### Если в режиме воспроизведения слегка нажать кнопку PHOTO

Видеомagneитофон на мгновение остановится.

### Звук, записанный на кассету

Нельзя записать звук с кассеты.

### Титры уже записаны на кассете

Титры нельзя записать на “Memory Stick”. Титр не появится при записи неподвижного изображения с помощью кнопки PHOTO.

### Дата/время записи

При записи на “Memory Stick” будут записаны данные о записи (дата/время).

### Если нажать кнопку PHOTO на пульте дистанционного управления

Видеомagneитофон сразу же запишет изображение, которое будет на экране в момент нажатия кнопки.



## Recording an image from a tape as a still image

### Recording a still image from other equipment

- (1) Set the POWER switch to ON.
- (2) Play back the recorded tape, or turn the TV on to see the desired program.  
The image of the other equipment is displayed on the screen.
- (3) Follow steps 3 and 4 on page 127.

### Using the A/V connecting cable

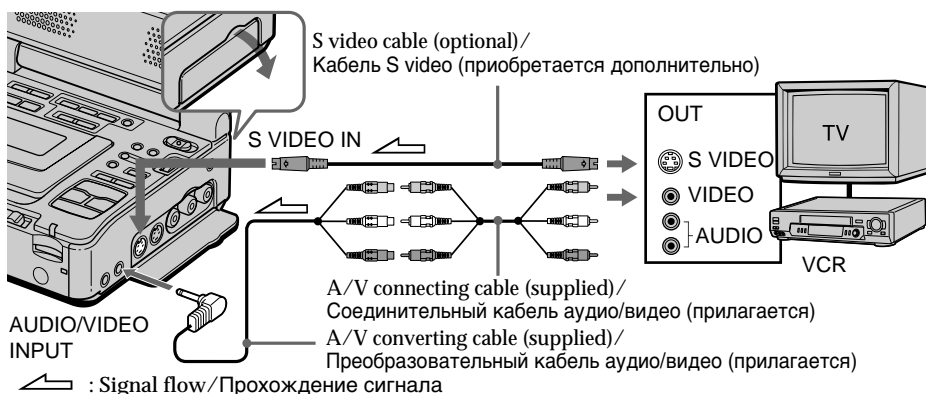

Connect the yellow plug of the A/V connecting cable to the video jack on the VCR or the TV.

#### If your TV or VCR has an S video jack

Pictures can be reproduced more faithfully by using an S video cable (optional).

With this connection, you do not need to connect the yellow (video) plug of the A/V connecting cable.

Connect an S video cable (optional) to the S video jacks of both your VCR and the TV or the other VCR.

This connection produces higher quality DV format pictures.

## Запись изображения с кассеты как неподвижного изображения

### Запись неподвижного изображения с другого оборудования

- (1) Установите переключатель POWER в положение ON.
- (2) Начните воспроизведение записанной кассеты или включите телевизор для просмотра нужной программы.  
Изображение с другого оборудования отобразится на экране.
- (3) Выполните пункты 3 и 4 на стр. 127.

### Использование соединительного кабеля аудио/видео

Подсоедините желтый штекер соединительного кабеля аудио/видео к гнезду видеосигнала на видеомагнитофоне или телевизоре.

#### Если в Вашем телевизоре или видеомагнитофоне имеется гнездо S video

Изображение может быть воспроизведено более достоверно при использовании кабеля S video (приобретается дополнительно).

При таком соединении не понадобится подключать желтый штекер (видео) соединительного кабеля аудио/видео. Подсоедините кабель S video (приобретается дополнительно) к гнездам S video на Вашем видеомагнитофоне и телевизоре или другом видеомагнитофоне.

Это соединение позволяет получить высококачественное изображение формата DV.

## Recording an image from a tape as a still image

Using the i.LINK cable (DV connecting cable)

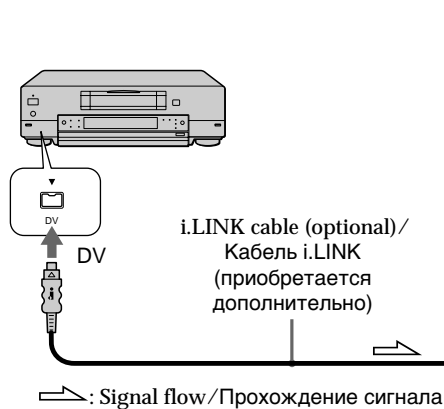

### Note

The “

- When recording on a tape in a poor recording state, for example, on a tape that has been repeatedly used for dubbing
- When attempting to input images that are distorted due to poor radio wave reception when a TV tuner unit is in use

## Запись изображения с кассеты как неподвижного изображения

Использование кабеля i.LINK (соединительный кабель DV)

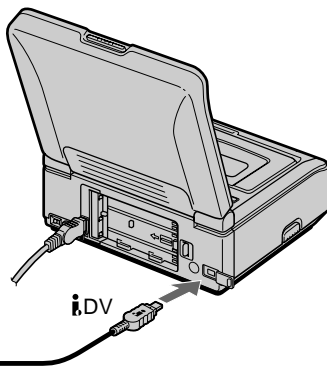

### Примечание

Индикатор “

- При записи на кассету, находящуюся в малопригодном для записи состоянии, например, на кассету, неоднократно использовавшуюся для перезаписи
- При попытке ввода изображений, искажения на которых являются следствием плохого приема радиоволн при использовании телевизионного тюнера

# Recording a picture from a tape as a moving picture

Your VCR can read moving picture data recorded on a tape and record it as a moving picture on a "Memory Stick." Your VCR can also take in moving picture data through the input connector and record it as a moving picture on a "Memory Stick."

## Before operation

- Insert a recorded tape into your VCR.
- Insert a "Memory Stick" into your VCR.

- (1) Set the POWER switch to ON.
- (2) Press  $\triangleright$ . The picture recorded on the tape is played back. And press  $\parallel$  at the scene where you want to start recording from.
- (3) Press MEMORY CAPTURE – MPEG on your VCR or START/STOP on the Remote commander. When IMAGESIZE in the menu settings is set to  $320 \times 240$ , the maximum recording time is 15 seconds. However, when IMAGESIZE in the menu settings is set to  $160 \times 112$ , the maximum recording time is 60 seconds.

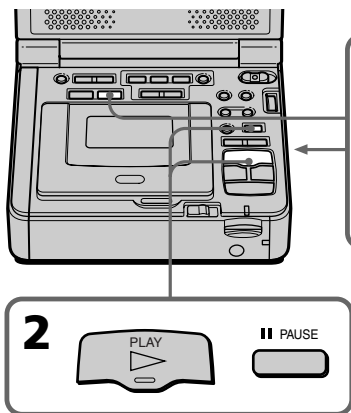

## To stop recording

Press MEMORY CAPTURE – MPEG.

# Запись изображения с кассеты как подвижного изображения

Ваш видеомагнитофон может считывать данные подвижного изображения, записанные на кассете, и записывать их как подвижное изображение на "Memory Stick". Видеомагнитофон также может принимать данные подвижного изображения через входной разъем и записывать их как подвижное изображение на "Memory Stick".

## Перед началом работы

- Вставьте записанную кассету в Ваш видеомагнитофон.
  - Вставьте "Memory Stick" в видеомагнитофон.
- (1) Установите переключатель POWER в положение ON.
  - (2) Нажмите кнопку  $\triangleright$ . Начнется воспроизведение изображения, записанного на кассете. Затем нажмите кнопку  $\parallel$  в том месте, с которого нужно начать запись.
  - (3) Нажмите кнопку MEMORY CAPTURE-MPEG на Вашем видеомагнитофоне или кнопку START/STOP на пульте дистанционного управления. Когда для IMAGESIZE в установках меню установлено  $320 \times 240$ , максимальное время записи составит 15 секунд. Однако когда для IMAGESIZE в установках меню установлено  $160 \times 112$ , максимальное время записи составит 60 секунд.

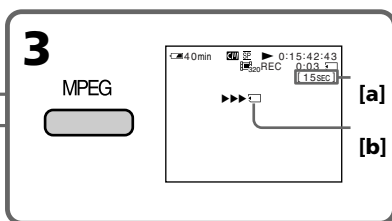

[a]: Recording time can be recorded on the "Memory Stick."/

Время записи может быть записано на "Memory Stick".

[b]: This indicator is displayed for five seconds after pressing MEMORY CAPTURE - MPEG on your VCR or START/STOP on the Remote Commander. This indicator is not recorded./

Этот индикатор отображается в течение пяти секунд после нажатия кнопки MEMORY CAPTURE – MPEG на видеомагнитофоне или кнопки START/STOP на пульте дистанционного управления. Индикатор не записывается.

## Для остановки записи

Нажмите кнопку MEMORY CAPTURE – MPEG. **131**

## Recording a picture from a tape as a moving picture

---

### Notes

- Sound recorded in 48 kHz is converted to one in 32 kHz when recording images from a tape to “Memory Stick”s.
- Sound recorded in stereo is converted to monaural sound when recording from tapes.

### When the access lamp is lit or flashing

Do not move or subject your VCR to vibration or physical shock. Also, do not turn the power off, eject a “Memory Stick” or remove the battery pack. Otherwise, image data breakdown may occur.

### Titles have already been recorded on tapes

You cannot record titles on “Memory Stick”s. The title does not appear while you are recording a moving image with MPEG.

### If “ AUDIO ERROR” is displayed

Sound that cannot be recorded by your VCR has been recorded. Connect the A/V connecting cable to input images from an external unit used to play back the image (p. 133).

### Recording date/time

The recording data (date/time) of recording to “Memory Stick” is recorded.

## Запись изображения с кассеты как подвижного изображения

---

### Примечания

- Звук, записанный с частотой 48 кГц, преобразуется в 32 кГц при записи изображений с кассеты на “Memory Stick”.
- При записи с кассет звук, записанный в режиме стерео, преобразуется в монофонический.

### Если индикатор обращения горит или мигает

Не перемещайте, не подвергайте видеомэгафнон вибрации или физическому воздействию. Также не выключайте питание, не вынимайте “Memory Stick” и не отсоединяйте батарейный блок. В противном случае данные изображения могут быть повреждены.

### Титры уже записаны на кассете

Титры нельзя записать на “Memory Stick”. Титр не появится при записи подвижного изображения с помощью кнопки MPEG.

### Если отображается индикатор “ AUDIO ERROR”

Записан звук, который не может быть записан Вашим видеомэгафноном. Подсоедините соединительный кабель аудио/видео для ввода изображения с внешнего аппарата, используемого для воспроизведения изображения (стр. 133).

### Дата/время записи

При записи на “Memory Stick” будут записаны данные о записи (дата/время).

## Recording a picture from a tape as a moving picture

### Recording a moving picture from other equipment

- (1) Set the POWER switch to ON.
- (2) Play back the recorded tape, or turn the TV on to see the desired program. The image of the other equipment is displayed on the screen.
- (3) Follow the procedure on page 131 from step 3 onwards to the point where you want to start recording.

### Using the A/V connecting cable

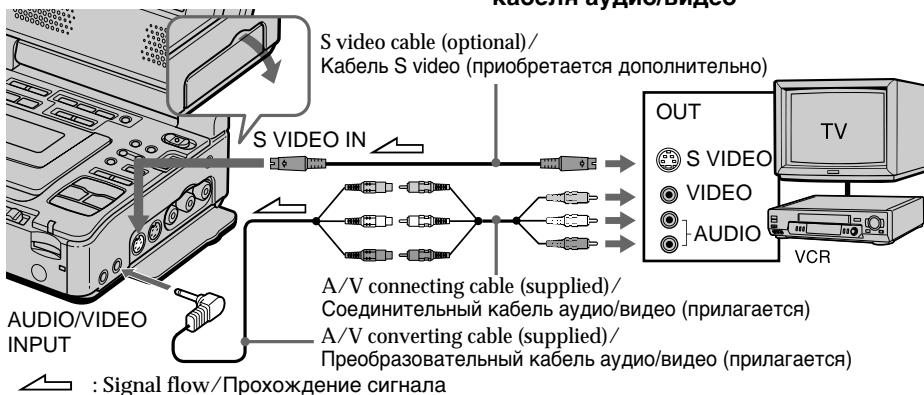

Connect the yellow plug of the A/V connecting cable to the video jack on the other VCR or the TV.

#### If your TV or VCR has an S video jack

Pictures can be reproduced more faithfully by using an S video cable (optional).

With this connection, you do not need to connect the yellow (video) plug of the A/V connecting cable.

Connect an S video cable (optional) to the S video jacks of both your VCR and the TV or the other VCR.

This connection produces higher quality DV format pictures.

## Запись изображения с кассеты как подвижного изображения

### Запись подвижного изображения с другой аппаратуры

- (1) Установите переключатель POWER в положение ON.
- (2) Начните воспроизведение записанной кассеты или включите телевизор для просмотра нужной программы. Изображение с другого оборудования отобразится на экране.
- (3) Выполните процедуру, описанную на стр. 131, начиная с пункта 3, в том месте, с которого нужно начать запись.

### Использование соединительного кабеля аудио/видео

Подсоедините желтый штекер соединительного кабеля аудио/видео к гнезду видеосигнала на другом видеомаягнитофоне или телевизоре.

#### Если в Вашем телевизоре или видеомаягнитофоне имеется гнездо S video

Изображение может быть воспроизведено более достоверно при использовании кабеля S video (приобретается дополнительно).

При таком соединении не понадобится подключать желтый штекер (видео) соединительного кабеля аудио/видео. Подсоедините кабель S video (приобретается дополнительно) к гнездам S video на Вашем видеомаягнитофоне и телевизоре или другом видеомаягнитофоне.

Это соединение позволяет получить высококачественное изображение формата DV.

## Recording a picture from a tape as a moving picture

### Using the i.LINK cable (DV connecting cable)

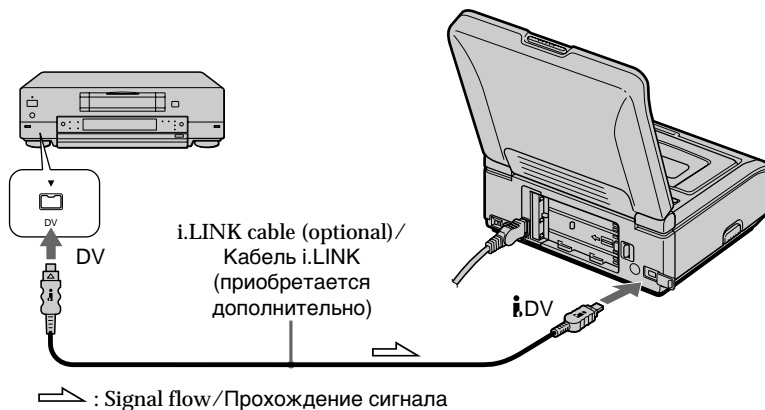

#### Note

The “” may flash in the following instances. If this happens, eject and insert “Memory Stick” again, to avoid distorted images.

- When recording on a tape in a poor recording state, for example, on a tape that has been repeatedly used for dubbing
- When attempting to input images that are distorted due to poor radio wave reception when a TV tuner unit is in use

#### During recording on “Memory Stick”

Do not eject the cassette tape from your VCR. When ejecting the tape, sound is not recorded on the “Memory Stick.”

## Запись изображения с кассеты как подвижного изображения

### Использование кабеля i.LINK (соединительный кабель DV)

#### Примечание

Индикатор “” может мигать в следующих случаях. Если это случится, извлеките и снова вставьте “Memory Stick”, чтобы устранить искажения изображений.

- При записи на кассету, находящуюся в малопригодном для записи состоянии, например, на кассету, неоднократно использовавшуюся для перезаписи
- При попытке ввода изображений, искажения на которых являются следствием плохого приема радиоволн при использовании телевизионного тюнера

#### Во время записи на “Memory Stick”

Не извлекайте кассету из видеомэгнифона. Во время извлечения кассеты звук не будет записываться на “Memory Stick”.

# Recording edited pictures as a moving picture - Digital program editing (on "Memory Stick"s)

You can duplicate selected scenes (programs) for editing onto "Memory Stick"s.

## Making the program

- (1) Set the POWER switch to ON.
- (2) Insert the tape for playback, and a "Memory Stick" for recording into your VCR.
- (3) Press MENU, then select and decide upon VIDEO EDIT in **[EFC]** with the SEL/PUSH EXEC dial (p. 112).
- (4) Select and decide upon MEMORY with the SEL/PUSH EXEC dial.
- (5) Select and decide upon IMAGE SIZE with the SEL/PUSH EXEC dial.  
When IMAGE SIZE is set to 320 × 240, the maximum recording time is 15 seconds. However, when IMAGE SIZE is set to 160 × 112, the maximum recording time is 60 seconds.
- (6) Search for the beginning of the first scene you want to insert using the video operation buttons, then press **II** to suspend playback momentarily.  
You can fine-adjust one frame at a time with **◀II < or > II▶**.
- (7) Turn the SEL/PUSH EXEC dial to select MARK, then press the dial, or press MARK on the Remote Commander.  
The IN point of the first program is set, and the top part of the program mark changes to light blue.
- (8) Search for the end of the first scene you want to insert using the video operation buttons, then press **II** to suspend playback momentarily.
- (9) Turn the SEL/PUSH EXEC dial to select MARK, then press the dial, or press MARK on the Remote Commander.  
The OUT point of the first program is set, then the bottom part of the program mark changes to light blue.
- (10) Repeat steps 6 to 9, then set the program.  
When one program is set, the program mark changes to light blue.  
You can set a maximum of 20 programs.

# Запись отредактированных изображений как подвижного изображения - Цифровой монтаж программы (на "Memory Stick")

Можно несколько раз записывать выбранные для монтажа эпизоды (программы) на "Memory Stick".

## Создание программы

- (1) Установите переключатель POWER в положение ON.
- (2) Вставьте кассету, с которой необходимо сделать запись, и "Memory Stick" для записи в Ваш видеомагнитофон.
- (3) Нажмите кнопку MENU, затем выберите VIDEO EDIT в **[EFC]**, повернув диск SEL/PUSH EXEC, и нажмите на диск (стр. 117).
- (4) Выберите MEMORY, повернув диск SEL/PUSH EXEC, и нажмите на диск.
- (5) Выберите IMAGE SIZE, повернув диск SEL/PUSH EXEC, и нажмите на диск. Когда для IMAGE SIZE установлено 320 × 240, максимальное время записи составит 15 секунд. Однако, когда для IMAGE SIZE установлено 160 × 112, максимальное время записи составит 60 секунд.
- (6) С помощью кнопок управления видео найдите начало первого эпизода, который Вы хотите вставить, затем нажмите **II**, чтобы на время приостановить воспроизведение. Точную настройку можно выполнять покадрово с помощью кнопки **◀II < или > II▶**.
- (7) Поверните диск SEL/PUSH EXEC для выбора установки MARK, затем нажмите на диск, или нажмите кнопку MARK на пульте дистанционного управления. Место начала IN первой программы будет установлено, и цвет верхнего индикатора метки программы изменится на светло-голубой.
- (8) С помощью кнопок управления видео найдите конец первого эпизода, который Вы хотите вставить, затем нажмите кнопку **II**, чтобы на время приостановить воспроизведение.
- (9) Поверните диск SEL/PUSH EXEC для выбора установки MARK, затем нажмите на диск, или нажмите кнопку MARK на пульте дистанционного управления. Место окончания OUT первой программы будет установлено, и цвет нижнего индикатора метки программы изменится на светло-голубой.
- (10) Повторите пункты с 6 по 9, затем завершите программу.  
После завершения программы цвет индикатора метки программы изменится на светло-голубой.  
Можно составить не более 20 программ.

## Recording edited pictures as a moving picture – Digital program editing (on “Memory Stick”s)

## Запись отредактированных изображений как подвижного изображения – Цифровой монтаж программы (на “Memory Stick”)

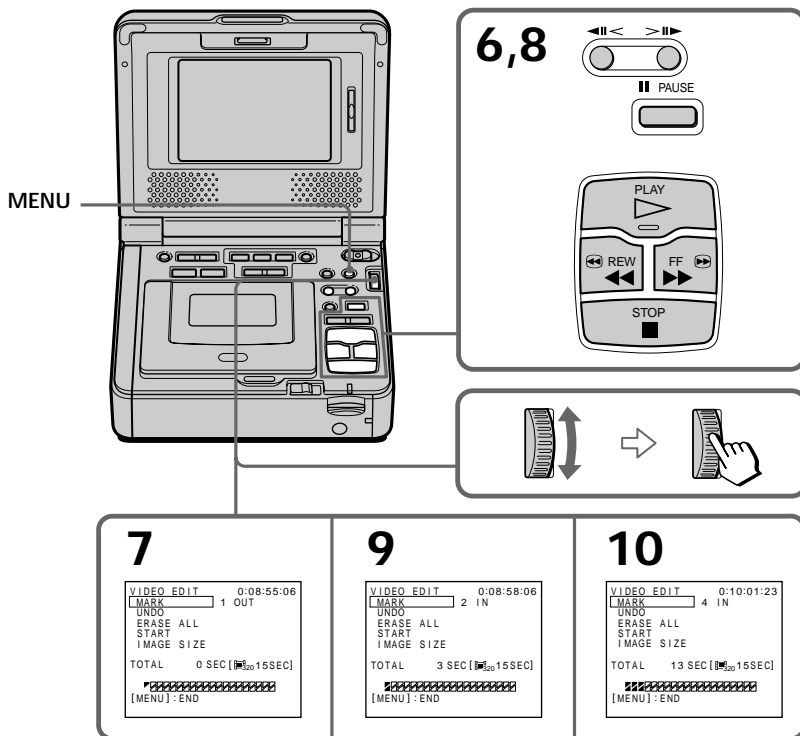

### Erasing the program you have set

Erase OUT first and then IN from of the last program.

- (1) Select and decide upon UNDO with the SEL/PUSH EXEC dial.
- (2) Select and decide upon EXECUTE with the SEL/PUSH EXEC dial.  
The last set program mark flashes, then the setting is canceled.

#### To cancel erasing

Select and decide upon RETURN with the SEL/PUSH EXEC dial in step 2.

### Удаление заданной программы

Сначала удалите метку OUT, а затем метку IN последней программы.

- (1) Выберите UNDO, повернув диск SEL/PUSH EXEC, и нажмите на диск.
- (2) Выберите EXECUTE, повернув диск SEL/PUSH EXEC, и нажмите на диск.  
Индикатор последней установленной программы начнет мигать, затем установки будут отменены.

#### Для отмены удаления

В пункте 2 выберите RETURN, повернув диск SEL/PUSH EXEC, и нажмите на диск.



## Recording edited pictures as a moving picture – Digital program editing (on “Memory Stick”s)

### Erasing all programs

- (1) Select and decide upon VIDEO EDIT, then select and decide upon MEMORY with the SEL/PUSH EXEC dial.
- (2) Select and decide upon ERASE ALL, then select and decide upon EXECUTE with the SEL/PUSH EXEC dial.  
All the program marks flash, then the settings are canceled.

### To cancel erasing of all programs

Select and decide upon RETURN with the SEL/PUSH EXEC dial in step 2.

### To cancel a program you have set

Press MENU.

The program is stored in memory until the tape is ejected.

### Notes

- You cannot dub the titles, display indicators, or the contents of cassette memory.
- You cannot operate recording during the digital program editing on “Memory Stick”s.
- You cannot set IN or OUT on a blank portion of the tape.
- If there is a blank portion between IN and OUT on the tape, the total time code may not be displayed correctly.

### While making a program

If you eject the cassette, NOT READY appears on the screen. The program will be erased.

### If you set over the maximum recording time

The program mark changes to yellow, and OVER 15 SEC LIMIT appears when IMAGE SIZE is set to  $320 \times 240$ , or OVER 60 SEC LIMIT appears when IMAGE SIZE is set to  $160 \times 112$ . However, you can record up to the maximum recording time.

## Запись отредактированных изображений как подвижного изображения – Цифровой монтаж программы (на “Memory Stick”)

### Удаление всех программ

- (1) Выберите VIDEO EDIT, затем выберите MEMORY, повернув диск SEL/PUSH EXEC, и нажмите на диск.
- (2) Выберите ERASE ALL, затем выберите EXECUTE, повернув диск SEL/PUSH EXEC, и нажмите на диск.  
Индикаторы всех программ начнут мигать, затем установки будут отменены.

### Для отмены удаления всех программ

В пункте 2 выберите RETURN, повернув диск SEL/PUSH EXEC, и нажмите на диск.

### Для отмены установленной программы

Нажмите кнопку MENU.

Программа хранится в памяти до момента извлечения кассеты.

### Примечания

- Вы не можете перезаписывать титры, индикаторы на дисплее или содержание кассетной памяти.
- Невозможно выполнять запись во время цифрового монтажа программы на “Memory Stick”.
- Метки начала IN или окончания OUT нельзя установить на незаписанной части кассеты.
- Если на кассете есть незаписанный участок между метками IN и OUT, код общего времени может отображаться неправильно.

### При создании программы

Если извлечь кассету, на экране появится индикация NOT READY. Программа будет удалена.

### Если устанавливается время, превышающее максимальное время записи

Цвет индикатора метки программы изменится на желтый, и, если для IMAGE SIZE установлено  $320 \times 240$ , появится индикация OVER 15 SEC LIMIT, а если для IMAGE SIZE установлено  $160 \times 112$ , появится индикация OVER 60 SEC LIMIT. Однако можно выполнять запись в течение времени, оставшегося до достижения максимального времени записи.

## Recording edited pictures as a moving picture – Digital program editing (on “Memory Stick”s)

### Performing the program (Dubbing a “Memory Stick”)

- (1) Select and decide upon VIDEO EDIT in the menu settings, then select and decide upon MEMORY with the SEL/PUSH EXEC dial.
- (2) Select and decide upon START, then select and decide upon EXECUTE with the SEL/PUSH EXEC dial.  
Search for the beginning of the first program, then start dubbing.  
The program mark flashes.  
The SEARCH indicator appears during search, the EDITING indicator appears during writing of data on your VCR, and REC appears during dubbing on the screen. The PROGRAM indicator changes to light blue after dubbing is complete.  
When the dubbing ends, your VCR automatically stops.

#### To stop dubbing during editing

Press ■ using the video operation buttons. The program you made is recorded on a “Memory Stick” up to the place where you pressed ■.

#### To end the Digital program editing function

Your VCR stops when the dubbing ends. Then the display returns to VIDEO EDIT in the menu settings. Press MENU to end the program editing function.

## Запись отредактированных изображений как подвижного изображения – Цифровой монтаж программы (на “Memory Stick”)

### Выполнение программы (перезапись “Memory Stick”)

- (1) Выберите VIDEO EDIT в установках меню, затем выберите MEMORY, повернув диск SEL/PUSH EXEC, и нажмите на диск.
- (2) Выберите START, затем выберите EXECUTE, повернув диск SEL/PUSH EXEC, и нажмите на диск.  
Найдите начало первой программы и начните перезапись.  
Замигает индикатор программы.  
Индикатор SEARCH появляется во время поиска, индикатор EDITING появляется во время записи данных на видеомэгнитофон, а индикатор REC появляется во время перезаписи на экране.  
После завершения перезаписи цвет индикатора PROGRAM меняется на светлоглубой.  
По завершении перезаписи видеомэгнитофон автоматически остановится.

#### Для остановки перезаписи во время монтажа

Нажмите кнопку ■, используя кнопки управления видео. Созданная программа записывается на “Memory Stick” до того места, где нажата кнопка ■.

#### Чтобы отключить функцию цифрового монтажа программы

Видеомэгнитофон остановится по завершении перезаписи. Затем на дисплее снова появляется VIDEO EDIT в установках меню. Нажмите кнопку MENU для завершения функции монтажа программы.

## Recording edited pictures as a moving picture – Digital program editing (on “Memory Stick”s)

NOT READY appears on the screen when:

- The program to operate the Digital program editing has not been made.
- The “Memory Stick” is not inserted.
- The write-protect tab on the “Memory Stick” is set to LOCK.
- “Memory Stick” does not have enough space to record.

When “Memory Stick” does not have enough space to record

MEMORY FULL appears on the screen.

However, you can record pictures up to the time indicated.

If you set over the maximum recording time

OVER MEMORY LIMIT appears on the screen.

However, you can record moving pictures up to the maximum recording time.

## Запись отредактированных изображений как подвижного изображения – Цифровой монтаж программы (на “Memory Stick”)

**Индикация NOT READY появляется на экране, если:**

- Не создана программа управления функцией цифрового монтажа по программе.
- Не вставлена “Memory Stick”.
- Лепесток защиты записи на “Memory Stick” установлен в положение LOCK.
- На “Memory Stick” не хватает места для записи.

**Если на “Memory Stick” не хватает места для записи**

На экране появится индикация MEMORY FULL. Однако, можно записывать изображения в течение указанного времени.

**Если устанавливается время, превышающее максимальное время записи**

На экране появится индикация OVER MEMORY LIMIT. Однако можно записывать подвижные изображения в течение времени, оставшегося до достижения максимального времени записи.

# Copying still images from a tape – Photo save

Using the search function, you can automatically take in only still images from tapes and record them on a “Memory Stick” in sequence.

## Before operation

- Insert a recorded tape into your VCR and rewind the tape.
- Insert a “Memory Stick” into your VCR.

- (1) Set the POWER switch to ON.
- (2) Press MENU, then select and decide upon PHOTO SAVE in  with the SEL/PUSH EXEC dial (p. 110). PHOTO BUTTON appears on the screen.
- (3) Press PHOTO deeper. The still image from the tape is recorded on a “Memory Stick.” The number of still images copied is displayed. END is displayed when copying is completed.

# Копирование неподвижных изображений с кассеты – Сохранение в памяти фотоснимков

С помощью функции поиска можно автоматически делать снимки только неподвижных изображений с кассеты и последовательно записывать их на “Memory Stick”.

## Перед началом работы

- Вставьте записанную кассету в видеомэгнитофон и перемотайте ее на начало.
  - Вставьте “Memory Stick” в видеомэгнитофон.
- (1) Установите переключатель POWER в положение ON.
  - (2) Нажмите кнопку MENU, затем выберите PHOTO SAVE в , повернув диск SEL/PUSH EXEC, и нажмите на диск (стр. 115). На экране появится индикация PHOTO BUTTON.
  - (3) Нажмите кнопку PHOTO сильнее. Неподвижное изображение с кассеты будет записано на “Memory Stick”. Отобразится количество скопированных неподвижных изображений. По завершении копирования отобразится индикация END.

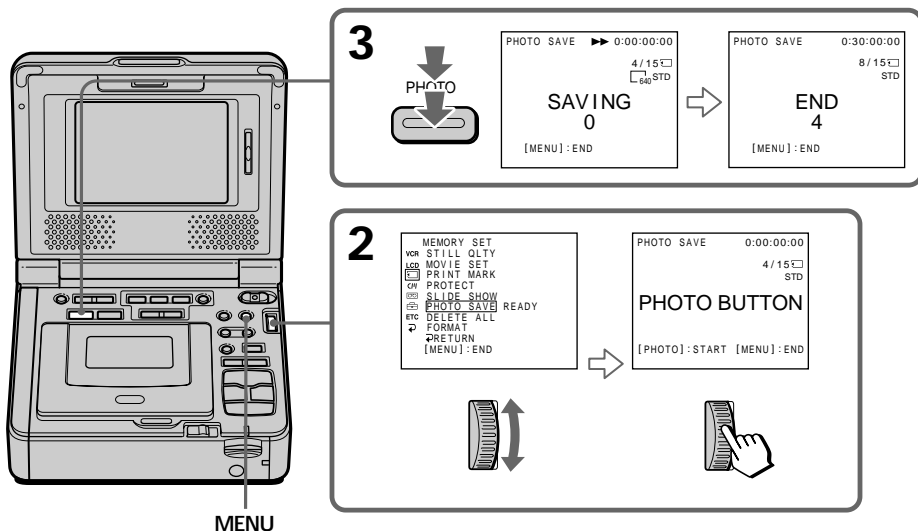

## Copying still images from a tape – Photo save

---

### To stop copying

Press MENU.

### When the memory of the “Memory Stick” is full

MEMORY FULL appears on the screen, and copying stops. Insert another “Memory Stick” and repeat the procedure from step 2.

---

### Image size of still images

Image size is automatically set to 640 × 480.

### When the access lamp is lit or flashing

Do not move or subject your VCR to vibration or physical shock. Also, do not turn the power off, eject a “Memory Stick” or remove the battery pack. Otherwise, image data breakdown may occur.

### If the write-protect tab on the “Memory Stick” is set to LOCK

NOT READY appears when you select the item in the menu settings.

### When you change “Memory Stick”s in the middle of copying

Your VCR resumes copying from the last image recorded on the previous “Memory Stick.”

## Копирование неподвижных изображений с кассеты – Сохранение в памяти фотоснимков

---

### Для остановки копирования

Нажмите кнопку MENU.

### В случае переполнения “Memory Stick”

На экране появится индикация MEMORY FULL, и копирование прекратится. Вставьте другую “Memory Stick” и повторите процедуру с пункта 2.

---

### Размер неподвижных изображений

Размер изображений автоматически устанавливается равным 640 × 480.

### Если индикатор обращения горит или мигает

Не перемещайте, не подвергайте видеомэгафон вибрации или физическому воздействию. Также не выключайте питание, не вынимайте “Memory Stick” и не отсоединяйте батарейный блок. В противном случае данные изображения могут быть повреждены.

### Если лепесток защиты записи на “Memory Stick” установлен в положение LOCK

При выборе элемента в установках меню появится индикация NOT READY.

### Если заменить “Memory Stick” в середине копирования

Ваш видеомэгафон возобновит копирование, начиная с последнего изображения, записанного на предыдущей “Memory Stick”.

# Viewing a still image – Memory photo playback

You can play back still images recorded on a “Memory Stick.” You can also play back six images including moving pictures in numerical order at one time by selecting the index screen.

## Before operation

Insert a “Memory Stick” into your VCR.

- (1) Set the POWER switch to ON.
- (2) Press MEMORY PLAY. The last recorded image is displayed.
- (3) Press MEMORY +/- to select the desired still image. To see the previous image, press MEMORY -. To see the next image, press MEMORY +.

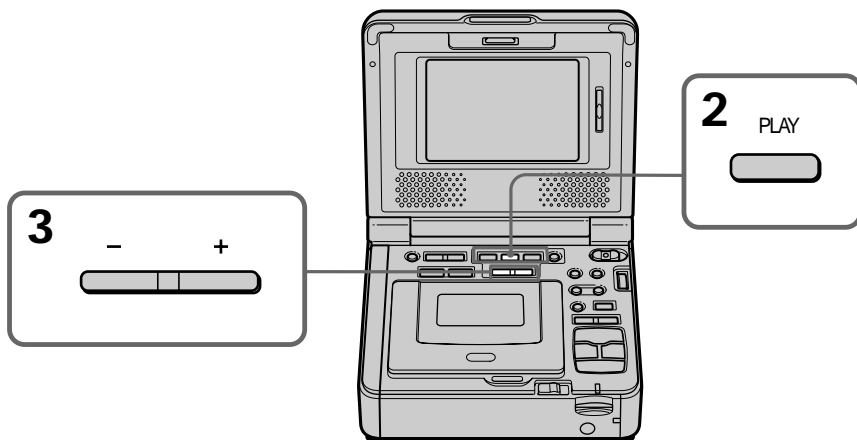

## To stop memory photo playback

Press MEMORY PLAY.

### Note

You may not be able to play back images with your VCR:

- when playing back image data modified on your computer.
- when playing back image data shot with other equipment.

# Просмотр неподвижного изображения – Воспроизведение фотоснимков из памяти

Вы можете воспроизводить неподвижные изображения, записанные на “Memory Stick”. Можно также воспроизводить одновременно шесть изображений в порядке номеров, включая подвижные, путем выбора индексного экрана.

## Перед началом работы

Вставьте “Memory Stick” в видеомаягнитофон.

- (1) Установите переключатель POWER в положение ON.
- (2) Нажмите кнопку MEMORY PLAY. Появится последнее записанное изображение.
- (3) Нажмите кнопку MEMORY +/- для выбора нужного неподвижного изображения. Для просмотра предыдущего изображения нажмите кнопку MEMORY -. Для просмотра следующего изображения нажмите кнопку MEMORY +.

## Для остановки воспроизведения фотоснимков из памяти

Нажмите кнопку MEMORY PLAY.



### Примечание

Возможно, изображения не будут воспроизводиться с помощью этого видеомаягнитофона:

- при воспроизведении данных изображения, которые были изменены с помощью компьютера.
- при воспроизведении данных изображения, снятого с помощью другого видеоборудования.

## Viewing a still image – Memory photo playback

### Notes on the file name

- The directory number may not be displayed and only the file name may be displayed if the structure of the directory does not conform to the DCF standard.
- “  DIRECTORY ERROR” may appear on the screen if the structure of the directory does not conform to the DCF standard. While this message appears, you can play back images but cannot record them on the “Memory Stick.”
- The file name flashes on the screen if the file is corrupted or the file is unreadable.

### To play back recorded images on a TV screen



- Connect your VCR to the TV with the A/V connecting cable supplied with your VCR before operation.
- When operating memory photo playback on a TV or on the screen, the image quality may appear to have deteriorated. This is not a malfunction. The image data is as good as ever.

### When no image is recorded on the “Memory Stick”

The message “ NO FILE” appears.

## Просмотр неподвижного изображения – Воспроизведение фотоснимков из памяти

### Примечания по имени файла

- Если структура каталога не соответствует стандарту DCF, номер каталога может не отображаться, а будет отображаться только имя файла.
- Если структура каталога не соответствует стандарту DCF, на экране может появляться сообщение “  DIRECTORY ERROR”. При появлении этого сообщения можно воспроизводить изображения, но нельзя записывать их на “Memory Stick”.
- Имя файла мигает на экране, если файл поврежден или не читается.

### Для воспроизведения записанных изображений на экране телевизора

- Перед началом работы подсоедините видеомэгафон к телевизору с помощью соединительного кабеля аудио/видео, прилагаемого к видеомэгафону.
- При воспроизведении фотоснимков из памяти на экране телевизора или видеомэгафона качество изображения может ухудшиться. Однако это не является неисправностью. Данные изображения находятся в том же состоянии, как и прежде.

### Если на “Memory Stick” нет записанных изображений

Появится сообщение “ NO FILE”.

Screen indicators during still  
image playback

Экранные индикаторы во время  
воспроизведения неподвижных  
изображений

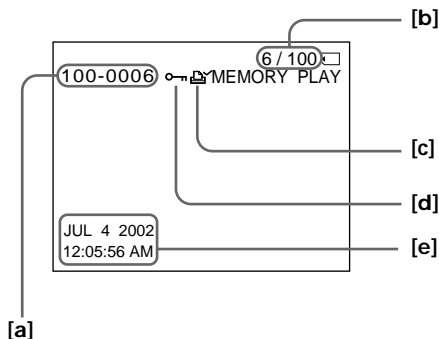

[a] Data Directory Number, File Number

[b] Image number/Total number of  
recorded images

[c] Print mark

[d] Protect

[e] Recording data

[a] Номер каталога данных, номер файла

[b] Номер изображения/Общее количество  
записанных изображений

[c] Печатный знак

[d] Защита

[e] Дата

Note (GV-D1000E only)

The date indicator displays "4 7 2002".

Примечание (только модель GV-D1000E)

Индикатор отображает "4 7 2002".

Recording data

When you press DATA CODE on the Remote  
Commander, you can see the recording data  
(date/time or various settings when recorded).

Данные о записи

При нажатии кнопки DATA CODE на пульте  
дистанционного управления можно  
просмотреть данные о записи (дату/время  
или разные установки на момент записи).



## Viewing a still image - Memory photo playback

### Playing back six recorded images at a time (index screen)

You can play back six recorded images at a time. This function is especially useful when searching for a particular image.

- (1) Set the POWER switch to ON.
- (2) Press MEMORY INDEX to display the index screen.

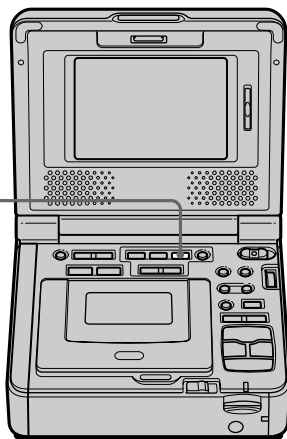
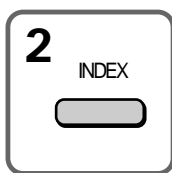

A red ► mark appears above the image that is displayed before changing to the index screen mode.

MEMORY - : to display the previous six images  
MEMORY + : to display the following six images

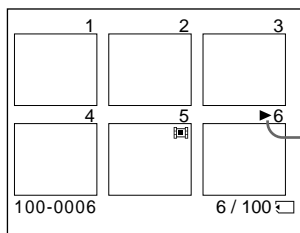

► mark/  
Метка ►

## Просмотр неподвижного изображения - Воспроизведение фотоснимков из памяти

### Одновременное воспроизведение шести записанных изображений (индексный экран)

Можно воспроизводить шесть записанных изображений одновременно. Эта функция является особенно полезной при выполнении поиска отдельных изображений.

- (1) Установите переключатель POWER в положение ON.
- (2) Нажмите кнопку MEMORY INDEX для отображения индексного экрана.

Над изображением появится красная метка ►, которая отображается перед переключением в режим индексного экрана.

MEMORY - : для отображения шести предыдущих изображений  
MEMORY + : для отображения шести следующих изображений

## Viewing a still image – Memory photo playback

---

### To return to the normal playback screen (single screen)

Press MEMORY +/- to move the ► mark to the image you want to display on full screen, then press MEMORY PLAY.

---

#### Note

When displaying the index screen, a number appears above each image. This indicates the order in which images are recorded on the “Memory Stick.” These numbers are different from the data file names (p. 118).

#### Image data modified with your computers or shot with other equipment

These files may not be displayed on the index screen.

## Просмотр неподвижного изображения – Воспроизведение фотоснимков из памяти

---

### Для возврата к экрану обычного воспроизведения (одиночный экран)

Нажмите кнопку MEMORY +/- для перемещения метки ► к изображению, которое необходимо отобразить во весь экран, затем нажмите кнопку MEMORY PLAY.

---

#### Примечание

При отображении индексного экрана над каждым изображением будет появляться номер. Он означает порядок, в котором изображения записаны на “Memory Stick”. Эти номера отличаются от имен файлов данных (стр. 118).

#### Изображения, измененные с помощью компьютера или снятые с помощью другой аппаратуры

Эти файлы не могут отображаться на индексном экране.

# Viewing a moving picture – MPEG movie playback

You can play back moving pictures recorded on a “Memory Stick.” You can also play back six images including still images in numerical order at one time by selecting the index screen.

## Before operation

Insert a “Memory Stick” into your VCR.

- (1) Set the POWER switch to ON.
- (2) Press MEMORY PLAY. The last recorded image is displayed.
- (3) Press MEMORY +/- to select the desired moving pictures. To see the previous picture, press MEMORY -. To see the next picture, press MEMORY +.
- (4) Press MPEG ► || to start playback.

# Просмотр подвижного изображения – Воспроизведение фильма MPEG

Можно воспроизводить подвижные изображения, записанные на “Memory Stick”. При выборе индексного экрана можно также воспроизводить шесть изображений, включая неподвижные, в порядке их номеров.

## Перед началом работы

Вставьте “Memory Stick” в видеомаягнитофон.

- (1) Установите переключатель POWER в положение ON.
- (2) Нажмите кнопку MEMORY PLAY. Появится последнее записанное изображение.
- (3) Нажмите кнопку MEMORY +/- для выбора нужных подвижных изображений. Для просмотра предыдущего изображения нажмите кнопку MEMORY -. Для просмотра следующего изображения нажмите кнопку MEMORY +.
- (4) Нажмите кнопку MPEG ► || для начала воспроизведения.

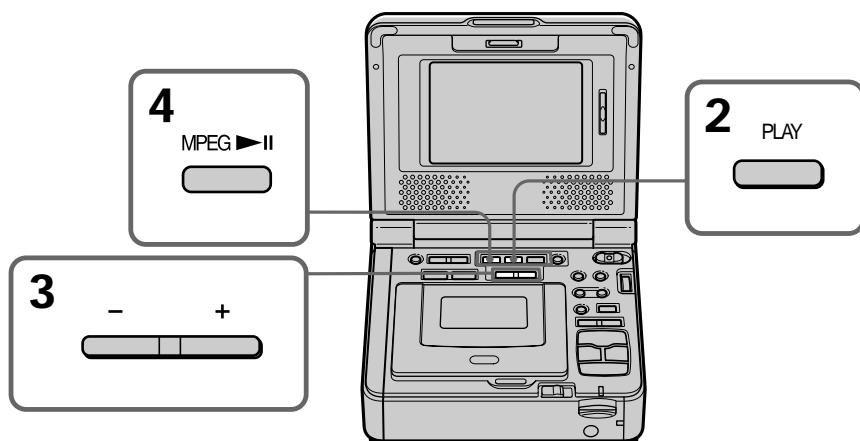

## To stop MPEG movie playback

Press MEMORY PLAY.

## Для остановки воспроизведения фильма MPEG

Нажмите кнопку MEMORY PLAY.

## Viewing a moving picture – MPEG movie playback

---

### Note

You may not be able to play back images with your VCR:

- when playing back image data modified on your computer.
- when playing back image data shot with other equipment.

### To play back recorded images on a TV screen

Connect your VCR to the TV with the A/V connecting cable supplied with your VCR before operation.

### When no image is recorded on the “Memory Stick”

The message “ NO FILE” appears.

## Просмотр подвижного изображения – Воспроизведение фильма MPEG

---

### Примечание

Возможно, изображения не будут воспроизводиться с помощью этого видеомэгнитофона:

- при воспроизведении данных изображения, которые были изменены с помощью компьютера.
- при воспроизведении данных изображения, снятого с помощью другого видеоборудования.

### Для воспроизведения записанных изображений на экране телевизора

Перед началом работы подсоедините видеомэгнитофон к телевизору с помощью соединительного кабеля аудио/видео, прилагаемого к видеомэгнитофону.

### Если на “Memory Stick” нет записанных изображений

Появится сообщение “ NO FILE”.

## Viewing a moving picture – MPEG movie playback

## Просмотр подвижного изображения – Воспроизведение фильма MPEG

### Screen indicators during moving picture playback

### Экранные индикаторы во время воспроизведения подвижных изображений

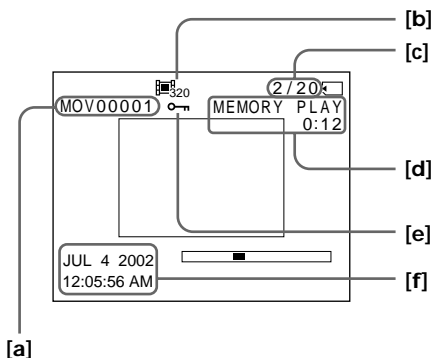

[a] Data directory number/File number

[b] Image size

[c] Picture number/Total number of  
recorded pictures

[d] Memory playback

[e] Protect

[f] Recording date/time.

(Various settings are displayed as “-- --”.)

[a] Номер каталога данных/номер файла

[b] Размер изображения

[c] Номер изображения/Общее количество  
записанных изображений

[d] Воспроизведение из памяти

[e] Защита

[f] Дата/время записи. (Различные  
установки отображаются как “-- --”.)

#### Note (GV-D1000E only)

The date indicator displays “4 7 2002”.

#### Примечание (только модель GV-D1000E)

Индикатор отображает “4 7 2002”.

#### Recording date/time

To display the recording date/time, press DATA  
CODE on the Remote Commander during  
playback.

#### Дата/время записи

Для отображения даты/времени записи  
нажмите кнопку DATA CODE на пульте  
дистанционного управления во время  
воспроизведения.

## Viewing images recorded on “Memory Stick”s on your computer

---

You can view data recorded on the “Memory Stick” using your computer.

### Note

Data recorded on the “Memory Stick” is stored in the following formats. Make sure that applications that support these file formats are installed on your computer.

- Still images: JPEG format
- Moving images/audio: MPEG format

## Viewing images using computer

For Windows users (p. 151)

For Macintosh users (p. 157)

Notes on using your computer (p. 161)

---

### Notes

- Operations are not guaranteed for either the Windows or Macintosh environment if you connect two or more pieces of USB equipment to a single computer at the same time, or when using a hub.
- Depending on the type of USB equipment that is used simultaneously, some equipment may not operate.
- Operations are not guaranteed for all the recommended computer environments mentioned above.
- Windows and Windows Media are trademarks or registered trademarks of Microsoft Corporation in the United States and/or other countries.
- All other product names mentioned herein may be the trademarks or registered trademarks of their respective companies. Furthermore, “™” and “®” are not mentioned in each case in this manual.

## Просмотр изображений, записанных на “Memory Stick”, с помощью компьютера

---

Можно просматривать данные, записанные на “Memory Stick”, используя компьютер.

### Примечание

Данные, записанные на “Memory Stick”, хранятся в следующих форматах. Убедитесь, что на компьютере установлены приложения, которые поддерживают эти форматы файлов.

- неподвижные изображения: формат JPEG
- подвижные изображения/звук: формат MPEG

## Просмотр изображений с помощью компьютера

Для пользователей Windows (стр. 151)

Для пользователей Macintosh (стр. 157)

Примечания по использованию компьютера (стр. 161)

---

### Примечания

- Нормальная работа в среде Windows или Macintosh не гарантируется, если к одному компьютеру одновременно подключено два или более устройств USB или при использовании концентратора.
- В зависимости от типа оборудования USB, используемого одновременно, некоторые устройства могут не работать.
- Нормальная работа не гарантируется для всех компьютерных сред, указанных выше.
- Windows и Windows Media являются торговыми марками или зарегистрированными торговыми марками Microsoft Corporation в США и/или других странах.
- Все другие наименования продуктов, упомянутые в этом документе, могут быть торговыми марками или зарегистрированными торговыми марками соответствующих компаний. Далее символы “™” и “®” в каждом случае не упоминаются в данном руководстве.

# Viewing images recorded on "Memory Stick"s on your computer

## For Windows users

### Recommended Windows environment

OS: Microsoft Windows 98, Windows 98SE, Windows Me or Windows 2000 Professional, Windows XP HomeEdition, Windows XP Professional standard installation is required.

However, operation is not assured if the above environment is an upgraded OS.

CPU: MMX Pentium 200 MHz or faster

The USB connector must be provided as standard.

### Installing the USB driver

Before connecting your VCR to your computer, install the USB driver to the computer. The USB driver is contained together with CD-ROM which is supplied with your VCR.

If you have installed the USB driver in "Viewing images recorded on tapes on your computer (Windows user only)". Follow step 6 on page 152.

### For Windows XP users

The USB driver needs not be installed. Your computer is automatically recognized as a driver just by connecting your computer using the USB cable.

Set the USB MODE switch to  (MEMORY STICK). (The default setting is VCR.)

### For Windows 98/98SE/Me, Windows 2000 Professional users

Log in with permission of Administrator. (For Windows 2000 Professional users)

Be sure follow the steps before connecting the USB cable to your computer.  
Connect the USB cable in step 7.

If the USB driver has been registered incorrectly because your computer was connected to your VCR before installation of the USB driver was completed, re-install the USB driver following the procedure on page 153.

- (1) Turn on the power of your computer and allow Windows to load.

(Continued on the following page)

# Просмотр изображений, записанных на "Memory Stick", с помощью компьютера

## Для пользователей Windows

### Рекомендуемая среда Windows

ОС: Требуется стандартная установка Microsoft Windows 98, Windows 98SE, Windows Me или Windows 2000 Professional, Windows XP HomeEdition, Windows XP Professional.

Однако нормальная работа не гарантируется, если указанная выше среда является обновленной ОС.

ЦП: MMX Pentium 200 МГц или выше

Разъем USB должен входить в стандартную комплектацию.

### Установка драйвера USB

Перед подсоединением видеомагнитофона к компьютеру установите на компьютере драйвер USB. Драйвер USB содержится на диске CD-ROM, прилагаемом к видеомагнитофону.

Если драйвер USB установлен в разделе "Просмотр изображений, записанных на кассеты, с помощью компьютера (только для пользователей Windows)". Выполните пункт 6 на стр. 152.

### Для пользователей Windows XP

Установка драйвера USB не требуется. Ваш компьютер автоматически распознается как драйвер сразу после его подсоединения с помощью кабеля USB.

Установите переключатель USB MODE в положение  (MEMORY STICK). (Установка по умолчанию - VCR.)

### Пример: для пользователей Windows 98/98SE/Me, Windows 2000 Professional

Войдите в систему как администратор. (Для пользователей Windows 2000 Professional)

**Обязательно выполните действия, прежде чем подсоединить кабель USB к компьютеру.**  
**Подсоедините кабель USB в пункте 7.**

Если драйвер USB зарегистрирован неверно, поскольку компьютер был подключен к видеомагнитофону до завершения установки драйвера USB, переустановите драйвер USB, следуя процедуре на стр. 153.



- (1) Включите компьютер и дождитесь загрузки Windows.

(продолжение на следующей странице)

## Viewing images recorded on "Memory Stick"s on your computer



- (2) Insert the supplied CD-ROM in the CD-ROM drive of your computer. The application software screen appears.
- (3) Set the cursor on "USB Driver" and click. USB driver installation starts.



- (4) Follow the on-screen messages to install the USB driver.
- (5) Restart your computer.
- (6) Connect the AC power adaptor and set the USB MODE switch to  (MEMORY STICK). The default setting is VCR.
- (7) Set the POWER switch to ON, and insert a "Memory Stick" into your VCR.
- (8) Connect the  (USB) jack on your VCR with the USB connector on your computer using the supplied USB cable. USB MODE appears on the screen of your VCR. Your computer recognizes the VCR, and the Windows Add Hardware Wizard starts.
- (9) Follow the on-screen messages to have the Add Hardware Wizard recognize the hardware. The Add Hardware Wizard starts twice because two different USB drivers are installed. Be sure to allow the installation to complete without interrupting it.

## Просмотр изображений, записанных на "Memory Stick", с помощью компьютера

- (2) Установите прилагаемый диск CD-ROM в дисковод CD-ROM компьютера. Появится экран прикладного программного обеспечения.
- (3) Установите курсор на пункте "USB Driver" и нажмите кнопку мыши. Начнется установка драйвера USB.

- (4) Следуйте указаниям экранных сообщений для установки драйвера USB.
- (5) Перезагрузите компьютер.
- (6) Подсоедините сетевой адаптер питания переменного тока и установите переключатель USB MODE в положение  (MEMORY STICK). Установка по умолчанию - VCR.
- (7) Установите переключатель POWER в положение ON и вставьте "Memory Stick" в свой видеомagniофон.
- (8) Соедините гнездо  (USB) видеомagniофона с разъемом USB компьютера с помощью прилагаемого кабеля USB. На экране видеомagniофона появится индикация USB MODE. Компьютер распознает видеомagniофон, и запустится программа Windows Add Hardware Wizard.
- (9) Следуйте указаниям экранных сообщений, чтобы программа Add Hardware Wizard распознала аппаратное обеспечение. Программа Add Hardware Wizard запускается дважды, поскольку устанавливаются два различных драйвера USB. Дождитесь завершения установки, не прерывая ее.

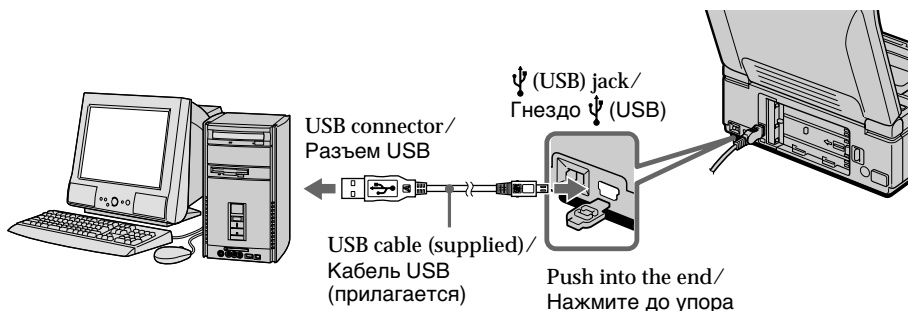



## Viewing images recorded on “Memory Stick”s on your computer

### Note

You cannot install the USB driver if a “Memory Stick” is not in your VCR.

Be sure to insert a “Memory Stick” into your VCR before installing the USB driver.

### Image data cannot be transferred by the USB connection

The USB driver has been registered incorrectly as your computer was connected to your VCR before installation of the USB driver was completed. Perform the following procedure to correctly install the USB driver.

#### Step 1 Uninstall the incorrect USB driver

- ① Turn on the power and allow Windows to load.
- ② Connect the USB jack on your computer to the  (USB) jack on your VCR using the USB cable supplied with your VCR.
- ③ Insert a “Memory Stick” into your VCR, and set the POWER switch to ON.
- ④ Open your computer’s “Device Manager”.  
Windows 2000 Professional:  
Open “My Computer” → “Control Panel” → “System” → “Hardware” tab, and click the “Device Manager” button.  
Other OS:  
Select “My Computer” → “Control Panel” → “System”, and click “Device Manager”.
- ⑤ Select “Other devices”.  
Select the device prefixed with the (?) mark and delete.  
Ex: (?)Sony Handycam
- ⑥ Set the POWER switch to OFF (CHG), and then disconnect the USB cable.
- ⑦ Restart your computer.

#### Step 2 Install the USB driver on the CD-ROM

Perform the entire procedure listed in “Installing the USB driver” on page 151.

## Просмотр изображений, записанных на “Memory Stick”, с помощью компьютера

### Примечание

Если в видеомагнитофон не вставлена “Memory Stick”, установка драйвера USB будет невозможна.

Перед установкой драйвера USB обязательно вставьте “Memory Stick” в видеомагнитофон.

### Невозможно передать данные изображения по соединению USB

Драйвер USB зарегистрирован неверно, поскольку компьютер был подключен к видеомагнитофону до завершения установки драйвера USB. Выполните следующую процедуру для правильной установки драйвера USB.

#### Пункт 1 Удаление неправильного драйвера USB

- ① Включите компьютер и дождитесь загрузки Windows.
- ② Соедините гнездо USB на компьютере с гнездом  (USB) на видеомагнитофоне с помощью кабеля USB, прилагаемого к видеомагнитофону.
- ③ Вставьте “Memory Stick” в видеомагнитофон и установите переключатель POWER в положение ON.
- ④ Откройте на своем компьютере программу “Диспетчер устройств”.  
Пользователи Windows 2000 Professional:  
Откройте вкладку “Мой компьютер” → “Панель управления” → “Система” → вкладку “Оборудование” и нажмите кнопку “Диспетчер устройств”.  
Другие ОС:  
Выберите “Мой компьютер” → “Панель управления” → “Система” и нажмите кнопку “Устройства”.
- ⑤ Выберите “Другие устройства”.  
Выберите устройство с префиксом “(?)” и удалите его.  
Например: (?)Sony Handycam
- ⑥ Установите переключатель POWER в положение OFF (CHG), а затем отсоедините кабель USB.
- ⑦ Перезагрузите компьютер.

#### Пункт 2 Установка драйвера USB с диска CD-ROM

Полностью выполните процедуру, приведенную в разделе “Установка драйвера USB” на стр. 151.

## Viewing images recorded on "Memory Stick"s on your computer

### Viewing images on Windows

An application such as Windows Media Player capable of playing back MPEG pictures must be installed (to play back moving pictures).

- (1) Set the USB MODE switch to  (MEMORY STICK).



The default setting is VCR.

- (2) Turn on the power of your computer and allow Windows to load.
- (3) Connect one end of USB cable to the  (USB) jack on the VCR and the other end to the USB connector on your computer.
- (4) Connect the AC power adaptor to your VCR and insert a "Memory Stick" into your VCR.
- (5) Set the POWER switch to ON. USB MODE appears on the screen of the VCR.
- (6) Open "My Computer" on Windows and double click the newly recognized drive (Example: "Removable Disk (E:)"). The folders inside the "Memory Stick" are displayed.
- (7) Select and double-click the desired image file from the folder.  
For the detailed folder and file name, see "Image file storage destinations and image files" (p. 156).

## Просмотр изображений, записанных на "Memory Stick", с помощью компьютера

### Просмотр изображений в Windows

Должно быть установлено приложение, которое позволяет воспроизводить изображения MPEG (для воспроизведения подвижных изображений), например, Windows Media Player.

- (1) Установите переключатель USB MODE в положение  (MEMORY STICK).  
Установка по умолчанию - VCR.
- (2) Включите компьютер и дождитесь загрузки Windows.
- (3) Подсоедините один конец кабеля USB к гнезду  (USB) на видеомagniтофоне, а другой - к разъему USB на компьютере.
- (4) Подсоедините сетевой адаптер переменного тока к видеомagniтофону и вставьте "Memory Stick" в видеомagniтофон.
- (5) Установите переключатель POWER в положение ON.  
На экране видеомagniтофона появится индикация USB MODE.
- (6) Откройте окно "Мой компьютер" в Windows и дважды нажмите на последний обнаруженный дисковод (например: "Removable Disk (E:)").  
Отобразятся папки на "Memory Stick".
- (7) В папке выберите и дважды нажмите на файл нужного изображения.  
Подробное описание папки и имени файла см. в разделе "Места хранения файлов изображений и файлы изображений" (стр. 156).

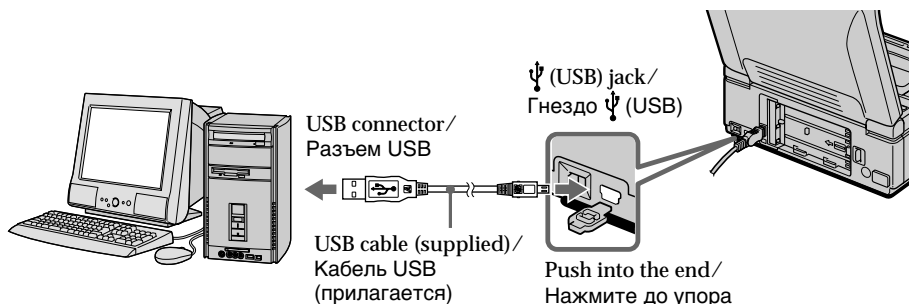

## Viewing images recorded on "Memory Stick"s on your computer

## Просмотр изображений, записанных на "Memory Stick", с помощью компьютера

Desired file type/ Нужный тип файла	Double-click in this order/ Последовательность двойных нажатий
Still image/ Неподвижное изображение	"Dcim" folder → "100msdcf" folder → Image file/ Папка "Dcim" → Папка "100msdcf" → Файл изображения
Moving picture*/ Подвижное изображение*	"Mssony" folder → "Moml0001" folder → Image file*/ Папка "Mssony" → Папка "Moml0001" → Файл изображения*

\* Copying a file to the hard disk of your computer before viewing it is recommended. If you play back the file directly from the "Memory Stick," the image and sound may break off.

\* Перед просмотром рекомендуется скопировать файл на жесткий диск компьютера. В случае воспроизведения непосредственно с "Memory Stick" изображение и звук могут воспроизводиться с разрывами.

### Notes

- Close the application before you do the following operation:
  - Disconnect the USB cable.
  - Turn on/off your VCR.
  - Change the setting of the USB MODE switch.
- When you view images recorded on "Memory Stick"s on your computer connected with your VCR using the USB cable (supplied):
  - You cannot operate the function using a cassette.
  - You cannot insert or eject a cassette.
  - Keep the cassette compartment closed.

### Unplug the USB cable or eject the "Memory Stick"

For Windows 2000 Professional/

Me/ Windows XP users

To unplug the USB cable or eject the "Memory Stick", follow the procedure below.

- (1) Move the cursor to the "Unplug or Eject Hardware" icon on the Task Tray and click to cancel the applicable drive.
- (2) A message to remove the device from the system appears, then unplug the USB cable or eject the "Memory Stick."

### Примечания

- Закройте приложение перед выполнением следующих действий:
  - Отсоединение кабеля USB.
  - Включение/выключение видеомэгафона.
  - Изменение положения переключателя USB MODE.
- При просмотре изображений, записанных на "Memory Stick", на компьютере, который подключен к видеомэгафону с помощью прилагаемого кабеля USB:
  - Этой функцией нельзя управлять при использовании кассеты.
  - Невозможно вставить или извлечь кассету.
  - Не открывайте кассетный отсек.

### Отсоедините кабель USB или извлеките "Memory Stick"

Для пользователей Windows 2000 Professional/Me/Windows XP

Для отсоединения кабеля USB или извлечения "Memory Stick" следуйте нижеописанной процедуре.

- (1) Переместите курсор на значок "Unplug or Eject Hardware" на панели задач и нажмите левую кнопку мыши для отмены соответствующего устройства.
- (2) Появится сообщение об удалении устройства из системы, после чего отсоедините кабель USB или извлеките "Memory Stick".

## Viewing images recorded on “Memory Stick”s on your computer

### Image file storage destinations and image files

Image files are grouped in folders by file storage format.

The meanings of the file names are as follows.

□□□□ stands for any number within the range from 0001 to 9999.

**For Windows Me users**  
**(The drive recognizing the camera is [E:].)**



Folder containing still image data/  
 Папка, содержащая данные неподвижных изображений

Folder containing moving picture data/  
 Папка, содержащая данные подвижных изображений

## Просмотр изображений, записанных на “Memory Stick”, с помощью компьютера

### Места хранения файлов изображений и файлы изображений

Файлы изображений группируются в папки в соответствии с форматом хранения файлов.

Имена файлов расширяются следующим образом. □□□□ означает любое число в диапазоне от 0001 до 9999.

**Для пользователей Windows Me**  
**(Устройство видеокмеры обозначено как дисковод [E:].)**

Folder/Папка	File/Файл	Meaning/Значение
100msdcf	DSC0□□□□.JPG	Still image file/Файл неподвижного изображения
Moml0001	MOV0□□□□.MPG	Moving picture file/Файл подвижного изображения

## Viewing images recorded on “Memory Stick”s on your computer

### For Macintosh users

#### Recommended Macintosh environment

OS: Mac OS 8.5.1/8.6/9.0/9.1/9.2 or Mac OS X (v10.0/v10.1) standard installation is required. However, note that the update to Mac OS 9.0/9.1 should be used for the following models.

- iMac with the Mac OS 8.6 standard installation and a slot loading type CD-ROM drive
- iBook or Power Mac G4 with the Mac OS 8.6 standard installation

The USB connector must be provided as standard.

#### Installing the USB driver

Before connecting your VCR to your computer, install the USB driver to the computer. The USB driver is contained together with CD-ROM which is supplied with your VCR.

#### For Mac OS 9.1/9.2/Mac OS X (v10.0/v10.1) users

The USB driver needs not be installed. Your Mac is automatically recognized as a driver just by connecting your Mac using the USB cable.

Set the USB MODE switch to  (MEMORY STICK). (The default setting is VCR.)

#### For Mac OS 8.5.1/8.6/9.0 users

- (1) Turn on the power of your computer and allow the Mac OS to load.
- (2) Insert the supplied CD-ROM in the CD-ROM drive of your computer.  
The application software screen appears.
- (3) Double click the “Setup menu” icon.  
The menu appears.



## Просмотр изображений, записанных на “Memory Stick”, с помощью компьютера

### Для пользователей Macintosh

#### Рекомендуемая среда Macintosh

OS: Требуется стандартная установка Mac OS 8.5.1/8.6/9.0/9.1/9.2 или Mac OS X. (v10.0/v10.1)

Однако требуется установить обновление до версии Mac OS 9.0/9.1 для следующих моделей.

- iMac со стандартной установкой Mac OS 8.6 и накопителем CD-ROM с целевой загрузкой
- iBook или Power Mac G4 со стандартной установкой Mac OS 8.6

Разъем USB должен входить в стандартную комплектацию.

#### Установка драйвера USB

Перед подсоединением видеомэग्нитофона к компьютеру установите на компьютере драйвер USB. Драйвер USB содержится на диске CD-ROM, прилагаемом к видеомэग्нитофону.

#### Для пользователей Mac OS 9.1/9.2/ Mac OS X (v10.0/v10.1)

Установка драйвера USB не требуется. Компьютер Mac автоматически распознается как драйвер сразу после подключения компьютера Mac с помощью кабеля USB.

Установите переключатель USB MODE в положение  (MEMORY STICK). (Установка по умолчанию - VCR.)

#### Для пользователей Mac OS 8.5.1/8.6/9.0

- (1) Включите компьютер и дождитесь загрузки Mac OS.
- (2) Установите прилагаемый диск CD-ROM в дисковод CD-ROM компьютера.  
Появится экран прикладного программного обеспечения.
- (3) Дважды нажмите на значок “Setup menu”.  
Появится меню.

## Viewing images recorded on “Memory Stick”s on your computer

---

- (4) Click USB Driver to open the folder containing the six files related to “Driver.”

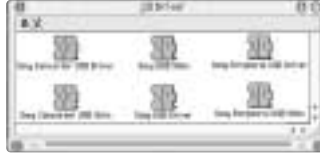

- (5) Select all six files, and drag and drop them into the System folder. Then click “OK” after the message appears.
- (6) Restart your computer.

## Просмотр изображений, записанных на “Memory Stick”, с помощью компьютера

---



- (4) Нажмите кнопку USB Driver, чтобы открыть папку, в которой содержатся шесть файлов, относящиеся к программе “Driver”.

- (5) Выберите все шесть файлов и перетащите их в системную папку. Затем, когда появится сообщение, нажмите кнопку “OK”.
- (6) Перезагрузите компьютер.

## Viewing images recorded on "Memory Stick"s on your computer

### Viewing images on Macintosh



QuickTime 3.0 or newer must be installed (to play back moving pictures).

- (1) Set the USB MODE switch to  (MEMORY STICK).  
The default setting is VCR.
- (2) Turn on the power of your computer and allow Mac OS to load.
- (3) Connect the AC power adaptor to your VCR and insert a "Memory Stick" into your VCR.
- (4) Set the POWER switch to ON.
- (5) Connect one end of USB cable to the  (USB) jack on your VCR and the other end to the USB connector on your computer.
- (6) Double click the newly recognized icon on the desktop.  
The folders inside the "Memory Stick" are displayed.
- (7) Select and double-click the desired image file from the folder.  
For the detailed folder and file name, see "Image file storage destinations and image files" (p. 156).

## Просмотр изображений, записанных на "Memory Stick", с помощью компьютера

### Просмотр изображений в Macintosh

Необходимо установить QuickTime 3.0 или более поздней версии (для воспроизведения подвижных изображений).

- (1) Установите переключатель USB MODE в положение  (MEMORY STICK).  
Установка по умолчанию - VCR.
- (2) Включите компьютер и дождитесь загрузки Mac OS.
- (3) Подсоедините сетевой адаптер переменного тока к видеомagniтофону, а затем к электророзетке, и вставьте "Memory Stick" в видеомagniтофон.
- (4) Установите переключатель POWER в положение ON.
- (5) Подсоедините один конец кабеля USB к гнезду  (USB) на видеомagniтофоне, а другой - к разъему USB на компьютере.  
На экране видеомagniтофона появится индикация USB MODE.
- (6) Дважды нажмите на последнем обнаруженном значке на рабочем столе.  
Отобразятся папки на "Memory Stick".
- (7) В папке выберите и дважды нажмите на файл нужного изображения.  
Подробное описание папки и имени файла см. в разделе "Места хранения файлов изображений и файлы изображений" (стр. 156).

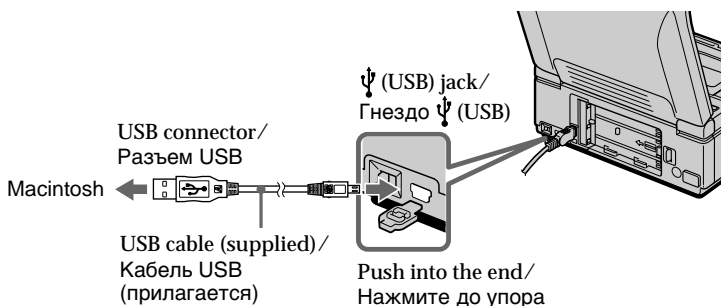

Desired file type/ Нужный тип файла	Double-click in this order/ Последовательность двойных нажатий
Still image/ Неподвижное изображение	“Dcim” folder → “100msdcf” folder → Image file/ Папка “Dcim” → Папка “100msdcf” → Файл изображения
Moving picture*/ Подвижное изображение*	“Mssony” folder → “Moml0001” folder → Image file*/ Папка “Mssony” → Папка “Moml0001” → Файл изображения*

\* Copying a file to the hard disk of your computer before viewing it is recommended. If you play back the file directly from the “Memory Stick,” the image and sound may break off.

\* Перед просмотром рекомендуется скопировать файл на жесткий диск компьютера. В случае воспроизведения непосредственно с “Memory Stick” изображение и звук могут воспроизводиться с разрывами.

### Note

Close the application before you do the following operation:

- Disconnect the USB cable.
- Turn on/off your VCR.
- Change the setting of the USB MODE switch.

### Unplug the USB cable or eject the “Memory Stick”

To unplug the USB cable or eject the “Memory Stick”, follow the procedure below.

- (1) Quit application programs opened.  
Make sure that the access lamp of the hard disk is not lit.
- (2) Drag and drop the “Memory Stick” icon to the Trash or select Eject under the Special menu.
- (3) Unplug the USB cable or eject the “Memory Stick.”

### For Mac OS X (v10.0) users

Unplug the USB cable or eject the “Memory Stick” after shutting down your computer.

### Примечание

Закройте приложение перед выполнением следующих действий:

- Отсоединение кабеля USB.
- Включение/выключение видеомэгнитофона.
- Изменение положения переключателя USB MODE.

### Отсоедините кабель USB или извлеките “Memory Stick”

Для отсоединения кабеля USB или извлечения “Memory Stick” следуйте нижеописанной процедуре.

- (1) Закройте открытые прикладные программы.  
Убедитесь, что индикатор обращения к жесткому диску не горит.
- (2) Перетащите значок “Memory Stick” в Корзину или выберите команду Eject в меню Special.
- (3) Отсоедините кабель USB или извлеките “Memory Stick”.

### Для пользователей Mac OS X (v10.0)

Отсоедините кабель USB или извлеките “Memory Stick” после выключения компьютера.



## Viewing images recorded on “Memory Stick”s on your computer

### Notes on using your computer

#### “Memory Stick”

- “Memory Stick” operations on your VCR cannot be assured if a “Memory Stick” formatted on your computer is used on your VCR, or if the “Memory Stick” in your VCR was formatted from your computer when the USB cable was connected.
- Do not compress the data on the “Memory Stick.” Compressed files cannot be played back on your VCR.

#### Software

- Depending on your application software, the file size may increase when you open a still image file.
- When you load an image modified using retouching software from your computer to the VCR or when you directly modify the image on the VCR, the image format will differ, so a file error indicator may appear and you may be unable to open the file.

#### Communications with your computer

Communications between your VCR and your computer may not recover after recovering from Suspend, Resume, or Sleep.

## Просмотр изображений, записанных на “Memory Stick”, с помощью компьютера

### Примечания по использованию компьютера

#### “Memory Stick”

- Работа “Memory Stick” в видеомэгнитофоне не может быть гарантирована, если в нем используется “Memory Stick”, отформатированная на компьютере, или если “Memory Stick”, установленная в видеомэгнитофоне, была отформатирована с помощью компьютера при подключенном кабеле USB.
- Не сжимайте данные на “Memory Stick”. Сжатые файлы не воспроизводятся на Вашем видеомэгнитофоне.

#### Программное обеспечение

- Размер файла может увеличиваться при открытии файла неподвижного изображения в зависимости от прикладной программы.
- При загрузке изображения, измененного с помощью программы для ретуширования, с компьютера на видеомэгнитофон или изменении изображения непосредственно на видеомэгнитофоне формат изображения будет другим, поэтому может появиться индикатор ошибки файла и, возможно, файл не удастся открыть.

#### Связь с компьютером

Связь между видеомэгнитофоном и компьютером может не восстановиться после выхода компьютера из режимов Suspend, Resume или Sleep.

# Copying the image recorded on "Memory Stick"s to tapes

You can copy images recorded on a "Memory Stick" and record them to a tape.

## Before operation

- Insert a tape for recording into your VCR.
- Insert a "Memory Stick" into your VCR.

- (1) Set the POWER switch to ON.
- (2) Using the video control buttons, search a point where you want to record the desired images. Set the tape to playback pause.
- (3) Press REC and the button on its right simultaneously on your VCR. The tape is set to the recording pause mode.
- (4) Press MEMORY PLAY. The last recorded image is displayed.
- (5) Press MEMORY +/- to select the desired image. To see the previous image, press MEMORY -. To see the next, press MEMORY +.
- (6) Press **II** to start recording and press **II** again to stop.
  - appears on the screen during recording.
- (7) If you have more to copy, repeat steps 5 and 6.

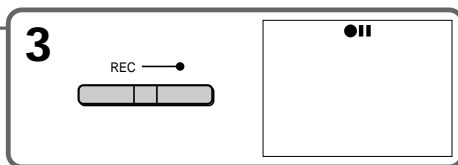
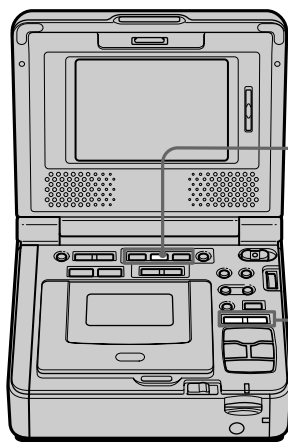

# Копирование изображений, записанных на "Memory Stick", на кассеты

Можно копировать изображения, записанные на "Memory Stick", и записывать их на кассету.

## Перед началом работы

- Вставьте кассету для записи в видеомэгнитофон.
- Вставьте "Memory Stick" в видеомэгнитофон.

- (1) Установите переключатель POWER в положение ON.
- (2) С помощью кнопок управления видеоизображением найдите место, откуда необходимо начать запись нужных изображений. Установите кассету в режим паузы воспроизведения.
- (3) Одновременно нажмите кнопку REC и кнопку справа от нее на видеомэгнитофоне. Кассета будет установлена в режим паузы записи.
- (4) Нажмите кнопку MEMORY PLAY. Появится последнее записанное изображение.
- (5) Нажмите кнопку MEMORY +/- для выбора нужного изображения. Для просмотра предыдущего изображения нажмите кнопку MEMORY -. Для просмотра следующего изображения нажмите кнопку MEMORY +.
- (6) Нажмите кнопку **II**, чтобы начать запись. Для останова записи снова нажмите кнопку **II**. Во время записи на экране появится индикатор ●.
- (7) Если необходимо также скопировать другие изображения, повторите пункты 5 и 6.

To stop copying in the middle  
Press **II**.

Для останова копирования, не дожидаясь окончания  
Нажмите кнопку **II**.

## Copying the image recorded on "Memory Stick"s to tapes

---

### During copying

You cannot operate the following buttons:

- MEMORY PLAY
- MEMORY INDEX
- MEMORY DELETE
- MEMORY +/-

### Note on the index screen

You cannot record the index screen.

### Image data modified with your computer or shot with other equipment

You may not be able to copy them with your VCR.

### If you press DISPLAY during recording or in recording standby mode

You can see memory playback and the file name indicators in addition to the indicators pertinent to tapes, such as the time code indicator.

## Копирование изображений, записанных на "Memory Stick", на кассеты

---

### Во время копирования

Нельзя использовать следующие кнопки:

- MEMORY PLAY
- MEMORY INDEX
- MEMORY DELETE
- MEMORY +/-

### Примечание по индексному экрану

Индексный экран невозможно записать.

### Данные изображения, измененные с помощью компьютера или снятые с помощью другой аппаратуры

Возможно, их нельзя будет скопировать с помощью видеомэгнитофона.

### Если нажать кнопку DISPLAY в режиме записи или ожидания записи

Кроме индикаторов, относящихся к кассетам, например, индикатора кода времени, можно увидеть индикаторы воспроизведения из памяти и имени файла.

## Enlarging still images recorded on "Memory Stick"s – Memory PB ZOOM

You can enlarge still images recorded on a "Memory Stick." You can select and view the desired part from the enlarged still image. Also you can copy the desired part of the enlarged still image to tapes or "Memory Stick"s.

### Before operation

Insert a "Memory Stick" into your VCR.

- (1) Set the POWER switch to ON.
- (2) Press PB ZOOM in the memory playback mode. The center of the image is enlarged to twice its size, and  $\uparrow\downarrow\leftarrow\rightarrow$  appear on the screen.
- (3) Turn the SEL/PUSH EXEC dial to move the enlarged image, then press the dial.
  - $\uparrow$ : The image moves downwards.
  - $\downarrow$ : The image moves upwards.
- (4) Turn the SEL/PUSH EXEC dial to move the enlarged image, then press the dial.
  - $\leftarrow$ : The image moves rightwards (Turn the dial downwards.)
  - $\rightarrow$ : The image moves leftwards (Turn the dial upwards.)
- (5) Adjust the zoom ratio by the power zoom button on the Remote Commander.

You can enlarge the image from 1.1 times up to 5.0 times its size.

W: Decreases the zoom ratio.  
T: Increases the zoom ratio.

## Увеличение неподвижных изображений, записанных на "Memory Stick" – PB ZOOM памяти

Можно увеличить неподвижные изображения, записанные на "Memory Stick". Можно выбрать и просмотреть нужную область увеличенного неподвижного изображения. Кроме того, можно копировать нужную область увеличенного неподвижного изображения на кассеты или на "Memory Stick".

### Перед началом работы

Вставьте "Memory Stick" в видеомаягнитофон.

- (1) Установите переключатель POWER в положение ON.
- (2) Нажмите кнопку PB ZOOM в режиме воспроизведения из памяти. Центр изображения будет увеличен вдвое по сравнению с исходным, и на экране появятся стрелки  $\uparrow\downarrow\leftarrow\rightarrow$ .
- (3) Поверните диск SEL/PUSH EXEC для перемещения увеличенного изображения, затем нажмите на диск.
  - $\uparrow$ : Изображение смещается вниз.
  - $\downarrow$ : Изображение смещается вверх.
- (4) Поверните диск SEL/PUSH EXEC для перемещения увеличенного изображения, затем нажмите на диск.
  - $\leftarrow$ : Изображение смещается вправо (Поверните диск вниз.)
  - $\rightarrow$ : Изображение смещается влево (Поверните диск вверх.)
- (5) Отрегулируйте кратность изменения масштаба с помощью кнопки изменения масштаба на пульте дистанционного управления.

Можно увеличить изображение с коэффициентом от 1,1 до 5,0 раз.

W: Уменьшение кратности изменения масштаба.  
T: Увеличение кратности изменения масштаба.

## Enlarging still images recorded on "Memory Stick"s – Memory PB ZOOM

## Увеличение неподвижных изображений, записанных на "Memory Stick" – PB ZOOM памяти

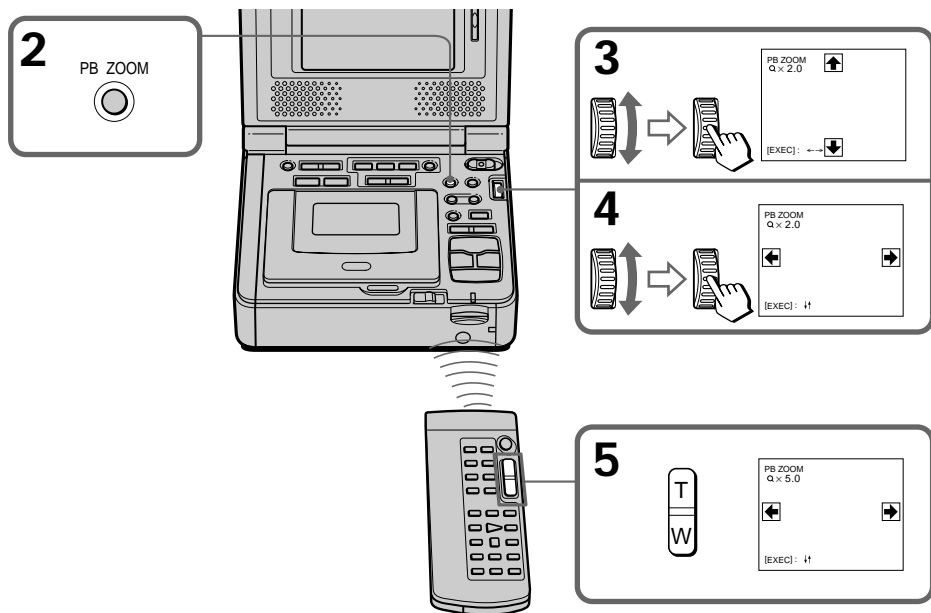

### To cancel the PB ZOOM function

Press PB ZOOM.

### In the PB ZOOM mode

The digital effect function does not work.

The PB ZOOM function is canceled when the following buttons are pressed:

- MENU
- MEMORY PLAY
- MEMORY INDEX
- MEMORY +/-

### Moving pictures recorded on "Memory Stick"s

The PB ZOOM function does not work.

### To record an image processed by Memory PB ZOOM on "Memory Stick"s

Press PHOTO to record the image processed by PB ZOOM.

### To record on image processed by Memory PB ZOOM on tapes

Press REC to record the image processed by Memory PB ZOOM.

### Для выключения функции PB ZOOM

Нажмите кнопку PB ZOOM.

### В режиме PB ZOOM

Функция цифрового эффекта не работает.

Функция PB ZOOM отменяется при нажатии следующих кнопок:

- MENU
- MEMORY PLAY
- MEMORY INDEX
- MEMORY +/-

### Подвижные изображения, записанные на "Memory Stick"

Функция PB ZOOM не работает.

### Для записи изображения, обработанного с помощью функции PB ZOOM памяти, на "Memory Stick"

Нажмите PHOTO для записи изображения, обработанного с помощью функции PB ZOOM.

### Для записи изображения, обработанного с помощью функции PB ZOOM памяти, на кассету

Нажмите REC для записи изображения, обработанного с помощью функции PB ZOOM памяти.

# Playing back images in a continuous loop – SLIDE SHOW

You can automatically play back images in sequence. This function is useful especially when checking recorded images or during a presentation.

## Before operation

Insert a “Memory Stick” into your VCR.

- (1) Set the POWER switch to ON.
- (2) Press MENU, then select and decide upon SLIDE SHOW in  with the SEL/PUSH EXEC dial (p. 110).
- (3) Press MEMORY PLAY. Your VCR plays back the images recorded on a “Memory Stick” in sequence.

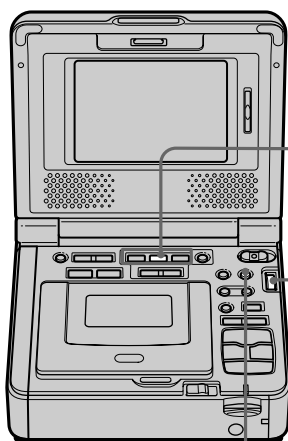

MENU

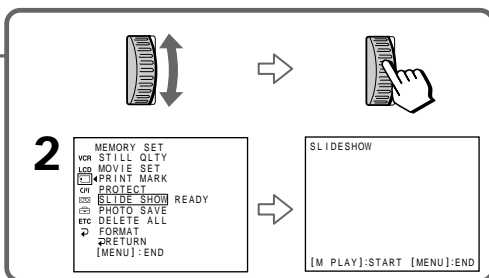

## To stop the slide show

Press MENU.

## To pause during a slide show

Press MEMORY PLAY.

## To start the slide show from a particular image

Select the desired image using MEMORY +/- buttons before step 2.

# Воспроизведение изображений в непрерывной последовательности по замкнутому циклу – SLIDE SHOW

Можно автоматически воспроизводить изображения в непрерывной последовательности. Эта функция особенно удобна при проверке записанных изображений или во время презентации.

## Перед началом работы

Вставьте “Memory Stick” в видеомагнитофон.

- (1) Установите переключатель POWER в положение ON.
- (2) Нажмите кнопку MENU, затем выберите SLIDE SHOW в , повернув диск SEL/PUSH EXEC, и нажмите на диск (стр. 115).
- (3) Нажмите кнопку MEMORY PLAY. Ваш видеомагнитофон воспроизведет изображения, записанные на “Memory Stick”, в непрерывной последовательности.

## Для остановки демонстрации слайдов

Нажмите кнопку MENU.

## Для паузы во время демонстрации слайдов

Нажмите кнопку MEMORY PLAY.

## Для начала демонстрации слайдов с определенного изображения

Выберите нужное изображение с помощью кнопок MEMORY +/- перед пунктом 2.

## Playing back images in a continuous loop – SLIDE SHOW

---

To view the recorded images on TV  
Connect your VCR to a TV with the A/V  
connecting cable supplied with your VCR before  
operation.

### If you change the “Memory Stick” during operation

The slide show does not operate. If you change the “Memory Stick,” be sure to follow the steps again from the beginning.

## Воспроизведение изображений в непрерывной последовательности по замкнутому циклу – SLIDE SHOW

---

### Для просмотра записанных изображений на экране телевизора

Перед началом работы подсоедините видеомаягнитофон к телевизору с помощью соединительного кабеля аудио/видео, прилагаемого к видеомаягнитофону.

### Если заменить “Memory Stick” во время работы



Функция демонстрации слайдов не будет работать. Если Вы замените “Memory Stick”, выполните все действия с начала.

# Preventing accidental erasure – Image protection

To prevent accidental erasure of important images, you can protect selected images.

## Before operation

Insert a “Memory Stick” into your VCR.

- (1) Set the POWER switch to ON.
- (2) Play back the image you want to protect.
- (3) Press MENU, then select and decide upon PROTECT in  with the SEL/PUSH EXEC dial (p. 110).
- (4) Select and decide upon ON with the SEL/PUSH EXEC dial.
- (5) Press MENU to make the menu display disappear. The “” mark is displayed beside the data file name of the selected image.

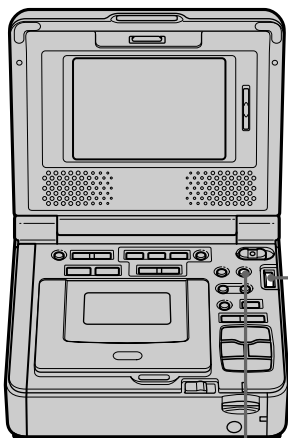

MENU

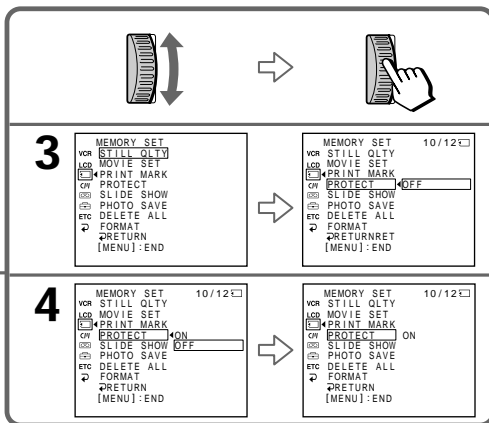

## To cancel image protection

Select and decide upon OFF with the SEL/PUSH EXEC dial in step 4.

## Note

Formatting erases all information on the “Memory Stick,” including the protected image data. Check the contents of the “Memory Stick” before formatting.

If the write-protect tab on the “Memory Stick” is set to LOCK



You cannot carry out image protection.

# Предотвращение случайного стирания – Защита изображения

Для предотвращения случайного стирания важных изображений выбранные изображения можно защитить.

## Перед началом работы

Вставьте “Memory Stick” в видеомагнитофон.

- (1) Установите переключатель POWER в положение ON.
- (2) Воспроизведите изображение, которое необходимо защитить.
- (3) Нажмите кнопку MENU, затем выберите PROTECT в , повернув диск SEL/PUSH EXEC, и нажмите на диск (стр. 115).
- (4) Выберите ON, повернув диск SEL/PUSH EXEC, и нажмите на диск
- (5) Нажмите кнопку MENU, чтобы убрать меню. Рядом с названием файла данных выбранного изображения появится знак “”.

## Для отмены защиты изображения

В пункте 4 выберите OFF, повернув диск SEL/PUSH EXEC, и нажмите на диск.

## Примечание

Во время форматирования удаляются все данные на “Memory Stick”, включая данные защищенных изображений. Перед форматированием проверьте содержимое “Memory Stick”.

**Если лепесток защиты записи на “Memory Stick” установлен в положение LOCK**

Вы не сможете выполнить защиту изображения.



## Deleting images

You can delete images stored in a “Memory Stick.” You can delete all images or selected images.

### Deleting selected images

#### Before operation

Insert a “Memory Stick” into your VCR.

- (1) Set the POWER switch to ON.
- (2) Play back the image to be deleted.
- (3) Press MEMORY DELETE. “DELETE?” appears on the screen.
- (4) Press MEMORY DELETE again. The selected image is deleted.

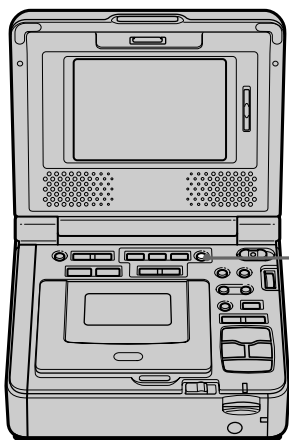

#### To cancel deleting an image

Press MEMORY - in step 4.

#### To delete an image displayed on the index screen

Press MEMORY +/- to move the ► indicator to the desired image you want to delete and follow steps 3 and 4.

## Удаление изображений

Можно удалить изображения, записанные на “Memory Stick”. Можно удалить все или выбранные изображения.

### Удаление выбранных изображений

#### Перед началом работы

Вставьте “Memory Stick” в видеомагнитофон.

- (1) Установите переключатель POWER в положение ON.
- (2) Воспроизведите изображение, которое необходимо удалить.
- (3) Нажмите кнопку MEMORY DELETE. На экране появится индикация “DELETE?”.
- (4) Нажмите кнопку MEMORY DELETE еще раз. Выбранное изображение будет удалено.

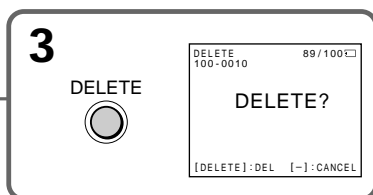

#### Для отмены удаления изображения

Нажмите кнопку MEMORY - в пункте 4.

#### Для удаления изображения, отображаемого на индексном экране

Нажмите кнопку MEMORY +/- для перемещения индикатора ► к изображению, которое необходимо удалить, и выполните действия пунктов 3 и 4.

## Deleting images

---

### Notes

- To delete a protected image, first cancel image protection.
- Once you delete an image, you cannot restore it. Check the images to be deleted carefully before deleting them.

If the write-protect tab on the “Memory Stick” is set to LOCK

You cannot delete images.

### Deleting all the images

You can delete all unprotected images in a “Memory Stick.”

#### Before operation

Insert a “Memory Stick” into your VCR.

- (1) Set the POWER switch to ON.
- (2) Press MENU, then select and decide upon DELETE ALL in  with the SEL/PUSH EXEC dial (p. 110).
- (3) Select and decide upon OK with the SEL/PUSH EXEC dial. OK changes to EXECUTE.
- (4) Select and decide upon EXECUTE with the SEL/PUSH EXEC dial. DELETING flashes on the screen. When all the unprotected images are deleted, COMPLETE is displayed.

## Удаление изображений

---

### Примечания

- Для удаления защищенного изображения, сначала отмените защиту изображения.
- После удаления изображения его невозможно будет восстановить. Перед удалением внимательно проверьте изображения.

Если лепесток защиты записи на “Memory Stick” установлен в положение LOCK

Вы не сможете удалить изображения.

### Удаление всех изображений

Можно удалить все незащищенные изображения на “Memory Stick”.

#### Перед началом работы

Вставьте “Memory Stick” в видеомагнитофон.

- (1) Установите переключатель POWER в положение ON.
- (2) Нажмите кнопку MENU, затем выберите DELETE ALL в , повернув диск SEL/PUSH EXEC, и нажмите на диск (стр. 115).
- (3) Выберите OK, повернув диск SEL/PUSH EXEC, и нажмите на диск. Индикация OK сменится индикацией EXECUTE.
- (4) Выберите EXECUTE, повернув диск SEL/PUSH EXEC, и нажмите на диск. На экране начнет мигать индикатор DELETING. Когда все незащищенные изображения будут удалены, отобразится индикация COMPLETE.

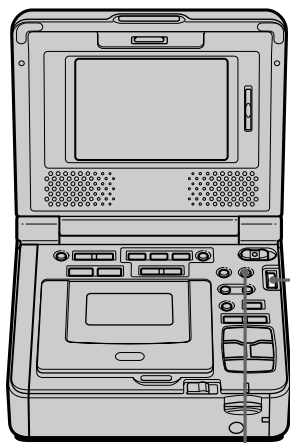

MENU

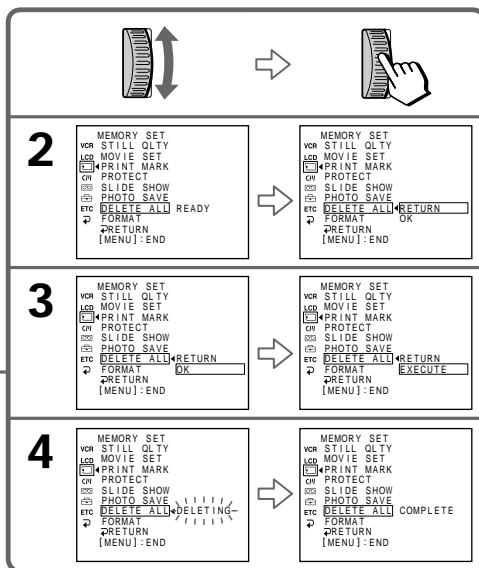

## To cancel deleting all the images in the "Memory Stick"

Select and decide upon RETURN with the SEL/PUSH EXEC dial in step 4.

### While DELETING is displayed

Do not set the POWER switch to OFF (CHG) or press any buttons.

## Для отмены удаления всех изображений на "Memory Stick"

В пункте 4 выберите RETURN, повернув диск SEL/PUSH EXEC, и нажмите на диск.

### В момент отображения индикации DELETING



Не устанавливайте переключатель POWER в положение OFF (CHG) и не нажимайте никаких кнопок.

# Writing a print mark – PRINT MARK

You can specify the recorded still image to print out by writing marks. This function is useful for printing out still images later. Your VCR conforms with the DPOF (Digital Print Order Format) standard for specifying the still images to be printed out.

## Before operation

Insert a “Memory Stick” into your VCR.

- (1) Set the POWER switch to ON.
- (2) Play back the still image you want to write a print mark on.
- (3) Press MENU, then select and decide upon PRINT MARK in  with the SEL/PUSH EXEC dial (p. 109).
- (4) Select and decide upon ON with the SEL/PUSH EXEC dial.
- (5) Press MENU to make the menu display disappear. The print mark  is displayed beside the data file name of the image.

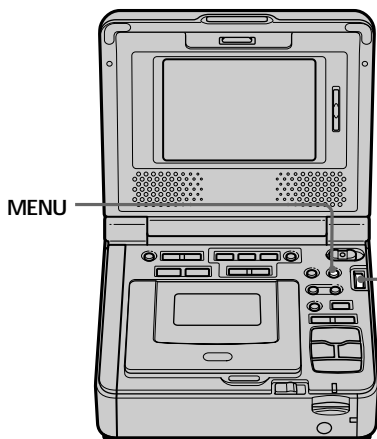



# Запись печатного знака – PRINT MARK

Вы можете указать записанные изображения для распечатки, пометив их знаками. Эта функция является полезной для последующей распечатки неподвижных изображений. Данный видеомэгафон удовлетворяет требованиям стандарта DPOF (цифровой формат порядка печати) для назначения печати неподвижных изображений.

## Перед началом работы

Вставьте “Memory Stick” в видеомэгафон.

- (1) Установите переключатель POWER в положение ON.
- (2) Воспроизведите неподвижное изображение, для которого необходимо записать печатный знак.
- (3) Нажмите кнопку MENU, затем выберите PRINT MARK в , повернув диск SEL/PUSH EXEC, и нажмите на диск (стр. 114).
- (4) Выберите ON, повернув диск SEL/PUSH EXEC, и нажмите на диск.
- (5) Нажмите кнопку MENU, чтобы убрать меню. Рядом с названием файла данных изображения появится печатный знак .

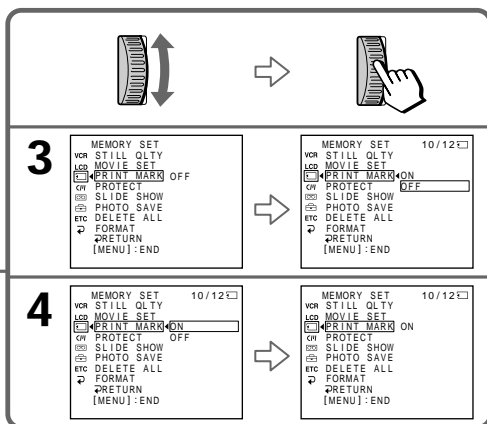

## To cancel writing print marks

Select and decide upon OFF with the SEL/PUSH EXEC dial in step 4.

## Для отмены записи печатных знаков

В пункте 4 выберите OFF, повернув диск SEL/PUSH EXEC, и нажмите на диск.

## Writing a print mark – PRINT MARK

---

If the write-protect tab on the “Memory Stick” is set to LOCK

You cannot write print marks on still images.

### Moving pictures

You cannot write print marks on moving pictures.

### While the file name is flashing

You cannot write a print mark on the still image.

## Запись печатного знака – PRINT MARK

---

Если лепесток защиты записи на “Memory Stick” установлен в положение LOCK

Вы не сможете записать печатные знаки на неподвижных изображениях.

### Подвижные изображения

Вы не сможете записать печатные знаки на подвижных изображениях.

### Когда имя файла мигает

Вы не можете записать печатный знак на неподвижном изображении.

**English**

# Type of trouble and their solutions

If you run into any problem using your VCR, use the following table to troubleshoot the problem. If the problem persists, disconnect the power source and contact your Sony dealer or a local authorized Sony service facility. If “C:□□:□□” appears on the screen, the self-diagnosis display function is activated. Refer to “Self-diagnosis display” (p. 180).

## In the playback mode

Symptom	Cause and/or Corrective Actions
You cannot play back.	<ul style="list-style-type: none"> <li>• The POWER switch is not set to ON. → Set it to ON (p. 23).</li> <li>• The tape has run out. → Rewind the tape (p. 25).</li> </ul>
There are horizontal lines on the picture or the playback picture is not clear or does not appear.	<ul style="list-style-type: none"> <li>• The video head may be dirty. → Clean the heads using the cleaning cassette (optional) (p. 202).</li> </ul>
No sound or only a low sound is heard when playing back a tape.	<ul style="list-style-type: none"> <li>• The volume is turned to minimum. → Press VOLUME + (p. 23).</li> <li>• A stereo tape is being played back with HiFi SOUND set to 2 in the menu settings. → Set it to STEREO (p. 108).</li> <li>• AUDIO MIX is set to the ST2 side in the menu settings. → Adjust AUDIO MIX (p. 95, 108).</li> </ul>
Displaying the recorded date, date search function does not work.	<ul style="list-style-type: none"> <li>• The tape has no cassette memory. → Use a tape with cassette memory (p. 58).</li> <li>• CM SEARCH is set to OFF in the menu settings. → Set it to ON (p. 110).</li> <li>• The tape has a blank portion in the recorded portion (p. 59).</li> </ul>
The title search function does not work.	<ul style="list-style-type: none"> <li>• The tape has no cassette memory. → Use a tape with cassette memory (p. 56).</li> <li>• CM SEARCH is set to OFF in the menu settings. → Set it to ON (p. 110).</li> <li>• There are no titles in the tape. → Superimpose the titles (p. 44).</li> <li>• The tape has a blank portion in the recorded portion (p. 57).</li> </ul>
Additional sound added to the recorded tape can not be heard.	<ul style="list-style-type: none"> <li>• AUDIO MIX is set to ST1 side in the menu settings. → Adjust AUDIO MIX (p. 95, 108).</li> </ul>
The title is not displayed.	<ul style="list-style-type: none"> <li>• TITLE DSPL is set to OFF in the menu settings. → Set it to ON (p. 110).</li> </ul>

## Type of trouble and their solutions



### In the playback and recording modes

Symptom	Cause and/or Corrective Actions
The power does not turn on.	<ul style="list-style-type: none"><li>• The AC power adaptor is not connected to a wall outlet (wall socket). → Connect the AC power adaptor to a wall outlet (wall socket) (p. 14).</li><li>• The battery pack is not installed, or is dead or nearly dead. → Install a charged battery pack (p. 15, 16).</li></ul>
You cannot record.	<ul style="list-style-type: none"><li>• The POWER switch is not set to ON. → Set it to ON (p. 19).</li><li>• The tape has run out. → Rewind the tape or insert a new one (p. 22, 25).</li><li>• The write-protect tab is set to expose the red mark. → Use a new tape or slide the tab (p. 22).</li><li>• The tape is stuck to the drum (moisture condensation). → Remove the cassette and leave your VCR for at least one hour to acclimatize (p. 201).</li></ul>
The battery pack is quickly discharged.	<ul style="list-style-type: none"><li>• The operating temperature is too low.</li><li>• The battery pack is not fully charged. → Charge the battery pack fully again (p. 16).</li><li>• The battery pack is completely dead, and cannot be recharged. → Replace with a new battery pack (p. 15).</li></ul>
The battery remaining indicator does not indicate the correct time.	<ul style="list-style-type: none"><li>• You have used the battery pack in an extremely hot or cold environment for a long time.</li><li>• The battery pack is completely dead, and cannot be recharged. → Replace with a new battery pack (p. 15).</li><li>• The battery is not fully charged. → Install a charged battery pack (p. 15, 16).</li><li>• A deviation has occurred in the remaining battery time. → Charge the battery pack fully again so that the indication on the battery remaining indicator is correct (p. 16).</li></ul>
The power goes off although the battery remaining indicator indicates that the battery pack has enough power to operate.	<ul style="list-style-type: none"><li>• A deviation has occurred in the remaining battery time. → Charge the battery pack fully again so that the indication on the battery remaining indicator is correct (p. 16).</li></ul>
The cassette cannot be removed from the holder.	<ul style="list-style-type: none"><li>• The power source is disconnected. → Connect it firmly (p. 14, 15).</li><li>• The battery is dead. → Use a charged battery pack (p. 15, 16).</li></ul>

(Continued on the following page)

## Type of trouble and their solutions

---

Symptom	Cause and/or Corrective Actions
The  and  indicators flash and no functions except for cassette ejection work.	<ul style="list-style-type: none"><li>Moisture condensation has occurred.<ul style="list-style-type: none"><li>→ Remove the cassette and leave your VCR for at least one hour to acclimatize (p. 201).</li></ul></li></ul>
<b>C</b> /// indicator does not appear when using a tape with cassette memory.	<ul style="list-style-type: none"><li>The gold-plated connector of the tape is dirty or dusty.<ul style="list-style-type: none"><li>→ Clean the gold-plated connector (p. 194).</li></ul></li></ul>
Remaining tape indicator is not displayed.	<ul style="list-style-type: none"><li>The  REMAIN is set to AUTO in the menu settings.<ul style="list-style-type: none"><li>→ Set it to ON to always display the remaining tape indicator (p. 111).</li></ul></li></ul>



## Type of trouble and their solutions

### When operating using the “Memory Stick”

Symptom	Cause and/or Corrective Actions
The “Memory Stick” does not function.	<ul style="list-style-type: none"><li>• The “Memory Stick” is not inserted. → Insert a “Memory Stick” (p. 121).</li></ul>
Recording does not function.	<ul style="list-style-type: none"><li>• The “Memory Stick” has already been recorded to its full capacity. → Delete unnecessary images and record again (p. 169).</li><li>• The “Memory Stick” formatted incorrectly is inserted. → Format the “Memory Stick” or use another “Memory Stick” (p. 110, 121).</li><li>• The write-protect tab on the “Memory Stick” is set to LOCK. → Release the lock (p. 119).</li></ul>
The image cannot be deleted.	<ul style="list-style-type: none"><li>• The image is protected. → Cancel image protection (p. 168).</li><li>• The write-protect tab on the “Memory Stick” is set to LOCK. → Release the lock (p. 119).</li></ul>
You cannot format the “Memory Stick”.	<ul style="list-style-type: none"><li>• The write-protect tab on the “Memory Stick” is set to LOCK. → Release the lock (p. 119).</li></ul>
Deletion of all the images cannot be carried out.	<ul style="list-style-type: none"><li>• The write-protect tab on the “Memory Stick” is set to LOCK. → Release the lock (p. 119).</li></ul>
You cannot protect an image.	<ul style="list-style-type: none"><li>• The write-protect tab on the “Memory Stick” is set to LOCK. → Release the lock (p. 119).</li><li>• The image to protect is not be played back. → Press MEMORY PLAY to play back the image (p. 142).</li></ul>
You cannot write a print mark on a still image.	<ul style="list-style-type: none"><li>• The write-protect tab on the “Memory Stick” is set to LOCK. → Release the lock (p. 119).</li><li>• The image to write a print mark is not be played back. → Press MEMORY PLAY to play back the image (p. 142).</li><li>• You are trying to write a print mark on a moving picture. → Print marks cannot be written on a moving picture.</li></ul>
The photo save function does not work.	<ul style="list-style-type: none"><li>• The write-protect tab on the “Memory Stick” is set to LOCK. → Release the lock (p. 119).</li></ul>
You cannot play back images in actual size.	<ul style="list-style-type: none"><li>• You may not be able to play back images in actual size when you try to play back images recorded on other equipment. This is not a malfunction.</li></ul>

(Continued on the following page)

## Type of trouble and their solutions

### Others

Symptom	Cause and/or Corrective Actions
The title is not recorded.	<ul style="list-style-type: none"><li>• The tape has no cassette memory. → Use a tape with cassette memory (p. 44).</li><li>• The cassette memory is full. → Erase unnecessary titles (p. 48).</li><li>• The tape is set to prevent accidental erasure. → Slide the write-protect tab so that red portion is not visible (p. 22).</li><li>• The tape has a blank portion in the recorded portion. → Superimpose the title to the recorded position (p. 46).</li></ul>
The cassette label is not recorded.	<ul style="list-style-type: none"><li>• The tape has no cassette memory. → Use a tape with cassette memory (p. 52).</li><li>• The cassette memory is full. → Erase unnecessary data (p. 48).</li><li>• The tape is set to prevent accidental erasure. → Slide the write-protect tab so that red portion is not visible (p. 22).</li></ul>
Digital program editing to a tape does not function.	<ul style="list-style-type: none"><li>• The input selector on the other VCR is not set correctly. → Check the connection and set the input selector on the other VCR again (p. 67, 69).</li><li>• The VCR is connected to DV equipment other than Sony's using the i.LINK cable (DV connecting cable). → Set it to IR (p. 73).</li><li>• Setting program on a blank portion of the tape is attempted. → Set the program again on a recorded portion (p. 85).</li><li>• Your VCR and the other VCR are not synchronized. → Adjust the synchronisation (p. 81).</li><li>• The IR SETUP code is incorrect. → Set the correct code (p. 75, 76).</li></ul>
Digital program editing to a "Memory Stick" does not function.	<ul style="list-style-type: none"><li>• Setting program on a blank portion of the tape is attempted. → Set the program again on a recorded portion (p. 137).</li></ul>
The Remote Commander does not work.	<ul style="list-style-type: none"><li>• The remote control code is not set correctly or set to OFF. → Set COMMANDER in the menu settings (p. 112).</li><li>• Something is blocking the infrared rays. → Remove the obstacle.</li><li>• The batteries are inserted in the battery holder with the + - polarities incorrectly matching the + - marks. → Insert the batteries with the correct polarity (p. 216).</li><li>• The batteries are dead. → Insert new ones (p. 216).</li></ul>

## Type of trouble and their solutions

Symptom	Cause and/or Corrective Actions
The melody or beep sounds for five seconds.	<ul style="list-style-type: none"> <li>Moisture condensation has occurred. → Remove the cassette and leave your VCR for at least one hour to acclimatize (p. 201).</li> <li>Some troubles have occurred in your VCR. → Remove the cassette and insert it again, then operate your VCR.</li> </ul>
While editing using the i.LINK cable (DV connecting cable), the picture cannot be monitored.	<ul style="list-style-type: none"> <li>Remove the i.LINK cable (DV connecting cable), and connect it again (p. 69).</li> </ul>
No function works even though the power is on.	<ul style="list-style-type: none"> <li>Disconnect the power cord (mains lead) of the AC power adaptor or remove the battery, then reconnect it after about one minute. Turn the power on. If the functions still do not work, press the RESET button on the backside of your (recording) VCR using a sharp-pointed object. (If you press the RESET button, all the settings including the date and time return to the default.)</li> </ul>
While charging the battery pack, the POWER ON/CHARGE lamp does not light up.	<ul style="list-style-type: none"> <li>Charge is completed.</li> <li>The battery pack is not properly installed. → Install it properly (p. 15).</li> </ul>
You cannot charge the battery pack.	<ul style="list-style-type: none"> <li>The POWER switch is not set to OFF (CHG). → Set it to OFF (CHG) (p. 16).</li> </ul>
While charging the battery pack, the POWER ON/CHARGE lamp flashes.	<ul style="list-style-type: none"> <li>The battery pack is not properly installed. → Install it properly (p. 15).</li> <li>Something is wrong with the battery pack. → Please contact your Sony dealer or local authorized Sony service facility.</li> </ul>
Image data cannot be recognized with the USB connection.	<ul style="list-style-type: none"> <li>The USB cable was connected before installation of the USB driver was completed. → Uninstall the incorrect USB driver and re-install the USB driver (p. 98, 151).</li> <li>The setting of USB MODE switch is not correct. → Set USB MODE switch correctly (p. 99, 152).</li> </ul>
The cassette cannot be removed even if the cassette lid is open.	<ul style="list-style-type: none"> <li>Moisture has started to condense in your VCR (p. 201).</li> </ul>

# Self-diagnosis display

Your VCR has a self-diagnosis display function. This function displays the current condition of your VCR as a 5-digit code (a combination of letters and figures) on the screen.

If a 5-digit code is displayed, check the following code chart. The last two digits (indicated by □□) will differ depending on the state of your VCR.

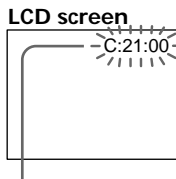

Self-diagnosis display

- C:□□:□□  
You can service your VCR yourself.
- E:□□:□□  
Contact your Sony dealer or a local authorized Sony service facility.

Five-digit display	Cause and/or Corrective Actions
C:04:□□	<ul style="list-style-type: none"> <li>• You are using a battery pack that is not an “InfoLITHIUM” battery pack. → Use an “InfoLITHIUM” battery pack (p. 18, 195).</li> </ul>
C:21:□□	<ul style="list-style-type: none"> <li>• Moisture condensation has occurred. → Remove the cassette and leave your VCR for at least one hour to acclimatize (p. 201).</li> </ul>
C:22:□□	<ul style="list-style-type: none"> <li>• The video heads are dirty. → Clean the heads using the cleaning cassette (optional) (p. 202).</li> </ul>
C:31:□□	<ul style="list-style-type: none"> <li>• A malfunction, other than the above, that you can service has occurred. → Remove the cassette and insert it again, then operate your VCR. → Disconnect the power cord (mains lead) of the AC power adaptor or remove the battery pack. After reconnecting the power source, operate your VCR.</li> </ul>
C:32:□□	
E:61:□□	<ul style="list-style-type: none"> <li>• A malfunction that you cannot service has occurred. → Contact your Sony dealer or a local authorized Sony service facility and inform them of the 5-digit code (example: E:61:10).</li> </ul>
E:62:□□	





If you are unable to rectify the problem even if you try corrective actions a few times, contact your Sony dealer or a local authorized Sony service facility.

# Warning indicators and messages

If the indicators on the screen flash, check the following: See the page in parentheses "( )" for more information.

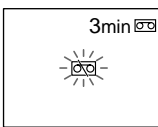
 : You can hear the beep sound when BEEP is set to MELODY/NORMAL in the menu settings.

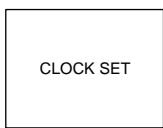
 : The POWER ON/CHARGE lamp flashes green.

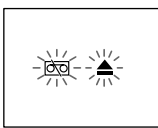
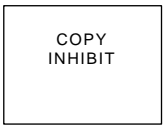
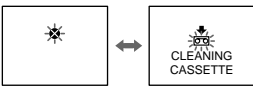
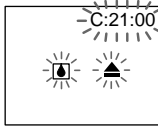
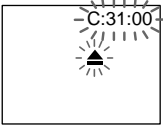
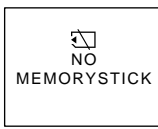
<p><b>1</b></p>  <p>Slow flashing    Fast flashing</p>	<p><b>2</b></p> 	<p><b>3</b></p> 
<p><b>4</b></p> 	<p><b>5</b></p> 	<p><b>6</b></p> 
<p><b>7</b></p> 	<p><b>8</b></p> 	<p><b>9</b></p> 
<p><b>10</b></p> 	<p><b>11</b></p> 	

**1** The battery is weak or dead.

Slow flashing: The battery is weak.

Fast flashing: The battery is empty or dead (p. 16).

Depending on conditions, the  indicator may flash, even if there are 5 to 10 minutes remaining.

**2** The tape is near the end. (In Record)

The flashing is slow.

**3** The tape has run out.

The flashing becomes fast.

When you press the REC button, these indications appear.

**4** The clock is not set.

















When this message appears even though you set the date and time, the vanadium-lithium battery is discharged. Charge the vanadium-lithium battery (p. 203).

## Warning indicators and messages

---

- 5 No tape has been inserted.  
When you press the REC button, this indication appears.
- 6 The write protect tab on the tape is set (red).  
When you press the REC button, these indications appear.
- 7 You cannot dub the recordings.  
You tried to record a picture that has a copyright control signal (p. 193).
- 8 The video heads may be contaminated (p. 202).
- 9 Moisture condensation has occurred (p. 201).  
Eject the cassette, turn off your VCR, and leave it for one hour with the cassette compartment open.
- 10 Some other trouble has occurred.  
Disconnect the power source and contact your Sony dealer or a local authorized facility.
- 11 No "Memory Stick" has been inserted.

## Warning messages

-  This battery is weak or dead. Change the battery.
- FOR "InfoLITHIUM"  
BATTERY ONLY  
Use an "InfoLITHIUM" battery pack (p. 18).
-  16BIT  
AUDIO MODE is set to 16BIT (p. 111).\* You cannot dub new sound.
-  REC MODE  
REC MODE is set to LP (p. 111).\* You cannot dub new sound.
-  TAPE  
There is no recorded portion on the tape.\* You cannot dub new sound.
-  "i.LINK" CABLE  
i.LINK cable is connected (p. 94).\* You cannot dub new sound.
-    
Insert a cassette tape with memory.
-  FULL  
The tape cassette memory is full.\*
-    
Check the "Memory Stick".
-  FULL  
The "Memory Stick" is full.\*
-    
The write-protect tab on the "Memory Stick" is set to LOCK (p. 119).\*
-  NO FILE  
No still image is recorded on the "Memory Stick" (p. 143).\*
-  MEMORY STICK ERROR  
The "Memory Stick" data is corrupted (p. 121).\*
-  FORMAT ERROR  
The "Memory Stick" is not recognized. Check the format (p. 110).\*
-    
There are more than two same directories (p. 143).\*
-  DELETING  
You have pressed PHOTO during deleting all images on "Memory Stick."\*
-  FORMATTING  
You have pressed PHOTO during formatting a "Memory Stick."\*

\* You hear the melody or beep sound.

\*\* The  indicator and " CLEANING CASSETTE" message appear one after another on the screen.

## Типы неисправностей и меры по их устранению

Если возникают какие-либо проблемы при использовании этого видеомэгагнитофона, воспользуйтесь следующей таблицей для поиска и устранения неисправностей. Если проблема не устраняется, то следует отсоединить источник питания и обратиться в сервисный центр Sony или в местное уполномоченное предприятие по обслуживанию изделий Sony. Если на экране появилась индикация “С:□□:□□”, это означает, что сработала функция дисплея самодиагностики. См. раздел “Индикация самодиагностики” (стр. 189).

### В режиме воспроизведения

Возможная неисправность	Вероятная причина и/или метод устранения
Воспроизведение не работает.	<ul style="list-style-type: none"> <li>Переключатель POWER не установлен в положение ON. → Установите его в положение ON (стр. 23).</li> <li>Закончилась лента. → Перемотайте ленту на начало (стр. 25).</li> </ul>
На изображении присутствуют горизонтальные полосы, или воспроизводимое изображение нечеткое либо не отображается на экране.	<ul style="list-style-type: none"> <li>Возможно, загрязнена видеоголовка. → Почистите головки с помощью чистящей кассеты (приобретается дополнительно) (стр. 202)</li> </ul>
При воспроизведении кассеты нет звука, или слышен только тихий звук.	<ul style="list-style-type: none"> <li>Установлена минимальная громкость. → Нажмите кнопку VOLUME + (стр. 23).</li> <li>Воспроизводится стереокассета, когда в установках меню для HiFi SOUND выбрано значение 2. → Установите значение STEREO (стр. 113).</li> <li>Команда AUDIO MIX установлена в положение ST2 в установках меню. → Отрегулируйте AUDIO MIX (стр. 95, 113).</li> </ul>
Дата записи отображается, но функция поиска даты не работает.	<ul style="list-style-type: none"> <li>Кассета не имеет кассетной памяти. → Используйте кассету с кассетной памятью (стр. 58).</li> <li>Команда CM SEARCH установлена в положение OFF в установках меню. → Установите ее в положение ON (стр. 115).</li> <li>На кассете имеется незаписанный участок между записанными частями (стр. 59).</li> </ul>
Не работает функция поиска титров.	<ul style="list-style-type: none"> <li>Кассета не имеет кассетной памяти. → Используйте кассету с кассетной памятью (стр. 56).</li> <li>Команда CM SEARCH установлена в положение OFF в установках меню. → Установите ее в положение ON (стр. 115).</li> <li>На кассете отсутствуют титры. → Наложите титры (стр. 44).</li> <li>На кассете имеется незаписанный участок между записанными частями (стр. 57).</li> </ul>
Не слышен дополнительный звук, добавленный на записанную ленту.	<ul style="list-style-type: none"> <li>Команда AUDIO MIX установлена в положение ST1 в установках меню. → Отрегулируйте AUDIO MIX (стр. 95, 113).</li> </ul>
Не отображается титр.	<ul style="list-style-type: none"> <li>Команда TITLE DSPL установлена в положение OFF в установках меню. → Установите ее в положение ON (стр. 115).</li> </ul>

(продолжение на следующей странице)



## Типы неисправностей и меры по их устранению

### В режиме воспроизведения и записи

Возможная неисправность	Вероятная причина и/или метод устранения
Не включается питание.	<ul style="list-style-type: none"><li>• Адаптер переменного тока не подсоединен к сети. → Подсоедините сетевой адаптер переменного тока к сети (стр. 14).</li><li>• Не установлен батарейный блок, либо он разряжен или почти разряжен. → Установите заряженный батарейный блок (стр. 15, 16).</li></ul>
Не удастся выполнить запись.	<ul style="list-style-type: none"><li>• Переключатель POWER не установлен в положение ON. → Установите его в положение ON (стр. 19).</li><li>• Закончилась лента. → Перемотайте ленту на начало или вставьте новую кассету (стр. 22, 25).</li><li>• Лепесток защиты записи установлен так, что видна красная метка. → Используйте новую кассету или передвиньте лепесток (стр. 22).</li><li>• Лента прилипла к барабану (конденсация влаги). → Извлеките кассету и оставьте Ваш видеомagneфон примерно на один час для акклиматизации (стр. 201).</li></ul>
Батарейный блок быстро разряжается.	<ul style="list-style-type: none"><li>• Слишком низкая температура окружающей среды.</li><li>• Батарейный блок заряжен не полностью. → Снова полностью зарядите батарейный блок (стр. 16).</li><li>• Батарейный блок полностью разряжен и не может быть перезаряжен. → Замените его на новый батарейный блок (стр. 15).</li></ul>
Индикатор оставшегося времени работы батарейного блока неправильно отображает время.	<ul style="list-style-type: none"><li>• Батарейный блок длительное время использовался при очень высокой или низкой температуре окружающей среды.</li><li>• Батарейный блок полностью разряжен и не может быть перезаряжен. → Замените его на новый батарейный блок (стр. 15).</li><li>• Батарейный блок заряжен не полностью. → Установите заряженный батарейный блок (стр. 15, 16).</li><li>• Произошло отклонение в оставшемся времени работы батарейного блока. → Снова полностью зарядите батарейный блок, чтобы индикатор правильно показывал оставшееся время работы батарейного блока (стр. 16).</li></ul>
Питание отключается, хотя индикатор оставшегося времени работы батарейного блока показывает, что в нем остался достаточный заряд для его функционирования.	<ul style="list-style-type: none"><li>• Произошло отклонение в оставшемся времени работы батарейного блока. → Снова полностью зарядите батарейный блок, чтобы индикатор правильно показывал оставшееся время работы батарейного блока (стр. 16).</li></ul>
Кассета не вынимается из держателя.	<ul style="list-style-type: none"><li>• Отсоединен источник питания. → Подсоедините его плотно (стр. 14, 15).</li><li>• Батарея полностью разряжена. → Используйте заряженный батарейный блок (стр. 15, 16).</li></ul>



## Типы неисправностей и меры по их устранению

Возможная неисправность	Вероятная причина и/или метод устранения
Мигают индикаторы  и  , и никакие функции, кроме извлечения кассеты, не работают.	<ul style="list-style-type: none"><li>• Произошла конденсация влаги. → Извлеките кассету и оставьте Ваш видеомаягнитофон примерно на один час для акклиматизации (стр. 201).</li></ul>
При использовании кассеты с кассетной памятью индикатор <b>СII</b> не отображается.	<ul style="list-style-type: none"><li>• Позолоченный разъем кассеты загрязнен или запылен. → Почистите позолоченный разъем (стр. 194).</li></ul>
Не отображается индикатор оставшейся ленты.	<ul style="list-style-type: none"><li>• Команда  REMAIN установлена в положение AUTO в установках меню. → Установите ее в положение ON, чтобы всегда отображался индикатор оставшейся ленты (стр. 116).</li></ul>

## Типы неисправностей и меры по их устранению

### При использовании “Memory Stick”

Возможная неисправность	Вероятная причина и/или метод устранения
Не функционирует “Memory Stick”.	<ul style="list-style-type: none"><li>• Не вставлена “Memory Stick”.</li><li>→ Вставьте “Memory Stick” (стр. 121).</li></ul>
Не функционирует запись.	<ul style="list-style-type: none"><li>• “Memory Stick” полностью заполнена.</li><li>→ Удалите ненужные изображения и запишите снова (стр. 169).</li><li>• Вставленная “Memory Stick” неправильно отформатирована.</li><li>→ Отформатируйте эту “Memory Stick” или используйте другую “Memory Stick” (стр. 115, 121).</li><li>• Лепесток защиты записи на “Memory Stick” установлен в положение LOCK.</li><li>→ Отключите защиту (стр. 119).</li></ul>
Не удаляется изображение.	<ul style="list-style-type: none"><li>• Изображение защищено.</li><li>→ Отмените защиту изображения (стр. 168).</li><li>• Лепесток защиты записи на “Memory Stick” установлен в положение LOCK.</li><li>→ Отключите защиту (стр. 119).</li></ul>
Невозможно отформатировать “Memory Stick”.	<ul style="list-style-type: none"><li>• Лепесток защиты записи на “Memory Stick” установлен в положение LOCK.</li><li>→ Отключите защиту (стр. 119).</li></ul>
Не удается выполнить удаление всех изображений.	<ul style="list-style-type: none"><li>• Лепесток защиты записи на “Memory Stick” установлен в положение LOCK.</li><li>→ Отключите защиту (стр. 119).</li></ul>
Невозможно установить защиту изображения.	<ul style="list-style-type: none"><li>• Лепесток защиты записи на “Memory Stick” установлен в положение LOCK.</li><li>→ Отключите защиту (стр. 119).</li><li>• Изображение, защиту которого необходимо установить, не воспроизводится.</li><li>→ Нажмите кнопку MEMORY PLAY для воспроизведения изображения (стр. 142).</li></ul>
Не записывается печатный знак на неподвижном изображении.	<ul style="list-style-type: none"><li>• Лепесток защиты записи на “Memory Stick” установлен в положение LOCK.</li><li>→ Отключите защиту (стр. 119).</li><li>• Изображение, на которое необходимо записать печатный знак, не воспроизводится.</li><li>→ Нажмите кнопку MEMORY PLAY для воспроизведения изображения (стр. 142).</li><li>• Вы пытаетесь записать печатный знак на подвижное изображение.</li><li>→ Печатные знаки не записываются на подвижное изображение.</li></ul>
Не работает функция сохранения в памяти фотоснимков.	<ul style="list-style-type: none"><li>• Лепесток защиты записи на “Memory Stick” установлен в положение LOCK.</li><li>→ Отключите защиту (стр. 119).</li></ul>
Изображения не воспроизводятся с действительным размером.	<ul style="list-style-type: none"><li>• Возможно, изображения не будут воспроизводиться с действительным размером при попытке воспроизведения изображений, записанных на другом оборудовании. Однако это не является неисправностью.</li></ul>

## Типы неисправностей и меры по их устранению

### Прочее

Возможная неисправность	Вероятная причина и/или метод устранения
Не записываются титры.	<ul style="list-style-type: none"><li>• Кассета не имеет кассетной памяти. → Используйте кассету с кассетной памятью (стр. 44).</li><li>• Кассетная память переполнена. → Сотрите ненужные титры (стр. 48).</li><li>• На кассете выполнена установка для предотвращения случайного стирания. → Передвиньте защитный лепесток так, чтобы не был виден красный участок (стр. 22).</li><li>• На кассете имеется незаписанный участок между записанными частями. → Наложите титр на записанный участок (стр. 46).</li></ul>
Не выполняется маркировка кассеты.	<ul style="list-style-type: none"><li>• Кассета не имеет кассетной памяти. → Используйте кассету с кассетной памятью (стр. 52).</li><li>• Кассетная память переполнена. → Сотрите ненужные данные (стр. 48).</li><li>• На кассете выполнена установка для предотвращения случайного стирания. → Передвиньте защитный лепесток так, чтобы не был виден красный участок (стр. 22).</li></ul>
Не работает функция цифрового монтажа программы на кассете.	<ul style="list-style-type: none"><li>• Селектор входного сигнала другого видеомэгнитофона установлен неправильно. → Проверьте соединение и снова установите селектор входного сигнала другого видеомэгнитофона (стр. 67, 69).</li><li>• Видеомэгнитофон подсоединен с помощью кабеля i.LINK (соединительный кабель DV) к аппаратуре DV не фирмы Sony. → Установите его в положение IR (стр. 73).</li><li>• Попытка установки программы на незаписанную часть ленты. → Установите программу еще раз на записанную часть ленты (стр. 85).</li><li>• Ваш и другой видеомэгнитофон не синхронизированы. → Отрегулируйте синхронность (стр. 81).</li><li>• Неправильный код IR SETUP. → Установите правильный код (стр. 75, 76).</li></ul>
Не работает функция цифрового монтажа программы на "Memory Stick".	<ul style="list-style-type: none"><li>• Попытка установки программы на незаписанную часть ленты. → Установите программу еще раз на записанную часть ленты (стр. 137).</li></ul>
Пульт дистанционного управления не работает.	<ul style="list-style-type: none"><li>• Режим пульта дистанционного управления установлен неправильно или находится в положении OFF. → Установите COMMANDER в установках меню (стр. 117).</li><li>• Что-то препятствует прохождению инфракрасных лучей. → Устраните препятствие.</li><li>• Батарейки установлены так, что указатели полярности + – на них не совпадают с символами + – в держателе. → Вставьте батарейки, соблюдая надлежащую полярность (стр. 216).</li><li>• Батарейки полностью разряжены. → Вставьте новые батарейки (стр. 216).</li></ul>

(продолжение на следующей странице)

## Типы неисправностей и меры по их устранению

Возможная неисправность	Вероятная причина и/или метод устранения
В течение пяти секунд звучит мелодичный или зуммерный сигнал.	<ul style="list-style-type: none"><li>• Произошла конденсация влаги.<ul style="list-style-type: none"><li>→ Извлеките кассету и оставьте Ваш видеомэгнитофон примерно на один час для акклиматизации (стр. 201).</li></ul></li><li>• В Вашем видеомэгнитофоне имеются неполадки.<ul style="list-style-type: none"><li>→ Извлеките кассету и вставьте ее снова, затем используйте видеомэгнитофон.</li></ul></li></ul>
Во время монтажа с использованием кабеля i.LINK (соединительного кабеля DV) изображение не контролируется.	<ul style="list-style-type: none"><li>• Отсоедините кабель i.LINK (соединительный кабель DV) и снова подсоедините его. (стр. 69)</li></ul>
Даже при включенном питании не работает ни одна из функций.	<ul style="list-style-type: none"><li>• Отсоедините провод электропитания адаптера переменного тока или отключите батарейный блок, затем спустя приблизительно одну минуту подсоедините снова. Включите питание. Если функции все еще не работают, нажмите кнопку RESET на задней панели этого (записывающего) видеомэгнитофона, используя при этом заостренный предмет. (Если Вы нажали кнопку RESET, все установки, включая дату и время, вернуться к значениям по умолчанию.)</li></ul>
Во время зарядки батарейного блока индикатор POWER ON/CHARGE не загорается.	<ul style="list-style-type: none"><li>• Зарядка завершена.</li><li>• Батарейный блок установлен неправильно.<ul style="list-style-type: none"><li>→ Установите его правильно (стр. 15).</li></ul></li></ul>
Батарейный блок не заряжается.	<ul style="list-style-type: none"><li>• Переключатель POWER не установлен в положение OFF (CHG).<ul style="list-style-type: none"><li>→ Установите его в положение OFF (CHG) (стр. 16).</li></ul></li></ul>
Во время зарядки батарейного блока мигает индикатор POWER ON/CHARGE.	<ul style="list-style-type: none"><li>• Батарейный блок установлен неправильно.<ul style="list-style-type: none"><li>→ Установите его правильно (стр. 15).</li></ul></li><li>• Неисправность батарейного блока.<ul style="list-style-type: none"><li>→ Обратитесь в сервисный центр Sony или в местное уполномоченное предприятие по обслуживанию изделий Sony.</li></ul></li></ul>
Данные изображения не распознаются при соединении USB.	<ul style="list-style-type: none"><li>• Кабель USB был подключен до завершения установки драйвера USB.<ul style="list-style-type: none"><li>→ Удалите неправильный драйвер USB и переустановите драйвер USB (стр. 98, 151).</li></ul></li><li>• Неверная установка переключателя USB MODE.<ul style="list-style-type: none"><li>→ Установите переключатель USB MODE в правильное положение (стр. 99, 152).</li></ul></li></ul>
Кассета не вынимается из держателя, даже если крышка кассетного отсека открыта.	<ul style="list-style-type: none"><li>• В видеомэгнитофоне начала конденсироваться влага (стр. 201).</li></ul>

# Индикация самодиагностики

В Вашем видеомэгнитофоне имеется функция индикации самодиагностики.

Эта функция отображает на экране текущее состояние Вашего видеомэгнитофона в виде 5-значного кода (комбинация из букв и цифр).

Если отображается 5-значный код, необходимо обратиться к следующей таблице кодов.

Последние две цифры (обозначенные как □□) будут отличаться в зависимости от состояния видеомэгнитофона.

## Экран ЖКД

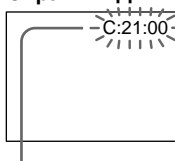

### Индикация самодиагностики

- C:□□:□□  
Вы можете выполнить обслуживание видеомэгнитофона самостоятельно.
- E:□□:□□  
Обратитесь в сервисный центр Sony или в местное уполномоченное предприятие по обслуживанию изделий Sony.

Пятизначная индикация	Вероятная причина и/или метод устранения
C:04:□□	<ul style="list-style-type: none"> <li>• Используемый батарейный блок не является блоком "InfoLITHIUM". → Используйте батарейный блок "InfoLITHIUM" (стр. 18, 195).</li> </ul>
C:21:□□	<ul style="list-style-type: none"> <li>• Произошла конденсация влаги. → Извлеките кассету и оставьте Ваш видеомэгнитофон примерно на один час для акклиматизации (стр. 201).</li> </ul>
C:22:□□	<ul style="list-style-type: none"> <li>• Загрязнены видеоголовки. → Почистите головки с помощью чистящей кассеты (приобретается дополнительно) (стр. 202).</li> </ul>
C:31:□□	<ul style="list-style-type: none"> <li>• Произошла неполадка, отличающаяся от приведенных выше, которую Вы можете устранить самостоятельно. → Извлеките кассету и вставьте ее снова, затем включите видеомэгнитофон. → Отсоедините провод адаптера переменного тока от электросети или извлеките батарейный блок. Снова подсоедините источник питания, затем включите видеомэгнитофон.</li> </ul>
C:32:□□	
E:61:□□	<ul style="list-style-type: none"> <li>• Произошла неисправность, которую нельзя устранить самостоятельно. → Обратитесь в сервисный центр Sony или в местное уполномоченное предприятие по обслуживанию изделий Sony и сообщите 5-значный код (например: E:61:10).</li> </ul>
E:62:□□	







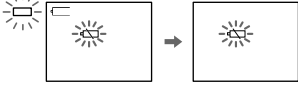

Если Вы не можете самостоятельно устранить неполадку даже после нескольких попыток использования соответствующих методов устранения, обратитесь в сервисный центр Sony или в местное уполномоченное предприятие по обслуживанию изделий Sony.

# Предупреждающие индикаторы и сообщения

Если на экране мигают индикаторы, проверьте следующее: См. страницу в круглых скобках “( )” для получения более подробной информации.

🎵 : Слышен звуковой сигнал, если параметр BEEP в меню установлен на MELODY/NORMAL.

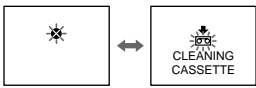
💡: Лампочка POWER ON/CHARGE мигает зеленым цветом.

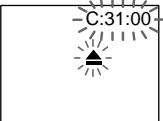
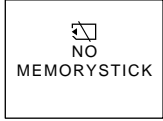
<p><b>1</b></p>  <p>Медленное мигание → Быстрое мигание</p>	<p><b>2</b></p> 	<p><b>3</b></p> 
<p><b>4</b></p> 	<p><b>5</b></p> 	<p><b>6</b></p> 
<p><b>7</b></p> 	<p><b>8</b></p> 	<p><b>9</b></p> 
<p><b>10</b></p> 	<p><b>11</b></p> 	

**1 Батарея почти или полностью разряжена.**

Медленное мигание: Батарея почти разряжена.

Быстрое мигание: Батарея не заряжена или полностью разряжена (стр. 16).

В зависимости от условий может мигать индикатор 🔌, даже если еще осталось заряда на 5-10 минут.

**2 Лента почти достигла конца. (В режиме записи)**

Мигание медленное.

**3 Закончилась лента.**

Мигание становится быстрым.

При нажатии кнопки REC появляется эта индикация.











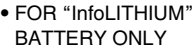
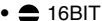



**4 Часы не настроены.**

Если это сообщение отображается, даже если установлены дата и время, значит ванадиево-литиевая батарейка разрядилась. Зарядите ванадиево-литиевую батарейку (стр. 203).



## Предупреждающие индикаторы и сообщения

- 5 **Не вставлена кассета.**  
При нажатии кнопки REC появляется эта индикация.
- 6 **Лепесток защиты записи установлен (красный).**  
При нажатии кнопки REC появляется эта индикация.
- 7 **Не выполняется перезапись.**  
Вы пытаетесь записать изображение, содержащее сигнал авторского права (стр. 193).
- 8 **Возможно, загрязнены видеоголовки (стр. 202).**
- 9 **Произошла конденсация влаги (стр. 201).**  
Извлеките кассету, выключите видеомэгнитофон и оставьте его на 1 час с открытым отсеком для кассеты.
- 10 **Возникли какие-то другие неполадки.**  
Отсоедините источник питания и обратитесь в сервисный центр Sony или в местное уполномоченное предприятие.
- 11 **Не вставлена "Memory Stick".**

## Предупреждающие сообщения

-  Батарейный блок почти или полностью разряжен. Замените батарейный блок.
-  Используйте батарейный блок "InfoLITHIUM" (стр. 18).
-  AUDIO MODE установлен в положение 16BIT (стр. 116).\* Новый звук невозможно перезаписать.
-  REC MODE установлен в положение LP (стр. 116).\* Новый звук невозможно перезаписать.
-  На кассете нет записанного участка.\* Новый звук невозможно перезаписать.
-  Подключен кабель i.LINK (стр. 94).\* Новый звук невозможно перезаписать.
-  Вставьте кассету с кассетной памятью.
-  Кассетная память кассеты переполнена.\*
-  Проверьте "Memory Stick".
-  "Memory Stick" переполнена.\*
-  Лепесток защиты записи на "Memory Stick" установлен в положение LOCK (стр. 119).\*
-  На "Memory Stick" нет записанных неподвижных изображений (стр. 143).\*
-  Данные на "Memory Stick" повреждены (стр. 121).\*
-  Не распознается "Memory Stick". Проверьте формат (стр. 115).\*
-  Существует более двух одинаковых каталогов (стр. 143).\*
-  В процессе удаления всех изображений с "Memory Stick" была нажата кнопка PHOTO.\*
-  В процессе форматирования "Memory Stick" была нажата кнопка PHOTO.\*

\* Будет слышен мелодичный или зуммерный сигнал.

\*\* На экране попеременно появляются индикатор  и сообщение " CLEANING CASSETTE".

## Usable cassettes

### Selecting cassette types

You can use the <sup>Mini</sup>**DV** mini DV cassette only\*. You cannot use any other **8** 8 mm, **Hi8** Hi8, **D** Digital8, **VHS** VHS, **VHS-C** VHSC, **S-VHS** S-VHS, **S-VHS-C** S-VHSC, **B** Betamax or **DV** DV cassette.

\* There are two types of mini DV cassettes: those with cassette memory and those without cassette memory. Tapes with cassette memory have **CM** (Cassette Memory) mark. We recommend that you use tapes with cassette memory.

The IC memory is mounted on this type of cassette. Your VCR can read and write data such as dates of recording or titles, etc. to this memory.

The functions using the cassette memory require successive signals recorded on the tape.

If the tape has a blank portion in the beginning or between the recorded portions, a title may not be displayed properly or the search functions may not work properly.

If there is a blank portion or discontinuous signal on your tape, re-record from the beginning to the end of the tape concerning above.

The same result may occur when you record using a digital video camera recorder without a cassette memory function on a tape recorded by one with the cassette memory function.

### **CM** 4K mark on the cassette

The memory capacity of tapes marked with **CM** 4K is 4Kbit. Your VCR can accommodate tapes having a memory capacity of up to 16Kbit. 16Kbit tapes are marked **CM** 16K.

<sup>Mini</sup>**DV** Digital Video Cassette This is the mini DV mark.

**CM** Cassette Memory This is the Cassette Memory mark.

These are trademarks.

## Используемые кассеты

### Выбор типа кассет

Можно использовать только миникассеты DV с логотипом <sup>Mini</sup>**DV**\*. Нельзя использовать любые другие кассеты типа **8** 8 мм, **Hi8** Hi8, **D** Digital8, **VHS** VHS, **VHS-C** VHSC, **S-VHS** S-VHS, **S-VHS-C** S-VHSC, **B** Betamax или **DV** DV.

\* Существует два типа миникассет DV: с кассетной памятью и без кассетной памяти. На кассетах с кассетной памятью имеется метка **CM** (кассетная память). Рекомендуется использовать кассеты с кассетной памятью.

На данном типе кассет установлена память в виде интегральной схемы. Ваш видеомагнитофон может считывать и записывать данные, такие как даты записи или титры и т.п. на данную интегральную схему.

Функции, использующие кассетную память, требуют последовательные сигналы, записанные на ленту. Если на ленте имеется незаписанный участок в начале или между записанными частями, то титр может быть не отображен надлежащим образом или же функции поиска могут работать неправильно. Если на Вашей ленте имеется незаписанный участок или прерывающийся сигнал, выполните перезапись с начала до конца данного участка.

Такой же результат может получиться при выполнении записи с помощью цифровой видеокамеры без функции кассетной памяти на ленту, записанную кем-нибудь с помощью функции кассетной памяти.

### Метка **CM** 4K на кассете

Емкость памяти кассет с меткой **CM** 4K равна 4 Кбит. Ваш видеомагнитофон может работать с кассетами с емкостью памяти до 16 Кбит. На кассетах с памятью 16 Кбит имеется метка **CM** 16K.

<sup>Mini</sup>**DV** Digital Video Cassette Это метка мини DV.

**CM** Cassette Memory Это метка кассетной памяти.

Это торговые марки.



## Usable cassettes

### When you play back (GV-D1000E only)

#### Playing back an NTSC-recorded tape

You can play back tapes recorded in the NTSC video system on the screen, if the tape is recorded in the SP mode.

### Copyright signal

#### When you play back

Using any other VCR, you cannot record on a tape that has recorded a copyright control signals for copyright protection of software which is played back on your VCR.

#### When you record

You cannot record software on your VCR that contains copyright control signals for copyright protection of software.

“COPY INHIBIT” appears on the screen if you try to record such software.

Your VCR does not record copyright control signals on the tape when it records.

### Audio mode

12-bit mode: The original sound can be recorded in stereo 1, and the additional audio in stereo 2, at 32 kHz. The balance between stereo 1 and stereo 2 can be adjusted by selecting AUDIO MIX in the menu settings during playback. Both sounds can be played back.

16-bit mode: additional audio cannot be recorded, but the original sound can be recorded in high quality. Moreover, it can also play back sound recorded in 32 kHz, 44.1 kHz or 48 kHz. When playing back a tape recorded in the 16-bit mode, “16BIT” appears on the screen.

## Используемые кассеты

### При воспроизведении (только модель GV-D1000E)

#### Воспроизведение кассеты, записанной в системе NTSC

Если кассета записана в режиме SP, на экране можно воспроизводить кассеты, записанные в видеосистеме NTSC.

### Сигнал авторского права

#### При воспроизведении

Используя любой другой видеомагнитофон, Вы не сможете выполнить запись на кассету, на которой записаны сигналы авторского права для защиты авторских прав программ, воспроизводимых на Вашем видеомагнитофоне.

#### При записи

На этом видеомагнитофоне нельзя выполнять запись программы, которая содержит сигналы авторского права для защиты авторских прав программы.

При попытке записи такой программы на экране появится индикация “COPY INHIBIT”.

Во время записи этот видеомагнитофон не записывает сигналы авторского права на кассету.

### Аудиорежим

12-битовый режим: Первоначальный звук может быть записан на стереофонический канал 1, а дополнительный звук - на стереофонический канал 2 в режиме 32 кГц. Баланс между стереофоническим каналом 1 и стереофоническим каналом 2 можно отрегулировать путем выбора AUDIO MIX в установках меню во время воспроизведения. Можно воспроизводить звук обоих каналов.

16-битовый режим: Нельзя записать дополнительный звук, однако можно записать первоначальный звук высокого качества. Кроме того, можно воспроизводить звук, записанный в режимах 32 кГц, 44,1 кГц или 48 кГц. При воспроизведении ленты, записанной в 16-битовом режиме, на экране появится индикация “16BIT”.

## Usable cassettes

### When you play back a dual sound track tape

When you play back a dual sound track tape recorded in a stereo system, set HiFi SOUND to the desired mode in the menu settings (p. 108).

#### Sound from speaker

HiFi Sound Mode	Playing back a stereo tape	Playing back a dual sound track tape
STEREO	Stereo	Main sound and sub sound
1	Left sound	Main sound
2	Right sound	Sub sound

You cannot record dual sound programs on your VCR.

### Notes on the cassette

#### When affixing a label on the cassette

Be sure to affix a label only on the locations as illustrated below [a] so as not to cause malfunction of your VCR.

#### After using the cassette

Rewind the tape to the beginning, put the cassette in its case, and store it in an upright position.

#### When the cassette memory function does not work

Reinsert the cassette. The gold-plated connector of cassettes may be dirty or dusty.

#### Cleaning gold-plated connector

If the gold-plated connector on the cassette is dirty or dusty, the remaining tape indicator is sometimes not displayed correctly, and you may not be able to operate functions using cassette memory. Clean up the gold-plated connector with cotton-wool swab, about every 10 times ejection of a cassette. [b]

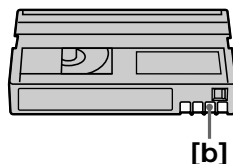

## Используемые кассеты

### При воспроизведении кассеты с двойной звуковой дорожкой

При воспроизведении ленты с двойной звуковой дорожкой, записанной в стереофонической системе, установите команду HiFi SOUND в нужный режим в установках меню (стр. 113).

#### Звук из громкоговорителя

Режим HiFi Sound	Воспроизведение стереофонической кассеты	Воспроизведение кассеты с двойной звуковой дорожкой
STEREO	Сtereo	Основной и вспомогательный звук
1	Звук левого канала	Основной звук
2	Звук правого канала	Вспомогательный звук

На этом видеомэгнитофоне невозможно записывать программы с двойной звуковой дорожкой.

### Примечания по кассете

#### При прикреплении этикетки на кассету

Обязательно прикрепляйте этикетки только в местах, показанных на рисунке ниже [a], чтобы они не привели к неправильной работе видеомэгнитофона.

#### После использования кассеты

Перемотайте ленту к началу, положите кассету в футляр и храните ее в вертикальном положении.

#### Если не работает функция кассетной памяти

Извлеките и снова вставьте кассету. Позолоченный разъем кассет может быть загрязнен или запылен.

#### Очистка позолоченного разъема

Если на позолоченном разъеме на кассете имеется грязь или пыль, индикатор оставшейся ленты иногда отображается неправильно, и невозможно использовать функции для работы с кассетной памятью. Очищайте позолоченный разъем с помощью хлопчатобумажного тампона примерно после 10 раз использования кассеты. [b]

# About the “InfoLITHIUM” battery pack

## What is the “InfoLITHIUM” battery pack?

The “InfoLITHIUM” battery pack is a lithium-ion battery pack that has functions for communicating information related to operating conditions between the battery pack and the AC power adaptor.

The “InfoLITHIUM” battery pack calculates the power consumption according to the operating conditions of your VCR, and displays the remaining battery time in minutes.

## Charging the battery pack

- Be sure to charge the battery pack before you start using your VCR.
- We recommend charging the battery pack in an ambient temperature of between 10°C to 30°C (50°F to 86°F) until the POWER ON/CHARGE lamp goes off, indicating that the battery pack is fully charged. If you charge the battery outside of this temperature range, you may not be able to efficiently charge the battery pack.
- After charging is completed, either disconnect the AC power adaptor from the DC IN jack on your VCR or remove the battery pack.

## Effective use of the battery pack

- Battery pack performance decreases in low-temperature surroundings. So, the time that the battery pack can be used becomes shorter. We recommend the following to use the battery pack longer:
  - Put the battery pack in a pocket to warm it up, and insert it in your VCR immediately before you start taking shots.
  - Use a large capacity battery pack (NP-FM70/FM90/FM91/QM71/QM91, optional).
- Frequently using the LCD panel or frequently operating playback, fast forward or rewind wears out the battery pack faster. We recommend using a large capacity battery pack (NP-FM70/FM90/FM91/QM71/QM91, optional).
- Be certain to turn off the power switch when not recording or playing back on your VCR. Battery power is also consumed when your VCR is in the standby mode or playback is paused.
- Have spare battery packs handy for two or three times the expected recording time, and make trial recordings before taking the actual recording.
- Do not expose the battery pack to water. The battery pack is not water resistant.

# О батарейном блоке “InfoLITHIUM”

## Что представляет собой батарейный блок “InfoLITHIUM”?

Батарейный блок “InfoLITHIUM” - это литиевый батарейный блок, обладающий функцией передачи информации об условиях эксплуатации с батарейного блока на адаптер переменного тока и обратно.

Батарейный блок “InfoLITHIUM” рассчитывает потребление электроэнергии, исходя из условий эксплуатации видеомagniфона, и отображает оставшееся время работы батарейного блока в минутах.

## Зарядка батарейного блока

- Перед использованием видеомagniфона обязательно зарядите батарейный блок.
- Рекомендуется выполнять зарядку батарейного блока при температуре окружающей среды от 10 °C до 30 °C, пока не выключится индикатор POWER ON/CHARGE, что означает, что батарейный блок заряжен полностью. При зарядке батарейного блока при температуре, выходящей за пределы указанного интервала, Вам, возможно, не удастся зарядить батарейный блок надлежащим образом.
- По завершении зарядки отсоедините сетевой адаптер переменного тока от гнезда DC IN на видеомagniфоне или снимите батарейный блок.

## Эффективное использование батарейного блока

- Эффективность действия батарейного блока снижается при низкой температуре окружающей среды. Поэтому продолжительность использования батарейного блока становится меньше. Для продления времени работы батарейного блока рекомендуется следующее:
  - Чтобы согреть батарейный блок, положите его в карман и подсоедините к видеомagniфону непосредственно перед началом съемки.
  - Используйте батарейный блок большой емкости (NP-FM70/FM90/FM91/QM71/QM91, который приобретается дополнительно).
- Частое использование панели ЖКД или функций воспроизведения, ускоренной перемотки ленты вперед и назад приводит к более быстрой разрядке батарейного блока. Рекомендуется использовать батарейный блок большой емкости (NP-FM70/FM90/FM91/QM71/QM91, который приобретается дополнительно).
- Выключайте переключатель питания, если видеомagniфон не используется в режиме записи или воспроизведения. Батарейный блок разряжается, если видеомagniфон находится в режиме ожидания, или установлена пауза воспроизведения.
- Имейте запасные батарейные блоки, обеспечивающие время записи, в два-три раза превышающее ожидаемое время записи, и перед началом настоящей записи выполняйте пробную запись.
- Не допускайте попадания воды на батарейный блок. Батарейный блок не является водостойким.

### Remaining battery time indicator

- If power goes off although the remaining battery time indicator indicates that the battery pack has enough power to operate, charge the battery pack fully again so that the indication on the remaining battery time indicator is correct. Note, however, that the correct battery indication sometimes will not be restored if it is used in high temperatures for a long time or left in a fully charged state, or the battery pack is frequently used. Regard the remaining battery time indication as the approximate recording time.
- The  mark (indicating there is little remaining battery time) sometimes flashes depending on the operating conditions or ambient temperature and environment, even if the remaining battery time is about five to ten minutes.

### How to store the battery pack

- If the battery pack is not used for a long time, do following procedure once per year to maintain proper function:
  1. Fully charge the battery.
  2. Discharge on your electronic equipment.
  3. Remove the battery from the equipment and store it in a dry, cool place.
- To use the battery pack up on your VCR, leave your VCR in ON mode until the power goes off without a cassette inserted.

### Battery life

- The battery life is limited. Battery capacity drops little by little as you use it more and more, and as time passes. When the available battery time is shortened considerably, a probable cause is that the battery pack has reached the end of its life. Please buy a new battery pack.
- The battery life varies according to how it is stored, operating conditions, and environment for each battery pack.

### Индикатор оставшегося времени работы батарейного блока

- Если питание отключается, хотя индикатор оставшегося времени работы батарейного блока показывает, что в нем остался достаточный заряд для его функционирования, снова полностью зарядите батарейный блок, чтобы индикатор правильно показывал оставшееся время работы батарейного блока. Однако следует отметить, что при использовании батарейного блока в течение длительного времени при высокой температуре, при его хранении в течение долгого времени в полностью заряженном состоянии или при его частом использовании правильная индикация батарейного блока может не восстановиться. Следует рассматривать оставшееся время работы батарейного блока как приблизительное время записи.
- Даже если оставшееся время батарейного блока составляет пять-десять минут, знак  (указывающий на то, что оставшееся время батарейного блока заканчивается) будет иногда мигать. Это зависит от условий эксплуатации или температуры и других условий окружающей среды.

### Хранение батарейного блока

- Если батарейный блок не используется в течение длительного времени, один раз в год выполните следующую процедуру для поддержания его нормальной работы:
  1. Полностью зарядите батарейный блок.
  2. Разрядите его путем использования на электронном устройстве.
  3. Снимите батарейный блок с устройства и храните его в сухом прохладном месте.
- Для разрядки батарейного блока с помощью видеоманитофона, не вставляя кассету, оставьте видеоманитофон в режиме ON до полной разрядки батарейного блока.

### Срок службы батарейного блока

- Срок службы батарейного блока ограничен. При каждом последующем использовании и с течением времени емкость батарейного блока понемногу снижается. Если время работы батарейного блока становится значительно короче, вероятно, срок его службы подошел к концу. Купите новый батарейный блок.
- Срок службы каждого батарейного блока зависит от условий его хранения, эксплуатации и окружающей среды.

# About i.LINK

The DV jack on this unit is an i.LINK-compliant DV jack. This section describes the i.LINK standard and its features.

## What is "i.LINK"?

i.LINK is a digital serial interface for handling digital video, digital audio and other data in two directions between equipment having the i.LINK jack, and for controlling other equipment.

i.LINK-compatible equipment can be connected by a single i.LINK cable. Possible applications are operations and data transactions with various digital AV equipment.

When two or more i.LINK-compatible equipment are connected to this unit in a daisy chain, operations and data transactions are possible with not only the equipment that this unit is connected to but also with other devices via the directly connected equipment.

Note, however, that the method of operation sometimes varies according to the characteristics and specifications of the equipment to be connected, and that operations and data transactions are sometimes not possible on some connected equipment.

## Note

Normally, only one piece of equipment can be connected to this unit by the i.LINK cable (DV connecting cable). When connecting this unit to i.LINK-compatible equipment having two or more i.LINK jacks (DV jacks), refer to the instruction manual of the equipment to be connected.

## About the Name "i.LINK"

i.LINK is a more familiar term for the IEEE 1394 data transport bus proposed by SONY, and is a trademark approved by many corporations. IEEE 1394 is an international standard set by the Institute of Electrical and Electronic Engineers.

# О кабеле i.LINK

Гнездо DV на данном аппарате является i.LINK-совместимым гнездом DV. В данном разделе описывается стандарт i.LINK и его особенности.

## Что такое "i.LINK"?

i.LINK - это цифровой последовательный интерфейс для передачи цифрового видео- и аудиосигнала, а также других данных между оборудованием, имеющим гнездо i.LINK, в двух направлениях, а также для управления другим оборудованием.

i.LINK-совместимое оборудование должно подключаться с помощью одного кабеля i.LINK. Может использоваться с различным цифровым аудио-видео оборудованием для управления и передачи данных.

Когда одно или несколько i.LINK-совместимых устройств подключены к данному аппарату по последовательной схеме опроса, управление и передача данных возможны не только для устройства, к которому подключен данный аппарат, но также и для других устройств через оборудование, подключенное напрямую.

Следует, однако, иметь в виду, что метод управления иногда меняется в соответствии с характеристиками и спецификациями подключенного оборудования. Кроме этого, управление и передача данных иногда бывают невозможны на некоторых подключенных устройствах.

## Примечание

Обычно, с помощью кабеля i.LINK (соединительный кабель DV) к данному аппарату можно подключить только одно устройство. При подключении данного аппарата к i.LINK-совместимому устройству, имеющему два или более гнезд i.LINK (гнезд DV), обратитесь к инструкциям по эксплуатации подключаемого оборудования.

## О названии "i.LINK"

i.LINK является более знакомым термином для шины передачи данных стандарта IEEE 1394, предложенным корпорацией SONY. Это также является торговой маркой, признанной многими корпорациями.

IEEE 1394 - это международный стандарт, установленный институтом инженеров по электротехнике и радиоэлектронике.

## About i.LINK

### i.LINK Baud rate

i.LINK's maximum baud rate varies according to the equipment. Three maximum baud rates are defined:

S100 (approx. 100Mbps\*)

S200 (approx. 200Mbps)

S400 (approx. 400Mbps)

The baud rate is listed under "Specifications" in the instruction manual of each equipment. It is also indicated near the i.LINK jack on some equipment.

The maximum baud rate of equipment on which it is not indicated such as this unit is "S100".

When units are connected to equipment having a different maximum baud rate, the baud rate sometimes differs from the indicated baud rate.

#### \* What is "Mbps"?

Mbps stands for megabits per second, or the amount of data that can be sent or received in one second. For example, a baud rate of 100Mbps means that 100 megabits of data can be sent in one second.

### i.LINK functions on this unit

For details on how to dub when this unit is connected to other video equipment having DV jacks see page 34 and 69.

This unit can also be connected to other i.LINK (DV) compatible equipment made by SONY (e.g. VAIO series personal computer) other than video equipment.

Before connecting this unit to a personal computer, make sure that application software supported by this unit is already installed on the personal computer.

For details on precautions when connecting this unit, also refer to the instruction manuals for the equipment to be connected.

#### Note

When connecting your camcorder to another i.LINK-compatible device, be sure to turn off the power of the device and disconnect the AC Adaptor from the wall socket before connecting or disconnecting the i.LINK cable.

### Required i.LINK Cable

Use the Sony i.LINK 4-pin-to-4-pin cable (during DV dubbing).

i.LINK and **i** are trademarks.

## О кабеле i.LINK

### Скорость передачи в бодах по кабелю i.LINK

Максимальная скорость передачи в бодах по кабелю i.LINK изменяется в зависимости от оборудования. Определены три максимальные скорости передачи в бодах:

S100 (прибл. 100 Мбит/с\*)

S200 (прибл. 200 Мбит/с)

S400 (прибл. 400 Мбит/с)

Скорость передачи в бодах указывается в разделе "Технические характеристики" инструкций по эксплуатации каждого устройства. На некоторых устройствах она указывается рядом с гнездом i.LINK. Максимальная скорость передачи в бодах для устройства, на котором она не указана, например, для данного аппарата, равна "S100". При подключении данного аппарата к устройству, имеющему другую максимальную скорость передачи в бодах, эта скорость иногда отличается от указанной.

#### \* Что такое "Мбит/с"?

Мбит/с соответствует числу мегабит в секунду или объему данных, которые можно принимать или передавать за одну секунду. Например, скорость передачи в бодах, равная 100 Мбит/с, означает, что в одну секунду можно передать 100 мегабит данных.

### Функции i.LINK на данном аппарате

Более подробную информацию о перезаписи, когда этот аппарат подключен в другому видеоборудованию, имеющему гнезда DV, см. на стр. 34 и 69.

Кроме видеоборудования, данный аппарат также можно подключать в другому i.LINK-совместимому (DV) оборудованию фирмы SONY (например, к персональному компьютеру серии VAIO). Перед подключением этого аппарата к персональному компьютеру, проверьте, установлено ли на компьютере программное обеспечение, прилагаемое к данному аппарату. Более подробную информацию о мерах предосторожности при подключении данного аппарата также можно найти в инструкциях по эксплуатации подключаемого оборудования.

#### Примечания

При подключении видеокамеры к другому i.LINK-совместимому устройству обязательно выключите питание устройства и отсоедините адаптер переменного тока от розетки, прежде чем подключать или отключать кабель i.LINK.

### Требуемый кабель i.LINK

Используйте кабель Sony i.LINK 4-на-4-штырька (во время перезаписи цифрового видео).

i.LINK и **i** - это торговые марки.

# Using your VCR abroad

## Using your VCR abroad

You can use your VCR in any country or area with the AC power adaptor supplied with your VCR within 100 V to 240 V AC, 50/60 Hz.

When charging the battery pack, use a commercially available AC plug adaptor [a], if necessary, depending on the design of the wall outlet (wall socket) [b].

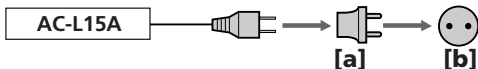

Your VCR is an NTSC system based VCR. If you want to view the playback picture on your TV, it must be a NTSC system based TV with a AUDIO/VIDEO input jack.

The following shows TV color systems used overseas. (for GV-D1000)

Your VCR is a PAL system based VCR. If you want to view the playback picture on your TV, it must be a PAL system based TV with a AUDIO/VIDEO input jack.

The following shows TV colour systems used overseas. (for GV-D1000E)

### TV color system of your country or area

#### NTSC system

Bahama Islands, Bolivia, Canada, Central America, Chile, Colombia, Ecuador, Jamaica, Japan, Korea, Mexico, Peru, Surinam, Taiwan, the Philippines, the U.S.A., Venezuela, etc.

#### PAL system

Australia, Austria, Belgium, China, Czech Republic, Denmark, Finland, Germany, Holland, Hong Kong, Hungary, Italy, Kuwait, Malaysia, New Zealand, Norway, Poland, Portugal, Singapore, Slovak Republic, Spain, Sweden, Switzerland, Thailand, United Kingdom etc.

#### PAL-M system

Brazil

#### PAL-N system

Argentina, Paraguay, Uruguay

#### SECAM system

Bulgaria, France, Guiana, Iran, Iraq, Monaco, Russia, Ukraine, etc.

# Использование видеомэагнитофона за границей

## Использование видеомэагнитофона за границей

Вы можете использовать этот видеомэагнитофон в любой стране или области благодаря прилагаемому к нему сетевому адаптеру переменного тока, который можно подключать к сети с напряжением от 100 до 240 В переменного тока и частотой 50/60 Гц.

Для зарядки батарейного блока используйте, при необходимости, имеющийся в продаже адаптер для вилки [a] для соответствующей формы стенной розетки [b].

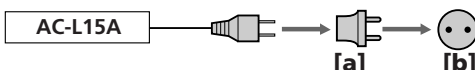

В этом видеомэагнитофоне используется система NTSC. Если необходимо просмотреть воспроизводимое изображение на экране телевизора, то это должен быть телевизор, работающий в системе NTSC и оснащенный входными гнездами AUDIO/VIDEO. Ниже приведены системы цветного телевидения, используемые за рубежом. (только для модели GV-D1000)

В этом видеомэагнитофоне используется система PAL. Если необходимо просмотреть воспроизводимое изображение на экране телевизора, то это должен быть телевизор, работающий в системе PAL и оснащенный входными гнездами AUDIO/VIDEO. Ниже приведены системы цветного телевидения, используемые за рубежом. (только для модели GV-D1000E)

### Система цветного телевидения в Вашей стране или регионе

#### Система NTSC

Багамские острова, Боливия, Канада, Центральная Америка, Чили, Колумбия, Эквадор, Ямайка, Япония, Корея, Мексика, Перу, Суринам, Тайвань, Филиппины, США, Венесуэла и т.д.

#### Система PAL

Австралия, Австрия, Бельгия, Великобритания, Венгрия, Германия, Голландия, Гонконг, Дания, Испания, Италия, Китай, Кувейт, Малайзия, Новая Зеландия, Норвегия, Польша, Португалия, Сингапур, Словацкая Республика, Финляндия, Чешская Республика, Швейцария, Швеция, Таиланд и т.д.

#### Система PAL-M

Бразилия

#### Система PAL-N

Аргентина, Парагвай, Уругвай

#### Система SECAM

Болгария, Гвиана, Ирак, Иран, Монако, Россия, Украина, Франция и т.д.

## Using your VCR abroad

---

### Simple setting of clock by time difference

You can easily set the clock to a local time abroad by setting the time difference. Select WORLD TIME in the menu settings. See page 112 for more information.

## Использование видеомэгнитофона за границей

---



### Простая установка разницы во времени на часах

Находясь за границей, Вы можете легко установить часы на местное время путем установки разницы во времени. Выберите команду WORLD TIME в установках меню. Подробные сведения см. на стр. 117.



# Maintenance information and precautions

## Moisture condensation

If your VCR is brought directly from a cold place to a warm place, moisture may condense inside your VCR, on the surface of the tape, or on the heads. If this occurs, the tape may stick to the head drum and be damaged, or your VCR may not operate correctly. If there is moisture inside your VCR, the beep sounds and the  indicator flashes. When the  indicator flashes at the same time, a cassette is inserted in your VCR.

### If moisture condensation occurs

None of the functions except cassette eject will work. Eject the cassette, turn off your VCR, and leave it for about one hour with the cassette lid open. Your VCR can be used again if the  indicator does not appear when the power is turned on again.

If moisture starts to condense, your VCR sometimes cannot detect condensation. If this happens, the cassette sometimes is not ejected for 10 seconds after the cassette lid is opened. This is not a malfunction. Do not close the cassette lid until the cassette is ejected.

### Note on moisture condensation

Moisture may condense when you bring your VCR from a cold place into a warm place (or vice versa) or when you use your VCR in a hot place as follows:



- You bring your VCR from a ski slope into a place warmed up by a heating device.
- You bring your VCR from an air-conditioned car or room into a hot place outside.
- You use your VCR after a squall or a shower.
- You use your VCR in a high temperature and humid place.

### How to prevent moisture condensation

When you bring your VCR from a cold place into a warm place, put your VCR in a plastic bag and tightly seal it. Remove the bag when the air temperature inside the plastic bag has reached the surrounding temperature (after about one hour).

# Информация по уходу за аппаратом и меры предосторожности

## Конденсация влаги

Если видеоманитофон принесен из холодного места в теплое помещение, то внутри видеоманитофона, на поверхности ленты или на головках может произойти конденсация влаги. Если это произойдет, лента может прилипнуть к барабану головки и повредиться, или видеоманитофон не сможет работать надлежащим образом. Если внутри видеоманитофона произошла конденсация влаги, прозвучит звуковой сигнал и замигает индикатор . Если одновременно мигает индикатор , это значит, что в видеоманитофон вставлена кассета.

### Если произошла конденсация влаги

Не будут работать никакие функции, кроме извлечения кассеты. Извлеките кассету, выключите видеоманитофон и оставьте его примерно на один час с открытой крышкой кассетного отсека. Видеоманитофон снова можно использовать, если индикатор  не появляется при повторном включении питания. Иногда, когда начнет конденсироваться влага, видеоманитофон может не обнаружить конденсацию. Если это произойдет, кассета иногда не будет извлекаться в течение 10 секунд после открытия крышки кассетного отсека. Однако это не является неисправностью. Не закрывайте крышку кассетного отсека, пока кассета не будет извлечена.

### Примечание относительно конденсации влаги

Влага может образоваться, если Вы принесете видеоманитофон из холодного места в теплое (или наоборот), или когда Вы используете видеоманитофон в жарком месте в следующих случаях:

- Вы принесли видеоманитофон с лыжного склона в помещение, где работает обогреватель.
- Вы вынесли видеоманитофон из автомобиля или из комнаты с воздушным кондиционированием в жаркое место на улице.
- Вы используете Ваш видеоманитофон после сильного влажного ветра или дождя.
- Вы используете видеоманитофон в месте с высокой температурой воздуха и повышенной влажностью.



### Как предотвратить конденсацию влаги

Если видеоманитофон принесен из холодного места в теплое, то положите его в полиэтиленовый пакет и плотно заклейте его. Выньте видеоманитофон из полиэтиленового пакета, когда температура воздуха внутри пакета достигнет температуры окружающего воздуха (приблизительно через один час).

### Maintenance information

#### Cleaning the video heads

To ensure normal recording and clear pictures, clean the video heads regularly. The video head may be dirty when:

- mosaic-pattern noise appears on the playback picture.
- playback pictures intermittently freeze.
- playback pictures do not appear.
- the  indicator and “ CLEANING CASSETTE” message appear one after another or the  indicator flashes on the screen during recording.

If any not the problems below, [a], [b] or [c] occurs, clean the video heads for 10 seconds with the cleaning cassette (optional). Check the picture and if the above problem persists, repeat cleaning.

[a]



[b]



[c]



If the video heads get dirtier, the entire screen becomes blue [c].

Если видеоголовки загрязнятся еще больше, весь экран станет синим [c].

#### Cleaning the LCD screen

If there are fingerprints or dust on the LCD screen, we recommend using an LCD Cleaning Kit (optional) to clean the LCD screen.

#### Чистка экрана ЖКД

Если на экране ЖКД появятся отпечатки пальцев или пыль, рекомендуется воспользоваться комплектом для чистки ЖКД (приобретается дополнительно).

## Maintenance information and precautions

### Charging the built-in rechargeable battery

Your VCR comes with a built-in rechargeable battery installed so as to retain the date and time, etc., regardless of the setting of the POWER switch. The built-in rechargeable battery is always charged as long as you are using your VCR. The battery, however, will become discharged gradually if you do not use your VCR. It will be completely discharged in about four months if you do not use your VCR at all. Even if the built-in rechargeable battery is not charged, it will not affect the VCR operation. To retain the date and time, etc., charge the battery if the battery is discharged.

#### Charging the built-in rechargeable battery:

Connect your VCR to the house current (mains) using the AC power adaptor supplied with your VCR or install the fully charged battery pack in your VCR, and leave your VCR with the power switch turned off for more than 24 hours.

## Информация по уходу за аппаратом и меры предосторожности

### Зарядка встроенной аккумуляторной батарейки

В Вашем видеомаягнитофоне имеется встроенная аккумуляторная батарейка, которая сохраняет в памяти дату и время и т.п. независимо от положения переключателя POWER. Встроенная аккумуляторная батарейка всегда подзаряжается, когда Вы используете видеомаягнитофон. Однако, если видеомаягнитофон не используется, батарейка будет постепенно разряжаться. Если видеомаягнитофон совершенно не используется, то батарейка полностью разрядится приблизительно через 4 месяца. Даже если встроенная аккумуляторная батарейка не заряжена, это никак не повлияет на работу видеомаягнитофона. Если батарейка разряжена, то для сохранения даты, времени и т.д. ее необходимо зарядить.

#### Зарядка встроенной аккумуляторной батарейки:

Подсоедините видеомаягнитофон к электрической сети с помощью прилагаемого к нему сетевого адаптера переменного тока или установите в видеомаягнитофон полностью заряженный батарейный блок и оставьте видеомаягнитофон с выключенным питанием более, чем на 24 часа.

### Precautions

#### VCR operation

- Operate your VCR on a 7.2 V (battery pack) or an 8.4 V (AC power adaptor).
- For DC or AC operation, use the accessories recommended in these operating instructions.
- If any solid object or liquid gets inside the casing, unplug your VCR and have it checked by a Sony dealer before operating it any further.
- Handle your VCR properly, and do not subject it to mechanical shock.
- Keep the POWER switch set to OFF (CHG) when you are not using your VCR.
- Do not operate the VCR with its ventilation slots covered. Doing so might cause heat to build up inside.
- Keep your VCR away from strong magnetic fields or mechanical vibration.
- Do not touch the LCD screen with your fingers or a sharp-pointed object.
- If your VCR is used in a cold place, a residual image may appear on the LCD screen. This is not a malfunction.
- While using your VCR, the back of the LCD screen may heat up. This is not a malfunction.

#### On handling tapes

- Do not insert anything into the small holes on the rear of the cassette. These holes are used to sense the type and thickness of the tape and if the recording tab is in or out.
- Do not open the tape protect cover or touch the tape.
- Avoid touching or damaging the terminals. To remove dust, clean the terminals with a soft cloth.

### Меры предосторожности

#### Работа видеомэагнитофона

- Видеомэагнитофон должен работать от напряжения 7,2 В (батареиный блок) или 8,4 В (сетевой адаптер переменного тока).
- Для работы видеомэагнитофона от источника постоянного или переменного тока используйте принадлежности, рекомендуемые в настоящей инструкции по эксплуатации.
- Если внутри корпуса попал какой-либо твердый предмет или жидкость, выключите видеомэагнитофон и перед дальнейшей эксплуатацией проверьте его у дилера Sony.
- Обращайтесь с видеомэагнитофоном аккуратно и не подвергайте его сильному механическому воздействию.
- Если видеомэагнитофон не используется, переведите переключатель POWER в положение OFF (CHG).
- Не эксплуатируйте видеомэагнитофон, если его вентиляционные отверстия закрыты. В этом случае может произойти повышение температуры внутри видеомэагнитофона.
- Не подвергайте видеомэагнитофон воздействию сильных магнитных полей или механической вибрации.
- Не прикасайтесь к экрану ЖКД пальцами или острыми предметами.
- Если видеомэагнитофон используется на холоде, на экране ЖКД может появляться остаточное изображение. Однако это не является неисправностью.
- Во время эксплуатации видеомэагнитофона задняя сторона экрана ЖКД может нагреваться. Однако это не является неисправностью.

#### Обращение с кассетами

- Не вставляйте никакие предметы в маленькие отверстия с задней стороны кассеты. Эти отверстия используются для определения типа и толщины ленты, а также для определения наличия лепестка защиты от записи.
- Не открывайте предохранительную крышку кассеты и не прикасайтесь к ленте.
- Избегайте касания или повреждения контактов. Для удаления пыли чистите контакты с помощью мягкой ткани.

## Maintenance information and precautions

### VCR care

- Remove the tape, and periodically turn on the power and play back a tape for about three minutes when your VCR is not to be used for a long time.
- Clean the VCR body with a dry soft cloth, or a soft cloth lightly moistened with a mild detergent solution. Do not use any type of solvent which may damage the finish.
- Do not let sand get into your VCR. When you use your VCR on a sandy beach or in a dusty place, protect it from the sand or dust. Sand or dust may cause your VCR to malfunction, and sometimes this malfunction cannot be repaired.

### AC power adaptor

- Unplug the unit from the wall outlet (wall socket) when you do not intend to use the unit for a long time. To disconnect the power cord (mains lead), pull it out by the plug. Never pull the power cord (mains lead) itself.
- Do not operate the unit with a damaged cord or if the unit has been dropped or damaged.
- Do not bend the power cord (mains lead) forcibly, or place a heavy object on it. This can damage the cord and may cause fire or electrical shock.
- Prevent metallic objects from coming into contact with the metal parts of the plugs or jacks. If this happens, a short may occur and the unit may be damaged.
- Always keep metal contacts clean.
- Do not disassemble the unit.
- Do not apply mechanical shock or drop the unit.
- While the unit is in use, particularly during charging, keep it away from AM receivers and video equipment. AM receivers and video equipment disturb AM reception and video operation.
- The unit becomes warm during use. This is not a malfunction.
- Do not place the unit in locations that are
  - Extremely hot or cold
  - Dusty or dirty
  - Very humid
  - Vibrating

## Информация по уходу за аппаратом и меры предосторожности

### Уход за видеомагнитофоном

- Когда видеомагнитофон в течение длительного времени не используется, вынимайте кассету, а также периодически включайте питание и воспроизведение кассеты примерно на три минуты.
- Чистите корпус видеомагнитофона с помощью сухой мягкой ткани или мягкой ткани, слегка смоченной в слабом растворе моющего средства. Не пользуйтесь растворителями, которые могут повредить покрытие.
- Не допускайте попадания песка в видеомагнитофон. Если Вы используете видеомагнитофон на песчаном пляже или в пыльном месте, предохраняйте аппарат от песка или пыли. Песок и пыль могут стать причиной неисправностей видеомагнитофона, которые иногда невозможно устранить.

### Сетевой адаптер переменного тока

- Отсоедините аппарат от электрической сети, если Вы не собираетесь его использовать длительное время. Для отключения от сети электропитания потяните провод электропитания за вилку. Никогда не тяните за сам провод.
- Не эксплуатируйте аппарат, когда поврежден шнур питания, или если аппарат упал или поврежден.
- Сильно не сгибайте провод электропитания и не ставьте на него тяжелые предметы. Это может повредить провод и привести к пожару или поражению электрическим током.
- Никакие металлические предметы не должны соприкасаться с металлическими частями штекеров или гнезд. Если это случится, то может произойти короткое замыкание, и аппарат может быть поврежден.
- Всегда держите в чистоте металлические контакты.
- Не разбирайте аппарат.
- Не подвергайте аппарат механическим воздействиям и не роняйте его.
- При использовании аппарата, особенно во время зарядки, держите его подальше от AM-радиоприемников и видеоаппаратуры. AM-радиоприемники и видеоаппаратура нарушают прием AM-сигнала и работу видеоаппаратуры.
- В процессе эксплуатации аппарат нагревается. Однако это не является неисправностью.
- Не размещайте аппарат в местах
  - Чрезмерно жарких или холодных
  - Пыльных или грязных
  - Очень влажных
  - Подверженных вибрации

### Battery pack

- Use only the specified charger or video equipment with the charging function.
- To prevent an accidental short circuit, do not allow metal objects to come into contact with the battery terminals.
- Keep the battery pack away from fire.
- Never expose the battery pack to temperatures above 60°C (140°F), such as in a car parked in the sun or under direct sunlight.
- Keep the battery pack dry.
- Do not expose the battery pack to any mechanical shock.
- Do not disassemble nor modify the battery pack.
- Attach the battery pack to the video equipment securely.
- Charging while some capacity remains does not affect the original battery capacity.

### Notes on dry batteries

To avoid possible damage from battery leakage or corrosion, observe the following:

- Be sure to insert the batteries with the + – polarities matched to the + – marks.
- Dry batteries are not rechargeable.
- Do not use a combination of new and old batteries.
- Do not use different types of batteries.
- Current flows from batteries when you are not using them for a long time.
- Do not use leaking batteries.

### Батарейный блок

- Используйте только указанное зарядное устройство или видеоаппаратуру с функцией зарядки.
- Для предотвращения случайного короткого замыкания не допускайте контакта металлических предметов с полюсами батарейного блока.
- Не держите батарейный блок вблизи огня.
- Никогда не подвергайте батарейный блок воздействию температур свыше 60°C, например, не оставляйте его в автомобиле, припаркованном в солнечном месте, или под прямым солнечным светом.
- Батарейный блок должен постоянно быть сухим.
- Не подвергайте батарейный блок воздействию механических ударов.
- Не разбирайте и не изменяйте батарейный блок.
- Надежно прикрепляйте батарейный блок к видеоаппаратуре.
- Зарядка не полностью разряженного батарейного блока не влияет на его первоначальную емкость.

### Примечания по сухим батарейкам

Во избежание возможного повреждения вследствие утечки внутреннего вещества батареек или коррозии соблюдайте следующее:

- При установке батареек следите, чтобы указатели полярности + – на них совпадали с символами + –.
- Сухие батарейки нельзя перезаряжать.
- Не используйте новые батарейки вместе со старыми.
- Не используйте батарейки разного типа.
- Если батарейки длительное время не используются, они постепенно разряжаются.
- Не используйте батарейки, которые потекли.

# Specifications

## - GV-D1000

### VCR

#### System

#### Video recording system

2 rotary heads

Helical scanning system

#### Audio recording system

Rotary heads, PCM system

Quantization: 12 bits (Fs 32 kHz, stereo 1, stereo 2),

16 bits (Fs 48 kHz, stereo)

#### Video signal

NTSC color, EIA standards

#### Usable cassette

Mini DV cassette with the <sup>Mini</sup>DV mark printed

#### Tape speed

SP: Approx. 18.81 mm/s

LP: Approx. 12.56 mm/s

#### Recording/playback time (using cassette DVM60)

SP: 1 hour

LP: 1.5 hours

#### Fastforward/rewind time (using cassette DVM60)

Approx. 2 min.

### Input/output connectors

#### S video input

4-pin mini DIN

Luminance signal: 1 Vp-p,

75 Ω (ohms), unbalanced

Chrominance signal: 0.286 Vp-p,

75 Ω (ohms), unbalanced

#### S video output

4-pin mini DIN

Luminance signal: 1 Vp-p,

75 Ω (ohms), unbalanced

Chrominance signal: 0.286 Vp-p,

75 Ω (ohms), unbalanced

#### Audio/Video input

AV MINIJACK

Video: 1 Vp-p, 75 Ω (ohms),

unbalanced, sync negative

Audio: 327 mV, input

impedance more than

47 kΩ (kilohms)

#### Video output

Phono jack, 1 Vp-p, 75 Ω (ohms),

unbalanced, sync negative

#### Audio output

Phono jack (2) 327 mV, output impedance less than

1 kΩ (kilohms)

#### DV jack

4-pin connector

#### Headphone jack

Stereo minijack (ø 3.5 mm)

#### LANC jack

Stereo minijack (ø 2.5 mm)

#### USB jack

Mini-B

### LCD screen

#### Picture

10 cm (4.0 type)

80.6 × 60.5 mm

(3 1/4 × 2 1/2 in.)

#### Total dot number

123 200 (560 × 220)

### General

#### Power requirements

8.4 V (AC power adaptor)

7.2 V (battery pack)

#### Average power consumption

During playback using LCD

5.2 W

During playback when you close

the LCD panel

3.5 W

#### Operating temperature

0 °C to 40 °C (32 °F to 104 °F)

#### Storage temperature

-20 °C to +60 °C

(-4 °F to +140 °F)

#### Dimensions (Approx.)

148 × 65 × 133 mm

(5 7/8 × 2 5/8 × 5 1/8 in.)

(w/h/d)

#### Mass (approx.)

880 g (1 lb 15 oz)

excluding the battery pack and

cassette

#### Supplied accessories

See page 13.

## AC power adaptor

#### Power requirements

AC 100 V - 240 V, 50/60 Hz

#### Current consumption

0.35 - 0.18 A

#### Power consumption

18 W

#### Output voltage

DC 8.4 V\*

#### Operating temperature

0 °C to 40 °C (32 °F to 104 °F)

#### Storage temperature

-20 °C to +60 °C

(-4 °F to +140 °F)

#### Dimensions (approx.)

56 × 31 × 100 mm

(2 1/4 × 1 1/4 × 4 in.) (w/h/d)

excluding the projecting parts

#### Mass (approx.)

190 g (6.7 oz)

excluding the power cord

\* See the label on the AC Adaptor for other specifications.

Design and specifications are subject to change without notice.

## Specifications

### – GV-D1000E

#### VCR

##### System

##### Video recording system

2 rotary heads

Helical scanning system

##### Audio recording system

Rotary heads, PCM system

Quantization: 12 bits (Fs 32 kHz, stereo 1, stereo 2),

16 bits (Fs 48 kHz, stereo)

##### Video signal

PAL colour, CCIR standards

##### Usable cassette

Mini DV cassette with the <sup>Mini</sup> DV mark printed

##### Tape speed

SP: Approx. 18.81 mm/s

LP: Approx. 12.56 mm/s

##### Recording/playback time (using cassette DVM60)

SP: 1 hour

LP: 1.5 hours

##### Fastforward/rewind time (using cassette DVM60)

Approx. 2 min.

##### Input/output connectors

##### S video input

4-pin mini DIN

Luminance signal: 1 Vp-p, 75 Ω (ohms), unbalanced

Chrominance signal: 0.3 Vp-p, 75 Ω (ohms), unbalanced

##### S video output

4-pin mini DIN

Luminance signal: 1 Vp-p, 75 Ω (ohms), unbalanced

Chrominance signal: 0.3 Vp-p, 75 Ω (ohms), unbalanced

##### Audio/Video input

AV MINIJACK

Video: 1 Vp-p, 75 Ω (ohms), unbalanced, sync negative

Audio: 327 mV, input impedance more than 47 kΩ (kilohms)

##### Video output

Phono jack, 1 Vp-p, 75 Ω (ohms), unbalanced, sync negative

##### Audio output

Phono jacks (2) 327 mV, output impedance less than 1 kΩ (kilohms)

##### DV jack

4-pin connector: S100

##### Headphone jack

Stereo minijack (ø 3.5 mm)

##### LANC jack

Stereo minijack (ø 2.5 mm)

##### USB jack

Mini-B

##### LCD screen

##### Picture

10 cm (4.0 type)

80.6 × 60.5 mm (3 1/4 × 2 1/2 in.)

##### Total dot number

123 200 (560 × 220)

##### General

##### Power requirements

8.4 V (AC power adaptor)

7.2 V (battery pack)

##### Average power consumption

During playback using LCD

5.2 W

During playback when you close the LCD panel

3.5 W

##### Operating temperature

0 °C to 40 °C (32 °F to 104 °F)

##### Storage temperature

–20 °C to +60 °C (–4 °F to +140 °F)

##### Dimensions (Approx.)

148 × 65 × 133 mm

(5 7/8 × 2 5/8 × 5 1/8 in.)

(w/h/d)

##### Mass (approx.)

880 g (1 lb 15 oz)

excluding the battery pack and cassette

##### Supplied accessories

See page 13.

#### AC power adaptor

##### Power requirements

AC 100 V - 240 V, 50/60 Hz

##### Current consumption

0.35 - 0.18 A

##### Power consumption

18 W

##### Output voltage

DC 8.4 V\*

##### Operating temperature

0 °C to 40 °C (32 °F to 104 °F)

##### Storage temperature

–20 °C to +60 °C

(–4 °F to +140 °F)

##### Dimensions (approx.)

56 × 31 × 100 mm

(2 1/4 × 1 1/4 × 4 in.) (w/h/d)

excluding the projecting parts

##### Mass (approx.)

190 g (6.7 oz)

excluding the power cord

\* See the label on the AC Adaptor for other specifications.

Design and specifications are subject to change without notice.



# Технические характеристики

## – GV-D1000

### Видеомагнитофон

#### Система

#### Система видеозаписи

2 вращающиеся головки

Система наклонной механической развертки

#### Система аудиозаписи

Вращающиеся головки, система ИКМ

Дискретизация: 12 бит (сдвиг частоты 32 кГц, стерео 1, стерео 2),

16 бит (Сдвиг частоты 48 кГц, стерео)

#### Видеосигнал

цветной NTSC, стандарты EIA

#### Используемые кассеты

Миникассеты DV с печатным знаком <sup>Mini</sup> DV

#### Скорость пленки

SP: прибл. 18,81 мм/с

LP: прибл. 12,56 мм/с

#### Время записи/воспроизведения (при использовании кассеты DVM60)

SP: 1 час

LP: 1,5 часа

#### Время ускоренной перемотки вперед/назад (при использовании кассеты DVM60)

Прибл. 2 мин.

### Входные/выходные разъемы

#### Вход S video

4-штырьковое минигнездо DIN

Сигнал яркости: 1 Vp-p,

75 Ω (Ом), несимметричный

Сигнал цветности: 0,286 Vp-p,

75 Ω (Ом), несимметричный

#### Выход S video

4-штырьковое минигнездо DIN

Сигнал яркости: 1 Vp-p,

75 Ω (Ом), несимметричный

Сигнал цветности: 0,286 Vp-p,

75 Ω (Ом), несимметричный

#### Вход аудио/видео

AV MINIJACK

Видео: 1 Vp-p, 75 Ω (Ом),

несимметричный,

синхронегативный

Аудио: 327 мВ, полное входное сопротивление - более

47 кΩ (кОм)

#### Видеовыход

Гнездо для подключения

проигрывателя, 1 Vp-p,

75 Ω (Ом), несимметричный,

синхронегативный

#### Аудиовыход

Гнездо для подключения

проигрывателя (2) 327 мВ,

полное выходное

сопротивление - менее

1 кΩ (кОм)

#### Гнездо DV

4-штырьковый разъем

#### Гнездо головных телефонов

Стерефоническое минигнездо

(ø 3,5 мм)

#### Гнездо LANC

Стерефоническое минигнездо

(ø 2,5 мм)

#### Гнездо USB

Mini-B

### Экран ЖКД

#### Изображение

10 см (4,0 дюйма)

80,6 × 60,5 мм

#### Общее количество точек

123 200 (560 × 220)

### Общие

#### Питание

8,4 В (сетевой адаптер

переменного тока)

7,2 В (батарейный блок)

#### Средняя потребляемая мощность

При воспроизведении с

помощью ЖКД

5,2 Вт

При воспроизведении с

закрытой панелью ЖКД

3,5 Вт

#### Рабочая температура

от 0 °С до 40 °С

#### Температура хранения

от -20 °С до +60 °С

#### Размеры (прибл.)

148 × 65 × 133 мм (ш/в/г)

#### Масса (прибл.)

880 г

без батарейного блока и

кассеты

#### Комплектация

См. стр. 13.

### Сетевой адаптер переменного тока

#### Требования к источнику питания

100 В - 240 В переменного тока,

50/60 Гц

#### Потребление тока

0,35 - 0,18 А

#### Потребляемая мощность

18 Вт

#### Выходное напряжение

8,4 В постоянного тока\*

#### Рабочая температура

0 °С - + 40 °С

#### Температура хранения

-20 °С - + 60 °С

#### Размеры (прибл.)

56 × 31 × 100 мм (ш/в/г), за

исключением выступающих частей

#### Вес (прибл.)

190 г без провода

электропитания

\* Чтобы ознакомиться с другими спецификациями, см. этикетку на адаптере переменного тока.

Конструкция и технические характеристики могут быть изменены без предварительного уведомления.

## Технические характеристики

### – GV-D1000E

#### Видеомагнитофон

##### Система

##### Система видеозаписи

2 вращающиеся головки  
Система наклонной  
механической развертки

##### Система аудиозаписи

Вращающиеся головки,  
система ИКМ

Дискретизация: 12 бит (сдвиг  
частоты 32 кГц, стерео 1,  
стерео 2),

16 бит (сдвиг частоты 48 кГц,  
стерео)

##### Видеосигнал

Цветовой сигнал PAL, стандарт  
МККР

##### Используемые кассеты

Миникассеты DV с печатным  
знаком <sup>Mini</sup> DV

##### Скорость пленки

SP: прибл. 18,81 мм/с

LP: прибл. 12,56 мм/с

##### Время записи/ воспроизведения (при использовании кассеты DVM60)

SP: 1 час

LP: 1,5 часа

##### Время ускоренной перемотки вперед/назад (при использовании кассеты DVM60)

Прибл. 2 мин.

##### Входные/выходные разъемы

##### Вход S video

4-штырьковое минигнездо DIN

Сигнал яркости: 1 Vp-p,

75 Ω (Ом), несимметричный

Сигнал цветности: 0,3 Vp-p,

75 Ω (Ом), несимметричный

##### Выход S video

4-штырьковое минигнездо DIN

Сигнал яркости: 1 Vp-p,

75 Ω (Ом), несимметричный

Сигнал цветности: 0,3 Vp-p,

75 Ω (Ом), несимметричный

##### Вход аудио/видео

AV MINIJACK

Видео: 1 Vp-p, 75 Ω (Ом),

несимметричный,

синхронегативный

Аудио: 327 мВ, полное входное  
сопротивление - более

47 кΩ (кОм)

##### Видеовыход

Гнездо для подключения  
проигрывателя, 1 Vp-p,  
75 Ω (Ом), несимметричный,  
синхронегативный

##### Аудиовыход

Гнезда для подключения  
проигрывателя (2) 327 мВ,  
полное выходное  
сопротивление - менее  
1 кΩ (кОм)

##### Гнездо DV

4-штырьковый разъем: S100

##### Гнездо головных телефонов

Стерефоническое минигнездо  
(ø 3,5 мм)

##### Гнездо LANC

Стерефоническое минигнездо  
(ø 2,5 мм)

##### Гнездо USB

Mini-B

##### Экран ЖКД

##### Изображение

10 см (4,0 дюйма)

80,6 × 60,5 мм

##### Общее количество точек

123 200 (560 × 220)

##### Общие

##### Питание

8,4 В (сетевой адаптер  
переменного тока)

7,2 В (батареиный блок)

##### Средняя потребляемая

мощность

При воспроизведении с

помощью ЖКД

5,2 Вт

При воспроизведении с

закрытой панелью ЖКД

3,5 Вт

##### Рабочая температура

от 0 °С до 40 °С

##### Температура хранения

от -20 °С до +60 °С

##### Размеры (прибл.)

148 × 65 × 133 мм (ш/в/г)

##### Масса (прибл.)

880 г

без батарейного блока и  
кассеты

##### Комплектация

См. стр. 13.

#### Сетевой адаптер переменного тока

##### Требования к источнику питания

100 В - 240 В переменного тока,  
50/60 Гц

##### Потребление тока

0,35 - 0,18 А

##### Потребляемая мощность

18 Вт

##### Выходное напряжение

8,4 В постоянного тока\*

##### Рабочая температура

0 °С - + 40 °С

##### Температура хранения

-20 °С - + 60 °С

##### Размеры (прибл.)

56 × 31 × 100 мм (ш/в/г), за  
исключением выступающих  
частей

##### Вес (прибл.)

190 г без провода  
электропитания

\* Чтобы ознакомиться с  
другими спецификациями, см.  
этикетку на адаптере  
переменного тока.

Конструкция и технические  
характеристики могут быть  
изменены без  
предварительного  
уведомления.

# Identifying the parts and controls

# Обозначение частей и регуляторов

## VCR

## Видеомагнитофон

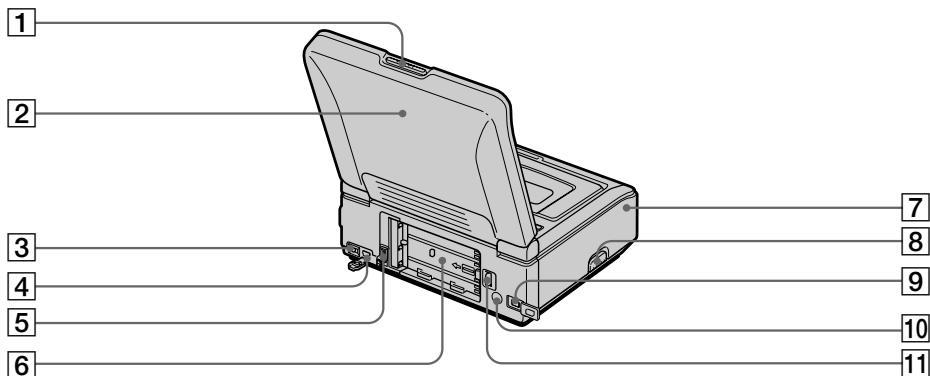

- 1 PUSH OPEN ▲ button (p. 19)
- 2 LCD panel
- 3 USB MODE switch (p. 99, 103, 151, 157)
- 4  $\Psi$  (USB) jack (p. 98, 103, 151, 152, 157, 158)
- 5 DC IN jack (p. 14, 16)
- 6 Battery mounting surface (p. 15)
- 7 Terminal cover
- 8 Release knob
- 9  $\mathcal{D}$  DV jack (p. 34, 69, 88, 130, 134)
- 10 Infrared rays emitter (p. 78)
- 11  $\blacktriangleleft$  BATT release lever (p. 15)

- 1 Кнопка PUSH OPEN ▲ (стр. 19)
- 2 Панель ЖКД
- 3 Переключатель USB MODE (стр. 99, 103, 151, 157)
- 4 Гнездо  $\Psi$  (USB) (стр. 98, 103, 151, 152, 157, 158)
- 5 Гнездо DC IN (стр. 14, 16)
- 6 Поверхность для установки батареи (стр. 15)
- 7 Крышка контактов
- 8 Кнопка отпирания
- 9 Гнездо  $\mathcal{D}$  DV (стр. 34, 69, 88, 130, 134)
- 10 Излучатель инфракрасных лучей (стр. 78)
- 11 Рычаг для снятия батарейного блока  $\blacktriangleleft$  BATT (стр. 15)

### Note on Release knob

- When you release the terminal cover, open the LCD panel first.
- When you attach a TV tuner (optional) to your VCR, slide up the RELEASE knob and release the terminal cover. After using a TV tuner, attach the terminal cover to your VCR. (GV-D1000 only)

### Примечания для кнопки Release

- При открытии крышки терминала сначала откройте панель ЖКД.
- При подключении к видеомагнитофону телевизионного тюнера (приобретается дополнительно) нажмите вверх кнопку RELEASE и освободите крышку терминала. После использования телевизионного тюнера, прикрепите крышку терминала к видеомагнитофону. (Только модель GV-D1000)

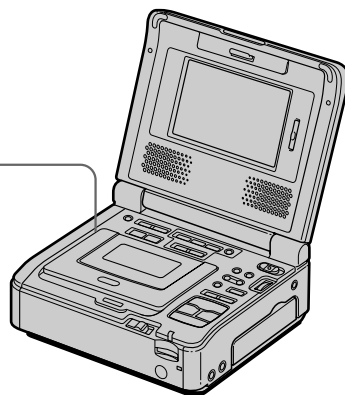
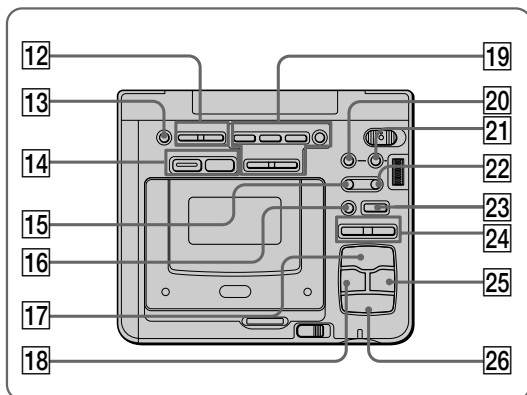

12 VOLUME buttons (p. 23)

13 DISPLAY button (p. 23)

14 Memory recording operation buttons  
 PHOTO button (p. 127, 140)  
 MPEG button (p. 131)

15 ◀ frame (-) button (p. 25, 26)

16 ▶ SLOW button (p. 25)

17 ▷ PLAY button (p. 25)

18 ◀◀ REW button (p. 25)

19 MEMORY playback operation buttons  
 MPEG ▶|| button (p. 147)  
 MEMORY PLAY button (p. 142)  
 MEMORY INDEX button (p. 145)  
 MEMORY DELETE button (p. 169)  
 MEMORY - button (p. 147)  
 MEMORY + button (p. 147)

20 PB ZOOM button (p. 41, 164)

21 MENU button (p. 19, 107)

22 >||▶ frame (+) button (p. 25, 26)

23 || PAUSE button (p. 25)

24 REC buttons (p. 32)

25 ▶▶ FF button (p. 25)

26 ■ STOP button (p. 23)

12 Кнопки VOLUME (стр. 23)

13 Кнопка DISPLAY (стр. 23)

14 Кнопки управления записью в память  
 Кнопка PHOTO (стр. 127, 140)  
 Кнопка MPEG (стр. 131)

15 Кнопка ◀ frame (кадра) (-) (стр. 25, 26)

16 Кнопка ▶ SLOW (стр. 25)

17 Кнопка ▷ PLAY (стр. 25)

18 Кнопка ◀◀ REW (стр. 25)

19 Кнопки MEMORY для управления  
 воспроизведением из памяти  
 Кнопка MPEG ▶|| (стр. 147)  
 Кнопка MEMORY PLAY (стр. 142)  
 Кнопка MEMORY INDEX (стр. 145)  
 Кнопка MEMORY DELETE (стр. 169)  
 Кнопка MEMORY - (стр. 147)  
 Кнопка MEMORY + (стр. 147)

20 Кнопка PB ZOOM (стр. 41, 164)

21 Кнопка MENU (стр. 19, 107)

22 Кнопка >||▶ frame (кадра) (+) (стр. 25, 26)

23 Кнопка || PAUSE (стр. 25)

24 Кнопки REC (стр. 32)

25 Кнопка ▶▶ FF (ускоренная перемотка  
 вперед) (стр. 25)

26 Кнопка ■ STOP (стоп) (стр. 23)

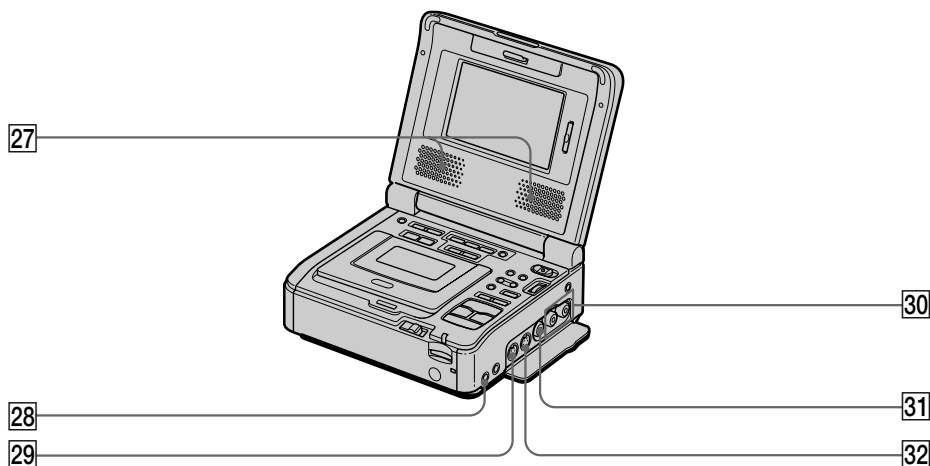

27 Stereo speakers

28 🎧 (headphones) jack (p. 26)

29 S VIDEO IN jack (p. 32, 88, 129, 133)

30 AUDIO L/R OUT jacks  
(p. 30, 67)

31 VIDEO OUT jack (p. 30, 67)

32 S VIDEO OUT jack (p. 30, 67)

27 Стереогромкоговорители

28 Гнездо 🎧 (головные телефоны) (стр. 26)

29 Гнездо S VIDEO IN (стр. 32, 88, 129, 133)

30 Гнезда AUDIO L/R OUT (стр. 30, 67)

31 Гнездо VIDEO OUT (стр. 30, 67)

32 Гнездо S VIDEO OUT (стр. 30, 67)

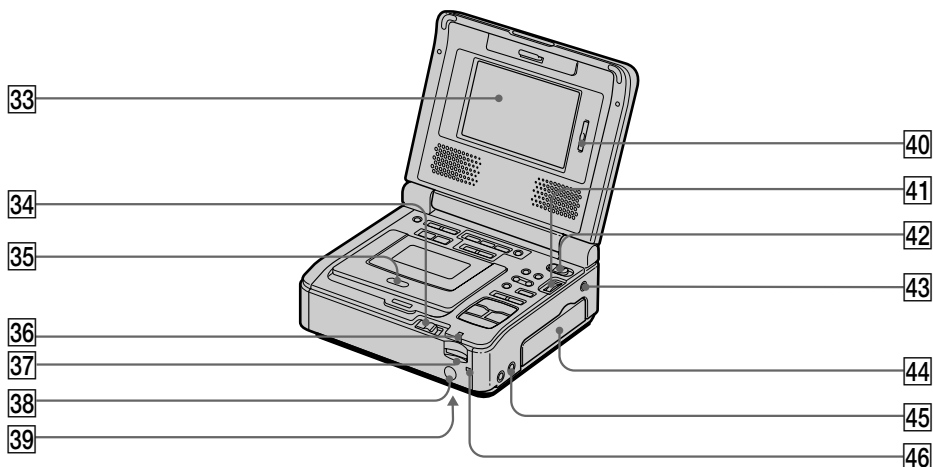

**33** LCD screen

**34** EJECT knob (p. 22)

**35** Cassette compartment (p. 22)

**36** "Memory Stick" access lamp (p. 121)

**37** "Memory Stick" Slot (p. 121)

**38** Remote sensor

Aim a Remote Commander (supplied) here for remote control.

**39** RESET button (bottom) (p. 179)

**40** LCD BRIGHT buttons (p. 23)

**41** SEL/PUSH EXEC dial (p. 19)

**42** POWER switch (p. 19)

**43**  LANC jack

LANC stands for Local Application Control Bus System. The LANC control jack is used for controlling the tape transport of video equipment and peripherals connected to it. This jack has the same function as the jack indicated as control L or REMOTE.

**44** Jack cover (p. 30)

**45** AUDIO/VIDEO INPUT jack (p. 32, 88, 93, 129, 133)

**46** POWER ON/CHARGE lamp (p. 19)

**33** Экран ЖКД

**34** Кнопка EJECT (стр. 22)

**35** Кассетный отсек (стр. 22)

**36** Индикатор обращения к "Memory Stick" (стр. 121)

**37** Гнездо для "Memory Stick" (стр. 121)

**38** Датчик дистанционного управления  
Направьте на него пульт дистанционного управления (прилагается) для удаленного управления аппаратом.

**39** Кнопка RESET (внизу) (стр. 188)

**40** Кнопки LCD BRIGHT (стр. 23)

**41** Диск SEL/PUSH EXEC (стр. 19)

**42** Переключатель POWER (стр. 19)

**43**  Гнездо LANC

LANC означает систему канала местного управления. Гнездо управления LANC используется для контроля за лентопротяжным механизмом видеоаппаратуры и подключенными к ней периферийными устройствами. Данное гнездо имеет такую же функцию, как и гнезда управления, обозначенные как L или REMOTE.

**44** Крышка гнезд (стр. 30)

**45** Гнездо AUDIO/VIDEO INPUT (стр. 32, 88, 93, 129, 133)

**46** Лампочка POWER ON/CHARGE (стр. 19)

### Remote Commander

VCR and Remote Commander buttons that share the same name, also share the same function.

### Пульт дистанционного управления

Кнопки, имеющие одинаковые наименования на видеомагнитофоне и на пульте дистанционного управления, имеют идентичные функции.

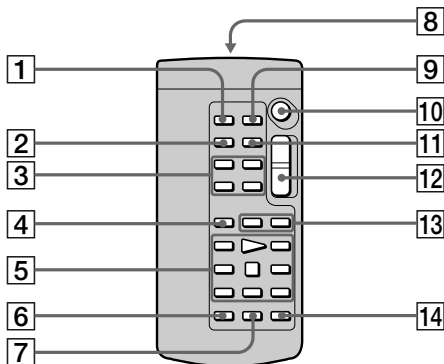

**1** PHOTO button (p. 127, 140)

**2** DISPLAY button (p. 64)

**3** Memory control buttons (p. 142)

**4** SEARCH MODE button (p. 56, 58, 61)

**5** Video control buttons (p. 25)

**6** REC button (p. 33, 35, 92)

**7** MARK button (p. 83, 135)

**8** Transmitter

Point toward the remote sensor to control your VCR after turning on your VCR.

**9** ZERO SET MEMORY button (p. 43)

**10** START/STOP button (p. 131)

**11** DATA CODE button (p. 64)

**12** Power zoom button (p. 41, 164)

**13** ◀◀/▶▶ buttons (p. 56, 58, 61)

**14** AUDIO DUB button (p. 93)

**1** Кнопка PHOTO (стр. 127, 140)

**2** Кнопка DISPLAY (стр. 64)

**3** Кнопки управления памятью (стр. 142)

**4** Кнопка SEARCH MODE (стр. 56, 58, 61)

**5** Кнопки управления видеоизображением (стр. 25)

**6** Кнопка REC (стр. 33, 35, 92)

**7** Кнопка MARK (стр. 83, 135)

**8** Передатчик

Для управления видеомагнитофоном направьте пульт на датчик дистанционного управления после включения видеомагнитофона.

**9** Кнопка ZERO SET MEMORY (стр. 43)

**10** Кнопка START/STOP (стр. 131)

**11** Кнопка DATA CODE (стр. 64)

**12** Кнопка изменения масштаба (стр. 41, 164)

**13** Кнопки ◀◀/▶▶ (стр. 56, 58, 61)

**14** Кнопка AUDIO DUB (стр. 93)

## Identifying the parts and controls

### To prepare the Remote Commander

Insert two R6 (size AA) batteries by matching the + and - polarities on the batteries to the + - marks inside the battery compartment.

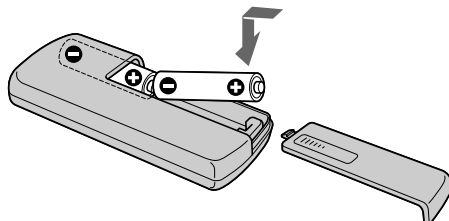

### Notes on the Remote Commander

- Point the remote sensor away from strong light sources such as direct sunlight or overhead lighting. Otherwise, the Remote Commander may not function properly.
- Your VCR works in the VTR 2 commander code. Commander codes 1, 2 and 3 are used to distinguish your VCR from other Sony VCRs to avoid remote control misoperation between different units. If you use another Sony VCR in the VTR 2 commander code, we recommend changing the commander code or covering the sensor of the VCR with black paper.

## Обозначение частей и регуляторов

### Для подготовки пульта дистанционного управления

Вставьте две батарейки R6 (размера AA), совместив полюса + и - на батарейках со знаками + - внутри отсека для батареек.

### Примечания по пульту дистанционного управления

- Не направляйте дистанционный датчик на сильные источники света, например прямые солнечные лучи или лампы проектора. В противном случае пульт дистанционного управления может не действовать.
- Ваш видеомагнитофон работает с использованием кода VTR 2 пульта дистанционного управления. Коды пульта дистанционного управления 1, 2 и 3 используются для отличия данного видеомагнитофона от других видеомагнитофонов фирмы Sony во избежание непреднамеренного использования пульта для управления другими устройствами. Если используется другой видеомагнитофон фирмы Sony, и включен код VTR 2 пульта дистанционного управления, рекомендуется изменить код пульта дистанционного управления или закрыть датчик дистанционного управления видеомагнитофона черной бумагой.



## Operation indicators

## Рабочие индикаторы

### LCD screen

### Зэкран ЖКД

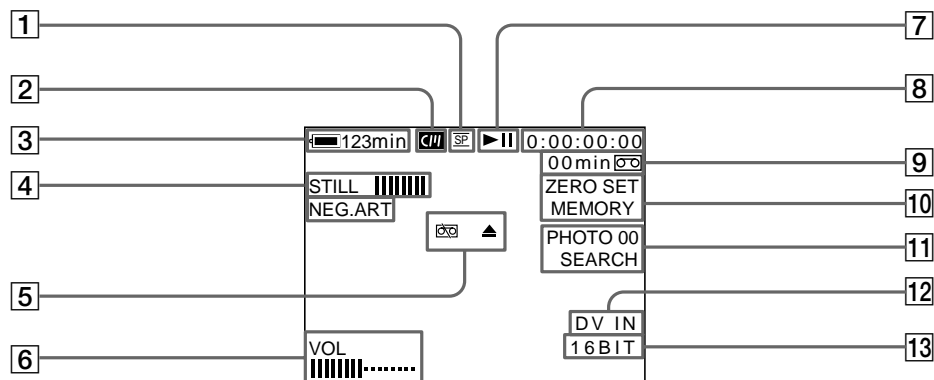

- 1 Recording mode (p. 111)
- 2 Cassette memory (p. 192)
- 3 Remaining battery time
- 4 Picture effect (p. 36)/Digital effect (p. 38)
- 5 Warning (p. 181)
- 6 LCD bright (p. 23)/Volume (p. 23)/Data code (p. 65)
- 7 Video control mode (p. 25)
- 8 Tape counter (p. 43)/Time code/  
Self-diagnosis display (p. 180)
- 9 Remaining tape (p. 64)
- 10 ZERO SET MEMORY (p. 43, 91)
- 11 Search mode (p. 56, 58, 61)
- 12 DV IN (p. 35)/A/V → DV (p. 88)
- 13 Audio mode (p. 111)

- 1 Режим записи (стр. 116)
- 2 Кассетная память (стр. 192)
- 3 Оставшееся время работы батареи
- 4 Эффект изображения (стр. 36)/Цифровой эффект (стр. 38)
- 5 Предупреждение (стр. 190)
- 6 Яркость ЖКД (стр. 23)/Громкость (стр. 23)/Код данных (стр. 65)
- 7 Режим управления видеоизображением (стр. 25)
- 8 Счетчик ленты (стр. 43)/Код времени/  
Индикация самодиагностики (стр. 189)
- 9 Оставшаяся лента (стр. 64)
- 10 ZERO SET MEMORY (стр. 43, 91)
- 11 Режим поиска (стр. 56, 58, 61)
- 12 DV IN (стр. 35)/A/V → DV (стр. 88)
- 13 Аудиорежим (стр. 116)

### About the time code

A time code is recorded on the tape for easy scene search. Your VCR records the time code during recording. Press DISPLAY to check the time code. Hour, minutes, seconds, and frames appear on the LCD screen or on the TV screen. "0:00:00:00" is recorded at the beginning of the tape. If there is a blank portion on the tape, however, "0:00:00:00" is recorded after the blank portion. You cannot rewrite the time code later. The time code of your VCR is a drop frame system. It may skip some frames to adjust the time code.

### Код времени

На кассету записывается код времени, позволяющий быстро найти нужный эпизод. Видеомагнитофон записывает код времени во время записи. Нажмите кнопку DISPLAY для проверки кода времени. На экране ЖКД или телевизора появятся часы, минуты, секунды и кадры. В начале кассеты записывается "0:00:00:00". Однако, если на кассете имеется незаписанный участок, "0:00:00:00" записывается после незаписанного участка. Впоследствии код времени нельзя перезаписать. Для кода времени в этом видеомагнитофоне используется система пропуска кадра. Она может пропускать некоторые кадры для корректировки кода времени.

## Index

**A**

- AC power adaptor ..... 14, 16
- Audio dubbing ..... 93
- AUDIO MIX ..... 108
- AUDIO MODE ..... 111
- A/V connecting cable  
..... 30, 32, 67, 88, 93, 129, 133
- A/V converting cable  
..... 32, 88, 93, 129, 133

**B**

- Battery pack ..... 15
- BEEP ..... 112, 181

**C**

- Cassette memory ..... 10, 192
- Charging the battery ..... 16
- Clock set ..... 19
- Connection  
(viewing on TV) ..... 30  
(dubbing a tape) ..... 67, 71
- Connection to your computer  
..... 88, 96, 150

**D, E**

- Data code ..... 64, 112
- Date search ..... 58
- DC IN jack ..... 14, 16
- DEMO MODE ..... 111
- DIGITAL EFFECT ..... 38
- Digital program editing ... 71, 135
- DISPLAY ..... 43
- Dual sound track tape ..... 194
- Dubbing a tape ..... 67, 71
- DV connecting cable  
..... 34, 69, 88, 130, 134
- DV jack ..... 34, 69, 88, 130, 134

**F, G**

- Full charge ..... 16
- Format ..... 110, 118

**H**

- ⦿ (Headphone) jack ..... 213
- Heads ..... 202
- HiFi SOUND ..... 27, 108, 194

**I, J, K**

- i.LINK ..... 197
- Image protection ..... 168
- Image quality mode ..... 122
- Image size ..... 124
- Index screen ..... 145
- "InFoLITHIUM" battery ... 18, 195
- Infrared rays emitter ..... 78
- JPEG ..... 118

**L**

- Labeling a cassette ..... 52
- LANC jack ..... 214
- LUMINANCEKEY ..... 38

**M**

- Main sound ..... 194
- Memory PB ZOOM ..... 164
- Memory photo playing ..... 142
- "Memory Stick" ..... 118
- Menu settings ..... 107
- Moisture condensation ..... 201
- MPEG ..... 118
- MPEG movie playing ..... 147

**N**

- NTSC system ..... 199
- NTSC PB(GV-D1000E only) ... 109

**O**

- Operation indicators ..... 217

**P, Q**

- PAL system ..... 199
- Photo save ..... 140
- Photo scan ..... 63
- Photo search ..... 61
- PICTURE EFFECT ..... 36
- Picture search ..... 25
- Playback ..... 23
- Playback pause ..... 25
- Playing time ..... 17
- Power sources  
(battery pack) ..... 15  
(house current) (the mains) ... 14
- Power zoom ..... 41, 164
- Print mark ..... 172

**R**

- REC MODE ..... 111
- Remaining battery time  
indicator ..... 64
- Remaining tape indicator ..... 64
- Remote Commander ..... 215
- Remote sensor ..... 214
- RESET ..... 179, 214

**S**

- SEL/PUSH EXEC dial ..... 214
- Self-diagnosis display ..... 180
- Signal convert function ..... 88
- Slide show ..... 166
- Slow playback ..... 25
- Stereo tape ..... 194
- STILL ..... 39
- Sub sound ..... 194
- S VIDEO jack  
..... 30, 32, 67, 88, 129, 133

**T, U**

- Tape counter ..... 43
- Tape PB ZOOM ..... 41
- Title ..... 44, 49
- Title search ..... 56
- TRAIL ..... 39
- Time code ..... 64
- TV color systems ..... 199
- USB jack ..... 99, 152

**V**

- Various playback ..... 25
- Video head ..... 202

**W, X, Y**

- Warning indicators ..... 181
- Wide mode ..... 29
- WORLD TIME ..... 112
- Write-protect tab ..... 22, 119

**Z**

- Zero set memory ..... 43, 91

## Алфавитный указатель

<b>A</b>		<b>B</b>		<b>O</b>	
AUDIO MIX .....	113	Видеоголовка .....	202	Основной звук .....	194
AUDIO MODE .....	116	Воспроизведение .....	23		
<b>B, C</b>		Воспроизведение фильма MPEG ....	147	<b>П</b>	
BEEP .....	117, 190	Воспроизведение фотоснимков из		Память нулевой отметки .....	43, 91
		памяти .....	142	Пауза воспроизведения .....	25
<b>D, E, F, G</b>		Время воспроизведения .....	17	Перезапись кассеты .....	67, 71
DEMO MODE .....	116	Вспомогательный звук .....	194	Печатный знак .....	172
DIGITAL EFFECT .....	38			Подсоединение к компьютеру	
DISPLAY .....	43			.....	88, 96, 150
<b>H</b>		<b>G</b>		Поиск даты .....	58
HiFi SOUND .....	27, 113, 194	Гнездо ☐ (головные телефоны) .....	213	Поиск изображения .....	25
		Гнездо DC IN .....	14, 16	Поиск титра .....	56
<b>I</b>		Гнездо DV .....	34, 69, 88, 130, 134	Полная зарядка .....	16
i.LINK .....	197	Гнездо LANC .....	214	Предупреждающие индикаторы .....	190
		Гнездо S VIDEO .....		Преобразовательный кабель	
<b>J, K</b>		.....	30, 32, 67, 88, 129, 133	аудио/видео .....	32, 88, 93, 129, 133
JPEG .....	118	Гнездо USB .....	99, 152	Пульт дистанционного	
		Головки .....	202	управления .....	215
<b>L</b>		<b>Д</b>			
LUMINANCEKEY .....	38	Датчик дистанционного		<b>P</b>	
		управления .....	214	Рабочие индикаторы .....	217
<b>M</b>		Демонстрация слайдов .....	166	Различные режимы	
"Memory Stick" .....	118	Диск SEL/PUSH EXEC .....	214	воспроизведения .....	25
MPEG .....	118			Размер изображения .....	124
		<b>З</b>		Режим качества изображения .....	122
<b>N, O</b>		Замедленное воспроизведение .....	25	Режим REC MODE .....	116
NTSC PB (только модель		Зарядка батарейного блока .....	16		
GV-D1000E) .....	114	Защита изображения .....	168	<b>C</b>	
				Сетевой адаптер переменного тока	
<b>P, Q</b>		<b>И</b>		.....	14, 16
PB ZOOM памяти .....	164	Излучатель инфракрасных лучей .....	78	Система NTSC .....	199
PICTURE EFFECT .....	36	Изменение масштаба .....	41, 164	Система PAL .....	199
		Индексный экран .....	145	Системы цветного телевидения .....	199
<b>R</b>		Индикатор оставшегося времени		Соединение	
RESET .....	188, 214	работы батареи .....	64	(просмотр на экране телевизора) ..	30
		Индикатор оставшейся ленты .....	64	(перезапись ленты) .....	67, 71
<b>S</b>		Индикация самодиагностики .....	189	Соединительный кабель аудио/видео	
STILL .....	39	Источники питания		.....	30, 32, 67, 88, 93, 129, 133
		(батарейный блок) .....	15	Соединительный кабель DV	
<b>T, U, V, W, X, Y, Z</b>		(электрическая сеть) .....	14	.....	34, 69, 88, 130, 134
TRAIL .....	39	<b>K</b>		Сохранение в памяти	
		Кассетная память .....	10, 192	фотоснимков .....	140
<b>A</b>		Код времени .....	64	Стереофоническая лента .....	194
Аудиоперезапись .....	93	Код данных .....	64, 117	Счетчик ленты .....	43
		Конденсация влаги .....	201		
<b>B</b>		<b>Л</b>		<b>T</b>	
Батарейный блок .....	15	Лента с двойной звуковой		Титр .....	44, 49
Батарейный блок		дорожкой .....	194		
"InfoLITHIUM" .....	18, 195	Лепесток защиты от записи .....	22, 119	<b>У</b>	
				Установки меню .....	107
		<b>M</b>			
		Маркировка кассеты .....	52	<b>Ф</b>	
				Формат .....	115, 118
		<b>H</b>		Фотопоиск .....	61
		Настройка часов .....	19	Фотосканирование .....	63
				Функция преобразования сигнала .....	88
				Функция PB ZOOM для кассеты .....	41
				Функция WORLD TIME .....	117

<http://www.sony.net/>



Printed on 70% or more recycled paper using VOC (Volatile Organic Compound)-free vegetable oil based ink.

Напечатано на бумаге, изготовленной на 70% и более из бумажных отходов, с использованием печатной краски на основе растительного масла без примесей ЛОС (летучих органических соединений).

