

MANUAL DO USUÁRIO

Condicionadores de Ar
Série MSW

SUMÁRIO

TERMO DE GARANTIA.....	03
PRECAUÇÕES DE SEGURANÇA.....	04
VISTA GERAL DO APARELHO.....	05
MOSTRADOR.....	05
OPERAÇÃO MANUAL.....	06
CONTROLE REMOTO.....	06
FUNÇÕES DO CONTROLE REMOTO.....	07
DISPLAY DO CONTROLE REMOTO.....	08
OPERAÇÃO AUTOMÁTICA.....	08
OPERAÇÃO DE DESUMIDIFICAÇÃO.....	09
OPERAÇÃO TIMER.....	09
MANUSEIO DO CONTROLE REMOTO.....	10
COMO O CONDICIONADOR DE AR FUNCIONA.....	11
AJUSTANDO A DIREÇÃO DO FLUXO DE AR.....	11
LIMPEZA DO FILTRO DE AR.....	13
LIMPEZA DA UNIDADE.....	14
RECOMENDAÇÕES.....	15
DICAS DE OPERAÇÃO.....	16
DESEMPENHO DE OPERAÇÃO.....	17
POSSÍVEIS PROBLEMAS E SOLUÇÕES.....	18
CÓDIGO DE MODELO.....	19
QUADRO GERAL DE CARACTERÍSTICAS TÉCNICAS.....	19

TERMO DE GARANTIA

A Garantia inicia-se a partir da data de emissão da Nota Fiscal de compra do aparelho e tem prazo de 1 ano para as unidades evaporadora e condensadora.

Se o aparelho for instalado por uma Assistência Técnica Credenciada Midea, o período de garantia se estenderá por mais um ano, totalizando dois anos (1 + 1) contados desde a data de emissão da Nota Fiscal de compra.

O compressor tem 5 anos de garantia (não estendível), desde que sejam realizadas manutenções anuais, visando que as condições de instalação, funcionamento, filtros e limpeza do aparelho sejam em boas condições.

Ao serem realizadas essas manutenções, exige-se da Assistência Técnica Credenciada Midea a nota fiscal do serviço realizado, e que este preencha os campos abaixo: data, nome do técnico, assinatura e carimbo da assistência técnica.

O endereço e telefone das Assistências Técnicas credenciadas Midea podem ser encontrados através do SAC: 0800 6001005.

Caso alguma peça, parte ou módulo apresente DEFEITO DE FABRICAÇÃO, estas serão sempre que possível, reparadas, ou em último caso, substituídas por outra igual ou equivalente, mediante apresentação da Nota Fiscal de compra no primeiro ano de garantia e também do Certificado de Garantia Estendida no segundo ano.

A garantia não cobre:

- Defeitos decorrentes de instalação incorreta feita por técnicos não autorizados;
- Peças que apresentam desgaste natural com o uso do aparelho, como filtros, pilhas etc;
- Defeitos decorrentes de mau uso ou uso indevido;
- Defeitos decorrentes da queda do equipamento ou transporte inadequado;
- Defeitos decorrentes de adição de outras peças não originais realizadas por técnicos não credenciados Midea;
- Produtos que apresentem alterações em suas características originais;

Lembre-se!

Quando acionar a Assistência Técnica, tenha sempre em mãos a Nota Fiscal ou uma cópia da mesma e o Certificado de Garantia Estendida.

Serviços prestados por terceiros na instalação ou Assistência Técnica Credenciada Midea (garantia) poderão ter cobrança adicional pela distância, em função da localização de sua residência ou local de destino do produto ser longe do local onde o mesmo foi comprado.

Quando da prestação de um serviço de terceiro na instalação ou Assistência Técnica em nossos aparelhos, deverá ser deste profissional exigido nota fiscal ou recibo equivalente com a descrição dos serviços prestados. Só assim, você terá deste profissional a garantia de 90 dias de seus serviços. Caso apresente algum problema dentro deste período de garantia e o proprietário não tiver um documento que comprove quem instalou o aparelho, o novo serviço poderá ser cobrado, mesmo sendo problema do aparelho e o mesmo estando na garantia.

Quando o cliente optar por instalar o aparelho através de Assistência Técnica não autorizada, a Midea não se responsabiliza por qualquer dano causado durante ou após a instalação.

1ª MANUTENÇÃO	2ª MANUTENÇÃO	3ª MANUTENÇÃO	4ª MANUTENÇÃO	5ª MANUTENÇÃO
Nº Nota Fiscal Serviço	Nº Nota Fiscal Serviço	Nº Nota Fiscal Serviço	Nº Nota Fiscal Serviço	Nº Nota Fiscal Serviço
____/____/____ Data Manutenção	____/____/____ Data Manutenção	____/____/____ Data Manutenção	____/____/____ Data Manutenção	____/____/____ Data Manutenção
				
Assinatura Ass. Técnica	Assinatura Ass. Técnica	Assinatura Ass. Técnica	Assinatura Ass. Técnica	Assinatura Ass. Técnica

PRECAUÇÕES DE SEGURANÇA

Leia com atenção todo o conteúdo deste manual seguindo as orientações mencionadas para prevenir eventuais problemas que possam ocorrer com o condicionador de ar e prolongar a sua vida útil. O não cumprimento das recomendações a seguir pode provocar acidentes com o usuário que operar o condicionador de ar.

Cuidados

- Ventile o ambiente antes de operar o condicionador de ar caso tenha ocorrido vazamento de gás inflamável no ambiente por algum outro tipo de aparelho;
- Desligue o disjuntor ao realizar a limpeza do condicionador de ar para evitar choque elétrico;
- Desligue o disjuntor caso o condicionador de ar não seja utilizado por um longo período de tempo;
- Evite ligar o condicionador de ar caso não possua filtro de ar na unidade interna evitando assim a entrada de sujeira no aparelho podendo ocasionar no mau funcionamento do mesmo.
- Certifique-se de que a máquina possua fio terra.

Importante

O condicionador de ar deve ter a sua alimentação e interligação elétrica entre as unidades interna e externa aterradas. O aterramento reduz os riscos de choque elétrico aumentando a segurança no manuseio do aparelho e a proteção contra descargas atmosféricas.

Atenção

- Não manuseie o aparelho com as mãos molhadas;
- Não direcione o fluxo de ar diretamente para os ocupantes do ambiente sob o risco de prejudicar a saúde;
- Não molhe os componentes elétricos do aparelho. Caso isto ocorra solicite a presença de uma assistência técnica credenciada Midea para averiguação do funcionamento dos componentes elétricos/eletrônicos do mesmo.
- Não limpe o condicionador de ar com água. Utilize de um pano seco para tal procedimento;
- Não coloque obstáculos na frente das unidades interna e externa que possam impedir a entrada e saída de ar do aparelho. Caso isto ocorra poderá fazer com que o rendimento da máquina diminua ou até mesmo faça o condicionador de ar parar de funcionar.

Aviso

A manutenção do condicionador de ar deve ser sempre realizada por uma assistência técnica credenciada Midea. O não cumprimento deste aviso pode vir a resultar na perda da garantia do produto

VISTA GERAL DO APARELHO

Unidade Interna

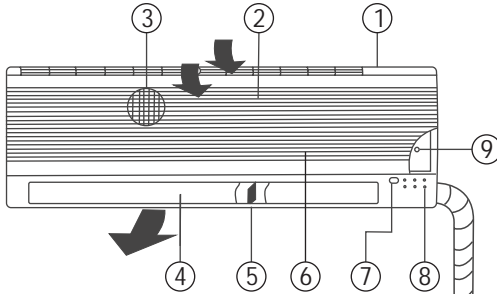

1. Painel frontal superior
2. Painel frontal
3. Filtro de ar
4. Haleta horizontal
5. Haletas verticais
6. Sensor de temperatura ambiente
7. Receptor (Infra-vermelho) do controle remoto
8. Painel display
9. Painel de controle

Unidade Externa

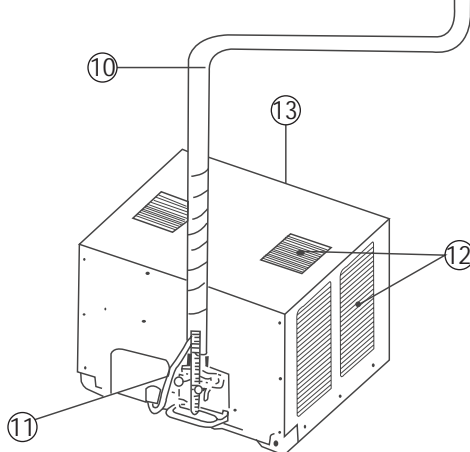

10. Tubulação e fiação
11. Cabo de conexão
12. Entrada de ar (lateral/superior)
13. Saída de ar

Controle Remoto



Obs: As gravuras acima são apenas ilustrativas podendo variar de modelo de acordo com o equipamento adquirido.

MOSTRADOR

As condições de operação estão indicadas abaixo:

1. Indicador de funcionamento (OPERATION)
2. Indicador do automático (AUTO)
3. Indicador do temporizador (TIMER)
4. Indicador do modo econômico (ECONO)
5. Indicador de descongelamento (DEFROST)(*)

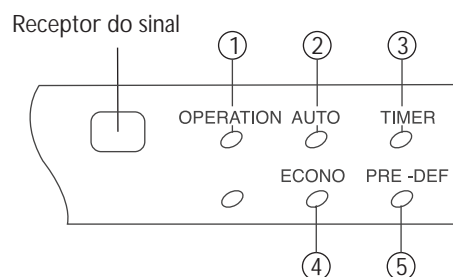

* Apenas modelos quente/frio

OPERAÇÃO MANUAL

A operação manual pode ser usada temporariamente no caso do usuário não souber aonde se encontra o controle remoto do aparelho ou as pilhas terem descarregado.

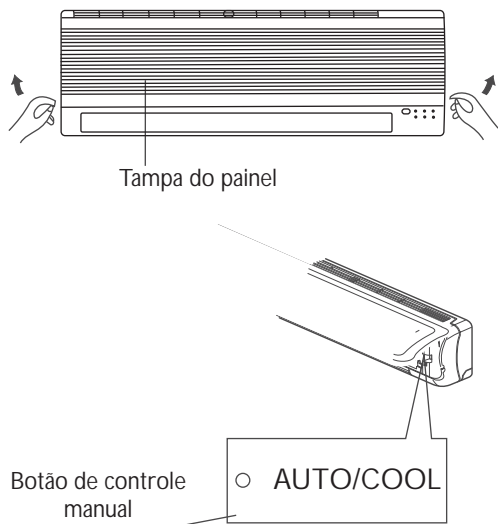

1. Abre e levante a tampa do painel até ouvir o som de um "clac".
2. Uma vez pressionado o botão de controle manual, o aparelho passará ao estado de AUTO operação.
3. Feche a tampa do painel firmemente do jeito que estava antes.

CONTROLE REMOTO

Especificações do controle remoto

Modelo	R06(A)/BG(C)E
Tensão	3,0V
Tensão mínima de operação	2,0V
Distância (alcance do sinal)	7 metros
Faixa de temperatura do ambiente	-5°C ~ 60°C

1. Quando houver troca de pilhas (baterias), não utilizar pilhas velhas ou de diferente tipo (marca). Do contrário pode causar mau funcionamento do controle remoto.
2. Caso não haja uso do controle remoto pelo período maior que uma semana, remova as pilhas. Do contrário, o vazamento das pilhas pode danificar o controle remoto.
3. A vida útil de uma pilha é em média aproximadamente de meio ano. Troque as pilhas quando não receber resposta da unidade (ar-condicionado) ou se o indicador de transmissão do controle falhar.
4. Certifique-se de que não existe nenhuma barreira entre o controle remoto e o receptor do aparelho de ar-condicionado, do contrário o aparelho não funcionará.
5. Mantenha o controle remoto distante de líquidos.
6. Proteja o controle remoto de altas temperaturas e exposição a radiação.
7. Mantenha o receptor longe da radiação solar ou o ar-condicionado pode não funcionar.
8. Mantenha o controle remoto longe de influencia de outros eletrodomésticos para não ocorrer interferência.

FUNÇÕES DO CONTROLE REMOTO

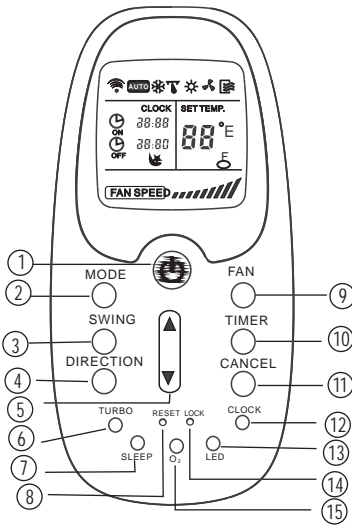

1. Botão On/Off (Liga/Desliga)

Pressione este botão para iniciar e finalizar o funcionamento do aparelho.

2. Botão Mode (Modo de Operação)

Cada vez que pressionar este botão, um modo é selecionado na sequência conforme mostrada a seguir:

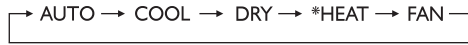

* Modelos Quente/Frio

3. Botão Swing (Movimento)

Pressione este botão para ativar e desativar o swing da unidade interna.

4. Botão Direction (Direção do Ar)

Pressione este botão para mudar o ângulo de direção das haletas da unidade. Este ângulo varia seis graus cada vez que o botão for acionado. Quando a direção da haleta estiver em um ângulo que afete o efeito de resfriamento e do aquecimento (opção cool/heat) do ar-condicionado, o aparelho mudará automaticamente a direção das haletas.

5. Botão Temperatura/Tempo

Pressione o botão ▲ para aumentar a temperatura interna ou ajustar o timer no sentido avançar. Pressione o botão ▼ para diminuir a temperatura interna ou ajustar o timer no sentido retroceder.

6. Botão Turbo

Pressione este botão no modo COOL, o ar-condicionado irá operar na condição de extremo frio. Pressione novamente para cancelar a função Turbo.

7. Botão Sleep (Dormir)

Pressione este botão para acionar/desligar o modo econômico de energia. Quando o modo de operação estiver em DRY ou FAN, esta função não poderá ser utilizada.

8. Botão Reset (Reiniciar)

Quando você pressionar este botão, todos os ajustes feitos até o momento serão cancelados e voltarão ao modo inicial.

9. Botão Fan (Ventilador)

Este botão é usado para selecionar a velocidade do ventilador. Cada vez que for pressionado, a velocidade do ventilador é selecionada na seqüência de AUTO, LOW, MED e HIGH.

10. Botão Timer

Este botão é usado para pré-ajustar o timer ON (iniciar a operação de ligar) e timer OFF (desligar a operação).

11. Botão Cancel (Cancelar)

Pressione este botão para cancelar a operação Timer ON/OFF.

12. Botão Clock (Relógio)

Usado para ajustar a hora.

13. Botão Led

Pressione este botão para apagar os dígitos na tela, pressione novamente para reaparecer.

14. Botão Lock (Bloqueio)

Quando você pressionar este botão, todos os ajustes serão preservados e bloqueados e o controle remoto não aceitará operação alguma. Pressione novamente para destravar.

15. Botão O²

Pressione este botão para ativar o mecanismo de geração de oxigênio, e a densidade de oxigênio. Pressione novamente para cancelar.

DISPLAY DO CONTROLE REMOTO

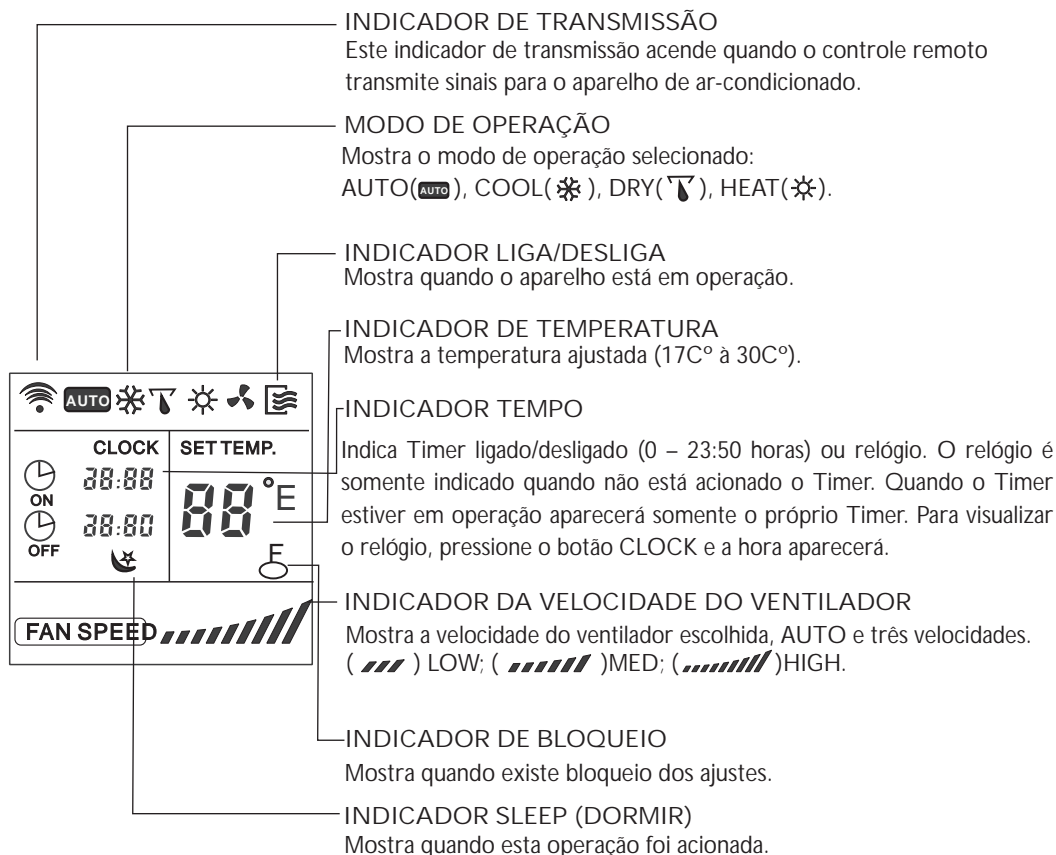

OPERAÇÃO RESFRIAMENTO/ AQUECIMENTO/ VENTILAÇÃO

Iniciar

Certifique-se de que a unidade está devidamente ligada e a força esteja disponível. A indicação de operação no painel da unidade começa a piscar.

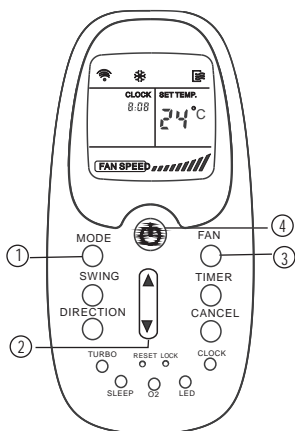

1. Botão Mode (Modo de Operação)

Pressione para selecionar COOL/HEAT/FAN

2. Botão Temp/Tempo

Ajuste a temperatura desejada. Ex.: Normalmente entre 21C° e 28C°.

3. Botão Fan (Ventilador)

Pressione para selecionar entre AUTO/LOW/MED/HIGH.

4. Botão ON/OFF

Quando o controle remoto estiver desligado, pressione este botão para iniciar o ar-condicionado.

Finalizar

Botão ON/OFF

Pressione este botão para encerrar.

A opção de Ventilador não controla a temperatura.

OPERAÇÃO DE DESUMIDIFICAÇÃO

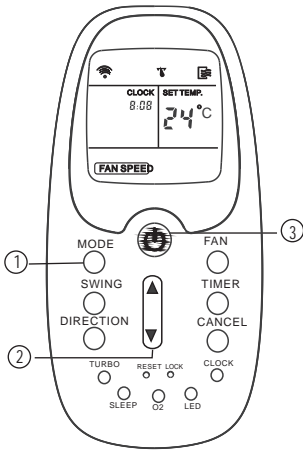

Certifique-se de que a unidade está devidamente ligada e a força esteja disponível. A indicação de operação no painel da unidade começa a piscar.

1. Botão Mode (Modo de Operação)

Pressione para selecionar DRY.

2. Botão Temp/Tempo

Ajuste a temperatura desejada. Ex. Normalmente entre 21C° e 28C°.

3. Botão ON/OFF

Quando o controle remoto estiver desligado, pressione este botão para iniciar o ar-condicionado.

Finalizar

Botão ON/OFF

Pressione este botão para encerrar.

OPERAÇÃO AUTOMÁTICA

No momento em que você ajusta o ar-condicionado no modo AUTO, irá selecionar automaticamente resfriamento, aquecimento ou ventilador, dependendo da temperatura que você selecionou previamente e a temperatura do ambiente.

Uma vez selecionado o modo de operar, as condições de operação são salvas na memória do microcomputador da unidade.

Posteriormente, o ar-condicionado começará a operar nas mesmas condições quando o mesmo foi desligado.

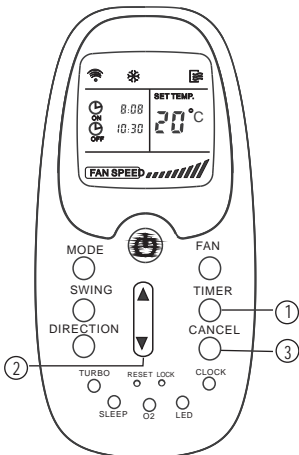

Iniciar

Assegure-se de que a unidade foi devidamente ligada e que a força esteja disponível. A indicação de operação no painel da unidade começa a piscar.

1. Botão Mode (Modo de Operação)

Pressione para selecionar. Ex. AUTO.

2. Botão Temp/Tempo

Ajuste a temperatura desejada. Ex. Normalmente entre 21C° e 28C°

3. Botão ON/OFF

Quando o controle remoto estiver desligado, pressione este botão para iniciar o ar-condicionado.

Finalizar

Botão ON/OFF

Pressione este botão para encerrar.

Caso o modo AUTO não for confortável, você pode selecionar a condição desejada manualmente.

Quando você selecionar a opção AUTO, você não tem que ajustar a velocidade do ventilador. A velocidade do ventilador será controlada automaticamente.

AJUSTAR RELÓGIO / TIMER

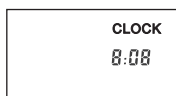
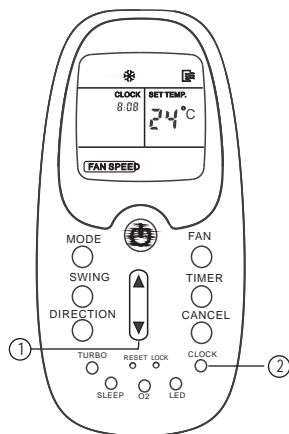

Antes de começar a operar o aparelho de ar-condicionado, ajuste o relógio do controle remoto usando os procedimentos passados nesta seção. O relógio localizado no painel do controle remoto aparecerá da mesma maneira estando o aparelho em funcionamento ou desligado.

Ajustes Iniciais

Após colocar as pilhas no controle remoto, o horário do relógio começará a piscar indicando "0:00".

1. Botão Temp/Tempo

Pressione este botão para ajustar a hora.



Cada vez que você pressionar o botão, o tempo move-se para frente ou para trás em um minuto.

Segure o botão sem soltar, o tempo move-se 10 minutos tanto para frente quanto para trás.

2. Botão Clock

Após acertar a hora, pressione o botão Clock ou solte o ▲ ou ▼ e espere 5 segundos, a hora do relógio irá parar de piscar e começará a operar na hora acertada.

Nota

Execute a mesma operação para ajuste do Timer.

MANUSEIO DO CONTROLE REMOTO

Localização do Controle Remoto

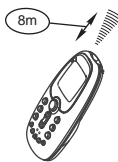
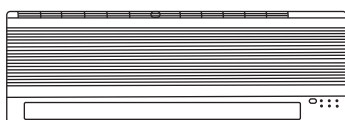

- Mantenha o controle remoto onde os sinais dele emitidos possam alcançar o receptor da unidade interna (distância máxima de 8m);
- Quando você seleciona a operação do temporizador, o controle remoto transmite automaticamente um sinal para a unidade interna no horário específico;
- Se você deixar o controle remoto em uma posição que impeça uma transmissão apropriada do sinal, um atraso de 15 minutos pode ocorrer.

Substituindo as Pilhas

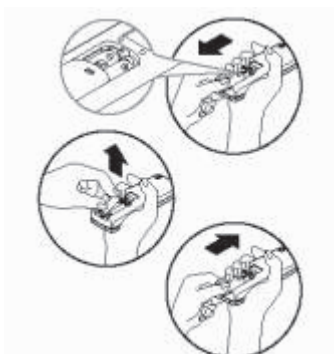

- O controle remoto utiliza de 2 pilhas alcalinas (RO3/LR03X2);
- Deslize a tampa do compartimento de pilhas que se encontra na parte traseira do controle remoto e então substitua as pilhas usadas por pilhas novas;
- Certifique-se de que as pilhas foram encaixadas com a sua polaridade corretamente;
- Recoloque a tampa do compartimento de pilhas.

COMO O CONDICIONADOR DE AR FUNCIONA

Funcionamento Automático

- O condicionador de ar seleciona e funciona em um dos modos de operação: resfriamento, aquecimento (modelos quente/frio) e somente ventilação dependendo da temperatura do ambiente.
- O condicionador de ar irá controlar a temperatura do ambiente automaticamente de acordo com a temperatura determinada ajustada.
- Se o modo automático estiver desconfortável você pode selecionar as condições desejadas manualmente.

Operação Sleep

Quando for pressionado o botão Sleep durante o modo resfriamento, aquecimento (modelos quente/frio) ou AUTO, o condicionador de ar aumentará (modo resfriamento) ou diminuirá (modo aquecimento) a temperatura 1°C por hora automaticamente. A temperatura ajustada se estabilizará 2 horas depois. A velocidade do ventilador será controlada automaticamente.

Nota

A unidade desligará automaticamente após 7 horas quando a opção Sleep estiver acionada.

Operação de Desumidificação

- O modo desumidificação será selecionado automaticamente baseado na diferença entre a temperatura externa e a temperatura do ambiente.
- A temperatura é regulada enquanto é desumidificada devido ao funcionamento e não funcionamento do modo resfriamento ou somente ventilar repetidamente. O indicador de velocidade do ventilador indicará AUTO e a velocidade do ventilador será baixa.

AJUSTANDO A DIREÇÃO DO FLUXO DE AR

- Os botões AIR DIRECTION e SWING serão desabilitados quando o condicionador de ar estiver desligado (mesmo quando o temporizador estiver selecionado).
- Não use o condicionador de ar por muito tempo com a direção do ar para baixo durante a operação resfriar ou desumidificar, poderá haver condensação na superfície da grade vertical e causar gotejamento.
- Não mova a haleta horizontal manualmente, use sempre o botão AIR DIRECTION. Se você movê-la manualmente, pode haver mau funcionamento durante a operação. Se a haleta não funcionar corretamente, pare o condicionador de ar e religue-o em seguida.
- Quando condicionador de ar começa a funcionar, a haleta horizontal pode não se mover por aproximadamente 10 segundos.

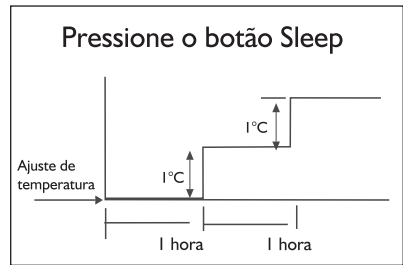

Resfriamento

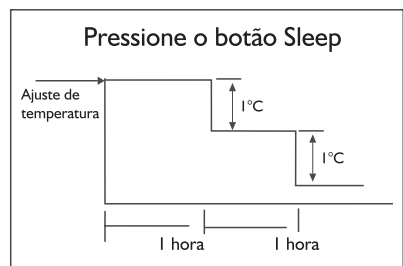

Aquecimento

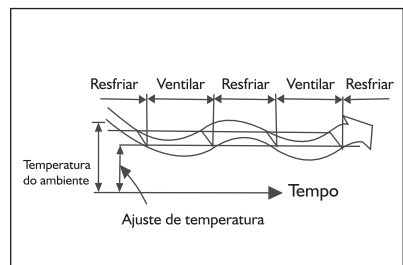

Desumidificação

AJUSTANDO A DIREÇÃO FLUXO DE AR

- Ajuste a direção do fluxo de ar apropriadamente. Caso contrário pode se sentir uma sensação de desconforto e tornar a temperatura do cômodo desigual;
- Ajuste a grade vertical de direção do fluxo de ar com o controle remoto;
- Ajuste a grade horizontal de direção do fluxo de ar manualmente.

?

Ajustando a direção vertical do fluxo de ar

O condicionador de ar ajusta automaticamente a direção vertical do fluxo de ar de acordo com as condições de funcionamento.

Para ajustar a direção do fluxo de ar que você deseja

- Execute esta função enquanto o condicionador de ar estiver funcionando. Continue pressionando o botão AIR DIRECTION (direção do ar) no controle remoto para mover a grade para a posição desejada;
- Mude a direção da grade vertical do fluxo de ar dentro do alcance indicado;
- Na operação seguinte, a direção vertical do fluxo de ar estará automaticamente na direção que foi ajustada a grade, através do botão AIR DIRECTION (direção do ar).

Para Mover Automaticamente a Direção do Fluxo do Ar

- Execute esta operação enquanto o condicionador de ar estiver em funcionamento.
- Pressione o botão SWING no controle remoto;
- Para parar esta função, pressione o botão SWING novamente;
- Para mudar a direção, pressione o botão AIR DIRECTION.

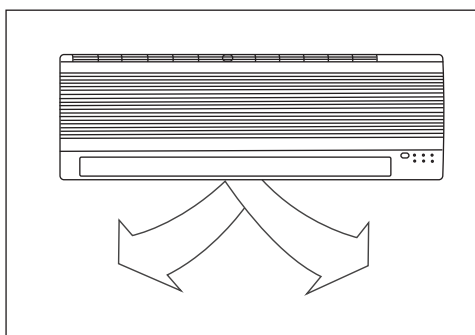
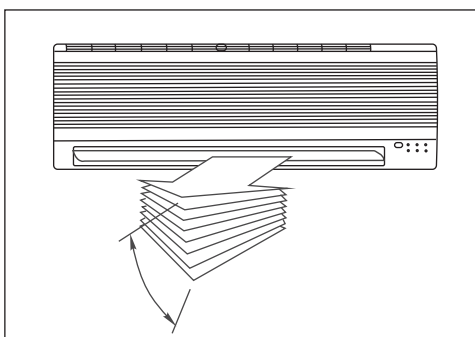
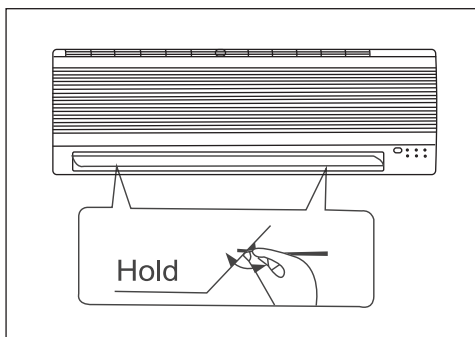
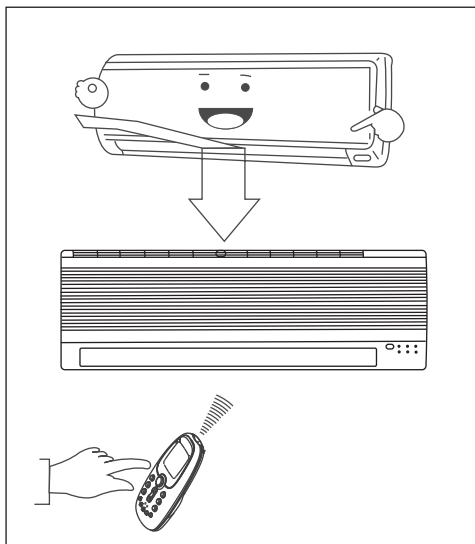

LIMPEZA DO FILTRO DE AR

Filtros de ar obstruídos (sujos) reduzem a capacidade de resfriamento da máquina. Limpe o filtro de ar a cada duas semanas.

1. Puxe as duas terminações do painel e levante-o a um ângulo em que ele fique fixo, não tente levantar mais o painel quando ouvir um "clac";
2. Segure os apoios do filtro de ar e levante-o ligeiramente, para retirá-lo.
3. Após a remoção do filtro de ar, limpe-o com um aspirador de pó, ou água e então deixe secar em um local com boa ventilação.
4. Retire o filtro eletroestático que está anexado ao filtro de ar.
 - Limpe o filtro eletroestático com detergente ou água e deixe secar debaixo do sol por duas horas.
 - Antes de recolocar o filtro eletroestático verifique se os seus contatos não estão danificados.

Cuidado

Não toque no filtro eletroestático antes de 10 minutos após ter aberto a tampa da unidade interna sob o risco de eventual choque elétrico.

5. Insira a parte superior do filtro de ar dentro da unidade tomando cuidado para que os lados esquerdos e direitos estejam alinhados com os encaixes da unidade interna corretamente.

Manutenção

Se planejar não utilizar a máquina durante um longo período de tempo, realize os seguintes procedimentos:

- Acione o ventilador da unidade por aproximadamente 12 horas para secar o interior da unidade.
- Desligue o condicionador de ar e desconecte a sua alimentação. Remova as pilhas de dentro do controle remoto.
- A unidade externa requer manutenção e limpeza periódica. Não tente realizar esse procedimento. Entre em contato com uma assistência técnica para tal serviço.

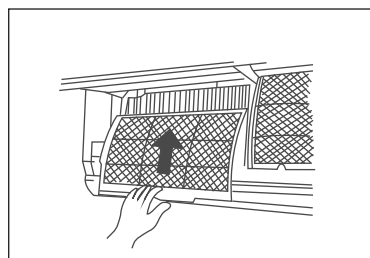
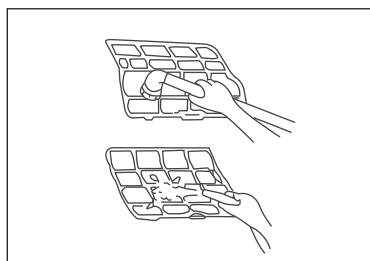
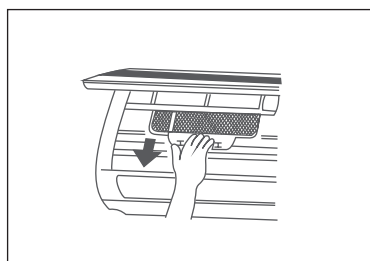
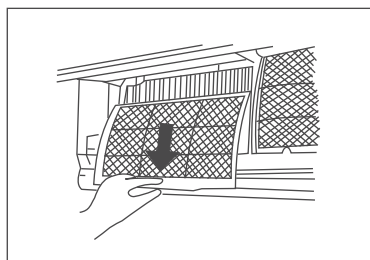
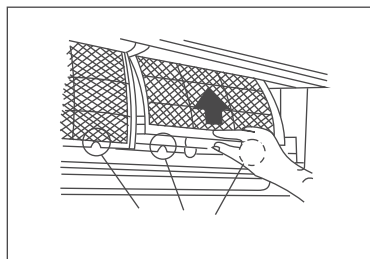
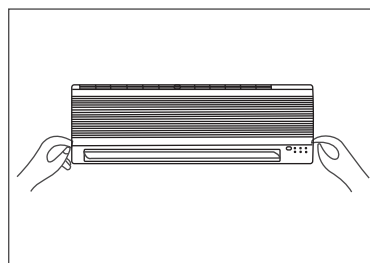

LIMPEZA DA UNIDADE

Aviso

Antes de iniciar uma limpeza no condicionador de ar, certifique-se de ter retirado da tomada ou desligado o disjuntor do aparelho

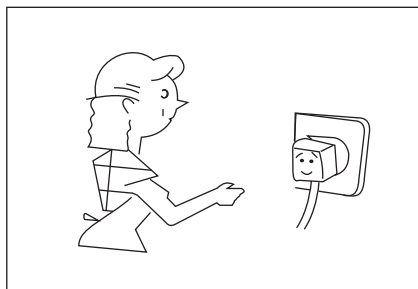

Limpe com tecido seco

Utilize de um tecido seco e suave para limpar a unidade interna e o controle remoto. Um tecido umedecido com água fria pode ser usado no caso da unidade interna estar muito suja.

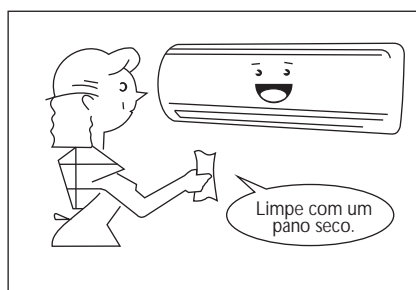

Evite usar água na limpeza

Nunca borrife ou limpe a unidade interna com água.

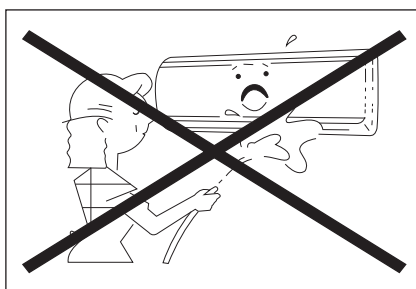

Evite usar componentes químicos

Não use gasolina, tiner, cera em pó para polimento ou outro solvente similar para limpar. Eles podem corroer ou deformar a superfície plástica do aparelho.

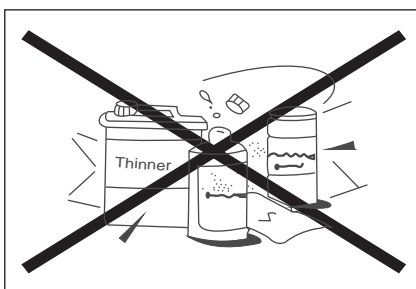

RECOMENDAÇÕES

Ajuste de temperatura adequado

1. No modo resfriamento, se a diferença das temperaturas interna e externa estiver em 5°C, para cada 1°C que diminuir da temperatura ajustada, 10% de energia serão economizados.
2. Ambientes muito frios são prejudiciais a saúde.



Evite luz direta do sol

No modo resfriamento, use cortinas ou persianas para obstruir a luz do sol.

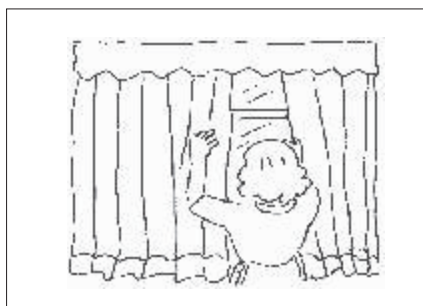

Mantenha a tela de filtro limpa

Manter a tela de filtro limpa assegura a elevada capacidade do aparelho.

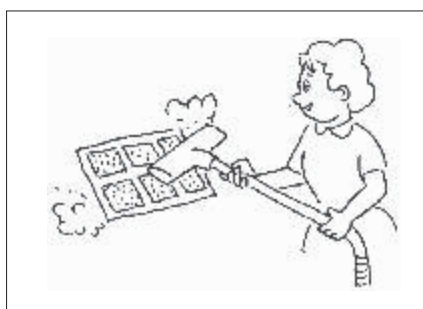

Feche portas e janelas

O ar vindo de fora limitará o potencial de resfriamento.

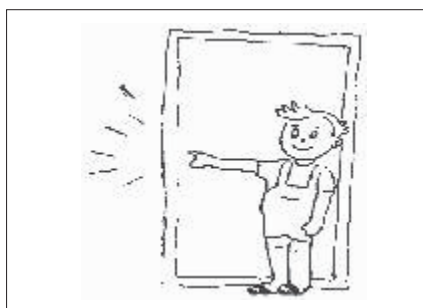

Boa ventilação

Não coloque objetos na parte frontal da saída e entrada de ar da unidade externa.

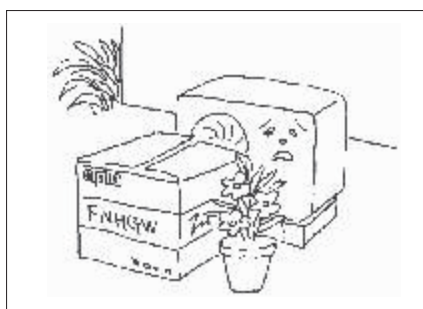

DICAS DE OPERAÇÃO

Os eventos seguintes podem ocorrer durante a operação normal do condicionador de ar:

1. Proteção do condicionador de ar

Proteção do compressor

- O compressor reiniciará 3 minutos após ser desligado.
- A unidade é designada para não gerar ar frio no modo aquecimento quando o trocador de calor da unidade interna estiver enquadrado em uma das seguintes situações e a temperatura ajustada não ter sido alcançada:

?

- a) Quando o modo aquecimento recém iniciou
- b) Descongelamento
- c) Temperatura baixa de aquecimento

- O ventilador da unidade interna e externa pára na etapa de descongelamento (modelos quente/frio).

- Congelamento pode vir a ocorrer na unidade externa durante o ciclo de aquecimento quando a temperatura da unidade externa estiver baixa e a umidade estiver alta resultando então no baixo rendimento de aquecimento do condicionador de ar.

- Durante esta condição, o condicionador de ar irá parar a operação de aquecimento e dará início ao descongelamento automaticamente.

- O tempo de descongelamento pode variar de 4 a 10 minutos de acordo com a temperatura da unidade externa e da quantidade de gelo gerado na unidade externa.

?

2. Brisa branca saindo da unidade interna

- Uma brisa branca poderá ser gerada devido a grande diferença de temperatura entre a entrada e a saída de ar no modo resfriamento em um ambiente que tenha uma alta umidade relativa do ar.

- Uma brisa branca poderá ser gerada devido a mistura gerada no processo de descongelamento quando o condicionador de ar reinicia no modo aquecimento após o descongelamento.

?

3. Ruído no condicionador de ar

- Talvez possa ser ouvido um ruído de ar fluindo quando o compressor estiver em funcionamento ou recém desligou. Este ruído é o som do fluido refrigerante disperso.

- Também poderá ser ouvido um estalo quando o compressor estiver em funcionamento ou recém desligou. Este estalo é causado pela expansão do calor e a contração do resfriamento das partes de plástico da unidade quando a temperatura variar.

?

4. Poeira é soprada para fora da unidade interna

Esta é uma condição normal quando o condicionador de ar não é utilizado por um longo período de tempo ou durante a primeira vez de uso do aparelho.

5. O condicionador de ar muda de ventilação para resfriamento ou aquecimento (modelo quente/frio)

Quando a temperatura da unidade interna alcança a temperatura ajustada no condicionador de ar, compressor desligará automaticamente e a máquina então passará para o modo ventilação. O compressor ligará novamente quando a temperatura da unidade interna aumentar no modo resfriamento ou diminuir no modo aquecimento para o ponto ajustado.

DESEMPENHO DE OPERAÇÃO

Operação de Resfriamento	Temperatura externa 18° a 43° C Temperatura do ambiente acima de 17°C Atenção Umidade relativa do ar menor do que 80%. Se o condicionador de ar operar acima destas condições, a superfície deste irá condensar mais.
Operação de Aquecimento (Quente/Frio)	Temperatura externa -7° a 24° C Temperatura do ambiente abaixo de 30° C
Operação de Desumidificação	Temperatura externa 11° a 43° C Temperatura do ambiente 17° a 32° C

Aviso

Se o ar condicionado trabalhar fora das condições acima descritas, as características de proteção e segurança começarão a operar.

POSSÍVEIS PROBLEMAS E SOLUÇÕES

Se o seu condicionador de ar não funciona de modo adequado, primeiro verifique os seguintes pontos antes de exigir conserto.

SINTOMAS	CAUSAS	RAZÃO E SOLUÇÃO
O condicionador de ar não aciona.	<ol style="list-style-type: none"> 1. Desligado. 2. Falha na energia ou tensão muito baixa. 3. Disjuntor desarmado. 4. Fusível rompido. 	<ol style="list-style-type: none"> 1. Introduza o plug seguramente na tomada. 2. Chame um electricista ou seu distribuidor. 3. Acione o disjuntor. 4. Substitua-o com o fusível indicado.
O compressor opera mas logo pára.	Obstrução na parte frontal no trocador de calor	Remova a obstrução.
Resfriamento/aquecimento deficiente.	<ol style="list-style-type: none"> 1. Filtro de ar sujo e entupido. 2. Fonte de calor ou muitas pessoas no ambiente. Portas e janelas abertas. 	<ol style="list-style-type: none"> 1. Limpe o filtro de ar. 2. Elimine a fonte de calor se possível. 3. Feche-as para manter o ar resfriado no ambiente.
Vazamento externo de água.	Excesso de água pode inundar em climas muito quentes e úmidos.	Procedimento normal do aparelho.
Funcionamento com ruídos.	<ol style="list-style-type: none"> 1. Quando o compressor ou ventilador ligar e desligar um ruído metálico pode ser ouvido. 2. Alguma coisa está batendo ou vibrando na parte interna do gabinete. 	<ol style="list-style-type: none"> 1. Procedimento normal do aparelho. 2. Desligue o equipamento e consulte o seu distribuidor.

CÓDIGO DE MODELO

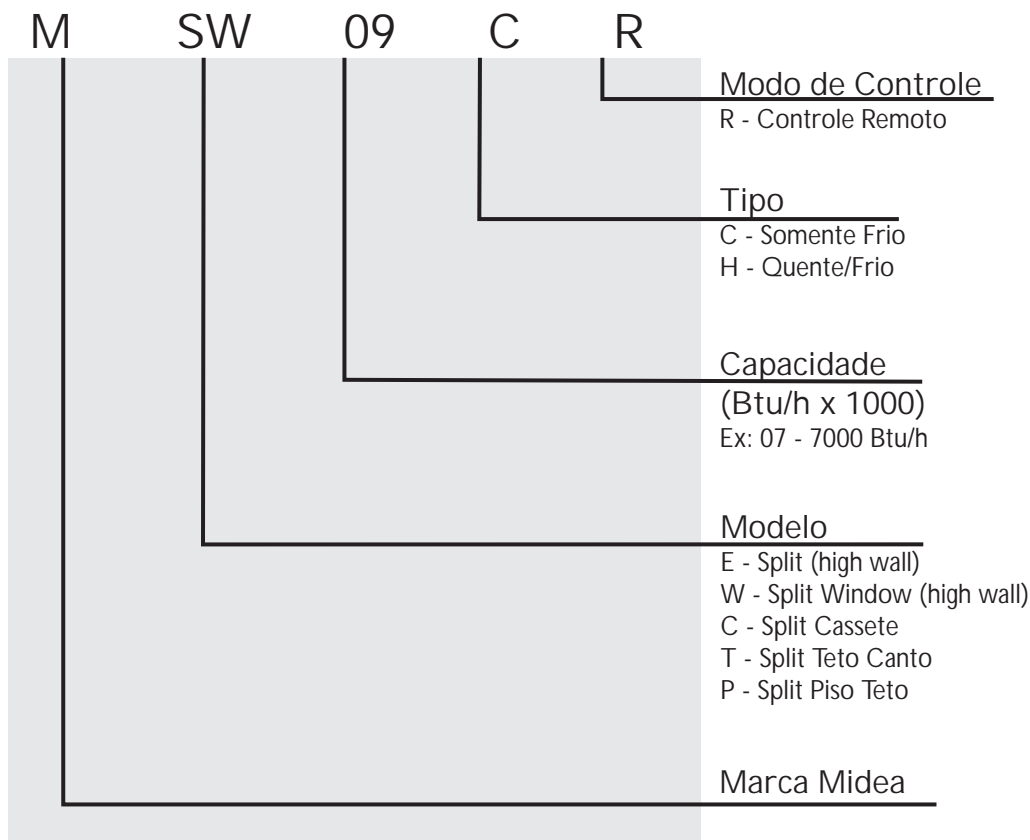

QUADRO GERAL DE CARACTERÍSTICAS TÉCNICAS

MODELO		MSW-09CR	MSW-12CR
		split	split
Dados Técnicos			
Versão		Frio	Frio
Capacidade	Btu/h	9000	12000
Tensão/Fase	V	220/mon	220/mon
Corrente de operação	A	4,6	6,8
Consumo	W	1030	1480
Vazão de ar	m3/h	480	580
E.E.R	Btu/hW	8,7	8,2
Nível de ruído - int/ext.	db(A)high	33/54	36/55
Compressor	tipo	Rotativo	Rotativo
Área de aplicação	m2	14-21	18-26
Dimensões			
Unidade interna	(LxAxP)mm	750x250x188	815x280x195
Unidade externa	(LxAxP)mm	450x353x390	645x425x477
Peso líquido - int/ext.	Kg	8,5/28	10,5/42
Distâncias			
Comp. máximo da tubulação	m	10	10
Desnível máximo	m	5	5
Diâmetros			
Linha líquida,sucção	mm	1/4;3/8	1/4;1/2



SAC 0800 600 1005