

Manual de Instruções

Refrigerador

RFCT370



Todas as figuras deste manual são ilustrativas

Rev. Fev/2011 - 238C4572P001

 **Continental**
é de confiança



ÍNDICE

1 - Informações Úteis	3
Gaxeta da Porta	4
Bandeja de Evaporação	4
2 - Conheça seu Refrigerador	5
3 - Precauções de Segurança	6
Informações importantes de segurança	6
4 - Instalação	7
Requisitos para a instalação	7
Embalagem	7
Temperatura Ambiente	7
Local de Instalação	7
Ventilação	7
Nivelamento	7
Condições Elétricas	8
Ligando o Produto	8
5 - Instruções de Uso	9
Funcionamento	9
Desligando o Produto	9
Controle de fluxo de ar do freezer e temperatura do compartimento refrigerador	10
Freezer	10
Refrigerador	10
Acessórios do Produto	10
Prateleira plástica do freezer	10
Forma de gelo suspensa.....	10
Ajuste das Prateleiras de vidro temperado do Refrigerador	10
Prateleiras da Porta	11
Prateleira para Condimentos	11
Conjunto Gaveta para Legumes	11
Dicas de uso	11
Congelamento	11
Alimentos não apropriados para o congelamento	11
Alimentos Próprios para o Congelamento	11
6 - Limpeza e Manutenção	12
Limpeza Interna	12
Limpeza Externa	12
Dica para evitar a proliferação de insetos	13
Dicas e Precauções	13
Dicas de Conservação de Energia	14
Ruídos Normais de Operação	14
Como trocar a lâmpada do refrigerador	14
7 - Problemas e Soluções	15
8 - Especificações Técnicas	16
9 - Certificado de Garantia	18



1 - Informações Úteis

Leia atentamente esse manual de instruções e desfrute todos os recursos do seu novo Continental.

Serviço de Atendimento ao Consumidor

(0XX11) 2126-1953 (para grande São Paulo)

0800 702 0053 (demais localidades)

Seg a Sex: 8h00min - 18h00min

www.continental.com.br

Meio Ambiente

Nós da MABE BRASIL ELETRODOMÉSTICOS LTDA., reconhecemos a nossa responsabilidade sócio-ambiental e tomamos ações que estão em conformidade com as legislações e com os nossos princípios corporativos. Buscamos o desenvolvimento sustentável e correlacionamos as práticas sustentáveis do dia-a-dia realizadas na Mabe com as práticas ambientais e da comunidade, estimulando a prevenção à poluição, bem como a reutilização e reciclagem de resíduos de forma a incentivar a conservação do meio ambiente. Com inovações no processo de produção e desenvolvimento de produtos que racionalizam o uso dos nossos recursos naturais aliamos as nossas marcas ao conceito de "Tecnologia para Vida". Nossas atividades envolvem um grande cuidado com o meio ambiente, funcionários, comunidade, clientes, fornecedores e consumidores. Uma das práticas da MABE BRASIL ELETRODOMÉSTICOS LTDA. é o uso de materiais recicláveis e/ou reutilizáveis na embalagem de seus produtos. Ao reciclar/reutilizar as embalagens de nossos produtos, geramos menos lixo, reduzindo assim o consumo de recursos naturais como o corte desnecessário de árvores.

Pedimos sua contribuição para descartar a embalagem do produto para a reciclagem/reutilização, evitando assim jogá-la no lixo comum.

A Natureza agradece!



Leia as Instruções com Atenção

Para melhor utilização e aproveitamento do produto siga as informações de instalação, utilização, limpeza, manutenção e segurança.



1.1 - Informações Úteis

Gaxeta da Porta

- Mantenha a gaxeta da porta sempre limpa, livre de líquidos que contenham açúcar como, refrigerante, leite, suco, etc, prevenindo de problemas como:

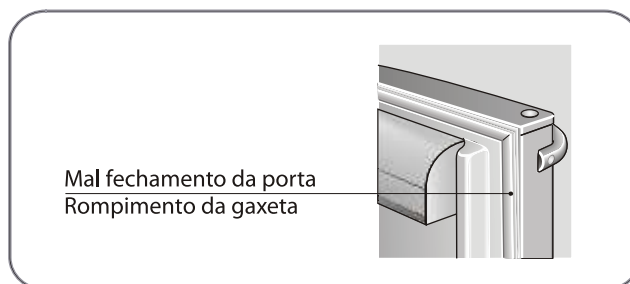

Bandeja de Evaporação

- Seu produto possui uma bandeja de evaporação localizada na parte traseira do produto, ela é responsável por armazenar a água proveniente do degelo, que será evaporada com a própria temperatura do compressor.

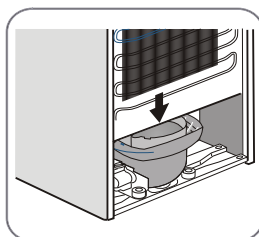

i Importante: Não retirar a bandeja para a limpeza.



2 - Conheça seu Refrigerador

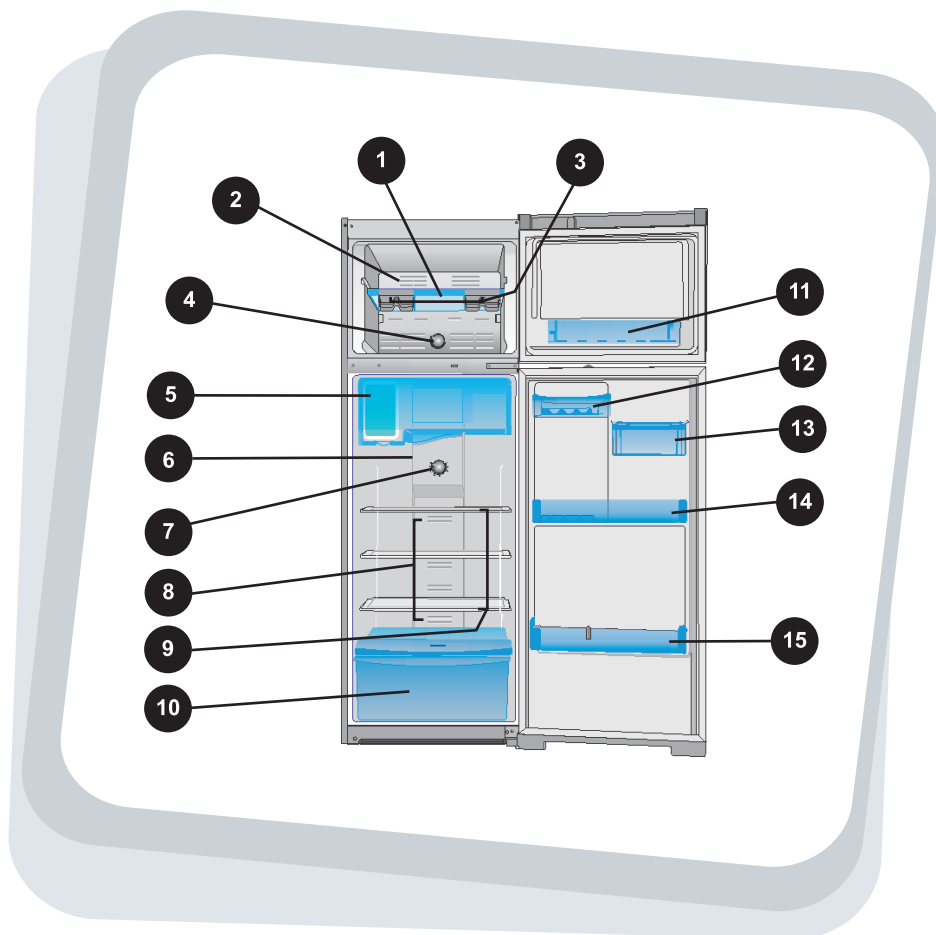

- | | |
|-----------------------------|-------------------------------------|
| 1 - Prateleira plástica | 9 - Prateleiras de vidro temperado |
| 2 - Saídas de ar | 10 - Gavetão de legumes |
| 3 - Forma de gelo suspensa | 11 - Prateleira plástica no freezer |
| 4 - Controle de fluxo de ar | 12 - Prateleiras de porta |
| 5 - Resfriamento rápido | 13 - Prateleira para condimentos |
| 6 - Torre de ar | 14 - Prateleira plástica completa |
| 7 - Controle de temperatura | 15 - Prateleira para pets |
| 8 - Saída de ar | |



3 - Precauções de Segurança

Informações importantes de segurança

Antes de ligar o aparelho, por favor leia as instruções de operação e instalação cuidadosamente. Elas contêm importantes informações de como instalar, usar e manter o produto.

Conserve este Manual de Instruções, uma vez que ele poderá ser útil posteriormente. O fabricante não se responsabilizará por eventuais defeitos no produto se não forem respeitadas as informações a seguir:

- Nunca utilize um aparelho a vapor para limpar o produto. O vapor pode entrar em contato com partes elétricas do aparelho e causar curto-circuito ou choques elétricos.
- Nunca use aparelhos elétricos dentro do produto.
- Não ligue um aparelho danificado.
- Na dúvida, contate o fornecedor ou o Serviço de Atendimento ao Consumidor.
- A segurança elétrica do aparelho somente pode ser garantida com o fio terra do aparelho e da residência corretamente instalados.
- Para manutenção e limpeza do produto ou quando ocorrer algum defeito, desconecte-o da fonte de energia.
- Remova o plugue principal ou desligue o disjuntor. Não puxe o plugue pelo cabo.
- Se o cordão de alimentação está danificado, ele deve ser substituído pelo fabricante ou agente autorizado afim de evitar riscos.
- Quaisquer reparos devem ser feitos somente por técnicos qualificados do serviço autorizado, afim de não expor o usuário a sérios riscos.
- Nunca armazene produtos que contenham gases inflamáveis ou substâncias explosivas no aparelho.
- Não armazene medicamentos ou produtos químicos que possam contaminar os alimentos.
- Não danifique o aparelho com objetos pontiagudos ou cortantes. O gás de refrigeração pode causar danos aos olhos.
- Não se apoie nos painéis, gavetas ou portas.
- Não permita que crianças brinquem com o aparelho. Elas jamais devem sentar-se nas gavetas ou pendurar-se nas portas.



Atenção: Este aparelho utiliza gás refrigerante R134a o qual requer equipamentos e peças exclusivas para ele.

- Ao transportar ou instalar o produto tenha cuidado para que nenhum dos componentes do circuito de refrigeração sofra qualquer dano.
- Em caso de dano, evitar chamas ou qualquer fonte de ignição próxima ao produto, ventilar por alguns minutos o local onde o produto se encontra.



i Importante: Não utilize dispositivos mecânicos ou qualquer outro meio artificial para acelerar o descongelamento do produto, senão aqueles recomendados pelo fabricante.



4 - Instalação

Requisitos para a instalação

- Este manual contém informações necessárias para que você possa instalar e utilizar corretamente o seu refrigerador. Porém, você também pode contar com a qualidade de atendimento e confiabilidade Continental para instalar o produto. Basta consultar a relação anexa da rede de serviços técnicos autorizados. Escolha o mais próximo de sua residência e solicite a instalação.

i Importante: As despesas decorrentes do serviço de instalação serão de inteira responsabilidade do consumidor.

Embalagem

- Antes de conectar o plugue do seu refrigerador à tomada elétrica, remova todas as fitas e limpe o produto utilizando um pano com água morna e bicarbonato de sódio (uma colher de sopa para cada litro de água).

Temperatura Ambiente

- O seu refrigerador pode ser ajustado nas seguintes temperaturas ambientes:
- Categoria Climática T (Tropical)
- Temperatura Ambiente até +43°C

Local de Instalação

- O produto deve ser instalado num ambiente seco e bem ventilado, não exposto ao sol e distante de fontes de calor, como por exemplo: fogões, aquecedores, etc. Se a instalação próxima a fontes de calor for inevitável, observe as seguintes distâncias mínimas:

- 10cm de um fogão convencional a gás;
- 30cm de um fogão a lenha ou a carvão.
- Se o aparelho for instalado próximo a outro refrigerador ou freezer, observe a distância mínima de 20 cm para evitar condensação (formação de gotas nas laterais).

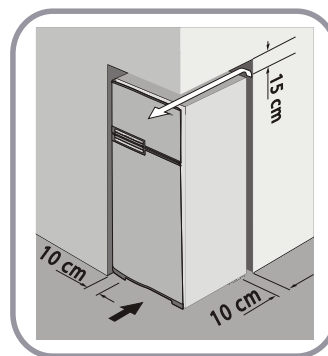

⚠ Atenção: Não obstrua as passagens de ar superior, laterais e traseira. Respeite as distâncias mínimas.

Nivelamento

- Ajuste os dois pés niveladores já equipados com o seu refrigerador até que o aparelho fique firme no chão. Para isto basta girar os pés niveladores com a mão.

i Nota: O produto deve ficar ligeiramente inclinado para trás.



4.1 - Instalação

Nivelamento dos pés

Para nivelar o produto, siga os passos abaixo:

1. Vire para a direita o pé (parafuso de nivelamento).
Repita essa operação tanto para o pé direito quanto para o esquerdo, de modo que o produto fique alinhado.

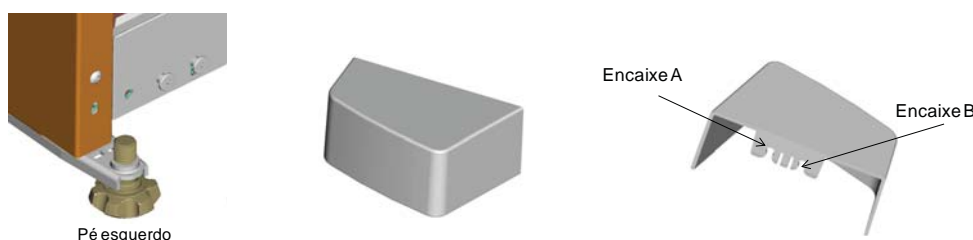

Atenção: Utilize apenas os pés niveladores originais, que são fornecidos com o refrigerador. Peças não originais podem comprometer o funcionamento do produto.

Condições Elétricas

- Certifique-se de que a tensão da sua residência coincide com a tensão do seu aparelho.

Tensão (V)	Mínima (V)	Máxima (V)
127	103	135
220	198	242

- O seu produto foi projetado para funcionar normalmente, dentro das variações das voltagens nominais conforme a tabela acima.

i Nota: O bom funcionamento do seu produto não pode ser garantido caso ocorram variações na rede elétrica maiores que as especificações da tabela acima. Para casos extremos de variações na rede elétrica, aconselha-se utilizar um estabilizador de tensão de no mínimo 500W.

- Use sempre uma tomada elétrica exclusiva, próxima ao local de instalação, para ligar o seu refrigerador. A tomada deve estar ligada com um disjuntor ou fusível maior ou igual a 10A.
- Para sua segurança, nunca use adaptadores para ligar vários aparelhos elétricos juntos em uma tomada (por ex.: tipo "T" ou benjamins) e não use extensões.

Ligando o Produto

- Conecte o plugue com a tomada o produto liga automaticamente.
- Antes de carregar o refrigerador com alimentos, deixe-o funcionar vazio por um período de 2 a 4 horas. Em seguida, ajuste a temperatura conforme sua preferência.



5 - Instruções de Uso

Funcionamento

- Os alimentos dos compartimentos freezer ou refrigerador, são congelados ou refrigerados através do ar frio.
- Um evaporador, integrado no sistema Nofrost, esfria o ar dentro do aparelho.
- O ar frio é posto em circulação por intermédio de um moto-ventilador.
- A umidade existente no ar migra para o evaporador.
- Quando necessário, o evaporador descongela automaticamente. A água proveniente do descongelamento é encaminhada para a bandeja do compressor, onde evapora-se.
- Os compartimentos refrigerador e freezer mantêm-se assim, sem gelo.

i Importante: Podem surgir temperaturas quentes nos compartimentos refrigerador e freezer se:

- A porta não estiver bem fechada;
- For armazenada grande quantidade de alimentos quentes;
- A circulação de ar em ambos compartimentos estiverem prejudicadas pelos alimentos armazenados, e com temperaturas elevadas, as portas forem abertas com frequência.

Podem surgir temperaturas muito frias nos compartimentos refrigerador e/ou freezer se:

- O botão do termostato estiver na posição 9.

i Nota: Se a temperatura do seu produto não estiver de acordo com a sua expectativa, verifique as observações citadas e ajuste o botão no painel de controle ou no botão do termostato antes de chamar o Call Center.

- É normal a travessa central e as laterais do aparelho ficarem por vezes aquecidas, o que evita a formação de condensação na área do vedante da porta (borracha da porta).



Atenção: A temperatura ambiente no local de instalação e o número de vezes que a porta é aberta influenciam a temperatura interna do produto. Procure ajustar a temperatura no painel de controle de acordo com cada situação, assim você não desperdiça energia.

Desligando o Produto

- Para desligar o produto, basta retirar o plug da tomada.
- Se o aparelho não for utilizado durante um período longo de tempo, deve-se desligar o aparelho, retirar o plug da tomada, limpar o aparelho e deixar as portas abertas.
- Evite desperdício, vamos economizar energia.



5.1 - Instruções de Uso

Controle de fluxo de ar do freezer e temperatura do compartimento refrigerador

Freezer

- Para regular a quantidade e intensidade de ar frio no produto, possui as seguintes posições:
Mínimo/Médio/Máximo.

Refrigerador

- Para regular a temperatura basta girar o botão até a posição desejada, veja a tabela abaixo:

Posição	Situação de uso
Menos frio	Dias frios, poucos alimentos armazenados e pouca frequência de abertura de porta.
Intermediária	Situação intermediária.
Mais frio	Dias quentes, muitos alimentos armazenados e muita frequência de abertura de porta.



Acessórios do Produto

Prateleira plástica do freezer

- Prateleira localizada no interior do freezer. Possui dois níveis de altura.

Forma de gelo suspensa

- Possui duas formas plásticas de gelo e que podem ficar suspensas na parte plástica através do suporte. As formas podem ser deslizadas para direita e para esquerda.
- Obs.: O suporte para gelo suspenso é removível, assim, caso você queira retirá-lo, basta retirar a prateleira plástica do freezer e deslizar o suporte para a direita ou para a esquerda até o final da prateleira.

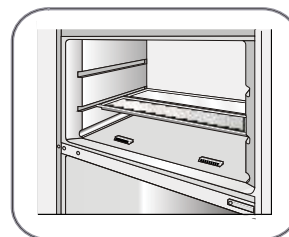

Ajuste das Prateleiras de vidro temperado do Refrigerador

- As prateleiras do compartimento refrigerador podem ser mudadas de lugar com a porta em sua abertura máxima. Para retirar as prateleiras basta puxá-las para fora até destrava-las. Depois colocá-las no local escolhido.



Atenção: Nunca forre as prateleiras com toalhas, etc., pois isto prejudica a circulação do ar.



5.2 - Instruções de Uso

Prateleiras da Porta

- Para removê-las, segure firmemente nas laterais e puxe-as para cima.
- Para reposicioná-las, inverta a operação empurrando-as para baixo.

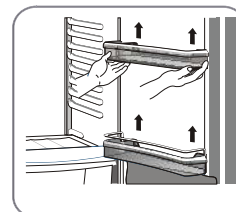

Prateleira para Condimentos

- Para remover a prateleira de condimentos basta levantar a alça e puxa-la para cima até remover totalmente a prateleira.

Conjunto Gaveta para Legumes

- Para remover o conjunto, primeiro retire totalmente a gaveta e depois a tampa.

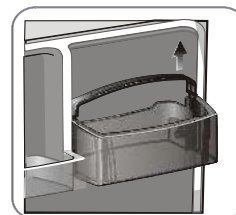

Dicas de uso

- Procure colocar alimentos embalados ou cobertos para a conservação do aroma, da cor e da umidade.
- Deixe espaço entre os alimentos para circulação de ar frio.
- Evite manter a porta aberta por muito tempo, para que não haja saída de ar de dentro do refrigerador. É preferível que você abra e feche as portas várias vezes.
- Para melhor conservação de verduras e legumes, coloque-os em sacos plásticos e armazene-os dentro da gaveta de legumes.
- Deixe alimentos quentes esfriarem antes de colocá-los no refrigerador ou no freezer.

i Importante: Em caso de falta de energia elétrica, procure não abrir as portas e não recongele alimentos que tenham sido descongelados.

Congelamento

- Coloque os alimentos em embalagens apropriadas para o congelamento.
- Utilize sempre alimentos frescos e em bom estado. Ao colocar alimentos mornos para congelamento, evite encostá-los nos alimentos já congelados. Não guarde frascos, garrafas ou latas com líquidos no freezer, pois podem estourar e não recongele um alimento já descongelado.

Alimentos não apropriados para o congelamento:

Ovos com casca	Maionese
Creme de leite	Cebolas
Legumes e verduras cruas	Latas
Garrafas com líquidos	

Alimentos Próprios para o Congelamento

Alimentos	Tempo de Conservação
Embutidos, Peixes, Refeições Prontas e Bolos	2 a 6 Meses
Queijos, Aves, Suínos e Ovinos	4 a 8 Meses
Vegetais, Frutas, Carnes Bovinas e Silvestres	6 a 12 Meses



6 - Limpeza e Manutenção

Graças ao Sistema NoFrost, totalmente automático não há formação de gelo nos compartimentos refrigerador e freezer. Não é necessário por isso descongelar o aparelho.

Limpeza Interna

- Retire o plugue da tomada.
- Retire os alimentos do refrigerador/congelador, começando pelos da porta e coloque-os em caixas de isopor ou papelão.
- Remova todos os acessórios internos.
- Limpe o compartimento e os acessórios com um pano umedecido em solução de bicarbonato de sódio e água morna (1 colher de sopa para cada litro d'água).
- Enxugue-os cuidadosamente.
- Não lave os acessórios na máquina de lavar louças.
- Recoloque os acessórios internos, coloque o plugue na tomada.
- Antes de carregar o refrigerador com alimentos, deixe-o funcionar vazio por um período de 2 a 4 horas.
- Recoloque os alimentos, deixando os da porta por último.
- Após o carregamento, regule o termostato na posição mais adequada. Siga as orientações para Regulagem de Temperatura no capítulo "Instruções de uso".

Limpeza Externa

- Retire o plugue da tomada.
- Utilize um pano úmido com água e sabão neutro para a limpeza.
- Enxugue cuidadosamente.
- Limpe o condensador (parte traseira do produto) a cada 6 meses, usando aspirador de pó ou espanador.

i Importante: Tanto para a limpeza interna como para a externa, nunca utilize produtos químicos como álcool puro, alvejantes, solventes, desinfetantes, querosene, gasolina, vinagres puros, óleos, ácidos, abrasivos e produtos contendo amoníaco. A limpeza também é recomendável antes de ligar o aparelho, para eliminar odores característicos do processo produtivo.



6.1 - Limpeza e Manutenção

Dica para evitar a proliferação de insetos

- Afim de eliminar qualquer possibilidade de desenvolvimento de larvas de insetos, é suficiente colocar 3 colheres de sopa de sal de cozinha na bandeja evaporadora localizada na parte traseira do produto como mostra a figura.

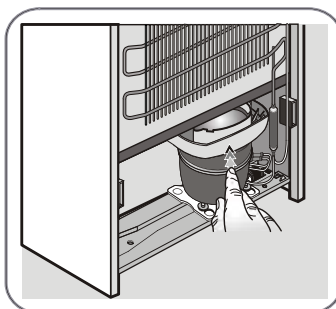

- Este procedimento deve ser repetido a cada limpeza do recipiente, aproximadamente 3 meses.

Ao desligar o produto por um período superior a 24 horas proceda da seguinte maneira:

- Desligue o plugue da tomada.
- Após o descongelamento do produto enxugue bem os compartimentos freezer e refrigerador.
- Enxugue a bandeja de evaporação localizada na parte traseira do produto.
- Deixe as portas do produto entreabertas para eliminar possíveis odores.

Dicas e Precauções

- Ao sair de férias por períodos curtos, deixe o seu aparelho regulado na temperatura normal de uso. Retire apenas os alimentos perecíveis, pois sempre pode haver falta de energia prolongada.
- Ao sair de férias por períodos superiores a um mês, retire todos os alimentos, limpe o refrigerador e deixe-o desligado com a porta entreaberta.
- Não permita que crianças brinquem com o produto ou com sua embalagem, evitando acidentes.
- Não coloque os dedos nas paredes do freezer.
- Verifique se o ar pode circular livremente no condensador (parte traseira do produto) para cima, pois isto é importante para o bom desempenho do aparelho.
- Objetos pendurados no condensador ou obstruindo a passagem de ar aumentam o consumo de energia.



6.2 - Limpeza e Manutenção

Dicas de Conservação de Energia

- Evite manter as portas abertas por muito tempo. É preferível que você abra e feche várias vezes para retirar ou repor alimentos.
- Não coloque alimentos quentes no refrigerador ou freezer. Deixe sempre eles esfriarem fora do produto antes de colocá-los para conservar.
- Ajuste a temperatura de operação conforme sua necessidade.
- Armazene alimentos em embalagens apropriadas como por exemplo, sacos plásticos ou recipientes com tampas.
- As aberturas de ventilação devem ficar desobstruídas.
- Mantenha o condensador (parte traseira do produto) sempre limpo e desobstruído, não colocando peças de roupa para secar.
- Verifique periodicamente se as portas estão fechando completamente e se não há entrada de ar para o freezer ou refrigerador.
- Procure instalar o produto num ambiente fresco, seco e bem ventilado.
- Não deixe exposto ao sol nem próximo a fontes de calor, como por exemplo: fogões, aquecedores, etc.

Ruídos Normais de Operação

- Para manter a temperatura selecionada o seu aparelho liga e desliga de vez em quando o compressor. Os ruídos daí resultantes são ocasionados pelo funcionamento do aparelho. Eles diminuem automaticamente, logo que o aparelho tenha atingido a temperatura de funcionamento.
- Um som de “zumbido” pode ser ouvido toda vez que se fecha a porta ou quando o compressor (motor) está operando.
- Pode ficar mais alto quando o motor está ligando.
- Sons de “borbulho” e “escoamento” são causados pelo gás refrigerante quando este flui pelos tubos.

Ruídos tipo estalo podem acontecer quando:

- Estiver funcionando o descongelamento automático.
- O aparelho aquecer ou esfriar (dilatações do material).
- O aparelho estiver desnivelado (alinhe o aparelho com a ajuda de um nível de bolha de ar. Utilize os pés niveladores).
- O aparelho estiver encostado (afaste o aparelho de móveis ou de outros aparelhos próximos).
- Gavetas e prateleiras estiverem fora de lugar (verifique os componentes e encaixe-os em seus lugares).
- Garrafas ou outros recipientes estiverem em contato (separe-os para que não se toquem).

Como trocar a lâmpada do refrigerador

1. Com as duas mãos nas laterais da lente, desencaixe a lente.
2. Gire a lâmpada até soltar do bocal.
3. Substitua a lâmpada por outra de 15w.
4. Coloque a lente, novamente, encaixando suas laterais.





7 - Problemas e Soluções

Problemas	Procedimentos (Verifique se:)
O refrigerador não liga	Há falta de energia. O plugue não está conectado. O fusível da residência está queimado ou o disjuntor está desligado.
Refrigeração insuficiente	Há excesso de alimentos ou objetos obstruindo a circulação de ar. Existe excesso de sujeira no condensador. As portas não estão fechando completamente ou há entrada de ar para o freezer ou refrigerador. A tensão da tomada está fora da tolerância especificada para o produto.
Ruídos anormais	O produto não está bem nivelado. Os acessórios não estão bem acomodados. O produto toca na parede ou em outros aparelhos.
Umidade interna	Obs: isto é normal em climas muito úmidos. A porta não está bem vedada. O produto não está bem nivelado.
Lâmpada não acende	A lâmpada está queimada. O interruptor está travado.
O compressor não desliga	As portas não estão bem fechadas. As portas estão sendo abertas muitas vezes ou por períodos prolongados. A temperatura ambiente está muito alta e o aparelho está ajustado na posição máxima. Há excesso de sujeira no condensador.
Odores no gabinete	Existem alimentos descobertos. Há alimentos estragados.
Alimentos muito secos	Os alimentos não estão bem embalados.



8 - Especificações Técnicas

Código do produto	Refrigeradores	
	RFCT370MDA1BR/ RFCT370MDA2BR	RFCT370MDA1IN/ RFCT370MDA2IN
Capacidade total (L)	316	316
Capacidade do refrigerador (L)	254	254
Capacidade do freezer (L)	62	62
Dimensões sem embalagem		
Altura Mínima (mm)	1739	1739
Largura (mm)	596	596
Profundidade com porta aberta (mm)	634	634
Peso Líquido (kg)	58	58
Dimensões com embalagem		
Altura Mínima (mm)	1780	1780
Largura (mm)	611	611
Profundidade (mm)	650	650
Peso Líquido (kg)	53	53
Cor	branco	inox
Categoria	Frost Free	Frost Free
Voltagem (V)	127 / 220	127 / 220
Frequência (Hz)	60	60
Consumo (Kwh/mês)	45,7	45,7
Classificação energética	A	A
Garantia	1 ano	1 ano

Obs.: Cálculo de volume conforme Norma ISO8561.



9 - Certificado de Garantia

Este Certificado prevê os termos e condições da garantia aplicável aos Refrigeradores Continental. Para que a garantia aqui concedida tenha validade, é indispensável a apresentação deste Certificado e da respectiva Nota Fiscal de Venda do produto. A validade desta garantia também estará condicionada ao cumprimento de todas as recomendações constantes do Manual de Instruções do produto, motivo pelo qual é importante a sua leitura atenta antes da instalação e colocação em funcionamento.

A MABE BRASIL ELETRODOMÉSTICOS LTDA., garante ao comprador deste produto em caso de qualquer defeito de fabricação, a substituição de componentes ou partes, bem como mão-de-obra necessária para eventuais reparos, devidamente constatados, durante o prazo de 12 meses, contados à partir da data de Emissão da Nota Fiscal ao Consumidor, sendo:

- 3 primeiros meses – garantia legal
 - 9 últimos meses – garantia especial, concedida pela MABE BRASIL ELETRODOMÉSTICOS LTDA.
- Tanto a constatação dos defeitos, como os necessários reparos deverão ser promovidos pela Rede de Serviços Autorizados especialmente designada pela MABE BRASIL ELETRODOMÉSTICOS LTDA., conforme constante do Folheto de Serviços Autorizados.

Caso em que cessa a garantia:

1. Havendo sinais de violação do produto, remoção e/ou alteração do número de série ou placa etiqueta/placa de identificação do produto.
2. Deixando-se de observar e seguir as especificações e orientações do Manual do Usuário na instalação e durante o uso do produto.
3. Se o aparelho for indevidamente utilizado, sofrer descuidos ou ainda for alterado, modificado ou sofrer reparos e consertos por pessoas ou entidades não credenciadas pela MABE BRASIL ELETRODOMÉSTICOS LTDA.
4. Utilização do produto para fins comerciais, industriais ou outros, visto que o refrigerador foi projetado única e exclusivamente para o uso doméstico.

Situações não incluídas na Garantia Legal e/ou Especial.

- Despesas de instalação do produto pela Rede de Serviços Autorizados e/ou por entidades ou pessoas não credenciadas;
- Despesas com transporte do produto até local de instalação; peças e adaptações necessárias à preparação do local para a utilização do produto;
- Dano decorrente de acidente, ação de agentes da natureza, caso fortuito ou força maior, além de outras hipóteses previstas no Manual de Instruções;
- Peças sujeitas a desgaste natural pelo uso, descartáveis ou consumíveis, peças móveis ou removíveis, bem como mão-de-obra utilizada na aplicação das peças e as conseqüentes advindas dessas ocorrências.
- Atendimentos relacionados à orientação de uso constantes no Manual de Instruções ou no próprio produto serão passíveis de cobrança aos Consumidores.

Observações Gerais:

1. A MABE BRASIL ELETRODOMÉSTICOS LTDA., não autoriza nenhuma pessoa ou entidade a assumir em seu nome, qualquer outra responsabilidade relativa à garantia do produto além das aqui explicitadas.
2. As despesas decorrentes e conseqüentes de instalação de peças que não pertençam ao produto são de responsabilidade única e exclusiva do consumidor.
3. A MABE BRASIL ELETRODOMÉSTICOS LTDA., não se responsabiliza pelas conseqüências do não cumprimento das recomendações constantes neste Manual.
4. Este termo de Garantia é válido apenas para produtos vendidos e utilizados no território brasileiro.
5. Para sua comodidade e agilidade no processo de atendimento, tenha sempre em mãos o Manual de Instruções, o Certificado de Garantia e a Nota Fiscal de Compra deste produto.

Observações Finais

Decorrido o prazo de garantia, todos os custos de reparos, peças e mão-de-obra relativos ao produto correrão exclusivamente por conta do consumidor.

A MABE BRASIL ELETRODOMÉSTICOS LTDA., reserva-se o direito de alterar as características gerais, técnicas e estéticas de seus produtos sem aviso prévio.

Serviço de Atendimento ao Consumidor

(São Paulo e Grande São Paulo): (11) 2126-1953

(Demais regiões): 0800 702 0053

Fale conosco: www.continental.com.br

Seg a Sex: 8h00min - 18h00min