

# Manual Avançado do Usuário

MFC-J4510DW

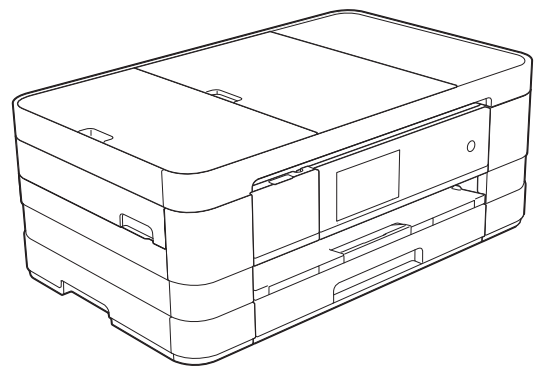

# Manuais do usuário e onde os encontrar?

Qual manual?	O que há nele?	Onde está?
<b>Guia de Segurança de Produto</b>	Leia este manual primeiro. Leia as instruções de segurança antes de instalar seu aparelho. Consulte este manual para marcas registradas e limitações legais.	Impresso / Na caixa
<b>Guia de Configuração Rápida</b>	Siga as instruções para configurar seu aparelho e instalar os drivers e o software para o sistema operacional e tipo de conexão que estiver utilizando.	Impresso / Na caixa
<b>Manual Básico do Usuário</b>	Aprenda as operações básicas de Fax, Cópia, Escaneamento e PhotoCapture Center™ e saiba como substituir os consumíveis. Consulte as dicas para resolução de problemas.	Impresso / Na caixa
<b>Manual Avançado do Usuário</b>	Aprenda operações mais avançadas: Fax, Cópia, recursos de segurança, relatórios de impressão e execução de manutenção de rotina.	Arquivo PDF / CD-ROM
<b>Manual do Usuário de Software</b>	Siga estas instruções para Impressão, Escaneamento, Escaneamento em Rede, PhotoCapture Center™, Configuração Remota, PC-Fax, Serviços da Web (Escaneamento) e uso do utilitário Brother ControlCenter.	Arquivo PDF / CD-ROM
<b>Manual do Usuário de Rede</b>	Este Manual fornece informações úteis sobre configurações de rede com e sem fios e configurações de segurança para o uso do aparelho Brother. Você também pode encontrar informações de protocolos compatíveis para o seu aparelho e dicas detalhadas para resolução de problemas.	Arquivo PDF / CD-ROM
<b>Guia de Conexão à Web</b>	Este Manual oferece informações úteis sobre o acesso aos serviços de Internet a partir do aparelho Brother, bem como fazer download de imagens, imprimir dados e fazer upload de arquivos diretamente para os serviços de Internet.	Arquivo PDF / Brother Solutions Center <sup>1</sup>
<b>Guia para o Google Cloud Print</b>	Este Manual fornece detalhes sobre como configurar o seu aparelho Brother com uma conta do Google e utilizar os serviços do Google Cloud Print™ para imprimir pela Internet.	Arquivo PDF / Brother Solutions Center <sup>1</sup>
<b>Guia Wi-Fi Direct™</b>	Este Manual oferece detalhes sobre como configurar e usar seu aparelho Brother para impressão sem fios direta a partir de um dispositivo móvel que seja compatível com o padrão Wi-Fi Direct™.	Arquivo PDF / Brother Solutions Center <sup>1</sup>

<sup>1</sup> Visite-nos em <http://solutions.brother.com/>.

# Índice

<b>1</b>	<b>Configuração geral</b>	<b>1</b>
	Armazenamento de memória .....	1
	Ajustes de volume .....	1
	Volume da campainha .....	1
	Volume do aviso sonoro .....	2
	Volume do alto-falante .....	2
	Alteração do relógio .....	3
	Modo Sleep .....	3
	Tela de toque do display LCD .....	4
	Configurando o brilho de fundo .....	4
	Configurando o timer de dimmer para a retroiluminação .....	4
	Prefixo de discagem .....	5
	Configurando ou alterando o número do prefixo .....	5
<b>2</b>	<b>Funções de segurança</b>	<b>6</b>
	Secure Function Lock 2.0 (Bloqueio Seguro de Função 2.0) .....	6
	Antes de você começar a utilizar o Secure Function Lock 2.0 (Bloqueio Seguro de Função 2.0) .....	6
	Definir e alterar a senha do administrador .....	7
	Configurar usuários restritos .....	8
	Ligar e desligar o Secure Function Lock (Bloqueio Seguro de Função) .....	8
	Alternar usuários .....	9
	Mudar para o modo Comum .....	9
	Limitar discagem .....	10
	Limitar teclado numérico .....	10
	Limitar livro de endereços .....	10
	Limitar atalhos .....	10
	Limitar servidor LDAP .....	11
<b>3</b>	<b>Enviar um fax</b>	<b>12</b>
	Opções adicionais de envio .....	12
	Enviar faxes utilizando configurações múltiplas .....	12
	Interromper um fax .....	12
	Contraste .....	13
	Alterar a resolução de fax .....	13
	Definir suas alterações como o novo padrão .....	14
	Restaurar as configurações de fábrica das opções de fax .....	15
	Salvar opções de fax como um Atalho .....	15

Operações de envio adicionais .....	16
Enviar um fax manualmente .....	16
Enviar um fax ao final de uma conversa .....	16
Acesso duplo (somente preto e branco) .....	16
Envio de mala direta (somente preto e branco) .....	17
Transmissão em tempo real .....	18
Modo internacional .....	19
Envio de fax programado (somente preto e branco) .....	19
Transmissão de lote programado (somente preto e branco) .....	20
Verificar e cancelar trabalhos em espera .....	20
Visão geral sobre polling .....	21
Transmissão por polling (somente preto e branco) .....	21

## **4 Receber um fax 23**

---

Recepção em memória (somente preto e branco) .....	23
Transferência de Fax .....	23
Aviso no Pager .....	23
Armazenamento de fax .....	24
Imprimir um fax a partir da memória .....	25
Recepção PC-Fax (somente Windows®) .....	25
Desligar as operações de recepção em memória .....	26
Alterar as operações de recepção na memória .....	26
Recuperação remota .....	27
Definir um Código de acesso remoto .....	27
Usar seu Código de acesso remoto .....	28
Comandos de fax remotos .....	29
Recuperar mensagens de fax .....	30
Alterar seu Número de transferência de fax .....	30
Operações de recepção adicionais .....	31
Receber faxes na memória quando a bandeja de papel está vazia .....	31
Imprimir um fax recebido em tamanho reduzido .....	31
Receber um fax ao final de uma conversa .....	31
Impressão de recuperação de fax .....	31
Visão geral sobre polling .....	33
Recepção por polling .....	33

## **5 Discar e armazenar números 35**

---

Operações de voz .....	35
Tom ou pulso .....	35
Modo Fax/Tel .....	35
Operações adicionais de discagem .....	35
Chamada de saída .....	35
Discar códigos de acesso e números de cartões de crédito .....	36
Maneiras adicionais de armazenar números .....	37
Armazenar números do Livro de endereços a partir de Chamadas de saída .....	37
Configurar grupos para o envio de mala direta .....	37

<b>6</b>	<b>Imprimir relatórios</b>	<b>40</b>
	Relatórios de fax .....	40
	Relatório de verificação de transmissão .....	40
	Relatório de faxes (relatório de atividade) .....	40
	Relatórios .....	41
	Como imprimir um relatório .....	41
<b>7</b>	<b>Fazer cópias</b>	<b>42</b>
	Opções de cópia .....	42
	Interromper a cópia .....	42
	Alterar a qualidade da cópia .....	42
	Ampliar ou reduzir a imagem copiada .....	42
	Fazer cópias N em 1 ou pôster (layout da página) .....	43
	Cópia de identidade 2 em 1 (layout da página) .....	45
	Ordenar cópias usando o alimentador .....	46
	Ajustar a densidade .....	47
	Modo de economia de tinta .....	47
	Cópia em papel fino .....	48
	Cópia de livro .....	48
	Cópia com marca d'água .....	48
	Remover a cor do fundo .....	50
	Cópia em frente e verso .....	50
	Salvar opções de cópia como um Atalho .....	51
	Atalhos para cópia em tamanho A3 .....	52
	Atalho para cópia em tamanho A3 .....	52
<b>8</b>	<b>PhotoCapture Center™: Imprimir fotos de um cartão de memória ou de uma unidade de memória flash USB</b>	<b>54</b>
	Operações do PhotoCapture Center™ .....	54
	Cartões de memória, unidade de memória flash USB e estruturas de pasta .....	54
	Impressão de filmes .....	55
	Imprimir imagens .....	55
	Imprimir índice (miniaturas) .....	55
	Imprimir fotos .....	56
	Melhorar fotos .....	56
	Apresentação de slides .....	58
	Impressão DPOF .....	59
	Configurações de impressão do PhotoCapture Center™ .....	60
	Qualidade de impressão .....	60
	Opções de papel .....	60
	Ajustar Brilho, Contraste e Cor .....	62
	Recortar .....	64
	Impressão sem borda .....	65
	Imprimir data .....	65
	Definir suas alterações como o novo padrão .....	66
	Restaurar todas as configurações para as configurações de fábrica .....	66



## Armazenamento de memória



Suas configurações de menu são armazenadas permanentemente e, mesmo em caso de falta de energia, não serão perdidas. As configurações temporárias (por exemplo, **Modo Internacional**) serão perdidas. Caso tenha escolhido **Config Nova Def.** para suas configurações preferidas de **Fax**, **Escanear** e **Foto**, essas configurações não serão perdidas. Além disso, durante uma falta de energia, o aparelho reterá a data e hora e os trabalhos de fax do timer (por exemplo, **Fax Programado**) por aproximadamente 24 horas.

## Ajustes de volume

### Volume da campanha

Você pode selecionar vários níveis de volume da campanha de **Alto** a **Desl.** O aparelho manterá sua nova configuração padrão até que você a altere.



### Configurando o volume da campanha a partir do menu

- 1 Pressione .
- 2 Pressione **Todas config.**
- 3 Deslize para cima ou para baixo ou pressione **▲** ou **▼** para exibir **Config. Geral.**
- 4 Pressione **Config. Geral.**
- 5 Deslize para cima ou para baixo ou pressione **▲** ou **▼** para exibir **Volume.**
- 6 Pressione **Volume.**
- 7 Pressione **Toque de camp.**
- 8 Pressione **Baixo, Méd, Alto** ou **Desl.**
- 9 Pressione .

## Volume do aviso sonoro



Quando o aviso sonoro estiver ativado, o aparelho emitirá um som quando você pressionar a Tela de toque ou o Painel de toque, cometer um erro ou após o envio ou a recepção de um fax.

Você pode selecionar vários níveis de volume do som, de Alto a Desl.



- 1 Pressione .
- 2 Pressione `Todas config.`
- 3 Deslize para cima ou para baixo ou pressione ▲ ou ▼ para exibir `Config. Geral.`
- 4 Pressione `Config. Geral.`
- 5 Deslize para cima ou para baixo ou pressione ▲ ou ▼ para exibir `Volume.`
- 6 Pressione `Volume.`
- 7 Pressione `Bipe.`
- 8 Pressione `Baixo, Méd, Alto ou Desl.`
- 9 Pressione .

## Volume do alto-falante

Você pode selecionar vários níveis de volume do alto-falante, de Alto a Desl.

- 1 Pressione .
- 2 Pressione `Todas config.`
- 3 Deslize para cima ou para baixo ou pressione ▲ ou ▼ para exibir `Config. Geral.`
- 4 Pressione `Config. Geral.`
- 5 Deslize para cima ou para baixo ou pressione ▲ ou ▼ para exibir `Volume.`
- 6 Pressione `Volume.`
- 7 Pressione `Alto-falante.`
- 8 Pressione `Baixo, Méd, Alto ou Desl.`
- 9 Pressione .



Você também pode ajustar o volume do alto-falante pressionando `Gancho.`

- 1 Execute uma das alternativas:
  - Quando a visualização de fax estiver desativada, pressione `Fax.`
  - Quando a visualização de fax estiver ativada, pressione `Fax e Enviando faxes.`
- 2 Pressione `Gancho.`
- 3 Pressione .
- 4 Pressione  ou  na Tela de toque.  
Cada toque altera o volume para o próximo ajuste.
- 5 Pressione `Gancho.`





## Alteração do relógio

Com esta função, você pode adiantar ou atrasar em uma hora o relógio do aparelho.

- 1 Pressione .
- 2 Pressione .
- 3 Pressione Altera Hora.
- 4 Pressione P/ Horário Inverno ou P/ Horário Verão.
- 5 Pressione .

## Modo Sleep



Você pode selecionar o tempo em que o aparelho necessita ficar ocioso (até 60 minutos) antes de entrar no Modo Sleep. O timer será reiniciado se qualquer operação for realizada no aparelho.

- 1 Pressione .
- 2 Pressione Todas config.
- 3 Deslize para cima ou para baixo ou pressione ▲ ou ▼ para exibir Config. Geral.
- 4 Pressione Config. Geral.
- 5 Deslize para cima ou para baixo ou pressione ▲ ou ▼ para exibir Modo espera.
- 6 Pressione Modo espera.
- 7 Deslize para cima ou para baixo ou pressione ▲ ou ▼ para exibir 1min, 2min, 3min, 5min, 10min, 30min ou 60min e escolher a duração de tempo que o aparelho deve estar ocioso antes de entrar no Modo Sleep. Pressione a opção que deseja configurar.
- 8 Pressione .

## Tela de toque do display LCD



### Configurando o brilho de fundo

Você pode ajustar o brilho da retroiluminação do display LCD da Tela de toque. Se tiver dificuldades na leitura da tela LCD, tente alterar a configuração do brilho.

- 1 Pressione .
- 2 Pressione `Todas config.`
- 3 Deslize para cima ou para baixo ou pressione ▲ ou ▼ para exibir `Config. Geral.`
- 4 Pressione `Config. Geral.`
- 5 Deslize para cima ou para baixo ou pressione ▲ ou ▼ para exibir `Configs. LCD.`
- 6 Pressione `Configs. LCD.`
- 7 Pressione `Retroiluminaç.`
- 8 Pressione `Claro, Méd ou Escuro.`
- 9 Pressione .

### Configurando o timer de dimmer para a retroiluminação

Você pode definir por quanto tempo a retroiluminação do display LCD permanecerá ligada após o último toque.

- 1 Pressione .
- 2 Pressione `Todas config.`
- 3 Deslize para cima ou para baixo ou pressione ▲ ou ▼ para exibir `Config. Geral.`
- 4 Pressione `Config. Geral.`
- 5 Deslize para cima ou para baixo ou pressione ▲ ou ▼ para exibir `Configs. LCD.`
- 6 Pressione `Configs. LCD.`
- 7 Pressione `Temporizad dim.`
- 8 Pressione `10s, 20s, 30s ou Desl.`
- 9 Pressione .

## Prefixo de discagem

A configuração Prefixo de discagem discará automaticamente um número predefinido antes de cada número de fax que você discar. Por exemplo, caso seu sistema telefônico exija um 9 para discar para um número externo, utilize esta configuração para discar automaticamente um 9 para cada fax que você enviar.

- Você não pode usar ! com qualquer outro número ou caractere.
- Se o modo de discagem por pulso estiver ativo, # e \* não estarão disponíveis para uso.

## Configurando ou alterando o número do prefixo

- 1 Pressione .
- 2 Pressione `Todas config.`
- 3 Deslize para cima ou para baixo ou pressione ▲ ou ▼ para exibir `Conf.inicial.`
- 4 Pressione `Conf.inicial.`
- 5 Deslize para cima ou para baixo ou pressione ▲ ou ▼ para exibir `Prefixo de Discagem.`
- 6 Pressione `Prefixo de Discagem.`
- 7 Pressione `Lig (ou Desl).`
- 8 Pressione `Prefixo de Discagem.`
- 9 Informe o número do prefixo (com até 5 dígitos) utilizando o teclado na Tela de toque.
- 10 Pressione `OK.`

### OBSERVAÇÃO

- Caso seu sistema telefônico exija uma chamada com pausa temporizada (hookflash), pressione ! na Tela de toque.

- 11 Pressione .

## Secure Function Lock 2.0 (Bloqueio Seguro de Função 2.0)

O Secure Function Lock (Bloqueio Seguro de Função) permite que você limite o acesso comum a certas funções do aparelho:

- Fax Tx (Transmissão de fax)
- Fax Rx (Recepção de fax)
- Cópia
- Escaneamento
- PCC (PhotoCapture Center™)
- Impressão no PC
- Impressão colorida
- Limite de páginas
- Upload para a Web
- Download da Web

Este recurso também evita que os usuários alterem as configurações padrão do aparelho limitando o acesso às configurações do menu.

Antes de usar os recursos de segurança, você deve primeiro informar uma senha de administrador.

O acesso às operações restritas pode ser habilitado através da criação de um usuário restrito. Usuários restritos devem informar uma senha para utilizar o aparelho.

Anote cuidadosamente sua senha. Caso a esqueça, entre em contato com seu revendedor Brother.

### OBSERVAÇÃO

- Somente administradores podem definir limites e fazer alterações para cada usuário.

- Se Fax Tx estiver desabilitado, você não poderá usar nenhuma função do menu Fax.
- A transmissão e a recepção por polling estão habilitadas somente quando ambos os Fax Tx e Fax Rx estiverem habilitados.

## Antes de você começar a utilizar o Secure Function Lock 2.0 (Bloqueio Seguro de Função 2.0)

Você pode configurar o Secure Function Lock 2.0 (Bloqueio Seguro de Função 2.0) usando um navegador da Web. Antes da configuração, são necessários os preparativos a seguir.

- 1 Inicie seu navegador da Web.
- 2 Digite “http://endereço IP do aparelho” na barra de endereços do seu navegador (onde “endereço IP do aparelho” é o endereço IP do aparelho Brother).

- Por exemplo:

`http://192.168.1.2/`

### OBSERVAÇÃO

Você pode encontrar o endereço IP do aparelho na Lista de configuração de rede. (➤➤ Manual do Usuário de Rede: *Imprimir o Relatório de configuração de rede*).

- Informe uma senha na caixa **Login**. (Esta é uma senha para login na página da Web do aparelho, não a senha de administrador para o Secure Function Lock (Bloqueio Seguro de Função)). Clique em .

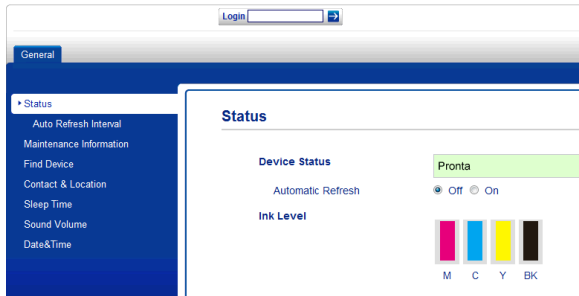

**OBSERVAÇÃO**

Se estiver usando um navegador da Web para ajustar as configurações do aparelho pela primeira vez, defina uma senha.

- Clique em **Please configure the password** (Configure a senha).
- Informe a senha que deseja utilizar (com até 32 caracteres).
- Redigite a senha na caixa **Confirm new password** (Confirmar nova senha).
- Clique em **Submit** (Enviar).

**Definir e alterar a senha do administrador**

Você pode ajustar estas configurações usando um navegador da Web. Para configurar a página da Web, consulte *Antes de você começar a utilizar o Secure Function Lock 2.0 (Bloqueio Seguro de Função 2.0)* >> página 6. Depois siga as instruções a seguir.

**Definir a senha do administrador**

A senha definida nestes passos é para o administrador. Esta senha é utilizada para configurar usuários e ativar ou desativar o Secure Function Lock (Bloqueio Seguro de Função). (Consulte *Configurar usuários restritos* >> página 8 e *Ligar e desligar o Secure Function Lock (Bloqueio Seguro de Função)* >> página 8).

- Clique em **Administrator** (Administrador).
- Clique em **Secure Function Lock** (Bloqueio Seguro de Função).
- Informe um número com quatro dígitos para senha na caixa **New Password** (Nova senha).



- Redigite a senha na caixa **Retype Password** (Redigitar senha).
- Clique em **Submit** (Enviar).

**Alterar a senha do administrador**

- Clique em **Administrator** (Administrador).
- Clique em **Secure Function Lock** (Bloqueio Seguro de Função).
- Informe um número com quatro dígitos para a nova senha na caixa **New Password** (Nova senha).
- Redigite a nova senha na caixa **Retype Password** (Redigitar senha).
- Clique em **Submit** (Enviar).

## Configurar usuários restritos

Você pode configurar usuários com restrições e com uma senha. Você pode configurar até 10 usuários restritos.

Você pode ajustar estas configurações usando um navegador da Web.

Para configurar a página da Web, consulte *Antes de você começar a utilizar o Secure Function Lock 2.0 (Bloqueio Seguro de Função 2.0)* >> página 6. Depois siga as instruções a seguir.

- 1 Clique em **Administrator** (Administrador).
- 2 Clique em **Secure Function Lock** (Bloqueio Seguro de Função).
- 3 Informe um nome alfanumérico de grupo ou de usuário (com até 15 caracteres) na caixa **ID Number/Name** (Número de ID/Nome) e depois digite uma senha com quatro dígitos na caixa **PIN**.



- 4 Desmarque as funções que deseja limitar nas caixas de **Print Activities** (Atividades de Impressão) e nas caixas de **Others** (Outros). Se quiser configurar a contagem máxima de páginas, marque a caixa de seleção **On** (Ativado) em **Page Limit** (Limite de páginas) e depois informe o número na caixa **Max.** (Máx.). Depois clique em **Submit** (Enviar).

## OBSERVAÇÃO

- Você não pode usar a mesma senha que outro usuário.
- Você pode configurar um usuário comum. Usuários comuns não precisam digitar uma senha. Para obter mais informações, >> Manual do Usuário de Rede.

## Ligar e desligar o Secure Function Lock (Bloqueio Seguro de Função)

### OBSERVAÇÃO

Anote cuidadosamente a senha do administrador. Se você digitar a senha incorreta, a Tela de toque mostrará *Senha errada*. Informe a senha correta. Caso a esqueça, entre em contato com seu revendedor Brother.

## Ligar o Secure Function Lock (Bloqueio Seguro de Função)

- 1 Pressione .
- 2 Pressione **Todas config.**
- 3 Deslize para cima ou para baixo ou pressione ▲ ou ▼ para exibir **Config. Geral**.
- 4 Pressione **Config. Geral**.
- 5 Deslize para cima ou para baixo ou pressione ▲ ou ▼ para exibir **Bloq. Funções**.
- 6 Pressione **Bloq. Funções**.
- 7 Pressione **Bloq Desl→Lig**.
- 8 Digite a sua senha de administrador com quatro dígitos utilizando o teclado na Tela de toque. Pressione **OK**.

## OBSERVAÇÃO

O ícone Secure Function Lock (Bloqueio Seguro de Função) é exibido de forma destacada na tela Inicial.



## Desligar o Secure Function Lock (Bloqueio Seguro de Função)

- 1 Pressione Público ou (onde xxxxx é o nome do usuário).
- 2 Pressione Bloqueio ligado → Desligado.
- 3 Digite a sua senha de administrador com quatro dígitos utilizando o teclado na Tela de toque. Pressione OK.

## Alternar usuários

Esta configuração permite que um usuário restrito faça login no aparelho quando o Secure Function Lock (Bloqueio Seguro de Função) estiver ativado.

- 1 Na Tela de toque, pressione Público ou (onde xxxxx é o nome do usuário).
- 2 Pressione Alterar Usuário.

- 3 Deslize para cima ou para baixo ou pressione ▲ ou ▼ para exibir seu nome de usuário.
- 4 Pressione seu nome de usuário.
- 5 Digite a sua senha de usuário com quatro dígitos utilizando o teclado na Tela de toque. Pressione OK.

## Mudar para o modo Comum

- 1 Pressione (onde xxxxx é o nome do usuário).
- 2 Pressione Ir para Público.

## Limitar discagem



Este recurso opera para evitar que os usuários enviem um fax ou façam chamadas para um número errado por engano. Você pode ajustar o aparelho para limitar a discagem ao usar o teclado numérico, o catálogo de endereços, atalhos e a pesquisa LDAP.

Se você escolher **Desl**, o aparelho não limitará o método de discagem.



Se você escolher **Digite # 2 vezes**, o aparelho solicitará que você redigite o número e, se você redigitar o mesmo número corretamente, o aparelho iniciará a discagem. Se você digitar novamente um número incorreto, a Tela de toque mostrará uma mensagem de erro.

Se você escolher **Lig**, o aparelho limitará todas as chamadas para envio de fax e chamadas efetuadas por esse método de discagem.



## Limitar teclado numérico

- 1 Pressione .
- 2 Pressione **Todas config.**
- 3 Deslize para cima ou para baixo ou pressione ▲ ou ▼ para exibir **Fax.**
- 4 Pressione **Fax.**
- 5 Deslize para cima ou para baixo ou pressione ▲ ou ▼ para exibir **Restrição de discagem.**
- 6 Pressione **Restrição de discagem.**
- 7 Pressione **Teclado de Discagem.**
- 8 Pressione **Digite # 2 vezes, Lig ou Desl.**
- 9 Pressione .

## Limitar livro de endereços

- 1 Pressione .
- 2 Pressione **Todas config.**
- 3 Deslize para cima ou para baixo ou pressione ▲ ou ▼ para exibir **Fax.**
- 4 Pressione **Fax.**
- 5 Deslize para cima ou para baixo ou pressione ▲ ou ▼ para exibir **Restrição de discagem.**
- 6 Pressione **Restrição de discagem.**
- 7 Pressione **Cat. de End.**
- 8 Pressione **Digite # 2 vezes, Lig ou Desl.**
- 9 Pressione .



## Limitar atalhos

- 1 Pressione .
- 2 Pressione **Todas config.**
- 3 Deslize para cima ou para baixo ou pressione ▲ ou ▼ para exibir **Fax.**
- 4 Pressione **Fax.**
- 5 Deslize para cima ou para baixo ou pressione ▲ ou ▼ para exibir **Restrição de discagem.**
- 6 Pressione **Restrição de discagem.**
- 7 Pressione **Atalhos.**
- 8 Pressione **Digite # 2 vezes, Lig ou Desl.**
- 9 Pressione .



## Limitar servidor LDAP

---

- 1 Pressione .
- 2 Pressione `Todas config.`
- 3 Deslize para cima ou para baixo ou pressione ▲ ou ▼ para exibir `Fax.`
- 4 Pressione `Fax.`
- 5 Deslize para cima ou para baixo ou pressione ▲ ou ▼ para exibir `Restrição de discagem.`
- 6 Pressione `Restrição de discagem.`
- 7 Pressione `Servidor LDAP.`
- 8 Pressione `Digite # 2 vezes, Lig` ou `Desl.`
- 9 Pressione .

### OBSERVAÇÃO

---

A configuração `Digite # 2 vezes` não funcionará se você utilizar um telefone externo ou se pressionar `Gancho` antes de informar o número. Você não será solicitado a redigitar o número.

---

# 3

## Enviar um fax

### Opções adicionais de envio

#### Enviar faxes utilizando configurações múltiplas

Ao enviar um fax, você pode escolher um conjunto de configurações, tais como Resolução de Fax, Contraste, Tamanho área de digitalização e Tx Imediata.

Você também pode escolher:

Histórico de chamadas, Cat. de Endereços, Env.MalaDiret, Visualizar, Configuração de cores, Fax Programado, Tx em lote, Tx por polling, Rx por polling, Modo Internacional, Config Nova Def. e Config. Fábrica.

Algumas configurações estão apenas disponíveis para o envio de faxes em preto e branco.

- 1 Coloque seu documento no aparelho.
- 2 Execute uma das alternativas:
  - Quando a visualização de fax estiver desativada, pressione **Fax**.
  - Quando a visualização de fax estiver ativada, pressione **Fax** e **Enviando faxes**.

A Tela de toque mostra:

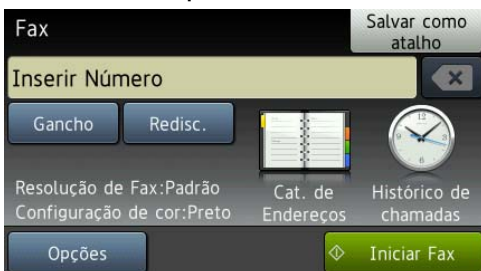

- 3 Pressione **Opções**.

- 4 Deslize para cima ou para baixo ou pressione **▲** ou **▼** para exibir a configuração que você deseja alterar. Quando a configuração for exibida, pressione-a.
- 5 Pressione a opção que deseja configurar.
- 6 Repita os passos 4 e 5 para alterar mais configurações.
- 7 Pressione **OK** quando terminar de alterar as configurações.
- 8 Informe o número de fax.
- 9 Pressione **Iniciar Fax**.

#### OBSERVAÇÃO

- A maioria das configurações é temporária e o aparelho volta às configurações padrão após você enviar o fax.
- Você pode salvar algumas das configurações que usa com mais frequência definindo-as como configurações padrão. Estas configurações serão mantidas até que você as altere novamente. (Consulte *Definir suas alterações como o novo padrão* >> página 14).
- Você também pode salvar algumas das configurações que usa com mais frequência definindo-as como um Atalho. (Consulte *Salvar opções de fax como um Atalho* >> página 15).

#### Interromper um fax

Para interromper um fax, pressione **X**.

## Contraste

Caso seu documento seja muito claro ou muito escuro, você pode querer alterar o contraste. Para a maioria dos documentos, pode ser usada a configuração de fábrica *Auto*. Ela seleciona automaticamente o contraste mais adequado para o documento. Escolha *Claro* ao enviar um documento claro. Escolha *Escuro* ao enviar um documento escuro.

- 1 Coloque seu documento no aparelho.
- 2 Execute uma das alternativas:
  - Quando a visualização de fax estiver desativada, pressione *Fax*.
  - Quando a visualização de fax estiver ativada, pressione *Fax* e *Enviando faxes*.
- 3 Pressione *Opções*.
- 4 Deslize para cima ou para baixo ou pressione ▲ ou ▼ para exibir *Contraste*.
- 5 Pressione *Contraste*.
- 6 Pressione *Auto*, *Claro* ou *Escuro*.
- 7 Pressione *OK*.
- 8 Informe o número de fax.
- 9 Pressione *Iniciar Fax*.

## OBSERVAÇÃO

Mesmo que você escolha *Claro* ou *Escuro*, o aparelho enviará o fax usando a configuração *Auto* em qualquer das condições a seguir:

- Ao enviar um fax em cores.
- Ao selecionar *Foto* como a resolução de fax.

## Alterar a resolução de fax

A qualidade de um fax pode ser melhorada alterando-se a resolução de fax.

- 1 Coloque seu documento no aparelho.
- 2 Execute uma das alternativas:
  - Quando a visualização de fax estiver desativada, pressione *Fax*.
  - Quando a visualização de fax estiver ativada, pressione *Fax* e *Enviando faxes*.
- 3 Pressione *Opções*.
- 4 Deslize para cima ou para baixo ou pressione ▲ ou ▼ para exibir *Resolução de Fax*.
- 5 Pressione *Resolução de Fax*.
- 6 Pressione *Normal*, *Fina*, *S.fina* ou *Foto*.
- 7 Pressione *OK*.
- 8 Informe o número de fax.
- 9 Pressione *Iniciar Fax*.

## OBSERVAÇÃO

Você pode selecionar quatro diferentes configurações de resolução para faxes em preto e branco e duas para faxes em cores.

Preto e branco	
Normal	Adequada para a maioria dos documentos digitados.
Fina	Adequada para caracteres pequenos, é transmitida um pouco mais lentamente que a resolução padrão.
S.fina	Adequada para caracteres pequenos ou desenhos simples, é transmitida mais lentamente que a resolução fina.
Foto	Use quando o documento tem tons variáveis de cinza ou é uma fotografia. Fotografia tem a transmissão mais lenta.

Em cores	
Normal	Adequada para a maioria dos documentos digitados.
Fina	Use quando o documento for uma fotografia. O tempo de transmissão é mais lento que o da resolução padrão.

Se você escolher *S.fina* ou *Foto* e então enviar um fax em cores (selecionando *Cor* em *Configuração de cores*), o aparelho enviará o fax usando a configuração *Fina*.

## Definir suas alterações como o novo padrão

Você pode armazenar as opções de fax que utiliza com frequência para *Resolução de Fax*, *Contraste*, *Tamanho área de digitalização*, *Visualizar*, *Tx Imediata* e *Configuração de cores* ao salvá-las como as configurações padrão. Estas configurações serão mantidas até que você as altere novamente.

- 1 Execute uma das alternativas:
    - Quando a visualização de fax estiver desativada, pressione *Fax*.
    - Quando a visualização de fax estiver ativada, pressione *Fax* e *Enviando faxes*.
  - 2 Pressione *Opções*.
  - 3 Deslize para cima ou para baixo ou pressione ▲ ou ▼ para escolher a configuração que você deseja alterar e depois pressione a sua nova opção.
- Repita este passo para cada configuração que deseje alterar.
- 4 Após alterar a última configuração para a sua opção preferida, deslize para cima ou para baixo ou pressione ▲ ou ▼ para exibir *Config Nova Def*.
  - 5 Pressione *Config Nova Def*.
  - 6 A Tela de toque pedirá que você confirme a alteração para as novas configurações padrão. Pressione *Sim* para confirmar.
  - 7 Pressione .

## Restaurar as configurações de fábrica das opções de fax

Você pode restaurar todas as opções de fax alteradas para as configurações de fábrica. Estas configurações serão mantidas até que você as altere novamente.

- 1 Execute uma das alternativas:
  - Quando a visualização de fax estiver desativada, pressione **Fax**.
  - Quando a visualização de fax estiver ativada, pressione **Fax** e **Enviando faxes**.
- 2 Pressione **Opções**.
- 3 Deslize para cima ou para baixo ou pressione **▲** ou **▼** para exibir **Config. Fábrica**.
- 4 Pressione **Config. Fábrica**.
- 5 A Tela de toque pedirá que você confirme a alteração para as configurações de fábrica. Pressione **Sim** para confirmar.
- 6 Pressione .

## Salvar opções de fax como um Atalho

Você pode armazenar todas as novas opções de fax usadas com frequência ao salvá-las como um Atalho.

- 1 Execute uma das alternativas:
  - Quando a visualização de fax estiver desativada, pressione **Fax**.
  - Quando a visualização de fax estiver ativada, pressione **Fax** e **Enviando faxes**.
- 2 Informe o número de fax.
- 3 Pressione **Opções**.
- 4 Deslize para cima ou para baixo ou pressione **▲** ou **▼** para exibir **Resolução de Fax, Contraste, Visualizar, Configuração de cores, Tx Imediata, Modo Internacional** ou **Tamanho área de digitalização** e depois pressione a configuração que você deseja alterar. Em seguida, pressione a nova opção que deseja configurar. Repita este passo para cada configuração que deseje alterar.
- 5 Ao terminar de escolher as novas opções, pressione **OK**.
- 6 Pressione **Salvar como atalho**.
- 7 Confirme a lista exibida de opções escolhidas para o Atalho e depois pressione **OK**.
- 8 Informe um nome para o Atalho utilizando o teclado na Tela de toque. (Para obter ajuda com a inserção de letras, >> **Manual Básico do Usuário: Inserindo texto**). Pressione **OK**.
- 9 Pressione **OK** para salvar o seu Atalho.

## Operações de envio adicionais

### Enviar um fax manualmente

---

A transmissão manual permite que você ouça a discagem, o toque da campainha e os tons de recepção de fax enquanto envia um fax.

#### OBSERVAÇÃO

---

Para enviar um fax com várias páginas, use o alimentador.

---

- 1 Coloque seu documento no aparelho.
- 2 Execute uma das alternativas:
  - Quando a visualização de fax estiver desativada, pressione `Fax`.
  - Quando a visualização de fax estiver ativada, pressione `Fax` e `Enviando faxes`.
- 3 Para ouvir o tom de discagem, pressione `Gancho`.
- 4 Disque o número do fax.
- 5 Ao ouvir os tons de fax, pressione `Iniciar Fax`.  
Se estiver usando o vidro do scanner, pressione `Enviar` na Tela de toque para enviar o fax.

### Enviar um fax ao final de uma conversa

---

Ao final de uma conversa, você pode enviar um fax para o interlocutor antes que ambos desliguem os fones.

- 1 Peça ao interlocutor que aguarde os tons de fax (bipes) e, em seguida, que pressione a tecla `Iniciar` ou `Enviar` antes de desligar.
- 2 Coloque seu documento no aparelho.
- 3 Pressione `Iniciar Fax`.
  - Se você estiver usando o vidro do scanner, pressione `Enviar` para enviar um fax.
- 4 Coloque o fone do telefone externo de volta no gancho.

### Acesso duplo (somente preto e branco)

---

Você pode discar um número e iniciar o escaneamento de um fax para a memória — mesmo quando o aparelho estiver enviando um fax a partir da memória, recebendo faxes ou imprimindo dados do PC. A Tela de toque mostrará o número do novo trabalho.

O número de páginas que você pode escanear para a memória varia de acordo com o conteúdo nelas impresso.

#### OBSERVAÇÃO

---

Se a mensagem `Memória Cheia` aparecer, pressione  para cancelar ou `Enviar agora` para enviar as páginas escaneadas até então.

---

## Envio de mala direta (somente preto e branco)

Envio de mala direta ocorre quando a mesma mensagem de fax é enviada automaticamente para mais de um número de fax. Você pode incluir números de grupos, números do Livro de endereços e até 50 números discados manualmente na mesma transmissão.

Após a conclusão da transmissão, um relatório de envio de mala direta será impresso.

### Antes de iniciar o envio de mala direta

Os números do Livro de endereços devem ser armazenados na memória do aparelho antes que possam ser utilizados em um envio de mala direta. (►► Manual Básico do Usuário: *Armazenar números no Livro de endereços*).

Números de grupos também devem ser armazenados na memória do aparelho antes que possam ser utilizados em um envio de mala direta. Os números de grupo incluem muitos números armazenados no Livro de endereços para uma discagem mais fácil. (Consulte *Configurar grupos para o envio de mala direta* ►► página 37).

### Como transmitir um fax

- 1 Coloque seu documento no aparelho.
- 2 Execute uma das alternativas:
  - Quando a visualização de fax estiver desativada, pressione `Fax`.
  - Quando a visualização de fax estiver ativada, pressione `Fax` e `Enviando faxes`.
- 3 Pressione `Opções`.
- 4 Deslize para cima ou para baixo ou pressione ▲ ou ▼ para exibir `Env.MalaDiret`.

- 5 Pressione `Env.MalaDiret`.
- 6 Pressione `Ad núm.`
- 7 Você pode adicionar números à transmissão das maneiras a seguir:
  - Pressione `Ad núm.` e informe um número utilizando o teclado na Tela de toque.

Pressione `OK`.

### OBSERVAÇÃO

*Se você fez o download do Fax via Internet:*

Se quiser transmitir usando um endereço de e-mail, pressione , informe o endereço de e-mail e depois pressione `OK`. (►► Manual Básico do Usuário: *Inserindo texto*).

- Pressione `Adicionar do Catálogo de Endereços`. Deslize para cima ou para baixo ou pressione ▲ ou ▼ para exibir o número que deseja adicionar à transmissão. Pressione as caixas de seleção dos números que você deseja adicionar à transmissão. Após marcar todos os números desejados, pressione `OK`.
  - Pressione `Buscar no Catálogo de Endereços`. Informe a primeira letra do nome e pressione `OK`. Pressione o nome e depois o número que você deseja adicionar à transmissão.
- 8 Após informar todos os números de fax através da repetição dos passos 6 e 7, pressione `OK`.
  - 9 Pressione `Iniciar Fax`.

## OBSERVAÇÃO

Env.MalaDiret não estará disponível quando você selecionar Cor em Configuração de cores.

### Enviar um fax pelo alimentador

- O aparelho inicia o escaneamento e o envio do documento.

### Enviar um fax pelo vidro do scanner

Quando a Tela de toque perguntar Página seguinte?, siga uma destas alternativas:

- Para enviar uma única página, pressione Não.

O aparelho inicia o envio do documento.

- Para enviar mais de uma página, pressione Sim e coloque a próxima página no vidro do scanner.

Pressione OK.

O aparelho inicia o escaneamento da página. (Repita esse passo para cada página adicional).

## OBSERVAÇÃO

- Caso não tenha utilizado nenhum dos números para grupos, você pode transmitir faxes para até 250 números diferentes.
- A memória disponível do aparelho irá variar, dependendo dos tipos de trabalhos armazenados na memória e dos números usados para envio de mala direta. Se você transmitir para o número máximo disponível, não poderá usar o acesso duplo e o fax programado.
- Se a mensagem Memória Cheia aparecer, pressione  para cancelar ou Enviar agora para enviar as páginas escaneadas até então.

## Cancelar um envio de mala direta em andamento

1 Pressione .

2 Execute uma das alternativas:

- Para cancelar todo o envio de mala direta, pressione Mala Dir. Inteira. Vá para o passo 3.

- Para cancelar o trabalho atual, pressione o número sendo discado na Tela de toque. Vá para o passo 4.

- Para sair sem cancelar, pressione .

3 Quando a Tela de toque perguntar se você deseja cancelar toda a transmissão, execute uma das opções a seguir:

- Pressione Sim para confirmar.

- Para sair sem cancelar, pressione Não.

4 Execute uma das alternativas:

- Para cancelar o trabalho atual, pressione Sim.

- Para sair sem cancelar, pressione Não.

## Transmissão em tempo real

Quando você está enviando um fax, o aparelho escaneia o documento para a memória antes do envio. Então, logo que a linha telefônica estiver livre, o aparelho iniciará a discagem e o envio.

Algumas vezes, você pode querer enviar um documento importante imediatamente, sem esperar pela transmissão da memória. Você pode fazer isso ativando Tx Imediata.

1 Coloque seu documento no aparelho.

2 Execute uma das alternativas:



- Quando a visualização de fax estiver desativada, pressione **Fax**.
- Quando a visualização de fax estiver ativada, pressione **Fax** e **Enviando faxes**.

- 3 Pressione **Opções**.
- 4 Deslize para cima ou para baixo ou pressione **▲** ou **▼** para exibir **Tx Imediata**.
- 5 Pressione **Tx Imediata**.
- 6 Pressione **Ativ (ou Desat)**.
- 7 Pressione **OK**.
- 8 Informe o número de fax.
- 9 Pressione **Iniciar Fax**.

### OBSERVAÇÃO

- Se estiver enviando um fax colorido ou se a memória estiver cheia e você estiver enviando um fax preto e branco pelo alimentador, o aparelho enviará o documento em tempo real (mesmo que **Tx Imediata** esteja definida como **Desl**).
- Na transmissão em tempo real, o recurso de rediscagem automática não funciona quando você utiliza o vidro do scanner.

### Modo internacional

Caso tenha dificuldades no envio de um fax internacional devido à possível interferência na linha telefônica, recomendamos que ative o modo internacional. Após o envio de um fax usando este recurso, este recurso será desligado.

- 1 Coloque seu documento no aparelho.
- 2 Execute uma das alternativas:

- Quando a visualização de fax estiver desativada, pressione **Fax**.
- Quando a visualização de fax estiver ativada, pressione **Fax** e **Enviando faxes**.

- 3 Pressione **Opções**.
- 4 Deslize para cima ou para baixo ou pressione **▲** ou **▼** para exibir **Modo Internacional**.
- 5 Pressione **Modo Internacional**.
- 6 Pressione **Ativ (ou Desat)**.
- 7 Pressione **OK**.
- 8 Informe o número de fax.
- 9 Pressione **Iniciar Fax**.

### Envio de fax programado (somente preto e branco)

Você pode armazenar até 50 faxes na memória para serem enviados em 24 horas. Esses faxes serão enviados na hora do dia que você informar no passo 9.

- 1 Coloque seu documento no aparelho.
- 2 Execute uma das alternativas:
  - Quando a visualização de fax estiver desativada, pressione **Fax**.
  - Quando a visualização de fax estiver ativada, pressione **Fax** e **Enviando faxes**.
- 3 Pressione **Opções**.
- 4 Deslize para cima ou para baixo ou pressione **▲** ou **▼** para exibir **Fax Programado**.
- 5 Pressione **Fax Programado**.
- 6 Pressione **Fax Programado**.
- 7 Pressione **Ativ (ou Desat)**.

- 8 Pressione **Ajust. hora**.
- 9 Informe a hora em que você deseja que o fax seja enviado (no formato 24 horas) utilizando o teclado na Tela de toque. (Por exemplo, digite 19:45 para 7:45 da noite).  
Pressione **OK**.

### OBSERVAÇÃO

O número de páginas que você pode escanear para a memória varia de acordo com a quantidade de dados impressa em cada página.

- 10 Pressione **OK**.
- 11 Informe o número de fax.
- 12 Pressione **Iniciar Fax**.

### OBSERVAÇÃO

**Fax Programado** não estará disponível quando você selecionar **Cor** em **Configuração de cores**.

## Transmissão de lote programado (somente preto e branco)

Antes de enviar fax programados, seu aparelho ajudará na economia ao classificar todos os faxes na memória por destino e hora programada. Todos os faxes programados que forem armazenados para serem enviados na mesma hora, para o mesmo número de fax, serão enviados como um fax para economizar tempo de transmissão.

- 1 Execute uma das alternativas:
  - Quando a visualização de fax estiver desativada, pressione **Fax**.
  - Quando a visualização de fax estiver ativada, pressione **Fax** e **Enviando faxes**.

- 2 Pressione **Opções**.
- 3 Deslize para cima ou para baixo ou pressione **▲** ou **▼** para exibir **Tx em lote**.
- 4 Pressione **Tx em lote**.
- 5 Pressione **Ativ (ou Desat)**.
- 6 Pressione .

## Verificar e cancelar trabalhos em espera

Você pode verificar quais trabalhos estão ainda aguardando na memória para serem enviados e cancelá-los. (Se não houver nenhum trabalho, a Tela de toque exibirá **Sem trab. Esper.**).

- 1 Pressione .
- 2 Pressione **Todas config.**
- 3 Deslize para cima ou para baixo ou pressione **▲** ou **▼** para exibir **Fax**.
- 4 Pressione **Fax**.
- 5 Deslize para cima ou para baixo ou pressione **▲** ou **▼** para exibir **Trab. restantes**.
- 6 Pressione **Trab. restantes**. Os trabalhos em espera aparecerão na Tela de toque.
- 7 Deslize para cima ou para baixo ou pressione **▲** ou **▼** para rolar pelos trabalhos e pressione o trabalho que deseja cancelar.  
Pressione **Cancelar**.
- 8 Execute uma das alternativas:

- Para cancelar, pressione `Sim`.  
Se desejar cancelar outro trabalho, vá para o passo 7.

- Para sair sem cancelar, pressione `Não`.

- 9 Quando terminar, pressione .

## Visão geral sobre polling

O polling permite que você configure seu aparelho de forma que outras pessoas recebam seus faxes, mas paguem pela ligação. Ele também permite que você ligue para a máquina de outra pessoa e receba um fax dela, de forma que você pague pela ligação. O recurso de polling deve estar configurado em ambas as máquinas para que funcione. Nem todos os aparelhos de fax aceitam o polling.

### Transmissão por polling (somente preto e branco)

A transmissão por polling permite que você configure seu aparelho para aguardar com um documento de modo que outro aparelho de fax possa ligar e recuperá-lo.

O documento será armazenado e pode ser recuperado por qualquer outro aparelho de fax até que você o exclua da memória. (Consulte *Verificar e cancelar trabalhos em espera* >> página 20).

### Configuração para transmissão por polling

- 1 Coloque seu documento no aparelho.
- 2 Execute uma das alternativas:
  - Quando a visualização de fax estiver desativada, pressione `Fax`.
  - Quando a visualização de fax estiver ativada, pressione `Fax` e `Enviando faxes`.
- 3 Pressione `Opções`.
- 4 Deslize para cima ou para baixo ou pressione `▲` ou `▼` para exibir `Tx por polling`.
- 5 Pressione `Tx por polling`.

- 6 Pressione `Ativ` (ou `Desat`).
- 7 Pressione `Iniciar Fax`.
- 8 Se estiver usando o vidro do scanner, a Tela de toque solicitará que você escolha uma das opções a seguir:
  - Pressione `Sim` para escanear outra página.  
Vá para o passo 9.
  - Pressione `Não` para armazenar o documento na memória. Outros aparelhos de fax podem agora ligar para seu aparelho e recuperar o documento.
- 9 Coloque a próxima página no vidro do scanner e pressione `OK`. Repita os passos 8 e 9 para cada página adicional.  
O documento será armazenado na memória e aguardará o polling.

## Recepção em memória (somente preto e branco)

Você pode usar apenas uma Recepção em memória por vez:

- Transferência de Fax
- Aviso no Pager
- Armazenamento de fax
- Recepção PC-Fax
- Desligado

Você pode mudar sua seleção a qualquer momento. Se os faxes recebidos ainda estiverem na memória do aparelho quando você alterar a operação de Recepção em memória, será mostrada uma mensagem na Tela de toque. (Consulte *Alterar as operações de recepção na memória* >> página 26).

## Transferência de Fax

Quando você escolher a Transferência de Fax, seu aparelho armazenará o fax recebido na memória. O aparelho então discará o número de fax programado e transmitirá a mensagem de fax.

- 1 Pressione .
- 2 Pressione `Todas config.`
- 3 Deslize para cima ou para baixo ou pressione ▲ ou ▼ para exibir `Fax`.
- 4 Pressione `Fax`.
- 5 Deslize para cima ou para baixo ou pressione ▲ ou ▼ para exibir `Conf. recepção`.
- 6 Pressione `Conf. recepção`.

- 7 Deslize para cima ou para baixo ou pressione ▲ ou ▼ para exibir `Receber memór.`
- 8 Pressione `Receber memór.`
- 9 Deslize para cima ou para baixo ou pressione ▲ ou ▼ para exibir `Transferir fax`.
- 10 Pressione `Transferir fax`.
- 11 Informe o número de transferência (com até 20 dígitos) utilizando o teclado na Tela de toque. Pressione `OK`.
- 12 Se a visualização de fax estiver `Desativada`, pressione `Impr.Backup: Lig` ou `Impr.Backup: Desl.`

## IMPORTANTE

- Caso você escolha `Impr.Backup: Lig`, seu aparelho também imprimirá o fax, de forma que você tenha uma cópia. Esse é um recurso de segurança caso haja falta de energia antes da transmissão do fax ou caso haja um problema no aparelho receptor.
- Ao receber um fax colorido, seu aparelho imprimirá o fax colorido, mas não enviará o fax ao número de transferência de fax que você programou.

- 13 Pressione .

## Aviso no Pager

Quando você escolher `Aviso no Pager`, seu aparelho disca o número de telefone celular ou pager que você programou. Isso ativará seu telefone celular ou pager de modo que você saberá que tem uma mensagem de fax na memória.

Se você definiu Aviso no Pager, uma cópia de segurança do fax recebido será impressa automaticamente no aparelho.

- 1 Pressione .
- 2 Pressione `Todas config.`
- 3 Deslize para cima ou para baixo ou pressione ▲ ou ▼ para exibir `Fax.`
- 4 Pressione `Fax.`
- 5 Deslize para cima ou para baixo ou pressione ▲ ou ▼ para exibir `Conf. recepção.`
- 6 Pressione `Conf. recepção.`
- 7 Deslize para cima ou para baixo ou pressione ▲ ou ▼ para exibir `Receber memór.`
- 8 Pressione `Receber memór.`
- 9 Deslize para cima ou para baixo ou pressione ▲ ou ▼ para exibir `Avisando Pager.`
- 10 Pressione `Avisando Pager.`
- 11 Informe o número de seu telefone celular ou pager seguido por ## (até 20 dígitos).  
Pressione `OK.`  
Não inclua o código de área se este for o mesmo que o de seu aparelho.  
Por exemplo, pressione:  
**1 8 0 0 5 5 5 1 2 3 4 # #.**
- 12 Execute uma das alternativas:
  - Se estiver programando o número de seu telefone celular e não necessitar informar um PIN, pressione `OK.`
  - Caso seu pager necessite de um PIN, pressione #, pressione `Pausa` e depois informe seu número de fax seguido de ##.  
Pressione `OK.`

Por exemplo, pressione:

**1 2 3 4 5 # Pausa 1 8 0 0 5 5 5 6 7 8 9 # #**

- Caso não necessite de um PIN, pressione:

`Pausa` e depois informe seu número de fax seguido de ##. Pressione `OK.`

Por exemplo, pressione:

`Pausa 1 8 0 0 5 5 5 6 7 8 9 # #`

- 13 Pressione .

## OBSERVAÇÃO

Você não pode alterar um número de pager ou PIN remotamente.

## Armazenamento de fax

Caso você escolha o Armazenamento de fax, seu aparelho armazenará os faxes recebidos na memória. Você poderá recuperar as mensagens de fax a partir de outro local usando os comandos de recuperação remota.

Se você ativar o Armazenamento de fax, uma cópia de segurança será automaticamente impressa no aparelho.

- 1 Pressione .
- 2 Pressione `Todas config.`
- 3 Deslize para cima ou para baixo ou pressione ▲ ou ▼ para exibir `Fax.`
- 4 Pressione `Fax.`
- 5 Deslize para cima ou para baixo ou pressione ▲ ou ▼ para exibir `Conf. recepção.`
- 6 Pressione `Conf. recepção.`
- 7 Deslize para cima ou para baixo ou pressione ▲ ou ▼ para exibir `Receber memór.`



- 8 Pressione `Receber memór.`
- 9 Deslize para cima ou para baixo ou pressione `▲` ou `▼` para exibir `Memoriza faxes.`
- 10 Pressione `Memoriza faxes.`
- 11 Pressione .

### OBSERVAÇÃO

Fax coloridos não podem ser armazenados na memória. Ao receber um fax colorido, seu aparelho o imprimirá.

## Imprimir um fax a partir da memória

Caso tenha escolhido `Aviso no Pager` ou o `Armazenamento de fax`, você pode ainda imprimir um fax a partir da memória quando estiver em seu aparelho. (Consulte *Recepção em memória (somente preto e branco)* >> página 23).

- 1 Pressione .
- 2 Pressione `Todas config.`
- 3 Deslize para cima ou para baixo ou pressione `▲` ou `▼` para exibir `Fax.`
- 4 Pressione `Fax.`
- 5 Deslize para cima ou para baixo ou pressione `▲` ou `▼` para exibir `Imprimir doc.`
- 6 Pressione `Imprimir doc.`
- 7 Pressione `OK.`
- 8 Pressione .

### OBSERVAÇÃO

Quando você imprimir um fax a partir da memória, os dados do fax serão apagados.

## Recepção PC-Fax (somente Windows®)

Se você ativar o recurso de `Recepção PC-Fax`, seu aparelho armazenará os faxes recebidos na memória e os enviará para o seu computador automaticamente. Você então poderá usar seu computador para visualizar e armazenar os faxes.

Mesmo se você desligar seu computador (à noite ou nos finais de semana, por exemplo), seu aparelho receberá e armazenará os faxes em sua memória.

Quando você ligar seu computador e quando o software de recepção PC-FAX for executado, seu aparelho transferirá seus faxes para o computador automaticamente.

Para transferir os faxes recebidos para seu computador, você deve ter o software de recepção PC-FAX em execução no seu computador. (>> Manual do Usuário de Software: *Receber PC-FAX*).

Caso você escolha `Impr.Backup: Lig`, o aparelho também imprimirá o fax.

- 1 Pressione .
- 2 Pressione `Todas config.`
- 3 Deslize para cima ou para baixo ou pressione `▲` ou `▼` para exibir `Fax.`
- 4 Pressione `Fax.`
- 5 Deslize para cima ou para baixo ou pressione `▲` ou `▼` para exibir `Conf.recepção.`
- 6 Pressione `Conf.recepção.`
- 7 Deslize para cima ou para baixo ou pressione `▲` ou `▼` para exibir `Receber memór.`
- 8 Pressione `Receber memór.`

- 9 Deslize para cima ou para baixo ou pressione ▲ ou ▼ para exibir Recep. PC-Fax.
- 10 Pressione Recep. PC-Fax.
- 11 A Tela de toque mostrará a mensagem Execute o PC-Fax no seu computador. Pressione OK.
- 12 Pressione <USB> ou o nome do computador em que deseja receber faxes, se você estiver em uma rede. Pressione OK.
- 13 Se a visualização de fax estiver Desativada, pressione Impr.Backup: Lig ou Impr.Backup: Desl.
- 14 Pressione .



### OBSERVAÇÃO

- A Recepção PC-Fax não é compatível com o Mac OS.
- Antes de configurar a Recepção PC-Fax, você deve instalar o software MFL-Pro Suite em seu computador. Assegure-se de que seu computador esteja conectado e ligado. (►► Manual do Usuário de Software: *Receber PC-FAX*).
- Se receber uma mensagem de erro e o aparelho não puder imprimir os faxes na memória, você poderá usar esta configuração para transferir os faxes para o seu computador. (►► Manual Básico do Usuário: *Transferir faxes ou o relatório de faxes*).
- Ao receber um fax colorido, seu aparelho imprimirá o fax colorido, mas não enviará o fax ao seu computador.

### Alterar o computador de destino

Para alterar o computador de destino, consulte *Recepção PC-Fax (somente Windows®)* ►► página 25 e repita os passos de 1 até 14.

## Desligar as operações de recepção em memória

- 1 Pressione .
- 2 Pressione Todas config.
- 3 Deslize para cima ou para baixo ou pressione ▲ ou ▼ para exibir Fax.
- 4 Pressione Fax.
- 5 Deslize para cima ou para baixo ou pressione ▲ ou ▼ para exibir Conf. recepção.
- 6 Pressione Conf. recepção.
- 7 Deslize para cima ou para baixo ou pressione ▲ ou ▼ para exibir Receber memór.
- 8 Pressione Receber memór.
- 9 Pressione Desl.
- 10 Pressione .

### OBSERVAÇÃO

A Tela de toque mostrará mais opções se ainda houver faxes recebidos na memória do aparelho. (Consulte *Alterar as operações de recepção na memória* ►► página 26).

## Alterar as operações de recepção na memória

Se houver faxes recebidos na memória do aparelho quando você alterar as operações de recepção na memória, a Tela de toque solicitará que você responda a uma das questões a seguir:

### Se todos os faxes recebidos já tiverem sido impressos

- Apagar todos os faxes?



- Se você pressionar **Sim**, os faxes na memória serão apagados antes que a configuração mude.
- Se você pressionar **Não**, os faxes na memória não serão apagados e a configuração não será alterada.

### Se houverem faxes não impressos na memória

#### ■ Imprimir todos os faxes?

- Se você pressionar **Sim**, os faxes na memória serão impressos antes que a configuração mude. Se uma cópia de segurança já tiver sido impressa, não será impressa novamente.
- Se você pressionar **Não**, os faxes na memória não serão impressos e a configuração não será alterada.

Se forem deixados faxes na memória quando você alterar para **Recep. PC-Fax** a partir de outra opção [**Transferir fax**, **Avisando Pager** ou **Memoriza faxes**], pressione **<USB>** ou o nome do computador se você estiver em uma rede.

Pressione **OK**.

A Tela de toque apresentará a seguinte pergunta:

#### ■ Enviar fax p/PC?

- Se você pressionar **Sim**, os faxes na memória serão enviados para o computador antes que a configuração mude. Será perguntado se você deseja ativar a **Impressão de segurança**. (Para obter detalhes, consulte **Recepção PC-Fax (somente Windows®)** >> página 25).
- Se você pressionar **Não**, os faxes na memória não serão apagados ou transferidos para seu computador e a configuração não será alterada.

## Recuperação remota

Você pode ligar para seu aparelho a partir de qualquer telefone de discagem por tons ou aparelho de fax e então usar o código de acesso remoto e os comandos remotos para recuperar mensagens de fax.

### Definir um Código de acesso remoto

O Código de acesso remoto permite que você acesse os recursos de recuperação remota quando estiver distante de seu aparelho. Antes de poder utilizar os recursos de acesso remoto e recuperação, você deve configurar seu próprio código. O código padrão de fábrica é o código inativo (---\*).

- 1 Pressione .
- 2 Pressione **Todas config.**
- 3 Deslize para cima ou para baixo ou pressione **▲** ou **▼** para exibir **Fax**.
- 4 Pressione **Fax**.
- 5 Deslize para cima ou para baixo ou pressione **▲** ou **▼** para exibir **Acesso remoto**.
- 6 Pressione **Acesso remoto**.
- 7 Informe um código com três dígitos usando os números de 0 a 9, \* ou # utilizando o teclado na Tela de toque. Pressione **OK**. (O valor predefinido '\*' não pode ser alterado).

### OBSERVAÇÃO

Não use o mesmo código que o Código de Recepção de Fax (\* 5 1) ou que o Código de Atendimento Telefônico (# 5 1). (>> Manual Básico do Usuário: Usar telefones externos e de extensão).

- 8 Pressione .

### OBSERVAÇÃO

Você pode alterar seu código a qualquer momento informando um código novo. Se quiser tornar seu código inativo, pressione e mantenha pressionado  no passo 7 para restaurar a configuração inativa (---\*) e depois pressione OK.

### OBSERVAÇÃO

Caso seu aparelho esteja ajustado para o modo **Manual** e você quiser usar os recursos de recuperação remota, aguarde cerca de 100 segundos após começar a chamar e depois informe o código de acesso remoto em até 30 segundos.

## Usar seu Código de acesso remoto

- 1 Disque para seu número de fax a partir de um telefone de discagem por tons ou de outro aparelho de fax.
- 2 Quando seu aparelho atender, informe seu código de acesso remoto (3 dígitos seguidos por \*) de uma vez.
- 3 O aparelho sinalizará se recebeu mensagens:
  - 1 bipe longo — Mensagens de fax
  - Nenhum bipe — Nenhuma mensagem
- 4 Quando o aparelho emitir dois bipes curtos, informe um comando. O aparelho será desligado se você demorar mais que 30 segundos para informar um comando. O aparelho emitirá um bipe três vezes caso você informar um comando inválido.
- 5 Pressione **9 0** para interromper o Acesso remoto quando tiver concluído.
- 6 Desligue.

## Comandos de fax remotos

Siga os comandos abaixo para acessar recursos quando estiver distante do aparelho. Quando você ligar para o aparelho e informar seu código de acesso remoto (3 dígitos seguidos por \*), o sistema emitirá dois bipes curtos e você deverá informar um comando remoto.

Comandos remotos		Detalhes da operação
95	<b>Alterar as configurações de Transferência de Fax, Aviso no Pager ou de Armazenamento de fax</b>	
	1 DESLIGAR	Você pode selecionar <i>Desl</i> após recuperar ou apagar todas as suas mensagens.
	2 Transferência de Fax	Um bipe longo significa que a alteração foi aceita. Caso ouvir três bipes curtos, você não poderá fazer a alteração porque algo não foi configurado (por exemplo, um número de Transferência de Fax ou de Aviso no Pager não foi registrado). Você pode registrar seu número de Transferência de Fax digitando 4. (Consulte <i>Alterar seu Número de transferência de fax</i> >> página 30). Uma vez que tenha registrado o número, a Transferência de Fax funcionará.
	3 Aviso no Pager	
	4 Número de Transferência de Fax	
6 Armazenamento de fax		
96	<b>Recuperar um fax</b>	
	2 Recuperar todos os faxes	Informe o número de um aparelho de fax remoto para receber as mensagens de fax armazenadas. (Consulte <i>Recuperar mensagens de fax</i> >> página 30).
	3 Apagar faxes da memória	Caso ouça um bipe longo, as mensagens de fax foram apagadas da memória.
97	<b>Verificar o status de recebimento</b>	
	1 Fax	Você pode verificar se seu aparelho recebeu algum fax. Caso sim, você ouvirá um bipe longo. Caso não, você ouvirá três bipes curtos.
98	<b>Alterar o modo de recepção</b>	
	1 Secretária eletrônica externa	Caso ouça um bipe longo, sua alteração foi aceita.
	2 Fax/Tel	
	3 Somente Fax	
90	<b>Sair</b>	Pressionar <b>9 0</b> permite que você saia da recuperação remota. Aguarde por um bipe longo e recoloque o fone no gancho.

## Recuperar mensagens de fax

---

Você pode ligar para seu aparelho a partir de qualquer telefone de discagem por tons e fazer com que suas mensagens de fax sejam enviadas para outro aparelho. Antes de usar este recurso você deve ativar o Armazenamento de fax ou a Visualização de fax. (Consulte *Armazenamento de fax* >> página 24 ou >> Manual Básico do Usuário: *Visualização de fax (somente preto e branco)*).

- 1 Disque o número do seu fax.
- 2 Quando seu aparelho atender, informe seu código de acesso remoto (3 dígitos seguidos por \*) de uma vez. Caso ouça um bipe longo, você tem mensagens.
- 3 Ao ouvir dois bipes curtos, pressione **9 6 2**.
- 4 Aguarde por um bipe longo e depois use o teclado numérico para informar o número do aparelho de fax remoto para onde você quer que suas mensagens de fax sejam enviadas, seguido por **# #** (até 20 dígitos).

### OBSERVAÇÃO

---

Você não pode usar \* e # como números de discagem. Porém, pressione # se quiser criar uma pausa.

- 5 Desligue após ouvir o bipe de seu aparelho. Seu aparelho disará para o outro aparelho de fax, o qual imprimirá suas mensagens de fax.

## Alterar seu Número de transferência de fax

---

Você pode alterar a configuração padrão de seu número de transferência de fax a partir de outro telefone de discagem por tons ou aparelho de fax.

- 1 Disque o número do seu fax.
- 2 Quando seu aparelho atender, informe seu código de acesso remoto (3 dígitos seguidos por \*) de uma vez. Caso ouça um bipe longo, você tem mensagens.
- 3 Ao ouvir dois bipes curtos, pressione **9 5 4**.
- 4 Aguarde por um bipe longo, informe o novo número (com até 20 dígitos) do aparelho de fax remoto para o qual você deseja que suas mensagens de fax sejam transferidas e depois digite **# #**.

### OBSERVAÇÃO

---

Você não pode usar \* e # como números de discagem. Porém, pressione # se quiser criar uma pausa.

- 5 Pressione **9 0** para interromper o Acesso remoto quando tiver concluído.
- 6 Desligue após ouvir o bipe de seu aparelho.

## Operações de recepção adicionais

### Receber faxes na memória quando a bandeja de papel está vazia

No momento em que a bandeja de papel ficar vazia durante uma recepção de fax, a Tela de toque mostrará **Verif. Papel**. Insira algumas folhas de papel na bandeja de papel. (➤➤ Manual Básico do Usuário: *Colocação de papéis e outras mídias de impressão*).

Se você não colocar papel na bandeja de papel, o aparelho continuará recebendo o fax, com as páginas restantes sendo armazenadas na memória, se houver memória suficiente disponível.

Quando a memória ficar cheia, o aparelho irá automaticamente parar de receber chamadas. Para imprimir os faxes, coloque papel novo na bandeja.

### Imprimir um fax recebido em tamanho reduzido

Se você selecionar **Lig**, o aparelho automaticamente reduzirá cada página de um fax recebido para que caiba em uma folha de papel em tamanho Carta ou A4. O aparelho calcula a taxa de redução usando o tamanho do papel do fax e a sua configuração de tamanho do papel.

(➤➤ Manual Básico do Usuário: *Tamanho do papel*).

- 1 Pressione .
- 2 Pressione **Todas config**.
- 3 Deslize para cima ou para baixo ou pressione ▲ ou ▼ para exibir **Fax**.
- 4 Pressione **Fax**.

- 5 Deslize para cima ou para baixo ou pressione ▲ ou ▼ para exibir **Conf. recepção**.
- 6 Pressione **Conf. recepção**.
- 7 Deslize para cima ou para baixo ou pressione ▲ ou ▼ para exibir **Redução auto**.
- 8 Pressione **Redução auto**.
- 9 Pressione **Lig (ou Desl)**.
- 10 Pressione .

### Receber um fax ao final de uma conversa

Ao final de uma conversa, você poderá pedir ao interlocutor que lhe envie informações por fax antes que ambos desliguem os fones.

- 1 Peça ao interlocutor que coloque o documento no aparelho e pressione a tecla **Iniciar** ou **Enviar**.
- 2 Quando você ouvir os tons CNG (bipes lentos repetitivos) do outro aparelho, pressione **Iniciar Fax**.

#### OBSERVAÇÃO

Se a Tela de toque estiver escura pelo **Modo Sleep**, toque nela para exibir **Iniciar Fax**.

- 3 Pressione **Receber** para receber o fax.
- 4 Coloque o fone do telefone externo de volta no gancho.

### Impressão de recuperação de fax



Quando você ajusta a **Visualização de fax** e a **Recepção de memória** para desligado, o aparelho armazena temporariamente os dados do fax por cerca de dez dias.

Você pode imprimi-lo novamente dentro deste período.

### OBSERVAÇÃO

- Fax coloridos não podem ser armazenados na memória.
- O aparelho armazena temporariamente até cinco faxes.

### Configurar a impressão de recuperação de fax



- 1 Pressione .
- 2 Pressione `Todas config.`
- 3 Deslize para cima ou para baixo ou pressione ▲ ou ▼ para exibir `Conf.inicial.`
- 4 Pressione `Conf.inicial.`
- 5 Deslize para cima ou para baixo ou pressione ▲ ou ▼ para exibir `Diversos.`
- 6 Pressione `Diversos.`
- 7 Pressione `Backup temporário do fax.`
- 8 Pressione `Backup.`
- 9 Pressione `Lig (ou Desl).`
- 10 Pressione .

### Imprimir dados de recuperação de fax

- 1 Pressione .
- 2 Pressione `Todas config.`
- 3 Deslize para cima ou para baixo ou pressione ▲ ou ▼ para exibir `Conf.inicial.`
- 4 Pressione `Conf.inicial.`

- 5 Deslize para cima ou para baixo ou pressione ▲ ou ▼ para exibir `Diversos.`
- 6 Pressione `Diversos.`
- 7 Pressione `Backup temporário do fax.`
- 8 Pressione `Reimprimir.`
- 9 Pressione `OK` para confirmar.
- 10 Pressione .

### Excluir dados de recuperação de fax

- 1 Pressione .
- 2 Pressione `Todas config.`
- 3 Deslize para cima ou para baixo ou pressione ▲ ou ▼ para exibir `Conf.inicial.`
- 4 Pressione `Conf.inicial.`
- 5 Deslize para cima ou para baixo ou pressione ▲ ou ▼ para exibir `Diversos.`
- 6 Pressione `Diversos.`
- 7 Pressione `Backup temporário do fax.`
- 8 Pressione `Apagar.`
- 9 Pressione `Sim` para confirmar.
- 10 Pressione .

## Visão geral sobre polling

O polling permite que você configure seu aparelho de forma que outras pessoas recebam seus faxes, mas paguem pela ligação. Ele também permite que você ligue para a máquina de outra pessoa e receba um fax dela, de forma que você pague pela ligação. O recurso de polling deve estar configurado em ambas as máquinas para que funcione. Nem todos os aparelhos de fax aceitam o polling.

### Recepção por polling

A recepção por polling permite que você ligue para outro aparelho de fax para receber um fax.

#### Configurar a recepção por polling

- 1 Execute uma das alternativas:
  - Quando a visualização de fax estiver desativada, pressione `Fax`.
  - Quando a visualização de fax estiver ativada, pressione `Fax` e `Enviando faxes`.
- 2 Pressione `Opções`.
- 3 Deslize para cima ou para baixo ou pressione `▲` ou `▼` para exibir `Rx por polling`.
- 4 Pressione `Rx por polling`.
- 5 Pressione `Ativ (ou Desat)`.
- 6 Informe o número de fax para polling usando o Livro de endereços ou o teclado numérico na Tela de toque.
- 7 Pressione `Iniciar Fax`.  
A Tela de toque exibe `Discando`.

#### Polling sequencial (somente preto e branco)

O polling sequencial permite que você solicite documentos de vários aparelhos de fax em uma operação. Em seguida, um Relatório de polling sequencial será impresso.

- 1 Execute uma das alternativas:
  - Quando a visualização de fax estiver desativada, pressione `Fax`.
  - Quando a visualização de fax estiver ativada, pressione `Fax` e `Enviando faxes`.
- 2 Pressione `Opções`.
- 3 Deslize para cima ou para baixo ou pressione `▲` ou `▼` para exibir `Rx por polling`.
- 4 Pressione `Rx por polling`.
- 5 Pressione `Ativ (ou Desat)`.
- 6 Pressione `Opções`. Deslize para cima ou para baixo ou pressione `▲` ou `▼` para exibir `Env.MalaDiret`.
- 7 Pressione `Env.MalaDiret`.
- 8 Pressione `Ad núm`.

- 9 Você pode adicionar números à transmissão das maneiras a seguir:
- Pressione **Ad núm.** e informe um número utilizando o teclado na Tela de toque.  
Pressione **OK**.

## OBSERVAÇÃO

*Se você fez o download do Fax via Internet:*



Se quiser transmitir usando um endereço de e-mail, pressione , informe o endereço de e-mail e depois pressione **OK**. (➤➤ Manual Básico do Usuário: *Inserindo texto*).

- Pressione **Adicionar** do **Catálogo de Endereços**.  
Deslize para cima ou para baixo ou pressione **▲** ou **▼** para exibir o número que deseja adicionar à transmissão.  
Pressione as caixas de seleção dos números que você deseja adicionar à transmissão.  
Após marcar todos os números desejados, pressione **OK**.
  - Pressione **Buscar** no **Catálogo de Endereços**.  
Informe a primeira letra do nome e pressione **OK**.  
Pressione o nome e depois o número que você deseja adicionar à transmissão.
- 10 Após informar todos os números de fax através da repetição dos passos 8 e 9, pressione **OK**.
- 11 Pressione **Iniciar Fax**.  
O aparelho pesquisará cada número ou número de grupo por documento.

Pressione  enquanto o aparelho está discando para cancelar o processo de polling.

Para cancelar todos os trabalhos de recepção por polling sequencial, consulte *Cancelar um trabalho de polling sequencial* ➤➤ página 34.

## Cancelar um trabalho de polling sequencial

- 1 Pressione .
- 2 Execute uma das alternativas:
  - Para cancelar todo o trabalho de polling sequencial, pressione **Busca Seq Inteira**. Vá para o passo 3.
  - Para cancelar o trabalho atual, pressione o número sendo discado na Tela de toque. Vá para o passo 4.
  - Para sair sem cancelar, pressione .
- 3 Quando a Tela de toque perguntar se você deseja cancelar o trabalho inteiro de polling sequencial, execute uma das opções a seguir:
  - Pressione **Sim** para confirmar.
  - Para sair sem cancelar, pressione **Não**.
- 4 Execute uma das alternativas:
  - Para cancelar o trabalho atual, pressione **Sim**.
  - Para sair sem cancelar, pressione **Não**.



## Operações de voz

Você pode utilizar um telefone externo para fazer chamadas de voz.

### Tom ou pulso

Se você tem um serviço de discagem por pulso, mas precisa enviar sinais de tom (para serviços bancários por telefone, por exemplo), siga as instruções abaixo:

- 1 Execute uma das alternativas:
  - Quando a visualização de fax estiver desativada, pressione `Fax`.
  - Quando a visualização de fax estiver ativada, pressione `Fax` e `Enviando faxes`.
- 2 Pressione `Gancho`.
- 3 Pressione `#` no Painel de toque do aparelho. Os dígitos discados depois disso enviarão sinais de tom.

Ao concluir a chamada, o aparelho retornará ao serviço de discagem por pulso.

### Modo Fax/Tel

Quando o aparelho estiver no modo Fax/Tel, ele usará o toque F/T (toque duplo rápido) para avisá-lo que a chamada é de voz e você deverá atendê-la.

Se estiver em um telefone de extensão, você deverá levantar o fone durante o tempo do toque duplo rápido e, em seguida, digitar `# 5 1` entre os toques duplos rápidos. Se não houver ninguém na linha, ou se alguém desejar enviar-lhe um fax, retorne a chamada para o aparelho pressionando `* 5 1`.

Se estiver no aparelho, tire o fone do telefone externo e pressione `Atender` para atender.

## Operações adicionais de discagem

### Chamada de saída

Os últimos 30 números para os quais você enviou faxes serão armazenados no histórico de chamadas de saída. Você pode escolher um destes números para enviar um fax, adicionar ao Livro de endereços ou excluir do histórico.

- 1 Pressione `Fax`.
- 2 Pressione `Histórico de chamadas`.
- 3 Pressione `Nº discados`.
- 4 Pressione o número que você deseja.
- 5 Execute uma das alternativas:
  - Para enviar um fax, pressione `Aplicar`.  
Pressione `Iniciar Fax`.
  - Se quiser armazenar o número, pressione `Editar` e depois `Adicionar ao Catálogo de Endereços`.  
*(Consulte **Armazenar números do Livro de endereços a partir de Chamadas de saída** >> página 37).*
  - Caso queira excluir o número da lista do histórico de chamadas de saída, pressione `Editar` e depois `Apagar`.  
Pressione `Sim` para confirmar.  
Pressione .

## Discar códigos de acesso e números de cartões de crédito

Às vezes, você pode querer escolher uma entre as várias operadoras de longa distância ao enviar um fax. As tarifas podem variar, dependendo do horário e do destino. Para usufruir as tarifas promocionais, você pode armazenar os códigos de acesso das operadoras de longa distância e os números dos cartões de crédito como números do Livro de endereços. Você pode armazenar estas sequências longas de discagem dividindo-as e definindo-as como números do Livro de endereços em qualquer combinação. Você pode até mesmo incluir a discagem manual usando o teclado numérico.

(►► Manual Básico do Usuário: *Armazenar números no Livro de endereços*).

Por exemplo, você pode ter armazenado '555' no Livro de endereços: Brother 1 e '7000' no Livro de endereços: Brother 2. Você pode usar ambos para discar '555-7000', conforme exibido no exemplo a seguir:

- 1 Pressione `Fax`.
- 2 Pressione `Cat. de Endereços`.
- 3 Deslize para cima ou para baixo ou pressione `▲` ou `▼` para exibir o número de Brother 1.
- 4 Pressione o número.
- 5 Pressione `Aplicar`.
- 6 Pressione `Cat. de Endereços`.
- 7 Deslize para cima ou para baixo ou pressione `▲` ou `▼` para exibir o número de Brother 2.
- 8 Pressione o número.
- 9 Pressione `Aplicar`.
- 10 Pressione `Iniciar Fax`.  
Você discará '555-7000'.

Para alterar temporariamente um número, você pode substituir parte do número com discagem manual usando o teclado numérico. Por exemplo, para alterar o número para 555-7001, você poderia informar o número (Brother 1: 555) usando `Cat. de Endereços`, pressionar `Aplicar` e depois pressionar **7001** usando o teclado numérico.

### OBSERVAÇÃO

Caso precise aguardar outro tom de discagem ou sinal em qualquer ponto da sequência de discagem, crie uma pausa no número pressionando `Pausa`. Cada tecla pressionada adiciona um retardo de 3,5 segundos. Você pode pressionar `Pausa` quantas vezes for necessário para aumentar o tamanho da pausa.

## Maneiras adicionais de armazenar números

### Armazenar números do Livro de endereços a partir de Chamadas de saída

Você pode armazenar números do Livro de endereços a partir do histórico de chamadas de saída.

- 1 Pressione **Fax**.
- 2 Pressione **Histórico de chamadas**.
- 3 Pressione **Nº discados**.
- 4 Deslize para cima ou para baixo ou pressione **▲** ou **▼** para exibir o nome ou o número que você deseja armazenar.
- 5 Pressione o nome ou o número que deseja armazenar.
- 6 Pressione **Editar**.
- 7 Pressione **Adicionar ao Catálogo de Endereços**.
- 8 Pressione **Nome**.
- 9 Informe o nome (com até 16 caracteres) utilizando o teclado na Tela de toque. Pressione **OK**.  
(Para obter ajuda com a inserção de letras, >> Manual Básico do Usuário: *Inserindo texto*).
- 10 Para armazenar o segundo número de telefone ou fax, pressione **Endereço 2**.  
Informe o segundo número de telefone ou fax utilizando o teclado na Tela de toque (até 20 dígitos). Pressione **OK**.
- 11 Pressione **OK** para confirmar o número de fax ou o número telefônico que você deseja armazenar.

- 12 Pressione .

### Configurar grupos para o envio de mala direta

Um grupo, que pode ser armazenado no Livro de endereços, permite que você envie a mesma mensagem de fax para muitos números de fax pressionando **Fax**, **Cat. de Endereços**, **Aplicar** e **Iniciar Fax**.

Primeiro você precisará armazenar cada número de fax no Livro de endereços. (>> Manual Básico do Usuário: *Armazenar números no Livro de endereços*). Então você poderá incluí-los como números no grupo. Cada grupo usa até um número do Livro de endereços. Você pode ter até seis grupos ou pode atribuir até 198 números a um grande grupo.

(Consulte *Envio de mala direta (somente preto e branco)* >> página 17).

- 1 Pressione **Fax**.
- 2 Pressione **Cat. de Endereços**.
- 3 Pressione **Editar**.
- 4 Pressione **Configurar Grupos**.
- 5 Pressione **Nome**.
- 6 Informe o nome do Grupo (com até 16 caracteres) utilizando o teclado na Tela de toque. Pressione **OK**.
- 7 Pressione **Adicionar/Apagar**.
- 8 Adicione números do Livro de endereços ao grupo pressionando-os para exibir uma marca de seleção em vermelho. Pressione **OK**.
- 9 Leia e confirme a lista exibida de nomes e números escolhidos e depois pressione **OK** para salvar o seu Grupo.

- 10 Execute uma das alternativas:
  - Para adicionar outro grupo para o envio de mala direta, repita os passos de 3 a 9.
  - Para terminar de armazenar grupos para o envio de mala direta, pressione .

### OBSERVAÇÃO

Você pode imprimir uma lista de todos os números do Livro de endereços. (Consulte *Relatórios* >> página 41).

### Alterar o nome de um grupo

- 1 Pressione **Fax**.
- 2 Pressione **Cat. de Endereços**.
- 3 Pressione **Editar**.
- 4 Pressione **Alterar**.
- 5 Deslize para cima ou para baixo ou pressione **▲** ou **▼** para exibir o grupo que você deseja alterar.
- 6 Pressione o grupo.
- 7 Pressione **Nome**.
- 8 Informe o novo nome (com até 16 caracteres) utilizando o teclado na Tela de toque.  
Pressione **OK**.  
(Por exemplo, digite NOVOS CLIENTES).

### OBSERVAÇÃO

*Como alterar o nome armazenado:*  
Se desejar alterar um caractere, pressione **◀** ou **▶** para posicionar o cursor e destacar o caractere que deseja alterar e pressione . Informe o novo caractere.  
(>> Manual Básico do Usuário: *Inserindo texto*).

- 9 Pressione **OK**.
- 10 Pressione .

### Excluir um grupo

- 1 Pressione **Fax**.
- 2 Pressione **Cat. de Endereços**.
- 3 Pressione **Editar**.
- 4 Pressione **Apagar**.
- 5 Deslize para cima ou para baixo ou pressione **▲** ou **▼** para exibir o grupo que você deseja excluir.
- 6 Pressione o nome do grupo.
- 7 Pressione **OK**.  
Pressione **Sim** para confirmar.
- 8 Pressione .

### Adicionar ou excluir um número em um grupo

- 1 Pressione **Fax**.
- 2 Pressione **Cat. de Endereços**.
- 3 Pressione **Editar**.
- 4 Pressione **Alterar**.
- 5 Deslize para cima ou para baixo ou pressione **▲** ou **▼** para exibir o grupo que você deseja alterar.
- 6 Pressione o grupo.
- 7 Deslize para cima ou para baixo ou pressione **▲** ou **▼** para exibir **Adicionar/Apagar**.
- 8 Pressione **Adicionar/Apagar**.
- 9 Deslize para cima ou para baixo ou pressione **▲** ou **▼** para exibir o número que você deseja adicionar ou excluir.

10 Faça o seguinte para cada número que quiser alterar:

- Para adicionar um número ao Grupo, pressione a caixa de seleção do número para *adicionar* uma marca de seleção.
- Para excluir um número do Grupo, pressione a caixa de seleção do número para *remover* a marca de seleção.

Pressione OK para confirmar todas as suas alterações.

11 Pressione OK.

12 Pressione .

## Relatórios de fax

Pressione  na Tela de toque para definir o Relatório de verificação de transmissão e o Intervalo entre relatórios.

### Relatório de verificação de transmissão

Você poderá usar o relatório de verificação de transmissão como comprovante do envio de seu fax. (►► Manual Básico do Usuário: *Relatório de verificação de transmissão*).

### Relatório de faxes (relatório de atividade)

Você poderá configurar o aparelho para imprimir um relatório em intervalos específicos (a cada 50 faxes, 6, 12 ou 24 horas, 2 ou 7 dias). Caso defina o intervalo para `Desl`, você ainda pode imprimir o relatório seguindo os passos em *Como imprimir um relatório* ►► página 41. A configuração de fábrica é `A cada 50 faxes`.

- 1 Pressione .
- 2 Pressione `Todas config`.
- 3 Deslize para cima ou para baixo ou pressione ▲ ou ▼ para exibir `Fax`.
- 4 Pressione `Fax`.
- 5 Deslize para cima ou para baixo ou pressione ▲ ou ▼ para exibir `Conf.Relatório`.
- 6 Pressione `Conf.Relatório`.
- 7 Pressione `Rel. Periódico`.

8 Pressione `Rel. Periódico`.

9 Deslize para cima ou para baixo ou pressione ▲ ou ▼ para escolher um intervalo.

Caso escolha `A cada 50 faxes`, vá para o passo 13.

- 6, 12, 24 horas, 2 ou 7 dias

O aparelho imprimirá o relatório no horário escolhido e então apagará todos os trabalhos de sua memória. Se a memória do aparelho ficar cheia com 200 trabalhos antes que decorra o tempo que você estabeleceu, o aparelho imprimirá antecipadamente o relatório de faxes e, em seguida, excluirá todos os trabalhos da memória. Se você quiser um relatório extra antes da hora marcada, poderá imprimi-lo sem apagar os trabalhos da memória.

- `A cada 50 faxes`

O aparelho imprimirá o relatório de faxes quando tiver armazenado 50 trabalhos.

10 Pressione `Hora` e depois informe a hora para o início da impressão (no formato 24 horas) utilizando o teclado na Tela de toque.

Pressione `OK`.

(Por exemplo, digite `19:45` para `7:45 da noite`).

11 Caso escolha `A cada 7 dias`, pressione `Dia`.

12 Deslize para cima ou para baixo ou pressione ▲ ou ▼ para exibir `Cada Segunda, Cada Terça, Cada Quarta, Cada Quinta, Cada Sexta, Cada Sábado` ou `Cada Domingo` e depois pressione o primeiro dia para a contagem regressiva de 7 dias.

## 13 Pressione .

# Relatórios

Estão disponíveis os relatórios a seguir:

- Verif. Transm.

Imprime um relatório de verificação de transmissão para sua última transmissão.

- Catálogo de Endereços

Imprime uma lista dos nomes e números armazenados na memória do Livro de endereços, em ordem alfabética.

- Relatório Fax

Imprime uma lista de informações sobre os últimos faxes recebidos e enviados. (TX: transmissão). (RX: recepção).

- Confs. Usuário

Imprime uma lista de suas configurações.

- Configuração de rede



Imprime uma lista de suas configurações de rede.

- Relatório WLAN

Imprime o resultado da conexão WLAN.

6

## Como imprimir um relatório

- 1 Pressione .
- 2 Pressione Todas config.
- 3 Deslize para cima ou para baixo ou pressione ▲ ou ▼ para exibir Impr.relat.
- 4 Pressione Impr.relat.
- 5 Pressione o relatório que você quer imprimir.
- 6 Pressione OK.
- 7 Pressione .

## Opções de cópia

Você pode alterar as configurações de cópia para a próxima cópia.

Estas configurações são temporárias. O aparelho retorna às suas configurações padrão 1 minuto após a cópia.

Pressione **Copiar** e, em seguida, pressione **Opções**. Deslize para cima ou para baixo ou pressione **▲** ou **▼** para rolar pelas configurações de cópia. Quando a configuração desejada for exibida, pressione-a e escolha a sua opção preferida. Quando concluir a alteração das opções, pressione **OK** e depois pressione **Iniciar Preto** ou **Iniciar Colorido**.

### OBSERVAÇÃO

- Você pode salvar algumas das opções que usa com mais frequência definindo-as como um Atalho. (Consulte *Salvar opções de cópia como um Atalho* >> página 51).
- Os recursos **Modo ec tinta**, **Cópia em Papel Fino**, **Copiar Livro** e **Copiar Marca** são compatíveis com a tecnologia da Reallusion, Inc.



## Interromper a cópia

Para interromper a cópia, pressione .

## Alterar a qualidade da cópia

Você pode escolher a qualidade da cópia. A configuração de fábrica é **Normal**.

### ■ Normal

Normal é o modo recomendado para impressões comuns. Produz cópias de boa qualidade com rapidez.

### OBSERVAÇÃO

Caso escolha **Normal**, somente poderá escolher **Papel Comum** em **Tipo Papel**.

### ■ Melhor

Utilize o modo **Melhor** para copiar imagens precisas, tais como fotografias. Oferece a mais alta resolução e a menor velocidade.

- 1 Coloque seu documento no aparelho.
- 2 Pressione **Copiar**.
- 3 Informe o número de cópias desejado.
- 4 Pressione **Opções**.
- 5 Deslize para cima ou para baixo ou pressione **▲** ou **▼** para exibir **Qualidade**.
- 6 Pressione **Qualidade**.
- 7 Pressione **Normal** ou **Melhor**.
- 8 Pressione **OK**.
- 9 Caso não queira alterar configurações adicionais, pressione **Iniciar Preto** ou **Iniciar Colorido**.

## Ampliar ou reduzir a imagem copiada

Você pode escolher uma taxa de ampliação ou redução. Caso escolha **Ajustar à página**, seu aparelho ajustará o tamanho da imagem automaticamente ao tamanho do papel que você definir.



- 1 Coloque seu documento no aparelho.
- 2 Pressione Copiar.
- 3 Informe o número de cópias desejado.
- 4 Pressione Opções.
- 5 Deslize para cima ou para baixo ou pressione ▲ ou ▼ para exibir Ampliar/Reduzir.
- 6 Pressione Ampliar/Reduzir.
- 7 Deslize para cima ou para baixo ou pressione ▲ ou ▼ para exibir as opções disponíveis e depois pressione a opção que deseja alterar.
- 8 Execute uma das alternativas:
  - Caso escolha Ampliar ou Reduzir, pressione a taxa de ampliação ou redução que deseja utilizar.
  - Caso escolha Personalizado (25-400%), pressione  para apagar a porcentagem exibida ou pressione ◀ para mover o cursor e, em seguida, insira uma taxa de ampliação ou redução, de 25% a 400%.  
Pressione OK.
  - Caso escolha 100% ou Ajustar à página, vá para o passo 9.

198% 10x15cm → A4
186% 10x15cm → CAR
141% A4→A3, A5→A4
100%
97% CAR → A4
93% A4 → CAR
83% OFÍ → A4
69% A4→A5
47% A4 → 10x15cm

Ajustar à página

Personalizado (25-400%)

- 9 Leia e confirme a lista exibida das opções escolhidas e pressione OK.
- 10 Caso não queira alterar configurações adicionais, pressione Iniciar Preto ou Iniciar Colorido.

## OBSERVAÇÃO

- Formato Pág. não está disponível com Ampliar/Reduzir.
- Formato Pág., Cópia 2 faces, Copiar Livro, Ordenar, Cópia em Papel Fino, Copiar Marca e Remover cor de fundo não estão disponíveis com Ajustar à página.
- Ajustar à página não funcionará adequadamente quando o documento colocado no vidro do scanner estiver inclinado a mais de 3 graus. Usando as guias de documento à esquerda e na parte superior, coloque seu documento no canto superior esquerdo, com a face para baixo no vidro do scanner.
- Ajustar à página não estará disponível ao se usar o alimentador.
- Ajustar à página não está disponível para documentos em tamanho Ofício.

## Fazer cópias N em 1 ou pôster (layout da página)

O recurso de cópia N em 1 pode ajudar você a economizar papel permitindo que você copie duas ou quatro páginas em uma página impressa.

Você também pode produzir um pôster. Quando você utiliza o recurso pôster, seu aparelho divide o documento em seções e então amplia as seções de forma que você possa montá-las em um pôster. Se quiser imprimir um pôster, use o vidro do scanner.

## OBSERVAÇÃO

- Copiar Livro, Ordenar, Cópia em Papel Fino, Modo ec tinta, Ampliar/Reduzir, Copiar Marca e Remover cor de fundo **não estão disponíveis com Formato Pág.**
- Cópia 2 faces **não está disponível com cópia de pôster.**

- 1 Coloque seu documento no aparelho.
- 2 Pressione Copiar.
- 3 Informe o número de cópias desejado.<sup>1</sup>

<sup>1</sup> Você pode fazer apenas uma cópia de cada vez ao usar o layout Pôster.
- 4 Pressione Opções.
- 5 Deslize para cima ou para baixo ou pressione ▲ ou ▼ para exibir Formato Pág.
- 6 Pressione Formato Pág.
- 7 Deslize para cima ou para baixo ou pressione ▲ ou ▼ para exibir Deslig. (1 em 1), 2 em 1 (V), 2 em 1 (H), 2 em 1 (ID)<sup>1</sup>, 4 em 1 (V), 4 em 1 (H), Pôster (2x1), Pôster (2x2) ou Pôster (3x3). Pressione a opção que deseja configurar.

<sup>1</sup> Para mais detalhes sobre 2 em 1 (ID), consulte *Cópia de identidade 2 em 1 (layout da página)* >> página 45.
- 8 Leia e confirme a lista exibida das configurações escolhidas e pressione OK.

- 9 Caso não queira alterar as configurações adicionais, pressione Iniciar Preto ou Iniciar Colorido para escanear a página. Se você colocou um documento no alimentador ou estiver fazendo um pôster, o aparelho escaneará as páginas e iniciará a impressão.

**Se você estiver usando o vidro do scanner, vá para o passo 10.**

- 10 Após o aparelho ter escaneado a página, pressione Sim para escanear a próxima página.
- 11 Coloque a próxima página no vidro do scanner. Pressione OK para escanear a página. Repita os passos 10 e 11 para cada página do layout.
- 12 Após todas as páginas serem escaneadas, pressione Não para concluir.

## OBSERVAÇÃO

- Assegure-se de que o tamanho do papel está ajustado para Carta, Ledger, A4 ou A3.
- Você pode fazer apenas uma cópia colorida por vez.
- Você pode fazer apenas uma cópia de pôster por vez.
- A cópia pôster não estará disponível ao se utilizar transparências.
- 2 em 1 (ID), 4 em 1 (V), 4 em 1 (H), Pôster (2x1) e Pôster (3x3) **não** estão disponíveis ao utilizar papel de tamanho Ledger ou A3.

Coloque o documento com a face para baixo na direção mostrada a seguir:

■ 2 em 1 (V)



■ 2 em 1 (H)

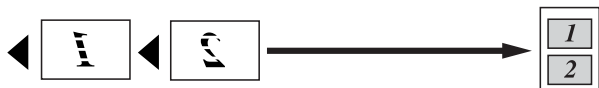

■ 4 em 1 (V)



■ 4 em 1 (H)



■ Pôster (2x1)

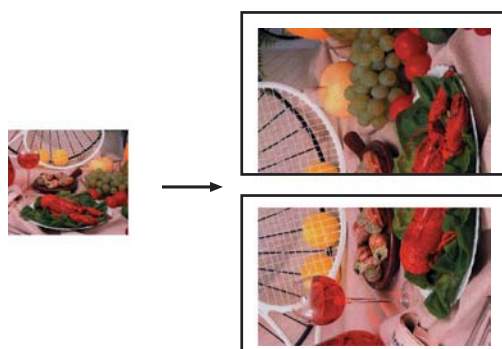

■ Pôster (2x2)

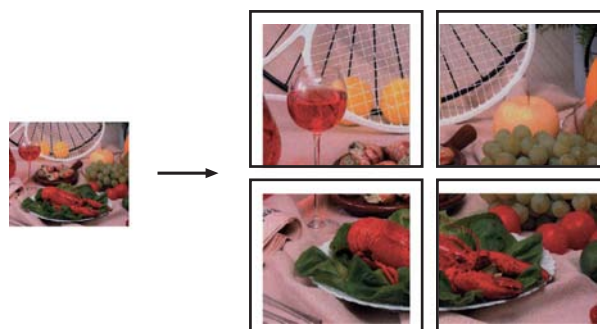

■ Pôster (3x3)

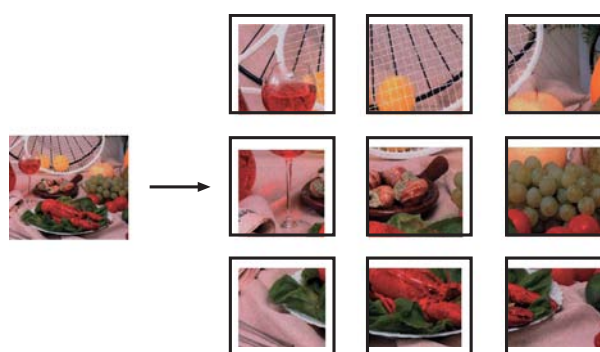

## Cópia de identidade 2 em 1 (layout da página)

Você pode copiar ambos os lados de seu documento de identidade em uma página, mantendo o tamanho do documento original. Assegure-se de que o tamanho do papel esteja ajustado para Carta ou A4.

### OBSERVAÇÃO

Você pode copiar um documento de identidade até o limite permitido pelas leis aplicáveis. (►► Guia de Segurança de Produto: *Limites legais para cópias*).

- 1 Coloque seu documento de identidade com a *face para baixo* no canto esquerdo do vidro do scanner como mostrado abaixo.

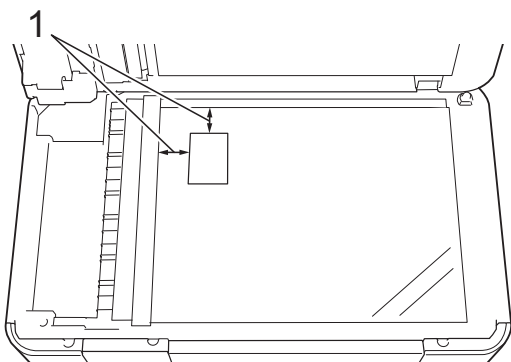

1 3 mm ou maior (parte superior, à esquerda)

- 2 Pressione `Copiar`.
- 3 Informe o número de cópias desejado.
- 4 Pressione `Opções`.
- 5 Deslize para cima ou para baixo ou pressione `▲` ou `▼` para exibir `Formato Pág.`
- 6 Pressione `Formato Pág.`
- 7 Deslize para cima ou para baixo ou pressione `▲` ou `▼` para exibir `2em1 (ID)`.
- 8 Pressione `2em1 (ID)`.
- 9 Leia e confirme a lista exibida das configurações escolhidas e pressione `OK`.
- 10 Pressione `Iniciar Preto` ou `Iniciar Colorido`. O aparelho começa a escanear um lado do documento de identidade.
- 11 Após o aparelho escanear um lado, pressione `Sim`. Vire o documento de identidade e pressione `OK` para escanear o outro lado.

## OBSERVAÇÃO

- Copiar Livro, Ordenar, Cópia 2 faces, Cópia em Papel Fino, Modo ec tinta, Ampliar/Reduzir, Copiar Marca e Remover cor de fundo **não estão disponíveis com 2em1 (ID)**.
- Você pode fazer apenas uma cópia colorida por vez.

## Ordenar cópias usando o alimentador

Você poderá executar cópias de várias páginas que já saem ordenadas. As páginas serão empilhadas na ordem 123, 123, 123, e assim por diante.

- 1 Coloque seu documento no aparelho.
- 2 Pressione `Copiar`.
- 3 Informe o número de cópias desejado.
- 4 Pressione `Opções`.
- 5 Deslize para cima ou para baixo ou pressione `▲` ou `▼` para exibir `Empilhar/ord.`
- 6 Pressione `Empilhar/ord.`
- 7 Pressione `Ordenar`.
- 8 Leia e confirme a lista exibida das configurações escolhidas e pressione `OK`.
- 9 Caso não queira alterar configurações adicionais, pressione `Iniciar Preto` ou `Iniciar Colorido`.

## OBSERVAÇÃO

Ajustar à página, `Formato Pág.` e `Copiar Livro` **não estão disponíveis com Ordenar**.

## Ajustar a densidade

Você pode ajustar a densidade da cópia para tornar as cópias mais escuras ou mais claras.

- 1 Coloque seu documento no aparelho.
- 2 Pressione Copiar.
- 3 Informe o número de cópias desejado.
- 4 Pressione Opções.
- 5 Deslize para cima ou para baixo ou pressione ▲ ou ▼ para exibir Densidade.
- 6 Pressione Densidade.
- 7 Pressione o nível de densidade desejado, de Claro a Escuro.
- 8 Leia e confirme a lista exibida das configurações escolhidas e pressione OK.
- 9 Caso não queira alterar configurações adicionais, pressione Iniciar Preto ou Iniciar Colorido.

## Modo de economia de tinta

O modo de economia de tinta pode ajudá-lo a economizar tinta. Seu aparelho detecta os cantos da imagem e imprime o contorno da mesma.

A quantidade de tinta economizada varia, dependendo do documento.

### Modo ec tinta: Desligado



### Modo ec tinta: Ligado

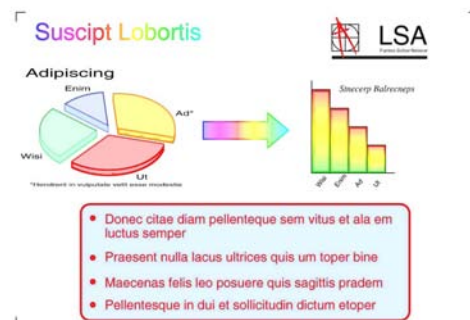

(As telas acima são usadas na ISO/IEC 24712).

- 1 Coloque seu documento no aparelho.
- 2 Pressione Copiar.
- 3 Informe o número de cópias desejado.
- 4 Pressione Opções.
- 5 Deslize para cima ou para baixo ou pressione ▲ ou ▼ para exibir Configurações Avançadas.
- 6 Pressione Configurações Avançadas.
- 7 Pressione Modo ec tinta.
- 8 Leia e confirme a lista exibida das configurações escolhidas e pressione OK.
- 9 Caso não queira alterar configurações adicionais, pressione Iniciar Preto ou Iniciar Colorido.

## OBSERVAÇÃO

- Copiar Livro, Cópia em Papel Fino, Formato Pág., Copiar Marca e Remover cor de fundo **não estão disponíveis** com Modo ec tinta.
- Modo ec tinta **pode fazer com que suas impressões fiquem diferentes** do documento original.

## Cópia em papel fino

---

Caso seu documento seja uma cópia frente e verso em papel fino, escolha Cópia em Papel Fino de modo que a impressão no outro lado não vazze.

- 1 Coloque seu documento no aparelho.
- 2 Pressione Copiar.
- 3 Informe o número de cópias desejado.
- 4 Pressione Opções.
- 5 Deslize para cima ou para baixo ou pressione ▲ ou ▼ para exibir Configurações Avançadas.
- 6 Pressione Configurações Avançadas.
- 7 Deslize para cima ou para baixo ou pressione ▲ ou ▼ para exibir Cópia em Papel Fino.
- 8 Pressione Cópia em Papel Fino.
- 9 Leia e confirme a lista exibida das configurações escolhidas e pressione OK.
- 10 Pressione Iniciar Preto ou Iniciar Colorido.

### OBSERVAÇÃO

---

Ajustar à página, Formato Pág., Modo ec tinta, Copiar Livro, Copiar Marca e Remover cor de fundo não estão disponíveis com Cópia em Papel Fino.

## Cópia de livro

---

A cópia de livro corrige bordas escuras e inclinação ao copiar do vidro do scanner. Seu aparelho pode corrigir os dados automaticamente.

- 1 Coloque seu documento no aparelho.
- 2 Pressione Copiar.
- 3 Informe o número de cópias desejado.
- 4 Pressione Opções.
- 5 Deslize para cima ou para baixo ou pressione ▲ ou ▼ para exibir Configurações Avançadas.
- 6 Pressione Configurações Avançadas.
- 7 Deslize para cima ou para baixo ou pressione ▲ ou ▼ para exibir Copiar Livro.
- 8 Pressione Copiar Livro.
- 9 Leia e confirme a lista exibida das configurações escolhidas e pressione OK.
- 10 Caso não queira alterar configurações adicionais, pressione Iniciar Preto ou Iniciar Colorido.

### OBSERVAÇÃO

---

Formato Pág., Ordenar, Cópia 2 faces, Modo ec tinta, Ajustar à página, Cópia em Papel Fino, Copiar Marca e Remover cor de fundo não estão disponíveis com Copiar Livro.

## Cópia com marca d'água

---

Você pode colocar um texto em seu documento como uma marca d'água. Você pode selecionar um dentre os modelos de marca d'água.

**OBSERVAÇÃO**

Ajustar à página, Formato Pág.,  
Cópia em Papel Fino,  
Modo ec tinta, Copiar Livro e  
Remover cor de fundo **não estão**  
disponíveis com Copiar Marca.

**Usar um modelo**

- 1 Coloque seu documento no aparelho.
- 2 Pressione Copiar.
- 3 Informe o número de cópias desejado.
- 4 Pressione Opções.
- 5 Deslize para cima ou para baixo ou pressione ▲ ou ▼ para exibir Configurações Avançadas.
- 6 Pressione Configurações Avançadas.
- 7 Deslize para cima ou para baixo ou pressione ▲ ou ▼ para exibir Copiar Marca.
- 8 Pressione Copiar Marca.
- 9 Altere as configurações da marca d'água pressionando as opções exibidas na Tela de toque conforme necessário. (Para obter detalhes, consulte *Configurações de cópia com marca d'água* >> página 49). Pressione OK.
- 10 Pressione OK para confirmar o uso da marca d'água.
- 11 Pressione Iniciar Preto ou Iniciar Colorido.

**Configurações de cópia com marca d'água**

Opção1	Opção2	Opção3	
Copiar Marca	<b>Texto</b>	<b>CONFIDENCIAL*</b> RASCUNHO CÓPIA IMPORTANTE URGENTE	
	<b>Posição</b>	A B C D <b>E*</b> F G H I Padrão	
	<b>Tamanho</b>	Pequeno <b>Médio*</b> Grande	
	<b>Ângulo</b>	-90° <b>-45°*</b> 0° 45° 90°	
	<b>Transparência</b>	-2 -1 <b>0*</b> +1 +2	
	<b>Cor</b>	<b>Preto*</b> Verde Azul Roxo Verm. Laranj Amar.	
	As configurações de fábrica são apresentadas em negrito com um asterisco.		

## Remover a cor do fundo

Remover a cor do fundo remove a cor do fundo do documento durante a cópia. Isso pode ajudar você a ler mais claramente a cópia do documento. Além disso, pode ajudar a economizar tinta.

### OBSERVAÇÃO

Esta função deve ser usada somente para fazer cópias coloridas. A cor do fundo é automaticamente removida em todas as cópias preto e branco.

- 1 Coloque seu documento no aparelho.
- 2 Pressione Copiar.
- 3 Informe o número de cópias desejado.
- 4 Pressione Opções.
- 5 Deslize para cima ou para baixo ou pressione ▲ ou ▼ para exibir Configurações Avançadas.
- 6 Pressione Configurações Avançadas.
- 7 Deslize para cima ou para baixo ou pressione ▲ ou ▼ para exibir Remover cor de fundo.
- 8 Pressione Remover cor de fundo.
- 9 Pressione Baixo, Médio ou Alto.
- 10 Pressione OK.
- 11 Pressione Iniciar Colorido.

### OBSERVAÇÃO

Ajustar à página, Formato Pág., Modo ec tinta, Cópia em Papel Fino, Copiar Livro e Copiar Marca não estão disponíveis com Remover cor de fundo.

## Cópia em frente e verso

Você pode reduzir a quantidade de papel utilizado para as cópias copiando em ambos os lados do papel.

Recomendamos que coloque documentos de apenas um lado no alimentador para a cópia frente e verso. Para documentos em frente e verso e livros, utilize o vidro do scanner.

### (Virar na margem longa)

Retrato

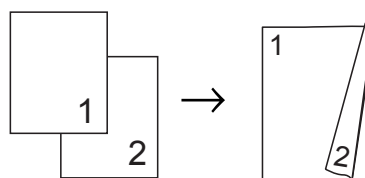

Paisagem

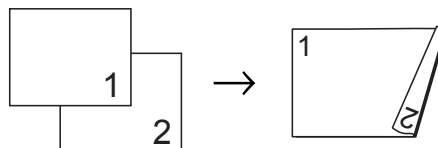

### (Virar na margem curta)

Retrato

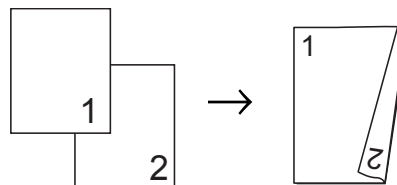

Paisagem

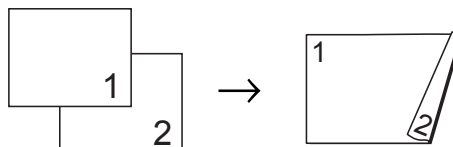

### OBSERVAÇÃO

- 2em1 (ID), Pôster, Copiar Livro e Ajustar à página não estão disponíveis com Cópia 2 faces.
- Você pode usar apenas papel comum nos tamanhos Carta, A4 ou A5.

- 1 Coloque seu documento no aparelho.



- 2 Pressione Copiar.
  - 3 Informe o número de cópias desejado.
  - 4 Pressione Opções.
  - 5 Se quiser ordenar várias cópias, deslize para cima ou para baixo ou pressione ▲ ou ▼ para exibir Empilhar/ord.
  - 6 Pressione Empilhar/ord.
  - 7 Pressione Ordenar.
  - 8 Deslize para cima ou para baixo ou pressione ▲ ou ▼ para exibir Cópia 2 faces.
  - 9 Pressione Cópia 2 faces.
  - 10 Deslize para cima ou para baixo ou pressione ▲ ou ▼ para exibir a cópia em frente e verso que você deseja e pressione Vertical margem + comprimento, Horizontal margem + comprimento, Vertical margem + curta, Horizontal margem + curta (ou Desl).
  - 11 Leia e reveja a mensagem na Tela de toque e pressione OK.
  - 12 Reveja suas configurações na Tela de toque e pressione OK.
  - 13 Pressione Iniciar Preto ou Iniciar Colorido. Se você colocou um documento no alimentador, o aparelho escaneará as páginas e iniciará a impressão.
- Se você estiver usando o vidro do scanner, vá para o passo 14.**
- 14 A Tela de toque mostra:

Vire o documento (ou vire o livro), pressione [Escanear]. Quando terminar, pressione [Concluir].

Coloque a próxima página no vidro do scanner e pressione Escanear.

Pressione OK.

O aparelho começará a impressão.

- 15 Se você pressionou Ordenar para cópias múltiplas, repita o passo 14 para cada página adicional. Após todas as páginas serem escaneadas, pressione Concluir. O aparelho começará a impressão.

NÃO toque na página impressa até que ela seja ejetada pela segunda vez. O aparelho imprimirá o primeiro lado, ejetará o papel e então puxará o papel para imprimir o segundo lado.

## OBSERVAÇÃO

Se houver obstrução de papel, pressione Avançado após o passo 9 e depois pressione uma das configurações para prevenção de obstrução: 2 faces 1 ou 2 faces 2.

2 faces 1 utiliza um tempo de impressão mais longo para que a tinta seque.

2 faces 2 utiliza um tempo de impressão mais longo e também imprimirá em cores mais suaves.

## Salvar opções de cópia como um Atalho

Você pode armazenar as opções de cópia usadas com frequência ao salvá-las como um Atalho.

- 1 Pressione Copiar.
- 2 Pressione Opções.

- 3 Deslize para cima ou para baixo ou pressione ▲ ou ▼ para exibir Qualidade, Tipo Papel, Tamanho do papel, Ampliar/Reduzir, Densidade, Empilhar/ord., Formato Pág., Cópia 2 faces ou Configurações Avançadas e depois pressione a configuração que você deseja alterar. Depois pressione a nova opção desejada. Repita este passo para cada configuração que deseje alterar.
- 4 Ao terminar de escolher as novas opções, pressione Salvar como atalho.
- 5 Leia e confirme a lista exibida de opções escolhidas para o Atalho e depois pressione OK.
- 6 Informe um nome para o Atalho utilizando o teclado na Tela de toque. (Para obter ajuda com a inserção de letras, >> Manual Básico do Usuário: *Inserindo texto*). Pressione OK.
- 7 Pressione OK para salvar o seu Atalho.

## Atalhos para cópia em tamanho A3

### Atalho para cópia em tamanho A3

Você pode copiar seu documento em papel de tamanho Ledger ou A3 no formato estilo Notas. Você pode também fazer cópias 2 em 1 e ampliadas.

#### ■ A3 2 em 1

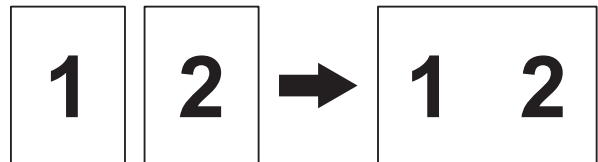

#### ■ A4 + Nota (H)

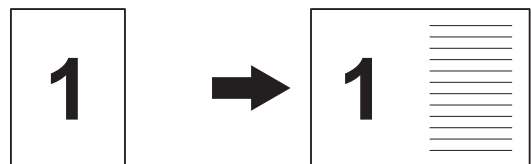

#### ■ A4 + Nota (V)

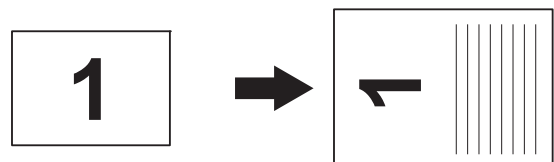

#### ■ A4 + Grelha

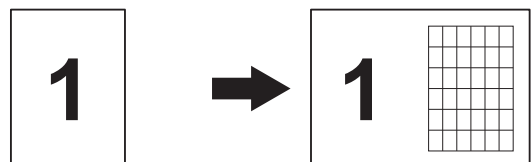

#### ■ A4 + Em branco

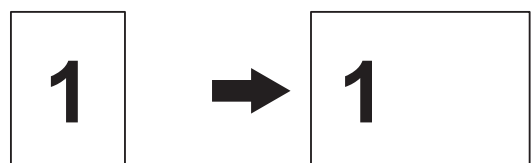

### ■ A4 Centro

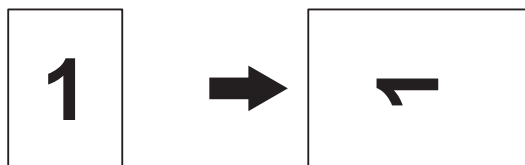

### ■ A4 → A3

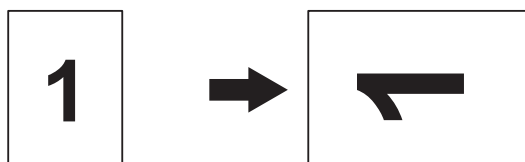

## OBSERVAÇÃO

- Você pode apenas usar papel comum em tamanho Ledger ou A3.
- Se você está fazendo cópias em múltiplas cores, A3 2 em 1, A4 + Nota (H), A4 + Nota (V), A4 + Grelha e A4 + Em branco não estão disponíveis.
- (V) significa Retrato e (H) significa Paisagem.
- Você somente pode ampliar a cópia ao usar A4 → A3.

- 1 Coloque seu documento no aparelho.
- 2 Se a tela exibida for Inicial ou Atalho, deslize para a esquerda ou para a direita ou pressione ◀ ou ▶ para exibir a tela Mais.
- 3 Pressione Atalhos de cópia A3.
- 4 Se aparecerem informações na Tela de toque, leia-as e pressione OK para confirmá-las. Coloque papel de tamanho Ledger ou A3 de acordo com as instruções na tela.

- 5 Deslize para a esquerda ou para a direita para exibir A3 2 em 1, A4 → A3, A4 + Nota (H), A4 + Nota (V), A4 + Grelha, A4 + Em branco ou A4 Centro e depois pressione a opção desejada. Pressione OK.

- 6 Informe o número de cópias desejado.

- 7 Execute uma das alternativas:
  - Se desejar alterar mais configurações, vá para o passo 8.
  - Se não quiser alterar mais configurações, vá para o passo 12.

- 8 Pressione Opções.

- 9 Pressione a configuração que você deseja alterar.

- 10 Pressione sua nova opção.

Repita os passos 9 e 10 para alterar outras configurações conforme necessário.

- 11 Pressione OK quando terminar de alterar as opções.

- 12 Pressione Iniciar Preto ou Iniciar Colorido.

**Se você estiver usando o vidro do scanner ao selecionar A3 2 em 1, vá para o passo 13.**

- 13 Após o aparelho ter escaneado a página, pressione Sim para escanear a próxima página.

- 14 Coloque a próxima página no vidro do scanner. Pressione OK para escanear a página. Repita os passos 13 e 14 para cada página do layout.

- 15 Após todas as páginas serem escaneadas, pressione Não para concluir.

# PhotoCapture Center™: Imprimir fotos de um cartão de memória ou de uma unidade de memória flash USB

## Operações do PhotoCapture Center™

### Cartões de memória, unidade de memória flash USB e estruturas de pasta

Seu aparelho foi projetado para ser compatível com os modernos arquivos de imagem de câmera digital, cartões de memória e unidades de memória flash USB; entretanto, leia os pontos a seguir para evitar erros:

- A extensão de arquivo de imagem deve ser .JPG (outras extensões de arquivo de imagem como .JPEG, .TIF, .GIF e assim por diante não serão reconhecidas).
- A impressão direta PhotoCapture Center™ deve ser executada separadamente das operações do PhotoCapture Center™ usando o computador. (A operação simultânea não está disponível).
- O aparelho pode ler até 999 arquivos <sup>1</sup> em um cartão de memória ou unidade de memória flash USB.
 

<sup>1</sup> A pasta dentro do cartão de memória ou unidade de memória flash USB também é contada.
- O arquivo DPOF nos cartões de memória deve estar em um formato DPOF válido. (Consulte *Impressão DPOF* >> página 59).

Esteja ciente do seguinte:

- Ao se imprimir um índice ou uma imagem, o PhotoCapture Center™ imprimirá todas as imagens válidas, mesmo se uma ou mais imagens estiverem corrompidas. As imagens corrompidas não serão impressas.
- (usuários de cartão de memória)
 

Seu aparelho foi projetado para ler cartões de memória que tenham sido formatados por uma câmera digital.

Quando uma câmera digital formata um cartão de memória, ela cria uma pasta especial na qual copia os dados de imagem. Se você precisar modificar os dados da imagem armazenados em um cartão de memória com o seu computador, recomendamos que não modifique a estrutura de pastas criada pela câmera digital. Ao salvar arquivos de imagem novos ou modificados no cartão de memória, também recomendamos que utilize a mesma pasta que sua câmera digital utiliza. Se os dados não forem salvos na mesma pasta, o aparelho poderá não ser capaz de ler o arquivo ou imprimir a imagem.
- (usuários de unidades de memória flash USB)
 

Este aparelho aceita unidades de memória flash USB que tenham sido formatadas pelo Windows®.

## Impressão de filmes

Você pode imprimir imagens de arquivos de filme que estejam armazenados em um cartão de memória ou em uma unidade de memória flash USB.

Um arquivo de filme é automaticamente dividido em 9 partes pelos tempos de gravação do filme e é colocado em 3 linhas, de modo que você possa ver e imprimir as cenas que foram automaticamente divididas.

### OBSERVAÇÃO

- Não é possível escolher uma cena de filme em particular.
- Você pode usar os formatos de arquivo AVI ou MOV (somente Motion JPEG). Entretanto, se o tamanho de um arquivo AVI for de 1 GB ou mais (o tempo de gravação será de aproximadamente de 30 minutos) ou um arquivo MOV for de 2 GB ou mais (o tempo de gravação será de aproximadamente de 60 minutos), estes arquivos não podem ser impressos.
- Se os dados para uma cena dividida estiverem corrompidos, a parte para aquela cena estará em branco.

## Imprimir imagens

### Imprimir índice (miniaturas)

O PhotoCapture Center™ atribui números às imagens (como n° 1, n° 2, n° 3 e assim por diante).



→ NO.1  
DEI.JPG      01.01.2009  
100KB

O PhotoCapture Center™ não reconhece quaisquer outros números ou nomes de arquivo que sua câmera digital ou o computador tenham utilizado para identificar as imagens. Você pode imprimir uma página de miniaturas. Isso mostrará todas as imagens no cartão de memória ou na unidade de memória flash USB.

### OBSERVAÇÃO

Somente nomes de arquivo com 20 caracteres ou menos serão impressos corretamente na folha de índice.

- 1 Abra a tampa da abertura de mídia.
- 2 Coloque o cartão de memória ou a unidade de memória flash USB na abertura correta.
- 3 Pressione **Foto**.
- 4 Deslize para a esquerda ou para a direita para exibir **Imprimir Índice**.
- 5 Pressione **Imprimir Índice**. Pressione **OK**.
- 6 Pressione **Impr. folha de índice**.
- 7 Execute uma das alternativas:

- Pressione `Config. impres.` para alterar o tipo ou o tamanho do papel que está utilizando. Vá para o passo 8.
- Se não deseja alterar as configurações de papel, pressione `Iniciar`.

- 8 Pressione `Tipo Papel`.
- 9 Pressione `Papel Comum`, `Papel Tinta`, `Brother BP71` ou `Outro Brilh.`
- 10 Pressione `Tam. Papel`.
- 11 Pressione `A4` ou `Carta`.
- 12 Pressione `OK`.
- 13 Pressione `Iniciar` para imprimir.

## Imprimir fotos

Antes de imprimir uma imagem individual, você precisa saber o número da imagem.

- 1 Abra a tampa da abertura de mídia.
- 2 Coloque o cartão de memória ou a unidade de memória flash USB na abertura correta.
- 3 Pressione `Foto`.
- 4 Imprima o índice. (Consulte *Imprimir índice (miniaturas)* >> página 55).
- 5 Deslize para a esquerda ou para a direita para exibir `Imprimir Índice`.
- 6 Pressione `Imprimir Índice`. Pressione `OK`.
- 7 Pressione `Imprima fotos` utilizando o N° de Índice.

- 8 Informe o número da imagem que você deseja imprimir a partir da página de índice (miniaturas). Após escolher os números de imagem, pressione `OK`.

### OBSERVAÇÃO

- Você pode informar vários números de uma vez usando vírgula ou hífen. Por exemplo, digite 1,3,6 para imprimir as imagens nº 1, nº 3 e nº 6. Digite 1-5 para imprimir as imagens de nº 1 até nº 5.
- Você pode informar até 12 caracteres (incluindo vírgulas e hifens) dos números de imagem que deseja imprimir.

- 9 Execute uma das alternativas:
  - Pressione `Config. impres.` para alterar as configurações de impressão. (Consulte página 60).
  - Caso não queira alterar nenhuma configuração, pressione `Iniciar` para imprimir.

## Melhorar fotos

Você pode editar e adicionar efeitos às suas fotos e visualizá-los na Tela de toque antes de imprimir.

### OBSERVAÇÃO

O recurso `Melhorar fotos` é compatível com a tecnologia da Reallusion, Inc.



- 1 Abra a tampa da abertura de mídia.
- 2 Coloque o cartão de memória ou a unidade de memória flash USB na abertura correta.
- 3 Pressione `Foto`.
- 4 Deslize para a esquerda ou para a direita para exibir `Melhorar fotos`.

- 5 Pressione **Melhorar** fotos.  
Pressione **OK**.

### OBSERVAÇÃO

- São exibidas oito miniaturas de cada vez com o número da página atual e o número total de páginas listados acima das miniaturas.
- Deslize para a esquerda ou para a direita ou pressione ◀ ou ▶ repetidamente para rolar por todas as fotos. Mantenha pressionado ◀ ou ▶ para avançar ou retroceder rapidamente nas páginas de miniaturas.

- 6 Pressione uma foto a partir das miniaturas.

- 7 Pressione **Efeitos**, **Recortar** ou **Melhorar e cortar**.

- 8 Execute uma das alternativas:

- Caso escolha **Efeitos** ou **Melhorar e cortar**, vá para o passo 9.
- Caso escolha **Recortar**, vá para o passo 10.

- 9 Pressione o efeito que você deseja adicionar.  
Pressione **OK**.









Execute uma das alternativas:

- Caso tenha escolhido **Efeitos** no passo 8, vá para o passo 11.
- Caso tenha escolhido **Melhorar e cortar** no passo 8, vá para o passo 10.

### OBSERVAÇÃO

- Você tem 10 formas de adicionar efeitos à sua foto.

	(Correção auto.) O aparelho define o efeito adequado para sua foto.
---	--

	(Melhorar pele) Melhor utilizado para o ajuste de fotografias de retrato. Ele ajusta a cor da pele humana. Pressione ◀ ou ▶ para ajustar o nível de contraste.
	(Melhor. cenário) Melhor utilizado para o ajuste de fotografias de paisagem. Ele destaca as áreas em verde e azul na sua foto. Pressione ◀ ou ▶ para ajustar o nível de contraste.
	(Rem. olhos verm) O aparelho tentará remover os olhos vermelhos da sua foto. Se a detecção de olhos vermelhos falhar, você pode pressionar <b>Tentar de novo</b> para detectar novamente.
	(Cena Noturna) Cena noturna é mais bem usado para ajustar fotografias de vistas noturnas e torná-las mais vívidas. Pressione ◀ ou ▶ para ajustar o nível de contraste.
	(Preencher luz) Luz de preenchimento é mais bem usado para ajustar fotografias contra a luz. Pressione ◀ ou ▶ para ajustar o nível de contraste.
	(Quadro Branco) Quadro branco é mais bem usado para ajustar fotografias. Ele detecta letras em um quadro branco em sua foto e as torna mais legíveis.
	(Monocromático) Você pode converter sua foto para preto e branco.
	(Sépia) Você pode converter as cores de sua foto para sépia.
	(Corr autom e remoç olhos verm) O aparelho define os efeitos adequados para sua foto. Além disso, ele tentará remover os olhos vermelhos da sua foto.

- Há alguns casos nos quais os olhos vermelhos podem não ser removidos.
  - Quando o rosto estiver muito pequeno na imagem.
  - Quando o rosto estiver muito voltado para cima, para baixo, para a esquerda ou para a direita.
- Pressione `Cancelar` para retornar à lista de efeitos.
- Caso sua foto seja muito pequena ou tenha proporções irregulares, pode não ser possível recortar ou melhorar a foto. A Tela de toque exibirá `Imagem muito pequena. ou Imagem muito grande.`

- 10** Ajuste o quadro vermelho ao redor de sua foto. A parte dentro do quadro vermelho será impressa.
- Pressione `+` ou `-` para ampliar ou reduzir o tamanho do quadro.
  - Pressione `▲`, `▼`, `◀` ou `▶` para mover a posição do quadro.
  - Pressione  para girar o quadro.

Pressione `OK` quando tiver concluído o ajuste da configuração do quadro.  
Pressione `OK` para confirmar.

## OBSERVAÇÃO

Caso sua foto seja muito pequena ou tenha proporções irregulares, pode não ser possível recortar ou melhorar a foto. A Tela de toque exibirá `Imagem muito pequena. ou Imagem muito grande.`

- 11** Informe o número de cópias desejado pressionando `+` ou `-` ou utilizando o teclado numérico no Painel de toque. Pressione `OK`.
- 12** Execute uma das alternativas:

- Pressione `Config. impres.` para alterar as configurações de impressão. (Consulte página 60).
- Caso não queira alterar nenhuma configuração, pressione `Iniciar` para imprimir.

## Apresentação de slides

Você pode visualizar todas as suas fotos na Tela de toque usando `Apresent. slides`. Você também pode escolher uma foto durante a operação.

- 1** Abra a tampa da abertura de mídia.
- 2** Coloque o cartão de memória ou a unidade de memória flash USB na abertura correta.
- 3** Pressione `Foto`.
- 4** Deslize para a esquerda ou para a direita para exibir `Apresent. slides`.
- 5** Pressione `Apresent. slides`. Pressione `OK`.
- 6** Execute uma das alternativas:
  - Se quiser alterar o tempo para exibição de cada foto, pressione `Mostrar cada foto para`. Deslize para cima ou para baixo ou pressione `▲` ou `▼` para exibir `3s`, `10s`, `30s`, `1min` ou `5min` e depois pressione a opção que deseja configurar.
  - Se quiser alterar o efeito, pressione `Efeito`. Pressione `Deslizar`, `Fade In`, `Mais zoom` ou `Desl.`
  - Caso não queira alterar as configurações, pressione `Iniciar`.
- 7** Pressione  para concluir a `Apresent. slides`.



## Imprimir uma foto durante uma apresentação de slides

- 1 Para imprimir uma imagem durante uma apresentação de slides, pressione a imagem quando ela aparecer na Tela de toque.
- 2 Informe o número de cópias desejado usando o teclado numérico no Painel de toque.
- 3 Execute uma das alternativas:
  - Pressione `Config.impres.` para alterar as configurações de impressão. (Consulte *Configurações de impressão do PhotoCapture Center™* >> página 60).
  - Caso não queira alterar nenhuma configuração, pressione `Iniciar` para imprimir.
- 2 Coloque o cartão de memória ou a unidade de memória flash USB na abertura correta.
- 3 Pressione `DPOF`.
- 4 Execute uma das alternativas:
  - Pressione `Config.impres.` para alterar as configurações de impressão. (Consulte página 60).
  - Caso não queira alterar nenhuma configuração, pressione `Iniciar` para imprimir.

## Impressão DPOF

DPOF é a abreviatura de Digital Print Order Format.

Os maiores fabricantes de câmeras digitais (Canon Inc., Eastman Kodak Company, FUJIFILM Corporation, Panasonic Corporation e Sony Corporation) criaram este padrão para facilitar a impressão de imagens a partir de uma câmera digital.

Se a sua câmera digital aceitar a impressão DPOF, você poderá usar a tela da câmera digital para selecionar as imagens e o número de cópias que deseja imprimir.

Quando um cartão de memória (Memory Stick Duo™, Memory Stick PRO Duo™, cartão de memória SD, cartão de memória SDHC, cartão de memória SDXC, MultiMedia Card ou MultiMedia Card plus) contendo informações DPOF é colocado em seu aparelho, você pode imprimir a imagem escolhida facilmente.

- 1 Abra a tampa da abertura de mídia.

## OBSERVAÇÃO

Um erro de arquivo DPOF inválido pode ocorrer se a ordem de impressão que foi criada na câmera tiver sido corrompida. Exclua e crie novamente a ordem de impressão usando sua câmera para corrigir esse problema. Para instruções sobre como excluir ou recriar a ordem de impressão, consulte o site da Web do fabricante de sua câmera ou a documentação da mesma.

## Configurações de impressão do PhotoCapture Center™

Você pode alterar as configurações de impressão para o próximo trabalho de impressão.

Estas configurações são temporárias e o aparelho retornará às suas configurações padrão 1 minuto após a impressão.

### OBSERVAÇÃO

Você pode salvar as configurações de impressão que usa com mais frequência definindo-as como configurações padrão. (Consulte *Definir suas alterações como o novo padrão* >> página 66).



### Qualidade de impressão

- 1 Abra a tampa da abertura de mídia.
- 2 Coloque o cartão de memória ou a unidade de memória flash USB na abertura correta.
- 3 Pressione **Foto**.
- 4 Deslize para a esquerda ou para a direita para exibir **Visualizar Fotos**.
- 5 Pressione **Visualizar Fotos**. Pressione **OK**.

- 6 Deslize para a esquerda ou para a direita ou pressione **◀** ou **▶** para exibir cada foto. Quando a foto que você deseja for exibida, pressione-a e depois pressione **OK**.
- 7 Pressione **OK**.
- 8 Pressione **Config. impres.**
- 9 Deslize para cima ou para baixo ou pressione **▲** ou **▼** para exibir **Qualid Impress**.
- 10 Pressione **Qualid Impress**.
- 11 Pressione **Normal** ou **Foto**.
- 12 Caso não queira alterar configurações adicionais, pressione **↶** ou **OK**. Pressione **Iniciar** para imprimir.

### OBSERVAÇÃO

Caso escolha **Papel Tinta em Tipo Papel**, somente pode escolher **Foto**.

### Opções de papel

#### Tipo de Papel

- 1 Abra a tampa da abertura de mídia.
- 2 Coloque o cartão de memória ou a unidade de memória flash USB na abertura correta.
- 3 Pressione **Foto**.
- 4 Deslize para a esquerda ou para a direita para exibir **Visualizar Fotos**.
- 5 Pressione **Visualizar Fotos**. Pressione **OK**.

- 6 Deslize para a esquerda ou para a direita ou pressione ◀ ou ▶ para exibir cada foto. Quando a foto que você deseja for exibida, pressione-a e depois pressione OK.
- 7 Pressione OK.
- 8 Pressione Config. impres.
- 9 Deslize para cima ou para baixo ou pressione ▲ ou ▼ para exibir Tipo Papel.
- 10 Pressione Tipo Papel.
- 11 Pressione Papel Comum, Papel Tinta, Brother BP71 ou Outro Brilh.
- 12 Caso não queira alterar configurações adicionais, pressione ↩ ou OK. Pressione Iniciar para imprimir.

### Tamanho do papel e tamanho da impressão

- 1 Abra a tampa da abertura de mídia.
- 2 Coloque o cartão de memória ou a unidade de memória flash USB na abertura correta.
- 3 Pressione Foto.
- 4 Deslize para a esquerda ou para a direita para exibir Visualizar Fotos.
- 5 Pressione Visualizar Fotos. Pressione OK.
- 6 Deslize para a esquerda ou para a direita ou pressione ◀ ou ▶ para exibir cada foto. Quando a foto que você deseja for exibida, pressione-a e depois pressione OK.
- 7 Pressione OK.
- 8 Pressione Config. impres.

- 9 Deslize para cima ou para baixo ou pressione ▲ ou ▼ para exibir Tam. Papel.
- 10 Pressione Tam. Papel.
- 11 Deslize para cima ou para baixo ou pressione ▲ ou ▼ para exibir 10x15cm, 13x18cm, Carta, Ledger, A4 ou A3. Pressione a opção que deseja configurar. Execute uma das alternativas:
  - Caso escolha Carta ou A4, vá para o passo 12.
  - Caso escolha 10x15cm ou 13x18cm, vá para o passo 13.
  - Caso escolha Ledger ou A3, a Tela de toque solicitará que você coloque papel na abertura de alimentação manual. Leia as informações na Tela de toque e confirme-as ao pressionar OK. (▶▶ Manual Básico do Usuário: Colocar papel na abertura de alimentação manual).
 Vá para o passo 13.
- 12 Pressione Tam. Impr. Deslize para cima ou para baixo ou pressione ▲ ou ▼ para exibir as opções na tabela a seguir e depois pressione a opção que deseja configurar.

Exemplo: Posição impressa para papel de tamanho A4		
1 8x10cm	2 9x13cm	3 10x15cm
4 13x18cm	5 15x20cm	6 Formato máx.

- 13 Caso não queira alterar configurações adicionais, pressione  ou OK. Pressione *Iniciar* para imprimir.

## Ajustar Brilho, Contraste e Cor

---

### Brilho

- 1 Abra a tampa da abertura de mídia.
- 2 Coloque o cartão de memória ou a unidade de memória flash USB na abertura correta.
- 3 Pressione *Foto*.
- 4 Deslize para a esquerda ou para a direita para exibir *Visualizar Fotos*.
- 5 Pressione *Visualizar Fotos*. Pressione OK.
- 6 Deslize para a esquerda ou para a direita ou pressione ◀ ou ▶ para exibir cada foto. Quando a foto que você deseja for exibida, pressione-a e depois pressione OK.
- 7 Pressione OK.
- 8 Pressione *Config.impres.*
- 9 Deslize para cima ou para baixo ou pressione ▲ ou ▼ para exibir *Brilho*.
- 10 Pressione *Brilho*.
- 11 Ajuste o nível de brilho ao pressioná-lo na Tela de toque.
- 12 Caso não queira alterar configurações adicionais, pressione  ou OK. Pressione *Iniciar* para imprimir.

## Contraste

Você pode escolher a configuração de contraste. Aumentar o contraste fará com que a imagem fique mais nítida e clara.



- 1 Abra a tampa da abertura de mídia.
- 2 Coloque o cartão de memória ou a unidade de memória flash USB na abertura correta.
- 3 Pressione `Foto`.
- 4 Deslize para a esquerda ou para a direita para exibir `Visualizar Fotos`.
- 5 Pressione `Visualizar Fotos`. Pressione `OK`.
- 6 Deslize para a esquerda ou para a direita ou pressione `◀` ou `▶` para exibir cada foto. Quando a foto que você deseja for exibida, pressione-a e depois pressione `OK`.
- 7 Pressione `OK`.
- 8 Pressione `Config.impres.`
- 9 Deslize para cima ou para baixo ou pressione `▲` ou `▼` para exibir `Contraste`.
- 10 Pressione `Contraste`.
- 11 Ajuste o nível de contraste ao pressioná-lo na Tela de toque.
- 12 Caso não queira alterar configurações adicionais, pressione `↩` ou `OK`. Pressione `Iniciar` para imprimir.

## Aprimoramento de cores (True2Life™)

Você pode ativar o recurso Aprimoramento de cores (True2Life™) para imprimir imagens mais vívidas. A impressão será mais lenta.

- 1 Abra a tampa da abertura de mídia.

- 2 Coloque o cartão de memória ou a unidade de memória flash USB na abertura correta.
- 3 Pressione `Foto`.
- 4 Deslize para a esquerda ou para a direita para exibir `Visualizar Fotos`.
- 5 Pressione `Visualizar Fotos`. Pressione `OK`.
- 6 Deslize para a esquerda ou para a direita ou pressione `◀` ou `▶` para exibir cada foto. Quando a foto que você deseja for exibida, pressione-a e depois pressione `OK`.
- 7 Pressione `OK`.
- 8 Pressione `Config.impres.`
- 9 Deslize para cima ou para baixo ou pressione `▲` ou `▼` para exibir `Melhoria da cor`.
- 10 Pressione `Melhoria da cor`.
- 11 Execute uma das alternativas:
  - Se quiser personalizar `Balanco Branco`, `Definição` ou `Densidade de Cor`, pressione `Melhoria da cor` e depois pressione `Lig`. Vá para o passo 12.
  - Caso não queira personalizar, pressione `Melhoria da cor` e depois `Desl.` Pressione `↩`. Vá para o passo 15.
- 12 Pressione `Balanco Branco`, `Definição` ou `Densidade de Cor`.
- 13 Pressione `◀` ou `▶` para ajustar a gradação da configuração. Pressione `OK`.
- 14 Execute uma das alternativas:

- Se quiser personalizar outro aprimoramento de cores, repita os passos 12 e 13. Pressione .
- Se quiser alterar outras configurações, pressione  para exibir o menu de configuração de impressão e pressione a configuração que você deseja alterar. (Consulte página 60).

- 15 Caso não queira alterar configurações adicionais, pressione  ou OK. Pressione *Iniciar* para imprimir.

## OBSERVAÇÃO

### • Balanço de branco

Esta configuração ajusta a matiz das áreas brancas de uma imagem. A iluminação, as configurações da câmera e outros fatores afetarão a aparência do branco. As áreas brancas de uma imagem podem ser ligeiramente rosadas, amarelas ou de alguma outra cor. Ao utilizar esta configuração você pode corrigir este efeito e fazer com que as áreas brancas restabeleçam o branco puro.

### • Nitidez

Esta configuração melhora os detalhes de uma imagem, semelhante ao ajustar o foco em uma câmera. Se a imagem não estiver verdadeiramente focada e você não puder ver os pequenos detalhes da imagem, ajuste a nitidez.

### • Densidade da cor

Esta configuração ajusta a quantidade total de cores na imagem. Você pode aumentar ou diminuir a quantidade de cor em uma imagem para melhorar uma imagem desbotada ou 'lavada'.

## Recortar

Se sua foto for muito longa ou muito larga para caber no espaço disponível no layout escolhido, parte da imagem será automaticamente recortada.

A configuração de fábrica é *Lig*. Se deseja imprimir a imagem inteira, altere esta configuração para *Desl*. Caso ajuste *Recortar* para *Desl*, ajuste também *Sem margens* para *Desl*. (Consulte *Impressão sem borda* >> página 65).

- 1 Abra a tampa da abertura de mídia.
- 2 Coloque o cartão de memória ou a unidade de memória flash USB na abertura correta.
- 3 Pressione *Foto*.
- 4 Deslize para a esquerda ou para a direita para exibir *Visualizar Fotos*.
- 5 Pressione *Visualizar Fotos*. Pressione OK.
- 6 Deslize para a esquerda ou para a direita ou pressione ◀ ou ▶ para exibir cada foto. Quando a foto que você deseja for exibida, pressione-a e depois pressione OK.
- 7 Pressione OK.
- 8 Pressione *Config. impres.*
- 9 Deslize para cima ou para baixo ou pressione ▲ ou ▼ para exibir *Recortar*.
- 10 Pressione *Recortar*.
- 11 Pressione *Desl* (ou *Lig*).
- 12 Caso não queira alterar configurações adicionais, pressione  ou OK. Pressione *Iniciar* para imprimir.

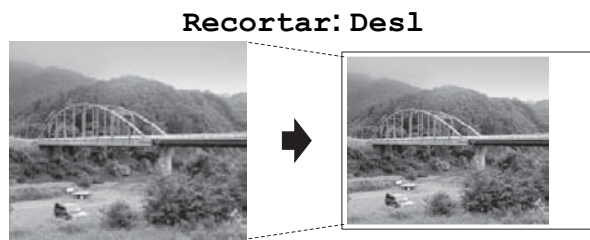
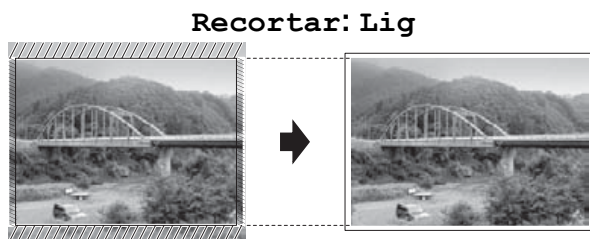

## Impressão sem borda

Este recurso expande a área imprimível para os lados do papel. A impressão será um pouco mais lenta.

- 1 Abra a tampa da abertura de mídia.
- 2 Coloque o cartão de memória ou a unidade de memória flash USB na abertura correta.
- 3 Pressione **Foto**.
- 4 Deslize para a esquerda ou para a direita para exibir **Visualizar Fotos**.
- 5 Pressione **Visualizar Fotos**. Pressione **OK**.
- 6 Deslize para a esquerda ou para a direita ou pressione ◀ ou ▶ para exibir cada foto. Quando a foto que você deseja for exibida, pressione-a e depois pressione **OK**.
- 7 Pressione **OK**.
- 8 Pressione **Config.impres.**
- 9 Deslize para cima ou para baixo ou pressione ▲ ou ▼ para exibir **Sem margens**.
- 10 Pressione **Sem margens**.

- 11 Pressione **Desl** (ou **Lig**).
- 12 Caso não queira alterar configurações adicionais, pressione ◀ ou **OK**. Pressione **Iniciar** para imprimir.

## Imprimir data

Você pode imprimir a data se ela já estiver nos dados de sua foto. A data será impressa no canto inferior direito. Se os dados não contiverem a informação de data você não poderá utilizar esta função.

- 1 Abra a tampa da abertura de mídia.
- 2 Coloque o cartão de memória ou a unidade de memória flash USB na abertura correta.
- 3 Pressione **Foto**.
- 4 Deslize para a esquerda ou para a direita para exibir **Visualizar Fotos**.
- 5 Pressione **Visualizar Fotos**. Pressione **OK**.
- 6 Deslize para a esquerda ou para a direita ou pressione ◀ ou ▶ para exibir cada foto. Quando a foto que você deseja for exibida, pressione-a e depois pressione **OK**.
- 7 Pressione **OK**.
- 8 Pressione **Config.impres.**
- 9 Deslize para cima ou para baixo ou pressione ▲ ou ▼ para exibir **Imprimir Data**.
- 10 Pressione **Imprimir Data**.
- 11 Pressione **Lig** (ou **Desl**).
- 12 Caso não queira alterar configurações adicionais, pressione ◀ ou **OK**. Pressione **Iniciar** para imprimir.

## OBSERVAÇÃO

A configuração DPOF deve estar desligada em sua câmera para usar o recurso Imprimir Data.

## Definir suas alterações como o novo padrão

Você pode salvar as configurações de impressão que usa com mais frequência definindo-as como as configurações padrão, tais como Qualid Impress, Tipo Papel, Tam. Papel, Tam. Impr., Correção auto., Brilho, Contraste, Melhoria da cor, Recortar, Sem margens e Imprimir Data. Estas configurações serão mantidas até que você as altere novamente.

- 1 Abra a tampa da abertura de mídia.
- 2 Coloque o cartão de memória ou a unidade de memória flash USB na abertura correta.
- 3 Pressione Foto.
- 4 Deslize para a esquerda ou para a direita para exibir Visualizar Fotos.
- 5 Pressione Visualizar Fotos. Pressione OK.
- 6 Deslize para a esquerda ou para a direita ou pressione ◀ ou ▶ para exibir cada foto. Quando a foto que você deseja for exibida, pressione-a e depois pressione OK.
- 7 Pressione OK.
- 8 Pressione Config. impres.
- 9 Pressione sua nova configuração. Repita este passo para cada configuração que deseja alterar.

- 10 Após alterar a última configuração, deslize para cima ou para baixo ou pressione ▲ ou ▼ para exibir Config Nova Def.

- 11 Pressione Config Nova Def.

- 12 A Tela de toque pedirá que você confirme a alteração para as novas configurações padrão. Pressione Sim para confirmar.

- 13 Pressione .

## Restaurar todas as configurações para as configurações de fábrica

Você pode restaurar as configurações do PhotoCapture que você tenha alterado para a configuração de fábrica, tais como Qualid Impress, Tipo Papel, Tam. Papel, Tam. Impr., Correção auto., Brilho, Contraste, Melhoria da cor, Recortar, Sem margens e Imprimir Data.

- 1 Abra a tampa da abertura de mídia.
- 2 Coloque o cartão de memória ou a unidade de memória flash USB na abertura correta.
- 3 Pressione Foto.
- 4 Deslize para a esquerda ou para a direita para exibir Visualizar Fotos.
- 5 Pressione Visualizar Fotos. Pressione OK.
- 6 Deslize para a esquerda ou para a direita ou pressione ◀ ou ▶ para exibir cada foto. Quando a foto que você deseja for exibida, pressione-a e depois pressione OK.
- 7 Pressione OK.
- 8 Pressione Config. impres.



- 9 Deslize para cima ou para baixo ou pressione ▲ ou ▼ para exibir **Config. Fábrica**.
- 10 Pressione **Config. Fábrica**.
- 11 A Tela de toque pedirá que você confirme a alteração para as configurações de fábrica. Pressione **Sim** para confirmar.
- 12 Pressione .

## Escanear para um cartão de memória ou para uma unidade de memória flash USB

### Recorte automático

Você pode escanear vários documentos colocados no vidro do scanner. Um documento individual pode ser visualizado na Tela de toque antes que você o salve. Ao se escolher **Corte automático**, o aparelho irá escanear cada documento e criar arquivos separados. Por exemplo, se você colocar três documentos no vidro do scanner, o aparelho irá escanear e criar três arquivos separados. Se você quiser um arquivo com três páginas, escolha **PDF** ou **TIFF** para **Tipo de arquivo**.

(Se você escolher **JPEG**, os três documentos serão criados como três arquivos separados).

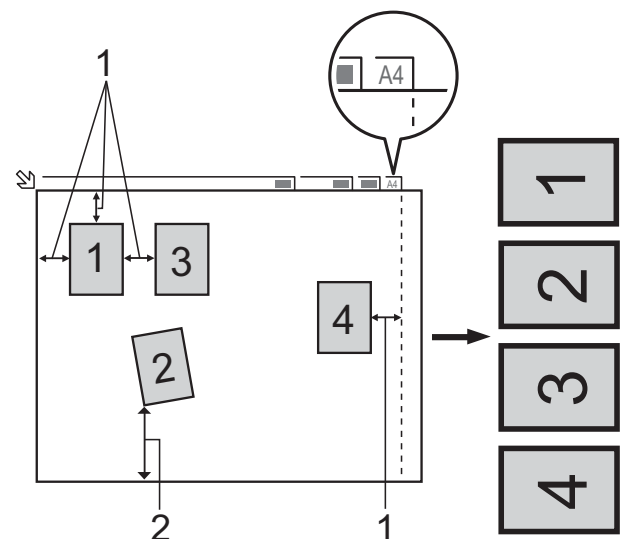

- 1 10 mm ou maior (parte superior, à esquerda, à direita)
- 2 20 mm ou maior (parte inferior)

## OBSERVAÇÃO

Corte automático é compatível com a tecnologia da Reallusion, Inc.



- 1 Abra a tampa da abertura de mídia.
- 2 Coloque o cartão de memória ou a unidade de memória flash USB na abertura correta.
- 3 Pressione **Escanear para Mídia**.
- 4 Coloque seu documento no aparelho.
- 5 Pressione **Opções**.
- 6 Deslize para cima ou para baixo ou pressione **▲** ou **▼** para exibir **Corte automático**.
- 7 Pressione **Corte automático**.
- 8 Pressione **Lig.**
- 9 Pressione **OK**.
- 10 Caso não queira alterar configurações adicionais, pressione **Iniciar** para começar a escanear.
- 11 O número de documentos escaneados aparece na Tela de toque. Pressione **OK** para confirmar.
- 12 Pressione **◀** ou **▶** para visualizar os dados para cada documento.
- 13 Pressione **Salvar tudo** para salvar os dados.

## OBSERVAÇÃO

- **Corte automático** está disponível para papel com ângulos retos de 90 graus em todos os quatro cantos. Se um dos ângulos não for reto, o **Corte automático** não poderá detectar o documento.

- Caso seu documento seja muito longo ou largo, esta configuração não funcionará corretamente. O documento deve atender à especificação a seguir: até 195 × 270 mm (7,7 × 10,6 pol.).

Se a razão entre a altura e a largura do documento for maior do que 1 para 8, esta configuração não funcionará corretamente.

- Você deve colocar os documentos longe dos cantos do vidro do scanner conforme mostrado na ilustração.
- Você deve colocar os documentos com pelo menos 10 mm de separação entre eles.
- **Corte automático** ajusta a inclinação do documento no vidro do scanner, mas se a inclinação do documento for maior que 10 graus, esta configuração não funcionará.
- O alimentador deve estar vazio para utilizar o **Corte automático**.
- O recurso **Corte automático** está disponível no máximo para 16 documentos, dependendo do tamanho dos seus documentos.

## IMPORTANTE

NÃO remova o cartão de memória ou a unidade de memória flash USB enquanto o aparelho estiver lendo ou gravando nos mesmos para evitar danificar o cartão, a unidade de memória flash USB ou os dados armazenados neles.

## Como definir um novo padrão

Você pode salvar as configurações de Escaneamento para mídia (Tipo de Escaneamento, Resolução, Nome do arquivo, Corte automático e Remover cor de fundo) que usa com mais frequência salvando-as como as configurações padrão. Estas configurações serão mantidas até que você as altere novamente.

- 1 Abra a tampa da abertura de mídia.
- 2 Coloque o cartão de memória ou a unidade de memória flash USB na abertura correta.
- 3 Pressione Escanear para Mídia.
- 4 Pressione Opções.
- 5 Deslize para cima ou para baixo ou pressione ▲ ou ▼ para exibir Tipo de Escaneamento, Resolução, Tipo de arquivo, Corte automático ou Remover cor de fundo e então pressione a configuração que você deseja alterar. Em seguida, pressione a opção que deseja configurar. Repita este passo para cada configuração que deseja alterar.
- 6 Após concluir a escolha de suas configurações preferidas, deslize para cima ou para baixo ou pressione ▲ ou ▼ para exibir Config Nova Def.
- 7 Pressione Config Nova Def.
- 8 A Tela de toque pedirá que você confirme a alteração para as novas configurações padrão. Pressione Sim para confirmar.
- 9 Pressione .

## Como restaurar as configurações de fábrica

Você pode restaurar todas as configurações de Escaneamento para mídia (Tipo de Escaneamento, Resolução, Tipo de arquivo, Corte automático e Remover cor de fundo) que você tenha alterado para as configurações de fábrica.

- 1 Abra a tampa da abertura de mídia.
- 2 Coloque o cartão de memória ou a unidade de memória flash USB na abertura correta.
- 3 Pressione Escanear para Mídia.
- 4 Pressione Opções.
- 5 Deslize para cima ou para baixo ou pressione ▲ ou ▼ para exibir Config. Fábrica.
- 6 Pressione Config. Fábrica.
- 7 A Tela de toque pedirá que você confirme a alteração para as configurações de fábrica. Pressione Sim para confirmar.
- 8 Pressione .

## Salvar opções de escaneamento como um Atalho

Você pode armazenar as opções de escaneamento usadas com frequência ao salvá-las como um Atalho. Esta seção lhe apresenta como adicionar um Atalho para Escanear para Mídia.

- 1 Abra a tampa da abertura de mídia.
- 2 Coloque o cartão de memória ou a unidade de memória flash USB na abertura correta.
- 3 Pressione Escanear para Mídia.

- 4 Pressione `Opções`.
- 5 Deslize para cima ou para baixo ou pressione `▲` ou `▼` para exibir `Tipo de Escaneamento`, `Resolução`, `Tipo de arquivo`, `Nome do arquivo`, `Corte automático` ou `Remover cor de fundo` e depois pressione a configuração que você deseja alterar. Em seguida, pressione a opção que deseja configurar. Repita este passo para cada configuração que deseje alterar.
- 6 Ao terminar de escolher as novas opções, pressione `OK`.
- 7 Pressione `Salvar como atalho`.
- 8 Confirme a lista exibida de configurações escolhidas para o Atalho e depois pressione `OK`.
- 9 Informe um nome para o Atalho utilizando o teclado na Tela de toque. (Para obter ajuda com a inserção de letras, >> *Manual Básico do Usuário: Inserindo texto*). Pressione `OK`.
- 10 Pressione `OK` para salvar o seu Atalho.

## Imprimir fotos diretamente a partir de uma câmera PictBridge



Seu aparelho Brother aceita o padrão PictBridge, permitindo a conexão e a impressão de fotos diretamente de qualquer câmera digital compatível com esse padrão.

Se sua câmera utiliza o padrão de armazenamento de massa USB, você também pode imprimir as fotos a partir de uma câmera sem PictBridge. (Consulte *Imprimir fotos diretamente a partir de uma câmera (sem PictBridge)* >> página 73).

### Requisitos do PictBridge

Para evitar erros, lembre-se dos pontos a seguir:

- O aparelho e a câmera digital devem ser conectados através de um cabo USB apropriado.
- A extensão de arquivo de imagem deve ser .JPG (outras extensões de arquivo de imagem como .JPEG, .TIF, .GIF e assim por diante não serão reconhecidas).
- As operações do PhotoCapture Center™ não estarão disponíveis ao se usar o recurso PictBridge.

### Configurar sua câmera digital

Certifique-se de que sua câmera esteja no modo PictBridge. As seguintes configurações do PictBridge podem estar disponíveis na tela de LCD da sua câmera compatível com PictBridge.

Dependendo da sua câmera, algumas destas configurações podem não estar disponíveis.

Seleções do menu da câmera	Opções
Tamanho de Papel	Ledger, Carta, A3, A4, 10 × 15 cm, Configurações da impressora (Configuração padrão) <sup>2</sup>
Tipo de Papel	Papel comum, papel brilhante, papel para jato de tinta, Configurações da impressora (Configuração padrão) <sup>2</sup>
Layout	Sem borda: Ligado, Sem borda: Desligado, Configurações da impressora (Configuração padrão) <sup>2</sup>
Configuração DPOF <sup>1</sup>	-
Qualidade de impressão	Normal, Fina, Configurações da impressora (Configuração padrão) <sup>2</sup>
Aprimoramento de cores	Ligado, Desligado, Configurações da impressora (Configuração padrão) <sup>2</sup>
Imprimir data	Ligado, Desligado, Configurações da impressora (Configuração padrão) <sup>2</sup>

<sup>1</sup> Consulte *Impressão DPOF* >> página 72 para mais detalhes.

<sup>2</sup> Caso sua câmera esteja ajustada para usar as Configurações da impressora (Configuração padrão), o aparelho imprimirá sua foto usando as configurações a seguir.

Configurações	Opções
Tamanho de Papel	10 × 15 cm
Tipo de Papel	Papel brilhante
Layout	Sem borda: Ligado
Qualidade de impressão	Fina

Aprimoramento de cores	Desligado
Imprimir data	Desligado

- Quando sua câmera não possuir nenhuma seleção de menu, estas configurações também serão usadas.
- O nome e a disponibilidade de cada configuração dependem da especificação de sua câmera.

Consulte a documentação fornecida com a sua câmera para obter informações mais detalhadas sobre a alteração das configurações do PictBridge.

## Imprimir imagens

### OBSERVAÇÃO

Remova qualquer cartão de memória ou unidade de memória flash USB do aparelho antes de conectar uma câmera digital.

- 1 Abra a tampa da abertura de mídia.
- 2 Certifique-se de que sua câmera esteja desligada. Conecte sua câmera à interface direta USB (1) no aparelho usando o cabo USB.

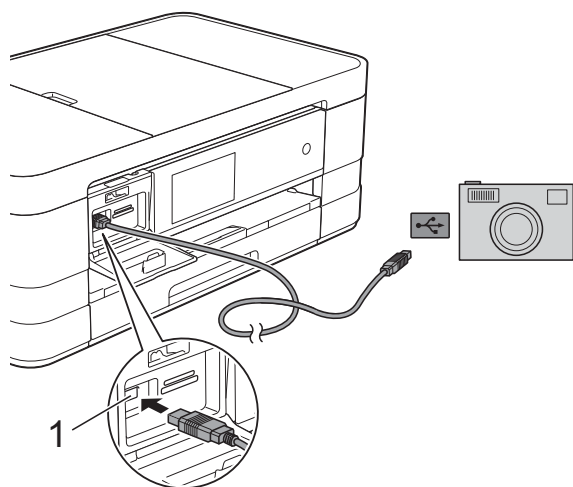

1 Interface direta USB

- 3 Ligue a câmera.  
Quando o aparelho reconhecer a câmera, a Tela de toque mostrará A câmera está conectada.
- 4 Escolha a foto que deseja imprimir seguindo as instruções de sua câmera. Quando o aparelho começar a imprimir uma foto, a Tela de toque mostrará Imprimindo.

### IMPORTANTE

Para evitar danos ao seu aparelho, somente conecte uma câmera digital ou unidade de memória flash USB à interface direta USB.

## Impressão DPOF

DPOF é a abreviatura de Digital Print Order Format.

Os maiores fabricantes de câmeras digitais (Canon Inc., Eastman Kodak Company, FUJIFILM Corporation, Panasonic Corporation e Sony Corporation) criaram este padrão para facilitar a impressão de imagens a partir de uma câmera digital.

Se a sua câmera digital aceitar a impressão DPOF, você poderá usar a tela da câmera digital para selecionar as imagens e o número de cópias que deseja imprimir.

### OBSERVAÇÃO

Um erro de arquivo DPOF inválido pode ocorrer se a ordem de impressão que foi criada na câmera tiver sido corrompida. Exclua e crie novamente a ordem de impressão usando sua câmera para corrigir esse problema. Para instruções sobre como excluir ou recriar a ordem de impressão, consulte o site da Web do fabricante de sua câmera ou a documentação da mesma.

## Imprimir fotos diretamente a partir de uma câmera (sem PictBridge)

Caso sua câmera utilize o padrão de armazenamento de massa USB, você pode conectar sua câmera no modo de armazenamento. Isso permite que você imprima fotos da sua câmera.

(Se você quiser imprimir fotos no modo PictBridge, consulte *Imprimir fotos diretamente a partir de uma câmera PictBridge* >> página 71).

### OBSERVAÇÃO

O nome, a disponibilidade e a operação diferem entre as câmeras digitais. Consulte a documentação fornecida com a câmera para obter informações detalhadas, por exemplo, como alternar do modo PictBridge para o modo de armazenamento em massa USB.

## Imprimir imagens

### OBSERVAÇÃO

Remova qualquer cartão de memória ou unidade de memória flash USB do aparelho antes de conectar uma câmera digital.

- 1 Abra a tampa da abertura de mídia.

- 2 Certifique-se de que sua câmera esteja desligada. Conecte sua câmera à interface direta USB (1) no aparelho usando o cabo USB.

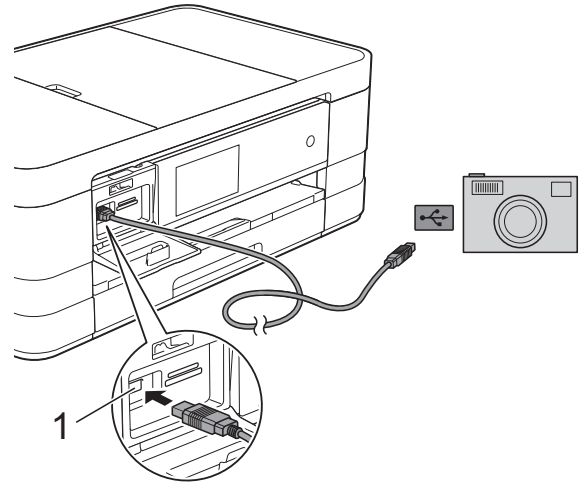

1 Interface direta USB

- 3 Ligue a câmera.
- 4 Siga os passos em *Imprimir imagens* >> página 55.

### IMPORTANTE

Para evitar danos ao seu aparelho, somente conecte uma câmera digital ou unidade de memória flash USB à interface direta USB.

# A

## Manutenção de rotina

### Limpar e verificar o aparelho

#### Limpar a parte externa do aparelho

Limpe a Tela de toque da seguinte forma:

#### IMPORTANTE

- Pressione e mantenha pressionado  para desligar o aparelho. A Tela de toque mostrará *Desligando* por alguns segundos antes de desligar.
- NÃO utilize nenhum tipo de limpador líquido (inclusive etanol).

- 1 Limpe a Tela de toque com um pano seco, macio e que não solte fiapos.

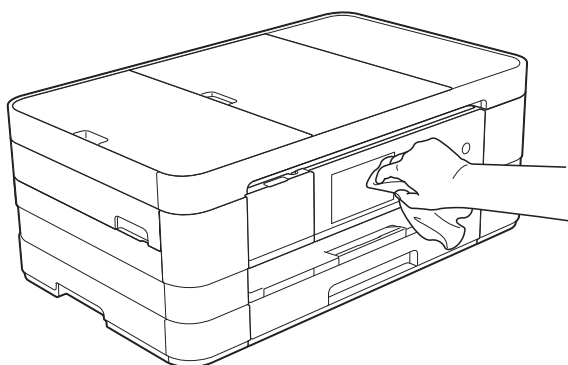

Limpe a parte externa do aparelho como segue:

#### IMPORTANTE

- Utilize detergentes neutros. A limpeza com líquidos voláteis, como tiner ou benzina, danificará a superfície externa do aparelho.

- NÃO utilize produtos de limpeza que contenham amônia.
- NÃO utilize álcool isopropílico para remover sujeira do painel de controle. Isso pode quebrar o painel.

- 1 Puxe a bandeja de papel (1) completamente para fora do aparelho.

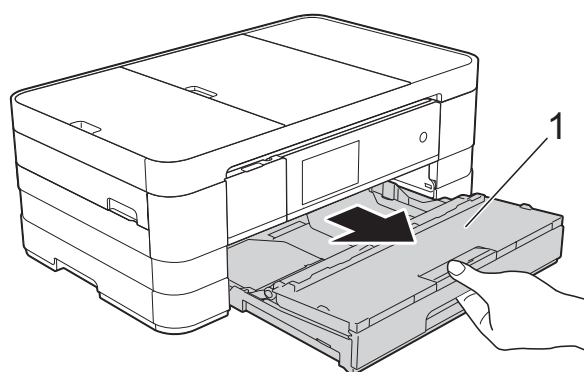

- 2 Para remover o pó, limpe a parte externa do aparelho com um pano macio, seco e que não solte fiapos.

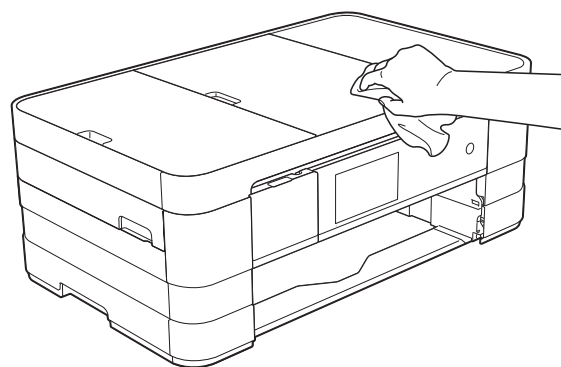

- 3 Levante a tampa da bandeja de saída de papel e remova qualquer coisa que esteja presa dentro da bandeja de papel.



- 4 Para remover o pó, limpe a parte externa e interna da bandeja de papel com um pano macio, seco e que não solte fiapos.

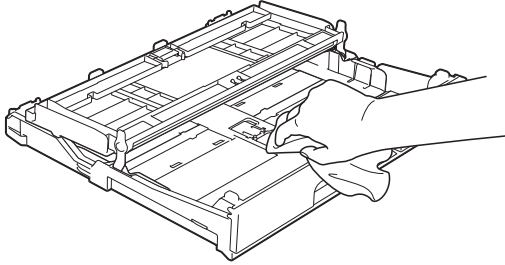

- 5 Feche a tampa da bandeja de papel e coloque-a firmemente de volta no aparelho.

## Limpar rolo de impressão do aparelho

### ⚠ ADVERTÊNCIA



Para evitar choque elétrico, assegure-se de desconectar o aparelho da tomada elétrica CA antes de limpar o rolo de impressão.

- 1 Usando as duas mãos, encaixe os dedos no local apropriado de cada lado do aparelho e levante a tampa do scanner (abra a tampa).

- 2 Limpe o rolo de impressão do aparelho (1) e a área ao redor do mesmo, removendo qualquer tinta incrustada com um pano macio, seco e que não solte fiapos.

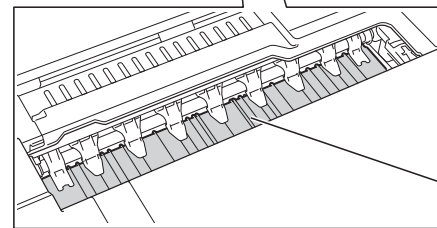
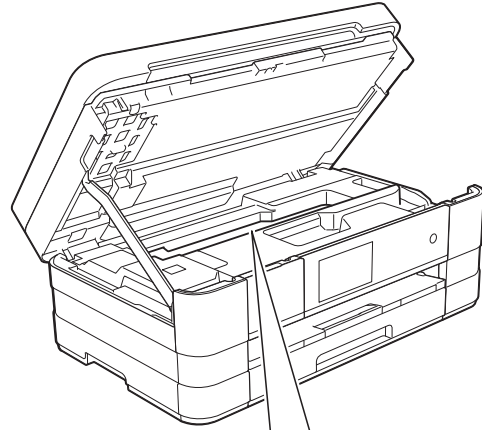

- 3 Levante a tampa do scanner para liberar a trava. Empurre gentilmente o suporte da tampa do scanner para baixo e feche a tampa do scanner usando ambas as mãos.
- 4 Reconecte o cabo de alimentação.

## Limpar roletes de alimentação de papel

Se os roletes de alimentação de papel estiverem manchados com tinta, isso pode causar problemas na alimentação do papel.

- 1 Desconecte o aparelho da tomada elétrica CA. Puxe a bandeja de papel (1) completamente para fora do aparelho.

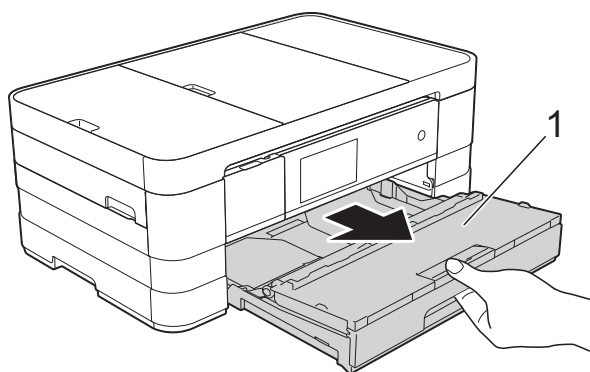

### OBSERVAÇÃO

Se a guia de suporte de papel estiver aberta, feche-a e depois feche o suporte de papel.

- 2 Limpe o lado frontal dos roletes de alimentação de papel (1) com um pano macio umedecido com água e que não solte fiapos, em movimentos de lado a lado.

Em seguida, limpe os roletes com um pano macio, seco e que não solte fiapos para remover toda a umidade.

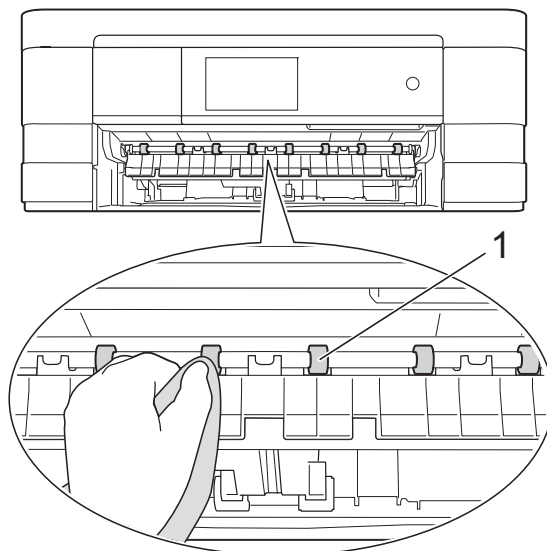

- 3 Levante a guia de liberação de obstrução (2) e então limpe a parte lateral traseira dos roletes de alimentação de papel (1) com um pano macio umedecido com água e que não solte fiapos.

Em seguida, limpe os roletes com um pano macio, seco e que não solte fiapos para remover toda a umidade.

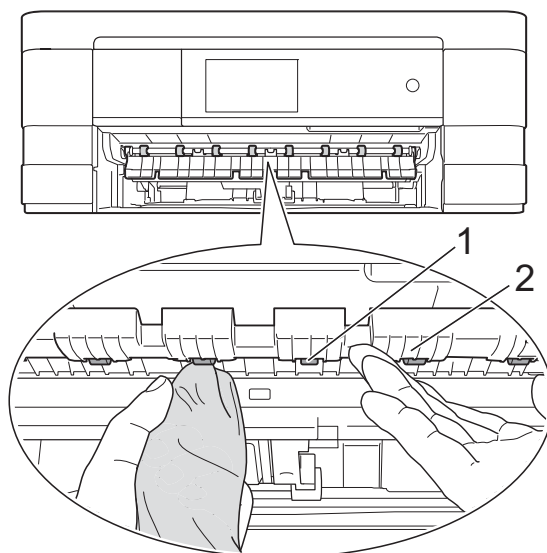

- 4 Insira a bandeja de papel firmemente de volta no aparelho.
- 5 Reconecte o cabo de alimentação.

### OBSERVAÇÃO

Não use o aparelho novamente até que os roletes estejam secos. O uso do aparelho antes que os roletes estejam secos poderá causar problemas na alimentação de papel.

## Limpar rolos de tração de papel

- 1 Desconecte o aparelho da tomada elétrica CA.
- 2 Puxe a bandeja de papel completamente para fora do aparelho.

### OBSERVAÇÃO

Se o aparelho alimentou diversas páginas quando havia apenas algumas folhas de papel na bandeja, limpe a almofada da base (1) com um pano macio que não solte fiapos umedecido com água.

Em seguida, limpe a almofada com um pano macio, *seco* e que não solte fiapos para remover toda a umidade.

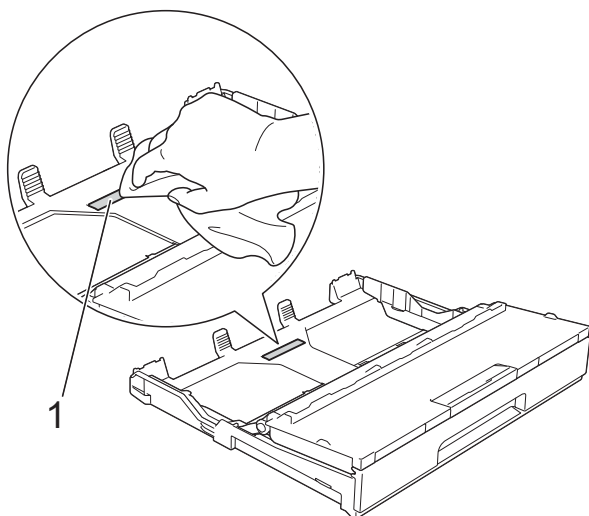

- 3 Limpe os rolos de tração de papel (1) com um pano macio e que não solte fiapos umedecido com água. Gire os rolos lentamente de forma que toda a superfície seja limpa. Em seguida, limpe os roletes com um pano macio, *seco* e que não solte fiapos para remover toda a umidade.

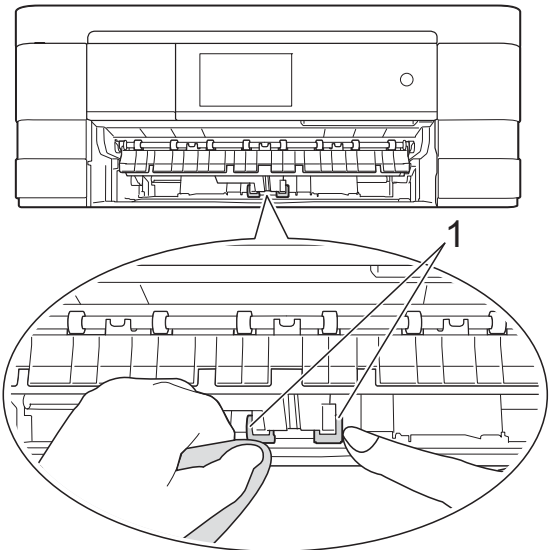

- 4 Insira a bandeja de papel firmemente de volta no aparelho.
- 5 Reconecte o cabo de alimentação.

A

## Verificar o volume de tinta

Apesar de um ícone de volume de tinta aparecer na Tela de toque, você pode utilizar o menu tinta para ver um gráfico grande mostrando a tinta restante em cada cartucho.

- 1 Pressione .

### OBSERVAÇÃO

Você também pode pressionar  e Tinta.

- 2 Pressione **Volume Tinta**. A Tela de toque mostra o volume de tinta.

3 Pressione .

### OBSERVAÇÃO

---

Você pode verificar o volume de tinta em seu computador.

(▶▶ Manual do Usuário de Software: *Impressão* (Windows®)).

(▶▶ Manual do Usuário de Software: *Impressão e envio de fax* (Macintosh)).

---

## Embalando e transportando o aparelho

Ao transportar o aparelho, use os materiais de embalagem originais. Se você não embalar o aparelho adequadamente, qualquer dano que possa ocorrer em trânsito pode não ser coberto por sua garantia.

O aparelho deve estar adequadamente segurado com o transportador.

### IMPORTANTE

---

É importante permitir que o aparelho “estacione” a cabeça de impressão após um trabalho de impressão. Ouça cuidadosamente o aparelho antes de desconectá-lo para assegurar-se de que todo o ruído mecânico tenha parado. Não permitir que o aparelho conclua este processo de estacionamento pode levar a problemas de impressão e possíveis danos à cabeça de impressão.

---

- 1 Desconecte o aparelho da tomada elétrica CA.
- 2 Usando as duas mãos, encaixe os dedos no local apropriado de cada lado do aparelho e levante a tampa do scanner (abra a tampa). Então desconecte o aparelho da tomada telefônica e remova o cabo da linha telefônica do aparelho.
- 3 Desconecte o cabo de interface do aparelho, se estiver conectado.

- 4 Levante a tampa do scanner (1) para liberar a trava. Empurre gentilmente o suporte da tampa do scanner para baixo (2) e feche a tampa do scanner (3) usando ambas as mãos.

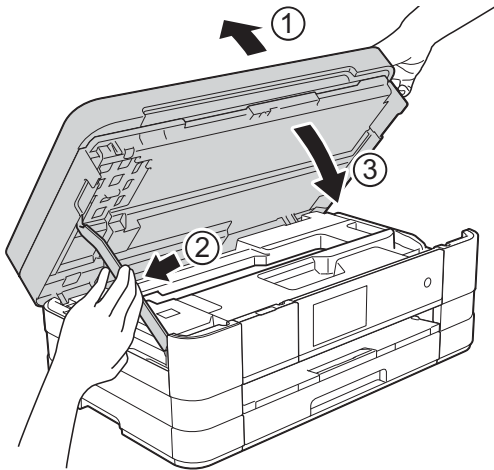

- 5 Abra a tampa do cartucho de tinta.
- 6 Pressione as alavancas de liberação para soltar os cartuchos de tinta e então retire os cartuchos de tinta. (►► Manual Básico do Usuário: *Substituir os cartuchos de tinta*).
- 7 Instale a peça protetora cor de laranja e feche a tampa do cartucho de tinta.

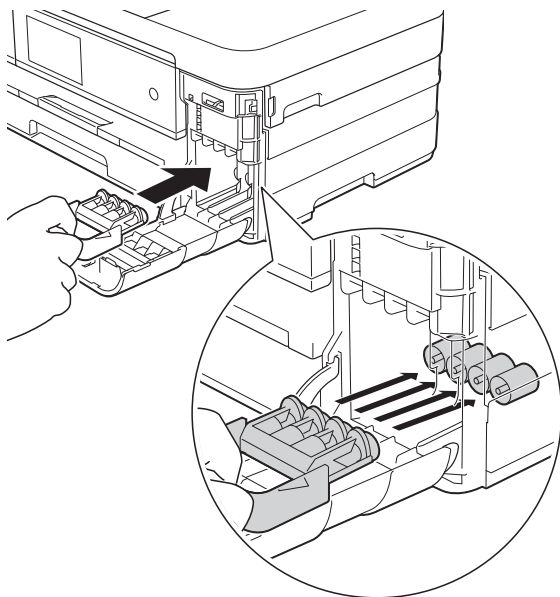

## IMPORTANTE

- Assegure-se de que a aba plástica no lado esquerdo da peça protetora cor de laranja (1) se encaixe firmemente na posição (2).

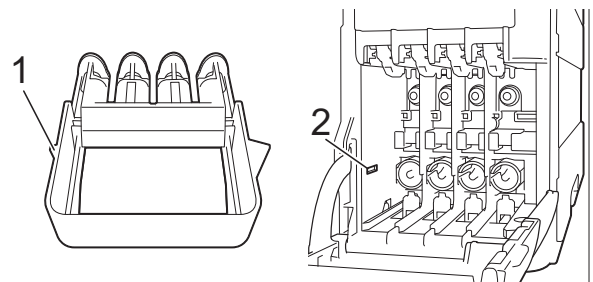

- Se não conseguir achar a peça protetora na cor laranja, transporte o aparelho sem ela. Antes do transporte, como alternativa, NÃO instale os cartuchos de tinta.

- 8 Embale o aparelho no saco plástico.

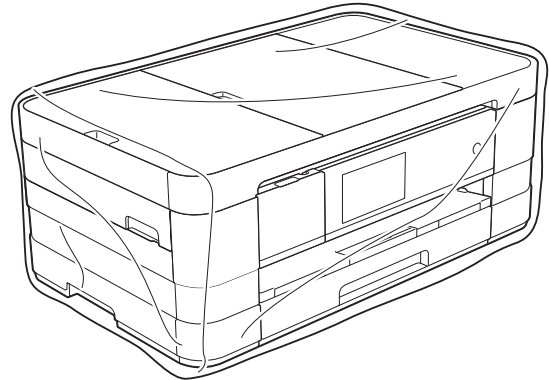

- 9 Embale o aparelho e os materiais impressos na caixa de papelão original com o material da embalagem original como mostrado abaixo.

## OBSERVAÇÃO

Se estiver retornando seu aparelho à Brother como parte do Serviço de Troca, embale *somente* o aparelho. Mantenha todas as peças separadas e materiais impressos para uso com sua máquina de “troca”.

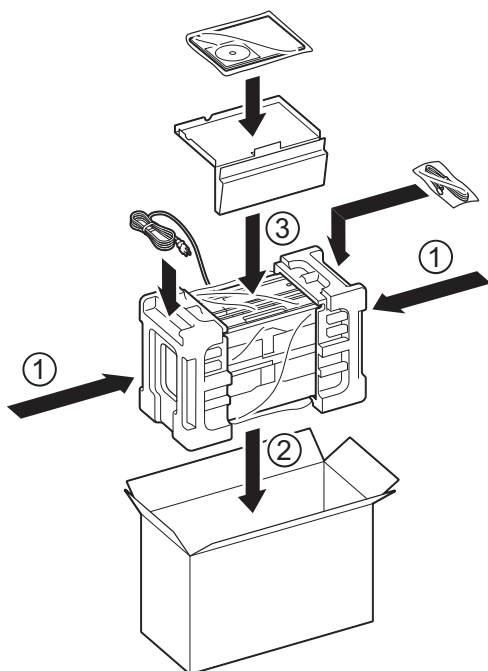

- 10 Feche a caixa de papelão e cole fita adesiva.

Esta é uma lista completa das funções e termos utilizados nos manuais da Brother. A disponibilidade destas funções depende do modelo adquirido.

**Acesso à Recuperação Remota**

A capacidade de acessar seu aparelho remotamente através de um telefone de discagem por tons.

**Acesso duplo**

O seu aparelho consegue escanear faxes para envio ou como trabalhos agendados na memória ao mesmo tempo em que está enviando um fax a partir da memória ou recebendo ou imprimindo um fax recebido.

**Alimentador (alimentador automático de documentos)**

O documento pode ser colocado no alimentador e escaneado automaticamente, uma página de cada vez.

**Armazenamento de fax**

Você pode armazenar faxes recebidos na memória.

**Aviso no Pager**

Este recurso permite que o aparelho ligue para seu telefone celular ou pager quando um fax é recebido na memória do aparelho.

**Brilho**

Alterar o brilho torna a imagem inteira mais clara ou escura.

**Configurações de Usuário**

Um relatório impresso que mostra as configurações atuais do aparelho.

**Configurações Temporárias**

Você pode selecionar determinadas opções para cada transmissão de fax e operação de copiar sem alterar as configurações padrão.

**Contraste**

Configuração para compensar documentos escuros ou claros, tornando os faxes ou cópias de documentos escuros mais claros e os documentos claros mais escuros.

**Código de Acesso Remoto**

Seu próprio código de quatro dígitos (---\*) que lhe permite ligar para o seu aparelho e acessá-lo a partir de um local distante.

**Código de Atendimento Telefônico (somente no modo Fax/Tel)**

Quando o aparelho atende uma chamada de voz, a sua campainha emite toques duplos. Você pode atendê-la em um telefone de extensão pressionando este código (# 5 1).

**Código de Recepção de Fax**

Pressione este código (\* 5 1) quando atender uma chamada de fax em um telefone externo ou de extensão.

**Densidade**

Alterar a densidade torna a imagem inteira mais clara ou escura.

**Erro de Comunicação (Erro Comunic.)**

Um erro durante o envio ou recepção de fax, normalmente causado por ruídos na linha ou estática.

**ECM (Modo de Correção de Erros)**

Detecta erros durante a transmissão de faxes e reenvia as páginas do fax que apresentaram erro.

**Envio de mala direta**

A capacidade de enviar a mesma mensagem de fax para mais de um destino.

## **Escala de Cinza**

Os tons de cinza disponíveis para copiar, escanear e enviar fotos por fax.

## **Escaneamento**

O processo de envio de uma imagem eletrônica de um documento impresso para o seu computador.

## **Escanear para Mídia**

Você pode escanear um documento em preto e branco ou em cores para um cartão de memória ou para uma unidade de memória flash USB. As imagens em preto e branco podem estar em formato de arquivo TIFF ou PDF e as coloridas em formato de arquivo PDF ou JPEG.

## **Fax Manual**

Você pode pressionar **Gancho** para ouvir o aparelho de fax destinatário responder antes de pressionar **Iniciar Fax** para iniciar o envio.

## **Fax Programado**

Envia seu fax mais tarde, em uma hora específica.

## **Fax/Tel**

Você pode receber faxes e chamadas telefônicas. Não utilize este modo se estiver utilizando uma secretária eletrônica.

## **Grupo de Compatibilidade**

A capacidade de uma unidade de fax se comunicar com outra. A compatibilidade é assegurada entre Grupos ITU-T.

## **ID do Aparelho**

A informação armazenada que aparece no alto das páginas enviadas por fax. Inclui o nome e o número de fax do emissor.

## **Impressão de Segurança (Backup)**

Seu aparelho imprime uma cópia de cada fax que é recebido e armazenado em sua memória. Esse é um recurso de segurança de modo que você não perca mensagens durante uma falta de energia.

## **Innobella™**

Innobella™ é uma gama de consumíveis genuínos oferecida pela Brother. Para melhores resultados de qualidade a Brother recomenda tintas e papéis Innobella™.

## **Intervalo entre Relatórios**

É o intervalo pré-programado entre os Relatórios de Faxes impressos automaticamente. Você pode imprimir o Relatório de Faxes sempre que desejar, sem interromper o ciclo.

## **Lista do Livro de endereços**

Uma listagem dos nomes e números armazenados na memória do Livro de endereços, em ordem alfabética.

## **Livro de endereços**

Nomes e números que você armazenou para a discagem fácil.

## **Modo internacional**

Altera temporariamente os tons de fax para se adaptar ao ruído e à estática das linhas telefônicas internacionais.

## **Método de Codificação**

Método de codificação da informação contida em um documento. Todos os aparelhos de fax devem usar o padrão mínimo de Huffman Modificado (MH). O aparelho poderá fornecer melhores métodos de compressão, Leitura Modificada (MR), Leitura Duplamente Modificada (MMR) e JPEG, se o aparelho receptor possuir o mesmo recurso.

## **Número de Grupo**

Uma combinação de números do Livro de endereços que são armazenados no Livro de endereços para envio de mala direta.

## **OCR (reconhecimento óptico de caracteres)**

Os aplicativos de software Nuance™ PaperPort™ 12SE ou o Presto! PageManager convertem uma imagem de texto em texto que você pode editar.



**Pausa**

Permite um retardo de 3,5 segundos na sequência de discagem quando você está discando com o teclado numérico ou quando você está armazenando números do Livro de endereços. Pressione **Pausa** na Tela de toque quantas vezes for necessário para obter pausas mais longas.

**Pesquisa**

Uma lista eletrônica alfabética dos números armazenados no Livro de endereços e Grupos.

**PhotoCapture Center™**

Permite que você imprima fotos digitais a partir de sua câmera digital em alta resolução para impressão de qualidade fotográfica.

**PictBridge**

Permite que você imprima fotos diretamente a partir de sua câmera digital em alta resolução para impressão de qualidade fotográfica.

**Polling**

O processo através do qual um aparelho de fax entra em contato com outro aparelho de fax para recuperar mensagens de fax em espera.

**Pulso**

Uma forma de discagem rotativa em uma linha telefônica.

**Recepção em Memória**

Recebe faxes na memória do aparelho quando o papel do aparelho acaba.

**Recepção Fácil**

Habilita seu aparelho a responder a tons CNG se você interromper uma chamada de fax quando atendê-la.

**Rediscagem Automática**

Um recurso que habilita seu aparelho a rediscar o último número de fax após cinco minutos, caso o fax não tenha sido enviado porque a linha estava ocupada.

**Redução Automática**

Reduz o tamanho dos faxes recebidos.

**Relatório de Faxes**

Indica as informações relativas aos últimos 200 faxes recebidos e enviados. TX significa Transmitido. RX significa Recebido.

**Relatório de verificação de transmissão**

Uma listagem para o último fax enviado que mostra sua data, hora e número.

**Relatório WLAN**

Um relatório impresso que mostra o resultado da conexão WLAN.

**Resolução**

O número de linhas verticais e horizontais por polegada. Consulte: padrão, fina, superprecisa e fotográfica.

**Resolução de foto (apenas P/B)**

Uma configuração de resolução que usa tons variáveis de cinza para melhor representação de fotos.

**Resolução Fina**

Resolução de 203 × 196 dpi. Usada para caracteres pequenos e gráficos.

**Resolução Padrão**

203 × 98 dpi (preto e branco).  
203 × 196 dpi (colorido). É utilizada para textos de tamanho normal e transmissão mais rápida.

**Resolução superprecisa (P/B)**

203 × 392 dpi. Melhor para caracteres pequenos e desenhos.

**Retardo da Campanha**

O número de toques antes de o aparelho atender à chamada nos modos **Somente Fax e Fax/Tel.**

**Secretária eletrônica (ou secretária eletrônica externa)**

Você pode conectar um dispositivo de secretária eletrônica em telefone externo ou uma secretária eletrônica ao conector EXT. do seu aparelho.

## **Tabelas de configurações**

Instruções rápidas que mostram todas as configurações e opções disponíveis para definição no seu aparelho.

## **Tela de toque do display LCD, com 3,7", e Painel de toque**

A Tela de toque do display LCD (tela de cristal líquido) no aparelho mostra mensagens e perguntas interativas para o uso do mesmo. Você pode operar a Tela de toque pressionando ou deslizando na tela.

O Painel de toque, à direita da Tela de toque do display LCD, ilumina os LEDs quando estão disponíveis para a operação atual.

## **Telefone de Extensão**

Um telefone usando a mesma linha que seu fax, mas conectado a uma tomada diferente.

## **Telefone Externo**

Um telefone que está conectado ao conector EXT. de seu aparelho.

## **Tempo do Toque F/T**

É o período em que o aparelho da Brother fica emitindo toques (quando a configuração do Modo de Recepção for Fax/Tel) para notificá-lo de que a chamada é de voz e você deverá atendê-la.

## **Tom**

Uma forma de discagem na linha telefônica usada para telefones de discagem por tons.

## **Tons CNG**

Os sinais sonoros especiais (bipes) enviados pelos aparelhos de fax durante a transmissão automática para avisar ao aparelho receptor que outro aparelho de fax está chamando.

## **Tons de Fax**

Os sinais enviados por aparelhos de fax emissores e receptores durante a comunicação das informações.

## **Trabalhos Restantes**

Você pode verificar quais trabalhos aguardam na memória e cancelar trabalhos individualmente.

## **Transferência de Fax**

Envia um fax recebido na memória para outro número de fax pré-programado.

## **Transmissão**

O processo de envio de faxes através da linha telefônica do seu aparelho para um aparelho receptor de fax.

## **Transmissão de Lote**

(apenas faxes em preto e branco) Como um recurso de economia de custo, todas as transmissões programadas para o mesmo número de fax podem ser enviadas como uma única transmissão.

## **Transmissão em tempo real**

Quando a memória estiver cheia, você poderá enviar faxes em tempo real.

## **True2Life™**

Ajusta a cor na imagem para melhor qualidade de impressão aperfeiçoando a nitidez, o balanço de branco e a densidade da cor.

## **Volume da campanha**

Ajuste de volume da campanha do aparelho.

## **Volume do aviso sonoro**

Ajuste de volume do bipe emitido quando você pressiona uma tecla ou comete um erro.

# C

## Índice remissivo

### A

Acesso duplo .....	16
Apple Macintosh	
Consulte o Manual do Usuário de Software.	
Armazenamento de fax .....	24
ativar .....	24
desligar .....	26
imprimir a partir da memória .....	25
Armazenamento de memória .....	1
As garantias estão na caixa	
Aviso no Pager .....	23

### B

Bloqueio de função .....	6
--------------------------	---

### C

Cancelar	
Armazenamento de fax .....	26
Aviso no Pager .....	26, 29
trabalhos aguardando rediscagem .....	20
Transferência de Fax .....	26, 29
Cartuchos de tinta	
verificar o volume de tinta .....	77
Chamada de saída	
adicionar ao Livro de endereços .....	35
apagar .....	35
enviar um fax .....	35
Configuração remota	
Consulte o Manual do Usuário de Software.	
ControlCenter	
Consulte o Manual do Usuário de Software.	
Códigos de acesso, armazenar e discar .....	36
Códigos de fax	
alterar .....	27
Código de acesso remoto .....	27
Cópia	
ampliar/reduzir .....	42
Atalho para tamanho A3 .....	52
de Identidade 2 em 1 .....	45

densidade .....	47
em frente e verso .....	50
frente e verso .....	50
layout da página (N em 1) .....	43
livro .....	48
Marca d'água .....	48
usar um modelo .....	49
modo de economia de tinta .....	47
ordenar (somente alimentador) .....	46
papel fino .....	48
pôster .....	43
qualidade .....	42
remover cor do fundo .....	50
usando o alimentador .....	46
Cópia de identidade .....	45
Cópia de identidade 2 em 1 .....	45

### D

Discagem	
chamada de saída .....	35
códigos de acesso e números de cartões de crédito .....	36
Grupos (envio de mala direta) .....	17
limitar discagem .....	10
prefixo de discagem .....	5
Display LCD (tela de cristal líquido)	
Brilho .....	4

### E

Embalando e transportando o aparelho .....	78
Envio de mala direta .....	17
configurar grupos para .....	37
Escaneamento	
Consulte o Manual do Usuário de Software.	

### F

Falta de energia .....	1
Fax, a partir do computador	
Consulte o Manual do Usuário de Software.	

Fax, autônomo	
enviar .....	12
ao final de uma conversa .....	16
cancelar da memória .....	20
contraste .....	13
da memória (acesso duplo) .....	16
definir novo padrão .....	14
envio de mala direta .....	17
fax programado .....	19
internacional .....	19
manual .....	16
resolução .....	13
retornar à configuração de fábrica .....	15
transmissão de lote programado .....	20
transmissão em tempo real .....	18
receber	
ao final de uma conversa .....	31
aviso no pager .....	23
impressão de recuperação .....	31
imprimir a partir da memória .....	25
na memória .....	31
no computador .....	25
recepção sem papel .....	31
recuperar a partir de um local	
remoto .....	29, 30
reduzir para ajuste no papel .....	31
Transferência de Fax .....	29

## G

---

Grupos para o envio de mala direta .....	37
--	----

## I

---

Impressão	
fax a partir da memória .....	25
relatório .....	41
Impressão de filmes .....	55
Impressão direta	
a partir de uma câmera PictBridge .....	71
a partir de uma câmera sem PictBridge .....	73
Imprimir	
Consulte o Manual do Usuário de Software.	

## L

---

Limpar	
roletes de alimentação de papel .....	76
rolo de impressão .....	75
rolos de tração de papel .....	77
Livro de endereços	
configurar para chamadas de saída .....	37
Códigos de acesso e números de cartões de crédito .....	36
Discagem de grupo	
alterar .....	38
configurar grupos para o envio de mala direta .....	37
Envio de mala direta .....	17
excluir grupos .....	38
usando grupos .....	17

## M

---

Macintosh	
Consulte o Manual do Usuário de Software.	
Modo Sleep .....	3

## N

---

Nuance™ PaperPort™ 12SE	
Consulte o Manual do Usuário de Software.	
Consulte também a ajuda no aplicativo PaperPort™ 12SE.	

## P

---

PhotoCapture Center™	
a partir do PC	
Consulte o Manual do Usuário de Software.	
Adicionar efeito .....	56
Apresentação de slides .....	58

Configurações de impressão	
Aprimoramento de cores (True2Life™)	63
Brilho	62
Contraste	63
Definir novo padrão girar	66
Imprimir data	58
Qualidade	65
Recortar	60
Retornar à configuração de fábrica	64
Sem borda	66
Tipo e tamanho de papel	65
Efeitos para fotos	60
Cena noturna	56, 57
Correção automática	56, 57
Luz de preenchimento	56, 57
Melhorar cenário	56, 57
Melhorar pele	56, 57
Monocromático	56, 57
Quadro branco	56, 57
Recorte	56, 58
Remover olhos vermelhos	56, 57
Sépia	56, 57
Escanear para mídia	
cartão de memória	67
memória flash USB	67
recorte automático	67
Impressão DPOF	59
Imprimir	
fotos	56
índice	55
PictBridge	71
impressão DPOF	72
Presto! PageManager	
Consulte o Manual do Usuário de Software.	
Consulte também a ajuda no aplicativo Presto! PageManager.	

## R

Recuperação remota	27
comandos	29
código de acesso remoto	27, 28
receber seus faxes	30
Rede	
Escaneamento	
Consulte o Manual do Usuário de Software.	

## Imprimir

Consulte o Manual do Usuário de Rede.	
Rede sem fios	
Consulte o Guia de Configuração Rápida e o Manual do Usuário de Rede.	
Reduzir	
cópias	42
faxes recebidos	31
Relatórios	40
como imprimir	41
Configuração de rede	41
Configurações do Usuário	41
Livro de endereços	41
Relatório de faxes	41
Intervalo entre relatórios	40
Relatório WLAN	41
Verificação de transmissão	40, 41
Resolução	
definir para o próximo fax	13
Resolução de problemas	
verificar o volume de tinta	77

## S

### Segurança

Secure Function Lock (Bloqueio Seguro de Função)	
senha do administrador	7
usuários restritos	8

## T

### Transferência de Fax

alterar remotamente	29, 30
programar um número	23

### Transmissão

manual	16
Transportar o aparelho	78

## U

Usuários restritos	8
--------------------	---

## V

### Volume, configuração

alto-falante	2
aviso sonoro	2

toque da campainha ..... 1

## W

---

Windows®

Consulte o Manual do Usuário de  
Software.

# brother®

**Visite-nos no site**  
**<http://www.brother.com/>**

Este aparelho está aprovado para uso apenas no país de aquisição. As empresas Brother locais ou seus respectivos revendedores só dão assistência a aparelhos adquiridos em seus próprios países.



[www.brotherearth.com](http://www.brotherearth.com)