

# Seu **HTC** Ultimate

## Guia do usuário



# Conteúdo

---

## Introdução

---

Dentro da caixa	7
Seu telefone	7
Tampa traseira	9
Cartão SIM	10
Bateria	11
Ligando e desligando o aparelho	14
Digitação do PIN	14
Gestos dos dedos	14
Configuração do telefone pela primeira vez	15
Tela Inicial	15

---

## Informações básicas

---

Ajuste do volume	17
Modo de suspensão	17
Tela de bloqueio	18
Mudar o toque	18
Alteração do tema	19
Configuração de conta	19
Alternância entre aplicativos	20
Windows Marketplace	20

---

## Chamadas telefônicas

---

Realização de uma chamada	21
Receber chamadas	22
O que posso fazer durante uma chamada?	23
Início de uma chamada em conferência	24
Histórico de chamadas	24
Ativação ou desativação do modo Avião	25

---

## Contatos

---

Mantendo-se em contato	26
Importação de contatos do seu cartão SIM	26
Adicionando um novo contato	26
Filtrar sua lista de contatos	27
Unificando perfis de contatos	27
Pesquisa, edição ou exclusão	28
Grupos de contato	29
O que é o cartão Eu?	30
Postagem em redes sociais	30
Filragem das atualizações sociais	31

---

## Mensagens

---

Envio de mensagens de texto e bate-papo em um único lugar	32
Compartilhamento de uma foto em uma mensagem	34
Exibir e responder a uma mensagem	34
Gerenciamento de conversas	35

---

## E-mail

---

Adição de sua conta Windows Live	36
Adição de uma conta de e-mail POP3/IMAP	36
Adição de uma conta Microsoft Exchange ActiveSync	37
Verificação de e-mails	38
Envio de e-mails	39
Gerenciar mensagens de e-mail	40
Alteração das configurações da conta de e-mail	41

---

## Câmera

---

Informações básicas da câmera	42
Tirando uma foto	43
Gravação de vídeo	44
O flash da câmera não liga?	44
Após a captura	45
Tirando uma foto panorâmica	45
Como tirar fotos contínuas	46

---

## Fotos, vídeos e músicas

---

Pictures	47
Music + Vídeos	49
HTC Watch	50
Connected Media	55

---

## Sincronizando

---

Por que eu preciso do software Zune?	58
Instalação e configuração do software Zune	58
Sincronização de imagens, músicas e vídeos	59
Configuração da sincronização sem fio	60

---

## Conexões de Internet

---

Conexão de dados	61
Wi-Fi	63
Uso do telefone como hotspot móvel	64

---

## Pesquisa e navegador da Internet

---

Pesquisa na Internet	66
Verificação de códigos, marcas e texto	67
Abertura e navegação em páginas da Internet	69

---

## Mapas e local

---

Location services	70
-------------------	----

Bing Maps	70
HTC Locations	73

---

## Calendário

---

O que você pode fazer no Calendário	77
Criação de um compromisso do calendário	77
Criação de uma nova tarefa	78
Exibição e sincronização de calendários	79

---

## Mais aplicativos

---

O que é o HTC Hub?	80
Verificação do tempo	81
Mantenha-se informado sobre suas ações	82
Leitura de feeds de notícias	84
O que há no hub do Office?	86
Xbox LIVE no hub Jogos	87

---

## Bluetooth

---

Conexão a um acessório Bluetooth	88
Desconexão de um acessório Bluetooth	88
Desemparelhamento	89

---

## Configurações

---

Recursos do telefone atento	90
Alterar as configurações de exibição	90
Alterar as configurações de som	91
Alteração do idioma	92
Gerenciamento de aplicativos e armazenamento	92

---

## Segurança

---

Proteção do cartão SIM com um PIN	94
Proteção do telefone com uma senha	95

---

## Atualização e restabelecimento

---

Como obter e instalar atualizações	96
Preparação de uma atualização de software	97
Instalação de uma atualização	97
Restabelecimento de fábrica	98

---

## Anatel

---



---

## Informações importantes

---



---

## Marcas registradas e direitos autorais

---



---

## Índice

---

## Convenções usadas neste guia

Neste guia do usuário, usamos os seguintes símbolos para indicar informações úteis e importantes:



Isso é uma nota. Uma nota frequentemente dá informações adicionais, como o que acontece quando você escolhe executar ou não uma certa ação. Uma nota também fornece informações que podem ser aplicáveis apenas a algumas situações.



Isso é uma dica. Uma dica lhe dá um modo alternativo de realizar um procedimento ou passo em particular ou permite que você conheça uma opção que poderá achar útil.



Isso indica informações importantes que você precisa para realizar uma certa tarefa ou conseguir que um recurso funcione corretamente.



Isso fornece informações de precaução de segurança, isto é, informações que você precisa para ter cuidado e evitar problemas potenciais.

## Outros recursos úteis

Para informações de saúde, segurança e regulamentares, leia o Guia regulamentar e de segurança incluído na caixa.

Além desse guia do usuário você pode encontrar informações de ajuda, perguntas frequentes e mais em [www.htc.com/support](http://www.htc.com/support).

Para saber muito mais sobre o uso do Telefone Windows®, abra **Ajuda + Como fazer** em seu telefone. Ou use seu navegador de Internet e vá para [windowsphone.com](http://windowsphone.com).



Alguns recursos do Telefone Windows ou serviços Microsoft® podem não estar disponíveis em alguns países ou regiões.

# Introdução

## Dentro da caixa

Dentro da caixa você encontrará:

- Telefone
- Bateria (pré-instalada)
- Cabo USB
- Fone de ouvido estéreo de 3,5 mm
- Carregador
- Guia de início rápido
- Guia de segurança e regulamentar

## Seu telefone

### Painel frontal

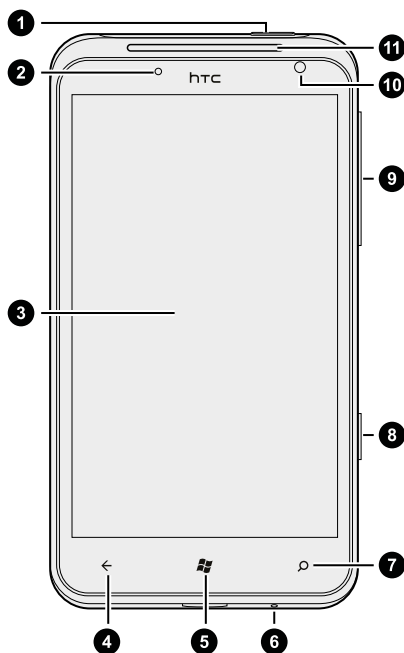

1. POWER
2. LED de Notificação
3. Tela de toque
4. VOLTAR
5. INICIAR
6. Microfone
7. PESQUISAR
8. CÂMERA
9. AUMENTAR VOLUME e DIMINUIR VOLUME
10. Câmera frontal
11. Fone

## Painel traseiro

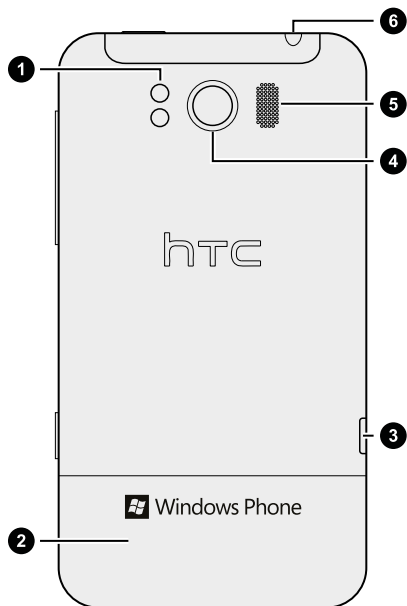

1. Flash de LED duplo
2. Tampa inferior
3. Conector USB
4. Câmera de 8 megapixels
5. Alto-falante
6. Conector de fone de ouvido de 3,5 mm



## Tampa traseira

### Remoção da tampa traseira

Remova a tampa traseira para acessar o compartimento da bateria e o slot do cartão SIM.



Certifique-se de desligar seu telefone antes de remover a tampa traseira.

1. Segure firmemente seu telefone virado para cima.
2. Pressione e segure o botão LANÇAMENTO na parte inferior do telefone e depois levante cuidadosamente o painel dianteiro.

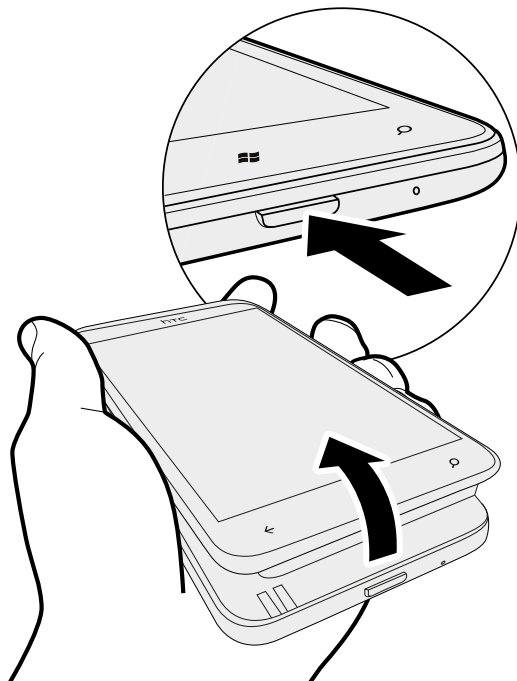

Isso destaca a parte inferior do telefone da tampa traseira.

3. Puxe com cuidado o telefone para fora da tampa traseira.

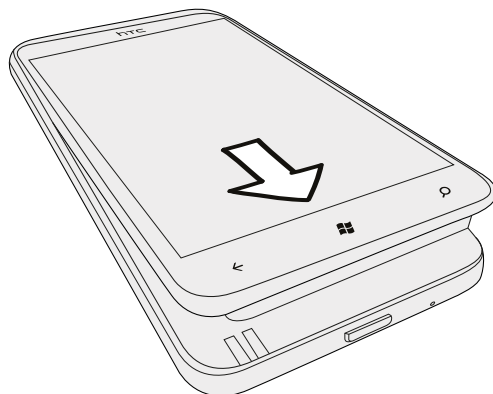

---

## Recolocação da tampa traseira

---



As antenas do seu telefone são colocadas embaixo da tampa traseira. Para obter o melhor sinal para chamadas, conexão de dados e navegação por GPS, certifique-se de fixar a tampa traseira firmemente no telefone.

1. Segure firmemente a tampa traseira com o lado exposto voltado para cima.
2. Insira a parte superior do telefone na tampa traseira.

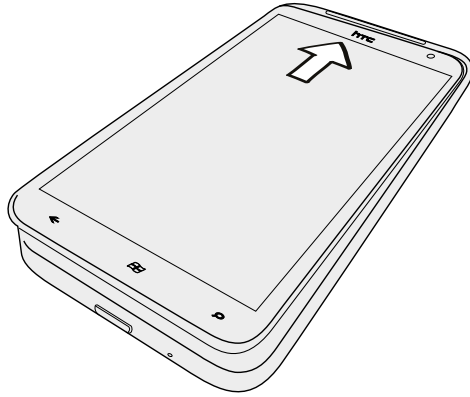

3. Pressione o telefone para baixo para travar a tampa no lugar adequado. Você ouvirá um clique quando a tampa traseira for travada no lugar adequado.

## Cartão SIM

O cartão SIM contém seu número de telefone, detalhes do serviço e memória para armazenamento dos contatos e/ou mensagens de texto da lista de telefones.

---

### Inserção do cartão SIM

---

1. Retire a tampa traseira.
2. Retire a bateria.

3. Insira o cartão SIM com os contatos dourados voltados para baixo e o canto cortado voltado para fora.
4. Pressione o cartão SIM até o máximo.

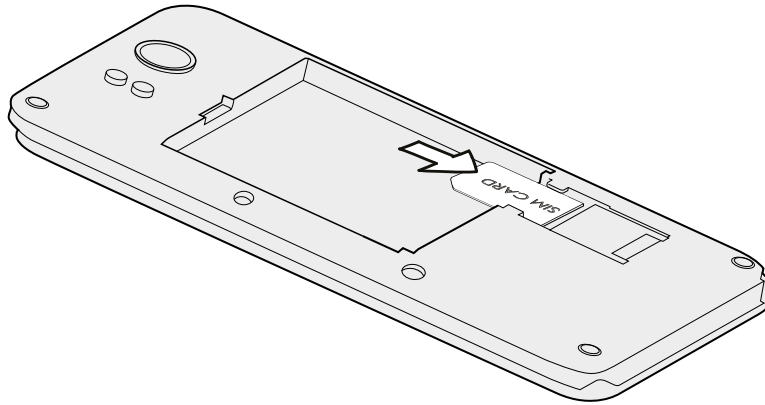

---

## Remoção do cartão SIM

---



Certifique-se de desligar seu telefone antes de remover seu cartão SIM.

1. Retire a tampa inferior.
2. Retire a bateria.
3. Com o polegar, deslize o cartão SIM para fora do slot do cartão SIM.

## Bateria

Seu telefone usa uma bateria recarregável. Quanto tempo a bateria pode durar antes de precisar se recarregada depende de como você usa o telefone. Os recursos e acessórios que usa podem afetar a vida útil da bateria. Por exemplo, deixar sua conexão Bluetooth® sempre ligada usa mais energia. Chamadas telefônicas longas e navegações frequentes na Internet consomem muita energia da bateria. Além disso, considere seu local: intensidade fraca do sinal de sua rede móvel e temperaturas extremas fazem a bateria trabalhar mais.

---

## Remoção do filme fino da bateria

---

Antes de usar o telefone pela primeira vez, é necessário remover o filme fino enrolado ao redor da bateria do telefone.

1. Retire a tampa traseira.
2. Retire a bateria.
3. Remova o filme fino ao redor da bateria.

---

## Inserção da bateria

---



Use apenas baterias originais que vieram na caixa ou substitutas recomendadas por nós.

1. Retire a tampa traseira.
2. Insira a bateria com os contatos de cobre expostos primeiro no telefone. Os contatos de cobre expostos devem estar à esquerda quando você inserir a bateria.

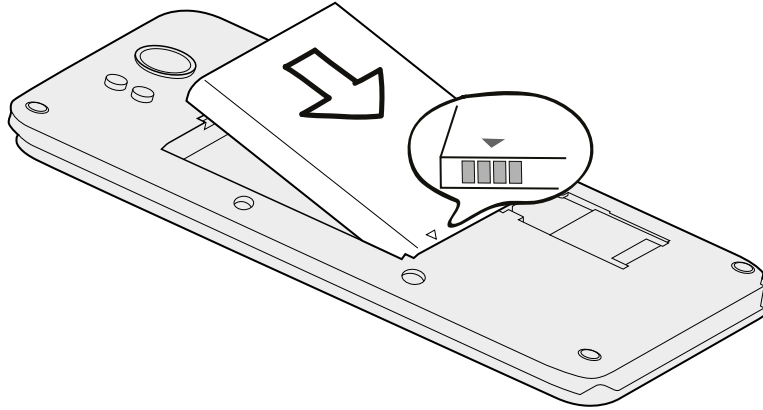

---

## Remoção da bateria

---

1. Retire a tampa traseira.
2. Com seu polegar ou indicador, levante a bateria do compartimento.

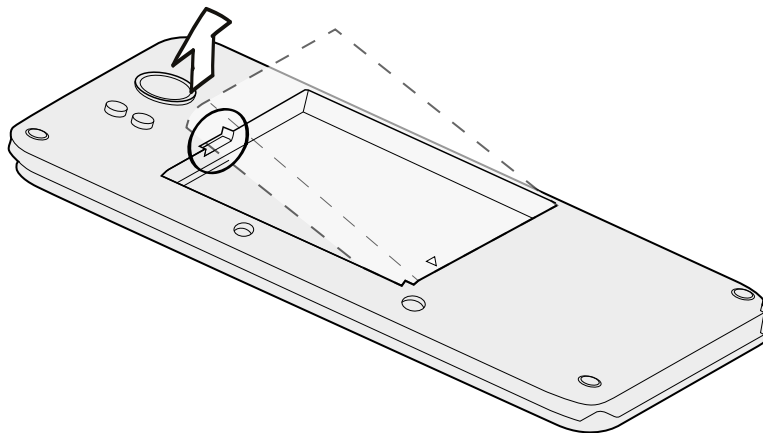

## Carregando a bateria

Antes de ligar e começar a utilizar o telefone, recomendamos que você carregue a bateria.



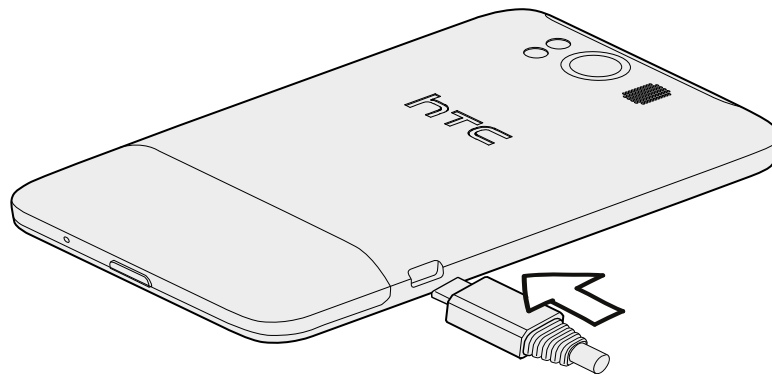

- A bateria já está instalada no telefone quando enviado. Um filme fino é inserido entre a bateria e o compartimento. É necessário remover esse filme antes de carregar a bateria.
- Somente o carregador e o cabo USB fornecidos na caixa devem ser utilizados para carregar a bateria.
- Não remova a bateria do telefone enquanto estiver carregando-a usando o adaptador de energia ou adaptador do carro.

1. Insira a extremidade pequena do cabo USB no conector USB.



2. Insira a outra extremidade do cabo USB no adaptador de energia.
3. Conecte o carregador a uma tomada elétrica para iniciar a carga da bateria.

Conforme a bateria é carregada, o LED de notificação mostra uma luz laranja constante. A luz mudará para verde constante quando a bateria estiver totalmente carregada.

Quando você carrega a bateria e o telefone está ligado, o ícone da bateria em carregamento  é exibido na barra de status. Depois que a bateria estiver totalmente carregada, o ícone da bateria em carregamento muda para o ícone de uma bateria cheia .



Como precaução de segurança, a bateria para de se carregar quando está superaquecida.

## Ligando e desligando o aparelho

### Ligando o aparelho

Pressione o botão POWER. Fácil.



Quando você liga o seu telefone pela primeira vez, precisa configurá-lo.

### Desligando o aparelho

1. Se o mostrador estiver desligado, pressione o botão POWER para ligá-lo novamente e em seguida desbloqueie a tela.
2. Pressione e segure o botão POWER até que você veja a mensagem deslizar para baixo para desligar.
3. Deslize seu dedo para baixo da tela.

## Digitação do PIN

A maioria dos cartões SIM vem com um PIN (número de identificação pessoal) definido por sua operadora de celular.

Se o seu PIN for solicitado, digite-o e toque em **entrar**.

## Gestos dos dedos

Toque	Quando você quiser digitar usando o teclado, selecione itens na tela como aplicativos e configurações ou pressione os botões da tela. Basta tocar neles com seu dedo.
Pressione e segure	Para abrir as opções disponíveis de um item (por exemplo, um contato ou link em uma página da Internet), basta pressionar e segurar o item.
Passar ou deslizar	Deslizar ou passar significa arrastar rapidamente seu dedo vertical ou horizontalmente sobre a tela.
Arrastar	Pressione e segure o dedo com alguma pressão antes de começar a arrastar. Ao arrastar, não solte o dedo até chegar à posição alvo.
Toque leve	Tocar de leve na tela é similar a passar o dedo, exceto que é necessário fazê-lo com golpes mais rápidos e leves. Esse gesto de dedo é sempre no sentido vertical, como quando você passa rapidamente pela lista de contatos ou mensagens.

<b>Giro</b>	Na maioria das telas, você pode alterar automaticamente sua orientação de retrato para paisagem virando seu telefone de lado. Ao digitar texto você pode virar seu telefone de lado para trazer um teclado maior na tela.
<b>Pinçar</b>	Em alguns aplicativos como Fotos ou navegador de Internet, você pode "Pinçar" a tela usando dois dedos (por exemplo, o polegar e o indicador) para ampliar ou reduzir ao ver uma foto ou página da Internet.



## Configuração do telefone pela primeira vez

Quando você liga o seu telefone pela primeira vez, o sistema pedirá que você o configure. Basta seguir as instruções na tela e você logo estará pronto para usar o dispositivo.

Certifique-se de entrar com sua ID Windows Live® para poder usar os serviços como Hotmail®, Marketplace, Xbox LIVE® e mais.

## Tela Inicial

Diretamente na tela Inicial, você verá os ícones ativos que se atualizam continuamente e mostram o que é mais importante para você. Você verá coisas como seu álbum de fotos, quantas mensagens novas e quantos e-mails você tem e mais.

- Basta deslizar seu dedo para cima ou para baixo para rolar pelos ícones.
- Na tela Inicial, toque em  para acessar aplicativos e configurações.
- Para voltar para a tela Inicial de qualquer tela de aplicativo ou configuração, pressione .

---

### Reorganização de ícones

---

1. Pressione e segure o ícone que você deseja mover até que ele flutue.
2. Arraste o ícone para o lugar em que deseja que ele fique.
3. Continue a reorganizar até que todos os ícones estejam onde você deseja.
4. Quando terminar de mover os ícones, toque em qualquer lugar na tela ou pressione .

---

## Fixando de itens na tela Inicial

---

Você pode fixar qualquer coisa que desejar na tela Inicial: aplicativos, fotos, músicas, sites favoritos, documentos e até contatos.

Por exemplo, quando você fixa um contato à tela Inicial, você recebe todas as atualizações daquela pessoa — feeds, e-mails, mensagens de texto e notificações de chamada — diretamente do ícone.

1. Para fixar algo, pressione e segure nele até um menu aparecer.
2. Toque em **fixar na tela inicial**.

---

## Retirando um ícone

---

1. Pressione e segure o ícone que deseja remover.
2. Toque em .



# Informações básicas

## Ajuste do volume

1. Pressione o botão AUMENTAR VOLUME ou DIMINUIR VOLUME para fazer a barra de volume aparecer.
2. Mantenha pressionado até obter o nível de volume que deseja.

---

## Silenciamento do toque

---

1. Pressione o botão AUMENTAR VOLUME ou DIMINUIR VOLUME para fazer a barra de volume aparecer.
2. Toque em .

Se a opção **Vibrar** estiver ligada nas configurações, seu telefone mudará para o modo vibrar. Caso contrário, seu telefone mudará para o modo silenciar.

## Modo de suspensão

O modo de suspensão economiza a energia da bateria colocando o telefone em um estado que consome pouca energia enquanto o mostrador permanece desligado. Ele também impede os pressionamentos acidentais dos botões quando o telefone está em sua bolsa ou bolso. Você ainda receberá mensagens e chamadas.

---

## Mudança para o Modo de suspensão

---

Pressione rapidamente o botão POWER para desligar o mostrador e mudar para o modo de suspensão. Seu telefone também entra automaticamente no Modo de suspensão quando estiver ocioso por um tempo.

---

## Despertando do Modo de suspensão

---

Para ativar seu telefone manualmente, pressione o botão POWER. Você precisará desbloquear a tela.



Seu telefone se ativa automaticamente quando você atende uma chamada recebida.

## Tela de bloqueio

### Desbloqueio da tela

Deslize seu dedo para cima para desbloquear a tela ou atender uma chamada recebida.



Se tiver configurado uma senha em configurações, será necessário digitá-la para desbloquear a tela.

### Alteração do papel de parede da tela de bloqueio

Navegue pela coleção de papéis de parede predefinidos ou selecione das fotos que você tirou com a câmera.

1. Na tela Inicial, toque em .
2. Toque em **Configurações > bloquear + papel de parede**.
3. Toque em **alterar papel de parede** e depois selecione um papel de parede predefinido ou uma foto da câmera.
4. Se a você selecionada for maior do que o papel de parede permitido, recorte a foto.

Para recortar, arraste a foto posicione a parte que deseja em seu papel de parede dentro da caixa de recorte e depois toque em .

## Mudar o toque

Selecione dos toques predefinidos.

1. Na tela Inicial, toque em .
2. Toque em **Configurações > toques + sons**.
3. Toque na caixa **Toque**.

4. Ouça um toque tocando no ícone de reprodução ao lado de seu nome.
5. Toque no toque que deseja usar.

## Alteração do tema

Está se sentindo um pouco triste? Você pode alterar o fundo da tela e destacar cores para coincidir com seu humor. A cor de destaque que você selecionar aparecerá em vários lugares como os títulos na tela Inicial, ícones de aplicativos, em links da Internet, em mensagens e mais.

1. Na tela Inicial, toque em .
2. Toque em **Configurações** > **tema**.
3. Selecione o fundo e destaque as cores que você gosta tocando em suas respectivas caixas.

## Configuração de conta

Configure suas contas on-line como suas contas Windows Live, Outlook® (Exchange ActiveSync®), e Google® para que você possa enviar e receber e-mails.

Dependendo do tipo de conta de e-mail que você configura, outros itens como contatos, calendário ou outras informações podem aparecer em seu telefone também. E quando você entra em uma conta de rede social como Facebook®, você também obterá as atualizações de status de seus amigos e verá as fotos que eles postaram.

---

### Configuração de uma conta

---

1. Na tela Inicial, toque em .
2. Toque em **Configurações** > **email e contas**.
3. Toque em **adicionar uma conta** e depois toque no tipo de conta que deseja configurar.
4. Digite seu e-mail e senha e depois toque em **entrar**.

---

### Sincronização de uma conta

---

Se você não estiver vendo suas mensagens de e-mail mais recentes ou as atualizações de status de uma conta, você pode sincronizá-la manualmente para baixá-las.

1. Na tela Inicial, toque em .
2. Toque em **Configurações** > **email e contas**.
3. Pressione e segure a conta cujas informações você deseja baixar e depois toque em **sincronizar**.

---

## Exclusão de uma conta

---

1. Na tela Inicial, toque em .
2. Toque em **Configurações** > **email e contas**.
3. Pressione e segure a conta que deseja excluir e depois toque em **excluir**.

## Alternância entre aplicativos

Vários aplicativos podem ser executados ao mesmo tempo e existe uma maneira fácil de alternar entre eles.

1. Pressione e segure  para ver quais aplicativos estão sendo executados atualmente.
2. Deslize para a esquerda ou direita pela tela para ver todos os aplicativos abertos e depois toque no que deseja usar.

## Windows Marketplace



No WindowsMarketplace, é fácil baixar e comprar aplicativos que atendam suas necessidades. Há uma grande variedade de aplicativos grátis e pagos, desde aplicativos para o dia a dia, poderosos aplicativos comerciais até jogos divertidos. Você também pode comprar músicas.

Da tela Inicial, toque em  > **Marketplace** e comece a comprar.

# Chamadas telefônicas

## Realização de uma chamada

 A maioria dos cartões SIM vem com um PIN (número de identificação pessoal) definido por sua operadora de celular. Se o seu PIN for solicitado, digite-o e toque em **OK**. Se você digitar o PIN errado três vezes, o cartão SIM é bloqueado. Não se preocupe. Basta contatar sua operadora de celular e pedir o PUK (chave de desbloqueio do PIN).

1. Na tela Inicial, toque em .
2. Toque em  para abrir o teclado.
3. Digite o número que deseja chamar e depois toque em **ligar**.

Para desligar, toque em **desligar**.



 Se você estiver pronto para desligar mas a tela do Discador do telefone não for mais exibida, toque na notificação na parte superior da tela e depois toque em **desligar**.

---

### Realização de uma chamada de emergência

---

Em algumas regiões, você pode fazer chamadas de emergência mesmo que você não tenha um cartão SIM instalado ou se o cartão SIM tiver sido bloqueado.



1. Na tela Inicial, toque em .
2. Toque em  para abrir o teclado.
3. Disque o número de emergência local e depois toque em **ligar**.

 Se você habilitou sua senha mais esqueceu-se dela, ainda poderá fazer uma chamada de emergência sem digitá-la tocando em **emergência** na tela de bloqueio e depois discando para o número de emergência local.

---

### Realização de uma chamada internacional

---

1. Na tela Inicial, toque em .
2. Toque em  para abrir o teclado.
3. Pressione e segure a tecla **0** até que o sinal + apareça.

O sinal mais (+) mostra que você está fazendo uma chamada internacional (em vez de digitar o número de acesso internacional do país em que você está).

4. Digite o seguinte no teclado:
  - Código do país ou da região
  - Código de área (sem o 0 no início)
  - Número do telefone
5. Toque em **ligar**.

## Receber chamadas

Quando você recebe uma chamada telefônica, a tela **Recebendo chamada** aparece.

---

### Atender uma chamada

---

- Toque em **resposta**.
- Ou se o mostrador estiver desligado e for ativado quando você receber uma chamada, deslize de baixo para cima para desbloquear a tela primeiro e depois toque em **resposta**.

---

### Rejeição de uma chamada

---

- Toque em **ignorar**.
- Ou se o mostrador estiver desligado e for ativado quando você receber uma chamada, deslize de baixo para cima para desbloquear a tela primeiro e depois toque em **ignorar**.

---

### Desativar o som do toque, sem rejeitar a chamada

---

Faça uma das seguintes ações:

- Coloque seu telefone virado para baixo sobre uma superfície nivelada.



Se o telefone já estiver virado para baixo, ele ainda irá tocar quando houver chamadas recebidas posteriores.

- Pressione o botão **AUMENTAR VOLUME** ou **DIMINUIR VOLUME**.
- Pressione o botão **POWER** para silenciar o toque e desligar o mostrador.

## O que posso fazer durante uma chamada?

Quando uma chamada estiver em andamento, use os botões na tela para ligar o viva-voz, colocar a chamada em espera e mais.

---

### Ligando o viva-voz durante uma chamada

---



Para diminuir os danos potenciais à sua audição, não coloque o telefone junto ao seu ouvido quando o viva-voz estiver ligado.

Na tela de chamada, toque em **viva-voz**.

Para desligar o viva-voz, basta tocar em **viva-voz** novamente.

---

### Colocar uma chamada em espera

---

Na tela de chamada, toque em **colocar em espera**.

Para continuar a chamada, toque em **colocar em espera** novamente.

---

### Alternar entre chamadas

---

Se você já estiver em uma chamada e aceitar outra, poderá optar por alternar entre as duas chamadas.

1. Quando você receber outra chamada, toque em **resposta** para aceitar a segunda chamada e colocar a primeira em espera.
2. Para alternar entre as chamadas, toque na barra na parte superior da tela.

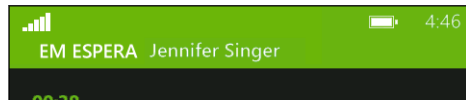

3. Para encerrar a chamada atual e voltar para a outra chamada, toque em **desligar**.

---

### Remoção do som do microfone durante uma chamada

---

Na tela de chamada, toque em **mudo**.

Para ligar o microfone de novo, toque em **mudo** novamente.

## Início de uma chamada em conferência

Realizar chamadas em conferência com seus amigos, familiares ou colegas de trabalho é muito fácil. Efetue a primeira chamada (ou aceite uma chamada) e, em seguida, disque cada chamada subsequente para adicionar à conferência.



- Verifique se o seu cartão SIM está habilitado com o serviço de chamada em conferência. Contate sua operadora de celular para obter as informações.
- O número máximo de pessoas que pode participar de uma chamada em conferência varia de acordo com a operadora de celular.

1. Faça uma chamada para o primeiro participante da chamada em conferência.
2. Quando conectado, toque em **adicionar chamada** e depois ligue para o segundo participante.

O primeiro participante é então colocado em espera.

3. Quando conectado com o segundo participante, toque em **iniciar conferência**.
4. Para adicionar outro participante, toque em **adicionar chamada** e depois ligue para a pessoa que deseja convidar.
5. Quando conectado, toque em **iniciar conferência**.
6. Para ter uma conversa em particular com alguém na chamada, toque em **particular** e depois toque no nome ou número da pessoa.
  - Toque em **iniciar conferência** para mesclar as outras pessoas novamente e continuar a chamada em conferência.
  - Ou para finalizar a conversa em particular, toque em **desligar**.

Para finalizar uma chamada em conferência, toque em **desligar**.

## Histórico de chamadas

Acesse o histórico de chamadas para verificar chamadas perdidas, seus números discados e as chamadas recebidas.

---





### Verificação de chamadas no histórico de chamadas

---

1. Na tela Inicial, toque em .
2. Na lista **histórico**, você pode:
  - Pressionar e segurar um número ou nome de contato e excluí-lo.
  - Toque em um número ou nome de contato para ir para a lista **perfil** onde você pode selecionar retornar uma chamada, enviar uma mensagem de texto, salvar o número (caso ele ainda não esteja armazenado em seus contatos) e mais.



## Adicionar um novo número de telefone do histórico de chamadas aos seus contatos

1. Na tela Inicial, toque em .
2. Toque no número do telefone que deseja salvar e depois toque em .
3. Toque em  para criar um novo contato.
4. Edite o número se precisar, selecione o tipo do número do telefone e depois toque em .
5. Adicione o nome do contato e outras informações e depois toque em .



Você também pode salvar um número de telefone do histórico de chamadas para um contato existente.

## Limpeza do histórico de chamadas

Na lista **histórico**, você pode:

Remover um número ou nome	Pressione e segure o nome ou o número e depois toque em <b>excluir item</b> .
Apagar o histórico inteiro	Toque em  > <b>excluir tudo</b> .

## Ativação ou desativação do modo Avião

Em vários países você é obrigado por lei a desligar dispositivos sem fio enquanto estiver a bordo de um avião. Um modo rápido de desligar as funções sem fio é mudar seu telefone para o modo avião.

Quando você habilita o modo Avião, todos os rádios sem fio do são desligados, inclusive a função de chamada, o serviço de dados, Bluetooth e Wi-Fi®. Quando você desabilita o modo Avião a função de chamada é ligada novamente e os estados anteriores do Bluetooth e do Wi-Fi são restaurados.

1. Na tela Inicial, toque em .
2. Toque em **Configurações** > **Modo avião**.
3. Toque no interruptor de **Status** para ligá-lo ou desligá-lo.

Quando o modo avião estiver ligado, você verá o ícone  na barra de status.

# Contatos

## Mantendo-se em contato

O hub Contatos é mais do que apenas um catálogo de endereços. Ele também é o lugar onde você pode manter-se em contato com suas redes sociais e manter-se atualizado com as pessoas mais importantes para você.

1. Na tela Inicial, toque em **Contatos**.
2. Deslize para a esquerda e direita na tela para acessar sua lista de contatos e ver o que está acontecendo com eles.

<b>todos</b>	Sua lista de contatos. Basta tocar em um contato para chamar, enviar mensagem de texto, bater papo, escrever no mural e ver as atualizações e fotos da pessoa. Toque em um grupo para enviar mensagens em grupo e ver atualizações e fotos de membros do grupo
<b>novidades</b>	Aqui é onde você pode verificar as últimas atualizações de seus contatos, tudo reunido convenientemente de suas várias contas de redes sociais.
<b>recente</b>	Aqui você verá e obterá acesso rápido aos contatos que visualizou ou com quem se comunicou mais recentemente.

## Importação de contatos do seu cartão SIM

Quando você importar contatos de seu cartão SIM, eles serão automaticamente sincronizados com sua conta Windows Live. Eles não serão excluídos do cartão SIM. Se você não tiver configurado uma conta Windows Live, seus contatos serão salvos na memória.

1. Na tela Inicial, toque em **Contatos**.
2. Toque em  > configurações > importar contatos do SIM

## Adicionando um novo contato

1. Na tela Inicial, toque em **Contatos**.
2. Na lista **todos** os contatos, toque em .
3. Toque em **novo contato**.
4. Toque na conta na qual você deseja criar o contato.



5. Toque em cada item (como **nome**, **telefone**, **email**) e depois digite as informações.

Depois de digitar as informações de cada item, certifique-se de tocar em  para salvá-las.

6. Toque em **adicionar foto** para atribuir uma foto ou usar a câmera para tirar uma foto de seu contato.
7. Quando terminar toque em  para salvar o novo contato.

## Filtrar sua lista de contatos

Você pode filtrar a lista para mostrar apenas contatos das contas que selecionou.

1. Em Contatos, toque em  > configurações.
2. Toque em **filtrar minha lista de contatos**.
3. Selecione as contas das quais você deseja mostrar os contatos e depois toque em .

## Unificando perfis de contatos

Em Contatos, você pode ter duas ou mais versões do mesmo contato. Isso ocorre porque você tem perfil do contato em diferentes redes sociais ou contas de e-mail. Na maioria dos casos, seu telefone combinará perfis de contato automaticamente. Para aqueles que não são combinados, você pode vinculá-los manualmente.

1. Toque em um contato que tenha uma ou mais entradas duplicadas na lista **todos** os contatos.
2. Toque em .
3. Você pode:
  - Em **contatos sugeridos** (se disponível), toque naquele que você deseja vincular ao contato.
  - Toque em **escolher um contato** e depois toque naquela entrada duplicada.

---

### Desvinculação de perfis de contato

---

1. Na lista **todos** os contatos, toque no contato que tem os perfis unificados.
2. Toque no ícone do link que mostra o número de links .
3. Em **perfis vinculados**, toque naquele que você deseja desvincular.
4. Toque em **desvincular**.

## Pesquisa, edição ou exclusão

### Pesquisa por um contato



Se sua lista de contatos for especialmente longa, a pesquisa provavelmente será a forma mais rápida para encontrar um contato.

1. Na lista **todos** os contatos, toque em .
2. Na barra de pesquisa, digite as primeiras letras do nome ou do sobrenome do contato que está procurando.  
Os contatos correspondentes são exibidos.
3. Toque no contato para ver as informações de contato da pessoa.

### Edição de informações de um contato



Os contatos de Facebook, Twitter™, ou LinkedIn® não podem ser editados. Mas você pode adicionar informações e salvá-las em uma conta diferentes (tal como Windows Live).

1. Na lista **todos** os contatos, toque no contato cujas informações você deseja alterar.
2. Toque em .
3. Se esse for um contato vinculado (alguém com várias contas que aparecem como uma única entrada em sua lista de contatos), toque na conta que você deseja editar (por exemplo, toque em **editar Windows Live**).
4. Edite ou adicione novas informações para o contato.  
Após digitar as novas informações de um item, lembre-se de tocar em  para aplicar as alterações.
5. Quanto terminar, toque em  para salvar as alterações.

### Exclusão de um contato



Embora você não possa excluir um Facebook, Twitter ou contato LinkedIn de seu telefone, você pode excluir contatos de outros serviços. Quando você fizer isso, o contato será excluído do telefone e do serviço on-line em que está armazenado.

1. Na lista **todos** os contatos, toque no contato que deseja excluir.
2. Toque em  > **excluir**
3. Se o contato for um contato vinculado (alguém com várias contas), selecione qual conta será removida do contato.



Você também pode pressionar e segurar um contato e depois tocar em **excluir**.

## Grupos de contato

Os grupos o ajudam a cortar caminho na confusão das redes sociais para se manter em contato com pessoas mais importantes para você — família, amigos e equipe de boliche. Quando você cria um grupo, ele aparece na parte superior de sua lista de contatos.

Toque nele e você verá os membros do grupo e suas atualizações nas redes sociais, juntamente com as opções de e-mail de grupo, mensagens de texto e bate-papo.

---

### Criação de um novo grupo

---

1. Na tela Inicial, toque em **Contatos**.
2. Na lista **todos** os contatos, toque em .
3. Toque em **novo grupo**.
4. Digite o nome do grupo.
5. Toque em **adicionar contato** e selecione um contato para ser adicionado ao grupo.

Repita esse procedimento para adicionar mais contatos ao grupo.

6. Quando concluir, toque em .





Pressione e segure um grupo para fixá-lo na tela Inicial.

---

### Edição de um grupo

---

1. Toque no grupo que deseja editar e depois toque em .
2. Você pode:
  - Altere o nome do grupo.
  - Adicione mais contatos ao grupo.
  - Remova alguém do grupo. Toque no membro e depois toque em **remover do grupo**.
  - Altere o número ou o endereço de e-mail do contato preferido de um membro. Toque no membro, toque nas informações que deseja alterar e depois toque em .

---

### Excluir um grupo

---

Pressione e segure um grupo e depois toque em **excluir**.

## O que é o cartão Eu?

O cartão Eu é o seu perfil. Ele também é sua loja completa para redes sociais. Você pode acessar o cartão Eu da tela Inicial ou no hub Contatos.

- Na tela Inicial, toque em **Eu**.
- Na tela Inicial, toque em **Contatos**. Toque na foto de seu perfil.

Veja algumas coisas que você pode fazer:

- Postar uma mensagem nova em suas redes sociais.
- Veja, comente e curta os posts das redes sociais.
- Responda ou retweet atualizações em Twitter.
- Atualize a foto de seu perfil em Facebook e Windows Live.
- Defina seu status de bate-papo. Deixe que outras pessoas vejam quando você está disponível no IM.

## Postagem em redes sociais



Você pode postar mensagens em suas redes sociais e fazer comentários ou curtir os posts de outras pessoas. Você também pode fazer check in para compartilhar seu local com amigos.

Vá para **Configurações > e-mail + contas** para verificar quais tipos de contas de redes sociais podem ser definidos no seu telefone.

---

### Postagem de uma mensagem





---

1. Na tela Inicial, toque em **Eu**.
2. Toque em **publicar mensagem** e depois digite sua mensagem.
3. Se tiver mais de uma conta de rede social, toque na caixa de texto **Publicar em**, selecione em quais contas postar e depois toque em .
4. Toque em .

---

### Comentar ou curtir o post de alguém

---





1. Na tela Inicial, toque em **Contatos**.
2. Deslize para a esquerda ou direita para ir para **novidades** para ver os posts recentes de seus contatos.
3. Quando você vir um post que deseja comentar ou curtir, toque em .
4. Você pode:
  - Toque na caixa que diz **adicionar um comentário**, digite seu comentário e depois toque em .
  - Toque em  para curtir (ou toque em  para curtir (desfazer)).

---

## Fazer checking em Facebook ou Windows Live

---

Quando você faz check in em um lugar, você compartilhar seu local com seus contatos postando-o em uma ou mais de suas redes sociais. Você pode encontrar locais próximos ou acrescentar um local você mesmo.

1. Na tela Inicial, toque em **Eu**.
2. Toque em **fazer check-in**.
3. Faça uma das seguintes ações:
  - Toque em um lugar na lista para fazer check a partir dele.
  - Se você não vir seu local listado, toque em  para fazer o aplicativo encontrar seu local. Digite o nome do lugar em que você está e depois toque em .
  - Para procurar um lugar próximo, toque em , digite o nome do lugar e depois toque em .
4. Quando tiver encontrado o lugar que deseja fazer check in, selecione cada conta na qual deseja fazer check-in.
5. Toque em  para fazer check-in.

## Filtragem das atualizações sociais

Lotado de atualizações? Tente exibir os posts de uma única rede social por vez. Ou você pode ocultar as atualizações de uma ou mais de suas redes sociais.

- Em Contatos, deslize para a esquerda ou direita para ir para **novidades**. Toque em **todas as contas** e depois toque na conta da qual deseja ver os posts.
- Ou toque em  > **configurações**, e depois selecione **Mostrar apenas as publicações das pessoas visíveis na minha lista de contatos**.

Os posts de redes sociais que você filtrou da lista de seus contatos não estarão mais visíveis.

# Mensagens

## Envio de mensagens de texto e bate-papo em um único lugar

Com o aplicativo Mensagens, você pode enviar mensagens de texto e bater papo em um único lugar. Quer seus amigos e familiares estejam usando o celular ou em seus computadores, você pode enviar mensagens de texto para eles, Windows Livemensagens instantâneas ou iniciar um Facebook bate-papo.

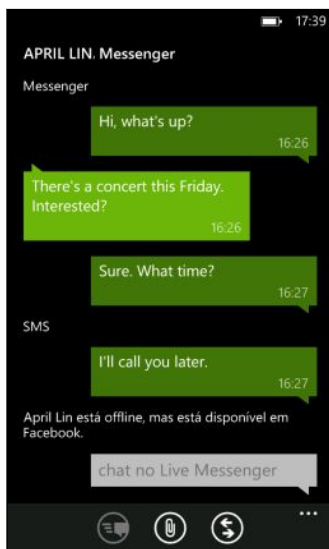

- Para bater papo no Messenger, você precisará configurar sua conta Windows Live primeiro.
- Para bater papo através do Facebook, é necessário configurar sua conta Facebook. Além disso, certifique-se de ligar o bate-papo Facebook nas configurações do aplicativo Mensagens.

1. Na tela Inicial, toque em **Mensagens**.
2. Se você quiser enviar uma mensagem instantânea através do Messenger Windows Live, defina seu status de bate-papo primeiro se ainda não tiver feito isso.
3. Toque em .



4. Toque em , selecione um contato e depois toque no número de telefone do contato, Messenger ou Facebook para determinar como você deseja enviar a mensagem.

Repita para adicionar mais destinatários e os nomes deles serão adicionados automaticamente à caixa **Para**.

5. Toque na caixa que diz *digite uma mensagem* e digite seu texto.
6. Toque em  para enviá-la.

Ao adicionar destinatários, você também pode:

- tocar em  e depois selecionar um grupo de contatos. A opção **MMS para grupo** nas configurações do aplicativo é ligada por padrão e pode ajudar a manter as respostas em uma única conversa quando você estiver enviando mensagens de texto em um grupo de pessoas. Quando ligado, as respostas são enviadas como mensagens multimídia em vez de mensagens de texto.
- Comece digitando o nome da pessoa na caixa **Para** e depois toque no nome de um contato correspondente. As informações do contato que você seleciona ou digita determinam se a mensagem é enviada como mensagem de texto ou mensagem instantânea através do Messenger ou Facebook. Repita para adicionar mais destinatários.
- Digite um número de celular ou endereço de e-mail na caixa **Para**. Para digitar destinatários adicionais, toque em Enter após cada um.

---

### Definição de seu status de bate-papo

---

1. Na tela Inicial, toque em **Mensagens**.
2. Toque em  e depois toque em um status.

Por exemplo, toque em **disponível** para entrar de modo que sua família e amigos vejam você on-line no Windows Live Messenger.



Você também pode definir seu status de bate-papo do cartão Eu.

Depois de definir seu status de bate-papo e entrar, você verá quem está on-line no aplicativo Mensagens. Toque em um contato para enviar uma mensagem instantânea para a pessoa.

## Compartilhamento de uma foto em uma mensagem

Você pode enviar uma mensagem multimídia anexando uma foto a uma mensagem de texto. Você também pode enviar uma foto em uma mensagem instantânea no Windows Live Messenger ou Facebook.



Sua operadora de celular pode cobrar taxas extras pelo envio de mensagens multimídia e esse serviço deve estar disponível com seu plano de dados atual.

1. Na tela Inicial, toque em **Mensagens**.
2. Toque em para criar uma nova mensagem.
3. Na caixa **Para**, preencha o nome do destinatário, o número do celular ou endereço de e-mail.
4. Toque em . Você pode:
  - Selecionar uma foto existente para anexá-la à sua mensagem.
  - Ou tocar em para tirar uma foto e anexá-la.
5. Insira a sua mensagem.
6. Toque em para enviar.

## Exibir e responder a uma mensagem

Quando você receber uma nova mensagem, ouvirá um som de notificação (se definido) e verá a mensagem exibida rapidamente na parte superior da tela.

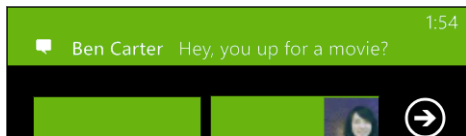

1. Para abrir e ler a mensagem, você pode:
  - Toque na barra de mensagens na parte superior da tela.
  - Ou abra o aplicativo Mensagens para acessar e ler a mensagem.
2. Toque em e depois selecione se irá responder com uma mensagem de texto, do Messenger ou Facebook.
3. Digite sua resposta e depois toque em .

## Por que não posso responder para o meu amigo usando o Facebook ou o Messenger na mesma conversa?

Se você é amigo de alguém no Facebook ou no Messenger, você pode ter vários perfis de contato diferentes para a mesma pessoa. Seu número de telefone e as informações do Facebook e do Messenger podem ser armazenadas como contatos diferentes em seu telefone. Nesse caso, será necessário vincular esses contatos manualmente.

Abra o aplicativo Contatos e vincule-os.

## Cópia e colagem de uma mensagem

Você pode copiar uma mensagem anterior e colá-la em uma nova mensagem que você está redigindo.

1. Na tela lista de **conversas**, toque em um contato (ou número de telefone) para mostrar a troca de mensagens com esse contato.
2. Pressione e segure a mensagem que deseja copiar e depois toque em **copiar**.
3. Toque na caixa de texto em que você está redigindo sua nova mensagem.
4. Para colar a mensagem copiada, toque em .

## Gerenciamento de conversas

### Encaminhamento de uma mensagem

1. Na tela lista de **conversas**, toque em um contato (ou número de telefone) para mostrar a troca de mensagens com esse contato.
2. Pressione e segure a mensagem que deseja encaminhar e depois toque em **encaminhar**.
3. Preencha o destinatário.
4. Toque em  para enviar.

### Exclusão de uma mensagem

1. Na tela lista de **conversas**, toque em um contato (ou número de telefone) para mostrar a troca de mensagens com esse contato.
2. Pressione e segure a mensagem que deseja excluir e depois toque em **excluir**.

### Exclusão de uma conversa inteira

Na lista **conversas**, pressione e segure um contato (ou o número de telefone) cujas mensagens você deseja excluir e toque em **excluir**.

# E-mail

## Adição de sua conta Windows Live

Quando você configura seu telefone pela primeira vez, será solicitado a entrar com sua ID Windows Live. Se você não entrar ou se tiver mais de uma ID Windows Live, vá para configurações para configurar sua ID Windows Live principal ou IDs Windows Live adicionais.

1. Na tela Inicial, toque em .
2. Toque em **Configurações** > **email e contas**.
3. Toque em **adicionar uma conta** > **Windows Live**.
4. Digite sua ID Windows Live e senha e depois toque em **entrar**.

Seu e-mail Windows Live, contatos, calendário, fotos e feeds serão sincronizados com seu telefone.



- A primeira conta Windows Live configurada não pode ser excluída de seu telefone.
- Se você configurar IDs Windows Live adicionais, as fotos dessas contas não poderão ser sincronizadas com seu telefone.

## Adição de uma conta de e-mail POP3/IMAP

1. Na tela Inicial, toque em .
2. Toque em **Configurações** > **email e contas**.
3. Toque em **adicionar uma conta**.
4. Selecione o tipo de conta de e-mail que você deseja.  
Se você não a vir na lista de contas, toque em **outra conta**.
5. Digite seu e-mail e senha e depois toque em **entrar**.

Seu telefone então procura suas configurações de conta, completa a configuração e sincroniza as informações de sua conta.

Se você tiver configurado sua Conta Google, seu telefone sincronizará e baixará seuGmail™, contatos e calendário de sua conta.

Se você tiver configurado outra conta POP3 ou IMAP, seu telefone sincronizará os e-mails dessas contas.



Se o seu telefone não puder encontrar as configurações de sua conta, vá para configurações avançadas para digitar seu servidor de entrada e saída e outras configurações manualmente. Será necessário obter essas informações de seu provedor de e-mail.

## Adição de uma conta Microsoft Exchange ActiveSync

1. Na tela Inicial, toque em .
2. Toque em **Configurações** > **email e contas**.
3. Toque em **Outlook**.
4. Digite seu e-mail e senha e depois toque em **entrar**.

Se as configurações de sua conta forem encontradas, aguarde até que o telefone termine de fazer a sincronização com seu calendário, contatos e e-mail de trabalho.



Se as configurações de sua conta não puderem ser encontradas, siga as instruções na tela para digitar as configurações de sua conta Exchange ActiveSync manualmente. Peça as informações dessas configurações ao administrador do Exchange Server.

## Verificação de e-mails

Depois de configurar suas contas de e-mail, um novo ícone para cada conta será adicionado à tela Inicial.

1. Para abrir uma conta de e-mail, toque em seu ícone na tela Inicial.



Se você não vir o ícone, toque em  na tela Inicial e depois toque em sua conta de e-mail na lista de aplicativos.

2. Na lista **todos** os e-mails, role para cima ou para baixo para ver rapidamente suas mensagens de e-mail.

As mensagens de e-mail são agrupadas ordenadamente em conversas. Se houver respostas recebidas ou enviadas para um e-mail, tocar nesse e-mail expande e mostra sua série de mensagens.

3. Toque em uma mensagem de e-mail para abri-la e lê-la.



Se você tiver uma lista longa de e-mails, também poderá deslizar para a esquerda ou direita para ver rapidamente as mensagens não lidas, sinalizadas ou urgentes.

---

### Resposta ou encaminhamento de e-mails

---

1. Abra e leia a mensagem de e-mail.
2. Toque em .
3. Selecione se irá responder apenas para o remetente, responder a todos ou encaminhar o e-mail.

---

### Unificação das caixas de entrada como uma caixa única

---

Para verificar os e-mails de todas as suas contas em um único lugar sem precisar mudar para contas diferentes, você pode unificar suas caixas de entrada como uma única caixa.

1. Toque em  > caixas de entrada unificadas
2. Em **outras caixas de entrada**, toque em uma ou mais contas de e-mail que você deseja combinar com sua caixa de entrada unificada.

O nome padrão de sua caixa de entrada unificada é **Caixas de entrada**



Toque em **renomear caixa de entrada unificada** se desejar alterar o nome de sua caixa de entrada unificada.





3. Pressione  para voltar para a caixa de entrada. Agora você verá apenas uma caixa de entrada contendo todos os e-mails de suas várias contas.

Da próxima vez que você quiser verificar seus e-mails, toque em **Caixas de entrada** na tela Inicial ou na lista de aplicativos.

## Desvinculação da caixa de entrada

1. Toque em  > **caixas de entrada unificadas**
2. Em **esta caixa de entrada**, toque na conta de e-mail que deseja remover da caixa de entrada unificada.
3. Toque em **separar**.

## Envio de e-mails

1. Abra a conta de e-mail que você deseja usar para enviar e-mails.
2. Toque em .
3. Preencha um ou mais destinatários. No campo **Para**, você pode:
  - tocar em  para escolher um contato. Tocar nele novamente para adicionar outros.
  - Começar a digitar o nome ou o endereço de e-mail de uma pessoa. Se houver correspondências encontradas em seus contatos armazenados enquanto você digita, elas serão listadas. Toque naquele que deseja.
4. Digite o assunto e redija sua mensagem.
5. Para anexar uma foto, toque em .
6. Quando você estiver pronto para enviar o e-mail, toque em .



- Ao digitar vários endereços de e-mail manualmente, separe-os com ponto e vírgula.
- Para enviar uma cópia carbono (cc) ou cópia carbono oculta (bcc), toque em  > **mostrar cc e ccoe** adicione outros destinatários.

---

### Definição da prioridade de uma mensagem

---

Você pode definir a prioridade de uma mensagem de e-mail antes de enviá-la.

1. Ao redigir a mensagem, toque em  > **prioridade**.
2. Selecione a prioridade da mensagem.

---

### Salvamento ou descarte de e-mails

---





1. Depois de redigir seu e-mail, toque em .
2. Selecione se irá salvar o e-mail como rascunho ou se irá excluí-lo.

## Continuação de um rascunho de e-mail

1. Enquanto estiver na lista de e-mails, toque em  > pastas > rascunhos
2. Toque no rascunho do e-mail para editá-lo.
3. Envie o e-mail.

## Gerenciar mensagens de e-mail

### Exclusão, movimentação, sinalização ou marcação de vários e-mails

1. Toque em .
2. Para selecionar rapidamente todas as mensagens de e-mail em uma conversa, selecione a mensagem superior (aquela que mostra o assunto e o número de mensagens).  
  
Ou para selecionar mensagens de e-mail individuais, toque em suas respectivas caixas de seleção.
3. Escolha o que você deseja fazer com as mensagens selecionadas
  - Toque em  para excluir.
  - Toque em  para movê-las para outra pasta de e-mail.
  - Toque em  e selecione sinalizar ou marcar as mensagens como lidas ou não lidas.



Você também pode apenas tocar na extrema esquerda de um e-mail para selecioná-lo primeiro. Aparecerão caixas de seleção e você poderá selecionar mais mensagens de e-mail.

### Exclusão, movimentação, sinalização ou marcação de um e-mail



1. Pressione e segure uma conversa ou uma mensagem única.
2. No menu de opções, selecione o que deseja fazer com toda a conversa ou com a mensagem única.

### Mudança para outra pasta de e-mail

1. Toque em  > pastas.
2. Toque em **mostrar todas as pastas** para ver todas as pastas de e-mail disponíveis.
3. Toque na pasta de e-mail cujas mensagens deseja ver.



## Alteração das configurações da conta de e-mail

1. Na tela Iniciar, toque na conta de e-mail que deseja.
2. Toque em  > configurações.
3. Toque em **configurações de sincronização** para selecionar com que frequência baixar os itens que você deseja sincronizar.
4. Selecione se você deseja que uma assinatura apareça em seu e-mail enviado.
5. Toque em .

# Câmera

## Informações básicas da câmera

Viajando a negócios ou a passeio, aprecie tirar fotos e fazer vídeos com a câmera.

- Na tela Inicial, toque em  > Câmera para abrir o aplicativo Câmera.
- Ou pressione o botão CÂMERA.

A primeira vez que você abrir o aplicativo Câmera o sistema perguntará se você deseja permitir que ele use o seu local. Se você permitir, as informações do local serão armazenadas em suas fotos capturadas e você poderá saber onde elas foram tiradas. Quando você compartilha suas fotos, outras pessoas também podem ver essas informações.





Você sabia que é possível abrir o aplicativo Câmera mesmo que o mostrador esteja desligado ou bloqueado? Basta pressionar e segurar o botão CÂMERA.

### Tela do visor

Você encontrará os seguintes controles na tela do visor:



	Interruptor de modo foto/vídeo
	Alterar para a câmera frontal ou traseira
	Controle de zoom
	Configurações
	Ir para o visualizador



O flash e outras configurações não estão disponíveis quando você usa a câmera frontal.

### Zoom

Antes de tirar uma foto ou vídeo, você pode usar o controle de zoom na tela primeiro para ampliar ou reduzir o assunto.

Basta tocar em + ou - na tela para ampliar ou reduzir.

---

## Alteração de configurações

---

1. Toque em  para selecionar de várias configurações como modo flash, resolução, efeitos e mais.
2. Para salvar as configurações alteradas, toque em **Salvar configurações** depois de fazer as alterações. Caso contrário, a câmera voltará para as configurações padrão na próxima vez que você usá-la.



Quando você vai para **configurações > aplicativos > fotos + câmera** a partir da tela Inicial, você encontrará mais configurações que pode mudar o modo como o botão CÂMERA funciona, onde compartilhar fotos e vídeos e mais.

## Tirando uma foto



1. Abra o aplicativo Câmera.
2. Toque em .
  - Toque em um dos ícones de flash para ajustar a câmera para flash automático, flash ligado ou flash desligado.
  - Selecione a resolução e outras configurações que você deseja usar.
3. Segure o telefone firmemente, na vertical (exibição de retrato) ou na horizontal (exibição de paisagem).

se você estiver tirando fotos de um grupo de pessoas, a câmera reconhecerá automaticamente os rostos e ajustará o foco. Você verá caixas nos rostos das pessoas.
4. Antes de tirar uma foto, você pode ampliar e reduzir o assunto primeiro.
5. Para tirar a foto, você pode:
  - Pressionar o botão CÂMERA até a metade do curso para focalizar e depois pressionar o botão até o máximo para tirar a foto. A câmera focalizará automaticamente o que está no centro da tela (ou nos rostos das pessoas) e tirará a foto.
  - Ou tocar em qualquer ponto da tela para focalizar lá e tirar a foto. A câmera focalizará automaticamente e aplicará a exposição automática no que você tocou.

A foto será salva no álbum **Álbum da câmera** do hub Fotos.

## Gravação de vídeo

Você pode gravar vídeos na orientação de retrato ou paisagem. Para obter a melhor experiência de visualização de seus vídeos, o modo ideal é capturá-los em paisagem.

1. Abra o aplicativo Câmera.
2. Toque em  para mudar para o modo vídeo. Você verá um contador de vídeo na tela.
3. Toque em 
  - Toque em um dos ícones de lâmpada para ligar ou desligar a luz da câmera durante a gravação.
  - Selecione a resolução e outras configurações que você deseja usar.
4. Antes de gravar você pode ampliar ou reduzir seu assunto primeiro.
5. Pressione o botão CÂMERA para iniciar a gravação.

Ao gravar, a câmera sempre se focaliza automaticamente no que está no centro da tela se **Foco contínuo** estiver habilitado nas configurações.

6. Para interromper a gravação, pressione o botão CÂMERA.

O vídeo será salvo no álbum **Álbum da câmera** do hub Fotos.

### O flash da câmera não liga?

O flash da câmera drena a bateria. Para economizar energia da bateria, a câmera desativa o flash (mesmo quando você define o modo de flash da câmera como Flash automático ou Flash ligado) quando ocorrer um dos seguintes casos:

- **Você receber uma chamada.**



O flash será desativado temporariamente quando você receber uma chamada. Após a finalização da chamada, você poderá utilizar o flash novamente.
- **O nível da bateria atingir 20% ou menos.**

Recarregue a bateria de modo que a câmera tenha energia suficiente para usar o flash.
- **O tempo frio pode diminuir o desempenho da bateria, o que afeta o flash.**

Para garantir que a câmera tenha energia suficiente para ligar o flash, mantenha o telefone aquecido. Quando não estiver em uso, coloque o telefone dentro do casaco para mantê-lo aquecido e evite mudanças bruscas de temperatura que possam afetar o desempenho da bateria.

## Após a captura

Após tirar uma foto ou fazer um vídeo, você pode ver este e outros capturados sem sair do aplicativo Câmera. Você também pode escolher o que fazer com a foto ou o vídeo, como carregá-lo ou enviá-lo.

1. Na tela do Visor, pressione . Ou deslize o dedo sobre a tela.  
Você verá a foto ou o vídeo que capturou da última vez.
2. Se for uma foto, toque duas vezes ou belisque e estique se desejar ampliar e reduzir uma foto.  
Se for um vídeo, basta tocar no ícone reproduzir para ver a gravação.
3. Toque em  para ver as opções do que você pode fazer com sua foto ou vídeo.  
Você pode escolher excluí-lo, carregá-lo para Facebook ou SkyDrive® e mais.
4. Belisque a tela para alterar para a visualização de película. Você pode então virar facilmente para a esquerda ou direita na tela para navegar por suas fotos e vídeos.
5. Para continuar capturando, deslize o dedo para a esquerda se estiver segurando o telefone na horizontal (ou deslize para cima se estiver segurando o telefone na vertical), até voltar para a tela do visor.

## Tirando uma foto panorâmica

Quer seja a Ponte Golden Gate ou a Torre Eiffel, você pode capturar qualquer coisa ampla ou alta em uma única foto. A câmera permite que você tire até três fotos para criar sua foto panorâmica.



Quando você está usando o modo panorama, o zoom, o flash, o foco de toque e a captura por toque não estão disponíveis. Configurações como brilho e exposição são ajustadas como automáticas.

1. Na tela do Visor, toque em  > **Foto panorâmica**
2. Ao apontar a câmera para seu assunto, segure seu telefone firmemente. Alinhe a linha pontilhada com a linha sólida na tela.

3. Quando estiver pronto para capturar a primeira foto, pressione o botão CÂMERA.  
Uma mensagem aparece em seguida indicando a direção em que você deve seguir para tirar a próxima foto. Conforme você se move, aparecem setas direcionais.
4. Usando as setas direcionais, a linha pontilhada e círculos na tela como orientação, faça uma panorâmica à esquerda ou direita na visualização de paisagem (ou panorâmica para cima ou para baixo na exibição de retrato). Quando o anel atingir e se centralizar no próximo círculo, a câmera tirará fotos automaticamente.
5. Faça o mesmo para tirar a última foto.

A câmera costura suas fotos em uma única foto.



Pressione o botão CÂMERA ou toque em a qualquer momento se desejar parar de tirar fotos. A câmera costura apenas as fotos que foram capturadas.

Toque em para ver a foto panorâmica que você acabou de tirar. Caso deseje excluí-la e recomeçar, toque em > **excluir**.

Pressione o botão para sair do modo panorama e retomar o modo de foto normal.

## Como tirar fotos contínuas

Seu assunto está em movimento? Use o modo de disparo contínuo para tirar fotos consecutivas.

1. Na tela do Visor, toque em > **Fotos contínuas**



Quando você estiver nesse modo, o flash e o foco de toque não estarão disponíveis. Outras configurações como brilho e exposição são ajustadas como automáticas.

2. Aponte a câmera e o foco para o assunto.
3. Quando estiver pronto para tirar uma foto, pressione o botão CÂMERA.

A câmera tira cinco fotos consecutivas de seu assunto.



Pressione o botão para sair do modo de disparo contínuo e retomar o modo de foto normal.

# Fotos, vídeos e músicas

## Pictures

### Sobre o hub Fotos

No hub Fotos, você pode exibir fotos e vídeos capturados com a câmera, folhear álbuns on-line (de Facebook e SkyDrive) ou fique a par das últimas fotos de seus amigos.

1. Na tela Inicial, toque em .
2. Toque em **Fotos**.
3. Deslize para a esquerda ou direita na tela e você verá o seguinte:

<b>coleção de fotos</b>	Você poderá ver fotos e vídeos por álbum ou data ou ver o que está no álbum da câmera. Você também poderá ver os álbuns on-line de seus amigos ou os seus próprios.
<b>favoritos</b>	Veja até 8 fotos que você marcou como favoritas ou toque em <b>ver todas</b> para ver o restante. Você pode até fixar seus favoritos na tela Inicial para ter acesso com apenas um toque.
<b>novidades</b>	Aqui você encontrará as fotos mais recentes que seus amigos das redes sociais carregaram. Toque em uma para postar um comentário ou marcar um rosto.

### Acréscimo de uma foto a seus favoritos

Algumas fotos ficam tão boas que você não se cansa delas. Para ver essas fotos mais rapidamente, adicione-as aos seus favoritos.



1. No hub Fotos, encontre a foto que você gosta e toque para abri-la.
2. Pressione e segure a foto e depois toque em **adicionar a favoritos**.



Antes de poder adicionar uma foto de um álbum on-line aos seus favoritos, você precisa salvá-la primeiro em seu telefone. Abra a foto e depois toque em  > **salvar no telefone**.

## Alteração do fundo no hub Fotos

Você pode pegar qualquer foto para usar como fundo de seu Hub Fotos — mesmo fotos de álbuns on-line. Melhor ainda, seu hub Fotos também pode mostrar uma seleção rotativa de suas fotos favoritas.

1. Na tela Inicial, toque em .
2. Toque em **Fotos**.
3. Toque em .
4. Você pode:
  - Selecione uma foto para usar como fundo. Toque em **selecionar fundo**, selecione uma foto e recorte-a.
  - Toque em **trocar fundo aleatoriamente** para trocar as fotos marcadas como favoritas aleatoriamente.



Se você tiver o ícone Fotos na tela Inicial, o fundo que você escolheu também aparecerá no ícone.

## Compartilhamento

Compartilhe fotos ou vídeos com seus amigos e entes queridos. Você pode enviar uma foto em uma mensagem multimídia. Ou enviar qualquer foto ou vídeo por e-mail. Você também pode carregar uma foto ou vídeo para os sites de redes sociais.



- Certifique-se de entrar em sua conta da rede social antes de carregar.
- Você pode compartilhar fotos no SkyDrive, Facebook ou Twitter.
- Você pode compartilhar vídeos no SkyDrive ou Facebook.

1. No hub Fotos, encontre e abra a foto ou vídeo que você deseja compartilhar.
2. Toque em  > **compartilhar**
3. Selecione como enviar ou onde deseja compartilhá-lo.

## Uso do aprimorador de fotos

Suas fotos precisam de um pequeno retoque? Aprimore as fotos tiradas em condições de pouca luz com apenas um toque. Ou aplique efeitos especiais para dar às suas fotos um toque exclusivo.



Esse aplicativo é pré-instalado na maioria dos telefones. Se você não o vir em seu telefone, abra o HTC Hub e baixe esse aplicativo grátis.

1. Na tela Inicial, toque em .
2. Toque em **Aprimorador de foto**.
3. Toque em **escolher foto**.



4. Abra o álbum onde está localizada a foto que você deseja editar e depois toque na foto.
5. Para ver o que está disponível, deslize para a esquerda ou direita pelas miniaturas dos vários efeitos.
6. Toque em um efeito para aplicá-lo em sua foto.
7. Toque em  para salvar.

A foto aprimorada será salva em outro álbum chamado **Fotos salvas**.

## Music + Vídeos

---



### Reprodução de música, vídeos e podcasts

---

Ouçá música, fique em dia com seus podcasts favoritos ao ir ou voltar para o trabalho ou aprecie um filme em seu próximo voo.



Se você ainda não tiver músicas, vídeos ou podcasts, conecte seu telefone ao computador e use o software Zune® para sincronizá-los primeiro com seu telefone.

1. Na tela Inicial, toque em .
2. Toque em **Músicas + Vídeos**.
3. Em **zune**, toque em **música, vídeos** ou **podcasts**.
4. Deslize para a esquerda ou direita para diferentes categorias (como artistas ou álbuns ao navegar através das músicas).
5. Toque no item que deseja reproduzir. A tela de reprodução se abre e começa a reproduzir a música, vídeo ou podcast.
6. Use os controles na tela para controlar a reprodução.
7. Quando terminar, continue pressionando  até que esteja de volta à tela principal do hub **Músicas + Vídeos**.

---

### Ouvir rádio FM

---

Sintonize sua estação favorita ou ouça as notícias.



É necessário conectar um fone de ouvido estéreo no conector de áudio do seu telefone. Seu telefone o usa como uma antena de rádio FM.

1. Na tela Inicial, toque em .
2. Toque em **Músicas + Vídeos**.

3. Em **Zune**, toque em **rádio**.
4. Pressione o botão **AUMENTAR VOLUME** ou **DIMINUIR VOLUME** para mostrar os controles de mini reprodução. Use-os para ir para a próxima estação ou para a anterior, pausar ou retomar o rádio.





Ao selecionar estações, você também pode:

- deslizar para a esquerda ou direita para ir para uma estação de rádio.
- Se você dedilhou em vez de deslizar e o rádio pula das estações fortes e ignora as estações fracas.

### Acréscimo ou remoção da estação favorita

Para sintonizar rapidamente as estações de rádio que você gosta, adicione-as aos seus favoritos.

1. Sintonize uma estação.
2. Toque em  para adicionar a estação como favorita. Para remover de seus favoritos, toque em .

### Ouvir uma estação favorita

1. Se você adicionou algumas estações favoritas, toque em  para vê-las.
2. Toque em uma estação favorita na lista.

## HTC Watch

### Sobre o HTC Watch

Com o serviço de vídeo on-line HTC Watch™ veja rapidamente os trailers de filmes mais recentes e aprecie os grandes sucessos de Hollywood ou programas de TV.

Crie sua conta HTC Watch para poder:

- Alugar ou comprar vídeos como filmes e programas de TV on-line.
- Assistir aos seus vídeos comprados em até cinco telefones Windows e dispositivos Android™ HTC que têm acesso ao HTC Watch usando a mesma conta.





- Inicialmente, você pode conseguir assistir apenas a trailers de filmes. Os serviços de aluguel e compra estarão disponíveis gradualmente em todo o mundo. Fique ligado.
- Você pode assistir a vídeos alugados apenas no dispositivo HTC usado para alugá-lo.

---

## Criação ou entrada em sua conta HTC Watch

---

1. Na tela Inicial, toque em .
2. Toque em HTC Watch.
3. Toque em  > configurações > conta.
4. Crie uma nova conta HTC Watch ou entre diretamente se você já tiver sua conta.

---

## Procura das seleções da loja de vídeos

---

Explore o catálogo de itens na loja de vídeo HTC Watch. Procure programas de TV e filmes disponíveis para alugar ou comprar. Você também pode exibir trailers de vídeos selecionados.



1. No HTC Watch, escolha a partir de nossas seleções de vídeos em destaque ou procure por categoria.



Para fazer uma pesquisa rápida, toque em  e digite um título, o nome do ator ou o nome do diretor que você está procurando.

2. Toque em um vídeo para ver sua sinopse.



Alugue ou compre quando você estiver pronto.

### Assistindo a um trailer

Se você vir o ícone  ao visualizar a sinopse de um vídeo, isso significa que há um trailer disponível para ele. Toque nele para assistir ao trailer.

## Aluguel ou compra de um vídeo

Suas informações de cobrança serão armazenadas em sua conta HTC Watch pra que você não precise digitá-la toda vez que alugar ou comprar vídeos.

1. Ao visualizar a sinopse de um vídeo, toque em  para alugar ou em  para comprar o vídeo.
2. Se esta for a primeira vez que você aluga ou compra um vídeo, toque em **adicionar um método de pagamento** e digite as informações do seu cartão de crédito e o endereço de cobrança.



certifique-se de usar um cartão de crédito registrado na mesma região daquele associado à sua conta HTC Watch.

3. Confirme seu aluguel ou compra.
4. Toque em **executar** para iniciar a transmissão e assistir ao vídeo.



Você pode ir até a biblioteca para verificar seus aluguéis ou compras e assistir a eles.

## Assistir a vídeos em sua biblioteca

1. No HTC Watch, deslize para a esquerda ou para a direita para ver o seguinte:

<b>recente</b>	Suas compras e aluguéis de vídeo mais recentes e o que você assistiu recentemente.
<b>minha biblioteca</b>	Sua biblioteca completa de compras e aluguéis. Selecione para procurar por sua biblioteca de filmes ou programas de TV.

2. Para assistir a um vídeo, toque nele e depois toque em .

Se você assistiu ao vídeo antes, a reprodução continuará perfeitamente a partir do ponto em que você parou. Você também pode pular para qualquer parte do vídeo e começar a assisti-lo a partir de lá.



O HTC Watch acompanha apenas a última posição de reprodução de seus 16 vídeos assistidos recentemente.

## Verificação ou alteração das configurações

No HTC Watch, toque em  > **configurações**.

<b>conta</b>	Modifique as configurações de sua conta.
<b>minhas compras</b>	Verificar o histórico de compra.
<b>métodos de pagamento</b>	Edite ou exclua as informações de seu cartão de crédito ou débito.

<b>gerenciamento do dispositivo</b>	<p>Quando você compra ou aluga vídeos da loja de vídeos, seu dispositivo HTC é adicionado automaticamente à sua conta HTC Watch. Se você possuir mais do que um dispositivo HTC com acesso ao HTC Watch, você pode assistir a vídeos em até cinco dispositivos.</p> <p>Toque em <b>remover</b> se você quiser desvincular e remover o dispositivo HTC de sua conta.</p>
<b>gerenciamento de cache</b>	<p>Quando você assiste a um vídeo pela primeira vez, ele é armazenado no cache, que é um armazenamento temporário. Isso possibilita a visualização off-line do vídeo posteriormente.</p> <p>É possível ajustar o tamanho do cache a ser utilizado. Ou apagar o cache para remover o conteúdo transferido.</p>
<b>Classificar vídeos por</b>	<p>Selecione se deseja organizar os vídeos em sua biblioteca por compra recente ou data de visualização ou por título.</p>
<b>verificar a região da loja novamente</b>	<p>Se você viajar para uma região diferente, poderá fazer o aplicativo detectar seu local novamente para determinar a região da loja de vídeos da qual você pode alugar ou comprar vídeos.</p> <p>Depois de confirmar sua região durante a primeira compra, ela não pode ser alterada.</p>

---

## Algumas coisas úteis que você deve saber

---

### Por que o sistema pede que eu entre novamente em minha conta?

Sempre que um certo tempo passar (cerca de 20 minutos), o sistema pedirá que você entre novamente em sua conta HTC Watch para poder continuar alugando ou comprando vídeos ou para acessar algumas configurações. Essa é uma precaução de segurança para verificar sua identidade e garantir que você reconhece que aquela é a sua conta.

### De quanto tempo é o período de aluguel de um vídeo?

Dependendo dos termos do estúdio, o período de aluguel é de 24 ou 48 horas, a partir da primeira visualização.

Se você não assistir ao vídeo imediatamente, terá até 30 dias até que o aluguel expire.

### Posso editar minhas informações do cartão de crédito ou adicionar um outro cartão?

Você pode usar apenas um cartão para as suas compras. O número do cartão não pode ser editado.

No HTC Watch, você pode adicionar apenas um cartão de crédito ou de débito e isso é feito na primeira vez que você compra ou aluga um vídeo. Depois de digitar e salvar as informações do seu cartão, você pode alterar suas informações, mas não o número do cartão. Caso você queira usar um cartão de crédito ou de débito diferente para os pagamentos, será necessário excluir os detalhes do cartão atual e adicionar um cartão novo.

### Por que o HTC Watch não permite que eu remova um dispositivo e adicione outro?



A remoção está disponível uma vez a cada 120 dias.

### Posso remover minha conta HTC Watch de meu dispositivo? Como faço isso?

É possível remover sua conta, mas isso restabelecerá o aplicativo HTC Watch e excluirá todas as licenças de aluguel. Você precisará comprar seus vídeos alugados novamente.



Antes de remover sua conta, verifique e certifique-se de que você não tem nenhum aluguel expirado.

1. No HTC Watch, toque em  > configurações.
2. Se o sistema solicitar que você entre em sua conta novamente, digite sua senha e depois toque em .
3. Toque em **remover conta**.

## Connected Media

### Compartilhamento de mídia em sua rede doméstica

Compartilhe fotos, vídeos e música com um círculo maior de amigos em sua rede doméstica.

Se você tiver uma rede doméstica digital que tenha conectividade DLNA®, você pode conectar seu telefone à rede usando o Wi-Fi e:

- Exibir suas fotos e vídeos capturados em uma TV grande.
- Transmitir a música de seu telefone para seus alto-falantes hi-fi.
- Compartilhar sua mídia sem fio com seu computador.
- Se houver um servidor de mídia em sua rede, você também pode acessar o conteúdo de mídia do servidor de seu telefone e reproduzi-lo.

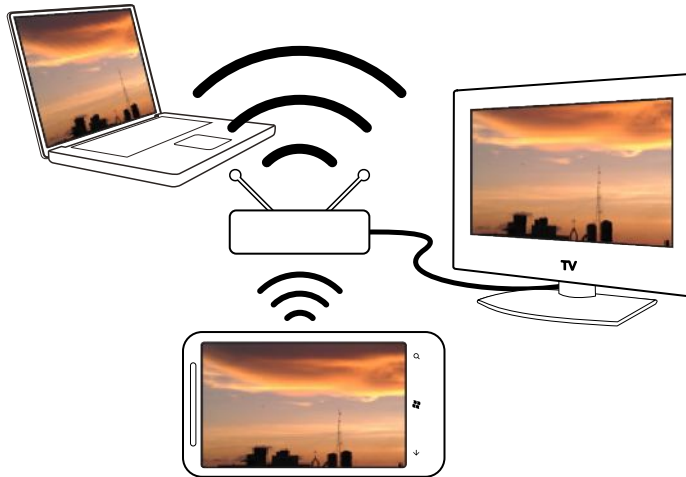

- Para procedimentos de configuração do DLNA, verifique a documentação que veio com seu dispositivo.
- Para obter mais informações sobre o DLNA, acesse o site [www.dlna.org](http://www.dlna.org).

### Transmissão de mídia de seu telefone para um reproduutor

Procure fotos, música e vídeos que estejam armazenados em seu telefone e selecione quais transmitirá para sua rede doméstica.





Antes de começar, certifique-se de ter ligado o Wi-Fi no telefone e se conectado à sua rede doméstica.

1. Na tela Inicial, toque em .
2. Toque em **Conexão de mídia**
3. Deslize para a esquerda ou direita para selecionar se deseja procurar música, vídeos ou fotos em seu telefone.

4. Toque em uma categoria em **música**, **vídeo** ou **foto**.

Por exemplo, toque em **data** em **foto** para procurar as fotos que estão agrupadas por mês.

5. Toque na mídia que deseja reproduzir.
6. Toque em , selecione um reprodutor para o qual deseja transmitir a mídia e depois toque em . Quando conectado ao reprodutor, seu telefone mostrará a tela de reprodução.
7. Use os botões de reprodução na tela para controlar a reprodução.

---



### Reprodução de mídia armazenada em um servidor de mídia

---

Procure fotos, música e vídeos armazenados remotamente em um servidor de mídia em sua rede doméstica e reproduza-os diretamente em seu telefone. Você também pode mudar facilmente a reprodução de seu telefone para outro reprodutor em sua rede doméstica.



Antes de começar, certifique-se de ter ligado o Wi-Fi no telefone e se conectado à sua rede doméstica.

1. Na tela Inicial, toque em .
2. Toque em **Conexão de mídia**
3. Deslize para a esquerda ou direita para selecionar se deseja procurar música, vídeos ou fotos em seu telefone.
4. Toque em **servidores de mídias em música**, **vídeo** ou **foto** e depois toque no nome do servidor.
5. Navegue até o local ou categoria que contém a mídia que deseja.
6. Toque na mídia que deseja reproduzir. Seu telefone então mostra a tela de reprodução e reproduz a mídia.
7. Use os botões de reprodução na tela para controlar a reprodução.
8. Para mudar a reprodução de seu telefone para outro reprodutor em sua rede doméstica, toque em , selecione um reprodutor e depois toque em .



---

### Tela de Reprodução

---

Use a tela de reprodução em Conexão de mídia ao transmitir mídia para sua rede doméstica ou reproduzir mídia em seu telefone.

Você encontrará os seguintes controles nessa tela:

	Jogo
	Pausar
	Ir para a foto ou faixa de música anterior





Ir para a próxima foto ou faixa de música



Ligar ou desligar o modo aleatório (apenas música)



Ligar ou desligar o modo de repetição (apenas fotos e música)



Aumentar volume (apenas música e vídeos)



Diminuir volume (apenas música e vídeos)

# Sincronizando

## Por que eu preciso do software Zune?

Instale o software Zune no computador para obter o máximo do seu telefone.

Veja as 3 principais razões pelas quais você precisa instalar o software Zune:

- Para baixar coisas (como música, vídeos, filmes, programas de TV, podcasts, aplicativos e jogos) do Marketplace Zune para seu computador.
- Para sincronizar coisas entre o seu computador e o telefone. Isso inclui imagens, músicas, vídeos, filmes, programas de TV e podcasts em seu computador que você deseja copiar para seu telefone. E também inclui imagens e vídeos feitos no telefone e que você deseja copiar para o computador.
- Para atualizar o software do seu telefone (para obter novos recursos, aprimoramentos de desempenho) e assim por diante).



Existem várias outras coisas que você pode fazer com o software Zune. Por exemplo, você pode usá-lo para extrair CDs de áudio, importar uma biblioteca iTunes® e saber quais músicas seus amigos estão ouvindo. Para obter mais informações, vá para [Zune.net](http://Zune.net).

## Instalação e configuração do software Zune

Na maioria dos casos, o sistema pedirá que você instale o Zune na primeira vez que você conectar o telefone ao computador. Se o sistema não solicitar, baixe o software da Internet e instale-o em seu computador.

1. No navegador de Internet do seu computador, vá até [Página de download do Zune](#) e clique no botão download. Siga as instruções para fazer o download e instalar.
2. Após a conclusão da instalação do software, conecte seu telefone ao computador usando o cabo USB fornecido. O Zune se abre automaticamente em seu computador.
3. Aguarde o Zune reconhecer seu telefone e siga as instruções da tela para configurá-lo.



O Zune não pode ser instalado e usado em um Mac. Se você estiver usando um computador Mac, precisará usar o Windows Phone 7 Connector para Mac para sincronizar arquivos de multimídia entre seu telefone e seu computador e para baixar as atualizações do telefone disponíveis. Vá até a [Página de download do Windows Phone 7 Connector para Mac](#).

## Sincronização de imagens, músicas e vídeos

Depois de configurar o Zune em seu computador, selecione o que você deseja sincronizar com o seu telefone.



Se você ainda não tiver músicas, vídeos ou podcasts em seu computador, obtenha-os primeiro no Marketplace.

1. Conecte seu telefone ao computador usando o cabo USB fornecido.  
O Zune abre automaticamente em seu computador se você não o tiver aberto.
2. Na parte superior da tela Zune, clique em **coleção**.
3. Encontre o item que deseja para sincronizar. Você pode:
  - Clique em uma categoria (música, vídeos, imagens ou podcasts) e procure até encontrar o item que deseja sincronizar com seu telefone (como uma música, álbum, artista, lista de reprodução, gênero e assim por diante).
  - Na caixa de pesquisa, digite o que você está procurando (por exemplo, o título de uma música ou o nome do artista). Nos resultados da pesquisa, clique no item desejado.
4. Arraste o item até o ícone do telefone na parte inferior esquerda da tela.

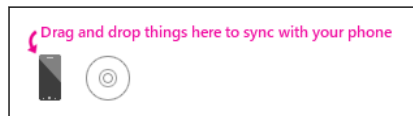

Se você capturou fotos e vídeos no telefone eles serão copiados automaticamente para o seu computador quando você fizer a sincronização com o software Zune.

---

### Alteração das opções de sincronização

---

Se você quiser ter mais controle sobre o que é sincronizado entre o seu telefone e o computador, experimente as opções de sincronização do software Zune. Por exemplo, se você não quiser se importar em arrastar músicas, artistas ou álbuns individualmente para o ícone do telefone, você pode configurar o software Zune para sincronizar automaticamente todas as músicas de seu computador com o seu telefone (se o espaço permitir).

1. No software Zune, clique em **Configurações > Telefone > Opções de sincronização**.
2. Clique nos itens que você deseja alterar (por exemplo, na seção **Música**, clique em **Todos**) e depois clique em **OK**.

## Configuração da sincronização sem fio

Se você não quiser conectar seu telefone fisicamente ao seu computador toda vez que precisar sincronizar, poderá configurar seu telefone para realizar a sincronização automaticamente com o computador através de sua rede doméstica Wi-Fi.



A sincronização sem fio não é suportada em redes Wi-Fi de locais de trabalho.

1. Conecte seu telefone ao computador usando o cabo USB fornecido.
2. No software Zune, clique em **Configurações > Telefone > Sincronização sem fio**.
3. Siga as instruções na tela no software Zune.

Os arquivos de seu computador serão então sincronizados automaticamente com o seu telefone sem a utilização de fios quando:

- A bateria do seu telefone tiver no mínimo uma carga média  e o seu telefone estiver conectado a um adaptador de energia fornecido (isto é, seu telefone deve estar conectado ao carregador de parede e não conectado ao computador).
- Você não está interagindo com seu telefone. Por exemplo, você não está tocando em nada na tela, a luz de fundo está desligada e não há música e vídeo sendo reproduzidos.

Pode levar até 15 minutos para que a sincronização sem fio inicie e não há maneira de forçá-la manualmente. Para obter mais informações sobre a sincronização sem fio, consulte [Zune.net](http://Zune.net)

# Conexões de Internet

## Conexão de dados

Quando você liga o seu telefone pela primeira vez, ele será configurado automaticamente para usar a conexão de dados de sua operadora de celular (se o cartão SIM estiver inserido).

---

### Ligando ou desligando a conexão de dados

---

Desligar sua conexão de dados pode economizar tempo de utilização da bateria e dinheiro com as taxas de dados. Entretanto, caso você não tenha uma conexão de dados ligada e se não estiver conectado a uma rede Wi-Fi, não receberá atualizações automáticas em seu e-mail, contas de redes sociais e outras informações sincronizadas.

1. Na tela Inicial, toque em .
2. Toque em **Configurações** > **rede móvel**.
3. Toque no botão **Ativada/Desativada conexão de dados**.

---

### Uso da Configuração de Conexão

---

O aplicativo Configuração de Conexão torna rápido e fácil reconfigurar suas configurações de conexão de dados.

Quando você muda para outro cartão SIM e reinicia seu telefone, a Configuração de Conexão se abre e ajusta a conexão de dados do telefone automaticamente com base em seu novo cartão SIM.

Se sua operadora de celular usar diferentes configurações de perfis de conexão para os serviços de dados (por exemplo, configurações diferentes para Internet e WAP), você também pode usar esse aplicativo para mudar facilmente entre seus perfis.



Esse aplicativo é pré-instalado na maioria dos telefones. Se você não o vir em seu telefone, abra o HTC Hub e baixe esse aplicativo grátis.

#### Mudança para outro perfil de conexão de dados

Selecione manualmente um perfil de conexão de dados em Configuração de Conexão se o aplicativo não configurou automaticamente sua conexão de dados do telefone ou se precisar mudar para outro perfil de sua operadora de celular para poder usar um certo serviço de dados.

1. Na tela Inicial, toque em .
2. Toque em **Configuração de Conexão**.

3. Você pode:

Mude para outro perfil de conexão de dados de sua operadora de celular	<ol style="list-style-type: none"> <li>1. Toque no campo <b>Operadora</b>.</li> <li>2. Selecione o perfil que deseja usar.</li> </ol>
Altere para outro país ou operadora de celular	<ol style="list-style-type: none"> <li>1. Toque em  &gt; <b>selecionar manual</b>.</li> <li>2. Selecione o país e a operadora de celular a usar.</li> </ol>



4. Toque em  para aplicar as alterações.

### Adição de um novo ponto de acesso

Um nome de ponto de acesso (APN) é o endereço que o seu telefone usa para se conectar à rede de dados. Por padrão, os APNs são configurados automaticamente quando seu telefone é configurado pela primeira vez. Se a conexão de dados do seu celular não estiver funcionando, tente digitar um novo APN com base em seu local e operadora de celular.



Antes de adicionar, tenha o nome do ponto de acesso e as configurações (inclusive nome de usuário e senha se necessário) de sua operadora de celular prontos.

1. Na tela Inicial, toque em .
2. Toque em **Configurações** > **rede móvel**.
3. Toque em **adicionar ponto de acesso (APN)**.
4. Digite o APN e outras configurações necessárias.
5. Toque em  para salvar.

### Habilitação do roaming de dados

Conecte-se às redes de parceiros de sua operadora de celular e serviços de dados de acesso quando você estiver fora da área de cobertura da operadora de celular.



O uso de serviços de dados durante roaming é dispendioso. Verifique as taxas de roaming de dados com sua operadora de celular antes de usar esse serviço.

1. Na tela Inicial, toque em .
2. Toque em **Configurações** > **rede móvel**.
3. Toque em **Redes móveis** e depois marque a caixa de seleção **Roaming de dados**.
4. Toque na caixa **Opções de roaming de dados** e depois toque em **Roam**.

## Wi-Fi

Para usar o Wi-Fi é necessário acessar um ponto de acesso sem fio ou "hostpot". A disponibilidade e a intensidade do sinal Wi-Fi varia dependendo dos objetos como prédios ou simplesmente uma parede entre as salas, que sinal Wi-Fi tem que atravessar.

---

### Conexão a uma rede Wi-Fi

---

1. Na tela Inicial, toque em .
2. Toque em **Configurações** > **Wi-Fi**.
3. Toque no interruptor **Ativado/Desativado rede Wi-Fi** para ligar o Wi-Fi.

Você então verá uma lista das redes sem fio disponíveis.

4. Toque na rede sem fio à qual deseja se conectar.
  - Se você selecionou uma rede aberta, seu telefone será conectado automaticamente a ela. (Algumas redes Wi-Fi, como aquelas que você pode encontrar em cafés, restaurantes, hotéis ou outros lugares podem exigir a digitação de uma senha no navegador para se conectar).
  - Se você selecionou uma rede segura, digite a senha necessária e toque em **Concluído**.

Quando você está conectado a uma rede sem fio, o ícone Wi-Fi conectado  aparece na barra de status e mostra a intensidade do sinal (indicada pelo número de faixas que acendem).

Da próxima vez que você se conectar à mesma rede sem fio segura, o sistema não pedirá que você digite a senha ou outras informações de segurança novamente, a menos que você faça um restabelecimento de fábrica.

---



### Conexão a uma rede Wi-Fi oculta

---

A rede Wi-Fi pode estar oculta, o que significa que o seu nome não é transmitido. Nesse caso, ela não aparecerá na lista de redes disponíveis na tela **Configurações do Wi-Fi** e uma notificação não aparecerá quando a rede estiver ao alcance. Para conectar-se a uma rede Wi-Fi oculta, quando ela estiver ao alcance, você precisará digitar o nome da rede e a senha.



O nome e a senha da rede diferenciam maiúsculas e minúsculas.

1. Na tela Inicial, toque em .
2. Toque em **Configurações** > **Wi-Fi**.
3. Certifique-se de que o Wi-Fi esteja ligado.
4. Toque em **avançado**.
5. Toque em , digite o nome da rede e depois toque em **adicionar**.
6. Na tela **Entrar**, digite a senha e depois toque em **concluído**.

---

## Desconexão de uma rede Wi-Fi

---

1. Na tela Inicial, toque em .
2. Toque em **Configurações** > **Wi-Fi**.
3. Toque no interruptor **Ativado/Desativado da rede Wi-Fi** para desligar o Wi-Fi e desconectar a rede sem fio.

Você também pode pressionar e segurar o nome da rede e depois tocar em **excluir** para desconectar. Mas isso remove as configurações de segurança se for uma rede segura e você precisará digitá-las novamente na próxima vez que reconectar-se a essa rede Wi-Fi.

## Uso do telefone como hotspot móvel

Quer compartilhar sua conexão de Internet com seu laptop ou outro dispositivo? Você pode transformar seu telefone em um hotspot móvel compartilhando sua conexão de dados de celular Wi-Fi. Outros dispositivos habilitados Wi-Fi também podem usar sua conexão de dados compartilhados para se conectar à Internet.



- Para compartilhar sua conexão de dados de celular, esse recurso deve estar disponível em sua operadora de celular e habilitada em seu plano telefônico atual. Isso também é conhecido como compartilhamento e frequentemente gera custos extras.
- Quando você e outras pessoas usarem a conexão compartilhada em outro dispositivo, ela usa os dados de seu plano de dados do celular. Esteja ciente de quaisquer limites de dados que você tenha em seu plano, assim não pagará custos extras.

1. Na tela Inicial, toque em .
2. Toque em **Configurações** > **Compartilhamento de Internet**.
3. Toque no botão **Liga/Desliga compartilhamento** para ligar o compartilhamento de Internet.



4. Toque em **configuração** e depois altere essas configurações:

Nome da transmissão	Digite um nome para seu hotspot móvel. Esse é o nome que a outra pessoa verá e usará para se conectar em sua conexão compartilhada Wi-Fi.
Tipo de segurança	Selecione <b>requer senha (WPA2)</b> para configurar seu hotspot móvel como uma rede segura. Ou selecione <b>nenhuma (aberto)</b> para conceder acesso a alguém.
Senha	Se você selecionou <b>requer senha (WPA2)</b> , digite uma senha obrigatória para se conectar e usar sua conexão compartilhada.

5. Toque em  para salvar suas configurações.

Quando você tocar na parte superior da tela para ver a barra de status, verá o ícone  de compartilhamento da Internet ao compartilhar sua conexão de dados do celular.



# Pesquisa e navegador da Internet

## Pesquisa na Internet

Basta pressionar o botão pesquisar em seu telefone para pesquisar na Internet usando Bing®.



Alguns recursos de pesquisa na Internet podem não estar disponíveis em alguns países.

1. Pressione . A tela Pesquisar Bing se abre.
2. Toque na caixa de pesquisa, digite o que você deseja pesquisar e depois toque em  no teclado.
3. Deslize para a esquerda ou direita na tela para estreitar ou estender os resultados da pesquisa para **web**, **local** ou **imagens**.



Nos resultados da **web**, role para cima ou para baixo para ver tipos diferentes de resultados tais como notícias, pesquisas relacionadas, aplicativos, produtos, status de voos e mais. Os tipos de resultado exibidos dependerão do que você digitou e pesquisou.

## Verificação de códigos, marcas e texto

Deseja verificar algo? Usando a Pesquisa visual, você pode usar a câmera para verificar várias coisas que você vir e pesquisar essas coisas na Internet.

Você pode verificar os Códigos QR e as Marcas Microsoft que você vê em revistas, on-line, em placas ou em qualquer lugar. Você também pode verificar o texto a pesquisar, traduzi-lo e colar o texto verificado em uma mensagem.





Os itens que você pode verificar e pesquisar variam de acordo com o país ou a região.

---

### Verificação de um Código QR



---

1. Pressione .
2. Na tela Pesquisar Bing, toque em .
3. Aponte a câmera para o Código QR que você deseja verificar.  
Você verá então a tela Resultados.
4. Toque no resultado para obter informações sobre o Código QR. As informações que aparecem dependem do Código QR e podem ser uma mensagem, informações de contato, endereço de e-mail, site ou número de telefone.

---

### Verificando uma Marca Microsoft



---

1. Pressione .
2. Na tela Pesquisar Bing, toque em .
3. Aponte a câmera para a Marca Microsoft que você deseja verificar.  
Você verá então a tela Resultados.
4. Toque no resultado para obter informações sobre a Marca.

---

### Pesquisa através da verificação de um código de barras, livro, CD ou capa de DVD

---



1. Pressione .
2. Na tela Pesquisar Bing, toque em .
3. Aponte a câmera para o código de barras, capa do livro, capa do CD ou do DVD que deseja verificar.  
Você verá então a tela Resultados.
4. Toque no resultado para obter informações da Internet sobre o item que acabou de verificar.

---

## Pesquisa por texto verificado

---

Você pode verificar textos e pesquisar na Internet usando as palavras verificadas. Ou você pode traduzir o texto.





1. Pressione .
2. Na tela Pesquisar Bing, toque em .
3. Aponte a câmera para o texto que deseja verificar e depois toque em **procurar texto**.
4. Você pode:

Pesquisar a Internet.	Toque em cada um dos quadrados que contêm as palavras que você deseja pesquisar e depois toque em <b>pesquisar</b> .
Veja uma tradução para o texto que foi reconhecido.	Toque em <b>traduzir</b> e selecione um idioma.

---

## Copiar e colar texto verificado



---

1. Pressione .
2. Na tela Pesquisar Bing, toque em .
3. Aponte a câmera para o texto a verificar e depois toque em **procurar texto**.
4. Toque em  > **copiar tudo**.
5. Abra o arquivo, o aplicativo ou a mensagem em que você deseja colar o texto.
6. Toque onde você deseja colar o texto.
7. Na barra de sugestão de texto acima do teclado, toque no ícone colar .

---

## Seleção de resultados de pesquisa de imagem anteriores

---

1. Pressione .
2. Na tela Pesquisar Bing, toque em .
3. Toque em **histórico**.
4. Na tela **Histórico da pesquisa visual**, toque em um resultado anterior.

## Abertura e navegação em páginas da Internet



O Internet Explorer® Mobile agiliza e facilita a navegação na Internet em trânsito. Usando as guias você pode abrir várias páginas da Internet e alternar entre elas facilmente.

### Abertura de uma página da Internet

1. Na tela inicial, toque em **Internet Explorer**.
2. Toque na barra de endereço e depois digite o endereço da Internet. Ao digitar, o Internet Explorer sugerirá as correspondências possíveis.
3. Se você vir o site que está procurando, toque nele. Ou toque em  no teclado da tela.

### Uso de guias para abrir várias páginas da Internet

Você pode abrir até seis janelas separadas do navegador (chamadas "guias" em Internet Explorer) simultaneamente. As guias facilitam pular entre os sites.

1. Em Internet Explorer, toque em  > **guias**.
2. Toque em  para abrir uma nova guia. Uma tela do navegador em branco se abre.
3. Na nova tela do navegador, vá até o site que você deseja.

### Alternância entre as guias

1. Em Internet Explorer, toque em  > **guias**.
2. Toque na miniatura que mostra o site que você deseja abrir.

Se você não precisar mais ver um site, poderá fechar a guia tocando em .

### Compartilhamento de um link

Quando você vir um site que gosta, pode contar facilmente a seus amigos sobre ele compartilhando o seu link. É possível enviar o link em sua mensagem de texto ou e-mail. Ou postá-lo em suas redes sociais.

1. Ao visualizar o site em Internet Explorer, toque em  > **compartilhar página**.
2. Escolha como você deseja compartilhar o link.

Se você escolher compartilhar o link em suas redes sociais, digite a sua mensagem, selecione em que redes irá postá-la e depois toque em .

# Mapas e local

## Location services

### Ligando os serviços de locais

Você pode selecionar ligar os serviços de local ou permitir que os aplicativos usem as informações do seu local e forneçam a você uma experiência mais rica. Por exemplo, o local do GPS pode ser armazenado nas fotos que você tira com o aplicativo Câmera. E se você não tiver certeza de onde está, o Bing Maps pode encontrar e exibir o seu local.

1. Na tela Inicial, toque em .
2. Toque em **configurações > localização**.
3. Ligue a **Serviços de localização** tocando no interruptor **Liga/Desliga**.

Os aplicativos para os quais você habilita os serviços de local agora podem acessar o seu local atual.

## Bing Maps

### Sobre o Bing Maps

Bing O Mapas pode mostrar a você onde você está, encontrar o endereço ou local que você está procurando e lhe dar as direções para que você chegue ao seu destino. Ele também pode mostrar as lojas ou restaurantes próximos em que você pode ter interesse e o que as outras pessoas estão dizendo sobre eles.



- É necessário conectar-se à Internet para usar o Bing Maps.
- Alguns recursos do Bing Maps podem não estar disponíveis em alguns países ou regiões.

### Movimentação pelo mapa

1. Arraste o dedo em qualquer direção para visualizar outras áreas do mapa.
2. Para ampliar, afaste o polegar e o indicador sobre o mapa. Para reduzir, belisque uma área.
3. Toque duas vezes no mapa para centralizá-lo automaticamente e ampliar um ponto. Toque duas vezes novamente para se aproximar ainda mais.



---

## Encontro do seu local

---







Antes de poder encontrar seu local e vê-lo no mapa, é necessário ligar os serviços de local nas configurações primeiro (se você recusou quando o aplicativo Mapas pediu para acessar e usar seu local).

1. Na tela Inicial, toque em .
2. Toque em Mapas. O aplicativo tenta encontrar seu local e o exibe no mapa.
3. Se o local exibido no mapa não for preciso, toque em  para encontrar seu local novamente.

---

## Encontrar um endereço ou local

---

1. Na tela Inicial, toque em .
2. Toque em Mapas.
3. Toque em .
4. Na caixa de pesquisa, digite uma das seguintes opções:
  - Um endereço
  - Um cep
  - Uma cidade
  - Um nome ou tipo de empresa
  - Um cruzamento
  - Um ponto de interesse
5. Toque em  no teclado da tela.
6. Para obter mais informações sobre o local, toque no pino  no mapa.



Você poderá ver vários pinos no mapa se houver vários resultados encontrados.

## O que são pinos?

Os pinos são úteis para lembrar os lugares que você quer visitar, obter direções ou compartilhar informações do local. Eles são mostrados automaticamente no mapa quando você pesquisa lugares. Também é possível adicionar um pino manualmente.



Quando você toca em um pino  de uma loja, restaurante ou outro ponto de interesse, a tela **sobre** se abre e exibe informações adicionais como o endereço, direções, número de telefone, horas, endereço na Internet e análises de clientes. Você pode escolher o que fazer com as informações do local, tais como fixar na tela Inicial, adicionar aos favoritos ou compartilhá-las.

### Adição de um pino

Ao visualizar seu mapa, pressione e segure o ponto em que deseja adicionar um pino.

### Visualização dos pinos como uma lista

Se forem exibidos vários pinos no mapa depois de você terminar uma pesquisa, você pode exibi-los como uma lista para ver em detalhes os resultados da pesquisa.

Ao visualizar o mapa, toque em  > resultados da pesquisa.

## Compartilhamento de um endereço

Precisa dizer a alguém onde encontrá-lo? Envie o endereço em uma mensagem de texto ou e-mail para que a pessoa com que você vai se encontrar possa vê-lo no mapa ou obter direções.

1. No Mapas, pesquise o local que deseja compartilhar.
2. Toque no pino daquele local.
3. Na tela **sobre**, toque em .
4. Escolha como você deseja compartilhar o endereço.



## Obter Direções

Obtenha direções detalhadas para o seu destino. Ao visualizar direções no Mapas, você verá a distância total e o tempo estimado de viagem para ajudá-lo no seu planejamento.



Certos recursos como as direções por voz curva a curva podem não estar disponíveis em alguns países ou regiões.

1. Ao visualizar um mapa, toque em .
2. Use seu local atual como ponto inicial ou digite outro local no campo **Início**. E no campo **Fim**, digite seu destino.

Nesses campos, você pode digitar:

- um endereço
- o nome de um restaurante, loja ou outra empresa

O Mapas então exibe uma tela dividida, mostrando um mapa com a rota planejada na parte superior e a lista de direções na parte inferior.

3. Toque em para ver as instruções de direção ou toque em para ver as direções de caminhada.

Quando você percorre a lista de direções, o mapa se atualiza automaticamente para mostrar a direção.

4. O Mapas anuncia automaticamente a próxima curva ou direção quando você se aproxima dela. Se você quiser ouvir a instrução de voz antes da curva ou direção, basta tocar nela na lista. (Ou se você estiver dirigindo, peça a um dos passageiros que faça isso para você).
5. Quando você chegar ao seu destino, toque nele para exibir as informações do local.



Ao visualizar as direções, pressione para visualizar o mapa em tela cheia para poder ver a rota e fazer uma panorâmica no mapa. Para ver a lista de direções novamente, toque em > **mostrar direções**.

## HTC Locations

### Sobre o Localizações

O aplicativo Localizações com HTC Footprints™ torna rápido e fácil armazenar imagens dos lugares que você visitou e suas informações de local.

Você pode tirar uma foto de um local como um restaurante ou ponto turístico e armazená-las como um footprint com o local preciso do GPS, endereço, número de telefone e mais. Na próxima vez que você quiser visitar o mesmo lugar, basta abrir o footprint para visualizar o mesmo local no mapa, obter direções e mais.

## Adição de um local como um footprint



Antes de começar, certifique-se de que a conexão de Internet do seu telefone e as configurações do serviço estejam ligadas.

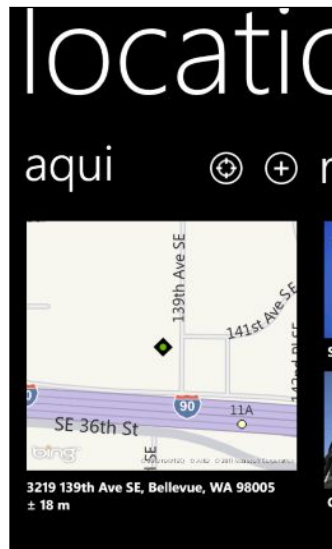

1. Na tela Inicial, toque em .
2. Toque em **Localizações**.

No aplicativo Localizações, o ponto no centro do mapa indica seu local atual.





Para fazer o aplicativo encontrar seu local novamente e exibi-lo no mapa, toque em



3. Toque em  para criar um novo footprint.
4. Na tela **novos footprints**, toque na imagem do mapa e depois use a câmera para tirar uma foto de seu local.
5. Use o endereço e o nome do local detectado ou edite-os.
6. Você também pode:
  - Selecione uma categoria para seu local.
  - Grave uma nota de voz para armazenar no footprint.
  - Toque em **mais detalhes** para adicionar mais informações como número do telefone, endereço do site e mais.
7. Toque em  para salvar o footprint.

## Edição de um footprint

1. No aplicativo Localizações, deslize para a esquerda ou direita para ver seus footprints.
2. Navegue através dos footprints **recentes** ou selecione das categorias de footprints.
3. Toque no footprint que deseja editar.



4. Toque em .
5. Toque na foto do footprint se desejar alterá-la. Selecione uma das fotos existentes ou use a câmera para tirar uma nova foto.
6. Edite as outras informações do local.
7. Quanto terminar as alterações, toque em  para salvar.

---

### Configuração de um footprint como seu local inicial

---

Salve seu endereço inicial como um footprint para facilitar a configuração dele como seu destino.

1. No aplicativo Localizações, deslize para a esquerda ou direita para ir para as categorias de **footprints**.
2. Se esta for a primeira vez que você configura seu local inicial, toque em **minha casa**. Ou para alterar seu local inicial, toque em  > **definir minha casa**.
3. Percorra a lista de footprints. Ou na caixa de pesquisa, digite o nome de um footprint que você deseja encontrar e depois toque em .
4. Toque em um footprint para defini-lo como seu local inicial.
5. Se você precisar editar os detalhes de seu local inicial, toque em **minha casa** novamente e depois toque em .

---

### Pesquisa por um footprint

---

1. No aplicativo Localizações, deslize para a esquerda ou direita para ir para as categorias de **footprints**.
2. Toque em .
3. Na caixa de pesquisa, digite alguns caracteres do nome do footprint que está procurando.  
  
Os nomes dos footprints correspondentes que contêm os caracteres digitados serão listados.
4. Se você vir o footprint que deseja, toque nele para abrir e visualizar os detalhes do local.







---

### Obtenção de direções para um footprint

---

Obtenha direções sobre como chegar a um local armazenado em um footprint.

1. No aplicativo Localizações, toque em  para encontrar e definir seu local atual.
2. Deslize para a esquerda ou direita para ver seus footprints.
3. Navegue através dos footprints **recentes** ou selecione das categorias de **footprints** ou pesquise um footprint.
4. Quando você vir o footprint que deseja, toque nele.

5. Para obter direções, toque em . Você então verá uma rota de direção para seu destino a partir de seu local atual desenhado no mapa.
6. Toque em  se desejar obter direções de caminhada. Toque em  para mudar novamente para instruções de direção.
7. Se o mapa não girar quando você se mover, toque na bússola . Isso faz com que o mapa se ajuste e se oriente automaticamente para a direção para a qual você está voltado.
8. Toque em  para a lista de direções. Para voltar novamente para o mapa, toque em .





Ao visualizar uma rota no mapa, você pode alterar o mapa para a visualização do satélite tocando em  > **exibir**. Toque neles novamente para voltar para a visualização de mapa.

### Compartilhamento de um footprint

Você pode compartilhar as informações do local de um footprint enviando-o em uma mensagem de texto ou e-mail. As informações compartilhadas incluem o endereço, coordenadas do GPS e um link de mapa.

1. No aplicativo Localizações, deslize para a esquerda ou direita para ver seus footprints.
2. Navegue através dos footprints **recentes** ou selecione das categorias de **footprints** ou pesquise um footprint.
3. Toque no footprint que deseja compartilhar.
4. Toque em  e depois selecione o modo como deseja compartilhar.

### Excluindo footprints

1. No aplicativo Localizações, deslize para a esquerda ou direita para ir para as categorias de **footprints**.
2. Toque em **todos os footprints**.
3. Toque em  > **excluir**
4. Selecione os footprints que deseja excluir e toque em .

# Calendário

## O que você pode fazer no Calendário

Nunca mais perca uma data importante. Você pode sincronizar seus calendários existentes de uma conta de e-mail para o seu telefone e vê-los no aplicativo Calendário. Você também pode adicionar novos compromissos, criar sua lista de tarefas e responder a convites que as pessoas enviam para você.

- Depois de configurar sua contas de e-mail como Windows Live, Outlook (Exchange ActiveSync) e Google, os calendários associados com suas contas serão sincronizados com seu telefone.



Se você não tiver configurado suas contas de e-mail, consulte [E-mail](#) na página 36 para saber como adicioná-las ao seu telefone.

Quando você criar novos compromissos em seu telefone, eles serão sincronizados com os calendários de suas contas.

- Se você tiver configurado uma conta Facebook, você verá seus eventos Facebook no aplicativo Calendário. Você pode apenas visualizar e não criar ou editar eventos Facebook em seu telefone.

## Criação de um compromisso do calendário

Ao criar um novo compromisso, você pode escolher a qual calendário da conta irá adicioná-lo.

1. Na tela Inicial, toque em **Calendário**.
2. Na visualização **dia** ou **agenda**, toque em .
3. Se você tiver mais do que um calendário, toque na caixa **Calendário** e selecione uma conta na qual irá adicionar o compromisso.
4. Digite os detalhes do compromisso.
5. Na parte inferior da tela, toque em **mais detalhes** para definir um lembrete, ocorrência do compromisso e mais.
6. Toque em  para salvar.

## Criação rápida de um compromisso em um intervalo

Se você não precisar de muitos detalhes sobre seu compromisso, você pode criar rapidamente um compromisso apenas selecionando um intervalo e digitando um assunto diretamente no calendário.

1. No aplicativo Calendário, vá para a visualização **dia**.
2. Toque em um intervalo, digite um assunto e depois toque em .

Depois, você pode apenas editar o compromisso se precisar adicionar mais detalhes ou movê-lo para outro calendário da conta.

## Envio de um convite

Você pode usar o Calendário para agendar uma reunião ou um compromisso e convidar pessoas para participar dele. Um e-mail convite será enviado a eles da conta que você selecionar.



Você pode convidar apenas contatos que estejam armazenados ou sincronizados em seu telefone.

1. Em Calendário, crie um novo compromisso.
2. Toque no campo **Calendário** e depois selecione a conta a usar para enviar o convite.
3. Adicione os detalhes como data e hora, local e mais.
4. Toque em **mais detalhes**, role para baixo na tela e depois toque em **adicionar alguém**.
5. Convite necessário e participantes opcionais. Toque em **adicionar alguém** e depois toque no nome da pessoa a convidar.
6. Toque em  quando tiver concluído.

## Criação de uma nova tarefa

As tarefas aparecem em seu calendário e ao lado dos seus compromissos.



Você pode criar tarefas apenas em contas Windows Live e Outlook (Exchange ActiveSync).

1. No aplicativo Calendário, deslize o dedo para a esquerda ou direita para ir para a lista de **tarefas**.
2. Toque em .
3. Se você tiver mais de uma conta, selecione a conta na qual irá adicionar sua tarefa.

4. Preencha as informações de sua tarefa tais como assunto, data de conclusão e mais.
5. Para definir um lembrete, ligue o **Lembrete** e depois selecione uma data e hora.
6. Toque em  para salvar.

Se você definir uma data de conclusão, verá suas tarefas na visualização **agenda** de data. Você também verá suas tarefas na visualização **dia** da data e da hora do seu lembrete definido.

## Exibição e sincronização de calendários

Você pode selecionar quais calendários exibir ou ocultar no aplicativo Calendário e quais manter sincronizados.

### Exibição ou ocultação de calendários



1. Na visualização **dia** ou **agenda**, toque em  > **configurações**.
2. Toque no interruptor liga/desliga para cada calendário que deseja mostrar ou ocultar.



Os calendários são mantidos sincronizados em seu telefone, quer você os oculte ou não.

### Seleção de quais calendários serão sincronizados em seu telefone

Você pode escolher quais calendários manterá sincronizados em seu telefone.

1. Na tela Inicial, toque em .
2. Toque em **Configurações** > **email e contas**.
3. Toque na conta cujas configurações de sincronização de calendário você deseja alterar.
4. Marque ou desmarque a caixa de seleção **Calendário**, dependendo se deseja sincronizar ou interromper a sincronização do calendário da conta.
5. Toque em  para aplicar as alterações.

# Mais aplicativos

## O que é o HTC Hub?

O HTC Hub é o lugar em que você confere previsões do tempo, atualizações de ações e notícias. Também é o lugar para descobrir quais aplicativos HTC grátis você pode baixar do Windows Marketplace.

Você encontrará aplicativos grátis desde ferramentas úteis de uso diário até jogos e aplicativos divertidos que ajudam a passar o tempo. Visite o HTC Hub de vez em quando para verificar os novos acréscimos e atualizações.

---

### Download de um aplicativo no HTC Hub

---

1. Na tela Inicial, toque em  > HTC Hub.
2. Deslize para a esquerda ou direita até ver os aplicativos em **destaque**.
3. Se você não vir nenhum aplicativo que gosta, toque em **Obter mais**. Na próxima tela, deslize para a esquerda ou direita para verificar que outros aplicativos e jogos estão disponíveis para download.
4. Toque em um aplicativo para visualizar os detalhes.
5. Ao visualizar os detalhes, deslize para a esquerda ou direita para ver mais informações como análises, capturas de tela e outros aplicativos relacionados.
6. Dependendo do aplicativo selecionado (grátis ou pago), você pode baixar e instalá-lo grátis, experimentá-lo ou comprá-lo.

Você também pode compartilhar o link e contar a seus amigos sobre o aplicativo.



## Verificação do tempo

Devo levar um guarda-chuva hoje? No HTC Hub, verifique como está o tempo antes de sair.

1. Na tela Inicial, toque em .
2. Toque em HTC Hub.

Você verá o relógio de tempo mostrando o tempo de seu local atual. Você também verá uma lista das outras cidades e suas condições meteorológicas.



3. Toque no relógio de tempo para abrir a tela do tempo onde você pode ver previsões mais detalhadas para o seu local. Ou toque em outra cidade para verificar a previsão do tempo.
4. Na tela do tempo, toque nos ícones na parte inferior para visualizar em tela cheia, verificar o tempo de hora em hora ou verificar as previsões do tempo para os próximos dias.





- Para atualizar as informações do tempo na tela, toque em **...** > atualizar.
- Não está vendo a previsão do tempo de seu local atual? Volte para a tela Inicial e vá para **Configurações > localização** para verificar se os **Serviços de localização** estão ligados.

### Adição de uma cidade

1. Na tela relógio de tempo no HTC Hub, role para baixo na lista para verificar quais cidades já foram adicionadas.
2. Para adicionar uma nova cidade, toque em .
3. Digite o nome de uma cidade ou país.  
Conforme você digita, uma lista dos locais possíveis é exibida com base nas letras digitadas.
4. Toque na cidade que deseja adicionar.



## Alteração da ordem das cidades

1. Na tela relógio de tempo no HTC Hub, toque em  > editar.
2. Pressione e segure  no fim do item que deseja mover.
3. Quando a cidade selecionada estiver realçada, arraste-a para onde deseja que ela apareça na lista.
4. Toque em **concluído**.

## Exclusão de cidades

1. Na tela relógio de tempo no HTC Hub, toque em  > editar.
2. Toque em cada cidade que deseja excluir.
3. Toque em **concluído** para excluí-los.

## Alteração da escala de temperatura e outras configurações

1. Em HTC Hub, toque no relógio do tempo para abrir a tela tempo.
2. Toque em  > configurações.
3. Em **Escala de temperatura**, selecione **Fahrenheit** ou **Celsius**.
4. Ligue ou desligue os efeitos sonoros de tempo e outras opções.
5. Pressione  para aplicar as novas configurações.

## Mantenha-se informado sobre suas ações

Obtenha as atualizações mais recentes das cotações de ações e índices de mercado que você acompanha no HTC Hub.

1. Na tela Inicial, toque em .
2. Toque em **HTC Hub**.
3. Vire para a esquerda para ir para a lista de ações.



4. Se houver uma lista longa, deslize o dedo para cima ou para baixo para percorrer as ações que você está acompanhando.
5. Toque em um item para ver a tabela de preço e as informações de negociações das ações do dia atual.
6. Toque em outro período se quiser verificar as informações das negociações passadas da ação.

Por exemplo, toque em **5D** para verificar as informações das negociações dos últimos 5 dias.

### Deseja atualizações instantâneas de apenas uma cotação de ação ou índice?



Fácil. Basta fixar a cotação de ação ou índice em sua tela Inicial.

1. Na tela Inicial, toque em .
2. Toque em HTC Hub.
3. Vire para a esquerda para ir para ações.
4. Pressione e segure uma cotação de ação ou índice que deseja colocar na tela Inicial e depois toque em **fixar na tela inicial**.

Um ícone ativo para a cotação da ação ou índice selecionado será adicionado à sua tela Inicial.





### Adição de uma cotação de ação ou índice do mercado de ações

1. Ao visualizar ações, toque em .
2. Digite uma cotação de ação ou índice de mercado que deseja e depois toque em .

Os resultados correspondentes serão listados.

3. Toque na cotação da ação ou índice de mercado que deseja adicionar.

### Alterar a ordem da lista de ações

1. Ao visualizar ações, toque em  > editar.
2. Pressione e segure  no fim do item que deseja mover.

- Quando o item selecionado estiver realçado, arraste-o para onde deseja que ele apareça na lista.
- Toque em **concluído**.

---

### Exclusão de cotações e índices de ações

---

- Ao visualizar ações, toque em  > **editar**.
- Toque em cada cotação de ação ou índice de mercado que deseja excluir.
- Toque em **concluído** para excluí-los.



---

### Alteração da cor do aumento de preço e outras configurações

---



Baixar informações de ações automaticamente pode gerar taxas de dados extras.

- Durante a visualização da tabela de negociação de ações e outros detalhes, toque em  > **configurações**.
- Mude a cor para visualizar os aumentos de preços de ações para vermelho ou verde, dependendo do que está sendo usado em seu país.
- Selecione outras opções como programação de atualizações e mais.
- Pressione  para aplicar as novas configurações.





## Leitura de feeds de notícias

Não fique para trás com as histórias de ontem. No HTC Hub, assine feeds de notícias que cobrem notícias de última hora, esportes, os principais blogs e mais.

---

### Inscriver-se em canais de notícias

---



- Na tela Inicial, toque em .
- Toque em **HTC Hub**.
- Deslize para a esquerda ou direita até ver a lista de canais de **notícias** inscritos.
- Para se inscrever e adicionar um canal de notícias, toque em .
- Você pode:
  - Tocando em uma categoria como **Blogs** ou **Entretenimento** e selecionar um ou mais canais para se inscrever. Depois de terminar a seleção, pressione  duas vezes para voltar para a lista de canais inscritos.
  - Ou toque em  para pesquisar uma palavra-chave específica ou URL de feed. Selecione um ou mais canais para se inscrever e depois toque em .

---

## Ler uma história

---

1. Toque em um canal de notícias em que você está inscrito para ver apenas as histórias daquele canal ou toque em **Todos os itens** para ver as histórias de todos os canais inscritos.
2. Toque em uma história que deseja ler.
3. Enquanto lê a sinopse, você pode:

Toque	Para
	Ir para a página da Internet onde a história está publicada para ler o artigo inteiro.
	Compartilhar o link da história das opções disponíveis.
	Ir para a história anterior/seguinte.

### Quer atualizações instantâneas de um canal de notícias ao qual você está inscrito?

Basta fixar seu canal de notícias favorito na tela Inicial.

Na lista de canais de notícias inscritos, pressione e segure seu canal favorito e depois toque em **fixar na tela inicial**.

Um ícone ativo para o seu canal favorito será adicionado à sua tela Inicial e mostrará a manchete da história mais recente.

---

## Cancelamento de inscrição de canais de notícias

---

- Para cancelar a inscrição em um único canal de notícias, pressione e segure aquele canal e depois toque em **cancelar inscrição**.
- Para cancelar a inscrição de vários canais, toque em  > **cancelar inscrição**.

## O que há no hub do Office?

O Microsoft Office Mobile inclui versões móveis dos aplicativos do Microsoft Office. Você os encontrará no hub do Office.

1. Na tela Inicial, toque em .
2. Toque em Office.
3. Deslize para a esquerda ou direita na tela para ver seus documentos e outras coisas.

**observações** Visualize, abra, pesquisa e edite suas notas usando o OneNote® Mobile. use suas notas para manter-se informado do que está acontecendo em casa, no trabalho ou na escola enquanto você está em trânsito.

**documentos** Encontre, abra ou crie Excel®, PowerPoint® e documentos Word. Qualquer documento salvo recentemente (de um e-mail, por exemplo), também aparece aqui.

**locais** Acesse seus documentos do Office armazenados on-line tais como SkyDrive, um site Microsoft SharePoint® ou no site Office 365.

### Que tipos de arquivos podem ser abertos no Office Mobile?

Aplicativo Office Mobile	Formatos de arquivos
OneNote Mobile	.one
Word Mobile	.doc, .docx, .dot, .dotx, .dotm, .docm .txt, .rtf
Excel Mobile	.xls, .xlsx, .xlt, .xltx, .xltm, .xlsm, .xltm
PowerPoint Mobile	.ppt, .pptx, .pps, .ppsx, .pptm, .ppsm

## Xbox LIVE no hub Jogos

Jogar em seu telefone é uma experiência realmente social. Com o serviço de jogos do Xbox LIVE, Microsoft, jogue com amigos e use seu avatar e perfil de jogador para acompanhar as pontuações e conquistas dos jogos on-line através do hub Jogos.



Xbox LIVE ou Marketplace pode não estar disponível em alguns países ou regiões.

1. Na tela Inicial, toque em **Jogos**.
2. Deslize para a esquerda ou direita pela tela e verifique que jogos estão disponíveis.

<b>coleção</b>	Visualize todos Xbox LIVE e outros jogos que tem em seu telefone em um único lugar. Basta tocar em um jogo para começar a jogar. Também é possível baixar mais jogos do Marketplace.
<b>Perfil do jogador do Xbox LIVE</b>	Entre em sua conta Xbox LIVE por aqui. Você poderá então verificar ou editar seu perfil, ver suas conquistas de jogo e até mesmo personalizar seu avatar.
<b>solicitações</b>	Visualize convites para pular rapidamente para o jogo, acompanhar notificações de vez em um jogo baseado em turnos ou aceitar uma ajudinha do seu amigo para fazer a próxima jogada.
<b>destaque</b>	Leia sobre Xbox LIVE novidades, dicas e tendências de jogos da equipe Xbox LIVE.



Do hub de Jogos, você também pode se conectar e estender sua experiência com jogos para o seu computador e seu console Xbox.

# Bluetooth

## Conexão a um acessório Bluetooth

Você pode conectar vários acessórios Bluetooth como fones de ouvido, kits automotivos ou alto-falantes em seu telefone.



- Para ouvir música, use um acessório como um fone de ouvido estéreo Bluetooth que suporte o perfil A2DP.
- Antes de conectar, certifique-se de configurar o acessório como visível. Para saber como fazê-lo, consulte o manual do acessório.

1. Na tela Inicial, toque em .
2. Toque em **Configurações > Bluetooth**.
3. Toque no botão **Ativado/Desativado** para ligar Bluetooth. Seu telefone se torna visível. Ele também pesquisa automaticamente os dispositivos Bluetooth ao alcance.
4. Toque no nome do acessório que você deseja emparelhar com seu telefone.
5. Se o emparelhamento automático falhar, digite o código de emparelhamento fornecido com o acessório.

Quando o acessório estiver conectado ao seu telefone, o ícone Bluetooth aparece na barra de status. Você também pode verificar o status da conexão exibido abaixo do nome do acessório na tela **Configurações do Bluetooth**.



Desligue o Bluetooth quando não estiver em uso para economizar energia da bateria ou em locais em que o uso de um dispositivo sem fio é proibido, como a bordo de um avião ou em hospitais.

## Desconexão de um acessório Bluetooth

1. Na tela Inicial, toque em .
2. Toque em **Configurações > Bluetooth**.
3. Toque no acessório para desconectá-lo.

Para reconectá-lo, basta tocar no acessório novamente.



## Desemparelhamento

Se você não quiser mais usar um acessório conectado ao seu telefone, você pode desemparelhá-lo e removê-lo.

1. Na tela Inicial, toque em .
2. Toque em **Configurações** > **Bluetooth**.
3. Pressione e segure o nome do acessório e depois toque em **excluir**.

# Configurações

## Recursos do telefone atento

Quando seu telefone toca ou durante uma chamada, ele pode detectar e responder automaticamente a suas ações ou ao ambiente. Você pode ir para as configurações para descobrir quais recursos inteligentes seu telefone tem para você.

1. Na tela Inicial, toque em .
2. Toque em **Configurações** > **telefone atento**.
3. Você encontrará essas configurações:

<b>Silenciar toque ao pegar o telefone</b>	Diminui o volume do toque automaticamente quando você segure a atende seu telefone.
<b>Modo Bolso</b>	Faz seu telefone tocar mais alto quando está no bolso ou na bolsa para que você não perca chamadas. Quando ele não está no bolso ou na bolsa, ele toca com o volume normal configurado.
<b>Vire para ligar o alto-falante</b>	Vira o alto-falante automaticamente quando você vira o telefone durante uma chamada em andamento.
<b>Vire para silenciar a campainha</b>	Silencia a campainha automaticamente quando você vira o telefone.

Se houver alguma configuração que você deseje desabilitar, basta desmarcar a caixa de seleção.

## Alterar as configurações de exibição

### Ajustar manualmente o brilho da tela

1. Na tela Inicial, toque em .
2. Toque em **configurações** > **brilho**.
3. Toque no botão **Ajustar Liga/Desliga automaticamente** para ligar.
4. Selecione o **Nível** de brilho a usar.

## Configuração do atraso antes da tela desligar

Após um período de inatividade, a tela se desliga automaticamente para economizar energia da bateria. Você pode definir o tempo ocioso antes da tela se desligar.

1. Na tela Inicial, toque em .
2. Toque em **Configurações** > **bloquear + papel de parede**.
3. Toque em **Apagar tela em** e selecione o tempo que deseja.

## Alterar as configurações de som

### Configuração do seu telefone para o modo silencioso

Quando você pressiona continuamente o botão DIMINUIR VOLUME até que o nível de volume chegue a zero, o seu telefone apenas vibra. Para conseguir mudar o seu telefone para o modo silencioso usando o botão DIMINUIR VOLUME, é necessário desligar a vibração em configurações.

1. Na tela Inicial, toque em .
2. Toque em **Configurações** > **toques + sons**.
3. Toque no botão **Liga/Desliga vibração** para desligar a vibração.

### Seleção dos sons de notificação

Selecione diferentes sons para tipos diferentes de notificação. Você pode usar sons diferentes para texto recebido ou mensagens de bate-papo, caixa postal e notificações de e-mail.

1. Na tela Inicial, toque em .
2. Toque em **Configurações** > **toques + sons**.
3. Toque na caixa para cada tipo de notificação e depois selecione um som para atribuir a ela. Você também pode ligar ou desligar os sons de notificação para lembretes e ações como pressionamento de tecla, obturador da câmera e mais.

### Aprimoramento de sua experiência de som

Obtenha aquela sensação de som surround quando estiver assistindo a vídeos ou ouvindo música.



Os aprimoramentos de som não estão disponíveis quando você estiver usando um fone de ouvido estéreo Bluetooth.

1. Na tela Inicial, toque em .
2. Toque em **Configurações** > **aprimorador de som**.
3. Em **Áudio** e **Vídeo**, selecione o aprimoramento de som que deseja usar (como SRS) para música e para vídeo.

4. Se você conectou um fone de ouvido com fio em um alto-falante externo, poderá escolher de várias configurações predefinidas do equalizador para aprimorar a música. Quanto ao vídeo, você pode escolher som surround 5.1.
5. Pressione  para aplicar as novas configurações.

## Alteração do idioma

Na primeira vez que você configura o telefone, ele pede que você selecione um idioma. É possível alterar a configuração do idioma a qualquer momento. Alterar o idioma ajusta o layout do teclado, a formatação de data e hora, etc.



Os idiomas disponíveis variam de acordo com a região.

1. Na tela Inicial, toque em .
2. Toque em **Configurações** > **região + idioma**.
3. Toque na caixa **Idioma** e selecione o idioma que você deseja.
4. Toque no texto sublinhado que diz para aceitar as alterações e reiniciar seu telefone.

## Gerenciamento de aplicativos e armazenamento

### Verificação das informações e armazenamento do telefone

Você pode encontrar várias informações sobre o seu telefone como a versão de atualização do Telefone Windows, o armazenamento disponível e mais.

1. Na tela Inicial, toque em .
2. Toque em **Configurações** > **sobre**. Você verá o nome e o modelo do telefone bem como o armazenamento total e o armazenamento disponível.
3. Toque em **mais informações** (ou **mais info**) para ver a versão de atualização do Telefone Windows e outros detalhes.

### Alteração das configurações do aplicativo

Na maioria dos casos, você pode alterar as configurações de um aplicativo apenas quando você estiver dentro dele. Para alguns aplicativos, você pode alterar suas configurações sem precisar abri-los.

1. Na tela Inicial, toque em .
2. Toque em **Configurações**.

3. Vire para a esquerda para ir para **aplicativos**.
4. Toque em um aplicativo ou categoria para ver quais configurações estão disponíveis e selecione as que você deseja.

---

### Desinstalação de um aplicativo

---

Se você estiver ficando sem armazenamento, libere espaço desinstalando os aplicativos que você não precisa mais ou que não usa com frequência.

A exclusão de um aplicativo o remove do seu telefone. Ela também remove todas as informações que o aplicativo continha. Portanto, tenha cuidado ao removê-lo.



A maioria dos aplicativos pré-instalados não pode ser desinstalada.

1. Na tela Inicial, toque em .
2. Pressione e segure um aplicativo e depois toque em **desinstalar**.

# Segurança

## Proteção do cartão SIM com um PIN

Adicione outra camada de segurança atribuindo um PIN (número de identificação pessoal) para o seu cartão SIM.



Antes de prosseguir, verifique se você tem o PIN do SIM padrão fornecido pela sua operadora móvel.

1. Na tela Inicial, toque em .
2. Toque em **Configurações**.
3. Vire para a esquerda para ir para **aplicativos** e depois toque em **telefone**.
4. Ligue a **Segurança do SIM** tocando no interruptor **Liga/Desliga**.
5. Digite o PIN do cartão SIM padrão e depois toque em **entrar**.
6. Para alterar o PIN do cartão SIM, toque em **Alterar PIN do SIM** e depois digite um novo PIN.

---

### Restaurar um cartão SIM que foi bloqueado

---

Se você digitar o PIN errado mais vezes do que o número máximo de tentativas permitidas, seu cartão SIM se tornará "bloqueado pelo PUK".



É necessário um código PUK para restaurar o acesso ao seu cartão SIM. Este código pode ter sido fornecido pela sua operadora móvel quando você recebeu o seu cartão SIM.

1. Na tela do Discador do telefone, digite o código PUK e toque em **entrar**.
2. Digite o novo PIN que deseja usar e toque em **entrar**.
3. Digite o novo PIN novamente e depois toque em **entrar**.

## Proteção do telefone com uma senha

Proteja suas informações pessoais e evite que outras pessoas usem seu telefone sem a sua permissão definindo uma senha.

O sistema pedirá a sua senha toda vez que o seu telefone for ligado ou quando ele ficar ocioso por um certo período.

1. Na tela Inicial, toque em .
2. Toque em **Configurações** > bloquear + papel de parede.
3. Ligue a **Senha** tocando no interruptor **Liga/Desliga**.
4. Digite sua senha nas caixas **Nova senha** e **Confirmar senha**.
5. Toque em **concluído**.

# Atualização e restabelecimento

## Como obter e instalar atualizações

De tempos em tempos, atualizações do software poderão estar disponíveis. O telefone pode verificar e notificá-lo se há uma nova atualização.

Apesar de o seu telefone notificá-lo "pelo ar" (através da conexão de Internet do seu telefone) quando uma atualização está disponível para ser baixada, a atualização real do software não é executada pelo ar. É necessário conectar seu telefone ao computador para baixar e instalar uma atualização.

---

### Configuração do tipo de conexão a usar para verificar atualizações

---

Verifique se o seu telefone foi configurado para notificá-lo sobre novas atualizações. Selecione também o tipo de conexão que você deseja usar para verificar as atualizações.

1. Na tela Inicial, toque em .
2. Toque em **Configurações > atualização do telefone**.
3. Certifique-se de que a caixa de seleção **Notificar-me quando novas atualizações forem encontradas** esteja selecionada.
4. Selecione se deseja permitir o uso da conexão de dados do seu telefone para verificar as atualizações. Se você desabilitar o uso da conexão de dados, seu telefone verificará apenas as atualizações sobre Wi-Fi ou quando estiver conectado ao seu computador.



## Preparação de uma atualização de software

Para assegurar-se de que uma atualização de software possa ser executada suavemente e sem interrupções, prepare seu telefone e o computador primeiro para a atualização. Veja algumas dicas sobre o que você precisa verificar e preparar.

- Se o nível de sua bateria estiver baixo, dê uma carga rápida no telefone antes de iniciar a atualização.
- Verifique quanto espaço livre você tem no telefone e libere espaço para a atualização. Para saber como verificar o armazenamento disponível, consulte [Verificação das informações e armazenamento do telefone](#) na página 92.

Se necessário, remova alguns aplicativos indesejados. Consulte [Desinstalação de um aplicativo](#) na página 93 para ver como funciona.

Ou exclua arquivos grandes (como fotos, vídeos ou música) do seu telefone.

- Certifique-se de ter o Zune instalado em seu computador. Será necessário baixar a atualização do software. Para obter os detalhes, consulte [Instalação e configuração do software Zune](#) na página 58.
- Libere espaço em seu computador.

Você precisará de espaço para baixar a atualização do software para salvar um backup do software e das configurações existentes do telefone e possivelmente para sincronizar arquivos de mídia do seu telefone para o seu computador.

- Certifique-se de que o seu computador tenha uma conexão com a Internet confiável.

Em alguns casos, pode ser necessário mudar de uma conexão Wi-Fi para uma conexão com fio. Ou pode ser necessário ajustar o firewall ou as configurações de proxy do seu computador.

- Certifique-se de que o seu telefone esteja configurado com a data e a hora corretas. Isso determina quais atualizações novas você precisará. Para obter os detalhes, consulte [Correção de data e hora](#) na página 98.

## Instalação de uma atualização

Quando você vir a notificação sobre uma atualização de software disponível, poderá fazer a atualização imediatamente. Ou você poderá ignorar a notificação e fazer a atualização em algum outro momento. Seu telefone o lembrará novamente em alguns dias.



Você preparou seu telefone e seu computador para a atualização? Se você não tiver feito isso, consulte [Preparação de uma atualização de software](#) na página 97 sobre o que você deve verificar e preparar.

1. Conecte o telefone ao seu computador.
2. Abra o software Zune (ou o Windows Phone 7 Connector para Mac), se ele não abrir automaticamente.

3. Clique em **Atualizar agora** (ou **Instalar atualizações**).
4. Certifique-se de manter seu telefone conectado a seu computador até ver uma notificação de que a atualização está concluída.

---

### Correção de data e hora

---

Se você estiver tendo problemas com a instalação de uma atualização de software, seu telefone pode não ter sido definido como a data e a hora corretos. Na maioria dos casos, a data e a hora são definidos automaticamente. Mas se não forem, você pode defini-las manualmente.

1. Desconecte seu telefone do computador.
2. Na tela Inicial, toque em .
3. Toque em **Configurações > data + hora**.
4. Desligue **Definir automaticamente**.
5. Defina o fuso horário, a data e a hora corretos.
6. Reconecte seu telefone ao computador e tente instalar a atualização novamente.

## Restabelecimento de fábrica

Faça um restabelecimento de fábrica para fazer o telefone voltar ao seu estado original antes de ser ligado pela primeira vez.

Se você estiver passando o telefone para alguém ou o telefone apresentar um problema persistente que não possa ser resolvido, você pode fazer um restabelecimento de fábrica (também chamado de reinicialização forçada). O restabelecimento de fábrica não é uma etapa a ser realizada sem um bom motivo. Ele apagará permanentemente todos os seus dados e configurações personalizadas e removerá quaisquer aplicativos que você tenha baixado e instalado. Faça backup de todos os dados e arquivos que você deseja manter antes de fazer um restabelecimento de fábrica.

---

### Realizar um restabelecimento de fábrica através das configurações

---

A maneira mais conveniente de fazer um restabelecimento de fábrica é através das configurações.

1. Na tela Inicial, toque em .
2. Toque em **Configurações > sobre**.
3. Toque em **restaurar configuração de fábrica** e depois toque em **sim**.

---

## Realizar um restabelecimento de fábrica através dos botoes de telefone

---

Se você não puder ligar o telefone ou acessar as configurações, ainda poderá executar um restabelecimento de fábrica usando seus botões.

1. Desligamento da alimentação.
2. Remova a bateria, aguarde alguns segundos e reinsira a bateria.
3. Pressione e segure os botões AUMENTAR VOLUME e DIMINUIR VOLUME e pressione e segure o botão POWER. Solte esses botões quando seu telefone ligar e exibir uma tela de texto.
4. Continue pressionando o botão DIMINUIR VOLUME até que a opção **Restabelecimento de fábrica** seja realçado e pressione o botão POWER.
5. Siga as instruções na tela para prosseguir com o restabelecimento de fábrica.

# Anatel

Este produto está homologado pela Anatel, de acordo com os procedimentos regulamentados pela Resolução nº 242/2000 e atende aos requisitos técnicos aplicados, incluindo os limites de exposição da Taxa de Absorção Específica referente a campos elétricos, magnéticos e eletromagnéticos de radiofrequência, de acordo com as Resoluções nº 303/2002 e 533/2009.



Para consultas à Anatel utilizar o site [www.anatel.gov.br](http://www.anatel.gov.br)

# Informações importantes

## 1. Bateria

Modelo: BI39100

Bateria Recarregável de Li-ion 3.8V DC - 1600mAh - 6.08Whr.

Recicle ou Descarte baterias usadas adequadamente.

ATENÇÃO: Para reduzir o risco de fogo ou queimaduras,

- Não tente abrir, desmontar ou reutilizar a embalagem da bateria.
- Não fure, danifique, provoque curto circuito dos contatos ou exponha a água ou fogo.
- Utilize somente a bateria especificada para o produto.
- Não aqueça acima de 60°C (140°F).

## 2. Carregador

Modelo: TC P300A

Entrada: 100-240V ~ 0.2A 50-60Hz

Saída: 5V === 1A LPS

Risco de choque elétrico

Utilize somente em local seco

Fabricado na China.

## 3. Fone de Ouvido

Modelo: HS G400

A distância mínima de separação entre a parte traseira do celular com o corpo é de 1,5 cm.

# Marcas registradas e direitos autorais

© 2011 HTC Corporation. Todos os direitos reservados.

HTC, o logotipo da HTC, o logotipo HTC quietly brilliant, HTC Ultimate, HTC Footprints e HTC Watch são marcas registradas da HTC Corporation.

Microsoft, Windows, Windows Phone, ActiveSync, Bing, Excel, Hotmail, Internet Explorer, OneNote, Outlook, PowerPoint, SharePoint, SkyDrive, Windows Live, Windows Phone Marketplace, Windows Media, Windows Vista, Xbox LIVE e Zune são marcas registradas ou marcas comerciais da Microsoft Corporation nos Estados Unidos e/ou em outros países.

Google, o logotipo Google e Gmail são marcas registradas da Google Inc.

A palavra *Bluetooth*<sup>®</sup> e os logotipos são marcas registradas da Bluetooth SIG, Inc. e qualquer uso de tais marcas pela HTC Corporation é feito sob licença.

Wi-Fi<sup>®</sup> é uma marca registrada da Wireless Fidelity Alliance, Inc.

DLNA, Certificado pela DLNA e o logotipo do disco da DLNA são marcas registradas ou marcas comerciais da Digital Living Network Alliance. Todos os direitos reservados. O uso não autorizado é estritamente proibido.

Os demais nomes de empresas, produtos, e serviços aqui mencionados são marcas comerciais, marcas registradas ou marcas de serviços de seus respectivos proprietários.

As imagens de telas contidas aqui são simuladas. A HTC não será responsável por omissões ou erros técnicos ou editoriais aqui contidos, nem por danos incidentais ou consequenciais que resultem do fornecimento deste material. As informações são fornecidas “no estado em que estão” sem garantia de nenhum tipo e estão sujeitas a alteração se aviso. A HTC também se reserva o direito de revisar o conteúdo deste documento em qualquer momento sem aviso prévio.

Nenhuma parte deste documento pode ser reproduzida ou transmitida em nenhuma forma nem por nenhum meio, eletrônico ou mecânico, incluindo fotocópia, gravação ou armazenamento num sistema de recuperação, ou traduzido para qualquer idioma sem a permissão prévia por escrito da HTC.

# Índice

---

## Símbolos

---

### 3G

- ligando ou desligando 67
- ponto de acesso 62
- roaming 62

---

## A

---

Ações 82

Apps

- alternância entre aplicativos 20
- baixando no HTC Hub 80
- configurações 92
- desinstalação 93
- gerenciamento 92

Atualizações de firmware 97

Atualizações de software 97

Atualizações do telefone 97

---

## B

---

Baixar aplicativos 20

Bater papo 32

Bateria 11

Bing Maps

- compartilhamento de um endereço 72
- encontrar um endereço ou local 71
- obter direções 73

Bloqueio por senha 95

Bluetooth 88

---

## C

---

Calendário 77

Câmera

- configurações 43
- marcação geográfica 42

Cartão SIM

- atribuição do PIN 94
- contatos 26
- inserção do PIN 14
- inserindo 10
- removendo 11

Chamada em conferência 24

Chamadas de emergência 21

Chamadas internacionais 21

Código PIN 14

Código QR 67

Compartilhamento de Internet 64

Compromisso

- criação 77

Conexão com a Internet

- conexão de dados 61
- Wi-Fi 63

Conexão de dados

- ligando ou desligando 61
- ponto de acesso 62
- roaming 62

Configuração de conexão 61

Configuração do idioma 92

Configuração regional 92

Conta Google 19

Contas on-line 19

Contatos

- adição 26
- adição de um novo número do histórico de chamadas 25
- edição 28
- exclusão de um contato 28
- exclusão de um grupo de contato 29
- grupos 29
- importar do cartão SIM 26
- mesclando 27
- procurando 28
- sobre 26

---

## D

---

Data e hora

- configuração manual 98
- formato regional 92

Deixar microfone mudo em uma chamada 23

DLNA 55

---

**E**

---

## E-mail

- caixas de entrada 38
- configurações 41
- envio 39
- Exchange ActiveSync 37
- exclusão 40
- movendo 40
- POP3/IMAP 36
- Windows Live 36

E-mail do Exchange ActiveSync 37

E-mail do Outlook 37

Emparelhamento 88

Espaço de armazenamento 92

## Excluir

- conta 20
- contatos 28
- grupos de contatos 29
- Ícone da tela inicial 16

## Exibição

- ajuste do brilho da tela 90
- configuração do atraso antes da tela desligar 91

---

**F**

---

## Facebook

- bate-papo 32
- compartilhamento de fotos e vídeos 48
- configuração 19
- Fazendo checking in 31
- perfil 30

## Fazer check-in

- Facebook 31
- Windows Live 31

Feeds de notícias 84

## Footprint

- adição 74
- compartilhamento 76
- edição 74
- exclusão 76
- local inicial 75
- obter direções 75
- procurando 75

## Fotos

- compartilhamento 34, 48

- compartilhamento de sua rede doméstica 55
- exibição 47
- marcação geográfica 42
- sincronização 59

---

**H**

---

Histórico de chamadas 24

Hotspot móvel 64

HTC Footprints 73

HTC Hub 80

HTC Watch 50

Hub de jogos 87

Hub do Office 86

---

**I**

---

Informações do telefone 92

---

**L**

---

Ligar ou desligar o telefone 14

## Localizações

- adição de um footprint 74
- compartilhamento de um footprint 76
- edição de um footprint 74
- excluindo footprints 76
- local inicial 75
- obter direções 75
- pesquisa por um footprint 75
- sobre 73

---

**M**

---

## Mapas

- compartilhamento de um endereço 72
- encontrar um endereço ou local 71
- obter direções 73

Marketplace 20

## Mensagens

- compartilhamento de uma foto 34
- envio de uma mensagem 32
- exclusão ou encaminhamento de mensagens 35
- resposta a uma mensagem 34

Microsoft Office Mobile 86

Microsoft Tag 67

Mídia conectada 55



MMS 34  
 Modo avião 25  
 Modo de suspensão 17  
 Modo silencioso 17, 91  
 Música  
 - baixando 58  
 - compartilhamento de sua rede doméstica 55  
 - Rádio FM 49  
 - reproduzindo 49  
 - sincronização 59

---

## N

---

Navegador 69  
 Navegador da Internet 69

---

## P

---

Papel de parede 18  
 Perfil  
 - Facebook 30  
 - Windows Live 30  
 Pesquisa do Bing 66  
 Pesquisar  
 - contatos 28  
 - itens verificados 67  
 - Pesquisa da web 66  
 Pinos 72  
 Podcasts  
 - baixando 58  
 - reproduzindo 49  
 Ponto de acesso 62  
 Potência  
 - ligação ou desligamento 14  
 - modo de suspensão 17

---

## R

---

Rádio 49  
 Rádio FM 49  
 Reinicialização forçada 98  
 Restabelecimento 98  
 Restabelecimento de fábrica 98  
 Restabelecimento mestre 98  
 Roaming 62

---

## S

---

Serviços de localização 70

Sincronização  
 - configurações de sincronização de e-mail 41  
 - fotos, vídeos e músicas 59  
 - opções 59  
 - sem fio 60  
 - Zune 58

Sincronização sem fio 60

SkyDrive  
 - compartilhamento de fotos e vídeos 48

SMS 32

Sons  
 - modo bolso 90  
 - notificações 91  
 - silenciar toque ao pegar o telefone 90  
 - silencioso 17, 91  
 - toque 18  
 - vire para ligar o alto-falante 90  
 - vire para silenciar a campainha 90  
 - volume 17, 91

Sons de notificação 91

---

## T

---

Tarefa  
 - criação 78

Tela  
 - ajuste do brilho da tela 90  
 - configuração do atraso antes da tela desligar 91  
 - desbloqueando 18  
 - papel de parede 18

Tela de bloqueio 18

Tela inicial  
 - adição de itens 16  
 - personalização 19  
 - remoção de itens 16  
 - reorganização de itens 15  
 - sobre 15

Telefone  
 - alternar entre chamadas 23  
 - alto-falante 23  
 - atendimento ou rejeição de uma chamada 22  
 - chamada em conferência 24  
 - chamadas de emergência 21  
 - chamadas internacionais 21

- Código PIN 14
- histórico de chamadas 24
- mudo 23
- realização de uma chamada 21

Temas 19

Tempo 81

Toque

- alteração 18
- volume 17, 91

Tradução 67

---

## V

---

Vibrar 17

Vídeos

- aluguel ou compra 52
- assistindo 47, 49
- baixando 58
- compartilhamento 48
- compartilhamento de sua rede doméstica 55
- HTC Watch 50
- sincronização 59

Viva-voz 23, 88

Volume 17, 91

---

## W

---

Wi-Fi

- conectando 63
- desconectando 64
- rede oculta 63
- sobre 63

Windows Live

- bate-papo 32
- configuração 19, 36
- Fazendo checking in 31
- perfil 30

---

## X

---

Xbox LIVE 87

---

## Z

---

Zune 58