



Raf ELECTRONICS

Caixa Postal 50411

CEP 03029-970 • São Paulo • SP

site: www.videoke.com.br

e-mail: videoke@videoke.com.br



Videokê[®]

VMP-1000

MANUAL DO USUÁRIO
APARELHO AUDIOVISUAL DE KARAOKÊ

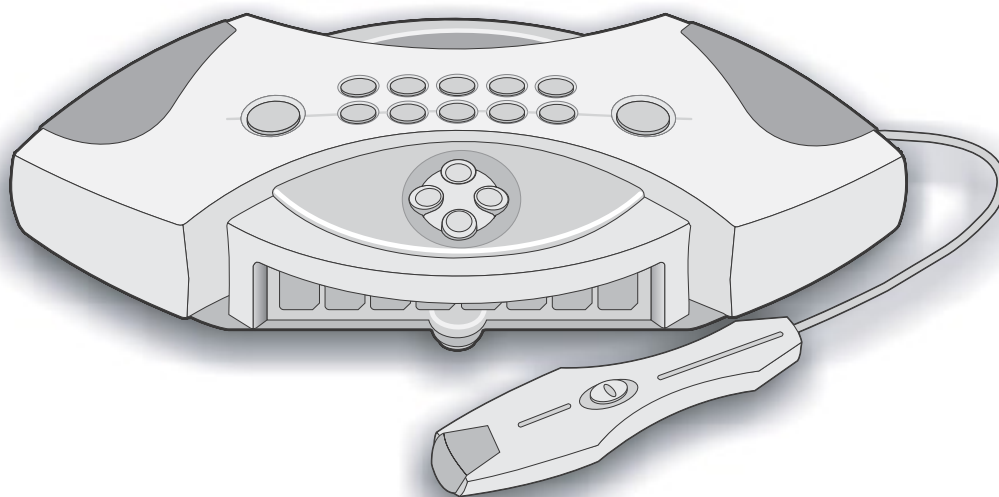

COMBINA COMPUTADOR, MÚSICA E IMAGEM EM ARTE!

ÍNDICE

Estamos à sua disposição para melhor atendê-los.

Para melhor aproveitamento do VMP-1000, leia com atenção este manual.

Após a leitura, guarde este manual com cuidado junto ao seu termo de garantia.

ATENÇÃO: ADAPTADOR BI-VOLT

O modelo VMP 1000 é alimentado com adaptador de voltagem AC (corrente alternada). Este adaptador de voltagem AC pode ser usado em 110V/60Hz ou 220V/60Hz.

Este adaptador vem ajustado para 220V/60Hz. Para utilizar o aparelho em tomada 110V/60Hz, selecione esta opção na chave, como mostra a figura abaixo.

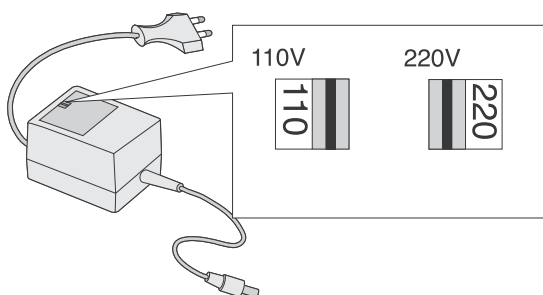

Conecte o adaptador ao VMP 1000 e ligue na tomada como na figura abaixo.

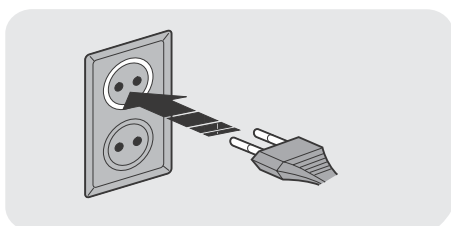

- Especificações sujeitas a mudanças para aperfeiçoamento, sem notificação prévia.

ÍNDICE

■ PARA USO CORRETO

- MANUSEIO 3
- INSTALAÇÃO 3

■ INFORMAÇÕES ANTES DO USO

- CARACTERÍSTICAS DO VMP-1000 4
- ACESSÓRIOS..... 5
- COMO MANUSEAR OS CARTUCHOS 5

■ DESCRIÇÃO DAS FUNÇÕES DO VMP 1000

- PAINEL SUPERIOR E FRONTAL 6
- PAINEL POSTERIOR 7

■ MODO DE CONECTAR (COMO INSTALAR)

- NA TV E NO AMPLIFICADOR 8
- SOMENTE NA TV 9

■ COMO FUNCIONA

- FUNÇÃO SIMPLES 10
- PROGRAMAÇÃO E CANCELAMENTO DE CANÇÕES 11
- FUNÇÕES EXTRAS (TEMPO, AUDIO, TOM E PONTUAÇÃO) 12

OUTROS DADOS

- COMO DIAGNOSTICAR FALHA OPERACIONAL
- ANTES DE RECORRER A ASSIST. TÉCNICA 13
- GRÁFICO DE TOM E TEMPO 14
- ESPECIFICAÇÕES 14

OUTROS

GRÁFICO DE TOM E TEMPO

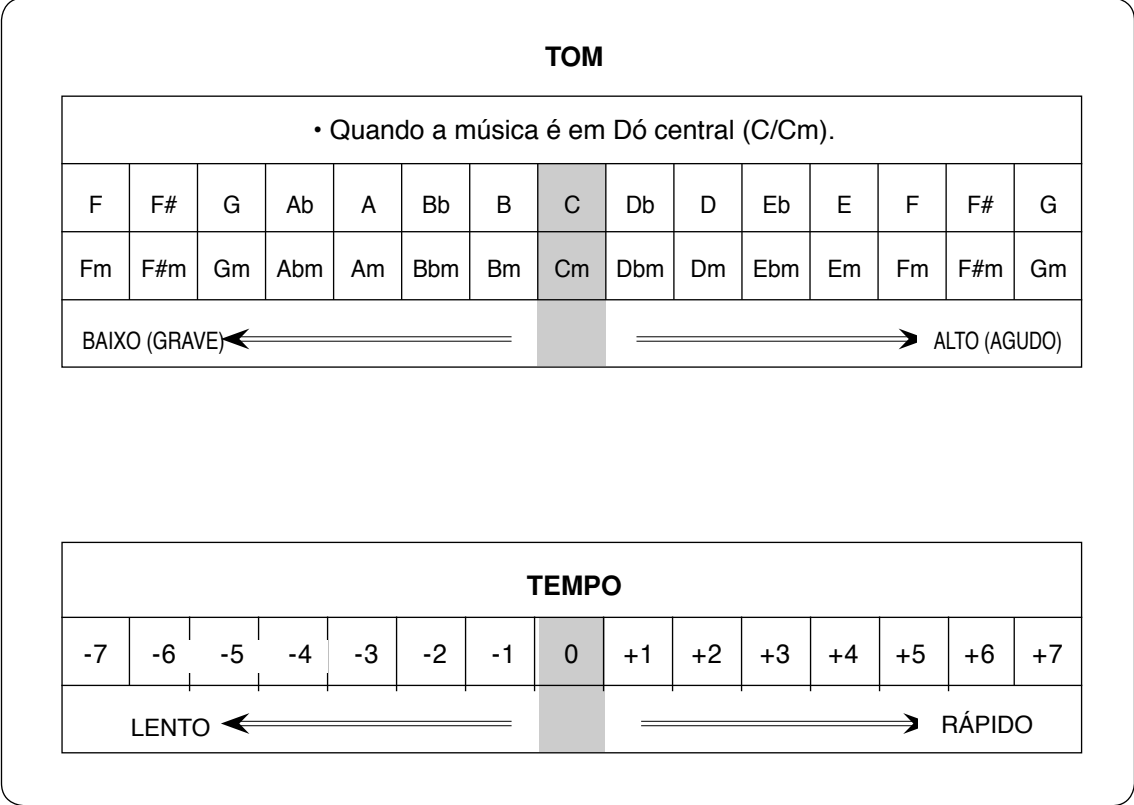

ESPECIFICAÇÕES

1. APARELHO: VIDEOKÊMUSICPLAYER
2. MODELO: VMP-1000
3. VOLTAGEM: DC 8,5V/1A
4. CONSUMO: máximo de 800mA, 10 Watts
5. SAÍDA DE ÁUDIO: 120mV(rms)
6. SAÍDA DE VÍDEO: 1Vp-p desbalanceado (somente PAL-M)
7. DIMENSÕES: 380mm(L) x 168mm(P) x 82mm(A)

PARA USO CORRETO

MANUSEIO

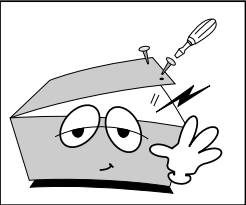

Não desmontar e não mexer no interior do VMP 1000.

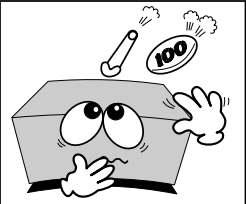

Não colocar objetos de qualquer espécie dentro do aparelho.

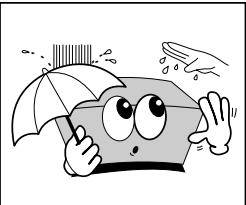

Nunca tocar no VMP 1000 ou em seus componentes com as mãos molhadas.

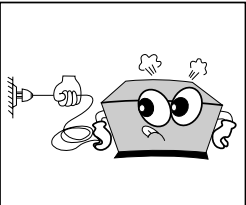

Segure o plugue e não o fio quando for desligar o aparelho da tomada.

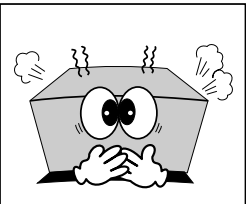

Se sentir um odor químico causado pela queima do aparelho, desligue-o imediatamente da tomada e procure uma assistência técnica para reparos.

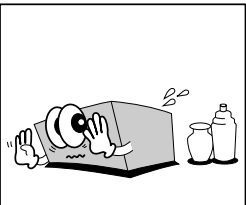

Para limpar a superfície, use panos secos e limpos. Gasolina, benzina, solvente ou thinner poderão apagar as letras da superfície.

INSTALAÇÃO

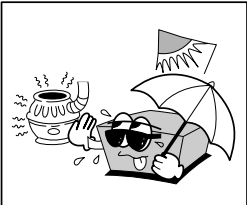

Não expor o VMP diretamente à luz solar nem deixá-lo próximo ao aquecedor.

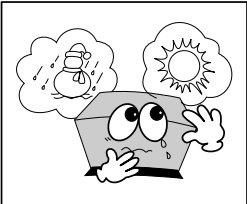

Não colocar o VMP 1000 onde haja mudanças bruscas de temperatura.

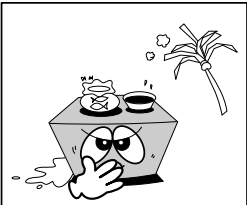

Não colocar nenhum objeto com água sobre ou ao redor do VMP 1000.

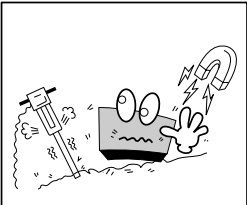

Não colocar o VMP 1000 onde haja trepidação ou campo magnético.

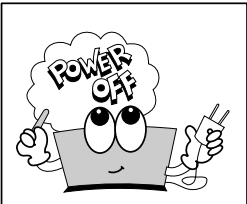

Não ligar a tomada de força até que todas as conexões do amplificador, monitor, microfone e VMP 1000 estejam completadas. Caso contrário, poderão surgir anormalidades no funcionamento.

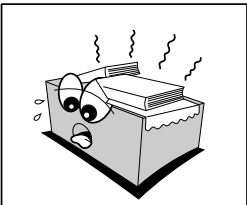

Não cobrir a parte superior do VMP1000, para evitar aquecimento.

SEGUINDO ESSES CUIDADOS SIMPLES, VOCÊ PODERÁ PROLONGAR A VIDA ÚTIL DO SEU APARELHO E EVITAR CHOQUES ELÉTRICOS.

INFORMAÇÕES ANTES DO USO

CARACTERÍSTICAS DO VMP-1000

- **QUALIDADE DE SOM DIGITAL**

As músicas do VMP 1000 foram inseridas com alta tecnologia de som estéreo digital sem ruídos, proporcionando qualidade de som eterna.

- **PONTUAÇÃO**

A pontuação não avalia o cantor, mas sim a intensidade e ritmo captados pelo microfone. **Logo, a finalidade é apenas proporcionar mais diversão.**

- **FACILIDADE PARA PROGRAMAR**

Você pode programar facilmente suas canções favoritas, conferindo os números e títulos das canções durante a programação. Pode-se programar até vinte canções .

Somente a próxima a ser executada é identificada pelo título e código , as cinco seguintes são identificadas apenas pelo código.

- **BELAS IMAGENS DE FUNDO**

Você poderá desfrutar das várias imagens de fundo de alta qualidade que estão armazenadas no VMP 1000.

- **EFEITO SONORO**

Dependendo da pontuação obtida na canção, ouve-se uma fanfarra.

- **AUTO TESTE**

Quando o aparelho é ligado, todas as funções são automaticamente testadas.

Não havendo falhas ou problemas, as luzes laterais do aparelho piscarão e surgirá na tela: "ESCOLHA O NÚMERO DA CANÇÃO" ou, caso haja cartuchos adicionais, surgirão as opções dos jogos.

- **FÁCIL ADIÇÃO DE NOVAS CANÇÕES OU JOGOS**

Se você adquirir cartuchos de canções opcionais ou de jogos, poderá facilmente adicioná-los nos compartimentos de cartuchos.

- **AJUSTE DE TOM E RITMO (TEMPO)**

Pode-se ajustar a escala em até 15 tempos e 15 tons.

- **BUSCA DE CANÇÕES**

Através das teclas UP e DOWN pode-se fazer a busca de canções por ordem de códigos.

- **MARCAÇÃO DE INÍCIO DAS CANÇÕES**

Em todas as canções, a tela apresentará uma barra de contagem, para facilitar o acompanhamento desde o início da canção.

OUTROS DADOS

COMODIAGNOSTICARFALHAOPERACIONAL

- Verifique estes importantes pontos antes de requisitar uma assistência técnica.

	PROBLEMAS	CAUSAS	SOLUÇÃO
VIDEOKÉ	Não liga.	<ul style="list-style-type: none"> • não está corretamente plugado. 	<ul style="list-style-type: none"> • Conecte-o corretamente.
	Ausência de imagem na tela.	<ul style="list-style-type: none"> • O conector de saída de vídeo não está conectado ao aparelho de televisão. • O cabo de vídeo está com defeito. 	<ul style="list-style-type: none"> • Confira as conexões. Consulte as páginas 6 e 7. • Troque o cabo.
	Ausência de som.	<ul style="list-style-type: none"> • O cabo de audio não está conectado corretamente • O cabo de audio está com defeito 	<ul style="list-style-type: none"> • Conecte-o corretamente. Consulte as páginas 6 e 7. • Troque o cabo.
	Ausência de som do microfone.	<ul style="list-style-type: none"> • O microfone está desligado. • O cabo não está conectado corretamente. • O microfone está com defeito. 	<ul style="list-style-type: none"> • Ligue o microfone. • Conecte-o corretamente. • Troque-o.
	A tela volta a imagem inicial após um som estridente, durante a música.	<ul style="list-style-type: none"> • Função decorrente do sistema de proteção. 	<ul style="list-style-type: none"> • Siga o procedimento adequado desde o início novamente. • Desligue o aparelho e ligue novamente.
	Ao apertar um botão, ouve-se um som "bip" e as demais funções não funcionam.	<ul style="list-style-type: none"> • O aparelho está esperando o término do comando. 	<ul style="list-style-type: none"> • Siga o procedimento normal corretamente

COMO FUNCIONA

FUNÇÕES EXTRAS

- Use o botão MENU para ajustar tempo.
- Cada vez que apertar o botão MENU as opções vão mudando na seguinte sequência: TEMPO-AUDIO-TOM.

1 TEMPO

- Apertando 1 vez o botão MENU durante a execução da música, aparecerá a função TEMPO na parte superior direita. Você pode diminuir ou aumentar o andamento da música usando os botões UP ou DOWN, conforme o ritmo da pessoa que está cantando.

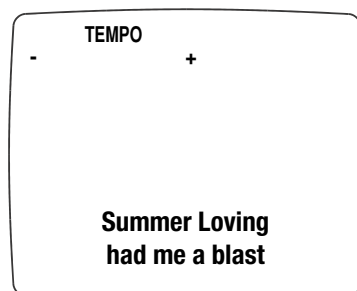

- O gráfico da função TEMPO desaparecerá em alguns segundos após o ajuste.
- O tempo ajustado é automaticamente cancelado na próxima música.

2 AUDIO

- Apertando 2 vezes o botão MENU durante a execução da música, aparecerá a função AUDIO na parte superior direita. Você poderá diminuir ou aumentar o áudio da música usando os botões UP ou DOWN.

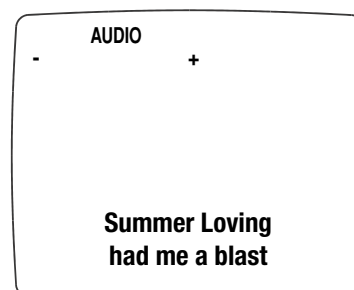

- O gráfico da função AUDIO desaparecerá em alguns segundos após o ajuste.
- O áudio ajustado é automaticamente cancelado na próxima música.

3 TOM

- Apertando 3 vezes o botão MENU durante a execução da música, aparecerá a função TOM na parte superior direita. Você poderá diminuir ou aumentar o tom da música usando os botões UP ou DOWN.

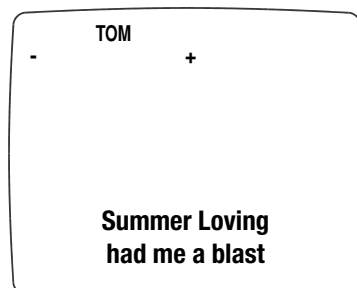

- O gráfico da função TOM desaparecerá em alguns segundos após o ajuste.
- O tom ajustado é automaticamente cancelado na próxima música.

4 PONTUAÇÃO

- A pontuação aparecerá ao final da canção, acompanhada de uma fanfarra, mas para que isso ocorra, a música não poderá ser interrompida.

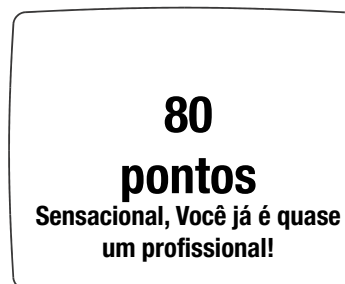

INFORMAÇÕES ANTES DO USO

ACESSÓRIOS

- LISTA DE ACESSÓRIOS INCLUSOS

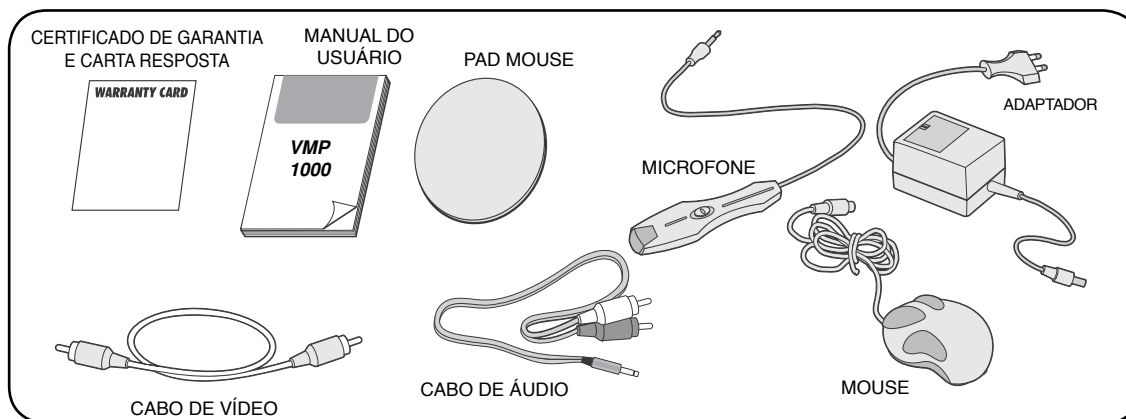

OBS: Na falta de algum dos acessórios acima, entre em contato com o loja onde o produto foi adquirido.
Cartuchos de canções adicionais ou jogos são vendidos separadamente.

COMO MANUSEAR OS CARTUCHOS

1. **Desligue o aparelho.**
2. Antes de conectar o cartucho, verifique se o mesmo encontra-se com a etiqueta na parte inferior.
3. Após a colocação do cartucho, ligue o aparelho e verifique com a ajuda da lista de músicas, se o aparelho está configurado com as novas músicas.

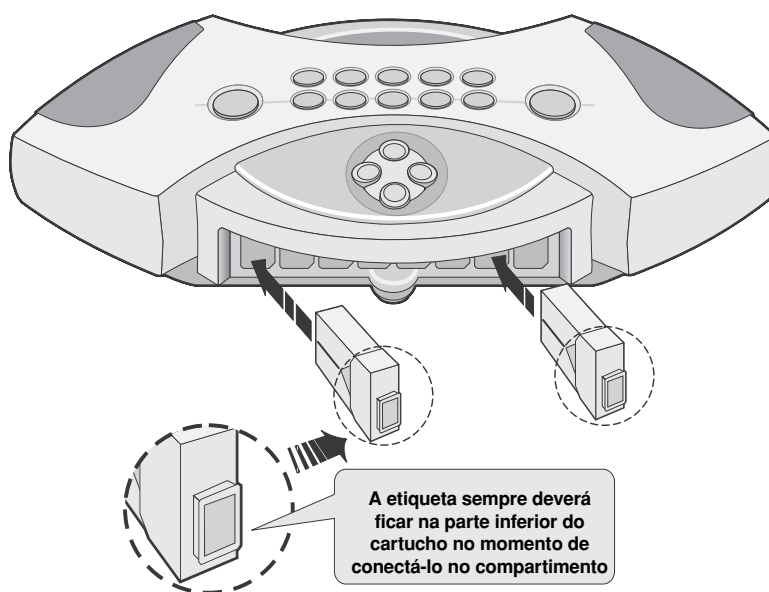

DESCRIÇÃO DAS FUNÇÕES

PAINELFRONTAL

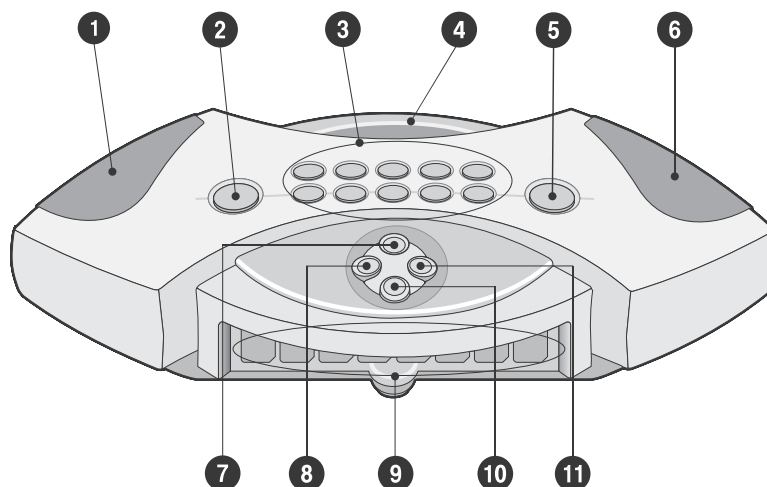

- 1 WINDOW (ESQ.)**
É uma lâmpada que pisca com o aparelho ligado acompanhando o ritmo da música.
- 2 PLAY/PROG.**
Botão para iniciar a música ou para programar a música escolhida.
- 3 NÚMEROS**
Para escolher o número da canção.
- 4 ALÇA**
Para transportar o aparelho.
- 5 STOP/CANCEL**
Para parar a música enquanto está tocando ou cancelar a música programada.
- 6 WINDOW (DIR.)**
É uma lâmpada que pisca com o aparelho ligado acompanhando o ritmo da música.
- 7 MENU**
Para escolher as funções que modificam o som (tempo, áudio, tom).
- 8 DOWN**
Para diminuir o tempo, o volume ou o tom da canção em andamento.
- 9 ENTRADA DE CARTUCHOS**
Para colocar cartuchos com novas músicas e com fins educativos.
- EXIT**
Retorna a tela inicial, mas não funciona durante a execução de músicas.
- UP**
Para aumentar o tempo, o volume ou o tom da canção em andamento.

COMO FUNCIONA

PROGRAMAÇÃO E CANCELAMENTO DE CANÇÕES

1 TELA DE INÍCIO
• Digite o número da canção usando o botão de escolha (números) enquanto a música está tocando.

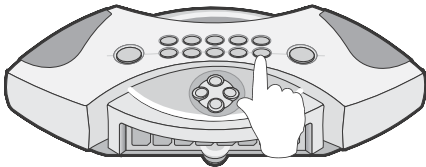

2 ESCOLHA CANÇÃO
• Após selecionar a canção que deseja programar, aperte o botão "PROGRAM".

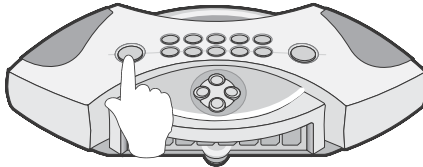

• O número total de canções programadas aparecerá no canto superior direito.

3 ESCOLHA CANÇÃO A CANCELAR
• Digite o número da canção que você deseja cancelar.

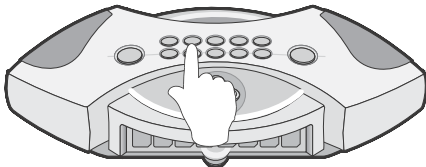

4 CANCELAR
• Aperte o botão CANCEL.

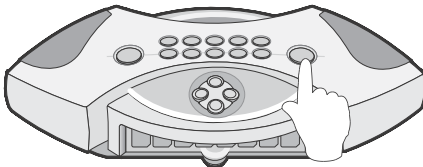

COMO FUNCIONA

FUNÇÃO SIMPLES

Após a instalação, plugue o aparelho na tomada e ligue apertando o botão LIGA/DESLIGA. As lâmpadas Window piscarão se o aparelho estiver corretamente ligado.

1 TELA DE INÍCIO

- Ao ligar o aparelho, aparecerá na tela a mensagem “Escolha o número da canção”.
Ajuste o volume no amplificador ou na TV.

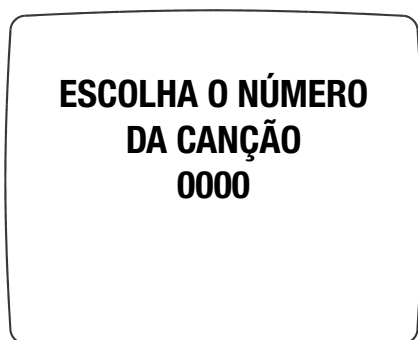

2 ESCOLHA CANÇÃO

- Escolha o número da canção usando as teclas numéricas do aparelho ou pelas teclas UP e DOWN.



3 INICIAR A MÚSICA

- Aperte o botão PLAY, A canção começará a tocar mostrando o nome da canção na tela do monitor ou TV.



4 TÉRMINO DA MÚSICA

- Ao terminar a canção, na tela aparecerá a pontuação final e o efeito sonoro, que varia de acordo com a pontuação, em seguida a tela volta ao modo “Escolha o número da canção.”
- Para parar a música aperte o botão STOP.
- Caso a canção seja interrompida, não haverá pontuação.

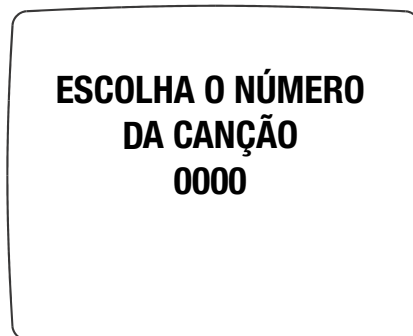

- Colocar ou retirar cartuchos com músicas em execução ou simplesmente com o aparelho ligado, pode trazer danos ao seu VMP-1000.
- Cartuchos de canções adicionais e jogos são vendidos separadamente.

DESCRIÇÃO DAS FUNÇÕES

PAINEL POSTERIOR

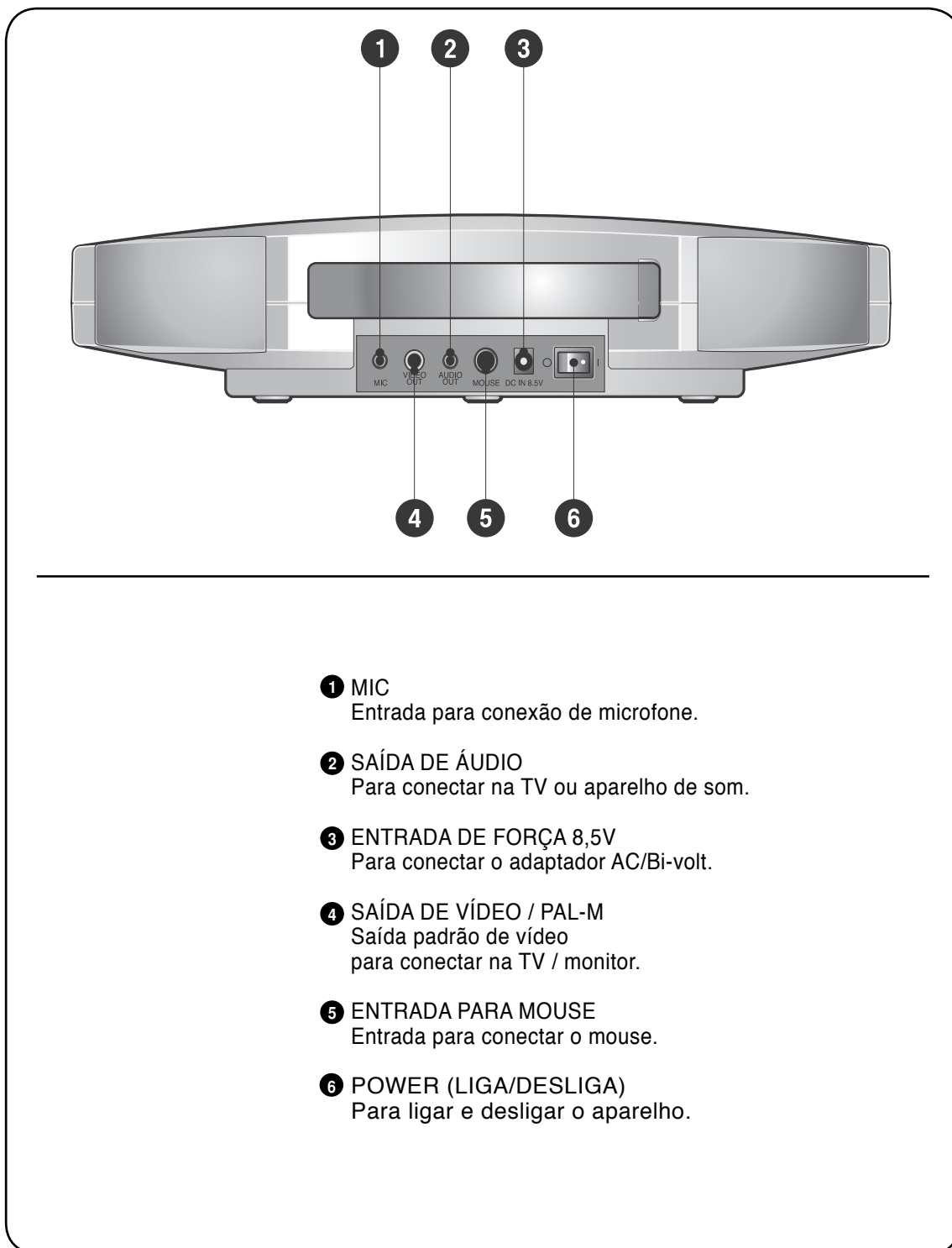

COMO INSTALAR

COMA UTILIZAÇÃO DE UM APARELHO DE SOM

- Junte o conector VIDEO OUT (saída de vídeo) do VMP-1000 com o conector VIDEO IN (entrada de vídeo) da sua TV usando o cabo fornecido.
- Junte o conector AUDIO OUT (saída de áudio) do VMP-1000 com o AUDIO IN (entrada de áudio) do seu aparelho de som/amplificador no sistema AUX (observando os canais esquerdo(L) e direito(R)).

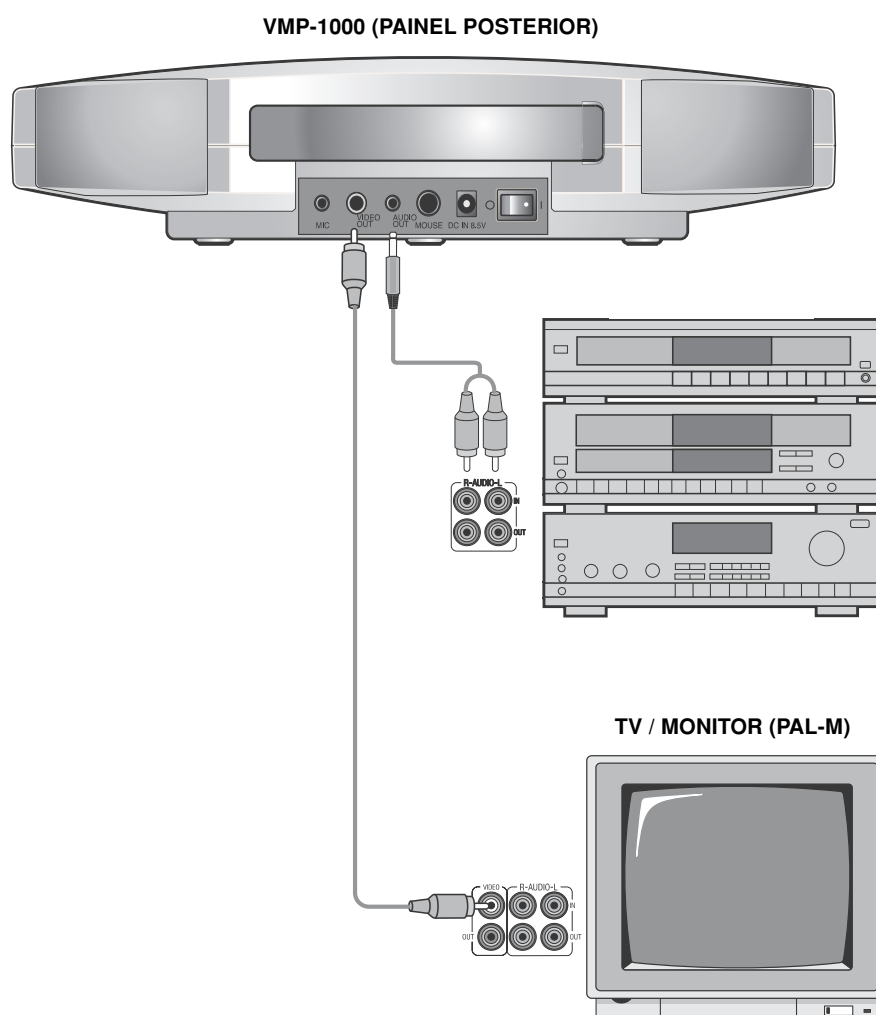

COMO INSTALAR

COMAUTILIZAÇÃO SOMENTE DA TV

- Junte o conector VIDEO OUT (saída de vídeo) e o conector de AUDIO OUT (saída de áudio) do VMP-1000 com conectores VIDEO IN e AUDIOIN(esq./dir.) do seu aparelho de TV usando o cabo fornecido junto com o aparelho.

