



**Illustra Essentials**  
**Mini Domo Interno/ Externo com IV**  
**Manual do usuário**

## **Aviso**

Leia este manual completamente e guarde-o para uso posterior antes de tentar conectar ou operar esta unidade.

As informações neste manual estavam atualizadas na data de publicação. O fabricante se reserva o direito de revisar e aprimorar seus produtos. Portanto, todas as especificações estão sujeitas a alterações sem aviso prévio.

## **Direitos autorais**

Segundo as leis de direitos autorais, o conteúdo deste manual não pode ser copiado, fotocopiado, reproduzido, traduzido ou reduzido para qualquer meio eletrônico ou forma passível de leitura por máquina, no todo ou em parte, sem o consentimento prévio por escrito da Tyco Security Products. © 2015 Tyco Security Products. Todos os direitos reservados.

## **Atendimento ao cliente**

Obrigado por utilizar os produtos da Tyco Security. Oferecemos suporte aos nossos produtos por meio de uma ampla rede de revendedores em todo o mundo. O revendedor no qual este produto foi originalmente adquirido é seu ponto de contato caso necessite de serviço ou suporte. Nossos revendedores têm autonomia para fornecer o melhor em atendimento e suporte ao cliente. Os revendedores devem entrar em contato com a Tyco Security Products pelos telefones (800) 507-6268 ou (561) 912-6259, EUA, ou por meio da Internet em [www.illustraessentials.com](http://www.illustraessentials.com).

## **Marcas comerciais**

As marcas registradas, logotipos e marcas de serviço exibidas neste documento são registradas nos Estados Unidos [ou em outros países]. Qualquer uso indevido de suas marcas registradas comerciais é estritamente proibido. A Tyco Security Products vai fazer valer com intenso rigor seus direitos de propriedade intelectual em toda a extensão da lei, incluindo ações penais quando necessário. Todas as marcas registradas comerciais não pertencentes à Tyco Security Products são de propriedade de seus respectivos proprietários e são usadas com permissão ou autorizados pela legislação aplicável.

Ofertas de produtos e especificações estão sujeitos a alteração sem aviso prévio. Os verdadeiros produtos podem ser diferentes dos exibidos nas fotos. Nem todos os produtos incluem todos os recursos.

A disponibilidade de produtos varia de acordo com a região. Entre em contato com o seu representante de vendas.

# Precauções e Avisos Importantes

---

## 1. Segurança elétrica

Toda a instalação e operação deve estar em conformidade com as suas regulamentações de segurança elétrica locais.

A energia deve estar em conformidade com o requisito com a tensão de segurança extra-baixa (SELV) e a fonte de alimentação Limitado é classificada 12V CC ou 24V CA na norma IEC60950-1. (Consulte a introdução geral)

**Observe: não conecte duas fontes de alimentação no dispositivo ao mesmo tempo; isso poderá fazer com que o dispositivo seja danificado! O produto deve estar aterrado para reduzir o risco de choque eletrônico.**

Não assumimos qualquer responsabilidade por incêndios ou choques elétricos causados por manuseio ou instalação inadequados.

Não nos responsabilizamos por quaisquer problemas causados por modificação não autorizada ou tentativa de reparo.

## 2. Segurança de transporte

Estresse pesado, vibração violenta ou respingos de água não são permitidos durante o transporte, armazenamento e instalação.

## 3. Instalação

Não aplique energia à câmera antes de concluir a instalação.

Instale o dispositivo de corte de energia adequado durante a conexão de instalação.

Siga sempre o guia de instruções recomendado pelo fabricante.

## 4. Necessidade de engenheiros qualificados

Todo o trabalho de verificação e reparo deve ser feito por engenheiros de serviço qualificados.

Não nos responsabilizamos por quaisquer problemas causados por modificações não autorizadas ou tentativa de reparo.

## 5. Ambiente

Esta câmera de rede de série deve ser instalada em um local fresco e seco, longe da luz direta do sol e de substâncias inflamáveis, explosivas, etc.

Mantenha-a longe de objetos e ambientes com radiação eletromagnética.

Certifique-se de que o componente CCD (CMOS) esteja fora da radiação do dispositivo de feixe laser. Caso contrário, isso poderá resultar em danos ao componente óptico CCD (CMOS).

Mantenha a ventilação de som.

Não permita que água e outros líquidos sejam derramados na câmera.

Recomendamos que um dispositivo à prova de raios seja adotado para melhor prevenir raios.

Recomendamos que os pinos de aterramento do produto sejam aterrados, para aumentar ainda mais a confiabilidade da câmera.

## 6. Manutenção diária

Desligue o dispositivo e depois desconecte o cabo de alimentação antes de iniciar o trabalho de manutenção diária.

Não toque no componente óptico CCD (CMOS). É possível utilizar um secador para limpar a poeira da superfície da lente.

Sempre utilize um pano seco e macio para limpar o dispositivo. Se houver muita poeira, primeiro use água para diluir o detergente neutro e, em seguida, use-o para limpar o dispositivo. Para concluir, use o pano macio para limpar o dispositivo.

Coloque a tampa à prova de poeira para proteger o componente CCD (CMOS) quando não for utilizar a câmera.

A caixa em formato de cúpula é o componente óptico, não toque na caixa quando estiver instalando o dispositivo ou limpe a caixa quando estiver realizando o trabalho de manutenção. Use o método de limpeza óptica profissional para limpar a caixa. O método de limpeza da caixa inadequado (assim como a limpeza com pano) poderá resultar em um efeito IV da câmera fraco com a função IV.

## 7. Acessórios

Certifique-se de utilizar todos os acessórios recomendados pelo fabricante.

Antes da instalação, abra a embalagem e verifique se todos os componentes estão incluídos.

Entre em contato com o seu revendedor local o mais rápido possível, se houver algum item quebrado no seu pacote.

Nome do acessório	Quantidade
Unidade de câmera de rede	1
Guia de início rápido	1
Bolsa de acessórios para instalação	1
CD	1

# Índice

---

<b>Precauções e Avisos Importantes .....</b>	<b>iii</b>
<b>Introdução geral.....</b>	<b>1</b>
Visão geral.....	1
Recursos .....	1
<b>1. Especificações.....</b>	<b>3</b>
<b>2. Estrutura.....</b>	<b>6</b>
Componentes .....	6
Estrutura e Dimensões.....	7
<b>3. Instalação do dispositivo.....</b>	<b>8</b>
<b>4. Ferramenta de configuração rápida .....</b>	<b>9</b>
Visão geral.....	9
Operação.....	9
<b>5. Operação em rede .....</b>	<b>11</b>
Conexão de rede .....	11
Login e Interface principal .....	11
<b>6. Perguntas frequentes.....</b>	<b>13</b>
<b>Apêndice Materiais ou Elementos Tóxicos ou Perigosos.....</b>	<b>14</b>

# Introdução geral

## Visão geral

Esta câmera de rede de série integra a câmera tradicional e a tecnologia de vídeo de rede. Ela adota a coleta de dados de vídeo, transmissão em conjunto. Ela pode ser conectada à rede diretamente, sem a necessidade de dispositivos auxiliares.

Esta câmera de rede de série usa a tecnologia de compressão de vídeo H.264 padrão, o que garante ao máximo a qualidade de vídeo.

A câmera suporta a função de visão noturna IV. Em ambientes noturnos, o dispositivo pode usar a luz IV para realçar o objeto, o que é adequado para a função de vigilância em ambientes com pouca iluminação. O projeto à prova de água está em conformidade com o nível IP 66. A câmera tem a função de som à prova de água, adequada para uso em ambientes externos.

Ela pode ser usada sozinha ou em uma área de rede. Quando ela é usada sozinha, você poderá conectá-la à rede, e então, usar uma rede no lado do cliente. Devidos às suas múltiplas funções e diversas utilizações, esta câmera de rede de série é muito usada em diversos ambientes como escritório, banco, monitor de rodovia, etc.

## Recursos

<b>Gerenciamento de usuário</b>	<ul style="list-style-type: none"><li>● Diferentes direitos de usuário para cada grupo, um usuário pertence a um grupo.</li><li>● O direito de usuário não deve exceder o direito do grupo.</li></ul>
<b>Armazenamento Função</b>	<ul style="list-style-type: none"><li>● Suporta a função de backup de servidor central de acordo com a sua configuração e instalação na definição de alarme ou agendamento.</li><li>● Suporta gravação via Web e o arquivo gravado é armazenado no PC do lado do cliente.</li><li>● Suporta a função de armazenamento de rede, como FTP.</li></ul>
<b>Monitor de rede</b>	<ul style="list-style-type: none"><li>● A câmera de rede suporta a transmissão de dados de vídeo de um canal para o terminal de rede, e depois decodifica. O tempo atraso está dentro de 270 ms (necessário suporte de largura de banda de rede)</li><li>● Suporta no máx. 20 conexões.</li><li>● Adota o seguinte protocolo de transmissão de vídeo: HTTP, TCP, UDP, MULTICAST, RTP/RTCP, RTSP e etc.</li><li>● Suporta acesso à Web.</li></ul>
<b>Gerenciamento de rede</b>	<ul style="list-style-type: none"><li>● Realiza a configuração da câmera de rede e gerenciamento via Ethernet.</li><li>● Suporta o gerenciamento de dispositivo via Web ou rede do cliente.</li></ul>
<b>Alimentação</b>	<ul style="list-style-type: none"><li>● Adaptador de alimentação externa CC 12 V.</li><li>● Algumas séries suportam PoE.</li></ul> <p><b>AVISO</b> <b>Não conecte estas duas fontes de alimentação no dispositivo ao mesmo tempo; isso poderá fazer com que o dispositivo seja danificado!</b></p>

<b>Função assistente</b>	<ul style="list-style-type: none"><li>● Função de registro</li><li>● Suporta informações de recurso do sistema e executa exibição em tempo real do status.</li><li>● Troca automática de modo dia/noite.</li><li>● Suporta configuração de parâmetro de imagem, como obturador eletrônico e configuração de ganho.</li><li>● Suporta detecção de movimento.</li><li>● Compensação de luz de fundo: a tela se auto divide para realizar a compensação de luz de fundo para ajustar o brilho.</li><li>● Suporta a função marca d'água de vídeo para evitar a modificação de vídeo vicioso.</li><li>● Luz IV integrada. Suporta visão noturna IV.</li><li>● A caixa está em conformidade com a proteção IP 66. Tem a função à prova de água.</li></ul>
--------------------------	---

# 1. Especificações

Consulte a folha a seguir para as especificações de desempenho da câmara de rede.

Parâmetro		Modelo	IES01CFBCWIY
Sistema	Processador principal		DSP de alto desempenho
	SO		LINUX integrado
	Sistema Recursos		Suporta rede em tempo real, registro local e operação remota ao mesmo tempo.
	Interface do usuário		Interface de operação remota como WEB, DSS, PSS
	Status do sistema		Estatísticas de fluxo de bits, registro e versão de software.
Parâmetro de vídeo	Sensor de imagem		CMOS de 1/4 de pol.
	Pixel		1280(H)*720(V)
	Dia/Noite		Suporta alteração de IR-CUT dia/noite.
	Controle de ganho		Fixo/Automático
	Equilíbrio de branco		Manual/Automático
	BLC		Desligado/BLC/WDR (1-100 ajustável)/HLC (anti-tremulação é externo e é válido apenas quando o modo de exposição é automático com a faixa de 1-100)
	Modo de exposição		Manual/Automático De 1/3 a 1/10000.
	Padrão de compressão de vídeo		H.264/H.264B/MJPEG
	Taxa de quadros de vídeo		<b>PAL:</b> Fluxo principal (1280*720@25fps), Fluxo extra (704*576@25fps)
			<b>NTSC:</b> Fluxo principal (1280*720@30fps), Fluxo extra (704*480@30fps)
	Taxa de bits de vídeo		H.264H: 16Kbps-8192Kbps MJPEG: ajustável e taxa de bits ajustável. Suporta configuração personalizada.
	Giro de vídeo		Suporta espelho. Suporta função de giro.
	Foto		Foto de 1f/s máx. O nome da extensão do arquivo é JPEG.
	Máscara de privacidade		Suporta no máx. 4 zonas de máscara de privacidade
	Configuração de vídeo		Suporta configuração de parâmetros, como brilho e contraste.
Informações do vídeo		Título do canal, título de tempo, detecção de movimento, violação.	
Lente		2,8 mm, 3,6 mm, 6 mm, 8 mm. Foco fixo.	
Interface da lente		M12. A lente é o acessório padrão	
Vídeo	Detecção de movimento		Zonas de detecção 396 (18*22); faixas de nível de sensibilidade de 0 a 100; o limite de área varia de 0 a 100. Evento de ativação: armazenamento de vídeo, foto instantânea de imagem, registro, função de e-mail, etc.



<b>Gravar</b>	<b>Prioridade de Registro</b>	Manual >Detecção de vídeo>Agendamento
	<b>Rede</b>	
	<b>Rede com cabeamento</b>	Ethernet Base-T 10/100 de 1 canal
	<b>Protocolo de rede</b>	HTTP, TCP/IP, ARP, IGMP, ICMP, RTSP, RTP, UDP, RTCP, SMTP, FTP, DHCP, DNS, DDNS, PPPOE, UPNP, NTP
	<b>Operação remota</b>	Monitor, configuração do sistema, download de arquivo, informações de registro, manutenção, atualização, etc.
	<b>Luz IV</b>	Luz IV 20 M.
<b>Parâmetros gerais</b>	<b>Alimentação</b>	Energia CC12 V e PoE. CC12 V
	<b>Consumo de energia</b>	3W MÁX.
	<b>Temperatura de funcionamento</b>	-30 °C~+60 °C
	<b>Umidade de funcionamento</b>	≤95 %
	<b>Dimensões (mm)</b>	Φ113,6 × 85,8
	<b>Peso</b>	0,27 kg
	<b>Instalação</b>	Montagem em teto e parede

<b>Modelo</b>		<b>IES02CFBCWIY</b>
<b>Parâmetro</b>		
<b>Sistema</b>	<b>Processador principal</b>	DSP de alto desempenho
	<b>SO</b>	LINUX integrado
	<b>Sistema Recursos</b>	Suporta rede em tempo real, registro local e operação remota ao mesmo tempo.
	<b>Interface do usuário</b>	Interface de operação remota como WEB, DSS, PSS
	<b>Status do sistema</b>	Estatísticas de fluxo de bits, registro e versão de software.
<b>Parâmetro de vídeo</b>	<b>Sensor de imagem</b>	CMOS de 1/3 de pol.
	<b>Pixel</b>	2048(H)*1536(V)
	<b>Dia/Noite</b>	Suporta alteração do modo dia/noite
	<b>Controle de ganho</b>	Fixo/Automático
	<b>Equilíbrio de branco</b>	Manual/Automático
	<b>BLC</b>	Ligada/Desligada
	<b>Modo de exposição</b>	Manual/Automático/Baixo ruído/Baixa movimentação de borrões De 1/3 a 1/10000.
	<b>Padrão de compressão de vídeo</b>	H.264/H.264B/H.264H/MJPEG
	<b>Taxa de quadros de vídeo</b>	<b>PAL:</b> Fluxo principal (1920*1080@25fps), Fluxo extra (704*576@25fps) <b>NTSC:</b> Fluxo principal (1920*1080@30fps), Fluxo extra (704*480@30fps)

	<b>Taxa de bits de vídeo</b>	H.264H: 16Kbps-8192Kbps MJPEG: ajustável e taxa de bits ajustável. Suporta configuração personalizada.
	<b>Giro de vídeo</b>	Suporta espelho. Suporta função de giro.
	<b>Foto</b>	Foto de 1f/s máx. O nome da extensão do arquivo é JPEG.
	<b>Máscara de privacidade</b>	Suporta no máx. 4 zonas de máscara de privacidade
	<b>Configuração de vídeo</b>	Suporta configuração de parâmetros, como brilho e contraste.
	<b>Informações do vídeo</b>	Título do canal, título de tempo, detecção de movimento, violação.
	<b>Lente</b>	2,8 mm, 3,6 mm, 6 mm, 8 mm. Foco fixo.
	<b>Interface da lente</b>	M12. A lente é o acessório padrão
<b>Vídeo</b>	<b>Detecção de movimento</b>	Zonas de detecção 396 (18*22); faixas de nível de sensibilidade de 0 a 100; o limite de área varia de 0 a 100. Evento de ativação: armazenamento de vídeo, foto instantânea de imagem, registro, função de e-mail, etc.
<b>Gravar</b>	<b>Prioridade de Registro</b>	Manual > Detecção de vídeo > Agendamento
<b>Rede</b>	<b>Rede com cabeamento</b>	Ethernet 10/100M de canal 1, porta RJ45
	<b>Protocolo de rede</b>	HTTP, TCP/IP, ARP, IGMP, ICMP, RTSP, RTP, UDP, RTCP, SMTP, FTP, DHCP, DNS, DDNS, PPPOE, UPNP, NTP
	<b>Operação remota</b>	Monitor, configuração do sistema, download de arquivo, informações de registro, manutenção, atualização, etc.
	<b>Luz IV</b>	Luz IV 20 M.
<b>Parâmetros gerais</b>	<b>Alimentação</b>	Energia CC12 V e PoE. Nota: a série 05 não suporta PoE.
	<b>Consumo de energia</b>	4,8 W MÁX.
	<b>Temperatura de funcionamento</b>	-30 °C ~+60 °C
	<b>Umidade de funcionamento</b>	≤95 %
	<b>Dimensões (mm)</b>	Φ113,6 × 85,8
	<b>Peso</b>	0,27 kg
	<b>Instalação</b>	Montagem em teto e parede

## 2. Estrutura

### Componentes

Você pode consultar as figuras a seguir para obter informações sobre a aparência do produto. Consulte a Figura 2-1.



Figura 2-1

Consulte a folha a seguir para obter informações detalhadas.

Comp.	Nome do componente
Componente 1	Lente do dispositivo
Componente 2	Corpo em formato de cúpula
Componente 3	Caixa em formato de cúpula

Conector	Porta	Nome	Conector	Nota
4	LAN	Porta de rede	Porta	
5	CC12V	Energia CC 12 V		Para conectar em fonte de alimentação CC 12 V.

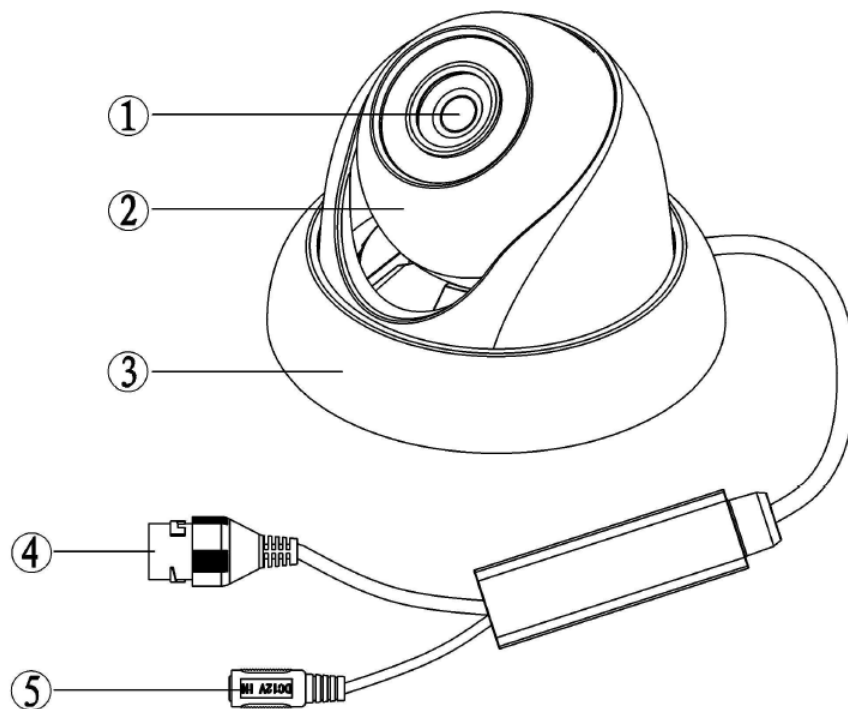
## Estrutura e Dimensões

Consulte as duas figuras a seguir para obter informações sobre dimensões. A unidade é mm. Consulte as Figuras 2-2 a 2-3.



Figura 2-2 Dimensões do domo plástico 1



Figura 2-3 Dimensões do domo plástico 2

## 3. Instalação do dispositivo

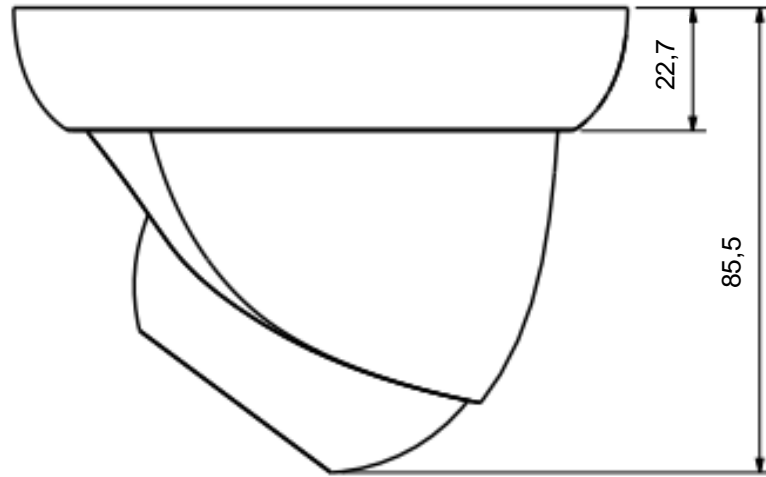
### Nota

Antes da instalação, certifique-se de que os ambientes de instalação possam suportar pelo menos 3x o peso da câmera.

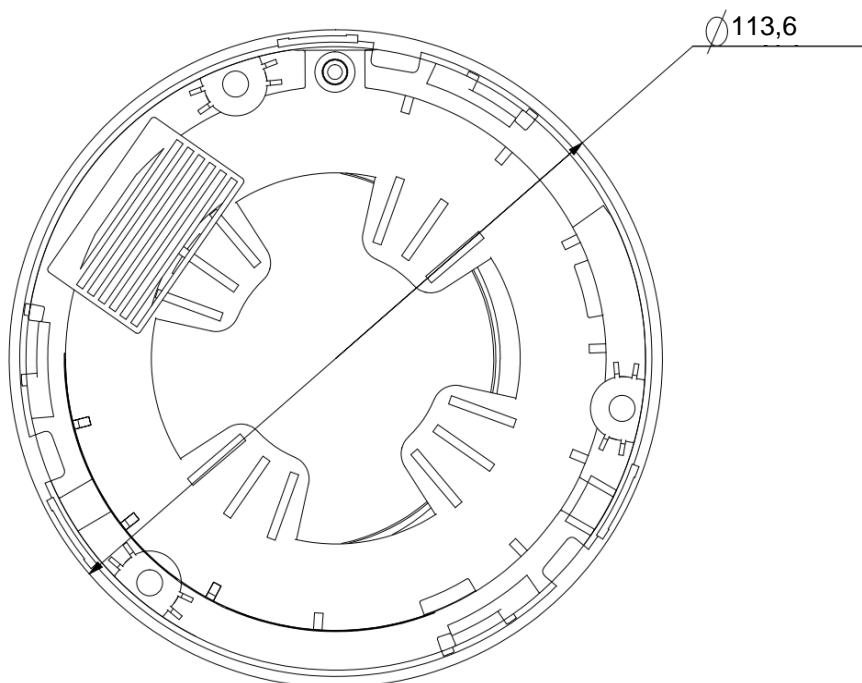
Siga as etapas listadas para instalar o dispositivo. Consulte a Figura 3-1 para referência.



Figura 3-1 Ilustração da instalação do dispositivo 1

### Etapa 1

Gire o anel de decoração em sentido horário e retire-o.

### Etapa 2

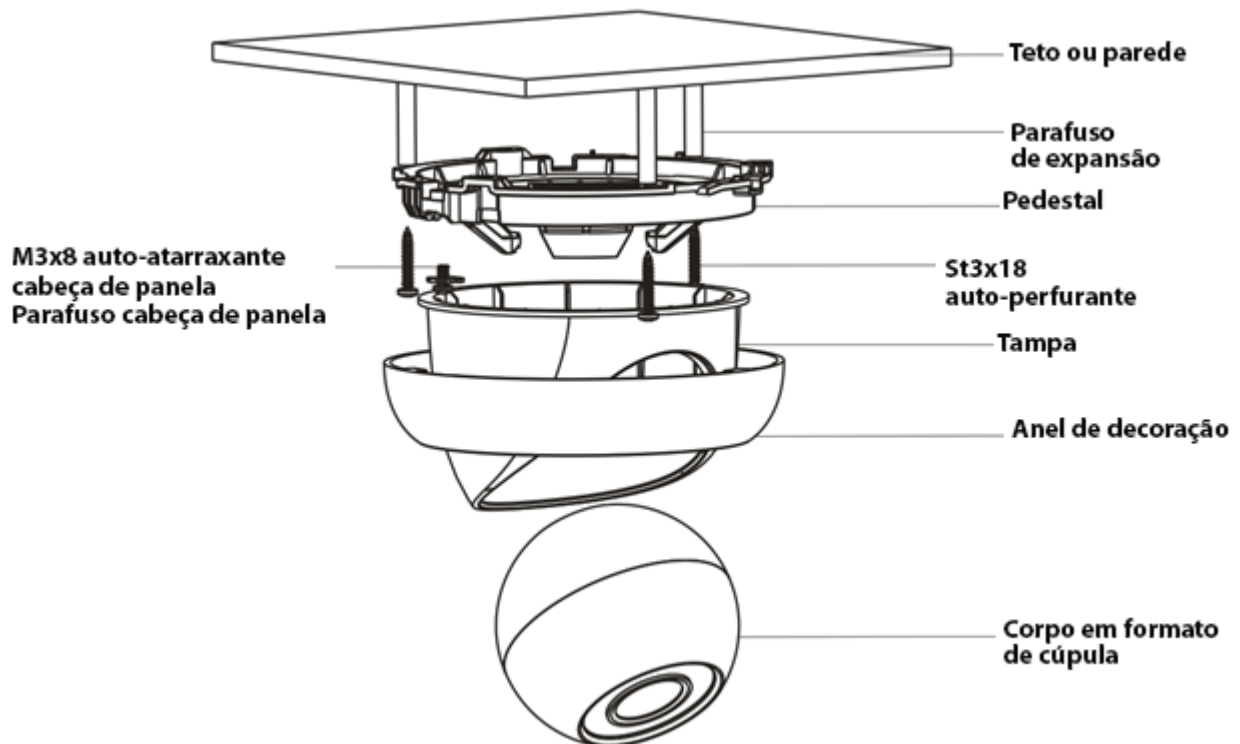
Retire o mapa de instalação da bolsa de acessório, e, de acordo com a área de monitoramento, cole-o no teto ou na parede na qual o dispositivo será instalado. Faça três furos na posição marcada no mapa de instalação, e retire os três parafusos de expansão da bolsa de acessórios para inseri-los nos furos.

### Etapa 3

Ajuste a posição do pedestal e aponte os três furos do pedestal do dispositivo para os três parafusos de expansão da superfície de instalação. Aperte os três parafusos auto-perfurantes nos três parafusos de expansão para prender o pedestal. Solte o parafuso auto-atarraxante cabeça de panela M3X8 no pedestal, e tome cuidado para não soltá-lo completamente. Agora é possível ajustar a posição de acordo com a área de monitoramento. Após o ajuste, aperte o parafuso M3X8 auto-atarraxante cabeça de panela com material laminado.

### Etapa 4

Gire o anel de decoração de baixo para cima e vire os três espiches em direção ao três encaixes. Quando ouvir um som de "Ca", significa que ele foi rotacionado no lugar.

## 4. Ferramenta de configuração rápida

### Visão geral

A ferramenta de configuração rápida pode buscar o endereço IP atual e modificar o endereço IP. Ao mesmo tempo, você pode usá-la para atualizar o dispositivo.

Observe que a ferramenta somente se aplica aos endereços IP no mesmo segmento.

### Operação

Clique duas vezes no ícone “ConfigTools.exe”, você pode ver que uma interface é mostrada conforme a Figura 4-1.

Na interface de lista de dispositivos, você pode visualizar o endereço IP, número de porta, máscara de rede, gateway padrão, endereço MAC, etc.



Figura 4-1 Interface de busca

Selecione um endereço IP, em seguida, clique com o botão direito do mouse, você verá uma interface conforme mostrado na Figura 4-2.

Selecione o item “Open Device Web”; você poderá ir para a interface de login da Web correspondente.

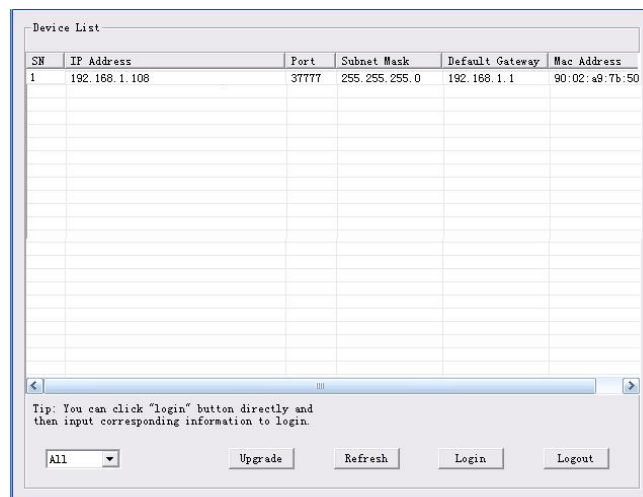

Figura 4-2 Interface de busca 2

Caso queira modificar o endereço IP do dispositivo sem fazer login na interface Web do dispositivo, você poderá ir para a interface principal da ferramenta de configuração para ajustar.

Na interface de busca da ferramenta de configuração (

Figura 4-1), selecione um endereço IP de dispositivo e clique duas vezes nele para abrir a interface de login. Ou você pode selecionar um endereço IP e depois clicar no botão de Login para acessar a interface de login. Consulte a Figura 4-3.

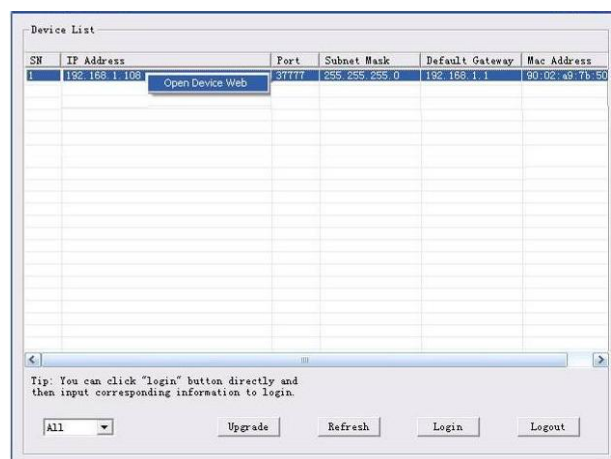
Na Figura 4-3, você pode ver o endereço IP, nome de usuário, senha e porta. Modifique a informação correspondente para login.

Observe que a informação da porta aqui deve ser idêntica ao valor da porta definido na porta TCP na interface de rede da Web. Caso contrário, você não poderá fazer o login do dispositivo.

Se você estiver usando a porta 3800 de atualização de fundo do dispositivo para fazer o login, todas as outras configurações serão inválidas.

A screenshot of a 'Login' dialog box. It has a blue title bar with the text 'Login' and a close button (X). The dialog contains four input fields: 'IP Address' with the value '192.168.1.108', 'User Name' with the value 'admin', 'Password' with the value '\*\*\*\*\*', and 'Port' with the value '37777'. At the bottom, there are two buttons: 'Login' and 'Cancel'.

Figura 4-3 Caixa de solicitação de login

Após o login, a interface principal da ferramenta de configuração é mostrada abaixo. Consulte a Figura 4-4.

A screenshot of the main configuration interface. At the top, there are tabs: 'Network Parameter', 'PPPOE', 'System Information', and 'System Upgrade'. The 'Network Parameter' tab is selected. Below the tabs, there is a 'General Parameter' section. It contains a checkbox for 'DHCP Enable' which is unchecked, and a dropdown menu for 'IPv4'. Below these are four input fields: 'IP Address' with the value '192.168.1.108', 'Subnet Mask' with the value '255.255.0.0', 'Gateway' with the value '10.15.0.1', and 'Mac Address' with the value '90:02:a9:7f:d8:21'. At the bottom right, there are two buttons: 'Save' and 'Return'.

Figura 4-4 Interface principal

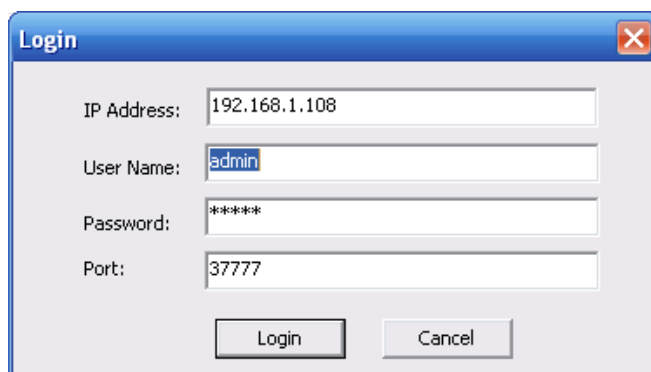
## 5. Operação em rede

---

Estas câmeras de rede de série suportam o acesso pela Web e o gerenciamento pelo PC.

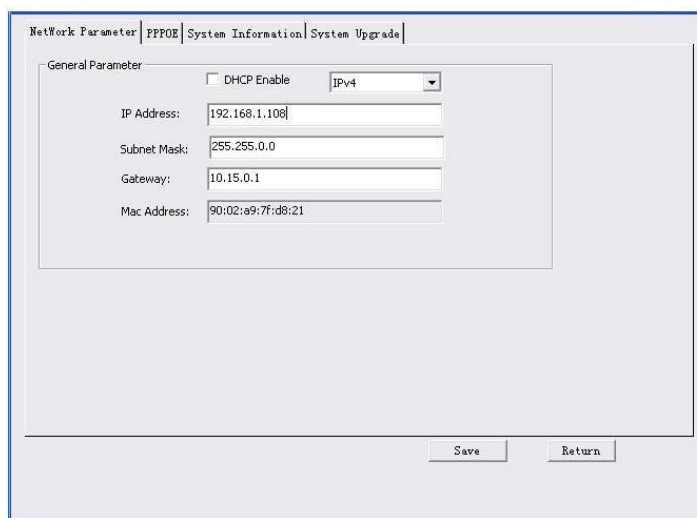
A Web inclui diversos módulos: Pré-visualização de canal de monitor, configuração do sistema, alarme, etc.

### Conexão de rede

Siga as etapas listadas abaixo para conexão de rede.

- Certifique-se de que a câmera de rede esteja conectada à rede adequadamente.
- O DHCP é ativado por padrão.
- Defina o endereço IP, máscara de sub-rede e gateway do PC e a câmera de rede respectivamente. O endereço IP padrão da câmera de rede é 192.168.1.168. A máscara de sub-rede é 255.255.255.0. O gateway é 192.168.1.1
- Use o ping de ordem `***.***.***.***(* endereço de câmera de rede)` para verificar se a conexão está OK ou não.

### Login e Interface principal

Abra a IE e insira o endereço da câmera de rede na barra de endereço. Consulte a Figura 5- 1.



Figura 5- 1 Endereço IP

A interface de login é mostrada conforme abaixo. Consulte a Figura 5- 2.

Insira seu nome do usuário e a senha.

O nome de fábrica padrão é admin e a senha é admin.

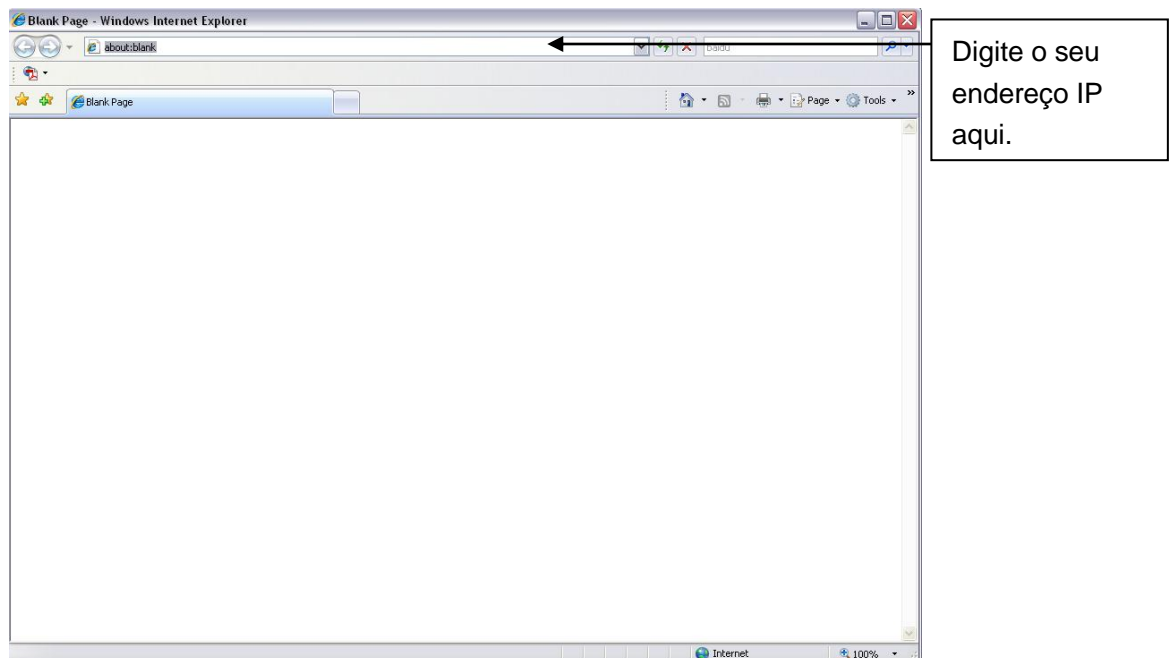

## Nota

Por questões de segurança, modifique a sua senha após o primeiro login.



Figura 5- 2 Login na Web

Após efetuar o login, instale a unidade de plugin WEB. Consulte o Manual de Operação da Web incluído no CD de recursos para obter a instrução de operação detalhada. Consulte a Figura 5- 3.



Figura 5- 3 Janela de monitoramento da Web

## 6. Perguntas frequentes

Bug	
Houve vazamento de água.	<p>A tampa frontal ou traseira não autorizada impede muitos resultados de vazamento de água.</p> <p>A tampa de vidro frontal sofreu forte pressão ou pancada.</p> <p>O plugue à prova d'água da tampa traseira está solto.</p>
O vídeo IV está fraco.	<p>A fonte de alimentação adequada não foi usada. A luz IV não pode ligar completamente.</p> <p>O objeto está fora do intervalo de distância IV do dispositivo atual.</p> <p>O IR-CUT não muda para o modo noturno. O chip fotossensível da interface do usuário não pode detectar a luz IV.</p>
Não consigo atualizar o dispositivo por meio da rede.	<p>Quando houver falha na operação de atualização de rede, você poderá usar a porta 3800 para continuar a atualização.</p>
Não consigo fazer o login na interface do cliente ou WEB.	<p>Para o usuário do Sistema Operacional Windows 98 ou Windows ME, caso não consiga instalar a interface do cliente ou não possa visualizar após a instalação. Recomendamos o sistema operação Windows 2000 sp4 ou superior, ou instale a interface de usuário da versão anterior.</p> <p>O controle Active X é bloqueado.</p> <p>A versão da placa de vídeo deve ser dx8.1 ou superior.</p> <p>Ocorreu algum erro de conexão de rede.</p> <p>Configuração de rede inválida.</p> <p>Nome usuário ou senha inválidos.</p>
Não consigo reproduzir o arquivo de download.	<p>Não há nenhum reprodutor.</p> <p>Não há nenhum DX8.1 ou superior.</p> <p>Para o MEDIA PLAYER, deve haver o plugin Div X503Bundle.exe se você quiser reproduzir um arquivo .AVI.</p> <p>Para o usuário do Windows XP, será necessário instalar os plugins DivX503Bundle.exe e ffdsho-2004 1012.exe.</p>
Para garantir a atualização da configuração	<p>Após ter modificado a configuração importante, reinicie o dispositivo por meio do software, para garantir que a configuração foi atualizada no meio de armazenamento.</p>
Adaptador de alimentação	<p>O adaptador de alimentação geral pode trabalhar variando de 0°C a 40 °C. A fonte de alimentação poderá interferir na estabilidade do dispositivo quando a temperatura operacional for ultrapassada.</p> <p>Substitua o adaptador de alimentação de nível industrial se você estiver usando-o em ambientes adversos.</p>

# Apêndice

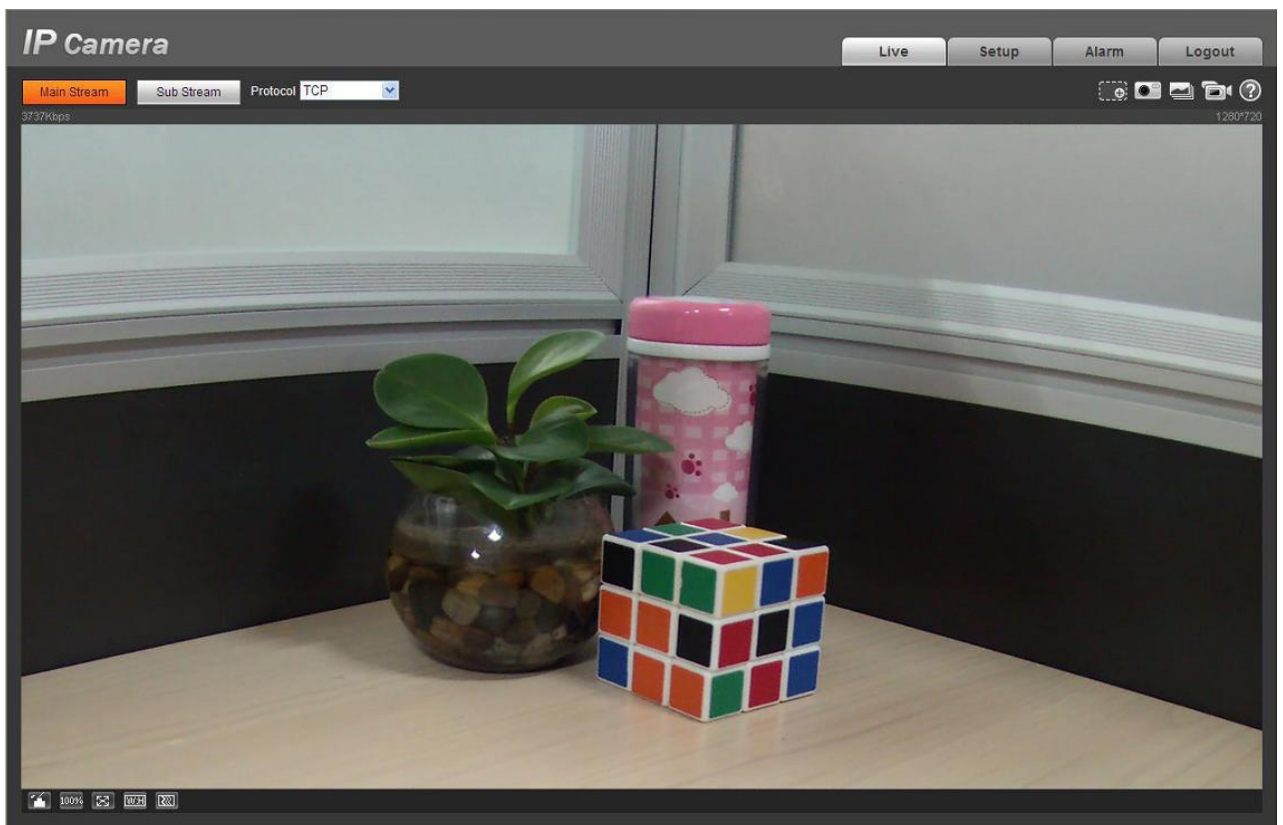
## Materiais ou Elementos Tóxicos ou Perigosos

---

Nome do componente	Materiais ou Elementos Tóxicos ou Perigosos					
	Pb	Hg	Cd	Cr VI	PBB	PBDE
Componente da placa de circuito	○	○	○	○	○	○
Caixa do dispositivo	○	○	○	○	○	○
Fiação e cabeamento	○	○	○	○	○	○
Componentes da embalagem	○	○	○	○	○	○
Acessórios	○	○	○	○	○	○

O: Indica que a concentração da substância perigosa em todos os materiais homogêneos das peças está abaixo do limite relevante da norma SJ/T11363-2006.

X: Indica que a concentração da substância perigosa de pelo menos um de todos os materiais homogêneos das peças está acima do limite relevante da norma SJ/T11363-2006. Durante o período de uso sem prejuízo ambiental (EFUP), a substância tóxica ou perigosa ou elementos contidos nos produtos não irá vazar ou sofrer mutação, de forma que o uso destes (substâncias ou elementos) não resultará em nenhuma poluição ambiental severa, qualquer lesão corporal ou danos a qualquer bem. O consumidor não está autorizado a processar tais tipos de substância ou elementos, retornar para as autoridades locais correspondentes para processar de acordo com os estatutos locais governamentais.

### Nota

- 
- Este manual do usuário é apenas para referência. Uma leve diferença pode ser encontrada na interface do usuário.
  - Todos os projetos e softwares aqui descritos estão sujeitos a alteração sem aviso prévio.
  - Todas as marcas e marcas registradas mencionadas são propriedades de seus respectivos proprietários.
  - Se houver qualquer dúvida ou controvérsia, consulte a nossa explicação final.
  - Acesse o nosso site para obter mais informações.
-