

**SONY**<sup>®</sup>



# Manual do Usuário

Computador Pessoal  
Série VGN-P



## Índice

Antes de usar.....	4	Usando a função Bluetooth .....	54
Descubra mais sobre seu computador VAIO .....	5	Visualizando transmissões de um segmento .....	59
Considerações ergonômicas.....	9	Como usar dispositivos periféricos.....	60
Introdução.....	11	Como usar os fones de ouvido com cancelamento de ruído .....	61
Como localizar controles e portas .....	12	Como conectar um adaptador de vídeo/LAN .....	67
Sobre as luzes indicadoras .....	17	Como conectar uma unidade de disco óptico .....	70
Como conectar a fonte de alimentação .....	18	Como conectar alto-falantes externos ou fones de ouvido .....	72
Como usar a bateria.....	20	Como conectar um monitor externo .....	73
Como desligar o computador com segurança .....	26	Como selecionar modos de exibição.....	75
Como usar os modos de economia de energia .....	27	Como usar a função de monitores múltiplos .....	76
Atualização do seu computador.....	29	Como conectar um dispositivo USB .....	78
Como usar o computador VAIO.....	30	Como personalizar o computador VAIO.....	80
Como usar o teclado .....	31	Como definir a senha .....	81
Usando o Dispositivo apontador .....	33	Como usar o Intel(R) VT.....	92
Como usar os botões de funções especiais .....	35	Como usar o VAIO Control Center .....	93
Usando o Instant Mode .....	36	Como usar o VAIO Power Management .....	94
Como usar a câmera embutida.....	37	Como proteger o disco rígido .....	95
Como usar o "Memory Stick" .....	38		
Como usar outros módulos/cartões de memória .....	44		
Usando a Internet.....	48		
Usando a rede (LAN) .....	49		
Como usar a rede local sem fio .....	50		

Precauções.....	96	Impressão.....	143
Informações de segurança.....	97	Microfone.....	144
Informações sobre cuidados e manutenção .....	100	Alto-falantes.....	145
Como manusear este computador.....	101	Dispositivo apontador.....	147
Como manusear a tela LCD.....	104	Teclado.....	148
Como usar a fonte de alimentação .....	105	Discos flexíveis.....	149
Como manusear a câmera embutida.....	106	Áudio/Vídeo.....	150
Manuseio de discos .....	107	"Memory Stick" .....	152
Usando a bateria.....	108	Periféricos.....	153
Como manusear o "Memory Stick" .....	109	Marcas comerciais .....	154
Como manusear o dispositivo de armazenamento incorporado .....	110	Aviso .....	156
Manuseando um adaptador de vídeo/LAN .....	111		
Solução de problemas.....	112		
Operações do computador.....	114		
Segurança/atualização do sistema .....	121		
Recuperação.....	123		
Bateria.....	126		
Instant Mode .....	128		
Câmera embutida.....	130		
Rede (LAN/LAN sem fio).....	132		
Tecnologia Bluetooth .....	135		
Discos ópticos .....	139		
Tela .....	140		

## Antes de usar

Parabéns pela compra do computador Sony VAIO® e bem-vindo ao **Manual do Usuário** na tela. A Sony combinou tecnologia de ponta em áudio, vídeo, computação e comunicação para fornecer uma experiência de última geração em computadores.

! As visualizações externas apresentadas neste manual podem ser ligeiramente diferentes daquelas do seu computador.

### Como encontrar especificações

Alguns recursos, opções e itens fornecidos podem não estar disponíveis em seu computador.

Para descobrir a configuração de seu computador, visite o site de suporte on-line da Sony nas URLs a seguir:

- Para clientes nos Estados Unidos  
<http://esupport.sony.com/EN/VAIO/>
- Para clientes no Canadá  
<http://sony.ca/support/>
- Para clientes nos países ou regiões da América Latina falantes da língua espanhola  
<http://esupport.sony.com/ES/VAIO/LA>
- Para clientes no Brasil  
<http://esupport.sony.com/PT/VAIO/BR/>

# Descubra mais sobre seu computador VAIO

Esta seção oferece informações de suporte sobre seu computador VAIO.

## 1. Documentação impressa

- Manual de Consulta Rápida** — Uma visão geral da conexão de componentes, informações sobre configurações, etc.
- Informações sobre Segurança** — Orientações de segurança e informações do proprietário.

## 2. Documentação na tela

- Ajuda e Suporte** — Informações gerais e assistência técnica para seu computador VAIO.

Para obter acesso a **Ajuda e Suporte**:

- 1 Clique em **Iniciar**  e em **Ajuda e Suporte**.
- 2 Escolha as categorias a seguir para encontrar as respostas de que precisa.

<b>Noções Básicas do meu VAIO</b>	Obtenha ajuda na Internet para configuração sem fio, configuração de segurança, personalização do seu computador VAIO, criação de discos de recuperação e muito mais.
<b>Usar meu VAIO</b>	Acesse a ajuda interativa na forma de tutoriais VAIO, artigos de instruções, a página de tecnologia da VAIO e especificações, além de informações do sistema e de software. É possível encontrar documentos úteis como os listados abaixo: - <b>VAIO User Guide</b> (este manual) - <b>VAIO Recovery Center User Guide</b> - Informações sobre a restauração de determinados programas de software, drivers de hardware e partições de unidade(s) de unidade(s) ou todo o seu dispositivo de armazenamento incorporado para as configurações originais de fábrica - <b>Informação do Software</b>
<b>Solucionar problemas do meu VAIO</b>	Efetue a manutenção e a solução de problemas do seu computador VAIO com VAIO Care, restauração do sistema, backup e recuperação e entre em contato com o suporte da Sony.

- ❑ **Arquivos de ajuda do programa** — Podem acompanhar os programas de software pré-instalados em seu computador. Pode ser possível acessar os arquivos de ajuda a partir do menu de ajuda em um programa específico.
- ❑ **SmartWi™ Connection Utility Help** — Informações sobre as configurações das funções Bluetooth®, rede local sem fio, GPS e WAN sem fio.



Alguns recursos e opções podem não estar disponíveis em seu computador. Consulte as especificações para descobrir a configuração de seu computador.

Para acessar este guia na tela:

- 1 Clique em **Iniciar, Todos os Programas e SmartWi Connection Utility.**
- 2 Clique em **SmartWi Connection Utility Help.**

### 3. Sites para suporte

#### ❑ Site de suporte on-line da Sony

O site de suporte on-line da Sony oferece acesso instantâneo a informações sobre problemas comuns. Digite uma descrição do problema, e o Knowledge Database procurará as soluções correspondentes on-line.

❑ Para clientes nos Estados Unidos  
<http://esupport.sony.com/EN/VAIO/>

❑ Para clientes no Canadá  
<http://sony.ca/support/>

❑ Para clientes nos países ou regiões da América Latina falantes da língua espanhola  
<http://esupport.sony.com/ES/VAIO/LA>

❑ Para clientes no Brasil  
<http://esupport.sony.com/PT/VAIO/BR/>

#### ❑ Site de suporte on-line do sistema operacional

Este computador é fornecido com um sistema operacional Microsoft Windows pré-instalado. Para obter suporte ao sistema operacional, é possível visitar o suporte ao cliente da Microsoft no endereço

<http://support.microsoft.com/directory/>.

## 4. Central de Informações ao Cliente

Se você não encontrar as informações desejadas em nosso site, poderá entrar em contato diretamente com a Sony. É possível encontrar os números de contato no site de suporte on-line da Sony. Para receber os serviços de forma mais rápida e eficiente, tenha em mãos as seguintes informações:

### 1 Modelo do computador VAIO

Você pode encontrá-lo no canto inferior direito da tela do computador.

### 2 Número de série do computador

É possível encontrá-lo na parte de baixo, no painel traseiro ou dentro do compartimento de baterias de seu computador Sony VAIO. O número de série é composto pelos 7 últimos dígitos do número abaixo do código de barras.

### 3 Sistema operacional do computador

### 4 O componente de hardware ou o programa de software que está causando o problema

### 5 Uma breve descrição do problema

## 5. Serviços e suporte na loja (disponíveis somente nos EUA)

Marque um horário com um técnico certificado da Sony em uma loja Sony Style nos EUA e obtenha serviços e suporte personalizados para seu PC VAIO. Os técnicos de bastidores da Sony Style podem auxiliar na configuração de seu novo PC VAIO, na otimização do sistema, na recuperação de dados e em qualquer serviço de reparo que seja necessário.

Visite o site [www.sonymstyle.com/backstage](http://www.sonymstyle.com/backstage) para encontrar a loja mais próxima.



## Considerações ergonômicas

Você usará o computador como um dispositivo portátil em diversos ambientes. Sempre que possível, tente levar em conta as seguintes considerações ergonômicas para ambientes fixos e móveis:

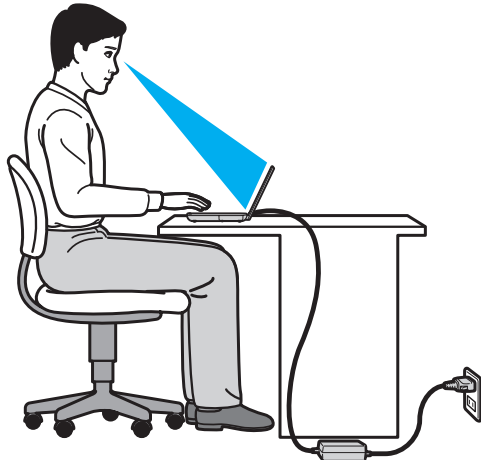

- ❑ **Posição do computador** – Coloque o computador diretamente à sua frente. Mantenha os antebraços na horizontal com os punhos em posição neutra e confortável durante o uso do teclado ou dispositivo apontador. Deixe os braços naturalmente relaxados nas laterais. Faça vários intervalos enquanto utiliza o computador. O uso excessivo do computador pode prejudicar olhos, músculos ou tendões.

- ❑ **Mobília e postura** – Sente-se em uma cadeira com apoio confortável para as costas. Ajuste o nível da cadeira de forma que os pés fiquem totalmente apoiados no chão. Um descanso para os pés pode proporcionar mais conforto. Sente-se mantendo uma postura ereta e relaxada e evite se inclinar para frente ou para trás.
- ❑ **Ângulo de visualização da tela** – Use o recurso de inclinação da tela para definir a melhor posição. Você pode minimizar o cansaço visual e a fadiga muscular ajustando a inclinação da tela na posição adequada. Ajuste também a intensidade do brilho da tela.
- ❑ **Iluminação** – Escolha um local onde as janelas e as lâmpadas não produzam brilho e reflexo na tela. Use a iluminação indireta para evitar pontos de brilho na tela. A iluminação adequada proporciona conforto e eficiência no trabalho.
- ❑ **Posicionando um monitor externo** – Ao usar um monitor externo, coloque-o a uma distância de visualização confortável. Verifique se a tela do monitor está na altura dos olhos ou ligeiramente abaixo, quando você estiver diante do monitor.

# Introdução

Esta seção descreve como começar a usar o computador VAIO.

!

Antes de iniciar pela primeira vez o computador, não conecte nenhum outro hardware que originalmente não acompanhe o computador. Após a conclusão, conecte um dispositivo por vez (por exemplo, impressora, unidade de disco rígido externo, scanner etc.), seguindo as instruções do fabricante.

- ❑ **Como localizar controles e portas (página 12)**
- ❑ **Sobre as luzes indicadoras (página 17)**
- ❑ **Como conectar a fonte de alimentação (página 18)**
- ❑ **Como usar a bateria (página 20)**
- ❑ **Como desligar o computador com segurança (página 26)**
- ❑ **Como usar os modos de economia de energia (página 27)**
- ❑ **Atualização do seu computador (página 29)**

## Como localizar controles e portas

Reserve alguns minutos para identificar os controles e as portas mostrados nas páginas que seguem.



A aparência de seu computador pode ser diferente das ilustrações neste manual devido às variações nas especificações. Ela também pode variar em alguns países ou áreas.

### Parte frontal

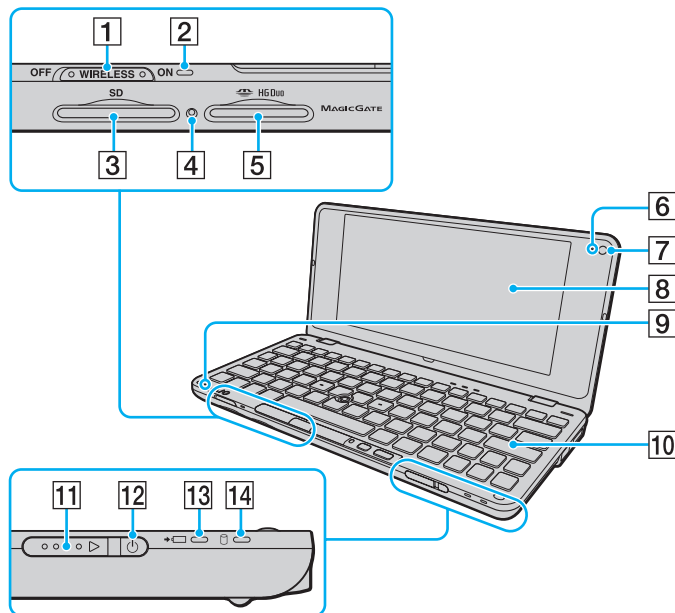

- 1 Chave **WIRELESS** (sem fio) (página 50), (página 54)
- 2 Indicador **WIRELESS** (sem fio) (página 17)
- 3 Slot do cartão de memória **SD** (página 44)
- 4 Indicador de acesso à mídia (página 17)
- 5 Slot do "Memory Stick Duo"\* (página 38)
- 6 Indicador de câmera **MOTION EYE** embutida (página 17)
- 7 Câmera **MOTION EYE** embutida (página 37)
- 8 Tela LCD (página 104)
- 9 Microfone embutido (monaural)
- 10 Teclado (página 31)
- 11 Chave de alimentação
- 12 Indicador de alimentação (página 17)
- 13 Indicador de carga (página 17)
- 14 Indicador da unidade de disco (página 17)

\* Este computador só oferece suporte para tamanhos Duo de "Memory Stick".

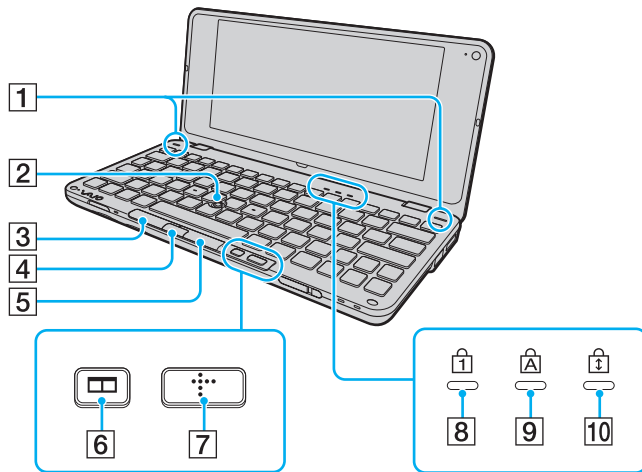

- 1 Alto-falantes embutidos (estéreo)
- 2 Dispositivo de controle do cursor ([página 33](#))
- 3 Botão esquerdo ([página 33](#))
- 4 Botão central ([página 33](#))
- 5 Botão direito ([página 33](#))
- 6 Botão de organização de janelas (botão S2) ([página 35](#))
- 7 Botão XMB (Xross Media Bar) (botão S1) ([página 35](#))
- 8 Indicador de Num lock ([página 17](#))
- 9 Indicador de Caps lock ([página 17](#))
- 10 Indicador de Scroll lock ([página 17](#))

## Parte traseira

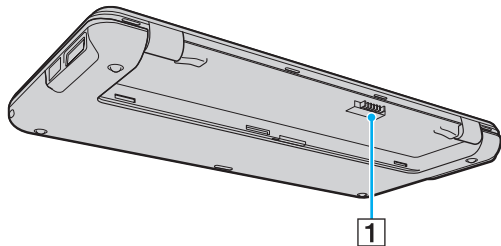

**1** Conector de bateria ([página 20](#))

## Lado direito

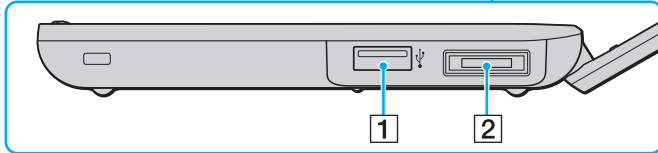
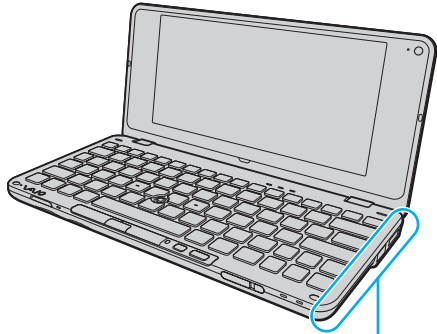

**1** Porta USB\* (página 78)

**2** Porta E/S (página 68)

\* Em conformidade com o padrão USB 2.0 e oferece suporte a velocidade alta/total/baixa.

## Lado esquerdo

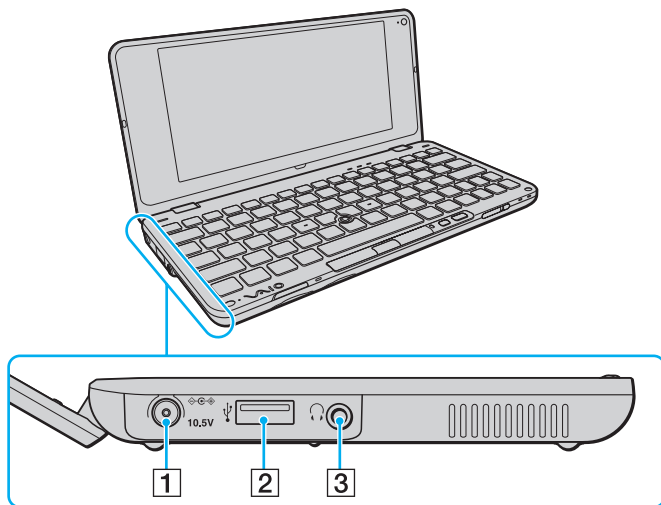

**1** Porta DC IN ([página 18](#))

**2** Porta USB\* ([página 78](#))







**3** Conector de fones de ouvido ([página 61](#)), ([página 72](#))

\* Em conformidade com o padrão USB 2.0 e oferece suporte a velocidade alta/total/baixa.



## Sobre as luzes indicadoras

Este computador está equipado com as seguintes luzes indicadoras:

Indicador	Funções
Alimentação 	Acende em verde enquanto o computador está ligado, pisca devagar em laranja enquanto o computador está no modo de suspensão e apaga quando o computador é desligado ou colocado em modo de hibernação.
Carga 	Acende quando a bateria está sendo carregada. Consulte <b>Como carregar a bateria (página 23)</b> para obter mais informações.
Câmera <b>MOTION EYE</b> embutida	Acende quando a câmera embutida está sendo usada.
Acesso à mídia	Acende enquanto se está acessando os dados de um cartão de memória, como o "Memory Stick" ou um cartão de memória SD. (Não coloque o computador em modo de suspensão nem o desligue enquanto esta luz indicadora estiver acesa.) Quando a luz do indicador está apagada, o cartão de memória não está sendo usado.
Unidade de disco 	Acende enquanto se está acessando os dados do dispositivo de armazenamento incorporado. Não coloque o computador em modo de suspensão nem o desligue enquanto esta luz indicadora estiver acesa.
Num lock 	Pressione a tecla <b>Num Lk</b> para ativar o teclado numérico. Pressione-a novamente para desativar o teclado numérico. O teclado numérico não está ativo quando a luz do indicador está apagada.
Caps lock 	Pressione a tecla <b>Caps Lock</b> para digitar letras maiúsculas. Pressione a tecla <b>Shift</b> , quando a luz estiver acesa, para digitar letras minúsculas. Pressione a tecla Caps lock novamente para apagar o indicador. Volte a digitar normalmente quando o indicador de Caps Lock estiver apagado.
Scroll lock 	Pressione as teclas <b>Fn+Scr Lk</b> para mudar o modo de rolagem na tela. Volte a barra de rolagem normal quando o indicador de Scroll lock estiver apagado. A tecla <b>Scr Lk</b> funciona de forma diferente, dependendo do programa que você estiver usando, e não funciona com todos os programas.
<b>WIRELESS</b> (sem fio)	Acende quando uma ou mais opções sem fio estão ativadas.

## Como conectar a fonte de alimentação

Você pode usar um adaptador CA ou uma bateria recarregável como fonte de alimentação do computador.

### Como usar o adaptador CA

Enquanto o computador estiver diretamente conectado à alimentação CA e a bateria estiver instalada, ele usará a energia da tomada de CA.



Use somente o adaptador CA fornecido com seu computador.

Para usar o adaptador CA:

- 1 Conecte uma ponta do cabo de alimentação (1) ao adaptador CA (3).
- 2 Conecte a outra ponta do cabo de alimentação a uma tomada de CA (2).
- 3 Conecte o cabo ligado ao adaptador CA (3) à porta DC IN (4) do computador.

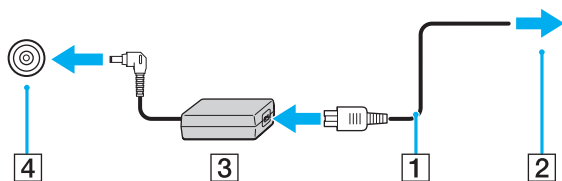

O formato do plugue de entrada CC (DC In) varia de acordo com o adaptador CA.



Para desconectar totalmente o computador da fonte de alimentação de CA, desconecte o adaptador CA da tomada de CA.

Certifique-se de que a tomada de CA possa ser acessada facilmente.

Caso não pretenda usar o computador por um longo período, coloque-o no modo de hibernação. Consulte **Como usar o modo de hibernação** ([página 28](#)).

## Como usar a bateria

A bateria fornecida com o computador não está totalmente carregada no momento da entrega.

### Como instalar/remover a bateria

Para instalar a bateria:

- 1 Desligue o computador e feche a tampa da tela LCD.
- 2 Coloque a chave **LOCK** (Travar) da bateria para a esquerda (1).

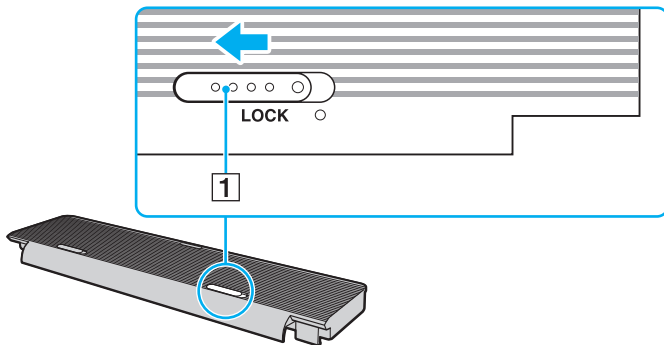

- 3 Encaixe a bateria no compartimento.  
A bateria deve estar nivelada na parte inferior do computador.

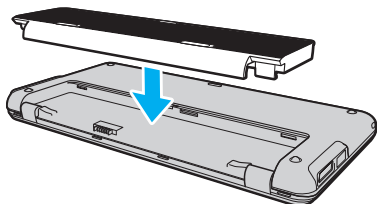

- 4 Deslize a bateria em direção à parte dianteira do computador até que ela se encaixe com um clique.

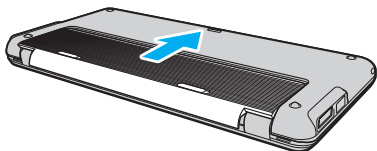

- 5 Coloque a chave **LOCK** (Travar) da bateria para a direita a fim de prendê-la ao computador.

Para remover a bateria:

!

Você poderá perder os dados se remover a bateria quando o computador estiver ligado e não estiver conectado ao adaptador CA ou quando o computador estiver no modo de suspensão.

- 1 Desligue o computador e feche a tampa da tela LCD.
- 2 Coloque a chave **LOCK** (Travar) da bateria para a esquerda (1).

- 3 Deslize e segure a trava **RELEASE** (Soltar) da bateria (2) para a direita e empurre delicadamente a bateria em direção à parte traseira do computador.

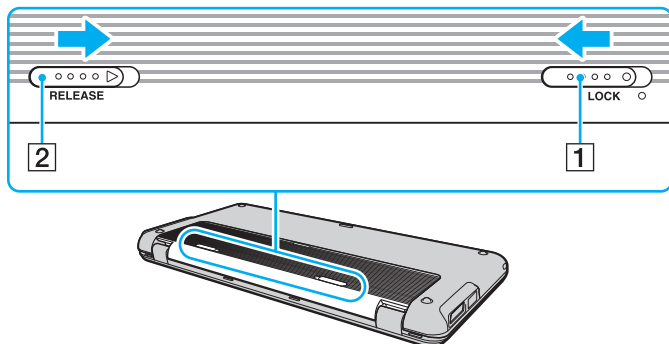

- 4 Levante a extremidade traseira da bateria para retirá-la do compartimento.

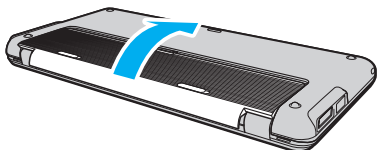

Este computador deve ser operado apenas com baterias originais da Sony.

## Como carregar a bateria

A bateria fornecida com o computador não está totalmente carregada no momento da entrega.

Para carregar a bateria:

- 1 Instale a bateria.
- 2 Conecte o computador a uma fonte de alimentação com o adaptador CA.  
A luz do indicador de carga se acende enquanto a bateria está carregando. Quando a carga da bateria se aproximar ao nível máximo que você selecionou, a luz indicadora da carga se apagará.

Status do indicador de carga	Significado
Acesa em laranja	A bateria está sendo carregada.
Pisca acompanhando o verde indicador de energia	A bateria está ficando sem carga. (Modo normal)
Pisca acompanhando o laranja indicador de energia	A bateria está ficando sem carga. (Modo de suspensão)
Pisca rapidamente em laranja	Ocorreu um erro de bateria devido a uma bateria defeituosa ou uma bateria desbloqueada.

!

Carregue a bateria conforme descrito neste manual para a primeira carga da sua bateria.



Mantenha a bateria no computador quando ele for diretamente conectado à fonte de alimentação de CA. A bateria continua sendo carregada enquanto você usa o computador.

Quando a bateria está descarregando e tanto a luz indicadora de carga quanto a de alimentação piscam, você deve conectar o adaptador CA para recarregar a bateria ou desligar o computador e instalar uma bateria completamente carregada.

Seu computador é alimentado com uma bateria de íon lítio que pode ser recarregada a qualquer momento. O carregamento de uma bateria parcialmente descarregada não afeta sua vida útil.

Você pode aumentar a vida útil de sua bateria se habilitar a função de cuidado com a bateria nas **Battery Charge Functions** do **VAIO Control Center**.

Enquanto alguns softwares aplicativos ou dispositivos periféricos estiverem em uso, o computador talvez não entre no modo de hibernação, mesmo quando a carga restante da bateria estiver baixa. Para evitar a perda de dados quando o computador estiver usando a bateria, salve os dados com frequência e ative manualmente um modo de gerenciamento de energia, como o de suspensão ou o de hibernação.

Se a bateria ficar sem carga quando o computador estiver no modo de suspensão, você perderá todos os dados que não foram salvos. É impossível retornar ao estado de trabalho anterior. Para evitar a perda de dados, salve os dados com frequência.



## Como aumentar a vida útil da bateria

Quando o seu computador estiver usando a alimentação da bateria, você poderá estender a vida útil da bateria usando os seguintes métodos.

- ❑ Reduza o brilho da tela LCD do computador.
- ❑ Use o modo de economia de energia. Consulte **Como usar os modos de economia de energia (página 27)** para obter mais informações.
- ❑ Altere as configurações de economia de energia em **Opções de Energia**. Consulte **Como usar o VAIO Power Management (página 94)** para obter mais informações.
- ❑ Ajuste o papel de parede em **Long Battery Life Wallpaper Setting** como seu fundo de área de trabalho no **VAIO Control Center**.

## Como desligar o computador com segurança

Para não perder dados não salvos, desligue o computador corretamente, conforme descrito a seguir.

Para desligar o computador:

- 1 Desligue os periféricos conectados ao computador.
- 2 Clique em **Iniciar** e no botão **Desligar**.
- 3 Responda aos prompts de aviso para salvar documentos ou para considerar outros usuários e espere o computador ser desligado automaticamente.  
A luz indicadora de energia apagará.

## Como usar os modos de economia de energia

Você pode aproveitar as configurações de gerenciamento de energia para conservar a vida útil da bateria. Além do modo de operação normal, seu computador tem dois modos distintos de economia de energia que se adaptam às suas preferências: suspensão e hibernação.

!

Caso você não pretenda usar o computador por um longo período de tempo, enquanto estiver desconectado da fonte de alimentação CA, coloque o computador no modo de hibernação ou desligue-o.

Se a bateria ficar sem carga quando o computador estiver no modo de suspensão, você perderá todos os dados que não foram salvos. É impossível retornar ao estado de trabalho anterior. Para evitar a perda de dados, salve os dados com frequência.

Modo	Descrição
Modo normal	Este é o estado normal do computador em uso. A luz verde indicadora de energia fica acesa enquanto o computador estiver nesse modo.
Modo de suspensão	O modo de suspensão desliga a tela LCD e coloca o(s) dispositivo(s) de armazenamento incorporado(s) e a CPU em um modo de baixo consumo de energia. A luz laranja indicadora de alimentação pisca lentamente enquanto o computador está nesse modo. O computador sai do modo de suspensão mais rapidamente do que do modo de hibernação. No entanto, o modo de suspensão usa mais energia do que o de hibernação.
Modo de hibernação	Enquanto o computador está no modo de hibernação, o estado do sistema é salvo no dispositivo de armazenamento incorporado e a energia é desligada. Mesmo quando termina a carga da bateria, nenhum dado é perdido. A luz indicadora de alimentação fica apagada enquanto o computador está nesse modo.

## Como usar o modo de suspensão

Para ativar o modo de suspensão:

Clique em **Iniciar**, na seta  ao lado do botão **Desligar** e em **Suspender**.

Para retornar ao modo normal:

- Pressione qualquer tecla.
- Deslize a chave liga/desliga (na direção de ▷ na chave).

!

Se você deslizar (na direção de ▷ na chave) e segurar a chave liga/desliga por mais de quatro segundos, seu computador desligará automaticamente. Todos os dados não salvos serão perdidos.

## Como usar o modo de hibernação

Para ativar o modo de hibernação:

Pressione as teclas **Fn+F12**.

Outra opção é clicar em **Iniciar**, na seta ao lado do botão **Desligar** e em **Hibernar**.

!

Não mova o computador antes de a luz indicadora de alimentação apagar.

Para retornar ao modo normal:

Deslize a chave liga/desliga (na direção de ▷ na chave).

!

Se você deslizar (na direção de ▷ na chave) e segurar a chave liga/desliga por mais de quatro segundos, seu computador desligará automaticamente.

## Atualização do seu computador

Certifique-se de atualizar seu computador VAIO com os seguintes softwares aplicativos, de modo que o computador possa funcionar com mais eficácia e segurança.

A **VAIO Update** notifica você automaticamente de atualizações na Internet para aumentar o desempenho de seu computador, faz download e as instala.

**Windows Update**

Clique em **Iniciar, Todos os Programas** e em **Windows Update** e, em seguida, siga as instruções apresentadas na tela.

**VAIO Update 5**

Clique em **Iniciar, Todos os Programas** e em **VAIO Update 5** e, em seguida, siga as instruções apresentadas na tela.



O computador precisa estar conectado à Internet para receber atualizações.

# Como usar o computador VAIO

Esta seção descreve como usar da melhor forma o computador VAIO.

- ❑ **Como usar o teclado** ([página 31](#))
- ❑ **Usando o Dispositivo apontador** ([página 33](#))
- ❑ **Como usar os botões de funções especiais** ([página 35](#))
- ❑ **Usando o Instant Mode** ([página 36](#))
- ❑ **Como usar a câmera embutida** ([página 37](#))
- ❑ **Como usar o "Memory Stick"** ([página 38](#))
- ❑ **Como usar outros módulos/cartões de memória** ([página 44](#))
- ❑ **Usando a Internet** ([página 48](#))
- ❑ **Usando a rede (LAN)** ([página 49](#))
- ❑ **Como usar a rede local sem fio** ([página 50](#))
- ❑ **Usando a função Bluetooth** ([página 54](#))
- ❑ **Visualizando transmissões de um segmento** ([página 59](#))



## Como usar o teclado





Este teclado apresenta teclas adicionais que executam tarefas específicas dos modelos.

### Combinações e funções com a tecla Fn



Algumas funções do teclado só podem ser usadas após a inicialização completa do sistema operacional.

Combinação/recurso	Função
<b>Fn +  (F2):</b> silêncio	Ativa e desativa os alto-falantes embutidos ou os fones de ouvido.
<b>Fn +  (F3/F4):</b> controle de volume	Altera o nível de volume. Para aumentar o volume, mantenha pressionadas as teclas <b>Fn+F4</b> ou pressione as teclas <b>Fn+F4</b> e depois a tecla <b>↑</b> ou <b>→</b> . Para diminuir o volume, mantenha pressionadas as teclas <b>Fn+F3</b> ou pressione as teclas <b>Fn+F3</b> e depois a tecla <b>↓</b> ou <b>←</b> .
<b>Fn +  (F5/F6):</b> controle de brilho	Altera o brilho da tela LCD do computador. Para aumentar a intensidade da iluminação, mantenha pressionadas as teclas <b>Fn+F6</b> ou pressione as teclas <b>Fn+F6</b> e depois a tecla <b>↑</b> ou <b>→</b> . Para diminuir a intensidade da iluminação, mantenha pressionadas as teclas <b>Fn+F5</b> ou pressione as teclas <b>Fn+F5</b> e depois a tecla <b>↓</b> ou <b>←</b> .

Combinação/recurso	Função
Fn +  /  (F7): saída de vídeo	<p>Liga a saída de vídeo entre a tela do computador, um monitor externo, saída simultânea para os dois e monitores múltiplos com ambos funcionando como uma única área de trabalho. Pressione a tecla <b>Enter</b> para selecionar a saída de vídeo.</p> <p><b>!</b></p> <p>Se você desconectar um cabo do vídeo do computador enquanto um monitor externo estiver selecionado como o destino da saída de vídeo, a tela do computador ficará em branco. Se isso acontecer, pressione a tecla <b>F7</b> duas vezes enquanto aperta a tecla <b>Fn</b>, e depois pressione a tecla <b>Enter</b> para ligar a saída de vídeo à tela do computador.</p> <p>Monitores múltiplos podem não ser compatíveis dependendo do sistema operacional do computador.</p>
Fn +  /  (F9/F10): zoom	<p>Altera o tamanho de uma imagem ou de um documento exibido no mesmo software. Para fazer com que a visualização da tela pareça menor e mais distante (zoom out), pressione as teclas <b>Fn+F9</b>. Para fazer com que a visualização da tela pareça maior e mais próxima (zoom in), pressione as teclas <b>Fn+F10</b>. Consulte o arquivo de ajuda incluído com o <b>VAIO Control Center</b> para mais informações.</p>
Fn +  (F12): hibernação	<p>Possibilita o nível mais baixo de consumo de energia. Quando você executa esse comando, os estados do sistema e dos dispositivos periféricos conectados são salvos no dispositivo de armazenamento incorporado e a energia do sistema é desligada. Para retornar o sistema ao estado original, use a chave liga/desliga para ligar a energia. Para obter detalhes sobre gerenciamento de energia, consulte <b>Como usar os modos de economia de energia</b> (<a href="#">página 27</a>).</p>



## Usando o Dispositivo apontador

O teclado contém um dispositivo de indicação do cursor, o botão de controle do cursor (1). Você pode apontar, selecionar, arrastar e rolar entre objetos da tela usando o botão de controle do cursor combinado com os botões localizados abaixo da barra de espaços.

O ponteiro (2) se move na direção que você apontar com o botão de controle do cursor. Quanto mais você apertar o botão de controle do cursor, mais rápido o ponteiro se moverá.

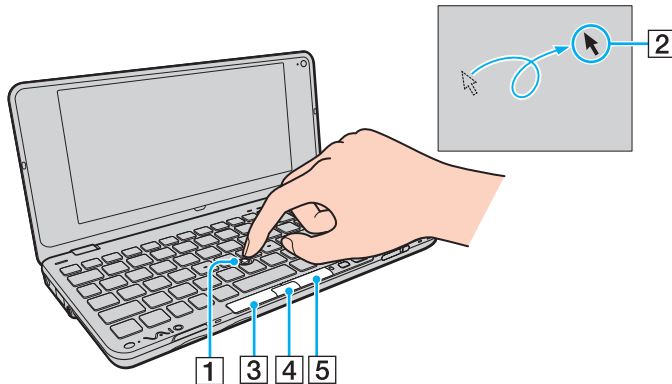

Ação	Descrição
Apontar	Empurre o botão de controle do cursor para colocar o ponteiro em um item ou objeto.
Clicar	Pressione o botão esquerdo (3) ou aperte o botão de controle do cursor uma vez.
Clicar duas vezes	Pressione o botão esquerdo ou aperte o botão de controle do cursor duas vezes sucessivamente.
Clicar com o botão direito do teclado sensível ao toque	Pressione uma vez o botão direito (5). Com muitos aplicativos, esta ação exibe um menu de atalho sensível ao contexto (se houver).
Arrastar	Aperte o botão de controle do cursor na direção desejada pressionando o botão esquerdo. Como alternativa, é possível apertar o botão de controle do cursor duas vezes sucessivamente e, sem retirar o dedo na segunda vez, pressioná-lo na direção desejada. Para soltar o objeto, retire o dedo do botão de controle do cursor.
Rolar	Aperte o botão de controle do cursor para cima e para baixo ou para os lados pressionando o botão central (4). (A função de rolagem só está disponível com aplicativos que tenham suporte para um recurso de rolagem do botão de controle do cursor.)



O ponteiro pode movimentar-se sozinho em raras ocasiões, o que não indica um defeito. Pare de apertar o botão de controle do cursor por alguns instantes. O ponteiro voltará ao normal.

A ponta do botão de controle do cursor é um produto consumível. Você pode trocá-la por uma das tampas de reposição fornecidas, quando for necessário.



É possível habilitar/desabilitar o botão de controle do cursor enquanto o mouse estiver conectado ao computador. Para alterar as configurações do botão de controle do cursor, use o **VAIO Control Center**.



Não deixe de conectar um mouse antes de desabilitar o botão de controle do cursor. Se você desabilitar o botão de controle do cursor antes de conectar um mouse, poderá usar apenas o teclado para operações do ponteiro.

## Como usar os botões de funções especiais

O computador está equipado com botões especiais para ajudá-lo no uso de funções específicas.

Botão de função especial	Funções
Botão XMB (Xross Media Bar) (botão S1) 	Quando o computador estiver desligado ou no modo de hibernação, o botão XMB inicia o <b>Instant Mode</b> . Consulte <b>Usando o Instant Mode (página 36)</b> para obter mais informações sobre o <b>Instant Mode</b> . Quando o computador estiver em modo normal, o botão S1 executa a tarefa padrão. É possível alterar a atribuição padrão com o <b>VAIO Control Center</b> .
Botão de organização de janelas (botão S2) 	Por padrão, o botão de organização de janelas (botão S2) mostra todas as janelas abertas, redimensionando-as de modo que todas caibam na área de trabalho. Para voltar ao estado anterior de janelas, pressione este botão mais uma vez.

## Usando o Instant Mode

O **Instant Mode** permite reproduzir música e vídeos ou acessar a Internet imediatamente sem iniciar o sistema operacional Windows. Para obter informações detalhadas sobre as instruções de operação, consulte o arquivo de ajuda fornecido com o **Instant Mode**.

### Iniciando o Instant Mode

Para iniciar o **Instant Mode**, seu computador deve estar desligado ou no modo de hibernação.

Para iniciar o Instant Mode:

- 1 Pressione o botão XMB do computador.  
O menu principal do **Instant Mode** é exibido na tela.
- 2 Selecione a operação desejada no menu.

### Saindo do Instant Mode

Selecione **Power Off** no menu principal para sair do **Instant Mode**.

### Compartilhamento de favoritos entre o Instant Mode e o Internet Explorer

Você pode exportar/importar seus arquivos Favoritos utilizados com o **Internet Explorer** aos favoritos do navegador utilizado com o **Instant Mode**.

Para compartilhar favoritos:

- 1 Clique em **Iniciar, Todos os Programas** e **VAIO Control Center**.
- 2 Clique em **Instant Mode** e depois em **Bookmark Settings**.
- 3 Siga as instruções apresentadas na tela.

## Como usar a câmera embutida

O computador está equipado com uma câmera **MOTION EYE** embutida.

Com o software de captura de imagem pré-instalado, é possível executar as operações a seguir:

- Capturar fotos e filmes
- Perceber e capturar movimentos de objetos para fins de monitoração
- Efetuar a edição de dados capturados



Quando você liga o computador, ativa a câmera embutida.

É possível realizar videoconferências com o software apropriado.



O início ou saída do software de mensagens instantâneas ou de edição de vídeo não ativa nem desativa a câmera embutida.

Não coloque o computador no modo de suspensão ou de hibernação enquanto estiver usando a câmera embutida.

Para utilizar o software de captura de imagens pré-instalado:

- 1 Clique em **Iniciar, Todos os Programas, ArcSoft WebCam Companion 3 e WebCam Companion 3**.
- 2 Clique no ícone desejado na janela principal.  
Para obter informações detalhadas sobre como usar o software, consulte o arquivo de ajuda que acompanha o software.



Ao capturar uma imagem ou um filme em local escuro, clique no ícone **Capturar** na janela principal, depois clique no ícone **Configurações da Webcam** e selecione a opção de pouca luz ou compensação de pouca luz na janela de propriedades.

## Como usar o "Memory Stick"

O "Memory Stick" é uma mídia de gravação IC compacta, portátil e versátil especialmente projetada para troca e compartilhamento de dados digitais com produtos compatíveis, por exemplo, câmeras digitais, celulares e outros dispositivos. Por ser removível, ela pode ser usada para o armazenamento externo de dados.

### Antes de usar o "Memory Stick"

O slot "Memory Stick Duo" do computador pode acomodar os seguintes tamanhos e tipos de mídia:

- "Memory Stick Duo"
- "Memory Stick PRO Duo"
- "Memory Stick PRO-HG Duo"

!

O computador suporta apenas o "Memory stick" tamanho Duo e não "Memory Stick" tamanho padrão.

Para obter informações atualizadas sobre o "Memory Stick", visite [memorystick.com] em <http://www.memorystick.com/en/>.

### Como inserir e remover um "Memory Stick"

Para inserir um "Memory Stick":

!

O slot do "Memory Stick Duo" de seu computador é fornecido com um protetor. Remova o protetor do slot antes de utilizá-lo.

- 1 Localize o slot de "Memory Stick Duo".
- 2 Pressione o protetor do slot do "Memory Stick Duo" de forma que ele seja projetado para fora.
- 3 Segure delicadamente o protetor do slot do "Memory Stick Duo" e retire-o do slot.
- 4 Segure o "Memory Stick" com a seta voltada para cima e na direção do slot.

- 5 Deslize cuidadosamente o "Memory Stick" no slot até ele se encaixar no lugar.  
Não force a mídia no slot.



Se o "Memory Stick" não se encaixar facilmente no slot, remova-o com cuidado e verifique se ele está sendo inserido na direção correta.

Quando inserir o "Memory Stick" no slot pela primeira vez, você pode ser solicitado a instalar o software do driver. Se isso acontecer, siga as instruções que aparecem na tela para instalar o software.

O "Memory Stick" é automaticamente detectado pelo sistema e o conteúdo do "Memory Stick" é exibido. Se nada for exibido na área de trabalho, clique em **Iniciar**, em **Computador** e clique duas vezes no ícone "Memory Stick".

O ícone "Memory Stick" aparecerá na janela **Computador** depois que você inserir o "Memory Stick" no slot.

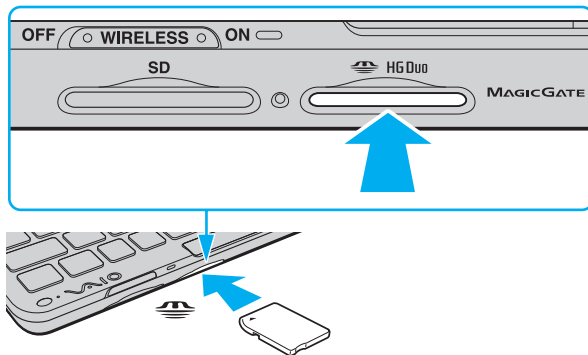

Antes de usar um "Memory Stick Micro" ("M2"), insira-o em um adaptador "M2" Duo. Se você inserir a mídia diretamente no slot de "Memory Stick Duo" sem o adaptador, pode não ser possível removê-la do slot.

## Para remover um "Memory Stick":

!

Não retire o "Memory Stick" enquanto a luz indicadora de acesso à mídia estiver acesa. Caso contrário, você poderá perder dados. Volumes grandes de dados podem demorar para serem carregados, por isso, verifique se a luz indicadora está apagada antes de remover o "Memory Stick".

Insira o protetor do slot do "Memory Stick Duo" para impedir que entrem partículas no slot quando você não estiver usando um módulo "Memory Stick". Antes de mover seu computador, certifique-se de inserir o protetor do slot do "Memory Stick Duo" no slot.

- 1 Localize o slot de "Memory Stick Duo".
- 2 Verifique se a luz indicadora de acesso à mídia está apagada.
- 3 Empurre o "Memory Stick" na direção do computador e solte.  
O "Memory Stick" será ejetado.
- 4 Retire o "Memory Stick" do slot.

!

Sempre remova o "Memory Stick" com cuidado ou ele poderá projetar-se inesperadamente para fora.



## Como formatar o "Memory Stick"

Para formatar um "Memory Stick":

O "Memory Stick" vem formatado por padrão e está pronto para usar.

Caso queira reformatá-lo com o computador, siga estas etapas.

!

Ao formatar a mídia, use o dispositivo que tenha sido projetado para formatá-la e que aceite o "Memory Stick".

A formatação do "Memory Stick" apaga todos os dados armazenados nele. Antes de formatar a mídia, verifique se ela não contém dados importantes.

Não remova o "Memory Stick" do slot durante sua formatação. Isso pode causar o funcionamento incorreto.

- 1 Localize o slot de "Memory Stick Duo".
- 2 Deslize cuidadosamente o "Memory Stick" no slot até ele se encaixar no lugar.
- 3 Clique em **Iniciar** e em **Computador**.
- 4 Clique com o botão direito do mouse no ícone "Memory Stick" e selecione **Formatar**.

**5** Clique em **Restaurar padrões do dispositivo**.



O tamanho da unidade de alocação e do sistema de arquivos pode mudar.

Não selecione **NTFS** na lista suspensa **Sistema de arquivos**, pois isto pode causar o funcionamento incorreto.



A conclusão do processo de formatação será mais rápida se você selecionar **Formatação Rápida** em **Opções de formatação**.

**6** Clique em **Iniciar**.

**7** Siga as instruções apresentadas na tela.



A formatação do "Memory Stick" poderá demorar, dependendo do tipo de mídia.

## Observações sobre o uso do "Memory Stick"

- ❑ Este computador foi testado e considerado compatível com a mídia "Memory Stick" da marca Sony, com capacidade de até 32 GB, disponível desde setembro de 2009. No entanto, nem todas as mídias "Memory Stick" têm garantia de compatibilidade.
- ❑ Segure o "Memory Stick" com a seta apontada na direção correta ao inseri-lo no slot. Para evitar danos ao computador ou à mídia, não force o "Memory Stick" no slot caso não consiga inseri-lo facilmente.
- ❑ Tenha cuidado ao inserir ou remover do slot o "Memory Stick". Não o force para dentro ou para fora do slot.
- ❑ A inserção do "Memory Stick" com vários adaptadores de conversão não tem garantia de compatibilidade.
- ❑ "MagicGate" é o nome geral da tecnologia de proteção de direitos autorais desenvolvida pela Sony. Use o "Memory Stick" com o logotipo do "MagicGate" para aproveitar essa tecnologia.
- ❑ Exceto para uso pessoal, é contra a lei de direitos autorais usar quaisquer dados de áudio e/ou imagem gravados por você sem o consentimento prévio dos respectivos detentores de direitos autorais. Consequentemente, um "Memory Stick" que contenha tais dados protegidos por direitos autorais pode ser usado apenas dentro da lei.
- ❑ Não insira mais de um "Memory Stick" no slot. A inserção incorreta da mídia poderá danificar o computador e a mídia.

## Como usar outros módulos/cartões de memória

### Usando o cartão de memória SD

Seu computador é equipado com um slot de cartão de memória **SD**. Você pode usar esse slot para transferir dados entre câmeras digitais, camcorders, music players e outros dispositivos de áudio e vídeo.

Antes de usar o cartão de memória SD:

O slot do cartão de memória **SD** do computador aceita os seguintes cartões de memória:

- Cartão de memória SD
- Cartão de memória SDHC

Para obter informações atualizadas sobre os cartões de memória compatíveis, consulte **Descubra mais sobre seu computador VAIO** ([página 5](#)) para visitar o site de suporte apropriado.

Para inserir um cartão de memória SD:

! Seu computador é fornecido com um protetor de slot do cartão de memória **SD**. Remova o protetor do slot antes de utilizá-lo.

- 1 Localize o slot do cartão de memória **SD**.
  - 2 Pressione o protetor do slot do cartão de memória **SD** de forma que ele seja projetado para fora.
  - 3 Segure delicadamente o protetor do slot do cartão de memória **SD** e retire-o do slot.
  - 4 Segure o cartão de memória SD com a seta voltada para cima e na direção do slot.
  - 5 Deslize cuidadosamente o cartão de memória SD no slot até ele se encaixar no lugar.
- Não force o cartão no slot.

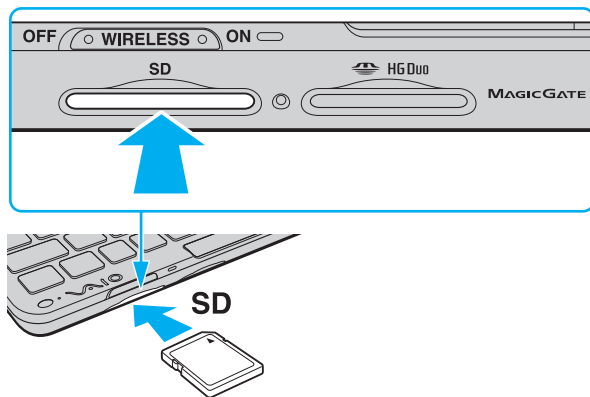



Quando inserir o cartão de memória SD no slot pela primeira vez, você pode ser solicitado a instalar o software do driver. Se isso acontecer, siga as instruções que aparecem na tela para instalar o software.

O ícone do cartão de memória SD aparecerá na janela **Computador** depois que você inserir o cartão no slot.

### Para remover um cartão de memória SD:



Insira o protetor do slot do cartão de memória **SD** para impedir que entrem partículas no slot quando você não estiver usando um cartão de memória SD. Antes de mover seu computador, certifique-se de inserir o protetor do slot do cartão de memória **SD** no slot.

- 1 Localize o slot do cartão de memória **SD**.
- 2 Verifique se a luz indicadora de acesso à mídia está apagada.
- 3 Empurre o cartão de memória SD na direção do computador e solte.  
O cartão de memória SD é ejetado.
- 4 Tire o cartão de memória SD do slot.

## Observações sobre o uso de cartões de memória

### Observações gerais sobre o uso do cartão de memória:

- ❑ Certifique-se de utilizar cartões de memória que atendam aos padrões suportados por seu computador.
- ❑ Segure o cartão de memória com a seta apontada na direção correta ao inseri-lo no slot. Para evitar danos ao computador ou à mídia, não force o cartão de memória no slot caso não consiga inseri-lo facilmente.
- ❑ Tenha cuidado ao inserir ou remover do slot o cartão de memória. Não o force para dentro ou para fora do slot.
- ❑ Não retire o cartão de memória enquanto a luz indicadora de acesso à mídia estiver acesa. Caso contrário, você poderá perder dados.
- ❑ Não tente inserir um cartão de memória ou adaptador do cartão de memória de outro tipo no slot do cartão de memória. Pode ser difícil remover um cartão de memória ou adaptador do cartão de memória incompatível do slot e isso pode danificar o computador.

### Observações sobre o uso do cartão de memória SD:

- ❑ Seu computador foi testado e é compatível somente com os principais cartões de memória disponíveis em setembro de 2009. Entretanto, nem todos os cartões de memória têm garantia de compatibilidade.
- ❑ Os cartões de memória SD com capacidade para até 2 GB e cartões de memória SDHC com capacidade para até 32 GB foram testados e são compatíveis com o computador.
- ❑ O slot do cartão de memória SD do computador não aceita os recursos de proteção de direitos autorais e a transferência de dados de alta velocidade dos cartões de memória SD e SDHC.

## Usando a Internet

Antes de usar a Internet, você precisa se inscrever em um provedor de serviços de Internet (ISP) e configurar os dispositivos necessários para conectar seu computador à Internet.

Os tipos a seguir de serviços de conexão à Internet podem estar disponíveis em seu ISP:

- Rede de fibra óptica (FTTH, Fiber to the Home)
- Linha de assinatura digital (DSL, Digital Subscriber Line)
- Modem para cabo
- Satélite
- Dial-up

Para obter informações detalhadas sobre os dispositivos necessários para o acesso à Internet e como conectar seu computador à Internet, fale com seu ISP.



Para conectar o computador à Internet usando a função LAN sem fio, você precisa configurar a rede LAN sem fio. Consulte **Como usar a rede local sem fio (página 50)** para obter mais informações.



Quando você conectar o computador à Internet, verifique se tomou as medidas de segurança apropriadas para protegê-lo contra ameaças on-line.

Dependendo do contrato de serviços com o seu ISP, talvez você precise conectar um modem externo, por exemplo, um modem USB para telefone, um modem para DSL ou um modem para cabo ao seu computador, para conectar-se à Internet. Para obter instruções detalhadas sobre configurações de conexão e modem, consulte o manual que acompanha seu modem.



## Usando a rede (LAN)

Você precisa do adaptador de vídeo/LAN para conectar o computador a redes do tipo 1000BASE-T/100BASE-TX/10BASE-T com um cabo de rede local. Conecte uma extremidade do cabo de rede (não fornecido) à porta de rede (LAN), no adaptador de vídeo/LAN, e a outra à rede. Para configurações detalhadas e dispositivos requeridos para o acesso à rede local, pergunte ao seu administrador de rede.



Você não pode configurar sua rede antes de conectar o adaptador de vídeo/LAN ao computador. Consulte **Como conectar um adaptador de vídeo/LAN (página 67)** para obter mais informações sobre o adaptador.

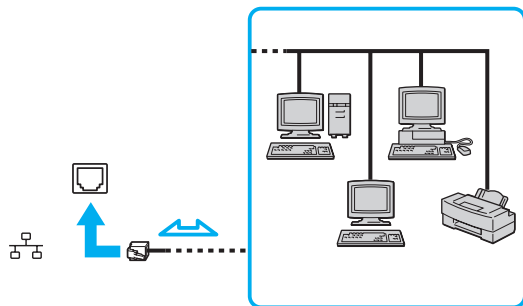

Você pode conectar o computador a qualquer rede sem alterar as configurações padrão.



Não conecte um cabo telefônico à porta de rede (LAN) no adaptador de vídeo/LAN.

Se a porta de rede (LAN) estiver conectada às linhas telefônicas mencionadas a seguir, uma alta corrente elétrica na porta poderá causar danos, superaquecimento ou incêndio.

- Linhas telefônicas de uso residencial (interfone com viva voz) ou comercial (telefone comercial com várias linhas)
- Linha telefônica pública
- PBX (Private Branch Exchange, troca de ramais privados)

## Como usar a rede local sem fio

A LAN sem fio (WLAN) permite que seu computador se conecte a uma rede por meio de uma conexão sem fio.



A WLAN usa o seguinte padrão IEEE 802.11a/b/g/n, que especifica o tipo de tecnologia usada. Consulte as especificações para descobrir a configuração de seu computador.

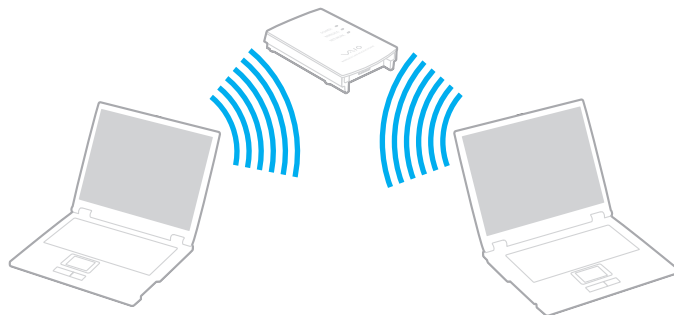

<b>Padrão WLAN</b>	<b>Banda de frequência</b>	<b>Observações</b>
IEEE 802.11a	5 GHz	-
IEEE 802.11b/g	2,4 GHz	O padrão IEEE 802.11g proporciona comunicação de velocidade mais alta do que a do padrão IEEE 802.11b.
IEEE 802.11n	5 GHz/2,4 GHz	Nos modelos em conformidade com o padrão IEEE 802.11b/g/n, somente a banda de 2,4 GHz pode ser usada.

## Notas sobre o uso da função WLAN

### Notas gerais sobre o uso da função WLAN:

- ❑ Em alguns países, o uso de produtos WLAN pode estar restrito por regulamentações locais (por exemplo, número limitado de canais). Portanto, antes de ativar a função WLAN, leia atentamente as **Informações sobre Segurança**.
- ❑ O padrão IEEE 802.11a e o padrão IEEE 802.11n não estão disponíveis em redes com finalidades específicas.
- ❑ A banda de 2,4 GHz, usada por dispositivos compatíveis com WLAN, também é usada por vários outros dispositivos. Embora as tecnologias para minimizar a interferência de outros dispositivos que usam a mesma banda sejam empregadas em dispositivos compatíveis com a WLAN, essa interferência pode reduzir a velocidade da comunicação, diminuir o alcance da comunicação ou interromper conexões sem fio.
- ❑ A velocidade e o alcance da comunicação podem variar dependendo das seguintes condições:
  - ❑ Distância entre os dispositivos de comunicação
  - ❑ Existência de obstáculos entre os dispositivos
  - ❑ Configuração do dispositivo
  - ❑ Condições de radiofrequência
  - ❑ Ambiente que inclui a existência de paredes e dos materiais dessas paredes
  - ❑ Software em uso
- ❑ Comunicações podem ser interrompidas dependendo das condições de radiofrequência.

- ❑ A velocidade real de comunicação pode não ser tão rápida quanto a que é exibida no seu computador.
- ❑ A implementação de produtos WLAN em conformidade com diferentes padrões que usam a mesma banda na mesma rede sem fio pode reduzir a velocidade de comunicação devido à interferência de rádio. Levando esse fato em consideração, os produtos WLAN foram desenvolvidos a fim de reduzir a velocidade de comunicação, garantindo a comunicação com outro produto WLAN, se este estiver em conformidade com um padrão diferente que usa a mesma banda. Quando a velocidade de comunicação não é tão alta quanto a esperada, a mudança do canal sem fio no ponto de acesso pode aumentar essa velocidade.

### Observação sobre a criptografia de dados:

O padrão WLAN inclui os métodos de criptografia: WEP (Wired Equivalent Privacy), que é um protocolo de segurança, WPA2 (Wi-Fi Protected Access 2) e WPA (Wi-Fi Protected Access). Propostos em conjunto pela IEEE e Wi-Fi Alliance, WPA2 e WPA são especificações de aperfeiçoamentos de segurança interoperáveis, baseados em padrões, que aumentam o nível de proteção dos dados e o controle de acesso das redes Wi-Fi existentes. O WPA foi criado para ser compatível com a especificação IEEE 802.11i. Ele utiliza o TKIP (Temporal Key Integrity Protocol, Protocolo de Integridade de Chave Temporal) para criptografia avançada de dados, além da autenticação do usuário usando o 802.1X e o EAP (Extensible Authentication Protocol, Protocolo de Autenticação Extensível). A criptografia de dados protege o enlace sem fio vulnerável entre clientes e pontos de acesso. Além disso, há outros mecanismos típicos de segurança da LAN para assegurar a privacidade, como: proteção por senha, criptografia ponta-a-ponta, redes virtuais privadas e autenticação. O WPA2, a segunda geração do WPA, fornece maior proteção aos dados e controle de acesso à rede e foi criado também para proteger todas as versões de dispositivos 802.11, inclusive padrões 802.11b, 802.11a, 802.11g e 802.11n, multibanda e multimodo. Além disso, com base no padrão IEEE 802.11i ratificado, o WPA2 proporciona segurança em nível de governo, implementando o algoritmo de criptografia AES em conformidade com a norma FIPS 140-2 da National Institute of Standards and Technology (NIST) e a autenticação baseada em 802.1X. O WPA2 é compatível com o WPA.

## Como usar a função WLAN



Certifique-se de ligar a chave **WIRELESS** (sem fio) antes de iniciar a função de rede local sem fio.

Para usar a função de rede local sem fio, primeiro você precisa configurá-la.

Use o **SmartWi Connection Utility** para configurar a função de rede local sem fio. Consulte a **SmartWi Connection Utility Help** para obter mais informações.

Para acessar este guia na tela:

- 1 Clique em **Iniciar, Todos os Programas e SmartWi Connection Utility**.
- 2 Clique em **SmartWi Connection Utility Help**.

## Usando a função Bluetooth

Você pode estabelecer comunicação sem fio entre seu computador e outros dispositivos Bluetooth, por exemplo, outro computador ou um telefone celular. É possível transferir dados entre esses dispositivos, sem cabos e com alcance de até 10 metros em espaço aberto.

Para usar a função Bluetooth:

!

Certifique-se de ligar a chave **WIRELESS** (sem fio) antes de iniciar a função Bluetooth.

Para usar a função Bluetooth, primeiro você precisa configurá-la.

Use o **SmartWi Connection Utility** para configurar a função Bluetooth. Consulte a **SmartWi Connection Utility Help** para obter mais informações.

Para acessar este guia na tela:

- 1 Clique em **Iniciar, Todos os Programas e SmartWi Connection Utility**.
- 2 Clique em **SmartWi Connection Utility Help**.

## Segurança de Bluetooth

A tecnologia sem fio Bluetooth tem uma função de autenticação que permite determinar quem você escolherá para comunicar-se. Com a função de autenticação, é possível evitar que dispositivos Bluetooth anônimos acessem seu computador.

Na primeira vez em que dois dispositivos Bluetooth se comunicam, deve ser determinada uma chave-mestra comum (uma senha exigida na autenticação) para que ambos os dispositivos sejam registrados. Depois que o dispositivo for registrado, não será necessário digitar novamente a chave-mestra.



A chave-mestra pode ser diferente a cada comunicação, mas deve ser a mesma nos dois dispositivos.

Para determinados dispositivos, como o mouse, nenhuma chave-mestra pode ser digitada.

## Comunicação com outro dispositivo Bluetooth

Você pode conectar este computador a um dispositivo Bluetooth, por exemplo, outro computador, telefone celular, PDA, fone de ouvido, mouse ou câmera digital, sem usar cabos.



Para comunicar-se com outro dispositivo Bluetooth:

Para comunicar-se com outro dispositivo Bluetooth, configure primeiro a função Bluetooth. Para configurar e usar a função Bluetooth, procure informações sobre Bluetooth usando a **Ajuda e Suporte do Windows**.



Certifique-se de ligar a chave **WIRELESS** (sem fio) antes de iniciar a função Bluetooth.



## Notas sobre o uso da função Bluetooth

- ❑ A taxa de transferência de dados varia de acordo com as seguintes condições:
  - ❑ Obstáculos, como paredes, localizados entre os dispositivos
  - ❑ Distância entre os dispositivos
  - ❑ Material usado nas paredes
  - ❑ Proximidade de micro-ondas e telefones sem fio
  - ❑ Interferência de radiofrequência e outras condições ambientais
  - ❑ Configuração do dispositivo
  - ❑ Tipo de software aplicativo
  - ❑ Tipo de sistema operacional
  - ❑ Uso simultâneo das funções LAN e Bluetooth no computador
  - ❑ Tamanho do arquivo que está sendo transferido
- ❑ Em virtude das limitações do padrão Bluetooth e da interferência eletromagnética no ambiente, arquivos grandes podem, às vezes, ficar corrompidos durante a transferência contínua.
- ❑ Todos os dispositivos Bluetooth devem ser certificados para assegurar que sejam mantidas as exigências de padrão aplicáveis. Mesmo que os padrões sejam atendidos, o desempenho do dispositivo individual, suas especificações e os procedimentos de operação podem variar. Talvez a troca de dados não seja possível em todas as situações.
- ❑ O vídeo e o áudio talvez não fiquem sincronizados se você reproduzir vídeos no computador com uma saída de áudio de um dispositivo Bluetooth conectado. Esta é uma ocorrência frequente com a tecnologia Bluetooth e não significa um defeito.

- ❑ A banda de 2,4 GHz, com a qual dispositivos Bluetooth e WLAN funcionam, é usada por diversos dispositivos. Os dispositivos Bluetooth utilizam a tecnologia para minimizar a interferência de outros dispositivos que usam o mesmo comprimento de onda. O uso simultâneo da função Bluetooth e de dispositivos de comunicação sem fio, entretanto, pode causar interferência de rádio e provocar redução nas distâncias e velocidades de comunicação em relação aos valores padrão.
- ❑ A função Bluetooth talvez não funcione com outros dispositivos, dependendo do fabricante ou da versão de software empregada pelo fabricante.
- ❑ A conexão de vários dispositivos Bluetooth ao computador pode provocar congestionamento de canais, provocando baixo desempenho dos dispositivos. Isso é normal com a tecnologia Bluetooth e não significa um defeito.

## Visualizando transmissões de um segmento



Alguns recursos e opções desta seção podem não estar disponíveis em seu computador. Consulte as especificações para descobrir a configuração de seu computador.

O computador pode estar equipado com um sintonizador digital para receber sinais de transmissão de um segmento, que carregam transmissões de TV digital terrestre em celulares. Você pode usar o software **VAIO Mobile TV** para ver, gravar e reproduzir transmissões de um segmento em seu computador.

Para iniciar o VAIO Mobile TV:

Clique em **Iniciar, Todos os Programas** e **VAIO Mobile TV**.

Para instruções detalhadas sobre como usar o **VAIO Mobile TV** incluindo configurações de listas de canais, consulte o arquivo de ajuda incluído no software.

## Como usar dispositivos periféricos

Use as diversas portas do computador VAIO para melhorar a funcionalidade.

- ❑ **Como usar os fones de ouvido com cancelamento de ruído** ([página 61](#))
- ❑ **Como conectar um adaptador de vídeo/LAN** ([página 67](#))
- ❑ **Como conectar uma unidade de disco óptico** ([página 70](#))
- ❑ **Como conectar alto-falantes externos ou fones de ouvido** ([página 72](#))
- ❑ **Como conectar um monitor externo** ([página 73](#))
- ❑ **Como selecionar modos de exibição** ([página 75](#))
- ❑ **Como usar a função de monitores múltiplos** ([página 76](#))
- ❑ **Como conectar um dispositivo USB** ([página 78](#))

## Como usar os fones de ouvido com cancelamento de ruído

Um par de fones de ouvido com cancelamento de ruído poderá ser fornecido com o computador.



Alguns recursos e opções desta seção podem não estar disponíveis em seu computador.

Consulte as especificações para descobrir a configuração de seu computador.

Os fones de ouvido com cancelamento de ruído são equipados com um microfone embutido que capta o ruído ambiental e emite um som em fase invertida para reduzir o ruído.

### Antes de usar os fones de ouvido com cancelamento de ruído

- Você só poderá ativar a função de cancelamento de ruído quando os fones de ouvido com cancelamento de ruído fornecidos estiverem conectados à entrada de fones de ouvido que permite essa função.
- A função de cancelamento de ruído não funciona em saídas de som com os seguintes dispositivos:
  - Alto-falantes externos
  - Fones de ouvido sem a função de cancelamento de ruído
  - Dispositivos de saída de som conectados a seu computador via conexão Bluetooth

- ❑ A função de cancelamento de ruído talvez não funcione totalmente se você não colocar os fones de ouvido de modo adequado. Certifique-se de ajustar bem os fones em seus ouvidos.

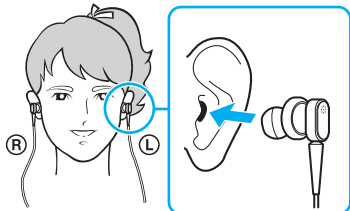

Se você perceber que a função de cancelamento de ruído tem pouco efeito, ajuste a posição dos auriculares (parte dos fones que ficam dentro do ouvido) ou substitua-os por um par de outro tamanho. Por padrão, os fones vêm conectados a um par de auriculares de tamanho médio, mas deve haver dois pares adicionais, um pequeno e outro grande, fornecidos com os fones de ouvido.

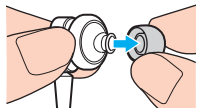

- ❑ A função de cancelamento de ruído destina-se a reduzir o ruído ambiental de baixa frequência, mas ela não afeta o ruído de alta frequência. Ela tampouco deverá proporcionar um ambiente de áudio 100% livre de ruído.
- ❑ Se a função de cancelamento de ruído aparentemente não estiver funcionando, desconecte completamente os fones de ouvido e conecte-os novamente.

- ❑ Mantenha o microfone embutido (1) dos fones de ouvido livre de obstruções para garantir que a função de cancelamento de ruído esteja em pleno funcionamento.

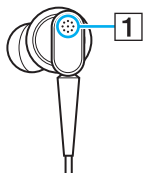

- ❑ Você talvez escute um zumbido leve quando a função de cancelamento de ruído estiver ativada. Trata-se apenas de ruído operacional gerado pela função, o qual não indica mau funcionamento.
- ❑ Você pode achar que a função de cancelamento de ruído tem pouco efeito ou que o ruído ambiental parece ainda mais intenso, dependendo do tipo de ruído ou do nível de silêncio de seu ambiente. Nesse caso, desative a função de cancelamento de ruído.
- ❑ O uso de um telefone celular pode causar interferência de rádio nos fones de ouvido com cancelamento de ruído. Ao utilizar os fones de ouvido, mantenha telefones celulares afastados.
- ❑ Produz-se ruído ao se conectar e desconectar os fones de ouvido com cancelamento de ruído. Isso é normal e não indica mau funcionamento. Certifique-se de retirar os fones de ouvido de seus ouvidos antes de conectá-los ou desconectá-los.
- ❑ Produz-se ruído ao ativar e desativar a função de cancelamento de ruído e ativar e desativar o som através dos controles de volume do Windows. Isso é causado pela interrupção do circuito de cancelamento de ruído e não indica mau funcionamento.
- ❑ Certifique-se de utilizar os fones de ouvido com cancelamento de ruído fornecidos. Você pode conectar os fones de ouvido fornecidos com um Walkman® a seu computador, mas a função de cancelamento de ruído do computador não funcionará bem com esse tipo de fone de ouvido.

## Como conectar os fones de ouvido com cancelamento de ruído

Para conectar os fones de ouvido com cancelamento de ruído:

Conecte o cabo dos fones de ouvido ao conector de fones de ouvido .

O ícone  será exibido na barra de tarefas e uma mensagem partindo desse ícone será exibida em um balão, indicando que a função de cancelamento de ruído está ativada.



Se o ícone  for exibido na barra de tarefas, é sinal de que a função de cancelamento de ruído está desativada. Clique com o botão direito no ícone e selecione **Enable Noise Canceling Function** a partir do menu.

Se nenhum ícone for exibido na barra de tarefas, consulte **O que fazer se o ícone e o balão não forem exibidos (página 66)** para alterar as configurações.



## Como ajustar o efeito da fones de ouvido com cancelamento de ruído

Os fones de ouvido com cancelamento de ruído fornecidos com seu computador são configurados por padrão para proporcionar o efeito ideal.

Se achar que a função de cancelamento de ruído não está em pleno funcionamento, você pode ajustá-la com o controle deslizante **Noise Canceling Control** na janela **Noise Canceling Headphones**.

Para ajustar o efeito da função de cancelamento de ruído:

- 1 Clique com o botão direito no ícone  na barra de tarefas e selecione **Configurações**. Será exibida a janela **Noise Canceling Headphones**.



Se nenhum ícone for exibido na barra de tarefas, consulte **O que fazer se o ícone e o balão não forem exibidos (página 66)** para alterar as configurações.



- 2 Mova o controle deslizante **Noise Canceling Control** em direção a **Mic+** ou **Mic-** para selecionar o nível desejado de cancelamento de ruído.



O controle deslizante deverá estar posicionado no centro da faixa para proporcionar o nível ideal. Se você arrastá-lo totalmente em direção a **Mic+**, a função de cancelamento de ruído terá o efeito máximo.

- 3 Clique em **Aplicar**.
- 4 Verifique se o efeito de cancelamento de ruído é satisfatório e clique em **OK**.

## O que fazer se o ícone e o balão não forem exibidos

Se o ícone da função de cancelamento de ruído (/ ) não estiver na barra de tarefas e o balão com a mensagem não surgir a partir do ícone, modifique as configurações da função de cancelamento de ruído.

Para exibir o balão com a mensagem e o ícone:

- 1 Clique em **Iniciar** e em **Painel de Controle**.
- 2 Clique em **Hardware e Sons**.
- 3 Clique em **Gerenciar os dispositivos de áudio** sob **Som**.
- 4 Na guia **Reprodução**, clique duas vezes no ícone dos alto-falantes ou fones de ouvido.
- 5 Clique na guia **Melhorias**.
- 6 Marque a caixa de seleção **Noise Canceling Function** e clique em **Modify Settings**.



Se a caixa de seleção **Desabilitar todos os aprimoramentos** estiver marcada, clique para desmarcá-la.

- 7 Marque a caixa de seleção **Display an icon for the noise canceling headphones in the task tray** ou **Display a message when noise canceling headphones are connected**.
- 8 Clique em **OK**.

## Como conectar um adaptador de vídeo/LAN

Um adaptador de vídeo/LAN poderá ser fornecido com o computador para aumentar a conectividade.



Alguns recursos e opções desta seção podem não estar disponíveis em seu computador. Consulte as especificações para descobrir a configuração de seu computador.

### Como localizar portas no adaptador de vídeo/LAN

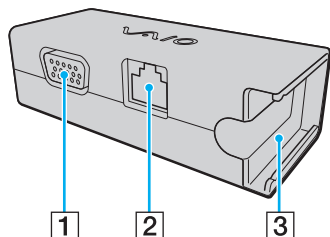

- 1 Porta do monitor ([página 73](#))
- 2 Porta de rede (LAN) ([página 49](#))
- 3 Tomada para conectar o adaptador CA ([página 111](#))

## Como conectar o adaptador de vídeo/LAN ao computador

Para conectar o adaptador de vídeo/LAN ao computador:

!

Não movimente o computador enquanto o adaptador de vídeo/LAN estiver conectado porque ele poderá se desconectar e provocar danos em ambas as unidades.

- 1 Deslize o conector de E/S (1) na direção da seta e direcione o cabo do conector de E/S (2) para o lado direito da lingueta (3).

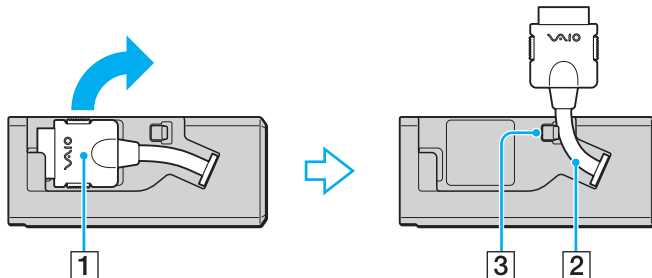

- 2 Encaixe o conector de E/S (4) à porta de E/S (5) do computador.

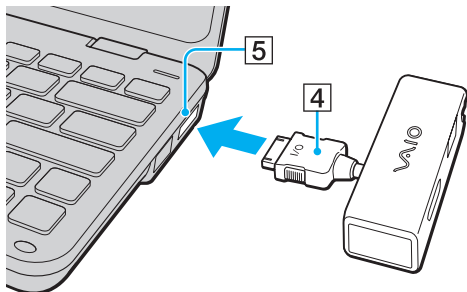

## Como conectar uma unidade de disco óptico

Para usar mídias de discos ópticos com o computador, conecte uma unidade externa de disco óptico (não fornecido) ao seu computador.

### Como conectar uma unidade de disco óptico

!

Certifique-se de conectar uma unidade de disco óptico externa ao computador antes de iniciar qualquer programa pré-instalado de operação em disco.

Certifique-se de conectar a unidade de disco óptico externa a uma fonte de alimentação CA antes de usar a unidade. Seu computador oferece suporte somente a unidades de disco óptico que funcionem ligadas diretamente em uma fonte de alimentação CA.

Para conectar uma unidade de disco óptico:

- 1 Conecte a unidade de disco óptico externa a uma tomada de CA (1).
- 2 Escolha a porta USB (2) de sua preferência.
- 3 Conecte uma das extremidades de um cabo USB (3) à porta USB e a outra extremidade à unidade de disco óptico.

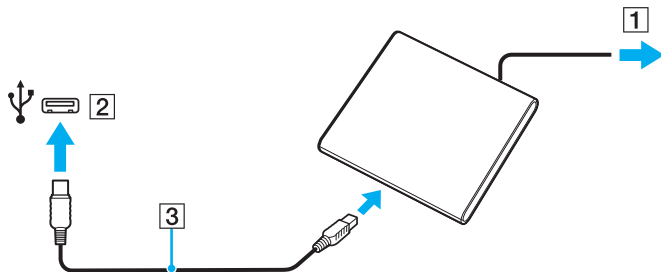



Consulte o manual que acompanha sua unidade de disco óptico externa para obter instruções detalhadas sobre como conectar o cabo USB à unidade.

Se a unidade for desconectada enquanto o computador estiver em um dos modos de economia de energia (suspensão ou hibernação), o computador poderá não funcionar corretamente.

## Como conectar alto-falantes externos ou fones de ouvido

É possível conectar, no seu computador, dispositivos de saída de som (não fornecido), como alto-falantes ou fones de ouvido.

Para conectar alto-falantes externos:



Verifique se os alto-falantes foram projetados para serem usados no computador.



Diminua o volume dos alto-falantes antes de ligá-los.

A função de cancelamento de ruído não funciona em saídas de som através de alto-falantes externos.

Conecte alto-falantes externos (1) no conector de fones de ouvido (2) com um cabo de alto-falante (3) (não fornecido).

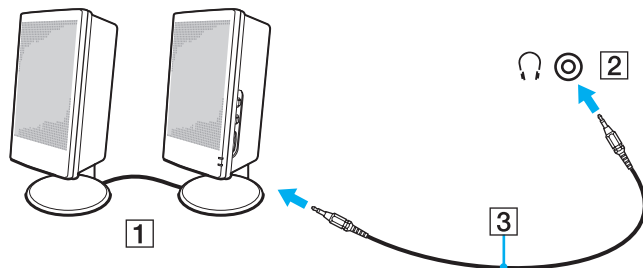



## Como conectar um monitor externo

Você pode conectar um monitor externo (não fornecido) ao computador. Por exemplo, o computador pode ser usado com um projetor ou monitor de computador.



Alguns recursos e opções desta seção podem não estar disponíveis em seu computador.

### Como conectar um monitor de computador ou um projetor

Você precisa de um adaptador de vídeo/LAN para conectar um monitor externo, como um monitor de computador ou projetor, ao computador.

Para conectar um monitor de computador ou um projetor:

- 1 Conecte o cabo de alimentação (1) de seu monitor externo ou projetor a uma tomada de CA.

- 2 Conecte o monitor externo ou projetor à porta de monitor (2) no adaptador de vídeo/LAN com um cabo de monitor.

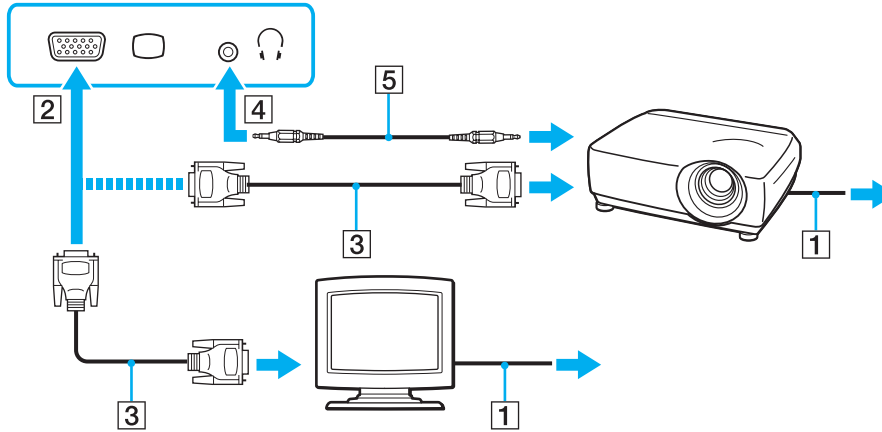

Se necessário, encaixe o conector dos fones de ouvido no projetor e o conector de fones de ouvido (4) no computador com um cabo de alto-falante (5).

## Como selecionar modos de exibição

Quando um monitor externo é conectado, é possível escolher a tela do computador ou a tela conectada como monitor principal.



Dependendo do tipo de monitor externo ou de projetor, talvez não seja possível a exibição simultânea do mesmo conteúdo na tela do computador e no monitor externo ou projetor.

Ligue o monitor externo antes de ligar o computador.

Para selecionar o modo de vídeo com as teclas Fn+F7:

Você pode selecionar o modo de vídeo com as teclas **Fn+F7**. Consulte **Combinações e funções com a tecla Fn** ([página 31](#)) para obter mais informações.

Para selecionar um modo de vídeo nas configurações de vídeo:

- 1 Clique com o botão direito do mouse na área de trabalho e selecione **Resolução de tela**.
- 2 Clique na lista suspensa **Múltiplos vídeos**, selecione a configuração desejada e clique em **OK**.

## Como usar a função de monitores múltiplos

A função de monitores múltiplos permite distribuir partes da área de trabalho para monitores separados. Por exemplo, se houver um monitor externo conectado à porta do monitor, a tela do computador e o monitor externo poderão funcionar como uma única área de trabalho.

Você pode mover o cursor de uma tela para a outra. Isso permite arrastar objetos, por exemplo, uma janela de aplicativo aberto ou uma barra de ferramentas, de uma tela para a outra.

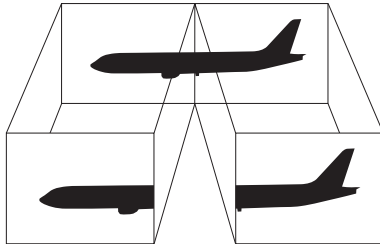

## Para usar a função de monitores múltiplos:



O monitor externo pode não oferecer suporte para a função de monitores múltiplos.

Alguns softwares aplicativos podem não ser compatíveis com as configurações de monitores múltiplos.

O computador não pode entrar no modo de suspensão ou de hibernação quando o modo de monitores múltiplos está sendo usado, caso contrário, o computador poderá não retornar ao modo normal.

Se você configurar cores diferentes em cada monitor, não expanda uma única janela em dois monitores, ou o software poderá não funcionar corretamente.

- 1 Clique com o botão direito do mouse na área de trabalho e selecione **Resolução de tela**.
- 2 Clique na lista suspensa ao lado de **Múltiplos vídeos**, selecione **Estender estes vídeos** e clique em **OK**.



Você pode definir as cores e a resolução de vídeo de cada monitor e personalizar a função de monitores múltiplos.

Defina menos cores ou uma resolução mais baixa para cada monitor.

## Como conectar um dispositivo USB

É possível conectar um dispositivo USB ao computador, como mouse, unidade de disco flexível, alto-falante e impressora.

Para conectar um dispositivo USB:

- 1 Escolha a porta USB (1) de sua preferência.
- 2 Conecte o cabo do dispositivo USB (2) à porta USB.

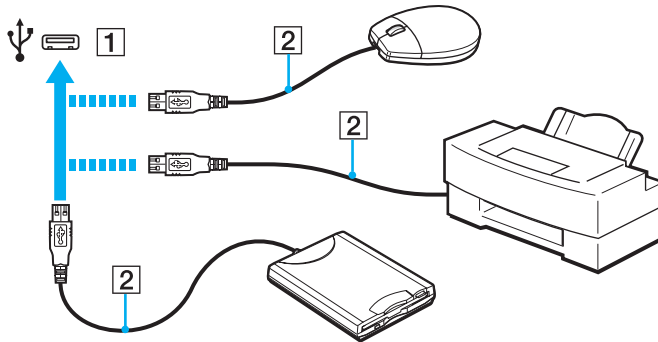

## Observações sobre a conexão de um dispositivo USB

- ❑ Antes do uso, talvez seja necessário instalar o software do driver fornecido com o dispositivo USB. Consulte o manual que acompanha o dispositivo USB para obter mais informações.
- ❑ Para imprimir documentos, certifique-se de utilizar uma impressora USB compatível com sua versão do Windows.
- ❑ Para obter informações sobre como remover um dispositivo USB, consulte o manual que acompanha o dispositivo.
- ❑ Para evitar danos ao computador e/ou aos dispositivos USB, observe o seguinte:
  - ❑ Ao mover o computador com dispositivos USB conectados, evite qualquer tipo de colisão ou impacto nas portas USB.
  - ❑ Não coloque o computador em uma bolsa ou maleta de transporte quando os dispositivos USB estiverem conectados.

## Como personalizar o computador VAIO

Esta seção descreve resumidamente como alterar as principais configurações do computador VAIO. Entre outras coisas, você aprenderá a usar e a personalizar a aparência do software e dos utilitários da Sony.

- ❑ **Como definir a senha** ([página 81](#))
- ❑ **Como usar o Intel(R) VT** ([página 92](#))
- ❑ **Como usar o VAIO Control Center** ([página 93](#))
- ❑ **Como usar o VAIO Power Management** ([página 94](#))
- ❑ **Como proteger o disco rígido** ([página 95](#))





## Como definir a senha

Definir a senha permite que você proteja o computador contra acesso não autorizado, fazendo com que o usuário digite a senha quando o computador estiver ligado ou quando retornar do modo de suspensão ou de hibernação para o modo normal.



Não esqueça sua senha. Anote a senha e guarde-a em um lugar seguro.

Tipos de senha	Descrição
Senha de power-on	<p>Você pode usar funções do BIOS para definir dois tipos de senha:</p> <ul style="list-style-type: none"><li>- Senha da máquina: Permite que usuários com direitos administrativos alterem as opções de configuração na tela de configuração do BIOS, bem como permite que iniciem o computador.</li><li>- Senha do usuário: Permite que usuários padrão alterem algumas das opções de configuração do BIOS e iniciem o computador. Para definir a senha de usuário, defina primeiro a senha da máquina.</li></ul> <p> Será solicitado que a senha de power-on seja inserida logo depois que o logotipo VAIO aparecer na inicialização do computador.</p> <p>!</p> <p>Se você esquecer a senha da máquina, a senha deverá ser redefinida e uma taxa será cobrada. Para redefinir a senha, entre em contato com um centro de serviços/suporte da Sony. Para encontrar o centro ou agente mais próximo, consulte <b>Descubra mais sobre seu computador VAIO (página 5)</b>.</p> <p>Você pode redefinir a senha do usuário na tela de configuração do BIOS inserindo a senha da máquina.</p>
Senha do Windows	<p>Permite que usuários façam logon em seu computador e protege a conta de cada usuário com sua própria senha.</p> <p> A entrada da senha do Windows será solicitada quando você selecionar a conta de usuário.</p>

Tipos de senha	Descrição
Senha de disco rígido	<p>Ela proporciona mais segurança aos dados armazenados em seu dispositivo de armazenamento incorporado. Mesmo que o dispositivo de armazenamento incorporado protegido por senha seja removido de seu computador e instalado em outro computador, outros usuários não poderão acessar os dados se não souberem a senha.</p> <p> Será solicitado que a senha de disco rígido seja inserida juntamente com a senha de power-on (se definida), logo depois que o logotipo VAIO aparecer na inicialização do computador.</p> <p><b>!</b> Se você esquecer a senha de disco rígido ou se o teclado falhar, o que impede a digitação da senha, não será possível contornar a situação e os dados armazenados no dispositivo de armazenamento incorporado não poderão ser acessados. <b>NÃO HÁ COMO REDEFINIR</b> essa senha. Você terá de substituir o dispositivo de armazenamento incorporado, às suas custas, e perderá todos os dados originalmente armazenados no dispositivo.</p>

## Como definir a senha de power-on

Para adicionar a senha de power-on (senha de máquina):

- 1 Ligue o computador.
- 2 Pressione a tecla **F2** quando o logotipo VAIO aparecer.  
Será exibida a tela de configuração do BIOS. Se a tela não for exibida, reinicie o computador e pressione a tecla **F2** várias vezes quando o logotipo VAIO for exibido.
- 3 Pressione a tecla **←** ou **→** para selecionar a opção **Security** e a guia **Security**, selecione **Set Machine Password** e, em seguida, pressione a tecla **Enter**.
- 4 Na tela de entrada de senha, digite a senha duas vezes e pressione a tecla **Enter**.  
A senha pode ter até 32 caracteres alfanuméricos (incluindo espaços).
- 5 Selecione **Password when Power On** em **Security** e pressione a tecla **Enter**.
- 6 Altere a configuração de **Disabled** para **Enabled**.
- 7 Pressione a tecla **←** ou **→** para selecionar **Exit**, selecione **Exit Setup** e, em seguida, pressione a tecla **Enter**.  
No prompt de confirmação, pressione a tecla **Enter**.

Para adicionar a senha de power-on (senha de usuário):

!

É necessário definir a senha de máquina antes de definir a senha de usuário.

- 1 Ligue o computador.
- 2 Pressione a tecla **F2** quando o logotipo VAIO aparecer.  
Será exibida a tela de configuração do BIOS. Se a tela não for exibida, reinicie o computador e pressione a tecla **F2** várias vezes quando o logotipo VAIO for exibido.
- 3 Digite a senha de máquina e pressione a tecla **Enter**.
- 4 Pressione a tecla **←** ou **→** para selecionar a opção **Security** e visualizar a guia **Security**, selecione **Set User Password** e, em seguida, pressione a tecla **Enter**.
- 5 Na tela de entrada de senha, digite a senha duas vezes e pressione a tecla **Enter**.  
A senha pode ter até 32 caracteres alfanuméricos (incluindo espaços).
- 6 Pressione a tecla **←** ou **→** para selecionar **Exit**, selecione **Exit Setup** e, em seguida, pressione a tecla **Enter**.  
No prompt de confirmação, pressione a tecla **Enter**.

Para alterar ou remover a senha de power-on (senha de máquina):

- 1 Ligue o computador.
- 2 Pressione a tecla **F2** quando o logotipo VAIO aparecer.  
Será exibida a tela de configuração do BIOS. Se a tela não for exibida, reinicie o computador e pressione a tecla **F2** várias vezes quando o logotipo VAIO for exibido.
- 3 Digite a senha de máquina e pressione a tecla **Enter**.
- 4 Pressione a tecla **←** ou **→** para selecionar a opção **Security** e a guia **Security**, selecione **Set Machine Password** e, em seguida, pressione a tecla **Enter**.
- 5 Na tela de entrada de senha, digite a senha atual uma vez e a nova senha duas vezes. Em seguida, pressione a tecla **Enter**.  
Para remover a senha, deixe em branco os campos **Enter New Password** e **Confirm New Password** e pressione a tecla **Enter**.
- 6 Pressione a tecla **←** ou **→** para selecionar **Exit**, selecione **Exit Setup** e, em seguida, pressione a tecla **Enter**.  
No prompt de confirmação, pressione a tecla **Enter**.

Para alterar ou remover a senha de power-on (senha de usuário):

- 1 Ligue o computador.
- 2 Pressione a tecla **F2** quando o logotipo VAIO aparecer.  
Será exibida a tela de configuração do BIOS. Se a tela não for exibida, reinicie o computador e pressione a tecla **F2** várias vezes quando o logotipo VAIO for exibido.
- 3 Digite a senha de usuário e pressione a tecla **Enter**.
- 4 Pressione a tecla **←** ou **→** para selecionar a opção **Security** e visualizar a guia **Security**, selecione **Set User Password** e, em seguida, pressione a tecla **Enter**.
- 5 Na tela de entrada de senha, digite a senha atual uma vez e a nova senha duas vezes. Em seguida, pressione a tecla **Enter**.  
Para remover a senha, deixe em branco os campos **Enter New Password** e **Confirm New Password** e pressione a tecla **Enter**.
- 6 Pressione a tecla **←** ou **→** para selecionar **Exit**, selecione **Exit Setup** e, em seguida, pressione a tecla **Enter**.  
No prompt de confirmação, pressione a tecla **Enter**.

## Como definir a senha do Windows

Para adicionar a senha do Windows:

- 1 Clique em **Iniciar** e em **Painel de Controle**.
- 2 Clique em **Contas de Usuário e Segurança Familiar** ou em **Contas de Usuário**.
- 3 Clique em **Contas de Usuário**.
- 4 Clique em **Criar uma senha para a conta** em **Fazer alterações na conta de usuário**.
- 5 Nos campos **Nova senha** e **Confirmar nova senha**, digite a senha da sua conta.
- 6 Clique em **Criar senha**.



Consulte **Ajuda e Suporte do Windows** para obter mais informações sobre senhas do Windows.

Para alterar a senha do Windows:

- 1 Clique em **Iniciar** e em **Painel de Controle**.
- 2 Clique em **Contas de Usuário e Segurança Familiar** ou em **Contas de Usuário**.
- 3 Clique em **Contas de Usuário**.
- 4 Clique em **Altere sua senha**.
- 5 Digite a senha atual no campo **Senha atual**.
- 6 Nos campos **Nova senha** e **Confirmar nova senha**, digite a nova senha.
- 7 Clique em **Alterar senha**.

Para remover a senha do Windows:

- 1 Clique em **Iniciar** e em **Painel de Controle**.
- 2 Clique em **Contas de Usuário e Segurança Familiar** ou em **Contas de Usuário**.
- 3 Clique em **Contas de Usuário**.
- 4 Clique em **Remover senha**.
- 5 No campo **Senha atual**, digite a senha atual que deseja remover.
- 6 Clique em **Remover senha**.



## Como definir a senha de disco rígido

Para adicionar a senha de disco rígido:

- 1 Ligue o computador.
- 2 Pressione a tecla **F2** quando o logotipo VAIO aparecer.  
Será exibida a tela de configuração do BIOS. Se a tela não for exibida, reinicie o computador e pressione a tecla **F2** várias vezes quando o logotipo VAIO for exibido.



Se você definiu a senha de power-on, digite-a.

- 3 Pressione a tecla **←** ou **→** para selecionar a opção **Security** e visualizar a guia **Security**, selecione **Hard Disk Password** e, em seguida, pressione a tecla **Enter**.  
Será exibida a tela de entrada **Hard Disk Password**.
- 4 Selecione **Enter Master and User Passwords** e pressione a tecla **Enter**.
- 5 Selecione **Continue** na tela de aviso e pressione a tecla **Enter**.
- 6 Digite a senha mestra duas vezes e pressione a tecla **Enter**.  
A senha deve ter, no máximo, 32 caracteres alfanuméricos (incluindo espaços).
- 7 Digite a senha de usuário duas vezes e pressione a tecla **Enter**.  
A senha deve ter, no máximo, 32 caracteres alfanuméricos (incluindo espaços).
- 8 No prompt de confirmação, pressione a tecla **Enter**.
- 9 Pressione a tecla **Esc** e depois a tecla **←** ou **→** para selecionar a guia **Exit**.
- 10 Pressione a tecla **↑** ou **↓** para selecionar **Exit Setup** e pressione a tecla **Enter**.  
No prompt de confirmação, pressione a tecla **Enter**.

Para alterar a senha de disco rígido:

- 1 Ligue o computador.
- 2 Pressione a tecla **F2** quando o logotipo VAIO aparecer.  
Será exibida a tela de configuração do BIOS. Se a tela não for exibida, reinicie o computador e pressione a tecla **F2** várias vezes quando o logotipo VAIO for exibido.



Se você definiu a senha de power-on, digite-a.

- 3 Pressione a tecla **←** ou **→** para selecionar a opção **Security** e visualizar a guia **Security**, selecione **Hard Disk Password** e, em seguida, pressione a tecla **Enter**.  
Será exibida a tela de entrada **Hard Disk Password**.
- 4 Selecione **Change Master Password** ou **Change User Password** e pressione a tecla **Enter**.
- 5 Digite a senha atual uma vez e a nova senha duas vezes.
- 6 Pressione a tecla **Enter**.
- 7 Pressione a tecla **Enter** quando for exibida a mensagem de êxito.
- 8 Pressione a tecla **Esc** e depois a tecla **←** ou **→** para selecionar a guia **Exit**.
- 9 Pressione a tecla **↑** ou **↓** para selecionar **Exit Setup** e pressione a tecla **Enter**.  
No prompt de confirmação, pressione a tecla **Enter**.

Para remover a senha de disco rígido:

- 1 Ligue o computador.
- 2 Pressione a tecla **F2** quando o logotipo VAIO aparecer.  
Será exibida a tela de configuração do BIOS. Se a tela não for exibida, reinicie o computador e pressione a tecla **F2** várias vezes quando o logotipo VAIO for exibido.



Se você definiu a senha de power-on, digite-a.

- 3 Pressione a tecla **←** ou **→** para selecionar a opção **Security** e visualizar a guia **Security**, selecione **Hard Disk Password** e, em seguida, pressione a tecla **Enter**.  
Será exibida a tela de entrada **Hard Disk Password**.
- 4 Selecione **Enter Master and User Passwords** e pressione a tecla **Enter**.
- 5 Digite a senha atual no campo **Enter Current Hard Disk Master Password** e pressione a tecla **Enter**.
- 6 Pressione a tecla **Enter** sem inserir qualquer letra nos campos restantes.
- 7 Pressione a tecla **Enter** quando for exibida a mensagem de êxito.
- 8 Pressione a tecla **Esc** e depois a tecla **←** ou **→** para selecionar a guia **Exit**.
- 9 Pressione a tecla **↑** ou **↓** para selecionar **Exit Setup** e pressione a tecla **Enter**.  
No prompt de confirmação, pressione a tecla **Enter**.

## Como usar o Intel(R) VT

O Intel(R) Virtualization Technology (VT) da Intel permite que você use software de virtualização de hardware para melhorar o desempenho do seu computador.



O Intel VT pode não estar disponível, dependendo da CPU instalada no computador.

Para obter informações sobre a virtualização e sobre como usar o software de virtualização de hardware, entre em contato com o fabricante do software.

### Para habilitar o Intel VT:

- 1 Ligue o computador.
- 2 Pressione a tecla **F2** quando o logotipo VAIO aparecer. Será exibida a tela de configuração do BIOS. Se a tela não for exibida, reinicie o computador e pressione a tecla **F2** várias vezes quando o logotipo VAIO for exibido.
- 3 Pressione a tecla **←** ou **→** para selecionar **Advanced**.
- 4 Pressione a tecla **↑** ou **↓** para selecionar **Intel(R) Virtualization Technology** ou **Intel(R) VT**, pressione a tecla **Enter**, selecione **Enabled** e pressione a tecla **Enter**.



Se a guia **Advanced** não for exibida na janela de configuração do BIOS ou você não puder selecionar **Intel(R) Virtualization Technology**, o Intel VT não está disponível neste computador.

- 5 Pressione a tecla **←** ou **→** para selecionar **Exit**, selecione **Exit Setup** e, em seguida, pressione a tecla **Enter**. No prompt de confirmação, pressione a tecla **Enter**.

## Como usar o VAIO Control Center

O utilitário **VAIO Control Center** permite acessar informações do sistema e especificar preferências de comportamento do sistema.

Para usar o VAIO Control Center:

- 1 Clique em **Iniciar, Todos os Programas e VAIO Control Center**.
- 2 Selecione o item de controle desejado e altere as configurações.
- 3 Quando terminar, clique em **OK**.  
A configuração do item desejado está alterada.



Para obter mais informações sobre cada opção, consulte o arquivo da ajuda incluído no **VAIO Control Center**.

Alguns itens de controle não estarão visíveis se você abrir o **VAIO Control Center** como um usuário padrão.

## Como usar o VAIO Power Management

O gerenciamento de energia ajuda a configurar planos de energia para funcionamento com corrente alternada (CA) ou bateria, de acordo com as suas necessidades de consumo de energia.

A função do **VAIO Power Management** é adicionada às **Opções de Energia** do Windows. Com esse software, você pode melhorar as funções de gerenciamento de energia do Windows para garantir melhor funcionamento do computador e maior vida útil da bateria.

### Como selecionar um plano de energia

Quando você inicia o computador, é exibido um ícone de status de energia na barra de tarefas. O ícone indica que tipo de fonte de alimentação você está usando atualmente. Clique nesse ícone para abrir a janela que mostra o status de energia.

Para selecionar um plano de energia:

- 1 Clique com o botão direito do mouse no ícone de status de energia, na barra de tarefas, e selecione **Opções de Energia**.
- 2 Selecione o plano de energia desejado.

Para alterar as configurações do plano de energia:

- 1 Clique em **Alterar configurações do plano** no lado direito do plano de energia desejado, na janela **Opções de Energia**. Altere as configurações do modo de suspensão e de vídeo conforme necessário.
- 2 Se for necessário alterar as configurações avançadas, clique em **Alterar configurações de energia avançadas** e vá para a etapa 3.  
Caso contrário, clique em **Salvar alterações**.
- 3 Clique na guia **VAIO Power Management**.  
Altere as configurações para cada item.
- 4 Clique em **OK**.



Você pode verificar o plano de energia atual com o **VAIO Power Management Viewer** no **VAIO Control Center**.

## Como proteger o disco rígido

Se o seu computador estiver equipado com uma unidade de disco rígido incorporada, ele terá o utilitário **VAIO HDD Protection** pré-instalado para personalizar suas configurações a fim de proteger seu disco rígido contra riscos de impacto. Você pode selecionar o nível de sensibilidade do sensor de choques incorporado para definir o nível de proteção adequado.



Consulte as especificações para descobrir a configuração de seu computador.



Observe que a unidade de estado sólido não está incluída no âmbito do utilitário **VAIO HDD Protection**.

## Como ativar a VAIO HDD Protection

Para proteger o disco rígido contra riscos de impacto, primeiro ative a **VAIO HDD Protection**.

Para ativar a VAIO HDD Protection:

- 1 Clique em **Iniciar, Todos os Programas e VAIO Control Center**.
- 2 Clique em **Security e Hard Disk Drive Protection Settings**.
- 3 Marque a caixa de seleção **Activate hard disk drive protection**.
- 4 Selecione o nível de sensibilidade desejado.
- 5 Clique em **OK**.  
Consulte o arquivo de ajuda do software para obter mais informações.



A **VAIO HDD Protection** foi desenvolvida para minimizar as possibilidades de danos ao disco rígido e aos dados do usuário. Esse recurso não garante 100% de proteção aos dados em nenhuma circunstância.

A proteção da unidade de disco rígido é desativada antes da inicialização do Windows, durante a alternância entre os modos de hibernação e de suspensão e durante a recuperação e o desligamento do sistema.

# Precauções

Esta seção descreve as diretrizes de segurança e as precauções para ajudá-lo a proteger o computador VAIO contra possíveis danos.

- ❑ **Informações de segurança (página 97)**
- ❑ **Informações sobre cuidados e manutenção (página 100)**
- ❑ **Como manusear este computador (página 101)**
- ❑ **Como manusear a tela LCD (página 104)**
- ❑ **Como usar a fonte de alimentação (página 105)**
- ❑ **Como manusear a câmera embutida (página 106)**
- ❑ **Manuseio de discos (página 107)**
- ❑ **Usando a bateria (página 108)**
- ❑ **Como manusear o "Memory Stick" (página 109)**
- ❑ **Como manusear o dispositivo de armazenamento incorporado (página 110)**
- ❑ **Manuseando um adaptador de vídeo/LAN (página 111)**



## Informações de segurança

### Computador

- Use o computador em uma superfície sólida e estável.
- Deve haver circulação adequada de ar para evitar superaquecimento interno. Não coloque o computador em superfícies porosas, como tapetes, cobertores, sofás, camas ou painéis que possam bloquear as aberturas de ventilação.
- Não utilize o computador diretamente no colo. A temperatura da base da unidade irá aumentar durante a operação normal e o uso por tempo demais pode resultar em desconforto ou queimaduras.
- Use apenas equipamentos periféricos e cabos de interface especificados.

### Fonte de alimentação

- Não coloque o adaptador CA em contato com sua pele. Afaste o adaptador CA de seu corpo se ele se tornar quente ou causar desconforto.
- Não coloque objetos pesados sobre o cabo de alimentação, pois isso pode causar incêndios.
- Para desconectar o cabo, segure-o pelo plugue. Nunca puxe o próprio cabo.
- Desconecte o computador da tomada de CA, caso não tenha intenções de usá-lo por um longo tempo.
- Quando o adaptador CA não for usado, desconecte-o da tomada de CA.
- Certifique-se de que a tomada de CA possa ser acessada facilmente.

## Bateria

- ❑ Não exponha as baterias a temperaturas acima de 140°F (60°C), por exemplo, dentro do carro estacionado ao sol ou sob a luz solar direta.
- ❑ Para sua segurança, a Sony recomenda o uso das baterias e adaptadores CA originais da Sony, fornecidos com este produto. Se estes itens precisarem ser substituídos durante a vida útil do produto, use uma bateria ou um adaptador CA compatível com original da Sony. Informações sobre modelos compatíveis podem ser encontradas nas seguintes URLs:
  - ❑ Para clientes nos Estados Unidos  
<http://www.sonystyle.com/vaio/>
  - ❑ Para clientes no Canadá  
<http://www.sonystyle.ca/vaio/>
  - ❑ Para países ou regiões da América Latina  
<http://vaio.sony-latin.com/>
- ❑ A Sony isenta-se e não assumirá nenhuma responsabilidade em caso de quaisquer perdas ou danos resultantes de:
  - ❑ Uso de baterias ou adaptadores CA que não são originais da Sony com seu computador VAIO.
  - ❑ A desmontagem, alteração ou violação de qualquer bateria Sony.
- ❑ Mantenha a bateria afastada de todas as fontes de calor.
- ❑ Mantenha a bateria seca.
- ❑ Não abra nem tente desmontar a bateria.
- ❑ Não exponha a bateria a choques mecânicos, como deixar cair sobre uma superfície rígida.

- ❑ Caso sua intenção seja não usar o computador por um período longo, remova a bateria para evitar que ela fique danificada.
- ❑ Caso a bateria tenha ficado muito tempo sem uso, sua vida útil restante pode ter encurtado. Isso é normal e não indica mau funcionamento. A bateria se descarregará gradualmente mesmo se não estiver em uso. Conecte o adaptador CA no computador e recarregue a bateria antes de usar o computador novamente.

## Fones de ouvido

- ❑ **Segurança nas estradas** – Não use fones de ouvido enquanto estiver dirigindo, andando de bicicleta ou conduzindo qualquer veículo motorizado. Isso pode gerar riscos no trânsito e pode ser ilegal em algumas áreas. Além disso, pode ser potencialmente perigoso ouvir música em alto volume enquanto se anda, especialmente ao atravessar ruas.
- ❑ **Evitando danos auditivos** – Evite usar fones de ouvido em alto volume. Especialistas em audição advertem sobre a reprodução contínua, alta e prolongada. Se você ouvir zumbidos, reduza o volume ou descontinue o uso.

## "Memory Stick"

Mantenha a mídia "Memory Stick" e seus adaptadores longe do alcance de crianças. Existe o risco de que possam ser engolidos pelas por elas.

## Informações sobre cuidados e manutenção

### Computador

- ❑ Limpe o gabinete e o painel LCD com um pano macio e seco ou levemente umedecido com uma solução de limpeza neutra. Não use material abrasivo ou solvente, como álcool ou benzina, já que eles podem danificar o acabamento do computador.
- ❑ Não esqueça de desconectar o adaptador CA e remover a bateria antes de limpar o computador.

### Tela LCD

- ❑ Use um pano macio e seco para limpá-la. Esfregar a superfície poderá danificá-la.
- ❑ Para proteger a tela LCD e o teclado de danos, por exemplo no caso de carregar o computador, estenda o pano usado para limpá-lo, sem rugas, sobre o teclado, antes de fechar a tela LCD.

### Câmera embutida

Limpe a cobertura de proteção da lente da câmera embutida com um pincel limpador de lentes ou um pincel macio. Se a cobertura estiver muito suja, limpe-a com um pano macio e seco. Não a esfregue, pois ela é sensível à pressão.

### Discos

- ❑ Os cuidados corretos com o disco são essenciais para sua confiabilidade. Não use solventes (por exemplo, benzina, diluente, álcool, produtos de limpeza comuns ou spray antiestático) que possam danificar o disco.
- ❑ Para fazer a limpeza normal, segure o disco pelas bordas e use um pano macio para limpar a superfície, do centro para fora.
- ❑ Se o disco estiver muito sujo, umedeça um pano macio com água e limpe a superfície do disco do centro para fora. Remova toda a umidade com um pano macio e seco.

## Como manusear este computador

- Se você derrubar um objeto sólido ou qualquer líquido sobre o computador, desligue-o, desconecte-o da tomada e retire a bateria. O computador deve ser verificado por pessoas qualificadas antes de ser colocado novamente em funcionamento.
- Não derrube o computador nem coloque objetos pesados sobre ele.
- Não coloque o computador em locais sujeitos a:
  - Fontes de calor, como radiadores ou dutos de ar
  - Exposição direta à luz solar
  - Poeira excessiva
  - Umidade ou chuva
  - Choques ou vibrações mecânicas
  - Ímãs fortes ou alto-falantes sem blindagem magnética
  - Temperatura ambiente acima de 95°F (35°C) ou abaixo de 41°F (5°C)
  - Alta umidade
- Não coloque equipamentos eletrônicos perto do computador. O campo eletromagnético do equipamento pode causar o funcionamento incorreto do computador.
- Aconselhamos a não usar seu computador em pé ou andando, pois isso pode fazer com que ele escorregue das suas mãos, provocando danos.
- O computador usa sinais de rádio de alta frequência e pode causar interferências na recepção de rádio ou TV. Se isso ocorrer, reposicione o computador a uma distância adequada do aparelho.
- Não use cabos de conexão cortados ou danificados.

- ❑ Se o computador for transferido diretamente de um local frio para um local quente, poderá ocorrer uma condensação da umidade dentro dele. Nesse caso, espere pelo menos uma hora para ligá-lo. Se houver algum problema, desconecte o computador e entre em contato com a Sony Service Center autorizada. Para encontrar o centro ou agente mais próximo, consulte **Descubra mais sobre seu computador VAIO** (página 5).
- ❑ Para evitar perdas de dados em caso de danos no computador, faça backup dos dados regularmente.
- ❑ Não pressione a tela de LCD nem suas bordas ao abrir a tampa da tela ou ao erguer o computador. A tela de LCD pode ser sensível à pressão ou à força aplicada, podendo ficar danificada ou não funcionar corretamente.
  - ❑ Para abrir o computador, segure a tampa da tela LCD pelo centro com uma mão e levante-a delicadamente.

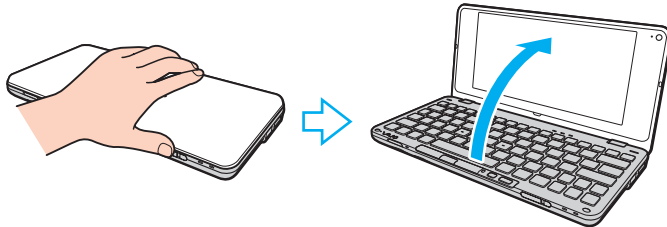

- ❑ Para carregar o computador com a tampa aberta, segure-o com as duas mãos.



- ❑ Use a maleta de transporte especialmente projetada para transportar o computador.

## Como manusear a tela LCD

- ❑ Não deixe a tela LCD voltada para o sol. Isso poderá danificá-la. Evite a luz direta do sol quando estiver usando o computador perto de uma janela.
- ❑ Não risque a superfície da tela LCD nem pressione-a. Isso pode causar danos.
- ❑ Usar o computador em condições de baixa temperatura pode produzir uma imagem residual na tela LCD. Isso não é um funcionamento incorreto. Quando o computador retorna à temperatura normal, a tela volta ao normal.
- ❑ Uma imagem residual poderá aparecer na tela LCD se essa imagem tiver sido exibida por longo tempo. A imagem residual desaparece logo. Você pode usar uma proteção de tela para evitar imagens residuais.
- ❑ A tela LCD fica aquecida durante o funcionamento. Isso é normal e não indica mau funcionamento.
- ❑ A tela LCD é fabricada com tecnologia de alta precisão. No entanto, pequenos pontos pretos e/ou pontos de brilho (vermelho, azul ou verde) poderão ser observados na tela LCD. É um resultado normal do processo de fabricação e não indica funcionamento defeituoso.
- ❑ Não altere a configuração da orientação da tela LCD na janela **Configurações do Tablet PC**, mesmo que haja opções de alteração para seleção, pois isso poderá gerar instabilidade do computador. A Sony não assume responsabilidade por nenhum mau funcionamento resultante de alterações de configuração.
- ❑ Não pressione a tela LCD com a tampa fechada, pois isso poderá marcar ou riscar a tela LCD.



## Como usar a fonte de alimentação



Consulte as especificações para descobrir a configuração de seu computador.

- Não compartilhe a tomada de CA com outro equipamento elétrico, por exemplo, copiadora ou fragmentadora.
- Você pode usar um filtro de linha que tenha proteção contra sobretensões. Esse dispositivo ajuda a impedir que o computador sofra danos por surtos elétricos, por exemplo, raios.
- Use o adaptador CA fornecido com o computador ou os produtos originais da Sony. Não use nenhum outro adaptador, pois isso poderá causar o funcionamento incorreto.

## Como manusear a câmera embutida

- ❑ Não toque na cobertura de proteção da lente da câmera embutida, pois isso pode riscá-la e esses riscos aparecerão nas imagens capturadas.
- ❑ Não deve haver luz solar direta nas lentes da câmera embutida, independentemente do estado de energia do computador, pois isso poderá causar falhas.

## Manuseio de discos

- ❑ As impressões digitais e a poeira na superfície do disco podem causar erros de leitura. Sempre segure o disco pelas extremidades e furo central, conforme mostrado a seguir:

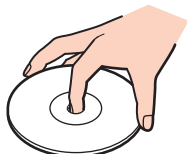

- ❑ Nunca coloque uma etiqueta adesiva em um disco. Isso afetará o uso do disco e poderá provocar danos irreparáveis.

## Usando a bateria

- ❑ A vida útil da bateria é menor em ambiente frio. Isso ocorre porque o desempenho da bateria diminui em baixas temperaturas.
- ❑ Carregue a bateria em temperaturas entre 59°F (15°C) e 86°F (30°C). Em temperaturas mais baixas, o carregamento é mais demorado.
- ❑ Por motivos de segurança, o carregamento da bateria deverá ser suspenso a temperaturas mais elevadas ou mais baixas.
- ❑ Não carregue a bateria de nenhuma forma diferente da descrita neste manual do usuário ou designada pela Sony por escrito.
- ❑ Durante o carregamento ou o uso da bateria, ocorre acúmulo de calor nela. Isso é normal, não há motivo para preocupação.
- ❑ Não é necessário descarregar a bateria antes de recarregá-la.
- ❑ Se a bateria gastar rapidamente depois de totalmente carregada, pode estar chegando ao fim de sua vida útil e deverá ser substituída.

## Como manusear o "Memory Stick"

- Não toque no conector do "Memory Stick" nem permita que objetos metálicos entrem em contato com ele.
- Use somente as etiquetas adesivas fornecidas com o "Memory Stick".
- Não dobre, deixe cair ou exponha o "Memory Stick".
- Não desmonte nem modifique a mídia "Memory Stick".
- Mantenha seco o "Memory Stick".
- Não use nem armazene a mídia "Memory Stick" em locais sujeitos a:
  - Eletricidade estática
  - Ruídos elétricos
  - Temperaturas extremamente altas, por exemplo, dentro do carro estacionado ao sol
  - Exposição direta à luz solar
  - Alta umidade
  - Substâncias corrosivas
- Use o estojo de armazenamento fornecido com o "Memory Stick".
- Não deixe de fazer uma cópia de backup dos dados importantes.
- Ao usar o "Memory Stick Duo", não utilize canetas com pontas finas para escrever na etiqueta que está colada nele. Não pressione a mídia, pois isso poderá danificar componentes internos.

## Como manusear o dispositivo de armazenamento incorporado

O dispositivo de armazenamento incorporado (unidade de disco rígido ou unidade de estado sólido) tem alta densidade de armazenamento e faz leituras ou gravações de dados rapidamente. Todavia, ele pode sofrer danos sérios se for utilizado de forma inadequada. Se o dispositivo de armazenamento incorporado for danificado, os dados não poderão ser recuperados. Para evitar a perda de dados, manuseie seu computador com cuidado.



Alguns recursos e opções desta seção podem não estar disponíveis em seu computador. Consulte as especificações para descobrir a configuração de seu computador.

### Para evitar danos à unidade de disco rígido:

- Não submeta o computador a movimentos súbitos.
- Mantenha o computador afastado de ímãs.
- Não coloque o computador em locais sujeitos a vibrações mecânicas ou em posição instável.
- Não mova o computador enquanto ele estiver ligado.
- Não desligue nem reinicie o computador durante a leitura ou a gravação de dados na unidade de disco rígido.
- Não use o computador em locais sujeitos a mudanças bruscas de temperatura.
- Não remova a unidade de disco rígido de seu computador.

### Para evitar danos à unidade de estado sólido:

- Não desligue nem reinicie o computador durante a leitura ou a gravação de dados na unidade de estado sólido.
- Não remova a unidade de estado sólido de seu computador.

## Manuseando um adaptador de vídeo/LAN

Para lhe ajudar a manter o adaptador de vídeo/LAN disponível, ele foi projetado para ser acoplado ao adaptador CA.

Para acoplar o adaptador de vídeo/LAN ao adaptador CA:

- 1 Conecte a tomada no adaptador de vídeo/LAN na saliência de conexão, na lateral do adaptador CA com o cabo.

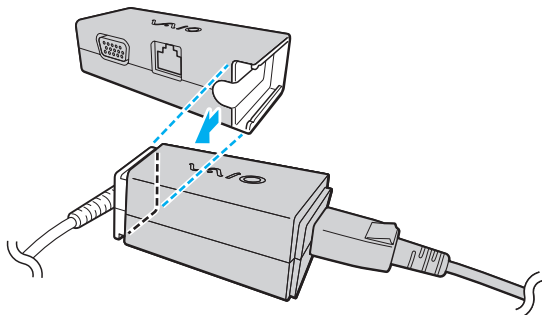

- 2 Deslize o adaptador de vídeo/LAN na direção do adaptador CA até que ele se encaixe.

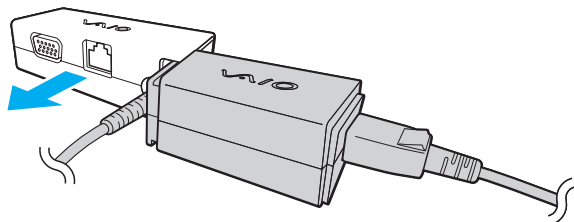

## Solução de problemas

Esta seção descreve como solucionar problemas comuns que podem surgir durante o uso do computador VAIO. Muitos problemas têm soluções simples. Consulte as sugestões apresentadas antes de visitar o site de suporte online da Sony nas seguintes URLs:

- ❑ Para clientes nos Estados Unidos  
<http://esupport.sony.com/EN/VAIO/>
- ❑ Para clientes no Canadá  
<http://sony.ca/support/>
- ❑ Para clientes nos países ou regiões da América Latina falantes da língua espanhola  
<http://esupport.sony.com/ES/VAIO/LA>
- ❑ Para clientes no Brasil  
<http://esupport.sony.com/PT/VAIO/BR/>



Alguns recursos e opções desta seção podem não estar disponíveis em seu computador.

- ❑ **Operações do computador (página 114)**
- ❑ **Segurança/atualização do sistema (página 121)**
- ❑ **Recuperação (página 123)**
- ❑ **Bateria (página 126)**
- ❑ **Instant Mode (página 128)**
- ❑ **Câmera embutida (página 130)**
- ❑ **Rede (LAN/LAN sem fio) (página 132)**





- Tecnologia Bluetooth (página 135)**
- Discos ópticos (página 139)**
- Tela (página 140)**
- Impressão (página 143)**
- Microfone (página 144)**
- Alto-falantes (página 145)**
- Dispositivo apontador (página 147)**
- Teclado (página 148)**
- Discos flexíveis (página 149)**
- Áudio/Vídeo (página 150)**
- "Memory Stick" (página 152)**
- Periféricos (página 153)**

## Operações do computador

### O que fazer quando o computador não inicia?

- ❑ Verifique se o computador está firmemente conectado a uma fonte de alimentação e está ligado, e se a luz indicadora de alimentação está ligada.
- ❑ Verifique se a bateria está instalada corretamente e carregada.
- ❑ Desconecte todos os dispositivos USB conectados (se houver) e, em seguida, reinicie seu computador.
- ❑ Se o computador estiver conectado a um filtro de linha ou a um no-break (UPS), verifique se o filtro de linha ou o no-break está conectado a uma fonte de alimentação e ligado.
- ❑ Se você estiver usando um monitor externo, verifique se ele está conectado a uma fonte de alimentação e se está ligado. Verifique se os controles de brilho e de contraste estão ajustados corretamente. Consulte o manual fornecido com o monitor para obter mais informações.
- ❑ Desconecte o adaptador CA e remova a bateria. Espere de três a cinco minutos. Reinstale a bateria, conecte o adaptador CA e depois deslize a chave liga/desliga (na direção de ▷ na chave) para ligar o computador.
- ❑ A condensação pode causar o funcionamento incorreto do computador. Se isso ocorrer, não use o computador por uma hora, pelo menos.
- ❑ Verifique se você está usando o adaptador CA fornecido pela Sony. Para sua segurança, use somente baterias recarregáveis e adaptadores CA originais da Sony fornecidos com o computador VAIO.

## O que devo fazer quando acender a luz verde indicadora de alimentação e a tela do computador permanecer em branco?

- ❑ Pressione as teclas **Alt+F4** várias vezes para fechar a janela do aplicativo. Pode ter ocorrido um erro no aplicativo.
- ❑ Se as teclas **Alt+F4** não funcionarem, clique em **Iniciar**, na seta ao lado do botão **Desligar** e em **Reiniciar** para reiniciar o computador.
- ❑ Se o computador não for reiniciado, pressione as teclas **Ctrl+Alt+Delete** e clique na seta  ao lado do botão **Desligar**  e em **Reiniciar**.  
Se for exibida a janela **Segurança do Windows**, clique em **Reiniciar**.
- ❑ Se este procedimento não funcionar, deslize (na direção de ▷ na chave) e segure a chave liga/desliga por mais de quatro segundos para desligar o computador. Desconecte o adaptador CA e deixe o computador por cerca de cinco minutos. Em seguida, conecte o adaptador CA e torne a ligar o computador.

!  
Se você desligar o computador usando as teclas **Ctrl+Alt+Delete** ou a chave liga/desliga, poderá perder os dados não salvos.

## O que fazer quando o computador ou o software parar de responder?

- ❑ Se o computador parar de responder durante a execução de um software aplicativo, pressione as teclas **Alt+F4** para fechar a janela do aplicativo.
- ❑ Se as teclas **Alt+F4** não funcionarem, clique em **Iniciar** e no botão **Desligar** para desligar o computador.
- ❑ Se o computador não for desligado, pressione as teclas **Ctrl+Alt+Delete** e clique no botão **Desligar**. Se for exibida a janela **Segurança do Windows**, clique em **Desligar**.
- ❑ Se esse procedimento não funcionar, deslize (na direção de ▷ na chave) e segure a chave liga/desliga até que o computador desligue.

**!**  
Se você desligar o computador usando as teclas **Ctrl+Alt+Delete** ou a chave liga/desliga, poderá perder os dados não salvos.

- ❑ Desconecte o adaptador CA e remova a bateria. Espere de três a cinco minutos. Reinstale a bateria, conecte o adaptador CA e depois deslize a chave liga/desliga (na direção de ▷ na chave) para ligar o computador.
- ❑ Tente reinstalar o software.
- ❑ Entre em contato com o fabricante ou com o fornecedor do software para obter suporte técnico.

## Por que o computador não entra no modo de suspensão ou de hibernação?

O computador poderá ficar instável se o modo de operação for alterado antes que ele entre totalmente no modo de suspensão ou de hibernação.

Para restaurar o computador ao modo normal:

- 1 Feche todos os programas abertos.
- 2 Clique em **Iniciar**, na seta ao lado do botão **Desligar** e em **Reiniciar**.
- 3 Se o computador não for reiniciado, pressione as teclas **Ctrl+Alt+Delete** e clique na seta ao lado do botão **Desligar** e em **Reiniciar**.  
Se for exibida a janela **Segurança do Windows**, clique em **Reiniciar**.
- 4 Se esse procedimento não funcionar, deslize (na direção de ▷ na chave) e segure a chave liga/desliga até que o computador desligue.

!

Se você desligar o computador usando as teclas **Ctrl+Alt+Delete** ou a chave liga/desliga, poderá perder os dados não salvos.

## O que fazer quando a luz do indicador de carga pisca rapidamente e o computador não inicia?

- É possível que a bateria não esteja instalada corretamente. Para corrigir esse problema, desligue o computador e retire a bateria. Em seguida, reinstale a bateria no computador. Para obter detalhes, consulte **Como instalar/remover a bateria (página 20)**.
- Se o problema persistir, significa que a bateria instalada não é compatível. Retire a bateria e entre em contato com a Sony Service Center autorizada. Para encontrar o centro ou agente mais próximo, consulte **Descubra mais sobre seu computador VAIO (página 5)**.

## Por que a janela Propriedades do sistema mostra uma velocidade de CPU mais baixa que a máxima?

Isso é normal. Como a CPU do seu computador utiliza um tipo de tecnologia de controle de velocidade de CPU, cuja finalidade é preservar energia, a janela Propriedades do sistema exibe a velocidade atual da CPU e não a velocidade máxima.

## O que devo fazer se o computador não aceitar minha senha e retornar a mensagem Enter Onetime Password?

Se digitar novamente a senha incorreta, três vezes consecutivas, será exibida a mensagem **Enter Onetime Password**, e o Windows não será iniciado. Deslize (na direção de ▷ na chave) e segure a chave liga/desliga por mais de quatro segundos para verificar se a luz indicadora de alimentação desliga. Espere de 10 a 15 segundos, reinicie o computador e digite a senha correta. A senha é sensível a letras maiúsculas, portanto, certifique-se de verificar a capitalização antes de inseri-la.

## O que fazer quando o software de jogo não funciona ou para de funcionar?

- Vá para o site do jogo na Web para verificar se há patches ou atualizações para fazer download.
- Verifique se o software do driver de vídeo instalado é o mais recente.
- Em alguns modelos VAIO, a memória gráfica é compartilhada com o sistema. O desempenho gráfico ideal, em tal caso, não é garantido.

## Por que a tela do computador não é desligada quando é atingido o tempo selecionado para a ação de desligamento automático?

Alguns softwares aplicativos ou protetores de tela são projetados para desabilitar temporariamente o recurso do sistema operacional que apaga a tela do computador ou coloca o computador no modo de Suspensão depois de um certo período de inatividade. Para solucionar esse problema, saia do(s) aplicativo(s) ou altere a proteção de tela atual.

## Como alterar a ordem de inicialização dos dispositivos?

Você pode usar uma das funções do BIOS para alterar a ordem de inicialização dos dispositivos. Siga estas etapas:

- 1 Ligue o computador.
- 2 Pressione a tecla **F2** quando o logotipo VAIO aparecer.  
Será exibida a tela de configuração do BIOS. Se a tela não for exibida, reinicie o computador e pressione a tecla **F2** várias vezes quando o logotipo VAIO for exibido.
- 3 Pressione a tecla **←** ou **→** para selecionar **Boot**.
- 4 Pressione a tecla **↑** ou **↓** para selecionar a unidade cuja ordem de inicialização dos dispositivos você deseja alterar.
- 5 Pressione a tecla **F5** ou **F6** para mudar a ordem de inicialização dos dispositivos.
- 6 Pressione a tecla **←** ou **→** para selecionar **Exit**, selecione **Exit Setup** e, em seguida, pressione a tecla **Enter**. No prompt de confirmação, pressione a tecla **Enter**.

## O que devo fazer quando não for possível inicializar o computador a partir do dispositivo externo conectado ao computador?

Para inicializar o computador a partir do dispositivo externo, por exemplo a unidade USB de disco flexível ou a unidade USB de disco óptico, você precisa alterar a inicialização dos dispositivos. Para alterar a inicialização do dispositivo, ligue o computador e pressione a tecla **F11** quando for exibido o logotipo VAIO.

!

Quando usar uma unidade USB de disco óptico, certifique-se de conectá-la antes a uma fonte de alimentação CA.

## Por que meu computador não responde rápido quando o Aero do Windows está sendo executado?

O desempenho do computador não é garantido quando o Aero do Windows está sendo executado. É recomendado desabilitar o Aero do Windows para garantir um máximo desempenho.

Para desabilitar o Aero do Windows, siga estas etapas:

- 1 Clique com o botão direito do mouse na área de trabalho e selecione **Personalizar**.
- 2 Selecione os temas, exceto o **Temas do Aero**.



## Segurança/atualização do sistema

### Como posso encontrar atualizações importantes para meu computador?

Você pode encontrar e instalar as últimas atualizações em seu computador com os softwares aplicativos: **Windows Update** e **VAIO Update**. Consulte **Atualização do seu computador (página 29)** para obter mais informações.

### Como proteger o computador de ameaças, como os vírus?

O sistema operacional Microsoft Windows está pré-instalado em seu computador. A melhor forma de proteger o computador de ameaças, como os vírus, é fazer download e instalar as atualizações do Windows regularmente.

Você pode obter atualizações importantes do Windows da seguinte forma:

!

O computador precisa estar conectado à Internet para receber atualizações.

- 1 Clique em **Iniciar** e em **Painel de Controle**.
- 2 Clique em **Sistema e Segurança**.
- 3 Clique em **Central de Ações**.
- 4 Siga as instruções apresentadas na tela para configurar as atualizações automáticas ou programadas.

## Como manter atualizado o software antivírus?

Você pode manter o programa de software **Norton Internet Security** atualizado com os arquivos mais recentes da Symantec Corporation.

Para fazer download e instalar as atualizações de segurança mais recentes, siga estas etapas:

!

O computador precisa estar conectado à Internet para receber atualizações.

- 1 Clique em **Iniciar, Todos os Programas, Norton Internet Security e LiveUpdate.**
- 2 Siga as instruções apresentadas na tela para concluir as atualizações.

## Recuperação

### Como posso criar discos de recuperação?

Você pode criar discos de recuperação usando o **VAIO Recovery Center**. Os discos são usados para restaurar o sistema do computador às configurações padrão de fábrica. Para obter mais informações sobre o **VAIO Recovery Center**, clique em **VAIO Recovery Center User Guide** sob **Usar meu VAIO** em **Ajuda e Suporte** ([página 5](#)).



Se seu computador não estiver equipado com uma unidade de disco óptico, você precisará conectar uma unidade de disco óptico externa (não fornecido).

### Como posso restaurar o sistema de meu computador às configurações padrão de fábrica?

Há duas formas de recuperar o sistema do computador: a partir de discos de recuperação e de uma partição de recuperação. Consulte o **VAIO Recovery Center User Guide** para obter mais informações. Para acessar o **VAIO Recovery Center User Guide**, clique em **VAIO Recovery Center User Guide** sob **Usar meu VAIO** em **Ajuda e Suporte** ([página 5](#)).

### Como posso reinstalar o software e os drivers originais?

Você pode reinstalar o software e os drivers usando o **VAIO Recovery Center**. Para obter mais informações sobre o **VAIO Recovery Center**, clique em **VAIO Recovery Center User Guide** sob **Usar meu VAIO** em **Ajuda e Suporte** ([página 5](#)).

## Como verifico o volume da partição de recuperação?

Seu dispositivo de armazenamento incorporado contém a partição de recuperação na qual os dados para recuperação do sistema são armazenados. Para verificar o volume da partição de recuperação, siga estas etapas:

- 1 Clique em **Iniciar**, clique com o botão direito do mouse em **Computador** e selecione **Gerenciar**.
- 2 Clique em **Gerenciamento de disco** na categoria **Repositório** no painel esquerdo.  
O volume da partição de recuperação e o volume total da unidade C são exibidos na linha **Disco 0**, no painel central.

## Como reduzo o volume da partição de recuperação?

Seu dispositivo de armazenamento incorporado contém a partição de recuperação na qual os dados para recuperação do sistema são armazenados. Se o computador incluir uma unidade de estado sólido, convém você reduzir o volume da partição de recuperação seguindo estas etapas:

- 1 Insira um disco de recuperação na unidade externa de disco óptico (não fornecido) com o computador ligado, desligue o computador e o ligue novamente.
- 2 Pressione a tecla **F11** quando o logotipo VAIO for exibido no processo de inicialização.

!

Utilize o(s) disco(s) de recuperação que você criou ao receber o computador.

- 3 Selecione o layout de seu teclado a partir da lista suspensa e clique em **Avançar**.
- 4 Selecione o seu sistema operacional e clique em **Avançar**.
- 5 Clique em **VAIO Recovery Center**.

- 6 Clique em **Restore Complete System** e **Iniciar**.
- 7 Selecione **Skip** e clique em **Avançar**.  
Será solicitado que você escolha entre manter ou não o conteúdo de valor agregado VAIO.
- 8 Selecione **Não** e clique em **Avançar**.
- 9 Siga as instruções apresentadas na tela.

!

O procedimento acima envolve a recuperação do sistema. Serão perdidos os aplicativos e dados que você adicionou à unidade de armazenamento antes de reduzir o volume da partição de recuperação.

Após ter reduzido o volume da partição de recuperação, você precisará do(s) disco(s) de recuperação caso tenha de recuperar o sistema posteriormente.

## Bateria

### Como localizar o status de carga da bateria?

Você pode verificar o status da carga da bateria através do indicador de carga. Consulte **Como carregar a bateria (página 23)** para obter mais informações.

### Quando o computador está usando a energia CA?

Quando o computador está conectado a uma tomada de CA com o adaptador CA, ele utiliza a energia CA, mesmo que a bateria esteja instalada.

### Quando devo recarregar a bateria?

Recarregue a bateria quando:

- A bateria estiver ficando sem carga e ambas as luzes indicadoras de bateria e de alimentação piscarem.
- A bateria não tiver sido usada por tempo prolongado.

### Quando devo substituir a bateria?

Se a bateria ficar logo sem carga depois de totalmente carregada, pode estar chegando ao fim de sua vida útil e deverá ser substituída.

### Devo me preocupar se a bateria instalada ficar quente?

Não, é normal a bateria ficar quente enquanto estiver alimentando o computador.

## O computador pode entrar no modo de hibernação quando estiver funcionando com a energia da bateria?

O computador pode entrar no modo de hibernação quando estiver funcionando com a energia da bateria, mas alguns programas de software e dispositivos periféricos impedem o sistema de entrar nesse modo. Se você estiver usando um programa que impede o sistema de entrar no modo de hibernação, salve os dados com frequência para evitar que sejam perdidos. Consulte **Como usar o modo de hibernação (página 28)** para obter informações sobre como ativar manualmente o modo de hibernação.

## Por que a luz do indicador de carga não se apaga após o computador e o adaptador CA terem permanecido conectados por bastante tempo?

A bateria (VGP-BPS15 ou VGP-BPL15) foi projetada para carregar até cerca de 80% da capacidade se a temperatura estiver abaixo de aproximadamente 59°F (15°C). Neste caso, a luz do indicador de carga permanece acesa enquanto o computador estiver conectado ao adaptador CA. No entanto, isso é normal e não indica mau funcionamento.

## O que devo fazer quando é exibida uma mensagem notificando a incompatibilidade ou a instalação incorreta da bateria, e o computador entra no modo de hibernação?

- ❑ É possível que a bateria não esteja instalada corretamente. Para corrigir esse problema, desligue o computador e retire a bateria. Em seguida, reinstale a bateria no computador. Para obter detalhes, consulte **Como instalar/remover a bateria (página 20)**.
- ❑ Se o problema persistir, significa que a bateria instalada não é compatível. Retire a bateria e entre em contato com a Sony Service Center autorizada. Para encontrar o centro ou agente mais próximo, consulte **Descubra mais sobre seu computador VAIO (página 5)**.

## Instant Mode

### O que devo fazer se o Instant Mode não iniciar?

- ❑ Para iniciar o **Instant Mode**, desligue o computador ou coloque-o em modo de hibernação e pressione o botão XMB. Enquanto o computador estiver ligado, pressione o botão XMB para executar a tarefa padrão.
- ❑ Se os arquivos necessários para o **Instant Mode**, que estão armazenados com os atributos ocultos na pasta **InstantON** na unidade C, estiverem compactados, o **Instant Mode** não iniciará. Para descompactar os arquivos, siga as etapas abaixo:
  - 1 Clique em **Iniciar, Todos os Programas, Acessórios e Executar**.
  - 2 Digite "C:InstantON" para **Abrir** e clique em **OK**.
  - 3 Clique em **Pastas** na barra de ferramentas.
  - 4 Clique com o botão direito do mouse em **InstantON** na lista de pastas no painel esquerdo e clique em **Propriedades**.
  - 5 Clique em **Avançados** na guia **Geral** da janela para alterar propriedades.
  - 6 Para cancelar, clique na caixa de seleção **Compactar o conteúdo para economizar espaço em disco em Atributos de Compactação e Codificação**, clique em **OK** e vá para a etapa 12.  
Se a caixa de seleção não estiver selecionada, siga para a etapa 7.
  - 7 Clique para selecionar a caixa de seleção **Compactar o conteúdo para economizar espaço em disco** e clique em **OK**.
  - 8 Clique em **Aplicar** na janela para alterar propriedades.
  - 9 Na janela de confirmação para atribuir alterações, clique para selecionar a caixa de seleção **Aplicar as alterações apenas a esta pasta** e clique em **OK**.
  - 10 Clique novamente em **Avançados** na guia **Geral**.



- 11 Para cancelar, clique na caixa de seleção **Compactar o conteúdo para economizar espaço em disco** em **Atributos de Compactação e Codificação** e clique em **OK**.
- 12 Clique em **OK** na janela para alterar propriedades.
- 13 Clique em **OK** na janela de confirmação para atribuir alterações.

!

Executar **Limpeza de Disco** com a opção **Compactar arquivos antigos** selecionada pode compactar os arquivos necessários para o **Instant Mode**. Se os arquivos estiverem compactados após executar a **Limpeza de Disco**, siga os procedimentos acima para restaurá-los.

## O que devo fazer se a tela do computador (LCD) apagar?

A proteção de tela foi habilitada e está ativa. Pressione qualquer tecla no teclado para reiniciar o **Instant Mode**.

## Câmera embutida

### Por que o visualizador não mostra imagens ou mostra imagens de baixa qualidade?

- A câmera embutida não pode ser compartilhada com outro software aplicativo. Feche o aplicativo atual antes de executar outro.
- O visualizador poderá mostrar alguma interferência, por exemplo, listras horizontais, quando você estiver visualizando um objeto em movimento rápido. Isso é normal e não indica mau funcionamento.
- Se o problema persistir, reinicie o computador.

### Por que a qualidade das imagens capturadas é ruim?

- As imagens capturadas sob a luz fluorescente podem mostrar o reflexo da luz.
- A parte escura das imagens capturadas pode aparecer como um ruído.
- Se a cobertura de proteção da lente estiver suja, não será possível capturar uma imagem clara. Limpe a cobertura. Consultar **Câmera embutida (página 100)**.

### O que devo fazer se as imagens capturadas apresentarem quadros cortados e interrupções de áudio?

- As configurações de efeito no software aplicativo podem causar cortes em quadros. Consulte o arquivo de ajuda que acompanha o software aplicativo para obter mais informações.
- Pode haver softwares aplicativos em execução em número maior do que o computador pode controlar. Feche os aplicativos que não estiverem sendo usados no momento.
- A função de gerenciamento de energia do computador pode estar ativada. Verifique o desempenho da CPU.

## O que devo fazer se a reprodução de filme mostra cenas cortadas enquanto o computador está funcionando com a energia da bateria?

A bateria está ficando sem carga. Conecte o computador a uma tomada de CA.

## O que devo fazer se as imagens capturadas tremem?

Esse problema ocorre quando você usa a câmera sob lâmpadas fluorescentes, devido a uma incompatibilidade entre a frequência de saída de luz e a velocidade do obturador.

Para reduzir o ruído de tremulação, mude a direção da câmera ou o brilho das imagens da câmera. Em alguns softwares aplicativos, é possível definir um valor apropriado para uma das propriedades da câmera (por exemplo, fonte de luz, tremulação etc.) para eliminar o ruído de tremulação.

## Por que a entrada de vídeo da câmera embutida fica suspensa por alguns segundos?

A entrada de vídeo poderá ficar suspensa por alguns segundos se:

- for usado um atalho com a tecla **Fn**, ou
- a carga da CPU aumentar.

Isso é normal e não indica mau funcionamento.

## O que devo fazer se o computador fica instável ao entrar em um modo de economia de energia enquanto a câmera embutida está sendo usada?

Se o computador entrar automaticamente no modo de suspensão ou de hibernação, altere a respectiva configuração do modo de economia de energia. Para alterar essa configuração, consulte **Como usar os modos de economia de energia** (página 27).

## Rede (LAN/LAN sem fio)

### O que fazer quando o computador não se conecta a um ponto de acesso WLAN?

- Você precisa conectar o adaptador de vídeo/LAN ao seu computador antes de configurar ou acessar a rede.
- O recurso de conexão é afetado pela distância e pelos obstáculos. Pode ser necessário afastar o computador dos obstáculos ou colocá-lo mais perto de algum ponto de acesso que você esteja usando.
- Verifique se a chave **WIRELESS** (sem fio) está ligada e a luz indicadora **WIRELESS** (sem fio) está acesa no computador.
- Verifique se a energia para o ponto de acesso está ligada.
- Siga estas etapas para verificar as configurações:
  - 1 Clique em **Iniciar** e em **Painel de Controle**.
  - 2 Clique em **Exibir o status e as tarefas da rede** na categoria **Rede e Internet**.
  - 3 Clique em **Conectar a uma rede** para confirmar que seu ponto de acesso está selecionado.
- Verifique se a chave de criptografia está correta.
- Certifique-se de que a opção **Desempenho Máximo** esteja selecionada para **Configurações de Adaptadores Sem Fio** na janela **Opções de Energia**. A seleção de qualquer outra opção poderá causar falha de comunicação. Para alterar as configurações, siga estas etapas:
  - 1 Clique com o botão direito do mouse no ícone de status de energia, na barra de tarefas, e selecione **Opções de Energia**.
  - 2 Clique em **Alterar configurações do plano**.
  - 3 Clique em **Alterar configurações de energia avançadas**.
  - 4 Selecione a guia **Configurações avançadas**.
  - 5 Clique duas vezes em **Configurações de Adaptadores Sem Fio** e em **Modo de economia de energia**.
  - 6 Selecione **Desempenho Máximo** na lista suspensa para **Na bateria** e **Conectado**.

## O que devo fazer quando não consigo conexão com a Internet?

- Verifique as configurações do ponto de acesso. Consulte o manual fornecido com o ponto de acesso para obter mais informações.
- Verifique se o computador e o ponto de acesso estão conectados um ao outro.
- Afaste o computador dos obstáculos ou coloque-o mais perto do ponto de acesso que você está usando.
- Verifique se o computador está configurado corretamente para acessar a Internet.
- Certifique-se de que a opção **Desempenho Máximo** esteja selecionada para **Configurações de Adaptadores Sem Fio** na janela **Opções de Energia**. A seleção de qualquer outra opção poderá causar falha de comunicação. Siga as etapas apresentadas em **O que fazer quando o computador não se conecta a um ponto de acesso WLAN? (página 132)** para alterar as configurações.

## Por que a transferência de dados é lenta?

- A velocidade de transferência de dados WLAN é afetada pela distância e pelos obstáculos que existem entre os dispositivos e os pontos de acesso. Outros fatores incluem: configurações do dispositivo, condições de radiofrequência e compatibilidade de software. Para maximizar a velocidade de transferência de dados, afaste o computador dos obstáculos ou coloque-o mais perto de algum ponto de acesso que você esteja usando.
- Se você estiver usando um ponto de acesso WLAN, o dispositivo pode estar temporariamente sobrecarregado, dependendo da quantidade de dispositivos que estão se comunicando por meio do ponto de acesso.
- Se o seu ponto de acesso interferir em outros pontos de acesso, mude o canal do ponto de acesso. Consulte o manual fornecido com o ponto de acesso para obter mais informações.
- Certifique-se de que a opção **Desempenho Máximo** esteja selecionada para **Configurações de Adaptadores Sem Fio** na janela **Opções de Energia**. A seleção de qualquer outra opção poderá causar falha de comunicação. Siga as etapas apresentadas em **O que fazer quando o computador não se conecta a um ponto de acesso WLAN? (página 132)** para alterar as configurações.

## Como evitar interrupções na transferência de dados?

- Quando o computador estiver conectado a um ponto de acesso, poderão ocorrer interrupções na transferência de dados se um arquivo grande for intercambiado ou se o computador estiver perto de micro-ondas ou telefones sem fio.
- Coloque o computador mais perto do ponto de acesso.
- Verifique se a conexão do ponto de acesso está intacta.
- Mude o canal do ponto de acesso. Consulte o manual fornecido com o ponto de acesso para obter mais informações.
- Certifique-se de que a opção **Desempenho Máximo** esteja selecionada para **Configurações de Adaptadores Sem Fio** na janela **Opções de Energia**. A seleção de qualquer outra opção poderá causar falha de comunicação. Siga as etapas apresentadas em **O que fazer quando o computador não se conecta a um ponto de acesso WLAN?** ([página 132](#)) para alterar as configurações.

## O que são canais?

- A comunicação WLAN utiliza bandas de frequência divididas, conhecidas como canais. Os canais de ponto de acesso WLAN de terceiros podem estar predefinidos para canais diferentes dos canais de dispositivos da Sony.
- Se você estiver usando um ponto de acesso WLAN, consulte as informações sobre conectividade contidas no manual que acompanha o ponto de acesso.

## Por que a conexão com a rede é interrompida quando eu mudo a chave de criptografia?

Dois computadores com a função WLAN poderão perder uma conexão de rede não hierárquica se a chave de criptografia for alterada. Você pode alterar novamente a chave de criptografia para o perfil original ou inserir novamente a chave nos dois computadores para que ela coincida.

## Tecnologia Bluetooth

### O que devo fazer quando outros dispositivos Bluetooth não conseguem encontrar o meu computador?

- Certifique-se de que a função Bluetooth esteja ativada em ambos os dispositivos.
- Verifique se a chave **WIRELESS** (sem fio) está ligada e a luz indicadora **WIRELESS** (sem fio) está acesa no computador.
- Não é possível usar a função Bluetooth enquanto o computador estiver em um modo de economia de energia. Retorne o computador ao modo normal e ligue a chave **WIRELESS** (sem fio).
- O seu computador e o dispositivo podem estar muito afastados um do outro. A tecnologia sem fio Bluetooth funciona melhor quando os dispositivos estão a uma distância de até 10 metros um do outro.

### O que devo fazer quando não encontro o dispositivo Bluetooth com o qual desejo me comunicar?

- Verifique se a função Bluetooth do dispositivo com o qual você deseja se comunicar está ativada. Consulte o manual do outro dispositivo para obter mais informações.
- Se o dispositivo com o qual você deseja se comunicar já está se comunicando com outro dispositivo Bluetooth, talvez ele não seja encontrado nem possa se comunicar com o seu computador.
- Para permitir que outros dispositivos Bluetooth se comuniquem com seu computador, siga estas etapas:
  - 1 Clique em **Iniciar** e em **Dispositivos e Impressoras**.
  - 2 Clique com o botão direito do mouse no ícone do dispositivo Bluetooth e clique em **Configurações de Bluetooth**.
  - 3 Clique na guia **Opções** e selecione a caixa de seleção **Permitir que dispositivos Bluetooth localizem este computador**.

## O que devo fazer quando outros dispositivos Bluetooth não conseguem estabelecer conexão com o meu computador?

- Verifique as sugestões em **O que devo fazer quando não encontro o dispositivo Bluetooth com o qual desejo me comunicar? (página 135)**.
- Verifique se os outros dispositivos estão autenticados.
- A distância para transferência de dados pode ser menor que 10 metros, dependendo dos obstáculos existentes entre os dois dispositivos, da qualidade da onda de rádio e do sistema operacional ou do software usado. Posicione o seu computador e os dispositivos Bluetooth de forma que fiquem mais próximos uns dos outros.

## Por que minha conexão Bluetooth está lenta?

- A velocidade de transferência de dados depende dos obstáculos e/ou da distância entre os dois dispositivos, da qualidade da onda de rádio e do sistema operacional ou do software usado. Posicione o seu computador e os dispositivos Bluetooth de forma que fiquem mais próximos uns dos outros.
- A radiofrequência de 2,4 GHz usada por dispositivos Bluetooth e WLAN é também usada por outros dispositivos. Os dispositivos Bluetooth incorporam uma tecnologia que minimiza interferências de outros dispositivos que usam o mesmo comprimento de onda; no entanto, a velocidade de comunicação e o alcance de conexão podem ser reduzidos. A interferência de outros dispositivos pode também interromper a comunicação.
- O recurso de conexão é afetado pela distância e pelos obstáculos. Talvez seja necessário afastar o computador de obstáculos ou colocá-lo mais perto do dispositivo com o qual está conectado.
- Identifique e retire os obstáculos que se encontram entre o seu computador e o dispositivo com o qual está conectado.



## Por que não consigo usar os serviços aos quais o dispositivo Bluetooth conectado tem suporte?

A conexão só é possível para serviços aos quais o computador também tenha suporte com a função Bluetooth. Para obter mais detalhes, pesquise informações sobre Bluetooth usando a **Ajuda e Suporte do Windows**.

## Posso usar um dispositivo com tecnologia Bluetooth dentro de aviões?

Com a tecnologia Bluetooth, o seu computador transmite uma radiofrequência de 2,4 GHz. Em locais sensíveis a interferências, como hospitais e aviões, pode haver restrições para o uso de dispositivos Bluetooth para evitar interferência de rádio. Verifique com o pessoal responsável se é permitido o uso da função Bluetooth no computador.

## Por que não consigo usar a função Bluetooth ao efetuar logon no meu computador como um usuário com conta de usuário padrão?

A função Bluetooth talvez não esteja disponível para usuários com conta de usuário padrão em seu computador. Efetue logon no computador como um usuário com direitos de administrador.

## Por que não consigo usar os dispositivos Bluetooth quando alterno os usuários?

Se você alternar os usuários sem fazer logoff do sistema, os dispositivos Bluetooth não funcionarão. Faça logoff antes de alternar os usuários. Para fazer logoff do sistema, clique em **Iniciar**, na seta ao lado do botão **Desligar** e em **Fazer logoff**.

## Por que não consigo trocar dados de cartão de visitas com um telefone celular?

Não há suporte para a função de troca de cartão de visitas.

## O que devo fazer se não ouvir o som de meus fones de ouvido ou da controladora de áudio/vídeo?

Verifique as configurações de SCMS-T. Caso seus fones de ouvido ou sua controladora de áudio/vídeo não oferecerem suporte à proteção de conteúdo SCMS-T, será necessário conectar o dispositivo utilizando o A2DP (Perfil de Distribuição de Áudio Avançado). Siga estas etapas:

- 1 Clique em **Iniciar** e em **Dispositivos e Impressoras**.
- 2 Clique com o botão direito no ícone do dispositivo que deseja conectar utilizando o A2DP e selecione **Control**.
- 3 Clique em **SCMS-T Settings**.
- 4 Clique para desmarcar a caixa de seleção **Connect to a device only if it supports SCMS-T content protection**.

## Discos ópticos

### O que devo fazer se a unidade de disco óptico externa não funcionar apropriadamente?

Certifique-se de que a unidade de disco óptico externa esteja conectada a uma fonte de alimentação CA e à porta USB em seu computador. Se não estiver conectada, a unidade de disco óptico externa pode não funcionar apropriadamente.

## Tela

### Por que a tela ficou em branco?

- ❑ A tela do seu computador poderá ficar em branco se o computador ficar sem energia ou entrar em um modo de economia de energia (suspensão ou hibernação). Se o computador estiver no modo de suspensão LCD (Vídeo), pressione qualquer tecla para retornar o computador ao modo normal. Consulte **Como usar os modos de economia de energia (página 27)** para obter mais informações.
- ❑ Verifique se o computador está firmemente conectado a uma fonte de alimentação e está ligado, e se a luz indicadora de alimentação está ligada.
- ❑ Se o computador estiver funcionando com a energia da bateria, verifique se a bateria está instalada corretamente e carregada. Consulte **Como usar a bateria (página 20)** para obter mais informações.
- ❑ Se a saída de vídeo estiver definida como monitor externo, pressione as teclas **Fn+F7**. Consulte **Combinações e funções com a tecla Fn (página 31)** para obter mais informações.

## O que devo fazer se não visualizar imagens ou vídeos de forma apropriada?

- ❑ Certifique-se de selecionar **True Color (32 bits)** para as cores do monitor antes de usar software de vídeo/imagens ou iniciar a reprodução de DVDs. Selecionar qualquer outra opção pode impedir que esse software exiba imagens com êxito. Para alterar as cores do monitor, siga estas etapas:
  - 1 Clique com o botão direito do mouse na área de trabalho e selecione **Resolução de tela**.
  - 2 Clique em **Configurações avançadas**.
  - 3 Clique na guia **Monitor**.
  - 4 Selecione **True Color (32 bits)** em **Cores**.
- ❑ Não altere a resolução da tela ou as cores enquanto estiver utilizando software de vídeo/imagens ou executando DVDs, pois isso poderá causar reprodução/exibição problemática ou operações de sistema instáveis. Além disso, recomenda-se desativar sua proteção de tela antes de iniciar a reprodução de DVD. Se a proteção de tela estiver ativada, ela poderá ser iniciada durante a execução do DVD e impedir que a reprodução seja executada normalmente. Sabemos que alguns protetores de tela até mesmo alteram a resolução e as cores do monitor.

## Por que a tela não exibe vídeo?

- ❑ Se a saída de vídeo estiver direcionada ao monitor externo e ele estiver desconectado, o vídeo não poderá ser exibido na tela do seu computador. Pare a reprodução de vídeo, mude a saída de vídeo para a tela do computador e reinicie a reprodução. Consulte **Como selecionar modos de exibição (página 75)** quanto à alteração da saída de vídeo. Como alternativa, pressione as teclas **Fn+F7** para mudar a saída de vídeo. Consulte **Combinações e funções com a tecla Fn (página 31)** para obter mais informações.
- ❑ A memória de vídeo do computador pode ser insuficiente para exibir vídeos de alta resolução. Nesse caso, diminua a resolução da tela LCD.

Para alterar a resolução da tela, siga estas etapas:

- 1 Clique com o botão direito do mouse na área de trabalho e selecione **Resolução de tela**.
- 2 Clique na lista suspensa próxima a **Resolução**.
- 3 Mova o indicador para cima para aumentar e para baixo para reduzir a resolução da tela.



É possível verificar o total de memória disponível para gráficos e vídeo. Clique com o botão direito do mouse na área de trabalho, selecione **Resolução de tela** e clique em **Configurações avançadas** e na guia **Adaptador**. O valor exibido pode ser diferente da memória real no seu computador.

## O que fazer quando a tela fica escura?

Pressione as teclas **Fn+F6** para clarear a tela do computador.

## O que devo fazer quando o monitor externo fica em branco?

Pressione as teclas **Fn+F7** para mudar a saída de vídeo. Consulte **Combinações e funções com a tecla Fn (página 31)** para obter mais informações.

## Impressão

### O que devo fazer quando não consigo imprimir um documento?

- ❑ Verifique se a impressora está ligada e se o cabo da impressora está firmemente conectado às respectivas portas na impressora e no computador.
- ❑ A impressora precisa ser compatível com o sistema operacional Windows instalado no computador.
- ❑ Talvez seja necessário instalar o software do driver da impressora antes de usar a impressora. Consulte o manual que acompanha a impressora para obter mais informações.
- ❑ Se a impressora não estiver funcionando depois que o computador retomar de um modo de economia de energia (suspensão ou hibernação), reinicie o computador.
- ❑ Se as funções de comunicação bidirecional forem fornecidas com a impressora, a sua desativação no computador poderá ativar a impressora. Siga estas etapas:
  - 1 Clique em **Iniciar** e em **Dispositivos e Impressoras**.
  - 2 Clique com o botão direito do mouse no ícone da impressora e selecione **Propriedades**.
  - 3 Clique na guia **Portas**.
  - 4 Desmarque a caixa de seleção **Ativar suporte bidirecional**.
  - 5 Clique em **OK**.

Isso desativa as funções de comunicação bidirecional da impressora, como transferência de dados, monitoração de status e painel remoto.

## Microfone

### O que fazer quando o microfone não funciona?

- Seu computador não está equipado com o conector de microfone. Você não pode usar um microfone externo.
- Seu dispositivo de entrada de som pode ter sido configurado de forma incorreta. Para configurar o dispositivo, siga estas etapas:
  - 1 Feche todos os programas abertos.
  - 2 Clique em **Iniciar** e em **Painel de Controle**.
  - 3 Clique em **Hardware e Sons**.
  - 4 Clique em **Gerenciar os dispositivos de áudio** sob **Som**.
  - 5 Na guia **Gravação**, selecione o dispositivo desejado para entrada de som e clique em **Definir padrão**.

### Como evitar o retorno do microfone?

O retorno ocorre quando o microfone recebe o som de um dispositivo de saída sonoro como, por exemplo, um alto-falante.

Para evitar esse problema:

- Mantenha o microfone longe de um dispositivo de saída sonoro.
- Diminua o volume dos alto-falantes e do microfone.



## Alto-falantes

### O que devo fazer quando não se ouve nenhum som dos alto-falantes embutidos?

- Se você estiver usando um programa que tem controle de volume próprio, verifique se esse controle está ajustado corretamente. Consulte o arquivo de ajuda do programa para obter mais informações.
- O volume pode ter sido desligado com as teclas **Fn+F2**. Pressione as teclas novamente.
- O volume pode ter sido minimizado com as teclas **Fn+F3**. Mantenha pressionadas as teclas **Fn+F4** para aumentar o volume o suficiente para ouvir o som.
- Verifique os controles de volume do Windows clicando no ícone de volume na barra de tarefas.
- Seu dispositivo de saída de som pode ter sido configurado de forma incorreta. Para alterar o dispositivo, consulte **Como alterar o dispositivo de saída de som? (página 150)**.

## O que devo fazer quando os alto-falantes externos não funcionam?

- Verifique as sugestões em **O que devo fazer quando não se ouve nenhum som dos alto-falantes embutidos? (página 145)**.
- Se você estiver usando um programa que tem controle de volume próprio, verifique se esse controle está ajustado corretamente. Consulte o arquivo de ajuda do programa para obter mais informações.
- Verifique se os alto-falantes estão conectados corretamente e se o volume está alto o suficiente para ouvir o som.
- Verifique se os alto-falantes foram projetados para serem usados no computador.
- Se os alto-falantes tiverem um botão silenciador, desligue-o.
- Se os alto-falantes precisam de energia externa, verifique se eles estão conectados a uma fonte de alimentação. Consulte o manual fornecido com os alto-falantes para obter mais informações.
- Verifique os controles de volume do Windows clicando no ícone de volume na barra de tarefas.
- Seu dispositivo de saída de som pode ter sido configurado de forma incorreta. Para alterar o dispositivo, consulte **Como alterar o dispositivo de saída de som? (página 150)**.

## Dispositivo apontador

### O que devo fazer quando o dispositivo apontador não funciona?

- ❑ Você pode ter desativado o dispositivo apontador antes de conectar um mouse ao computador. Consulte **Usando o Dispositivo apontador (página 33)**.
- ❑ Verifique se não há um mouse conectado ao computador.
- ❑ Se o cursor não se movimentar durante a execução de um software aplicativo, pressione as teclas **Alt+F4** para fechar a janela do aplicativo.
- ❑ Se as teclas **Alt+F4** não funcionarem, pressione a tecla Windows uma vez e, em seguida, a tecla **→** várias vezes, selecione **Reiniciar** com a tecla **↑** ou **↓**, e depois pressione a tecla **Enter** para reiniciar o computador.
- ❑ Se o seu computador não reiniciar, pressione as teclas **Ctrl+Alt+Delete**, selecione a seta próxima ao botão **Desligar** com as teclas **↓** e **→**, pressione a tecla **Enter**, selecione **Reiniciar** com as teclas **↑** ou **↓** e pressione a tecla **Enter** para reiniciar o computador.
- ❑ Se esse procedimento não funcionar, deslize (na direção de **▷** na chave) e segure a chave liga/desliga até que o computador desligue.

**!**  
Se você desligar o computador usando as teclas **Ctrl+Alt+Delete** ou a chave liga/desliga, poderá perder os dados não salvos.

## Teclado

### O que devo fazer quando a configuração do teclado não estiver correta?

O idioma e o layout do teclado do computador estão especificados na etiqueta da caixa. Se você escolher um teclado regional diferente ao concluir a configuração do Windows, ele não corresponderá à configuração principal.

Para alterar a configuração do teclado, siga estas etapas:

- 1 Clique em **Iniciar** e em **Painel de Controle**.
- 2 Clique em **Relógio, Idioma e Região** e depois **Alterar os teclados ou outros métodos de entrada** em **Região e Idioma**.
- 3 Clique em **Alterar teclados** na guia **Teclados e Idiomas**.
- 4 Altere as configurações da forma desejada.

### O que devo fazer quando não consigo digitar determinados caracteres usando o teclado?

Se você não conseguir digitar **U, I, O, P, J, K, L, M**, etc., a tecla **Num Lk** poderá estar ativada. Verifique se a luz indicadora do Num lock está apagada. Se ela estiver acesa, pressione a tecla **Num Lk** para desativá-la antes de digitar esses caracteres.

## Discos flexíveis

### Por que o ícone **Remove hardware com segurança** e **Ejetar mídia** não aparece na barra de tarefas quando a unidade está conectada?

O seu computador não reconhece a unidade de disco flexível. Primeiramente, verifique se o cabo USB está conectado corretamente à porta USB. Se for necessário firmar essa conexão, espere um pouco até o computador reconhecer a unidade. Se o ícone ainda não aparecer, siga estas etapas:

- 1 Feche todos os programas que acessam a unidade de disco flexível.
- 2 Espere apagar a luz indicadora da unidade de disco flexível.
- 3 Aperte o botão de ejeção para retirar o disco e desconecte a unidade de disco flexível USB do computador.
- 4 Reconecte a unidade de disco flexível inserindo o cabo USB na porta adequada.
- 5 Reinicie o computador clicando em **Iniciar**, na seta ao lado do botão **Desligar** e em **Reiniciar**.

### O que fazer quando não consigo gravar dados no disco flexível?

- Verifique se o disco flexível está inserido corretamente na unidade.
- Se o disco foi inserido corretamente e você ainda não consegue gravar os dados, ele pode estar cheio ou estar protegido contra gravação. Use um disco flexível que não esteja protegido contra gravação ou desative esse recurso de proteção.

## Áudio/Vídeo

### Como desligar o som de inicialização do Windows?

Para desligar o som de inicialização do Windows, siga estas etapas:

- 1 Clique em **Iniciar** e em **Painel de Controle**.
- 2 Clique em **Hardware e Sons**.
- 3 Clique em **Gerenciar os dispositivos de áudio** sob **Som**.
- 4 Na guia **Sons**, clique para desmarcar a caixa de seleção **Tocar som de Inicialização do Windows**.
- 5 Clique em **OK**.

### Como alterar o dispositivo de saída de som?

Se você não puder ouvir um som do dispositivo conectado a uma porta, como a porta USB, a porta de saída HDMI, a porta de saída óptica ou o conector de fones de ouvido, precisará alterar o dispositivo para saída de som.

- 1 Feche todos os programas abertos.
- 2 Clique em **Iniciar** e em **Painel de Controle**.
- 3 Clique em **Hardware e Sons**.
- 4 Clique em **Gerenciar os dispositivos de áudio** sob **Som**.
- 5 Na guia **Reprodução**, selecione o dispositivo desejado para saída de som e clique em **Definir padrão**.

### O que devo fazer se houver quadros cortados durante a reprodução de vídeo?

Se a janela de reprodução de vídeo estiver sobreposta por outra janela, talvez você tenha quadros cortados ou mau desempenho da reprodução. Mova a janela de reprodução de vídeo para onde ela não possa ser sobreposta por outra ou maximize-a.

## O que devo fazer se eu não ouvir o som do dispositivo de saída de som conectado à porta de saída HDMI, à porta de saída óptica ou ao conector de fones de ouvido?

Você precisa alterar o dispositivo de saída de som se deseja ouvir som do dispositivo conectado a uma porta, como a porta de saída HDMI, a porta de saída óptica ou o conector dos fones de ouvido. Para obter informações detalhadas sobre o procedimento, consulte **Como alterar o dispositivo de saída de som? (página 150)**.

## Por que ocorrem interrupções de som e/ou quadros cortados quando reproduzo vídeos de alta definição, como os gravados com a câmera de vídeo digital AVCHD?

A reprodução de vídeos de alta definição requer muitos recursos de hardware, como CPU, GPU ou desempenho da memória do sistema no computador. Durante a reprodução de vídeo, algumas operações e/ou funções podem ser indisponibilizadas, e podem ocorrer interrupções de som, quadros cortados e falha na reprodução, dependendo da configuração de seu computador.

## "Memory Stick"

### O que devo fazer quando não consigo usar, em outros dispositivos, a mídia "Memory Stick" formatada em um computador VAIO?

Talvez seja necessário reformatar o "Memory Stick".

A formatação do "Memory Stick" apagará todos os dados, inclusive os dados de música anteriormente salvos nele. Antes de reformatar o "Memory Stick", faça uma cópia de backup dos dados importantes e confirme se a mídia não contém arquivos que você deseja manter.

- 1 Copie os dados do "Memory Stick" para a unidade de armazenamento incorporada para salvar dados ou imagens.
- 2 Formate o "Memory Stick" seguindo as etapas apresentadas em **Como formatar o "Memory Stick" (página 41)**.

### Posso copiar imagens de uma câmera digital usando o "Memory Stick"?

Sim, e você pode ver os vídeos gravados com câmeras digitais compatíveis com o "Memory Stick".

### Por que não consigo gravar dados no "Memory Stick"?

Algumas versões do "Memory Stick" têm uma chave de proteção contra apagamento, para evitar que os dados sejam apagados ou sobrescritos acidentalmente. A chave de proteção contra apagamento deve estar desativada.



## Periféricos

### O que fazer quando não consigo conectar um dispositivo USB?

- ❑ Se aplicável, verifique se o dispositivo USB está ligado e usando sua própria fonte de alimentação. Por exemplo, se você estiver usando uma câmera digital, verifique se a bateria está carregada. Se estiver usando uma impressora, verifique se o cabo de alimentação está conectado corretamente à tomada de CA.
- ❑ Tente usar outra porta USB do computador. O software do driver pode ter sido instalado para a porta específica usada na primeira vez em que o dispositivo foi conectado.
- ❑ Consulte o manual que acompanha o dispositivo USB para obter mais informações. Pode ser necessário instalar o software antes de conectar o dispositivo.
- ❑ Tente conectar um dispositivo simples, de baixo consumo de energia, por exemplo, um mouse, para verificar se a porta está funcionando.
- ❑ Os hubs USB podem impedir o funcionamento de um dispositivo por causa de falha na distribuição de energia. Recomendamos conectar o dispositivo diretamente ao computador, sem um hub.

## Marcas comerciais

© 2010 Sony Electronics Inc. Todos os direitos reservados. A reprodução total ou parcial sem a permissão por escrito é proibida.

Sony, o logotipo da Sony, "Memory Stick", "Memory Stick Duo", "MagicGate", "OpenMG", "Memory Stick PRO Duo", "Memory Stick PRO", "Memory Stick PRO-HG Duo", "Memory Stick Micro", "M2", o logotipo do "Memory Stick", Micro Vault, Micro Vault EX, MOTION EYE, Sony Style, i.LINK, VAIO Care, VAIO Media, Click to BD, G-Sensor, like.no.other, SmartWi, Walkman e "BRAVIA" são marcas comerciais ou registradas da Sony Corporation.

VAIO, o logotipo da VAIO, Backstage, VAIO DIGITAL STUDIO, HDNA e o logotipo da HDNA são marcas comerciais ou registradas da Sony Electronics Inc.

Intel, Centrino, Core, Celeron, Xeon, Pentium e Atom são marcas comerciais ou registradas da Intel Corporation nos Estados Unidos e/ou em outros países.

Microsoft, Windows, Windows Media, Windows Mobile, Windows NT, Windows Vista, BitLocker, Outlook, Excel, MS-DOS, PowerPoint, ReadyBoost, Internet Explorer, Aero, Windows Live e o logotipo Windows são marcas comerciais ou registradas da Microsoft Corporation nos Estados Unidos e/ou em outros países.

Mídia Blu-ray e o logotipo Mídia Blu-ray são marcas comerciais da Blu-ray Disc Association.

A marca e os logotipos da palavra Bluetooth são marcas registradas de propriedade de Bluetooth SIG, Inc. e qualquer uso de tais marcas pela Sony Corporation é feito sob licença. Outras marcas e nomes comerciais pertencem aos seus respectivos proprietários.

O logotipo SD é uma marca comercial. 

O logotipo SDHC é uma marca comercial. 

A marca e os logotipos da palavra ExpressCard são de propriedade da PCMCIA e qualquer uso de tais marcas pela Sony Corporation é feito sob licença.

HDMI, o logotipo HDMI e High-Definition Multimedia Interface são marcas comerciais ou registradas da HDMI Licensing LLC.

CompactFlash<sup>®</sup> é uma marca comercial da SanDisk Corporation.



"XMB" e "xross media bar" são marcas comerciais da Sony Corporation e da Sony Computer Entertainment Inc.

"TransferJet" e o logotipo do "TransferJet" são marcas comerciais da Sony Corporation.

"AVCHD" é uma marca comercial da Panasonic Corporation e da Sony Corporation.

Dolby é uma marca registrada da Dolby Laboratories.

Symantec, o logotipo da Symantec e Norton Internet Security são marcas comerciais ou marcas registradas da Symantec Corporation ou de suas afiliadas nos Estados Unidos e em outros países.

Todos os outros nomes de sistemas, produtos e serviços são marcas comerciais de seus respectivos donos. No manual, as marcas <sup>™</sup> ou <sup>®</sup> podem não estar especificadas.

As características e especificações estão sujeitas a alterações sem aviso prévio. Todas as outras marcas comerciais são de propriedade de seus respectivos donos.

# Aviso

© 2010 Sony Corporation. Todos os direitos reservados.

Este manual e o software aqui descritos não podem ser reproduzidos, traduzidos nem reduzidos, total ou parcialmente, a nenhuma forma que possa ser lida por máquina sem aprovação prévia por escrito.

A Sony Corporation não oferece garantia de nenhum tipo com relação a este manual, software ou outras informações aqui contidas e, por meio deste, isenta-se expressamente de quaisquer garantias, comerciabilidade ou adaptações implícitas com fins específicos em relação a este manual, software ou outras informações. Em nenhuma circunstância, a Sony Corporation se responsabilizará por qualquer tipo de dano acidental, consequente ou incomum, com base em prejuízo, contrato ou, caso contrário, advindo deste manual, software ou outras informações aqui contidas ou de seu uso.

No manual, as marcas <sup>TM</sup> ou <sup>®</sup> não estão especificadas.

A Sony Corporation reserva-se o direito de fazer qualquer modificação neste manual ou nas informações aqui contidas a qualquer momento, sem aviso prévio. O software aqui descrito é regido pelos termos de um contrato de licença de usuário separado.

A Sony Corporation não se responsabiliza e não compensa a perda de registros de seu computador, mídia de gravação externa ou dispositivos de gravação ou quaisquer perdas relevantes, inclusive quando não forem feitas gravações por motivos que incluem falha no computador ou perda e danos dos conteúdos de uma gravação resultante de falha ou reparo em seu computador. Sob nenhuma circunstância, a Sony Corporation restaurará, recuperará ou reproduzirá os conteúdos gravados em seu computador, mídia de gravação externa ou dispositivos de gravação.

