



GPS9077BT

# MANUAL DO USUÁRIO

Global Positioning System

---

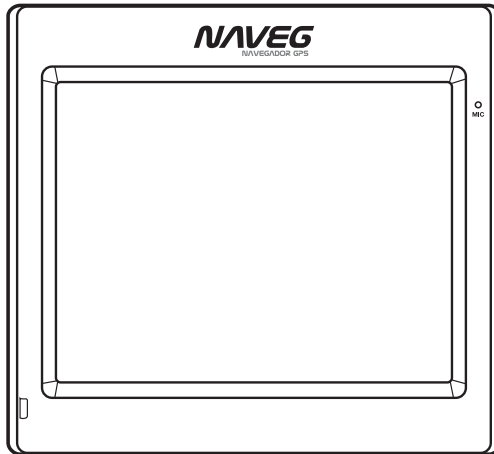

# ÍNDICE

---

<b>Informações de Segurança .....</b>	<b>3</b>
<b>Instalação .....</b>	<b>5</b>
<b>Visão do Aparelho .....</b>	<b>8</b>
Vista Frontal .....	8
Vista Traseira.....	8
Vista Superior / Inferior .....	9
Vista Lateral Esquerda / Direita .....	9
<b>GPS (Global Positioning System) .....</b>	<b>10</b>
Instalação rápida Cartão de Memória .....	10
Instalação de Software em seu PC .....	10
Conteúdo do CD de Navegação .....	11
Instalando o Microsoft Active Sync .....	11
<b>Menu de Operações .....</b>	<b>12</b>
Navegação.....	12
Configuração .....	12
Fotografia.....	13
EBook .....	13
Vídeo.....	14
Sistema .....	15
Bluetooth .....	15

# Informações de Segurança

## Instruções de segurança

Por favor, leia com atenção e siga as instruções fornecidas. Este manual ajudará a obter uma operação confiável e estenderá a vida útil do aparelho. Guarde com você a caixa e o manual do usuário para futuras dúvidas e consultas. Se futuramente você passar o produto adiante, você deverá encaminhar o manual de instruções junto.

- Nunca abra o aparelho ou o adaptador de força. Se o aparelho for aberto, poder haver risco de choque elétrico.
- Não coloque nenhum objeto sobre o aparelho, e não exerça nenhuma pressão sobre a tela display do aparelho. Caso ocorra a tela poderá quebrar.
- Para não causar danos, não toque na tela com objetos pontiagudos. Use apenas a caneta ponteira fornecida junto com o produto.
- Há um risco de danos pessoais se a tela quebrar. Se isto ocorrer use luvas protetoras para guardar as partes quebradas, e entre em contato com o suporte técnico para conserto do dispositivo. Lave as mãos com sabão, pois há possibilidade de vazamento de produtos químicos.
- Nunca permita que crianças brinquem com o aparelho. Este aparelho não é brinquedo e as crianças nem sempre observam uma possível situação de perigo e cuidados com o equipamento.
- Remova o adaptador de força da tomada, desligue o aparelho e entre em contato com o serviço autorizado caso ocorra o seguinte:
  - Se o adaptador de força ou o conector do cabo danificar ou queimar
  - Se a carcaça do aparelho ou do adaptador estiver danificada ou se houver vazamento de fluidos. Os componentes deverão ser verificados pelo Serviço de Atendimento para evitar danos no aparelho.

## Segurança com os Dados:

- Toda vez que você atualizar seus dados, faça copia do backup em mídias externas de armazenamento. O fabricante não se responsabiliza, não tem obrigação por dados perdidos ou dados danificados de armazenamento, e nenhuma reclamação poderá ser

aceita para dados perdidos ou danificados.

## Operação no meio-ambiente

- Mantenha seu sistema de navegação conectado. Deixe seu dispositivo longe da umidade e evite contato direto com o sol e com o calor.
- Certifique-se de proteger seu aparelho da umidade. (ex: chuva e granizo.) Favor, prestar atenção com a umidade, tente proteger o aparelho em seu bolso por conta da condensação que se forma.
- Evite vibrações fortes e chacoalhar.
- Evite que seu aparelho se solte do suporte. (ex: ao frear o carro.) e procure deixar o aparelho na posição vertical se possível.

Caso haja falha ao seguir as instruções, poderá causar danos ao seu aparelho.

## Temperatura ambiente:

- O aparelho ficará em segurança sobre uma temperatura entre 5°C até 40°C, e entre uma relativa umidade entre 10% e 90%.
- O aparelho desligado pode ser suportar uma temperatura entre 0°C e 60°C.
- Mantenha o aparelho em local seguro e evite temperaturas elevadas.

(ex: quando estacionar ou em contato direto com o sol)

## Compatibilidade eletromagnética

- Quando conectado, adicione os outros componentes da compatibilidade eletromagnética direta (EMC), tem que ser aderida. Favor, notar também que apenas o cabo adequado (máximo de 10ft) deve ser utilizado.

Para um desempenho adequado, mantenha pelo menos 10ft de distância, de alta frequência e interferência magnética (televisão, sistema de alto-falantes, telefone celular, etc.) Isto irá ajudar nas demais funções e em caso de perder os dados.

## Operação de bateria:

A operação funcionará com a bateria removível. Para prolongar a vida e a eficiência de sua bateria e para garantir uma operação segura, siga as instruções abaixo:

Atenção: Perigo de explosão, caso não carregue corretamente a bateria.

## Informações de Segurança

---

Apenas troque a bateria por outra do mesmo tipo, ou alguma similar recomendada pelo fabricante. Nunca abra a bateria recarregável e nem jogue próximo do fogo. Depois de usar as baterias, siga as instruções do fabricante.

- A bateria não resiste ao calor. Evite que a ferramenta de compartimento da bateria fique superaquecida. Caso haja falha ao cumprir com as instruções, pode haver danos ou até mesmo uma explosão da bateria.
- Use apenas carregador de bateria ou adaptador para carro originais.
- As baterias usadas deverão ser depositadas em lixo especial. Entre em contato com o serviço especializado para mais detalhes.

### Cuidados com a tela:

- Evite arranhões na superfície da tela, já que é fácil de danificar. Recomendamos a utilização de uma proteção de tela para evitar arranhões. Favor perguntar ao fornecedor mais próximo sobre esses acessórios. A cobertura na tela é simplesmente uma proteção durante o transporte.
- Assegure-se de que não tenha respingos de água na tela. Água poderá causar descoloração irreversível.
- Para limpar a tela, use pano macio sem algodão (sintético).
- Não exponha a tela ao sol forte, tão pouco aos raios ultravioletas.

### Transporte:

- Para transporte do aparelho, siga as instruções abaixo:
- Para o transporte do aparelho, espere acostumar-se com o ambiente antes de usá-lo.
- Alterações na temperatura ou umidade, poderá causar um curto circuito elétrico.
- Para proteger o aparelho da sujeira, arranhões e pancadas use também uma proteção.
- Antes de viajar, previna o abastecimento de energia para funcionamento do aparelho até o destino. Antes de viajar tenha qualquer adaptador de força (modem, LAN, etc.) em caso de necessidade.
- Use apenas a embalagem original p/ transporte do aparelho, e avise à transportadora dos cuidados necessários.

- Quando passar com bagagem de mão pelo controle do aeroporto, é recomendável que passe o aparelho e todo material magnético e mídia (drives externos) pelos sistemas de raios-X (máquina pela qual você irá passar suas malas). Evite o detector magnético (o dispositivo de mão que os segurancas usam), isto pode corromper seus dados.

### Conexão:

Quando conectar seu aparelho tenha certeza de observar corretamente as instruções abaixo:

- A tomada elétrica deve estar próxima do aparelho e de fácil acesso.
- Use apenas o adaptador de força, determinado para seu aparelho.
- Para mais segurança, recomendamos que use uma proteção para oscilações de energia na rede elétrica.

### Força para o adaptador de carro:

- O adaptador do carro deve estar conectado apenas no acendedor do carro (bateria do carro = DV 12V, menos caminhão!). Se você tem dúvidas sobre a força principal do carro, entre em contato com o fabricante de seu veículo.

### Cabeamento

- Tenha um cabo que ninguém possa pisar ou passar por cima dele
- Não coloque nenhum objeto no cabo.

### Cuidado:

Quando não for usar o aparelho por um longo período de tempo, carregue a bateria, caso contrário poderá comprometer a vida útil da bateria.

# INSTALAÇÃO

O manual abaixo ajuda passo – a – passo como usar o seu sistema de navegação.

## Como acessar seu sistema de navegação:

Pressione o botão **Sleep/Wake up** por dois segundos para ligar o aparelho. (nota: às vezes o aparelho não irá ligar por falta de bateria). Carregue a bateria. O logo da marca do aparelho irá aparecer na tela e poderá ser utilizado depois de alguns segundos.

### Atenção:

Dependendo do status da carga de bateria, deverá ser carregada antes de começar operar o aparelho.

## Carregando a bateria do sistema de navegação:

Existem diferentes possibilidades de carregar a bateria de seu sistema de navegação:

- Com ajuda de seu adaptador de rede
- Pelo adaptador do carro
- Não interrompa o processo de carga se a bateria não estiver cheia. Levará algumas horas para que a carga do sistema de navegação esteja completa.
- Nota: Você poderá usar seu sistema de navegação enquanto a carga de bateria não estiver completa, mas a força principal não pode ser interrompida durante o início do ajuste.
- Deixe o adaptador principal conectado no sistema de navegação por 24 horas, assim a bateria backup ficará completa.
- Você pode deixar o adaptador principal conectado, o que é muito conveniente para continuar a operação. Entretanto o adaptador principal puxa força até quando esta com a bateria carregada do seu sistema de navegação.

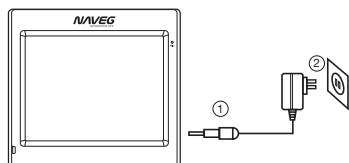

Conecte o adaptador de força na tomada elétrica.(2). Conecte o plug do adaptador na entrada de força do sistema de navegação(1).

## Trabalhando com cartões de memória:

Seu cartão de memória suporta em seu sistema de navegação o tipo MMC ou SD.

Inserindo um cartão de memória:

1. Retire com cuidado o cartão de memória da caixa (se incluso). Tome cuidado para não sujar e não tocar com o contato.
2. Encaixe o cartão de memória cuidadosamente na baía do cartão. O lado do cartão de memória com o símbolo deve ficar apontado para cima. O cartão de memória deve ficar preso no lugar.

## Removendo o cartão de memória:

- Não remova o cartão de memória até que tenha sido conectado. Isso pode resultar em perda de dados.
- 1. Para remover o cartão de memória, pressione levemente acima para ejetar.
- 2. Retire o cartão sem tocar nos contatos.
- 3. Guarde o cartão de memória em uma caixa ou em algum lugar seguro.
- Os cartões de memória são muito frágeis. Tome cuidado para não sujar os contatos e não forçar o cartão.

## Acessando os cartões de memória

- A ferramenta suporta apenas cartões de memória de formatos FAT 16/32. Se você inserir um cartão preparado para um diferente formato (ex: câmeras, MP3 players) seu sistema de navegação pode não reconhecer e pedir para que formate de novo.
- **Aviso:** Formatando o cartão de memória você irá perder irreversivelmente seus dados.
- Da mesma forma você não pode copiar arquivos sobre seu cartão de memória. Em alguns casos, eles têm que converter ao programa Microsoft Active Sync.

## Troca de dados via cartão de leitura:

Você pode transferir ou sincronizar seus dados via Active Sync. Este é o modo correto, em particular, se os arquivos serão transferidos, tem que ser convertidos no sistema de navegação – formato legível.

Entretanto, se você deseja copiar grandes quantidades de dados (mapas de navegação), no cartão de memória, pode ser guardado direto no cartão de memória. Muitos computadores já possuem dispositivo de cartão de memória. Por que o acesso direto que transfere rápido será arquivado.

# INSTALAÇÃO

## Reiniciando (resetting) o sistema de navegação

Há duas opções para reiniciar o sistema de navegação.

### Reinício leve :

Esta opção reinicia o sistema de navegação, sem que a instalação seja necessária.

Um reinício leve é usado para reorganizar a ordem da memória. Assim todos os programas correrão sem ser interrompidos, pois a memória estará trabalhando organizada.

Utilize esta opção se seu sistema de navegação não estiver respondendo ou trabalhando corretamente.

Execute o reinício leve como segue: Desparafuse a tampa e pressione com cuidado o ponto da tampa para abertura e restauração no lado esquerdo de seu dispositivo.

## Instruções seguras de navegação

Os CD empacotados do produto contêm um manual de instrução detalhado.

### Pontos para navegação

- Ao dirigir não manipule o sistema de navegação, para prevenir acidentes.
- Caso você não compreenda a instrução de voz ou se você tiver qualquer dúvida sobre o que fazer na interseção seguinte, então a exposição do mapa ou da seta fornecerá uma orientação rápida.
- Olhe somente para o aparelho quando você estiver dirigindo com segurança.
- Atenção: O desenho da estrada e as regras na direção têm preferência nas instruções do sistema de navegação. Siga as instruções quando as circunstâncias e a direção permitir! O sistema de navegação irá guiá-lo até o seu destino, até mesmo se desviar o caminho de sua rota planejada.
- As instruções do sistema de navegação, não comunicam o motorista do veículo sobre seu/sua conduta de cuidar de sua responsabilidade pessoal.
- Planeje rotas antes de sair, se quer inserir uma nova rota, pare de dirigir.
- Para receber o sinal GPS sem erros, evite obter objetos de metal próximo, pois pode impedir a recepção de sinal. Fixe o sistema de navegação por dentro do parabrisa ou próximo a ele com o suporte. Tente outras posições em seu

veículo, para achar a melhor recepção do sinal e manuseio.

### Aviso para o uso em veículos:

- Tome cuidado para o proprietário não causar nenhum risco, até no caso de um acidente quando instalar o aparelho.
- Tome cuidado para o cabo não impedir nenhum componente seguro.
- A tela do seu sistema de navegação pode ter reflexos do sol. Favor, não olhar diretamente quando isso ocorrer.
- Não monte os componentes ao alcance do air bag
- Verifique se a operação é segura, absorção do destino em intervalos regulares.
- A tomada irá consumir força, mesmo se o aparelho estiver desconectado. Remova a bateria se não estiver usando, para evitar o gasto desnecessário.
- Verifique se todos os equipamentos estão seguros, após a instalação em seu veículo.

### Avisos adicionais para usuários de bicicletas e motos:

- Preste atenção durante a instalação, para que a habilidade do piloto não seja debilitada.
- Não cubra nenhum aparelho durante o processo de instalação

### Montando o sistema de navegação no carro:

Atenção! Apenas fixe o suporte para o sistema de navegação no parabrisa, se não impedir a visão do motorista. Se isto não for possível, instale então o suporte com a placa da sucção incluída em local que permita a operação com segurança e conforto.

Instalação do suporte do sistema de navegação:

- Sugestão: Se você quiser instalar o suporte no parabrisa, você deve pular as etapas 1 e 2.
- 1. Remova a folha protetora do lado placa de sucção.
- 2. Fixe a placa em uma posição apropriada no painel. Certifique-se que a superfície do painel esteja limpa e pressione a placa da sucção fortemente na superfície.
- para que fixe bem o suporte não deverá ser usado por 24 horas.

# INSTALAÇÃO

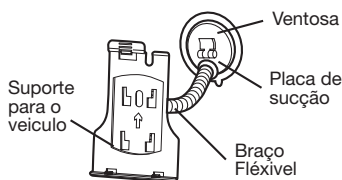

1. Monte o suporte do carro ao braço flexível. Note as etiquetas no braço flexível. A seta indica que o fim deve apontar no sentido do dispositivo elétrico. A conexão fechará com um estalo notável.
2. Coloque o suporte com a cabeça da sucção na placa da sucção. (ou diretamente no parabrisa) e pressione a alavanca na cabeça da sucção para baixo. A cabeça da sucção irá encaixar firmemente à placa de sucção.
3. Coloque o sistema de navegação no suporte do carro, colocando o inicialmente nos pontos mais baixos, e então pressionando o para baixo delicadamente, até escutar o clique do suporte para dentro.

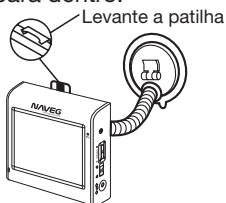

## Conectando o sistema de navegação em seu carro

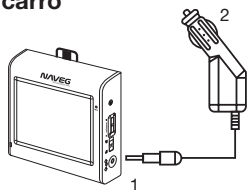

Quando a bateria estiver com carga baixa, você pode recarregá-la em seu carro.

1. Conecte o plugue (1) do cabo do adaptador no seu sistema de navegação.
  2. Insira o adaptador de força (2) no acendedor de cigarro e assegure que não perderá o contato com a direção. Isto poderia ocasionar um mau funcionamento.
- Dica: Remova o adaptador de força do acendedor de cigarros quando a viagem

acabar ou quando for estacionar seu carro por um longo período de tempo.

## Instalando o sistema de navegação em sua bicicleta.

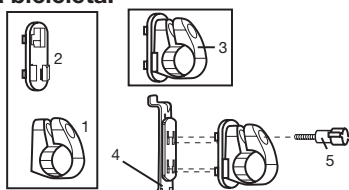

1. Instale o clipe (1) e a placa de retenção (2) junta e fixe na manivela de sua bicicleta, puxando através da manivela pela parte de cima, pressionando o anel de borracha (3), equipado entre o clipe e a manivela. A parte lisa do suporte fica virada para sua direção. Como o material é elástico, você pode dirigir com o suporte completamente aberto, deitando a manivela e levantando de novo.
2. Instale o suporte para o sistema de navegação (4) na placa de retenção (2) como mostra a ilustração abaixo. Pressione o suporte para fixar o sistema de navegação até que se escute um clique. Preste atenção que o suporte deve ser usado em apenas uma direção.
3. Fixe o suporte com um parafuso e aperte levemente com a mão.
4. Agora coloque o sistema de navegação no suporte, certifique-se se o suporte está bem fixo.
5. Ajuste o ângulo de inclinação, parafusando o suporte da bicicleta de acordo com os requerimentos necessários. Agora parafuse bem apertado.



**Nota:** Depois de montado, proteja seu sistema de navegação do pó e da sujeira, usando a capa de proteção. Porém isso não protege da chuva nem da umidade. Tome cuidado para que o sistema de navegação não tenha contato com a umidade. Pode danificar as partes eletrônicas do aparelho. Quando usar o sistema de navegação, tente deixar o aparelho com a antena GPS (13) ereta, obtendo um sinal forte. Se o sinal não estiver bom, ajuste a direção da antena GPS para receber um sinal melhor.

# Visão do Aparelho

## Vista Frontal

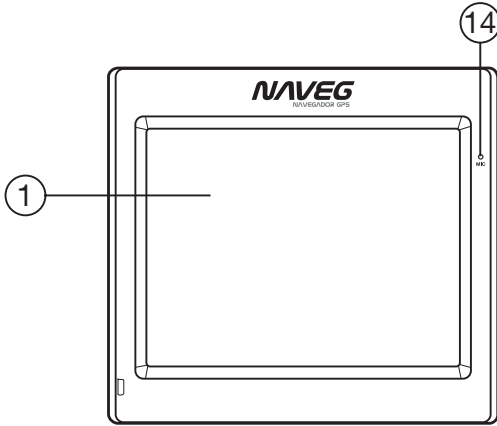

**1. Tela de toque**

Indique a saída de seu dispositivo. Toque a tela com a caneta ponteira para selecionar comandos no menu ou para incorporar informação.

**14. Microphone**

## Vista traseira

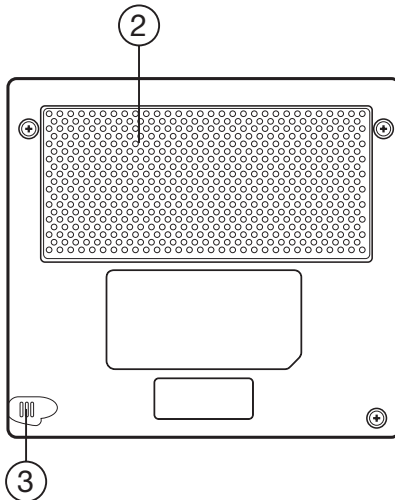

**2. Alto-falante**

Indicações e avisos sobre os idiomas do playback.

**3. Caneta Ponteira**

Tire a caneta de seu compartimento para usá-la, e recoloque depois do uso. A caneta indicada é adequada para operar na tela



# Visão do Aparelho

## Vista Superior / Inferior

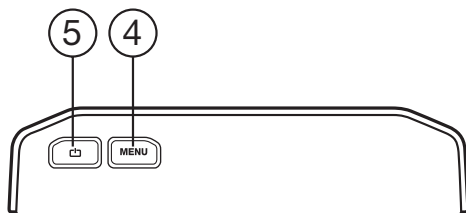

- 4. **MENU** Pressione-o para entrar no menu principal
- 5. **Botão Sleep /Wake (para ligar)** Aperte e segure o botão Sleep/Wake up por mais ou menos dois segundos para ligar o aparelho.

## Vista Lateral Esquerda / Direita

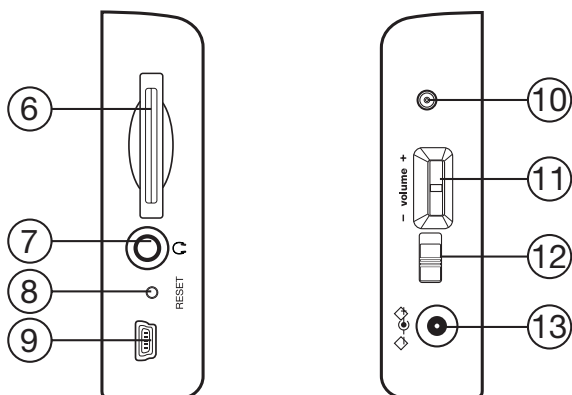

- 6. **SD/MMC Slot** Aceita um cartão opcional de SD (Secure Digital) ou de MMC (Multi Mídia Card) para armazenamento e remoção.
- 7. **Conector de fone de ouvido** Conecta a um par de fone de ouvido stereo
- 8. **Botão de (Restauração/Reinício) Reset** Pressione-o para restaurar a unidade.
- 9. **Conector de cabo USB** Conectando a um PC por meio do cabo ativo da sincronização (ActiveSync) para combinação de dados.
- 10. **Conector de antena externa** Conectar caso necessite de uma segunda antena opcional.
- 11. **Volume +/-** Pressione o botão Volume +/- para ajustar o nível do volume. Aperte e segure o botão Bloqueio/Desbloqueio da tela de toque.
- 12. **Botão ON/OFF de força** Coloque na posição Bloqueio / Desbloqueio e ligue o aparelho pressionando no botão On/Off.
- 13. **Adaptador de porta AC** Conexão externa com a força principal.

GPS é um sistema de suporte de satélite que determina sua posição. Com ajuda de 24 satélites girando em torno da terra, é possível determinar sua posição na terra, com precisão de alguns metros. Os sinais do satélite são recebidos por uma antena construída no receptor do GPS, que tem uma linha de sinal de até mesmo quatro destes.

### Nota:

- Há um limite de sinal (ex: túneis, entre casas, em florestas, ou em até veículos cobertos de metal na janela), não é possível determinar a posição. A recepção do satélite adquire de volta, assim como os obstáculos que foram passados, e a linha de sinal que foi restabelecida de novo. O receptor do GPS consome força adicional. É algo a se preocupar, quando a bateria estiver acabando. Para conservar a energia não ligue o receptor do GPS sem necessidade. Você pode colocar o seu aparelho no modo desligado, caso haja uma breve interrupção em sua viagem. Apertando o mesmo gancho você ira ativar e iniciar o aparelho. O receptor do GPS pode ser reativado ao mesmo tempo em que o software de navegação ainda estiver ativado. Pode ter um curto período de tempo na posição para ser atualizado novamente, de acordo com a situação do receptor.
- Favor notar que o aparelho esta preparado anteriormente para não desligar automaticamente mesmo após alguns minutos sem atividade. Você pode trocar essa função no Modo de ajuste.
- Se o receptor do GPS não foi ativado por algumas horas, irá se encaminhar sozinho. Este processo pode demorar um pouco.

### Instalação rápida do cartão de memória

Esta opção estará disponível apenas se o seu sistema de navegação for equipado com um cartão de memória específico. Neste caso, você estará pronto para usar a função de navegação para seu aparelho depois de um curto período de tempo, sem conduzir uma pré-instalação em seu PC.

- Tome cuidado no inicio do ajuste, e o que está explicado na página 15 para qualquer dúvida.
- A instalação tem um limite para a

navegação se pré-instalado seu cartão de memória.

Você deve seguir estes passos para colocar o sistema de navegação em seu carro.

1. Leia atentamente as instruções de segurança e sigá-as.
  2. Instale os componentes remanescentes no sistema de navegação.
  3. Pressione Sleep/Wake Up para iniciar seu sistema de navegação. Se as instruções do passo 1 ainda não foram executadas, então faça agora. A bateria deve ser carregada, o local de armazenamento deve ser recarregado pela força fornecida do carro, se necessário.
- Coloque o cartão de memória pré-instalado no seu sistema de navegação. Instalando o software de navegação, irá iniciar automaticamente.

Siga as instruções da tela, abaixo:

### NOTAS:

- o cartão de memória sempre deve ser inserido no aparelho durante o uso do sistema de navegação.
- Uma restauração leve (reset) deve ser executada para reiniciar o sistema de navegação, se o cartão de memória for removido durante o uso, mesmo por um curto período de tempo, a instalação do software deve ser executada novamente.

Arrume a data e a hora pelo botão de ajuste, e no botão de controle de data e hora.

### Começando a navegar:

1. Pressione o botão Sleep/Wake up por dois segundos para ligar seu sistema de navegação.
2. O software da navegação iniciará automaticamente ou após clicar na tecla do controle de navegação, de acordo com a versão.
3. Pressione o ícone do menu para escolher o destino e o endereço de seu destino da navegação. Comece a navegar clicando sobre o navegador. Você receberá a informação de rota na tela, seguindo por indicações do idioma, após um curto tempo, se a recepção do satélite for adequada.

Favor se informar sobre a operação adicional do software de navegação, que consta no manual detalhado do usuário

no CD de navegação.

A ajuda estará disponível em seu sistema de navegação. Escolha por meio do ícone Opções/Destinos e selecionando a função de ajuda.

**Nota:** O receptor GPS irá solicitar algum tempo para se iniciar se desenvolver a primeira vez. O receptor GPS é indicado para navegação, mesmo se for impreciso. Em uma futura urgência, poderá levar de 30 a 150 minutos para ser corrigido, o sinal GPS estará disponível, apontado para o satélite.

### Instalando o software no seu PC

Conforme o processo for desenvolvendo, o cartão do seu sistema de navegação vai definindo-se, e você deve instalar o software de navegação correspondente em seu computador.

1. Antes de instalar o software de navegação, tenha certeza de que o ActiveSync esteja instalado em seu sistema de navegação, e que esteja conectado pelo cabo Active Sync em seu computador.
2. Coloque o CD1 do software de instalação em seu compartimento de CD, e a instalação irá iniciar-se automaticamente.
3. Siga os programas de instrução:

### Conteúdo dos Cds de instalação

Por conter muitos Cds é possível que contenha espaços, de acordo com a versão. Conteúdo dos Cds:

CD 1 Contém uma aplicação para computador, material cartão digitalizado, e os dados do material, para restaurar o conteúdo que o cartão de memória rápida. O material adicional no cartão estará no CD 2 opcional. A aplicação do PC será instalada no computador e usada para o ajuste do seu próprio cartão. Sem isso, irá suportar recreação em seus dados no cartão.

### Instalando o Microsoft Active Sync

Para transferir seus dados entre seu computador e seu sistema de navegação você precisará do programa Active Sync. O custo do sistema de navegação inclui a licença deste programa o qual está em seu CD de suporte.

**Atenção:** Arquivos importantes podem ser escritos ou trocados durante a instalação do software. Você pode criar

um backup do disco rígido, caso queira ter fácil acesso ao arquivo original, no caso de possíveis problemas durante a instalação.

Você deve ter a permissão correta para poder instalar o software inferior a Windows 2000/XP.

**Atenção:** Você não deve conectar seu computador durante o sistema de navegação.

1. Insira um CD de suporte e espere até que o programa inicie automaticamente.
2. Insira o idioma. Clicando em instalar Active Sync e siga as instruções na tela.
3. Conecte o sistema de navegação no seu computador com a assistência do cabo Active Sync, enquanto as opções de conexão são checadas. Para fazer isso, encaixe a conexão USB em uma porta USB livre em seu computador. O assistente de instalação do hardware reconhecerá o novo aplicativo e instalará um driver adequado, o que pode levar alguns minutos. Repita a conexão de dado e procure verificar se houve falha na primeira tentativa.
4. Siga as instruções na tela. O programa irá ajustar um meio comum entre o PC e o aparelho.

## MENU DE OPERAÇÕES

Pressione a tecla MENU na parte superior do equipamento para entrar no menu principal (Main Menu), como segue:



### • Navegar

Operação de navegação, por favor, veja o manual de instruções do software.

### • Mídia

Toque no ícone  para entrar na tela de Mídia



### 1) Operação de MP3

O equipamento pode reproduzir músicas nos seguintes formatos MP3/WMA9/MAV. Toque no ícone







de a unidade entrará na tela de pastas como segue:



Toque no arquivo desejado para abri-lo, e a seguinte tela aparecerá no equipamento:



### 1) Play & Pause

Toque no ícone  para pausar (PAUSE) a reprodução. O ícone  se transformará no ícone  tocando neste ícone  a reprodução reiniciará.

### 2) Stop (Parar)

Quando reproduzindo uma música toque no ícone  para parar a reprodução.

### 3) Avanço e retrocesso rápido.

Deslize o bloco do ícone  para avançar ou retroceder a reprodução de uma música.

### 4) Volume: deslize o bloco do ícone

 para esquerda ou para direita para aumentar ou diminuir o volume de som do equipamento.

### 5) Toque nos ícones / para saltar da para a trilha posterior ou anterior.

### 6) Repetir (REPEAT): Toque no ícone

, a palavra "REPEAT" (repetir) aparecerá na tela e o equipamento repetirá a música que está sendo executada.

### 7) Aleatório (RANDOM): Toque no ícone

, a palavra "RANDOM" (aleatório) aparecerá na tela e o equipamento reproduzirá as músicas da pasta selecionada em modo aleatório (Fora de Ordem).

### 8) Toque no ícone para retornar ao menu anterior, a música que estiver sendo executada continuará tocando.

Quando você tocar no ícone  o menu se fechará e o equipamento retornará a tela de reprodução (Playback) inicial.



# MENU DE OPERAÇÕES

## 2)FOTO

Toque no ícone  no menu MEDIA (Mídia) para abrir o arquivo de imagens, como a seguir:



Você pode tocar na pasta para abri-la. Neste menu você pode tocar nos ícones



 /  para ver as paginas acima e abaixo. Toque no ícone  para retornar ao menu anterior, toque no

ícone  para que a imagem selecionada seja apresentada na tela inteira.. se você abrir a imagem tocando em seu nome, a imagem será apresentada do seguinte modo e o nome do arquivo será apresentado na parte baixa da tela.



1)Toque no ícone  /  para mostrar as imagens posteriores e/ou anteriores.

2)Toque no ícone  para retornar ao menu anterior.

3)Toque no ícone  /  para aumentar ou diminuir o tamanho da imagem (ZOOM). No modo zoom você pode mover a imagem para qualquer posição.

4)Toque no ícone  para girar a imagem 90° no sentido horário.

5)Toque no ícone  para buscar imagens (SCAN) em modo slide. No modo slide toque em qualquer lugar da tela para voltar ao modo de exibição normal.

## 3)EBOOK

Toque no ícone  para entrar no modo de busca do Ebook.

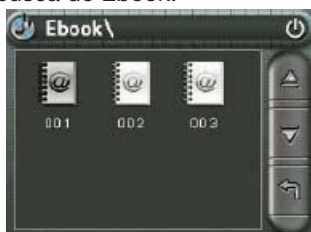

Toque no ícone do arquivo desejado para abrir o Ebook, a tela apresentara imagens como a abaixo:

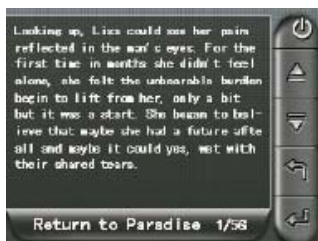



1)Toque nos ícones  /  para mudar de pagina para cima e para baixo.

2)Toque no ícone  para voltar ao menu anterior.

3)Toque no ícone  na tela de seleção de paginas.



## MENU DE OPERAÇÕES

Toque os ícones numéricos para selecionar a página que deseja, toque o ícone  para pular a página selecionada se você digitou o número errado. Use o ícone  para apagar o último número digitado ou use o ícone  para apagar todos os números digitados.

### 4) VÍDEO

Toque no ícone  para entrar no modo de busca de vídeos, a seguinte tela será apresentada:





Toque no ícone do arquivo que deseja para abri-lo. Quando o arquivo for aberto, a seguinte tela será apresentada:







1) Deslize o bloco do ícone  para avançar ou retroceder a reprodução de uma imagem.

2) Volume: deslize o bloco do ícone  para esquerda ou para direita para aumentar ou diminuir o volume de som do equipamento.

3) Toque no ícone  uma ou duas vezes para ver o vídeo em tela cheia.

4) Toque no ícone  para retornar ao menu anterior, o vídeo que estiver sendo executado continuará tocando. Quando

você tocar no ícone  o menu se fechará e o equipamento retornará a tela de reprodução (Play-back) inicial.

5) Toque no ícone  para pausar (PAUSE) a reprodução. O ícone  se transformará no ícone  tocando neste ícone  a reprodução reiniciará.

6) Toque no ícone  para parar a reprodução.

7) Toque no ícone  para avançar, toque novamente no ícone e a reprodução voltará ao normal.

8) Toque no ícone  para fechar o arquivo de vídeos que está sendo utilizado.



# MENU DE OPERAÇÕES

## • SISTEMA

Toque  para entrar no menu da configuração do sistema.



### 1) Ajuste de Volume

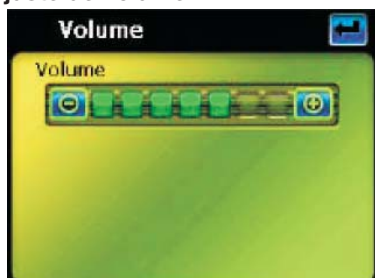

Toque nos ícones   para aumentar ou diminuir o nível de volume.

Pressione  para retornar ao menu de configurações (settings menu).

### 2) Configuração de Energia.

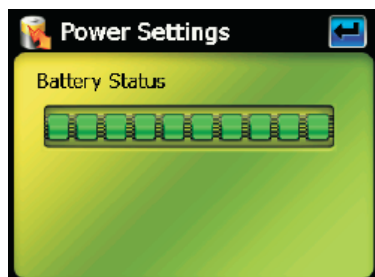



A tela de energia (Power Settings) indica o status de carga da bateria do equipamento.

Pressione  para retornar ao menu de configurações (settings menu).

### 3) Configuração de luminosidade da tela (BACKLIGHT SETTINGS)



Toque os ícones   para ajustar o brilho da tela. Você seleciona a luminosidade da tela. Você pode economizar energia selecionando quanto tempo a tela ficará acesa antes de apagar.

Pressione  para retornar ao menu de configurações (settings menu).

### 4) Configurando o relógio (Time settings).

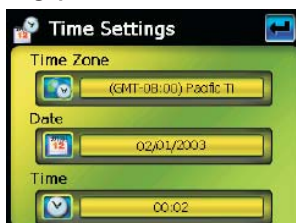

O configurador do relógio permite que você selecione o fuso horário, data e hora.

Pressione  para retornar ao menu de configurações (settings menu).

### 5) Configurador de linguagens (Language settings)



O configurador de linguagem permite selecionar a linguagem da tela, bem como a linguagem da voz de orientação.

Pressione  para retornar ao menu de configurações (settings menu).

# MENU DE OPERAÇÕES

## 6) Informações do sistema.

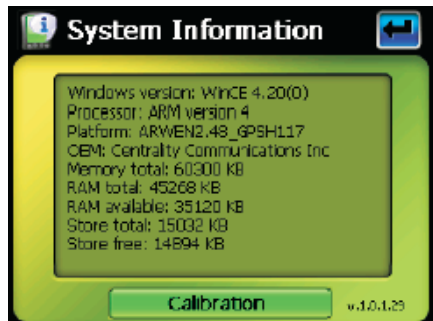

Informações de Sistema mostra na tela as informações sobre o sistema.. Você também pode tocar o ícone

**Calibration** para calibrar a posição da tela.

### • BLUETOOTH

Toque no ícone  para entrar na tela de BLUETOOTH como segue:



Teclado telefone



Registro de ligações



Ultima ligação, toque este ícone para rediscar o numero da ultima ligação



Par



Atributo



Par do dispositivo

## 1) Par (Sincronizar)

1)Toque no ícone  e a tela de PAR (sincronização) aparecerá:



2)Em seu celular selecione o configurador de BLUETOOTH (verifique como fazer no manual de instruções de seu celular). O telefone celular vai achar o equipamento (GPS) automaticamente, neste momento o nome do equipamento vai parecer na tela do celular, selecione o equipamento e insira a senha “8888”, quando a sincronização estiver feita a tela exibira a frase: “Connect established” (conexão estabelecida) na parte de baixo da tela.

NOTA:

- a. Quando sincronizando verifique se a distancia entre o celular e o equipamento esta dentro do alcance de transmissão dos equipamentos.
- b. Depois de uma sincronização bem sucedida, se você pressionar a tecla “Sleep/Wake up” (dormir/acordar) para desligar o equipamento, quando você ligá-lo novamente ele ira se conectar ao celular novamente automaticamente. Você pode confirmar a conexão em seu telefone celular.
- c. Depois de sincronizado se você desligar ou retirar as baterias do equipamento quando você tornar a ligá-lo, o equipamento não poderá se conectar no celular, você terá de repetir as ações de sincronização e conexão descritas acima.
- d. Se a voltagem do equipamento estiver baixa a sincronização poderá falhar.



# MENU DE OPERAÇÕES

## 2) Fazendo um ligação

Toque no ícone  para abrir a tela do teclado:



Toque nos ícones de 0 a 9, # “para inserir o numero do telefone para onde deseja ligar, toque no ícone



para confirmar o numero e discar.

Quando o equipamento estiver discando a tela abaixo aparecer:



Quando em modo conversação a tela abaixo aparecer:



Minimizar janela



Aumentar volume



Diminuir volume



Duração da chamada

**13912345678** Numero discado



Mudo



Transferir ligação para o celular



Colocar chamada em espera



Toque neste ícone para abrir o teclado numérico e digitar um ramal ou uma senha.



Toque no ícone  para fechar o teclado numérico.

Caso a ligação não for aceita pelo outro telefone, ou houver falhas de transmissão no sistema a mensagem “Call Fail” (Falha na Ligação), aparecerá na tela, como segue:



# MENU DE OPERAÇÕES



Rediscar



Retornar a tela anterior

### 3) Aceitando ou recusando uma ligação

Quando uma ligação estiver entrando a seguinte tela será apresentada.



Recebendo uma ligação externa, utilizar o mesmo procedimento de quando se faz uma ligação para outro telefone



Rejeitar, recusar a ligação externa.

### 4) Registro de ligações (Call Record)

Na tela de Bluetooth toque no ícone



para entrar na tela de registro de ligações:



Fazer ligação



Receber ligação



Ligação perdida



Página para cima e para baixo



Apagar um número de telefone



Apagar todos os números de telefone



Rediscar um número de telefone já selecionado.

### 5) Tela de atributos do Bluetooth



Toque no ícone e a seguinte tela será apresentada:



Mostra o nome do dispositivo Bluetooth sincronizado



Inserir a senha



Toque no ícone para entrar com a senha conforme a tela abaixo:



## MENU DE OPERAÇÕES

---

Toque no ícone de teclas numéricas 0,1 a 9 para entrar com a numero da senha.

Toque no ícone  para apagar um numero digitado errado.

Toque no ícone  para confirmar o numero digitado e retornar a tela de atributos., e o numero de senha que você digitou será apresentado na barra de senha (PIN CODE BAR).



Caixa de Teste, verifica se a função Bluetooth esta ativa quando a tela de Bluetooth esta fechada.



Para selecionar o tipo de toque da campainha para avisar as ligações que estão sendo recebidas.

### 6) Equipamento sincronizado (PAIR DEVICE)

Na tela de Bluetooth toque no ícone



para selecionar a tela de equipamento sincronizado (PAIR DEVICE)., a seguinte tela será apresentada:



Conectar um dispositivo Bluetooth selecionado



Desconectar um dispositivo Bluetooth selecionado



Para cima e para baixo



Deleta todos os dispositivos sincronizados



Sair do menu atual