



intelbras

TS 10

MANUAL DO USUÁRIO

intelbras

TS 10

Telefone sem fio Modelo TS 10

Parabéns, você acaba de adquirir um produto com a qualidade e segurança Intelbras.

O telefone sem fio TS 10 possui um design que agrega conforto e praticidade, combinando com qualquer ambiente.

Para conferir todas as vantagens que estão à sua disposição, leia atentamente este manual do usuário.

Índice

| | |
|--|-----------|
| Cuidados e segurança | 4 |
| Especificações técnicas | 5 |
| Produto | 6 |
| Instalação | 7 |
| Bateria..... | 7 |
| Base | 7 |
| Carregar a bateria | 8 |
| Uso do telefone em PABX (opcional para centrais) | 8 |
| Operação | 8 |
| Atender uma ligação..... | 8 |
| Realizar uma ligação..... | 8 |
| Rediscar o último número chamado..... | 8 |
| Gravar um número na memória..... | 9 |
| Ligar para um número gravado | 9 |
| Flash..... | 9 |
| Ajuste do volume de áudio durante a ligação | 10 |
| Sigilo (mudo) | 10 |
| Tipo de campanha | 10 |
| Campanha desligada | 11 |
| Localização do fone | 11 |
| Programação de discagem tom/pulso | 11 |
| Alterar o tipo de sinalização | 11 |
| Código de segurança | 12 |
| Canal | 12 |
| Dúvidas frequentes | 12 |
| Termo de garantia | 14 |

Cuidados e segurança



Escolha um local adequado para a instalação do telefone. Evite colocá-lo próximo de aparelhos que produzam calor ou gerem ruídos elétricos, como computadores, TV, rádios e outros equipamentos eletrônicos. Este produto opera na faixa de frequência 2,4 GHz, também utilizada por produtos Wireless como access points, roteadores sem fio, etc. Esses aparelhos podem provocar/sofrer interferência causando queda de conexão e/ou ruídos na recepção do telefone. Nesse caso, recomendamos a instalação dos mesmos distantes uns dos outros e a utilização de canais distintos.



Evite o uso do telefone próximo da água (banheiros, cozinhas, piscinas, etc.).

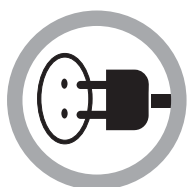

Desconecte a fonte do telefone da energia elétrica nas seguintes circunstâncias: antes de limpá-lo, se houver algum dano no cordão da fonte ou se for derramado líquido sobre a base ou fone.



Para a limpeza use somente uma flanela umedecida com água. Não use limpadores ou solventes porque podem causar danos à carcaça e se infiltrarem no aparelho, causando dano permanente.



Use um pano seco e limpo para limpar os contatos de bateria localizados no fone e na base.



Não exponha o aparelho à chuva ou umidade. Caso isso aconteça, desligue-o imediatamente e remova a bateria. Limpe o compartimento da bateria com um pano seco para evitar danos pela água. Em seguida, leve o aparelho imediatamente a uma assistência técnica autorizada.



As baterias, após sua vida útil, devem ser entregues a uma assistência técnica autorizada da Intelbras ou a outro ponto de coleta, para que o seu descarte seja feito de forma adequada.



Este telefone não funciona na falta de energia elétrica. Por isso, recomenda-se que ele não seja o único aparelho de sua residência ou escritório.



Não exponha o aparelho ao sol ou ao calor excessivo.



Evite o uso do aparelho durante uma tempestade.



Nunca abra o seu fone, troque ou substitua peças, exceto a bateria.

Especificações técnicas

| | |
|----------------------------------|---|
| Alcance | Varia conforme as condições ambientais no momento de uso. |
| Frequência de operação | 915,15 MHz a 920,70 MHz 2409,60 MHz a 2420,70 MHz |
| Modulação | FM |
| Alimentação (adaptador) | 7,5 a 9 VCC/150 mA |
| Alimentação bateria recarregável | Ni-Cad 3,6 V/300 mA |
| Potência máxima | 1,35 W |

Produto

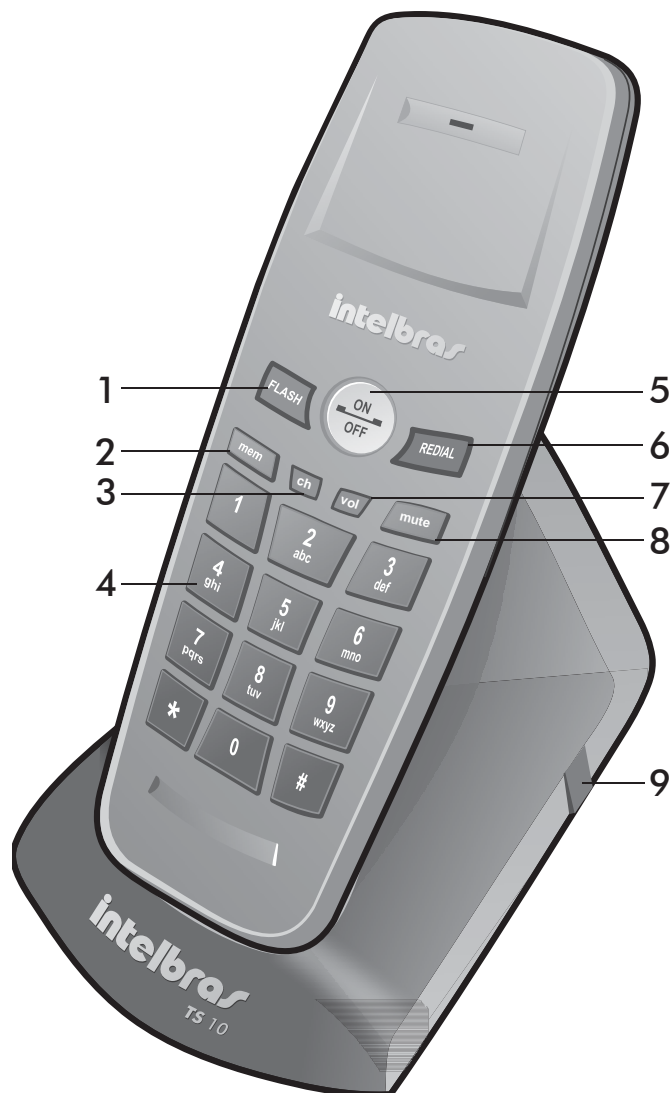

- | | |
|-------------------------------|-----------------------|
| 1. Flash | 6. Rediscar |
| 2. Memória | 7. Volume |
| 3. Canal | 8. Mudo |
| 4. Teclado numérico | 9. Page (localizador) |
| 5. Liga/desliga | |
| Led indicador de carga/em uso | |

Instalação

Bateria

1. Ligue o conector da bateria. Não force o encaixe, pois os conectores se encaixam somente de uma maneira;
2. Acomode a bateria no compartimento;
3. Coloque a tampa do compartimento, fazendo-a deslizar para cima.

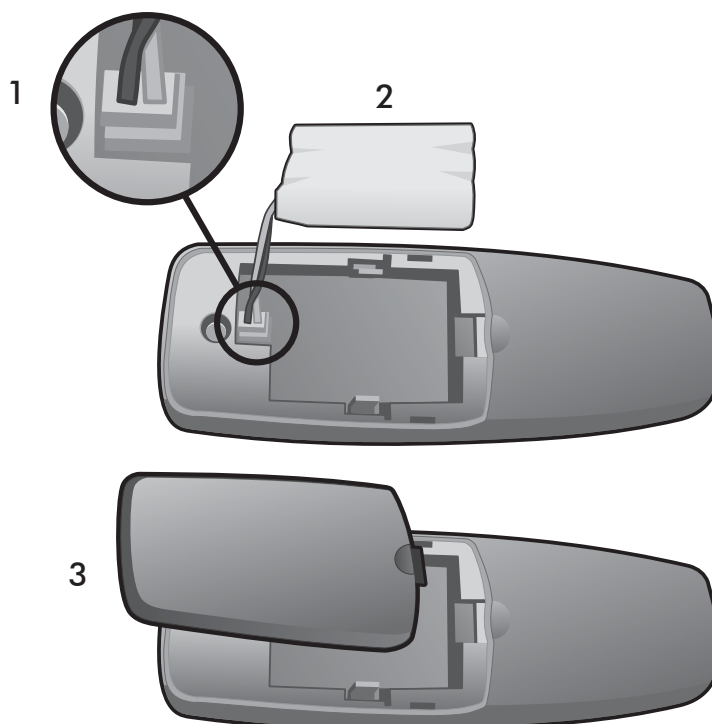

Base

Conecte a linha telefônica

Conecte uma das pontas do cabo da linha telefônica na parte de trás da unidade da base e a outra ponta à tomada modular da parede.

Conecte o adaptador

Conecte a ponta do cabo do adaptador à entrada de alimentação da base e em seguida ligue a uma tomada padrão de 120 V ou 220 V.

Obs.: caso a fonte possua chave para seleção de tensão 120 V ou 220 V, selecione a tensão adequada ao local.

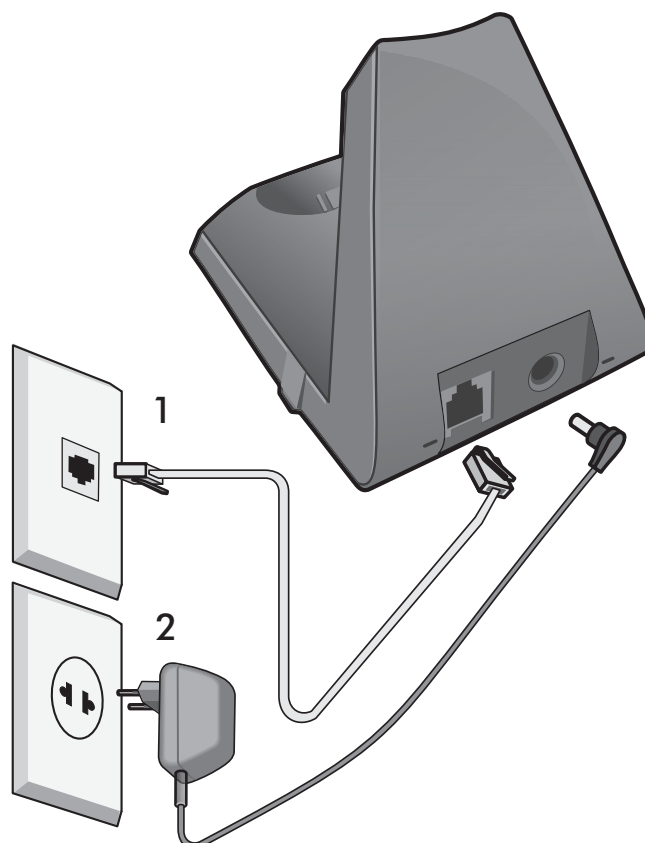



Carregar a bateria

Após concluída a instalação, coloque o fone na base. Um bipe será emitido e a tecla  se acenderá. O fone deverá permanecer na base por no mínimo 10 h sem interrupção para a carga completa da bateria.

O telefone possui autonomia da bateria para 5 horas de uso contínuo e 72 h fora da base em repouso.

Quando o fone for utilizado e a bateria estiver fraca, serão emitidos dois bipes curtos. Para recarregar a bateria, coloque o fone na base por 10 h.



Uso do telefone em PABX (opcional para centrais)

Para obter um melhor desempenho do telefone quando for utilizado em centrais PABX, com o fone fora da base e em repouso, pressione:  +  + .



O som de um bipe confirmará a programação ou três bipes se houver erro. Caso deseje desprogramar esta função, repita o mesmo procedimento.

Operação

Atender uma ligação

- **Fone na base:** apenas retire-o da base.
- **Fone fora da base:** pressione  ou qualquer outra tecla de discagem (*, #, 0 - 9).
- **Desligar o fone:** pressione  ou coloque o fone na base.

Realizar uma ligação

- Pressione  e, após o tom de discagem, digite o número desejado.
- Para desligar, pressione  ou coloque o fone na base.

Rediscar o último número chamado

- Pressione  +  e aguarde.

Gravar um número na memória

Com o fone fora da base e em repouso, pressione  + número telefônico +  + tecla de 0 a 9.

O som de um bipe confirmará a programação e o som de três bipes indicará erro.



Poderão ser gravados na memória do seu telefone 10 números telefônicos de até 32 dígitos cada.

Para substituir um dos números gravados, repita o procedimento, selecionando a posição correspondente ao número a ser substituído.

Opcional para centrais: poderão ser incluídas pausas (com 2 segundos de duração cada) em qualquer ponto da programação teclando .

Se num período de 7 segundos nada for teclado, o aparelho sairá automaticamente do modo memória.

Ligar para um número gravado

Com o fone fora da base e em repouso, pressione  +  + tecla de 0 a 9 (posição do número na memória).

Flash

Esta função permite programar uma interrupção da corrente da linha telefônica, necessária na operação de facilidades oferecidas pelas companhias telefônicas ou se o seu aparelho estiver ligado a um ramal de PABX.

Tempo de flash

Padrão de fábrica: 300 ms.

Esta programação deverá ser efetuada somente quando houver dificuldades em transferir ligações.

Se o seu aparelho estiver ligado diretamente a uma linha telefônica, solicite à companhia telefônica o tempo de flash programado para sua linha. Se o seu aparelho estiver conectado a uma central PABX, solicite essa informação ao administrador do sistema.

Alterar o tempo de flash

Com o fone fora da base e em repouso, pressione:

mem + **FLASH** + tempo de flash desejado (0 - 9) + **mem**.

O som de um bipe confirmará a programação e o som de três bipes indicará erro.

O tempo de flash poderá ser:

| Flash | Tempo |
|-------|---------|
| 1 | 100 ms |
| 2 | 200 ms |
| 3 | 300 ms |
| 4 | 400 ms |
| 5 | 500 ms |
| 6 | 600 ms |
| 7 | 700 ms |
| 8 | 800 ms |
| 9 | 900 ms |
| 0 | 1000 ms |

Ajuste do volume de áudio durante a ligação

Há três níveis de volume: médio (predefinido de fábrica), alto e baixo. Durante a ligação, pressione **vol** para selecionar o volume desejado.

Sigilo (mudo)

A função sigilo deve ser utilizada durante a ligação para que a pessoa do outro lado da linha não o ouça.

- Pressione **mute** para ativar (a tecla  irá piscar).
- Pressione **mute** novamente para desativar a função.

Tipo de campanha

Com o fone fora da base e em repouso, pressione longamente **vol** e selecione a campanha de sua preferência (há quatro tipos).



- Permanecerá em seu aparelho o último tipo de campanha selecionado.
- Se a tecla **vol** for pressionada apenas uma vez ou somente após 2,5 segundos, será emitido apenas um dos tipos de campanha.

Obs.: a campanha só tocará no fone.

Campainha desligada

Com o fone fora da base e em repouso, pressione  +  + .

O som de um bipe confirmará a programação e o som de três bipes indicará erro.



Após essa programação, enquanto o telefone estiver em modo repouso, a tecla  permanecerá piscando. Ao receber uma chamada, o aparelho emitirá um bipe curto e a tecla  piscará na frequência do toque da campainha.

Obs.: a função localizar não funcionará enquanto essa programação estiver ativada.

Para ativar novamente a campainha

Com o fone fora da base e em repouso, pressione .

Localização do fone

Para localizar o fone, pressione *page*, na lateral da base do aparelho. O fone irá disparar um sinal audível intenso para ser localizado; este sinal cessará somente quando for acionada a tecla , 0 - 9 ou  ou , ou se for pressionado novamente *page*.

Obs.: a função localizar não irá funcionar quando a bateria estiver descarregada ou quando a campainha estiver desligada.







Programação de discagem tom/pulso

Há dois tipos de sinalização do telefone: multifrequencial (tom) e decádico (pulso).

A sinalização de fábrica é *tom*.

Alterar o tipo de sinalização

Com o fone fora da base e em repouso:

- Se deseja alterar para *pulso*, pressione  +  + .
- Caso deseje retornar para *tom*, pressione  +  + .

O som de um bipe confirmará a programação e o som de três bipes indicará erro.

Obs.: caso seja necessário alterar a discagem de pulso para tom, durante uma ligação, pressione *****. Após utilizar o telefone e desligá-lo (tecla  ou colocá-lo na base), a discagem retornará automaticamente para pulso.

Código de segurança

Este código assegura que outros aparelhos sem fio não irão interferir no funcionamento do seu telefone.

Se três bipes forem emitidos quando pressionar , significa que houve a perda do código de segurança. Por isso, o fone do aparelho não poderá comunicar-se com a base.

Restabelecer o código de segurança

Coloque o fone na base e um bipe de confirmação indicará a troca do código.

Canal

Seleciona automaticamente um canal livre de interferências.

Dúvidas frequentes

Se ocorrer algum problema com seu telefone, siga as orientações para determinar se há necessidade de manutenção. Se o problema persistir, procure a assistência técnica autorizada.

| Dúvida | Solução |
|---|---|
| Há ruídos e interferências durante a ligação. | Afaste o fone e a base de outros aparelhos elétricos (televisores, rádios, telefones sem fio, etc.). |
| | Aproxime-se da base. |
| | Pressione ch (canal). |
| | Se o telefone estiver conectado a uma linha telefônica com serviço DSL, recomenda-se que a conexão tenha um filtro de ruídos entre a base e a tomada da linha telefônica. Entre em contato com seu fornecedor de DSL para obter detalhes. |
| | Outros aparelhos que operam na mesma faixa de frequência podem estar causando interferência. Altere o canal do telefone até encontrar um livre de interferências. |

| | |
|--|---|
| Não consigo fazer programações. | A programação não será possível enquanto o fone estiver em uma ligação. |
| | Leia atentamente este manual para a programação correta. |
| O fone não toca. | Verifique as conexões (ver item <i>Instalação</i>). |
| | O fone está longe da base. |
| | A bateria pode estar descarregada. Dê carga total à bateria (ver item <i>Carregar a bateria</i>). |
| | O tipo de campanha pode estar baixo, incompatível com o ambiente ou a função <i>Campainha desligada</i> está ativa. Ajuste-os (ver item <i>Campainha desligada</i>). |
| Não consigo localizar o fone. | Verifique as conexões (ver item <i>Instalação</i>). |
| | O fone está longe da base. |
| | A bateria pode estar descarregada. Dê carga total à bateria (ver item <i>Carregar a bateria</i>). |
| | A função <i>Campainha desligada</i> está ativa. Ajuste-a (ver item <i>Campainha desligada</i>). |
| Ao pressionar a tecla  são emitidos três bipes curtos de alerta. | O fone está muito longe da base. Aproxime-o da base e tente novamente. |
| | Verifique as conexões (ver item <i>Instalação</i>). |
| | Se as providências acima não resolverem o problema, o fone poderá ter perdido o código de segurança. Coloque o fone na base para restabelecer o código. |
| | |
| A bateria não está recarregando. | A bateria pode estar desconectada. |
| | Limpe os contatos de carga e carregue a bateria novamente (ver item <i>Carregar a bateria</i>). |
| | A vida útil da bateria pode ter esgotado. Adquira uma nova bateria através da nossa rede de assistência técnica autorizada. |
| O telefone não funciona. | Certifique-se de que a bateria está instalada corretamente (ver item <i>Instalação</i>). |
| | Verifique as conexões (ver item <i>Instalação</i>). |
| | Carregue a bateria completamente (ver item <i>Carregar a bateria</i>). |
| | Limpe os contatos de carga e carregue a bateria novamente (ver item <i>Carregar a bateria</i>). |
| Não ouço o tom de discar. | Verifique as conexões (ver item <i>Instalação</i>). |
| | Conecte um outro aparelho à linha telefônica. Se o aparelho funcionar adequadamente, entre em contato com nossa rede de Assistência Técnica Autorizada. Caso contrário, entre contato com sua companhia telefônica. |
| Minha conexão ADSL cai no momento do uso do telefone. | O canal do modem está ajustado na mesma frequência utilizada pelo telefone. Ajuste o modem para utilizar um canal diferente entre 6 a 11. |

Termo de garantia

Para a sua comodidade, preencha os dados abaixo, pois, somente com a apresentação deste em conjunto com a nota fiscal de compra do produto, você poderá utilizar os benefícios que lhe são assegurados.

Nome do cliente:

Assinatura do cliente:

Nº da nota fiscal:

Data da compra:

Modelo:

Nº de série:

Revendedor:

Fica expresso que esta garantia contratual é conferida mediante as seguintes condições:

- 1** Todas as partes, peças e componentes do produto são garantidos contra eventuais **defeitos de fabricação** que porventura venham a apresentar, pelo prazo de 1 (um) ano, sendo este prazo de 3 (três) meses de garantia legal mais 9 (nove) meses de garantia contratual, contado a partir da data de entrega do produto ao Senhor Consumidor, conforme consta na nota fiscal de compra do produto, que é parte integrante deste Termo em todo território nacional. Esta garantia contratual implica na troca gratuita das partes, peças e componentes que apresentarem defeito de fabricação, além da mão-de-obra utilizada nesse reparo. Caso não seja constatado defeito de fabricação, e sim defeito(s) proveniente(s) de uso inadequado, o Senhor Consumidor arcará com estas despesas.
- 2** Constatado o defeito, o Senhor Consumidor deverá imediatamente comunicar-se com o Serviço Autorizado mais próximo que consta na relação oferecida pelo fabricante - **somente estes estão autorizados a examinar e sanar o defeito durante o prazo de garantia aqui previsto**. Se isto não for respeitado **esta garantia perderá sua validade**, pois o produto terá sido violado.
- 3** Na eventualidade do Senhor Consumidor solicitar o atendimento domiciliar, deverá encaminhar-se ao Serviço Autorizado mais próximo para consulta da taxa de visita técnica. Caso seja constatada a necessidade

da retirada do produto, as despesas decorrentes, transporte, segurança de ida e volta do produto, ficam sob a responsabilidade do Senhor Consumidor.

- 4 A garantia perderá totalmente sua validade se ocorrer qualquer das hipóteses a seguir:** **a)** se o defeito não for de fabricação, mas sim, ter sido causado pelo Senhor Consumidor ou terceiros estranhos ao fabricante; **b)** se os danos ao produto forem oriundos de acidentes, sinistros, agentes da natureza (raios, inundações, desabamentos, etc.), umidade, tensão na rede elétrica (sobretensão provocada por acidentes ou flutuações excessivas na rede), instalação/uso em desacordo com o Manual do Usuário ou decorrente do desgaste natural das partes, peças e componentes; **c)** se o produto tiver sofrido influência de natureza química, eletromagnética, elétrica ou animal (insetos, etc.); **d)** se o número de série do produto houver sido adulterado ou rasurado; **e)** se o aparelho houver sido violado.

Sendo estas condições deste Termo de Garantia complementar, a Intelbras S/A reserva-se o direito de alterar as características gerais, técnicas e estéticas de seus produtos sem aviso prévio.

Todas as imagens deste manual são ilustrativas.

Intelbras S/A – Indústria de Telecomunicação Eletrônica Brasileira
Rodovia BR 101, km 210 - Área Industrial - São José - SC - 88104-800
Fone (48) 3281-9500 - Fax (48) 3281-9505 - www.intelbras.com.br



intelbras

SUORTE A CLIENTES

Para informações: (48) 2106 0006

Para sugestões, reclamações e rede autorizada: 0800 7042767
suporte@intelbras.com.br

Horário de atendimento

Segunda a sexta-feira: das 8 às 20 h | Sábado: das 8 às 18 h