

Lenox[®]
sound

**AUTO-RÁDIO +
CD/MP3/USB/SD
PLAYER**

AR-582



Entrada Auxiliar
Display de LED na Cor Branca

Lenox[®]
sound

MANUAL DO USUÁRIO

Parabéns!

Você acaba de se tornar proprietário de um aparelho de alta qualidade, o **Auto-Rádio + CD/MP3/USB/SD Player AR-582 com Entrada Auxiliar**. Leia atentamente este Manual de Instruções para que possa usufruir todas as funções do aparelho. Agradecemos a sua escolha, pois sua satisfação é a nossa maior meta.

Distribuidor Autorizado Lenoxx

COMO INSTALAR O APARELHO

Antes de instalar o aparelho, retire os dois parafusos indicados na figura abaixo:

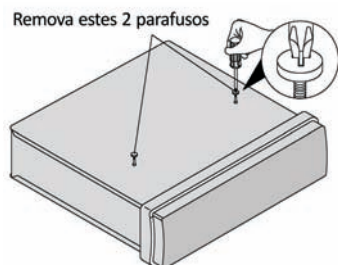

- ❑ Escolha um local de montagem onde o aparelho não interfira com as funções normais do motorista e onde não possa machucar o passageiro em caso de freada súbita.
- ❑ Antes de afixar o aparelho de modo definitivo, conecte provisoriamente os fios e cabos e certifique-se que todos estão devidamente conectados e que o aparelho e o sistema funcionam corretamente.
- ❑ Para uma instalação adequada, use apenas as peças que acompanham com o aparelho. O uso de peças não autorizadas pode provocar defeitos de funcionamento.
- ❑ Consulte o seu revendedor caso a instalação requeira fazer furos ou outras modificações no veículo.
- ❑ Se o ângulo de instalação for superior a 30° em relação à horizontal, o aparelho poderá não funcionar de maneira ideal.
- ❑ Evite instalar o aparelho onde possa estar sujeito a temperaturas elevadas (como diretamente sob o sol) ou a poeira, sujeira ou vibrações excessivas.

TERMO DE GARANTIA

Prezado Consumidor:

O **DISTRIBUIDOR AUTORIZADO LENOXX** assegura ao proprietário-consumidor deste aparelho garantia contra qualquer defeito de material ou de fabricação que nele se apresentar no prazo legal de 90 (noventa) dias mais 90 (noventa) dias de cortesia, totalizando 180 (cento e oitenta) dias, contados a partir da data de emissão da Nota Fiscal de Venda, desde que tenha sido instalado e utilizado conforme orientações contidas no Manual do Usuário e exclusivamente para uso doméstico.

O **DISTRIBUIDOR AUTORIZADO LENOXX** restringe sua responsabilidade à substituição das peças defeituosas desde que, a critério de seu técnico credenciado, se constatem falhas em condições normais de uso.

NÃO ESTÃO COBERTOS PELA GARANTIA:

- 1 materiais plásticos, gabinetes, antenas e pilhas (quando fornecidas);
- 2 a eliminação de interferências externas ao produto, que prejudiquem seu desempenho, correção de problemas de recepção inerentes ao local ou decorrentes do uso de antenas inadequadas;
- 3 o transporte, mão de obra e remoção de produtos para conserto e/ou instalação e atendimento em domicílio;
- 4 o atendimento em cidades que não possuam serviços autorizados, sendo as despesas e riscos de transporte de ida e volta do aparelho à autorizada de total responsabilidade do consumidor.

O DISTRIBUIDOR AUTORIZADO LENOXX DECLARA A GARANTIA NULA OU SEM EFEITO:

- 1 se o aparelho sofrer qualquer dano provocado por queda, acidentes, agentes da natureza;
- 2 se for usado em desacordo com o Manual do Usuário;
- 3 se for ligado a rede elétrica imprópria;
- 4 em caso de flutuações excessivas de energia elétrica;

- 5 em caso de uso comercial/profissional;
- 6 se forem utilizadas mídias não originais;
- 7 se o número de série for removido ou rasurado;
- 8 em caso de rasura da Nota Fiscal, ou na ausência da apresentação desta;
- 9 se o aparelho for alterado, apresentar sinais de violação, ajuste ou conserto por pessoa não credenciada pelo **DISTRIBUIDOR AUTORIZADO LENOXX**;
- 10 se o produto adquirido provier de venda no estado, caracterizada por meio de Nota Fiscal de Venda, ou ainda se o preço de venda for muito inferior ao praticado pelo mercado;
- 10a no caso de venda no estado ou mostruário, não nos responsabilizamos pela ausência de quaisquer acessórios.

O **DISTRIBUIDOR AUTORIZADO LENOXX** obriga-se a prestar os serviços acima referidos somente nas localidades onde mantiver oficinas de serviços, próprias ou especificamente autorizadas, para atender este aparelho. O proprietário-consumidor será, portanto, o único responsável pelas despesas e riscos de transporte deste aparelho à oficina autorizada **LENOXX SOUND** mais próxima (ida e volta).

NOTA. A Lenoxx Sound se isenta de qualquer responsabilidade decorrente da aquisição da chamada garantia estendida perante qualquer seguradora/revenda. O prazo de garantia se restringe ao total acima mencionado.

SAC - SERVIÇO DE ATENDIMENTO AO CLIENTE

Para elucidar qualquer dúvida sobre os produtos Lenoxx Sound, efetuar reclamações e obter informações da nossa rede de serviços autorizados, favor entrar em contato com o nosso serviço de atendimento pelo telefone **(11) 3339-9954** (São Paulo) ou DDG **0800-77-29-209** (demais localidades), ou pelo e-mail **sac@lenoxxsound.com.br**. Consulte nosso site: **www.lenoxxsound.com.br**. A garantia é válida somente em território brasileiro.

Lenoxx[®]
sound

ESPECIFICAÇÕES TÉCNICAS

Aspectos gerais	
<i>Especificações elétricas</i>	12V CC, terra negativo
<i>Potência de saída de áudio</i>	Contínua: 40W RMS (4 x 10W RMS) Máxima: 60W RMS (4 x 15W RMS)
<i>Consumo</i>	7A
<i>Dimensões (A x L x P)</i>	50 x 178 x 160 mm
<i>Peso</i>	Produto: 1 kg Com embalagem: 1,3 kg
Rádio FM	
<i>Faixa de frequência</i>	87,5 a 108 Mhz
<i>Sensibilidade</i>	4 µV
<i>Relação sinal/ruído</i>	30 dB
<i>IF</i>	10,7 MHz
Rádio AM	
<i>Faixa de frequência</i>	520 a 1710 kHz
<i>Sensibilidade</i>	36 dBµ
<i>Relação sinal/ruído</i>	20 dB
<i>IF</i>	450 kHz
USB/SD	
<i>Formatos de arquivo</i>	MP3 e WMA
<i>Velocidade</i>	Padrão: 128 Kbps
<i>Capacidade</i>	4 Gb
Acessórios inclusos	Cinta de montagem Moldura decorativa Cabo de ligação Manual do usuário

Projeto e especificações técnicas sujeitos a alterações sem prévio aviso [CQ_Rev.01_Jan_11].

MONTAGEM FRONTAL

Este aparelho pode ser instalado em qualquer console ou painel de instrumentos que tenha uma abertura padrão 1 DIN com as seguintes dimensões:

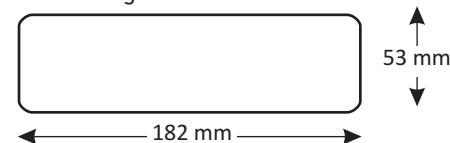

COMO INSTALAR O AR-582

- 1 Teste todas as conexões.
- 2 Certifique-se que a ignição esteja desligada. Desconecte o cabo do terminal negativo da bateria do veículo.
- 3 Desconecte a fiação principal e a antena.
- 4 Pressione o botão **RELEASE** no painel frontal e retire o painel frontal. Veja a seção "Como Colocar e Retirar o Painel Frontal".
- 5 Levante a parte superior da moldura externa e puxe-a para fora para retirá-la.
- 6 Insira os dois puxadores que acompanham o aparelho para soltar as linguetas no interior da cinta do aparelho a fim de retirá-lo.

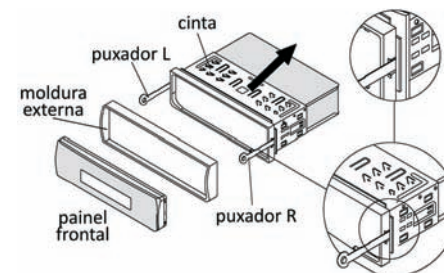

- ♦ Um puxador está marcado "R" (Right = lado direito) e o outro "L" (Left = lado

esquerdo). Insira-os o mais fundo possível (com as saliências voltadas para cima) nas ranhuras apropriadas localizadas no meio dos lados direito e esquerdo do aparelho.

- 7 Retire a cinta deslizando-a para trás do aparelho.
- 8 Monte a cinta inserindo-a na abertura do painel de instrumentos ou do console do veículo. Com uma chave de fenda, abra as linguetas localizadas em torno da cinta para fixá-la firmemente no interior do painel ou console.

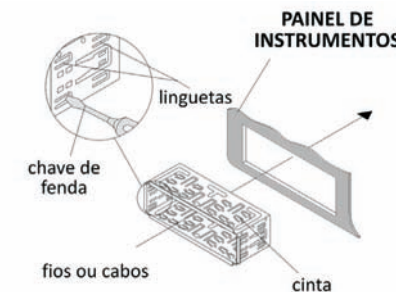

- ♦ Nem todas as linguetas conseguirão fazer contato com a parte interna do orifício do painel ou console; portanto, selecione aquelas que serão mais eficientes nesse sentido.
- 9 Reconecte a fiação principal e a antena, tomando cuidado para não prender nenhum fio ou cabo.
 - 10 Insira o aparelho na cinta até que trave.
 - 11 Use o tirante (incluso) para afixar a parte traseira do aparelho.
 - ♦ Use a porca hexagonal de 5 mm e a arruela de pressão (inclusas) para fixar uma extremidade do tirante à cavilha de montagem na parte de trás do aparelho. Se necessário, dobre o tirante para adequá-lo à área de montagem do veículo.
 - 12 Em seguida, use o parafuso 5 x 25 mm e a arruela simples (inclusos)

para afixar a outra extremidade do tirante a alguma peça sólida de metal do veículo debaixo do painel. O tirante também contribui para o aterramento adequado do sistema.

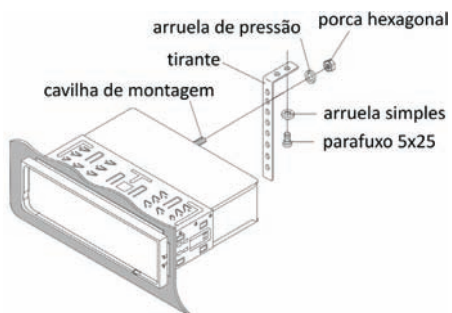

- 13 Reconecte o cabo do terminal negativo da bateria do veículo.
- 14 Recoloque a moldura externa e coloque o painel frontal do aparelho. Veja seção "Como Colocar e Retirar o Painel Frontal".

COMO RETIRAR O AR-582

- 1 Certifique-se que a ignição esteja desligada e desconecte o cabo do terminal negativo da bateria.
- 2 Caso esteja afixado, retire o tirante na parte traseira do aparelho.
- 3 Pressione o botão **RELEASE** para remover o painel frontal.
- 4 Levante a parte superior da moldura exterior e puxe-a para fora para retirá-la.
- 5 Insira os dois puxadores nas ranhuras localizadas no meio dos lados esquerdo e direito do aparelho e puxe o aparelho para fora.

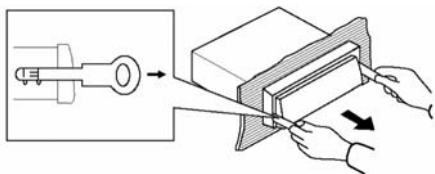

MONTAGEM POR TRÁS

Se o seu veículo for da marca Toyota ou Nissan, siga as instruções abaixo:

- 1 Instale usando os orifícios para parafusos nas laterais do aparelho.
 - ♦ Orifícios marcados T para Toyota e N para Nissan.
- 2 Afixe o aparelho na armação, conforme mostra a figura abaixo.

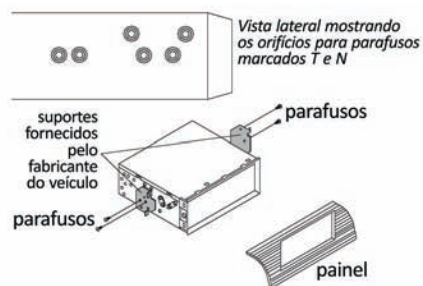

- 3 Selecione uma posição em que os orifícios do suporte e os orifícios do aparelho fiquem alinhados. Insira parafusos (5 x 5) nos orifícios e aperte-os de ambos os lados.
 - ♦ A moldura externa, a luva e o tirante não são usados na montagem por trás.

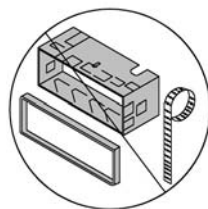

IDENTIFICAÇÃO E RESOLUÇÃO DE PROBLEMAS

Problema	Possível causa
<i>O aparelho não liga ou não emite som</i>	O carro não está ligado. Cabos não estão conectados corretamente. O fusível está queimado. O botão volume está no mínimo. Tecla MUTE foi pressionada.
<i>Há muito chiado quando se ouve o rádio</i>	O cabo da antena não está conectado. Emissora com sinal muito fraco.
<i>As teclas de pré-sintonia não funcionam</i>	O cabo que conecta o aparelho à bateria soltou-se. A bateria do carro perdeu totalmente a carga.
<i>Nenhuma tecla funciona</i>	Mau funcionamento do microcomputador interno. Pressione a tecla RESET para reinicializar o sistema. Veja página 10.
<i>É impossível inserir um disco</i>	Já há um disco no compartimento. Você está tentando inserir um disco de ponta cabeça. O disco está excessivamente sujo. O disco está torto. A temperatura no interior do veículo está alta demais.

RECURSOS ADICIONAIS PARA MP3, USB e SD

COMO SELECIONAR UMA PASTA

Pressione a tecla **DIR-** ou **DIR+** para selecionar a pasta anterior ou seguinte. (Se o disco não tiver pastas, estas teclas ficam sem função.)

MODO BUSCA RÁPIDA

Ao reproduzir um disco MP3, pressione uma ou mais vezes a tecla **AMS/SCH** para entrar em modo de busca rápida. Cada vez que você pressionar a tecla **AMS/SCH**, o aparelho alterna entre as seguintes opções: «BUSCAR FAIXA DIRETAMENTE», «BUSCAR NOME DE PASTA OU ARQUIVO» e «BUSCAR A PARTIR DA PASTA ATUAL».

BUSCAR FAIXA DIRETAMENTE

- 1 Pressione uma vez a tecla **AMS/SCH**.
- 2 Digite o número da faixa para a qual deseja saltar, usando as teclas conforme a tabela abaixo:

Tecla	Número equivalente
1/PAU	1
2/INT	2
3/RPT	3
4/RDM	4
5/DIR-	5
6/DIR+	6
7/MODE	7
8/⏮	8
9/⏭	9
0/DSP	0

- 3 Se o número da faixa tiver apenas 1 ou 2 dígitos, pressione a tecla **SEL/VOL** em seguida para que o aparelho salte para a faixa desejada.
 - ♦ Se o número da faixa tiver 3 dígitos, o aparelho saltará diretamente para a faixa desejada.

BUSCAR NOME DE PASTA OU ARQUIVO

- 1 Pressione duas vezes a tecla **AMS/SCH**.
- 2 Digite o nome da pasta ou do arquivo para o qual deseja saltar, usando as teclas conforme a tabela abaixo:

Tecla	Letra/número equivalente
1/PAU	A, B, C, 1
2/INT	D, E, F, 2
3/RPT	G, H, I, 3
4/RDM	J, K, L, 4
5/DIR-	M, N, O, 5
6/DIR+	P, Q, R, 6
MODE	S, T, U, 7
8/⏮	V, W, X, 8
9/⏭	Y, Z, espaço, 9
0/DSP	_, -, +, 0

- ♦ Por exemplo, para selecionar o nome «MAR2», pressione uma vez a tecla **5/DIR**, uma vez a tecla **1/PAU**, três vezes a tecla **6/DIR** e quatro vezes a tecla **2/INT**.
- 3 O aparelho buscará todas as pastas e arquivos que correspondam ao nome desejado e os mostrará no display. Para iniciar a reprodução, pressione a tecla **SEL/VOL**.

BUSCAR A PARTIR DA PASTA ATUAL

- 1 Pressione três vezes a tecla **AMS/SCH**.
- 2 Gire o botão de volume para que o aparelho mostre no display todos os arquivos e subpastas da pasta atual.
- 3 Para escolher a pasta que será reproduzida, pressione a tecla **SEL/VOL**.
 - ♦ O display mostrará o número total de faixas da pasta atual.
- 4 Para reproduzir, gire o botão **SEL/VOL** até a faixa desejada e em seguida pressione a tecla **SEL/VOL**.

COLOCAÇÃO E RETIRADA DO PAINEL FRONTAL

COMO RETIRAR O PAINEL

- 1 Pressione o botão **RELEASE** para abrir o painel frontal.

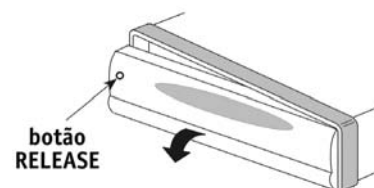

- 2 Para retirar o painel, puxe-o para cima, mantendo o ângulo de inclinação em relação à horizontal.
- 3 Puxe o painel para fora, primeiro pelo lado direito e depois pelo lado esquerdo.

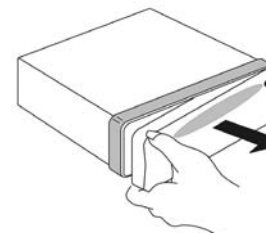

- 4 Guarde o painel no estojo imediatamente após retirá-lo.

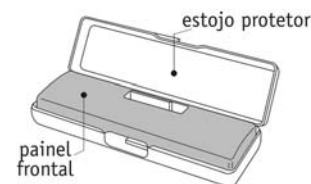

COMO COLOCAR O PAINEL

- 1 Aproxime o painel frontal do corpo do aparelho e encaixe-o cuidadosamente pelo lado esquerdo.
- 2 Encaixe-o em seguida pelo lado direito.

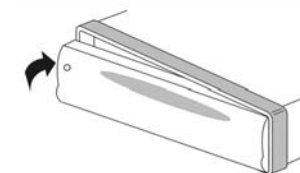

- 3 Quando ambos os lados estiverem encaixados, empurre-o em direção ao aparelho para prendê-lo no corpo deste.
 - ♦ Você ouvirá um “clique” quando ele estiver corretamente encaixado.
 - ♦ Se o painel frontal não for colocado corretamente, algumas teclas poderão não funcionar. Neste caso, pressione o botão **RELEASE** para soltar o aparelho novamente e coloque-o no lugar outra vez.

PRECAUÇÕES

- ❑ Não deixe o painel frontal cair.
- ❑ Quando estiver retirando ou recolocando o painel frontal, não faça pressão sobre o display nem sobre as teclas e botões.
- ❑ Não toque nos contatos elétricos do painel frontal ou do corpo do aparelho, pois isso poderá provocar mau contato.
- ❑ Caso necessário, limpe os contatos elétricos usando apenas um pano seco, limpo e macio.
- ❑ Não exponha o painel frontal a temperaturas elevadas ou à luz direta do sol.
- ❑ Não deixe nenhuma substância volátil (benzina, thinner, inseticidas etc.) entrar em contato com a superfície do painel.
- ❑ Não tente desmontar o painel.

INSTRUÇÕES EXPRESSAS DE INSTALAÇÃO

PRÉ-REQUISITOS

Este aparelho pode ser instalado em qualquer painel que tenha a abertura medindo 182 x 53 mm.



A espessura do painel deve ser entre 4,75 mm e 5,56 mm.

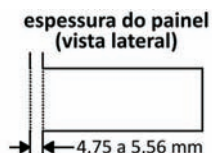

ATENÇÃO: Antes de instalar, remova os dois parafusos de segurança localizados na parte superior do aparelho.

1 Insira a luva para montagem no painel e dobre as braçadeiras com uma chave de fenda.

Certifique-se que a trava esteja alinhada com a luva para montagem (e não projetando-se para fora).

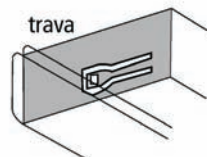

2 Remova os parafusos de segurança antes de instalar.

cavilha de montagem amortecedor de borracha

3 Afixe a parte traseira do aparelho.

Após fixar a cavilha de montagem e o soquete conector, prenda a parte traseira do aparelho à carroceria do carro com o amortecedor de borracha.

MODOS USB/SD PLAYER

Este aparelho permite reproduzir arquivos de música MP3 ou WMA gravados em um dispositivo USB ou cartão SD.

- ♦ **OBS.** Capacidade máxima do dispositivo USB ou cartão SD: 4 Gb.
- ♦ **OBS.** Recomendamos não usar dispositivos que contenham arquivos importantes, visto que qualquer operação errada poderá causar o seu apagamento.

COMO INSERIR E RETIRAR UM DISPOSITIVO USB OU CARTÃO SD

1 Desligue o aparelho.

- ♦ **IMPORTANTE.** Para evitar possível perda de dados, recomendamos sempre desligar o aparelho antes de inserir ou retirar um dispositivo USB ou cartão SD.

2 Para conectar um dispositivo USB, retire a tampa protetora sobre o conector **1** no painel frontal e insira o dispositivo neste conector.

Para conectar um cartão SD, insira-o no conector **2**, localizado atrás do painel frontal. (É preciso retirar o painel frontal para inserir um cartão SD. Veja como na página 4).

- ♦ **ATENÇÃO.** Nunca conecte ao mesmo tempo um dispositivo USB e um cartão SD. Inserir os dois dispositivos simultaneamente pode resultar em perda de dados.

- ♦ **ATENÇÃO.** Se for usar um MP3 Player que contenha uma pilha convencional (não recarregável), retire-a do aparelho antes de conectá-lo ao AR-582 para evitar risco de explosão da pilha.

- ♦ Este aparelho aceita a grande maioria dos dispositivos USB existentes. No entanto, dada a enorme quantidade de formatos disponíveis no mercado, não é possível assegurar que seja compatível com todos eles.

3 Pressione uma ou mais vezes a tecla **7/MODE** para selecionar modo USB ou modo SD/MMC, conforme for o caso.

4 Os arquivos contidos no dispositivo começarão a ser reproduzidos automaticamente.

5 Todas as funções disponíveis em Modo Player e todos os recursos adicionais para discos MP3 também estão disponíveis em modo USB ou SD. Veja páginas 13 e 15.

MODO CD/MP3 PLAYER

COMO ENTRAR EM MODO PLAYER

Se **não** houver disco no interior do aparelho, insira cuidadosamente um disco (com a etiqueta ou parte impressa voltada para cima) na ranhura do compartimento, até sentir resistência.

- O disco será automaticamente levado para o interior do compartimento e começará a ser reproduzido a partir da primeira faixa.

Se já houver um disco no interior do aparelho, pressione uma ou mais vezes a tecla **7/MODE** até que o display mostre o modo Player.

COMO EJETAR UM DISCO

Pressione a tecla **▲** para cancelar a reprodução de um disco e ejetá-lo de dentro do compartimento.

FUNÇÃO INTROSCAN

Pressione a tecla **2/INT** para reproduzir alguns segundos iniciais de cada faixa do disco. Pressione novamente a tecla **2/INT** para cancelar a função e reproduzir a faixa atual e as seguintes por inteiro.

COMO SELECIONAR FAIXAS

- Pressione e solte a tecla **◀** para voltar ao início da faixa anterior, ou a tecla **▶** para saltar ao início da faixa seguinte.
- Pressione e mantenha pressionada a tecla **◀** para retroceder rapidamente um disco, ou a tecla **▶** para avançar rapidamente.

COMO PAUSAR A REPRODUÇÃO DE UM DISCO

Pressione a tecla **1/PAU**. Para reiniciar a reprodução, pressione novamente a tecla **1/PAU**.

COMO REPETIR UMA FAIXA OU O DISCO INTEIRO

Pressione uma vez a tecla **3/RPT** para repetir continuamente a faixa atual. Pressione duas vezes a tecla **3/RPT** para repetir continuamente o disco inteiro.

REPRODUÇÃO EM ORDEM ALEATÓRIA

Pressione a tecla **4/RDM** para reproduzir as faixas de um disco em ordem aleatória. Pressione novamente a tecla **4/RDM** para cancelar a função.

ESQUEMA DE FIAÇÃO

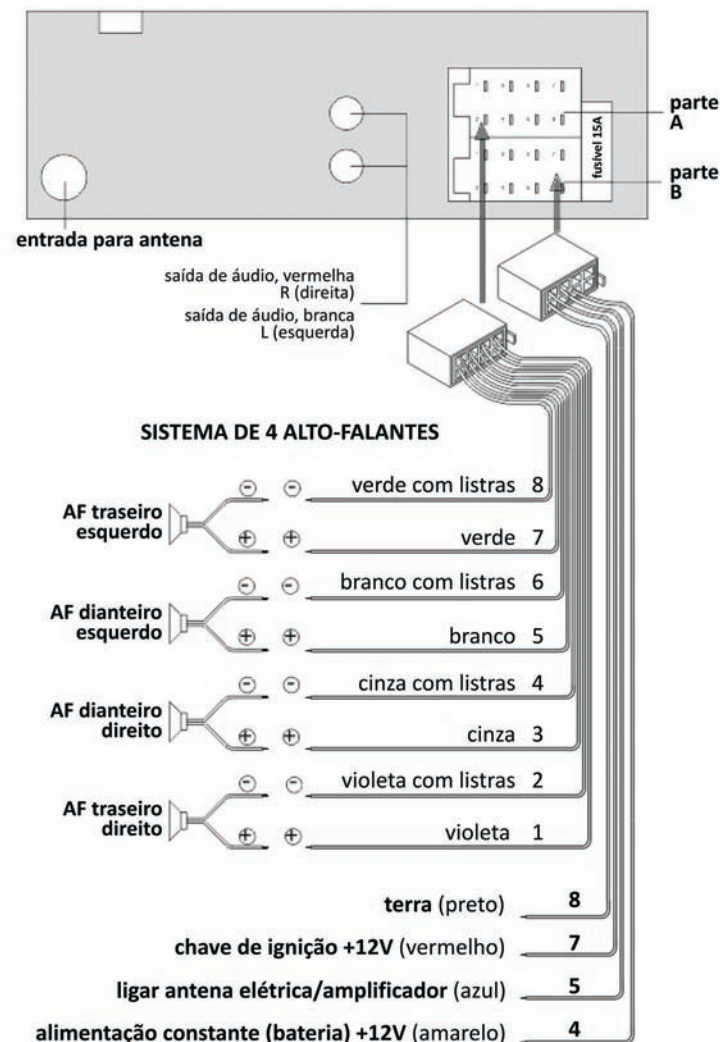

O fio 7 (fio de alimentação +12V) é ativado na posição de acessório (ACC) da chave de ignição. Caso não haja a posição de acessório, conecte o fio vermelho ao terminal da bateria +12V do carro, que permanece ativado ininterruptamente. Certifique-se de conectar primeiro o fio preto (negativo) à lataria do carro. **ATENÇÃO: este tipo de ligação poderá provocar o descarregamento da bateria.**

CONHEÇA O SEU APARELHO

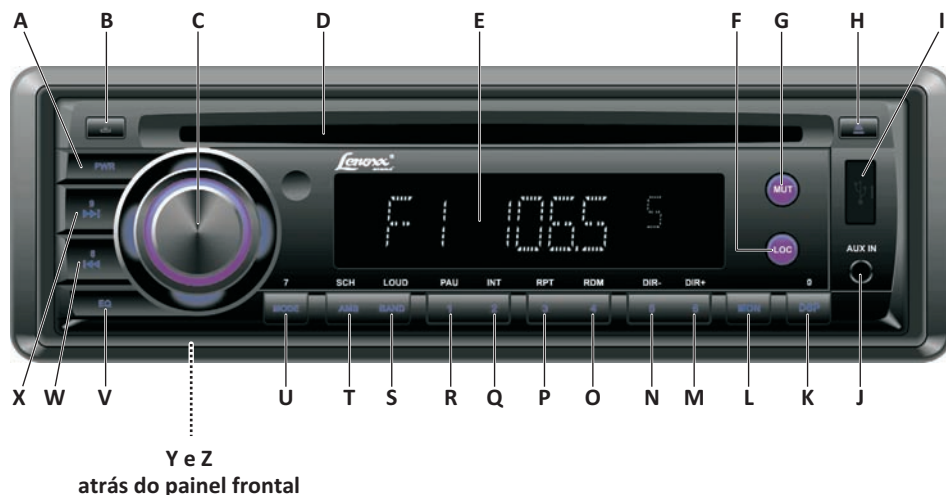

A Tecla POWER

Pressione para ligar e desligar o aparelho. (O aparelho também pode ser ligado pressionando-se qualquer tecla, exceto a tecla **RELEASE** ▲.)

B Tecla RELEASE ▲

Pressione para soltar o painel frontal.

C Botão de volume/tecla SEL

1ª FUNÇÃO CONTROLAR O VOLUME

Gire o botão de volume no sentido horário para aumentar o volume e no sentido anti-horário para diminuir.

♦ **ATENÇÃO.** Ouvir música acima de 85 decibéis pode causar danos ao sistema auditivo (Lei Federal nº 11.291/06).

2ª FUNÇÃO SELECIONAR MODO DE ÁUDIO

- 1 Pressione uma ou mais vezes o botão de volume para alternar entre os modos de áudio que deseja ajustar.
- ♦ **BAS** (graves), **TRE** (agudos), **BAL** (balanço: equilíbrio entre alto-falantes esquerdo e direito), **FAD** (fader: equilíbrio entre alto-falantes dianteiro e traseiro), **BEEP** e **VOL** (volume).

→ BAS → TRE → BAL → FAD → BEEP → VOL →

- 2 Quando o display mostrar o modo de áudio que deseja ajustar, gire o botão de volume para efetuar os ajustes.

MODO RÁDIO

COMO ENTRAR EM MODO RÁDIO

Para entrar em modo Rádio, pressione a tecla **7/MODE** uma ou mais vezes até que a tela mostre informações como faixa de onda e frequência da emissora.

COMO SELECIONAR A FAIXA DE ONDA DESEJADA

Pressione a tecla **BAND/LOUD** para alternar entre as várias faixas de onda disponíveis, conforme abaixo.

→ FM1 → FM2 → FM3 → AM1 → AM2 →

SINTONIA MANUAL DE UMA EMISSORA

Pressione e mantenha pressionada por alguns segundos a tecla **8/◀** ou **9/▶** até que o display mostre **MANUAL**. Em seguida, pressione sucessivamente as teclas **8/◀** ou **9/▶** até sintonizar a emissora desejada.

SINTONIA AUTOMÁTICA DE EMISSORAS

Pressione e solte a tecla **8/◀** ou **9/▶** para ativar a busca automática de emissoras.

COMO MEMORIZAR UMA EMISSORA

As emissoras são armazenadas nas teclas de pré-sintonia 1 a 6. Cada tecla pode memorizar uma emissora de cada faixa, o que significa que até 30 emissoras podem ser armazenadas nas teclas de pré-sintonia.

- 1 Sintonize a emissora que deseja memorizar.
- 2 Pressione por 2 segundos a tecla em que deseja memorizar essa emissora (1 a 6).

COMO OUVIR UMA EMISSORA MEMORIZADA

Pressione e solte a tecla de pré-sintonia (1 a 6) em que foi memorizada a frequência da emissora que você deseja ouvir.

MEMORIZAÇÃO AUTOMÁTICA DE EMISSORAS

Pressione e mantenha pressionada por alguns segundos a tecla **AMS/SCH**. O aparelho escaneará todas as emissoras da faixa de onda selecionada e, em seguida, armazenará automaticamente nas teclas de pré-sintonia 1 a 6 as seis emissoras de sinal mais forte dessa faixa de onda. Ou seja, você poderá armazenar até 18 emissoras FM e 12 emissoras AM.

INTRODUÇÃO ÀS EMISSORAS PRÉ-SINTONIZADAS

Pressione e solte a tecla **AMS/SCH** para que o aparelho sintonize por alguns segundos cada uma das emissoras armazenadas nas teclas de pré-sintonia. Quando chegar a uma emissora que você deseja continuar ouvindo, pressione a tecla **AMS/SCH**.

MONO/ESTÉREO

Pressione a tecla **MON** para alternar entre sintonia monaural ou sintonia estéreo.

- ♦ Se uma emissora estéreo tiver o sinal muito fraco, a qualidade da recepção às vezes pode ser melhorada selecionando-se o modo Mono.

OPERAÇÕES BÁSICAS

LIGAR/DESLIGAR O APARELHO

Para ligar o aparelho, pressione qualquer tecla do painel frontal (exceto **RELEASE** ▲). Para desligá-lo, pressione a tecla **POWER** ⏻.

SOLTAR O PAINEL FRONTAL

Pressione o botão ▲ **RELEASE** no painel frontal.

AJUSTAR O VOLUME

Gire para a direita o botão de volume do painel frontal para aumentar o volume. Gire o botão para a esquerda para diminuí-lo.

- ♦ A tela mostra o valor numérico do volume.
- ♦ **ATENÇÃO.** Ouvir música acima de 85 decibéis pode causar danos ao sistema auditivo (Lei Federal nº 11.291/06).

Para emudecer o som, pressione a tecla **MUTE**. Para reativar o som, pressione a tecla **MUTE** novamente.

ESCOLHER O MODO

Pressione sucessivamente a tecla **7/MODE** para alternar entre os modos CD, USB, SD e RÁDIO e AUX.

INTENSIFICAR SONS GRAVES

Nos modos Player (CD/MP3/USB/SD), pressione e mantenha pressionada por dois segundos a tecla **BAND/LOUD**. Siga o mesmo procedimento para desativar a função.

AJUSTAR O RELÓGIO

- 1 Pressione e mantenha pressionada a tecla **0/DSP** até que as horas comecem a piscar no display.
- 2 Use as teclas **8/◀◀** e **9/▶▶** para ajustar as horas.
- 3 Pressione novamente a tecla **0/DSP** para ajustar os minutos.
- 4 Use as teclas **8/◀◀** e **9/▶▶** para ajustar os minutos.
- 5 Para confirmar o horário ajustado, aguarde até que o relógio pare de piscar no display.

ESCOLHER A EQUALIZAÇÃO

Uma equalização é uma configuração de sons graves, médios e agudos. Pressione sucessivamente a tecla **EQ** do painel frontal as diversas equalizações predefinidas.

FLAT → CLAS → POP → ROCK → EQ.OFF

D Compartimento do disco

Insira cuidadosamente um disco (com a etiqueta ou parte impressa voltada para cima) na ranhura do compartimento, até sentir resistência. O disco será automaticamente levado para o interior do compartimento e começará a ser reproduzido a partir da primeira faixa.

E Display LCD

O display LCD mostra o estado atual do aparelho e as funções nele executadas.

F Tecla LOC

Pressione para entrar em modo local. Com isso, emissoras locais com sinal forte são impedidas de interferir no sinal de emissoras de sinal mais fraco. Pressione novamente para retornar o modo normal. Esta função só existe em modo de busca automática de sintonia.

G Tecla MUT

Pressione para emudecer o aparelho. Pressione novamente para restaurar o som.

H Tecla EJECT ▲

Pressione para ejetar o disco do interior do compartimento.

I Conector USB

Conecte aqui um dispositivo USB contendo faixas MP3 ou WMA. Veja página 14.

J ENTRADA AUXILIAR



Esta entrada permite conectar outro aparelho para que o som do mesmo seja amplificado pelos alto-falantes do AR-582.

- 1 Conecte a saída de áudio do aparelho externo à entrada auxiliar do AR-582 usando um cabo com plugue estéreo P2 de 3,5 mm.
 - ♦ **OBS.** *Aparelho externo não incluso.*
- 2 Pressione uma ou mais vezes a tecla **7/MODE** para selecionar modo AUX.
- 3 Todas as funções de operação devem ser realizadas no aparelho externo.

K Tecla 0/DSP

1ª FUNÇÃO Pressione e solte esta tecla. O display mostrará diversas informações, dependendo do modo de operação do aparelho.

- Se você estiver ouvindo uma emissora de rádio, pressione sucessivamente **0/DSP** para o display alternar entre o relógio e a frequência da emissora de rádio.
- Se você estiver ouvindo um CD de áudio ou disco MP3, pressione sucessivamente **0/DSP** para o display alternar entre o relógio e o número da faixa.

Ao soltar a tecla **0/DSP**, o display permanecerá mostrando o último item de informação por alguns segundos e depois retornará à informação básica do modo.

2ª FUNÇÃO Pressione e mantenha pressionada a tecla **0/DSP** por mais de 2 segundos para ajustar o horário de relógio. Veja mais explicações na página 11.

L Tecla **MON**

Pressione para alternar entre modo monaural e modo estéreo. O modo monaural às vezes possibilita recepção melhor de emisoras com sinal fraco.

M Tecla **6/DIR+**

MODO RÁDIO. Sintoniza a emissora memorizada na posição 6. Veja Modo Rádio na página 12.

MODO PLAYER (só MP3/USB/SD). Avança para a pasta seguinte.

N Tecla **5/DIR-**

MODO RÁDIO. Sintoniza a emissora memorizada na posição 5.

MODO PLAYER (só MP3/USB/SD). Retorna para a pasta anterior.

O Tecla **4/RDM**

MODO RÁDIO. Sintoniza a emissora memorizada na posição 4.

MODO PLAYER. Reproduz as faixas em ordem aleatória.

P Tecla **3/RPT**

MODO RÁDIO. Sintoniza a emissora memorizada na posição 3.

MODO PLAYER. Repete uma ou todas as faixas.

Q Tecla **2/INT**

MODO RÁDIO. Sintoniza a emissora memorizada na posição 2.

MODO PLAYER. Reproduz os 10 segundos iniciais de cada faixa.

R Tecla **1/PAU**

MODO RÁDIO. Sintoniza a emissora memorizada na posição 1.

MODO PLAYER. Inicia/pausa a reprodução de uma faixa.

S Tecla **BAND/LOUD**

MODO RÁDIO. Pressione sucessivamente para alternar entre as faixas de onda disponíveis

→ FM1 → FM2 → FM3 → AM1 → AM2

MODO PLAYER. Pressione e mantenha pressionada por 2 segundos para ativar a função *Loudness* (que intensifica os sons graves). Pressione e mantenha pressionada novamente para cancelar a função.

T Tecla **AMS/SCH**

MODO RÁDIO. Pressione para sintonizar emisoras automaticamente. Veja Modo Rádio na página 12.

MODO PLAYER (só MP3/USB/SD). Pressione para saltar diretamente para uma faixa. Veja página 16.

U Tecla **7/MODE**

Pressione sucessivamente para alternar entre os modos CD, USB, SD, RÁDIO e AUX.

- ♦ **OBS.** Os modos USB e SD só estarão acessíveis quando algum dispositivo USB ou cartão SD estiver conectado.

V Tecla **EQ**

Permite selecionar uma equalização (configuração de sons graves, médios e agudos). Pressione sucessivamente esta tecla alternar entre as diversas equalizações predefinidas.

FLAT → CLAS → POP → ROCK → EQ OFF

W Tecla **8/◀**

MODO RÁDIO. Sintoniza emissora de frequência abaixo da atual.

MODO PLAYER. Salta para a faixa anterior.

X Tecla **9/▶**

MODO RÁDIO. Sintoniza emissora de frequência acima da atual.

MODO PLAYER. Salta para a faixa seguinte.

ATRÁS DO PAINEL FRONTAL

Y Tecla **RESET**



Retire o painel frontal. Veja “Como retirar o painel” na página 4. A tecla **RESET** fica numa reentrância do corpo do aparelho. Para pressioná-la, use uma caneta esferográfica ou objeto semelhante.

- ♦ Se, mesmo pressionando a tecla reset, o aparelho continuar apresentando defeito, limpe o soquete localizado no painel frontal com um cotonete embebido em álcool isopropílico.

O AR-582 deve ser reinicializado em três condições: ① Depois de efetuadas todas as conexões e antes de ligar o aparelho pela primeira vez; ② Se as teclas não estiverem funcionando; ③ A tela mostrar uma indicação de erro.

Z Conector **SD/MMC**

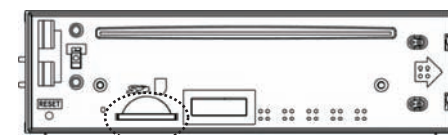

Retire o painel frontal. Veja “Como retirar o painel” na página 4. Insira aqui um cartão SD contendo arquivos MP3 ou WMA para reproduzir no AR-582. Veja página 14.