

NOKIA 7270

absolutamente intenso



Manual do Usuário

NOKIA

CONNECTING PEOPLE

www.nokia.com.br

Nokia 7270 Manual do Usuário

9240901
Edição n° 2

INFORMAÇÕES LEGAIS

Copyright © 2005 Nokia. Todos os direitos reservados.
Parte n.º. 9240901 Edição n.º 2
Impresso na China 06/2005

É proibido reproduzir, transferir, distribuir ou armazenar, parcial ou totalmente, as informações contidas neste Manual do Usuário, em qualquer forma, sem a autorização prévia e expressa da Nokia.

Os logotipos Nokia, Nokia Connecting People e Pop-Port são marcas comerciais ou marcas registradas da Nokia Corporation. Os demais nomes e/ou marcas de produtos mencionados neste documento são marcas comerciais ou marcas registradas de seus respectivos proprietários.

Nokia tune é marca registrada da Nokia Corporation.

Patente dos E.U.A. n.º 5818437, e outras patentes pendentes. Software T9 para previsão de textos Copyright © 1999–2005. Tegic Communications, Inc. Todos os direitos reservados.



Incorpora Software RSA BSAFE, da RSA Security, para protocolos criptográficos ou de segurança.



Java é marca registrada da Sun Microsystems, Inc.

Este produto é licenciado sob uma Licença da Carteira de Patentes Visuais da MPEG-4 (i) para uso pessoal e não comercial relacionado a informações codificadas de acordo com o Padrão Visual MPEG-4, para um consumidor envolvido em atividades pessoais e não comerciais e (ii) para uso relacionado a vídeos MPEG-4, contanto que estes sejam fornecidos por um provedor de vídeo licenciado. Nenhuma licença será oferecida ou inferida com relação a qualquer outro uso. Informações adicionais, incluindo as relacionadas a usos promocionais, comerciais e internos, poderão ser obtidas da MPEG LLC. Visite a página, em inglês, <http://www.mpegla.com>.

This product is licensed under the MPEG-4 Visual Patent Portfolio License (i) for personal and non-commercial use in connection with information which has been encoded in compliance with the MPEG-4 Visual Standard by a consumer engaged in a personal and non-commercial activity and (ii) for use in connection with MPEG-4 video provided by a licensed video provider. No license is granted or shall be implied for any other use. Additional information including that relating to promotional, internal and commercial uses may be obtained from MPEG LA, LLC. See <http://www.mpegla.com>.

A Nokia opera sob uma orientação de desenvolvimento contínuo. A Nokia reserva-se o direito de fazer alterações e atualizações em qualquer dos produtos descritos neste documento sem prévio aviso.

Em nenhum caso, a Nokia será responsável por perda de dados, rendimentos, ou por qualquer outro dano extraordinário, incidental, consequente ou indireto, não obstante a causa.

O conteúdo deste documento é oferecido "no estado em que se encontra". A não ser em casos em que a lei em vigor o exija, nenhuma garantia, expressa ou implícita, incluindo, porém não limitada, às garantias de negociabilidade ou aptidão para um propósito determinado, é oferecida em relação à precisão, confiabilidade ou conteúdo deste documento. A Nokia reserva-se o direito de revisar este documento, ou retirá-lo do mercado, sem aviso prévio.

A disponibilidade de certos produtos pode variar com a região. Consulte o revendedor Nokia local.

CONTROLES DE EXPORTAÇÃO

Este produto contém artigos, tecnologia ou software sujeitos às leis de exportação dos Estados Unidos da América e outros países. Proíbe-se qualquer uso contrário às referidas leis.

ANATEL



Este produto está homologado pela Anatel, de acordo com os procedimentos regulamentados pela Resolução n° 242/2000 e atende aos requisitos técnicos aplicados, incluindo os limites de exposição da Taxa de Absorção Específica referente a campos elétricos, magnéticos e eletromagnéticos de radiofrequência, de acordo com a Resolução n° 303/2002.

TERMOS DO CERTIFICADO DE GARANTIA

Nota: O texto abaixo é uma transcrição dos Termos do Certificado de Garantia, incluso na caixa de seu telefone e não o substitui. Para qualquer prestação de serviço de uma Assistência Técnica Nokia, é indispensável a apresentação do Certificado de Garantia.

CONDIÇÕES DA GARANTIA E ASSISTÊNCIA TÉCNICA GRATUITA

Para exercício dos direitos conferidos pela garantia é indispensável a apresentação à Nokia do Brasil Tecnologia Ltda. (Nokia) ou aos seus postos de serviços autorizados (Postos Autorizados) da respectiva Nota Fiscal de aquisição do produto (aparelho celular, bateria e carregador de bateria) no Brasil, acompanhada do presente Certificado de Garantia, que deverá ser preenchido no momento de aquisição do produto. A manutenção da garantia também dependerá do cumprimento de todas as recomendações constantes do Manual do Usuário, e/ou outras instruções que acompanham o produto, cuja leitura é expressamente recomendada.

I. ABRANGÊNCIA E PRAZO DA GARANTIA

1. Conforme legislação vigente, a garantia deste produto é de 12 (doze) meses, contados a partir da data de emissão da Nota Fiscal original de aquisição do produto no Brasil, garantindo, desta forma, o produto contra eventuais vícios de fabricação.
2. Verificado o eventual vício de fabricação no prazo da garantia, o consumidor deverá entrar em contato com o SAC - Serviço de Atendimento ao Consumidor. O exame e o reparo do produto, dentro do prazo de garantia, só poderão ser efetuados pela Nokia ou por seus Postos Autorizados.
3. No prazo da garantia, a troca de partes, peças e acessórios eventualmente viciados será gratuita, assim como os serviços de mão de obra necessários, observando-se o disposto no item 4 abaixo.
4. As partes, peças e acessórios serão substituídos no prazo de garantia, desde que fique comprovado o defeito de matéria-prima e/ou fabricação, excluídos os casos do item 5. A constatação do defeito será feita pela Nokia ou por seus Postos Autorizados. As partes, peças e acessórios viciados substituídos serão retidos pela Nokia ou por seus Postos Autorizados.

II. LIMITE DA GARANTIA

5. Exclui-se da garantia o conserto de produtos danificados em decorrência:
 - (i) do uso do produto em desacordo com a finalidade e as aplicações para as quais foi projetado;
 - (ii) do desgaste natural do produto;

- (iii) da não observância do usuário do produto no cumprimento das orientações contidas no Manual de Instruções e/ou Instruções de Uso do produto ou em qualquer outra orientação de uso contida no produto;
- (iv) do uso inadequado do produto;
- (v) da violação, modificação ou adulteração do lacre ou selo de garantia do produto;
- (vi) do conserto, ajuste ou modificação do produto por pessoas não autorizadas pela Nokia;
- (vii) da ligação do produto em instalação elétrica inadequada ou sujeita a flutuações excessivas, ou diferente do recomendado no Manual de Instruções e/ou Instruções de Uso;
- (viii) de acidentes; quedas; exposição do produto à umidade excessiva ou à ação dos agentes da natureza; ou imersão do produto em meios líquidos; ou
- (ix) da utilização do produto com outros equipamentos ou acessórios que não os originais da Nokia.

5.1 Não são objetos desta garantia:

- (i) os danos na embalagem e no acabamento externo do produto;
- (ii) o produto cujo número de série que o identifica (ESN) e que consta também deste certificado de garantia estiver de qualquer forma adulterado, violado ou rasurado; e
- (iii) o produto cuja respectiva Nota Fiscal de aquisição apresentar rasuras, modificações ou quaisquer irregularidades.

5.2 No caso de envio do produto para conserto à Nokia ou ao Posto Autorizado, sendo constatado que o vício ou dano no produto não está coberto pela garantia, a Nokia ou o Posto Autorizado comunicará o orçamento para o conserto do Produto, sendo facultado ao consumidor a aprovação ou não da execução do serviço.

6. Caso não haja Posto Autorizado em sua localidade, favor ligar para o telefone (0xx11) 5681-3333. O consumidor será responsável pelas despesas e pela segurança do transporte do produto a um Posto Autorizado situado em outra localidade. A Nokia será responsável pelas despesas e segurança da volta do produto ao consumidor.

NOKIA DO BRASIL TECNOLOGIA LTDA.

Brasília, Porto Alegre, Salvador, Rio de Janeiro e Belo Horizonte: 4003-2525
São Paulo e outras localidades: (11) 5681 3333.

(de 2ª à Sábado, das 8:00 às 22:00 horas)

Conteúdo

PARA SUA PROTEÇÃO	8	Método tradicional.....	31
Informações gerais	11	Dicas para escrever texto	32
Códigos de acesso.....	11	5. Utilizar o menu	33
Serviço de definições		Acessar uma função do menu.....	33
de configuração.....	12	Lista de funções do menu.....	34
Atendimento Nokia.....	13	6. Funções do menu	36
Glossário de termos estrangeiros...	13	Mensagens.....	36
1. Introdução.....	15	Mensagens de texto (SMS).....	36
Abrir o flip.....	15	Mensagens multimídia.....	38
As capas do telefone.....	15	Mensagens multimídia:	
Conservar as capas de tecido.....	16	Memória cheia	41
Instalar a bateria e o cartão SIM ...	16	Caixa de entrada, Caixa de saída,	
Colocar a alça	17	Itens salvos e Itens enviados.....	42
Carregar a bateria.....	18	Mensagem instantânea (MI).....	42
Ligar e desligar o telefone.....	18	Mensagens de e-mail	48
2. O telefone	20	Mensagens de voz.....	50
Introdução – flip fechado	20	Mensagens de informação.....	51
Introdução – flip aberto	21	Comandos de serviço.....	51
Modo de espera	22	Excluir mensagens.....	51
Tela pequena (Minitela).....	22	Configurações de mensagem	51
Tela principal	22	Contador de mensagem.....	55
Atalhos no modo de espera	25	Contatos	55
Bloqueio do teclado (Proteção).....	26	Procurar um contato	55
3. Funções da chamada	27	Salvar nomes e números	
Fazer uma chamada	27	de telefone (Adic. contato).....	55
Fazer chamada usando		Salvar vários números ou itens	
um contato.....	27	de texto por nome.....	56
Discagem rápida de um número		Adicionar imagem ao contato	57
de telefone	27	Editar ou excluir detalhes	
Atender ou recusar uma chamada...	28	nos contatos	57
Opções durante a chamada	28	Excluir contatos.....	57
4. Escrever texto	30	Contatos com presença -	
Ativar e desativar a previsão		Minha presença	57
de texto.....	30	Contatos com presença -	
Selecionar o idioma de escrita.....	30	Nomes registrados	59
Previsão de texto.....	31	Copiar contatos.....	60
Escrever palavras compostas.....	31	Configurações de contatos.....	60
		Enviar e receber um cartão	
		de visita.....	61

Discagem por voz.....	61	Calculadora.....	94
Outras funções em Contatos.....	62	Cronômetro.....	95
Registro de chamadas.....	63	Contador regressivo.....	95
Listas de chamadas recentes.....	63	Aplicativos.....	96
Contadores de chamada.....	64	Jogos.....	96
Contador de mensagem.....	64	Coleção.....	97
Posição.....	64	Web.....	98
Configurações.....	65	Etapas básicas para acessar	
Perfis.....	65	e utilizar serviços.....	99
Temas.....	65	Configurar a navegação.....	99
Configurações de toques.....	66	Conectar-se a um serviço.....	99
Configurações da tela principal... ..	66	Navegar nas páginas.....	100
Configurações da tela pequena	67	Encerrar a navegação.....	101
Configurações de data e hora.....	67	Configurações de apresentação	
Atalhos pessoais.....	67	do browser.....	101
Conectividade.....	68	Marcadores.....	102
Configurações de chamada.....	71	Fazer download.....	102
Configurações do telefone.....	71	Caixa de serviços.....	102
Configurações de acessório.....	73	A memória cache.....	103
Definições de configuração.....	73	Cookies.....	104
Configurações de segurança.....	74	Scripts em conexão segura.....	104
Restaurar configurações originais.. ..	75	Segurança do Browser.....	104
Galeria.....	75	Serviços de SIM.....	106
Mídia.....	76	7. Conectividade do PC.....	107
Câmera.....	76	Usar aplicativos de comunicação	
Media Player.....	78	de dados.....	107
Rádio.....	78	8. Informações sobre	
Gravador de voz.....	80	a bateria.....	108
PTT.....	80	Carregar e Descarregar.....	108
Abrir o menu PTT.....	81	9. Acessórios.....	109
Conectar e desconectar		CUIDADO E MANUTENÇÃO..	110
do serviço PTT.....	82	INFORMAÇÕES ADICIONAIS	
Solicitação de retorno		DE SEGURANÇA.....	111
de chamada.....	82		
Fazer e receber chamada PTT.....	83		
Adicionar contatos privativos.....	84		
Criar e configurar grupos.....	85		
Configurações PTT.....	86		
Organizador.....	87		
Despertador.....	87		
Calendário.....	88		
Lista de atividades.....	89		
Notas.....	90		
Sincronização.....	90		
Carteira.....	92		

PARA SUA PROTEÇÃO

Leia estas simples diretrizes. A falta de atenção a essas regras poderá causar perigo ou ser ilegal. Leia o manual por completo para mais informações.



PRECAUÇÃO AO LIGAR O APARELHO

Não ligue o aparelho quando o uso de celulares for proibido ou quando houver possibilidade de interferência ou perigo.



SEGURANÇA AO VOLANTE EM PRIMEIRO LUGAR

Siga as leis aplicáveis. Mantenha sempre as mãos desocupadas para operar o veículo enquanto estiver dirigindo. Segurança ao volante deve ser sempre a sua primeira preocupação enquanto estiver dirigindo.



INTERFERÊNCIA

Telefones sem fios podem estar sujeitos a interferências que podem afetar sua operação.



DESLIGUE O TELEFONE EM HOSPITAIS

Siga as restrições aplicáveis. Desligue o telefone nas proximidades de equipamento médico.



DESLIGUE O TELEFONE EM AERONAVES

Siga as leis aplicáveis. Dispositivos sem fios podem causar interferências a bordo de aeronaves.



DESLIGUE AO REABASTECER

Não use o telefone em áreas de reabastecimento (postos de gasolina). Não use o telefone nas proximidades de combustíveis ou produtos químicos.



DESLIGUE O TELEFONE NAS PROXIMIDADES DE DETONAÇÕES

Siga as restrições aplicáveis. Não use o telefone se uma detonação estiver em curso.



USE O BOM SENSO

Use o telefone apenas na posição normal, como explicado no manual do usuário. Evite contato desnecessário com a antena.



SERVIÇO AUTORIZADO

Somente técnicos autorizados deverão instalar ou consertar equipamentos celulares.



ACESSÓRIOS E BATERIAS

Utilize apenas acessórios e baterias originais Nokia. Não conecte produtos incompatíveis.



EVITE CONTATO COM ÁGUA

Este aparelho celular não é à prova d'água. Mantenha-o seco.



CÓPIAS DE SEGURANÇA

Lembre-se de fazer cópias de segurança (*backup*) ou manter um registro por escrito de todos os dados importantes armazenados no telefone.



CONEXÃO COM OUTROS DISPOSITIVOS

Antes de conectar qualquer dispositivo, leia o manual do mesmo para obter instruções detalhadas sobre segurança. Não conecte produtos incompatíveis.



CHAMADAS DE EMERGÊNCIA

Verifique se o telefone está ligado e dentro de uma área de serviço. Pressione quantas vezes for necessário para limpar o visor e voltar à tela principal. Digite o número de emergência local e pressione a **Tecla Enviar**. Indique sua localização. Não encerre a chamada sem receber permissão.

■ SOBRE ESTE CELULAR

O aparelho celular descrito neste manual foi aprovado para uso em redes EGSM de 900 MHz, bem como redes GSM de 1800 e 1900 MHz. Consulte a sua operadora para mais informações sobre redes.

Ao utilizar as funções deste celular, siga todas as leis e respeite a privacidade e direitos de outras pessoas.



Atenção: Para utilizar qualquer função deste celular, com exceção do despertador, o telefone deverá estar ligado. Não ligue o celular quando o uso de aparelhos sem fio for proibido ou quando houver possibilidade de interferência ou perigo.

Este celular e seus acessórios podem conter peças pequenas. Mantenha-os fora do alcance das crianças.

Para detalhes sobre a disponibilidade de acessórios, consulte o revendedor autorizado. Ao desconectar o cabo de qualquer acessório, segure e puxe pela tomada, não pelo cabo.

■ Serviços de rede

Para utilizar o aparelho você deve possuir o serviço de uma operadora de serviços celulares. Várias funções deste aparelho dependem dos recursos da rede celular para o seu funcionamento. Tais Serviços de Rede poderão não estar disponibilizados em todas as redes. Talvez seja necessário cadastrar-se em sua operadora antes de poder utilizar esses recursos. A operadora poderá fornecer instruções adicionais para o seu uso, bem como explicar a aplicação de tarifas. Algumas redes possuem limitações que afetam a utilização dos Serviços de Rede. Por exemplo, algumas podem não suportar certos recursos ou caracteres especiais de vários idiomas.

A operadora pode solicitar que a rede não ative, ou desative, certos recursos no seu aparelho. Nesse caso, alguns menus poderão não aparecer no celular. Consulte a operadora para mais informações.

Este celular suporta protocolos WAP 2.0 (HTTP e SSL) que operem em protocolos TCP/IP. Algumas funções deste telefone, tais como Mensagens Multimídia, Aplicativo de E-mail, Mensagens Instantâneas, Serviço de Presença, Jogos e Aplicativos Java, bem como Serviços da Internet, exigem suporte por parte da rede para essas tecnologias.

■ Memória compartilhada

O telefone possui três memórias diferentes. As seguintes funções deste telefone compartilham a primeira memória: Contatos, mensagens de texto, mensagens instantâneas e e-mail SMS, marcas vocais, Calendário e Notas. A segunda memória compartilhada é utilizada pelas mensagens multimídia, arquivos armazenados na Galeria e definições de configuração. A terceira memória compartilhada é utilizada pelo aplicativo de E-mail, Jogos e Aplicativos Java. Ao utilizar tais funções, pode-se reduzir a memória disponível para as outras funções que compartilham memória. Por exemplo, ao salvar muitos itens na Galeria, toda memória poderá ser utilizada. Quando você tentar utilizar uma função que compartilha a memória, o celular poderá mostrar um aviso indicando que a memória está cheia. Nesse caso, exclua algumas informações ou entradas armazenadas nas funções de memória compartilhada antes de prosseguir.

■ Suporte Nokia na Internet

Visite a página www.nokia.com.br/suporte ou a página principal da Nokia, www.nokia.com.br, para obter versões atualizadas deste manual, informações adicionais, *downloads* e serviços relacionados ao seu produto Nokia.

Informações gerais

■ Códigos de acesso

• Código de segurança (5 a 10 dígitos):

O código de segurança protege o telefone contra uso não autorizado. O código original é 12345. Altere esse código e mantenha o novo confidencial, em local seguro, separado do telefone. Você pode configurar o aparelho para que exija o código. Consulte "Configurações de segurança," página 74.

Se digitar o código de segurança incorreto cinco vezes em seguida, o telefone ignora as próximas entradas do código. Aguarde cinco minutos e digite o código novamente.

• Códigos PIN e PIN2 (4 a 8 dígitos):

O código PIN (*Personal Identification Number* - Número de Identificação Pessoal) protege o seu cartão SIM contra uso não autorizado. O código PIN em geral é fornecido com o cartão SIM. Configure o aparelho para que exija o código PIN todas as vezes que o telefone for ligado. Consulte "Configurações de segurança," página 74.

O código PIN2 pode ser fornecido com o cartão SIM e é exigido para acessar algumas funções.

• PIN do módulo e PIN da assinatura:

O PIN do módulo é exigido para acessar as informações do módulo de segurança. Consulte "Módulo de segurança," página 104.

O PIN da assinatura é exigido para a assinatura digital. Consulte "Assinatura digital," página 106.

Os PINs do módulo e da assinatura são fornecidos com o cartão SIM, se o mesmo inclui um módulo de segurança.

Se você digitar o código PIN incorretamente três vezes seguidas, o telefone poderá exibir o aviso *PIN bloqueado* ou *Código PIN bloqueado*, por exemplo, e solicitar a digitação do código PUK.

- **Códigos PUK e PUK2 (8 dígitos):**

O código PUK (*Personal Unblocking Key* - Código Pessoal para Desbloquear) ou PUK2 é necessário para alterar um código PIN ou PIN2 bloqueado.

Se os códigos não forem fornecidos com o cartão SIM, consulte a sua operadora.

- **Senha de restrição (4 dígitos):**

A senha de restrição é exigida ao utilizar a função *Restrições de chamadas*. Consulte, "Configurações de segurança," página 74.

Você pode obter a senha junto à sua operadora.

- **Senha da carteira (4 a 10 dígitos):**

A senha da Carteira será necessária para acessar esses serviços. Consulte "Carteira," página 92.

Se você digitar a senha da Carteira incorretamente três vezes em seguida, o aplicativo será bloqueado por cinco minutos. Após mais três tentativas incorretas, o tempo de duração do bloqueio será dobrado.

■ Serviço de definições de configuração

Para utilizar mensagens multimídia e instantâneas e outros serviços sem fio, é necessário que seu telefone tenha as definições de configuração corretas. Você poderá receber as definições diretamente como mensagem de configuração e terá que salvá-las no telefone. Para mais informações sobre a disponibilidade das definições, consulte a operadora ou o revendedor Nokia mais próximo.

Você pode receber definições de configuração para mensagens multimídia, mensagens instantâneas e Presença, PTT, aplicativo de e-mail, sincronização, fluxo contínuo e navegação.

Se você receber as definições como mensagem de configuração e as definições não forem salvas e ativadas automaticamente, o aviso *Definições de configuração recebidas* será exibido.

Para ver as definições recebidas, pressione **Mostrar**.

- Para salvar, pressione **Salvar**. Se o aviso *Digitar as configurações do PIN*; for exibido, digite o código PIN para as configurações e selecione **OK**. Para receber o código PIN, consulte a operadora que fornece as definições.

Se não houver nenhuma definição salva, essas definições serão salvas e definidas como padrão. Caso contrário, a mensagem *Def. como configuração padrão?* será exibida.

- Para descartar as definições recebidas, pressione **Descartar**.

Atendimento Nokia

Tenha em mãos o telefone ou acessório quando estiver pronto para chamar o número abaixo.

Nokia do Brasil Tecnologia Ltda.

Endereço para correspondência:

Av. das Nações Unidas, 12.901, 11º andar Torre Norte
Brooklin Novo - 04578-910 - São Paulo-SP

Central de Relacionamento Nokia:

Brasília, Porto Alegre, Salvador,

Rio de Janeiro e Belo Horizonte: 4003-2525

São Paulo e outras localidades: (11) 5681-3333

www.nokia.com.br

■ Glossário de termos estrangeiros

Os seguintes termos são usados neste manual:

APN	<i>Access Point Name</i> - Nome do Ponto de Acesso
CSD	<i>Circuit-Switched Data</i> - Dados Computados por Circuito
CTM	<i>Cellular Text Modem</i> - Modem de Texto Celular
DRM	<i>Digital Rights Management</i> - Gerenciamento de Direitos Digitais
DTMF	<i>Digital Time Multi-Frequency</i> - Multifrequência de Tempo Digital
EDGE	<i>Enhanced Data rates for GSM Evolution</i> - Taxas de Dados Aprimorados para Evolução de GSM
(E)GPRS	<i>Enhanced GPRS</i> - Serviço Geral Aprimorado de Pacotes de Rádio

EGSM	<i>Extended Global Systems for Mobile communications</i> - Sistemas Globais Estendidos para comunicações Móveis
GMT	<i>Greenwich Mean Time</i> - Horário de Greenwich
GPRS	<i>General Packet Radio Service</i> - Serviço Geral de Pacotes de Rádio
GSM	<i>Global Systems for Mobile communications</i> - Sistemas Globais para comunicações Móveis
HSCSD	<i>High Speed Circuit Switched Data</i> - Dados Comutados por Circuitos de Alta-velocidade
HTTP	<i>Hyper Text Transfer Protocol</i> - Protocolo de Transferência de Hipertexto
ICNIRP	<i>International Commission on Non-Ionizing Radiation Protection</i> - Comissão Internacional para Proteção contra Radiações Não-Ionizantes
IP	<i>Internet Protocol</i> - Protocolo da Internet
IRDA	<i>Infrared Data Association</i> - Associação de Dados Infravermelhos
MCN	<i>Micro Cellular Network</i> - Rede Micro Celular
MMS	<i>Multimedia Messaging Service</i> - Serviço de Mensagens Multimídia
OTA	<i>Over-the-Air</i> - Via ondas de rádio
PC	<i>Personal Computer</i> - Computador Pessoal
PIN	<i>Personal Identification Number</i> - Número de Identificação Pessoal
POP3	<i>Post Office Protocol</i> - Protocolo de Correio
PTT	<i>Push to Talk</i> - Pressione Para Falar
PUK	<i>Personal Unblocking Key</i> - Código Pessoal para Desbloquear
RF	<i>Radio Frequency</i> - Frequência de Rádio
RFID	<i>Radio Frequency Identification</i> - Identificação da Frequência de Rádio
SAR	<i>Specific Absorption Rate</i> - Taxa de Absorção Específica
SIM	<i>Subscriber Identity Module</i> - Módulo de Identificação de Usuário
SSL	<i>Secure Sockets Layer</i> - Canal de Comunicação Seguro
SMS	<i>Short Message Service</i> /Serviço de Mensagens Curtas
SMTP	<i>Simple Mail Transfer Protocol</i> - Protocolo de Transferência de Correio Simples
SP-MIDI	<i>Serial Port Profile</i> - Perfil de Porta Serial
TCP	<i>Transmission Control Protocol</i> - Protocolo de Controle da Transmissão
URL	<i>Uniform Resource Locator</i> - Localizador de Recurso Uniforme
UTF8	<i>Unicode Transformation Format</i> - Formato de Transformação Unicode
WAP	<i>Wireless Application Protocol</i> - Protocolo de Aplicativos Sem Fio
WML	<i>Wireless Markup Language</i> - Idioma de Marcação Sem Fio
XHTML	<i>Extended Hypertext Markup Language</i> - Idioma Extensível de Marcação de Hipertexto

1. Introdução

■ Abrir o *flip*

O *flip* do telefone só abre até 150 graus, aproximadamente. Não force mais do que isso.



■ As capas do telefone

Você pode personalizar seu telefone com capas de tecido ou couro substituíveis.

Para colocar a capa, prenda-a no telefone, como mostra a ilustração.

Para remover a capa, solte-a primeiramente de ambos os lados da dobradiça (1) e depois das extremidades do telefone (2).

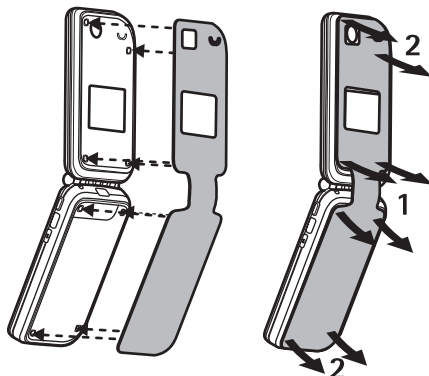

Conservar as capas de tecido



Nota: As instruções a seguir não se aplicam às capas de couro.

Você pode limpar a capa de tecido diariamente com uma escova macia ou um pano seco.

Para limpar a capa de tecido, remova-a e passe um pano branco de algodão macio, levemente úmido. Evite usar panos/papéis estampados absorventes, pois eles podem soltar tinta no tecido.

Se a capa estiver muito suja, remova-a do telefone e limpe-a com cuidado. Você pode lavá-la com água a 30°C, aproximadamente, usando detergente neutro. Não centrifugar. A capa deve estar totalmente seca antes de ser colocada no telefone. Escove-a delicadamente com uma escova de pêlos macios.

■ Instalar a bateria e o cartão SIM

Mantenha todos os cartões SIM fora do alcance das crianças. Para disponibilidade ou informações sobre a utilização de serviços SIM, consulte o revendedor do cartão SIM, que poderá ser a operadora ou outro fornecedor.

Sempre desligue o aparelho e desconecte o carregador antes de remover a bateria.

1. Com o *flip* do telefone fechado e o verso voltado para cima, pressione o botão de segurança e abra o verso para removê-lo do telefone (1).

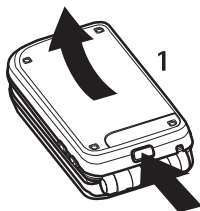

2. Levante a bateria para removê-la (2).



3. Para soltar o compartimento do cartão SIM, puxe a trava com cuidado e abra o compartimento (3). Insira o cartão SIM de modo que a área dos contatos dourados esteja voltada para baixo (4). Confira se o cartão SIM foi instalado corretamente. Feche o compartimento do cartão SIM (5) e pressione com cuidado para que se encaixe no lugar.

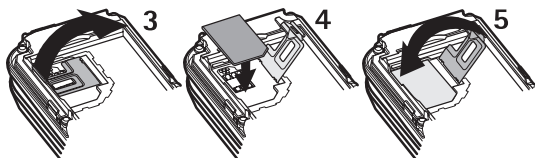

4. Instale a bateria (6).

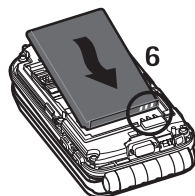

5. Alinhe primeiro as lingüetas do verso com as lingüetas do telefone (7), e encaixe o verso no lugar (8).

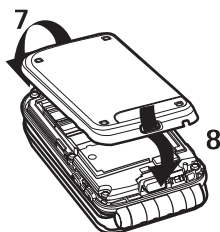

■ Colocar a alça

Retire o verso do telefone. Consulte a etapa 1 "Instalar a bateria e o cartão SIM," página 16.

Passa a alça como na figura.

Fecho o verso. Consulte a etapa 5 "Instalar a bateria e o cartão SIM," página 16.

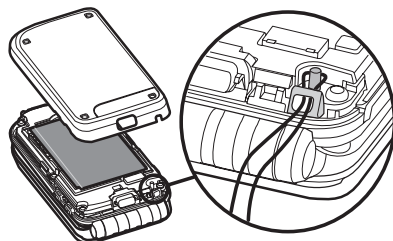

■ Carregar a bateria



Atenção: Utilize apenas baterias, carregadores e acessórios Nokia, aprovados para uso com este modelo em particular. O uso de qualquer outro produto poderá invalidar a garantia aplicável ao telefone além de ser perigoso.

Confira o número do modelo do carregador antes de conectá-lo a este celular, o qual foi configurado para uso com os seguintes carregadores: ACP-12, ACP-7, AC-1 e LCH-12.

1. Conecte o cabo do carregador ao plugue na parte inferior do telefone.
2. Conecte o carregador a uma tomada comum de corrente alternada.

O indicador da bateria oscila durante o carregamento e quando o telefone está ligado. O aviso *Carregando* aparece brevemente ao iniciar o carregamento. Se a bateria estiver completamente descarregada, aguarde alguns momentos para que o indicador apareça no visor, ou para fazer chamadas.

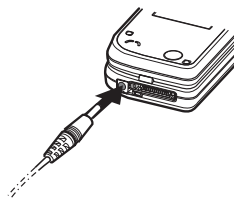

O telefone pode ser utilizado durante o carregamento.

O tempo de carregamento depende do carregador e da bateria em uso. Por exemplo, o carregamento de uma bateria BL-4C com o carregador AC-1 leva aproximadamente uma hora e 30 minutos com o telefone em modo de espera.

■ Ligar e desligar o telefone

Para ligar ou desligar o telefone, pressione e segure o botão **Liga/Desliga**.

Se o aviso *Inserir o cartão SIM* aparecer e o cartão estiver corretamente inserido, ou se o aviso *Cartão SIM não aceito* aparecer, consulte a operadora.

Se o telefone exigir um código PIN ou um código de segurança, abra o telefone, digite o código e selecione **OK**. Consulte também "Códigos de acesso," página 11.

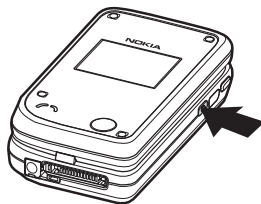

Seu aparelho possui uma antena interna.



Nota: Ao usar este ou qualquer outro dispositivo transmissor de rádio, não toque na antena desnecessariamente quando o dispositivo estiver ligado. O contato com a antena afeta a qualidade das chamadas e pode fazer com que o dispositivo funcione em um nível de consumo de energia superior ao normalmente necessário. Evitar o contato com a antena ao utilizar o dispositivo melhora o desempenho da antena e a duração da bateria.



Segure o telefone na posição normal.

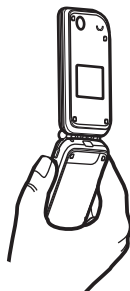

2. O telefone

■ Introdução - *flip* fechado

1. Tela pequena (Minitela)

2. Alto-falante

3. Conector para o carregador

4. Microfone

5. Conector Pop-Port™ utilizado, por exemplo, para fones de ouvido e cabo de dados.

6. Lente da câmera

7. Botão Liga/Desliga, utilizado para ligar e desligar o telefone.

Para acender as luzes do visor por aproximadamente 15 segundos quando o teclado estiver bloqueado, pressione brevemente o botão **Liga/Desliga**.



É possível alterar os perfis quando o teclado não está bloqueado; para acessar os perfis e percorrê-los, pressione brevemente o botão **Liga/Desliga** e para ativar um perfil, pressione e segure o botão **Liga/Desliga**. Consulte "Perfis," página 65.

8. Porta Infravermelho (IV)

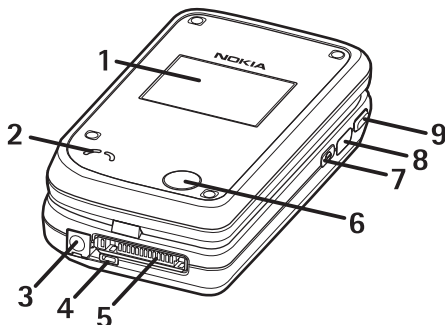
9. Tecla PTT (*Push to Talk* - Pressione Para Falar). Consulte "Fazer e receber chamada PTT," página 83.



■ Introdução – *flip* aberto

1. Fone
2. Tela principal
3. Tecla de Seleção esquerda ,
Tecla de Seleção central ,
Tecla de Seleção direita 

A função das teclas depende do texto explicativo exibido no visor acima das teclas. Consulte "Modo de espera," página 22.

4.  encerra uma chamada ativa.

Pressione e segure para sair de qualquer função.

5.  - 9WXYZ digitam números e caracteres.

*+ e # são utilizadas de várias maneiras em funções diferentes.

6. **Tecla de Navegação em 4 direções: para cima, para baixo, para a esquerda e para a direita**

Permite, por exemplo, percorrer os contatos, menus ou configurações no calendário, bem como mover o cursor ao escrever textos.

7. A **Tecla Enviar**  disca o número de telefone e atende chamadas.
8. As **Teclas de Volume** ajustam o volume do fone ou alto-falante, ou do fone de ouvido, quando o mesmo está conectado ao telefone.

Quando o *flip* está fechado, elas silenciam o toque de uma chamada recebida, configuram o despertador em Soneca, ou silenciam, por exemplo, o alarme da nota de calendário.

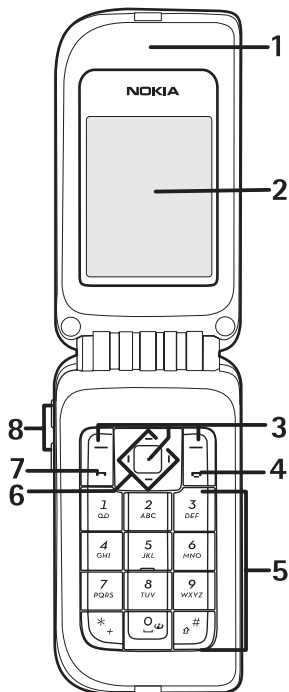

■ Modo de espera

Quando o aparelho estiver pronto para uso e você ainda não tiver digitado nenhum caractere, ele está no modo de espera.

Tela pequena (Minitela)

Quando o *flip* está fechado, a minitela pode exibir, por exemplo:

- A intensidade do sinal da rede celular no lugar em que você se encontra no momento e o nível de carga da bateria. Consulte "Tela principal," página 22.
- O nome da rede; se o telefone não estiver em serviço, um aviso indicará essa condição.
- A hora e data, o perfil ativo e os alarmes do despertador ou de notas de calendário.
- Quando você receber uma chamada, o nome ou número da pessoa será exibido, se identificado. Consulte "Atender ou recusar uma chamada," página 28.

Tela principal

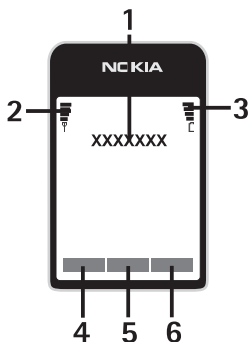

1. Exibe o nome da rede ou logotipo da operadora para indicar a rede celular em que o telefone está sendo usado no momento.
2. Indica a intensidade do sinal da rede celular no lugar em que você se encontra. Quanto mais alta a barra, mais forte será o sinal.
3. Indica o nível de carga da bateria. Quanto mais alta a barra, maior a carga restante.
4. No modo de espera, a **Tecla de Seleção** esquerda  é **Ir para**. Você pode usar essa tecla como atalho para suas funções favoritas.



Para ver a lista de funções disponíveis em sua lista de atalhos, pressione **Ir para**. Para ativar uma função, vá até ela e pressione **Selecion..**

- Para adicionar mais funções à lista de atalhos, pressione **Opções** e selecione *Selecionar opções*. Vá até a função desejada e pressione **Incluir** para adicioná-la à lista de atalhos. Para remover a função da lista, pressione **Excluir**.

Se não houver funções na lista de atalhos, pressione **Adicionar** para adicionar uma função.

- Para organizar as funções na lista, pressione **Opções**, e selecione *Organizar*. Marque a função que deseja mover, pressione **Mover** e selecione o local para onde deseja movê-la.
5. No modo de espera, a **Tecla de Seleção** central  é **Menu**.
 6. No modo de espera, a **Tecla de Seleção** direita  poderá ser: **Contat.** para acessar o menu *Contatos*, a tecla específica para acessar a *homepage* da operadora, ou o atalho para uma função específica selecionada no menu *Tecla de seleção direita*. Consulte "Atalhos pessoais," página 67



Papel de parede

Você pode configurar o telefone para exibir no modo de espera uma imagem de plano de fundo ou um papel de parede, tanto para a minitela quanto para a tela principal.

Descanso de tela

Você pode escolher uma imagem para descanso de tela na minitela, e configurar o telefone para ativá-la após um certo período de inatividade. Consulte *Descanso de tela* "Configurações da tela pequena," página 67. No modo de espera, o telefone ativa automaticamente o relógio digital como descanso de tela na tela principal e na minitela. Se você ainda não ajustou a hora, 00:00 será exibido.

Indicadores essenciais no modo de espera

-  Você recebeu uma ou mais mensagens de texto ou gráficas.
-  Você recebeu uma ou mais mensagens multimídia.
-  O aparelho registrou uma chamada não atendida.



ou

O seu telefone está conectado ao serviço de mensagens instantâneas e está disponível *on-line* ou *off-line*.



Você recebeu uma ou mais mensagens instantâneas e está conectado ao serviço de mensagens instantâneas.



O teclado está bloqueado.



O telefone não toca ao receber uma chamada ou mensagem de texto se o *Alerta de chamada recebida* estiver definido como *Silencioso* e/ou nenhum dos grupos de chamada estiver definido como *Alerta para*, e se o *Sinal de alerta de mensagem* estiver definido como *Silencioso*.



O despertador foi definido como *Ativar*.



O contador está operando.



O cronômetro está operando em segundo plano.



O modo de conexão (E)GPRS *Sempre on-line* está selecionado e o serviço (E)GPRS está disponível.



Uma conexão (E)GPRS foi estabelecida.





A conexão (E)GPRS será suspensa (*retida*) quando, por exemplo, uma chamada for recebida ou feita durante a conexão de discagem (E)GPRS.



O indicador da conexão infravermelho será exibido continuamente quando a conexão infravermelho for ativada.

1 ou **2** Se você possuir duas linhas telefônicas, o indicador mostrará a linha de telefone selecionada.



Todas as chamadas recebidas são desviadas para outro número, *Desviar todas as chamadas*. Se você ativou duas linhas telefônicas, o indicador para desvios da primeira linha é , e o da segunda é .



O alto-falante está ativado.



As chamadas estão limitadas a um grupo fechado de usuários.



Um fone de ouvido, viva-voz, extensão indutiva ou suporte para execução de música está conectado ao telefone.



O perfil programável foi selecionado.



A conexão PTT está ativa ou suspensa.

Configurações de data e hora

Consulte "Configurações de data e hora," página 67.

Atalhos no modo de espera

- Pressione a **Tecla Enviar** uma vez para acessar a lista de números discados. Procure o número ou nome desejado e pressione a **Tecla Enviar** para chamar.
- Se quiser chamar seu correio de voz (serviço de rede) e já tiver salvo seu número de correio de voz no telefone, pressione e segure **I** .
- Para conectar-se ao serviço de *browser*, pressione e segure **O** .
- Para abrir a *Lista de grupos* PTT (serviço de rede), pressione a **Tecla de Navegação** para a direita.
- Para buscar um nome em Contatos, pressione a **Tecla de Navegação** para baixo.
- Para começar a escrever mensagens de texto rapidamente, pressione a **Tecla de Navegação** para a esquerda.
- Para abrir o visor da câmera na visualização de foto padrão, pressione a **Tecla de Navegação** para cima. Para alterar o modo da câmera rapidamente, por exemplo, para vídeo, pressione e segure a **Tecla de Navegação** para a esquerda ou para a direita.
- Para alterar o perfil, abra a lista de perfis e vá até o perfil desejado pressionando brevemente o botão **Liga/Desliga**. Para ativar o perfil, pressione **Selecionar**.

■ Bloqueio do teclado (Proteção)

A proteção desabilita as teclas evitando que elas sejam pressionadas acidentalmente, por exemplo, quando o telefone estiver em sua bolsa.

- No modo de espera, pressione **Menu** e * + dentro de 1.5 segundos. Note que o bloqueio do teclado não será ativado com o telefone fechado.
- Para liberar o teclado, abra o *flip*, pressione **Liberar** e * + dentro de 1.5 segundos.

Para atender uma chamada quando o bloqueio do teclado estiver ativado, abra o *flip* ou pressione a **Tecla Enviar** . Consulte *Atender quando o flip está aberto*, na seção "Configurações de chamada", página 68. Durante a chamada, o aparelho opera normalmente. Quando você encerra ou recusa uma chamada, o teclado trava automaticamente.



Para detalhes sobre proteção do teclado, consulte *Proteção segura teclado*, na seção "Configurações do telefone," página 71.

Para bloquear o teclado durante uma chamada, consulte "Opções durante a chamada," página 28.

Mesmo quando a função de proteção de teclado está ativada, ainda pode ser possível ligar para o número de emergência oficial programado no celular. Digite o número de emergência local e pressione a **Tecla Enviar** .

3. Funções da chamada

■ Fazer uma chamada

1. Abra o *flip* e digite o número de telefone, incluindo o código de área. Se você digitar um caractere incorreto, pressione **Limpar** para excluí-lo.
2. Para fazer chamadas internacionais, pressione *+ duas vezes para obter o prefixo internacional (o caractere + substitui o código de acesso internacional) e então digite o código do país, o código de área e o número de telefone.
3. Para chamar o número, pressione a **Tecla Enviar** .
4. Para finalizar a chamada ou cancelar a tentativa de ligar, pressione  ou feche o *flip*.

Fazer chamada usando um contato

Para buscar um nome/número de telefone salvo em *Contatos*, pressione a **Tecla de Navegação** para baixo no modo de espera. Vá até o nome/número de telefone e para chamar o número, pressione a **Tecla Enviar** .

Discagem rápida de um número de telefone

Antes de utilizar a discagem rápida, atribua um número de telefone a uma das teclas de discagem rápida, de **2_{ABC}** a **9_{WXYZ}**. Consulte *Discagem rápida* "Outras funções em Contatos," página 62. Para chamar o número:



- Pressione a tecla de discagem rápida desejada e em seguida pressione a **Tecla Enviar** .
- Se a *Discagem rápida* estiver ativada, pressione e segure uma das teclas de discagem rápida até iniciar a chamada. Você pode *Ativar* ou *Desativar a Discagem rápida*. Consulte "Configurações de chamada," página 71.

■ Atender ou recusar uma chamada

Se o *flip* estiver fechado, abra-o para atender uma chamada. Para recusar a chamada, abra e feche o *flip* dentro de 1.5 segundos, ou pressione .

- Se pressionar uma das teclas de volume em vez de atender a chamada, somente o toque musical será silenciado.

Para atender uma chamada quando *Atender com flip aberto* estiver definido como *Desativar*, abra o *flip* e pressione a **Tecla Enviar** . Consulte "Configurações de chamada," página 71.

Para atender a chamada quando o *flip* estiver aberto, pressione a **Tecla Enviar**  ou, para recusá-la, pressione .

- Se pressionar **Opções** em vez de atender a chamada, o toque musical será silenciado e você poderá escolher entre atender ou recusar a chamada.
- Se pressionar **Silencioso**, somente o toque musical será silenciado. Você poderá então atender ou recusar a chamada.

Para encerrar a chamada, pressione  ou feche o *flip*.

Se um fone de ouvido compatível estiver conectado ao telefone, atenda ou recuse a chamada pressionando o botão do fone de ouvido.

Note que quando alguém está chamando, o telefone exibe o nome da pessoa, número de telefone, ou o texto *Número confidencial* ou *Chamada*. Se o número de quem estiver chamando incluir os mesmos sete algarismos de um número salvo em *Contatos*, a informação exibida poderá estar incorreta.

■ Opções durante a chamada

Muitas opções durante a chamada são serviços de rede. Para mais detalhes sobre disponibilidade, consulte a operadora.

Durante uma chamada, pressione **Opções** para ver as seguintes opções:

- *Mudo* ou *Falar*, *Encerrar chamada*, *Encerrar todas*, *Contatos*, *Menu* e *Reter* ou *Liberar*, *Proteger teclado*, *Gravar* e *Nova chamada* (serviço de rede).

- *Conferência* para fazer uma conferência telefônica que permita a participação de até 5 pessoas (serviço de rede). Durante uma chamada, faça uma chamada para um novo participante (*Nova chamada*). A primeira chamada fica retida. Quando a nova chamada for atendida, selecione *Conferência* para adicionar o primeiro participante à conferência telefônica. Para ter uma conversa em particular com um dos participantes, selecione *Particular* e selecione o participante. Para retornar à conferência telefônica, selecione *Adicion. à conferência*.
- *Envio DTMF* para enviar séries de tons DTMF (*Digital Time Multi-Frequency* - Multifrequência de Tempo Digital), por exemplo, senhas ou números de contas bancárias. O sistema DTMF é utilizado por todos os telefones com DTMF. Observe que é possível digitar um caractere de espera **w** e um caractere de pausa **p** pressionando várias vezes * + .
- *Alternar* (serviço de rede) para alternar entre uma chamada ativa e a chamada retida, *Transferir cham.* (serviço de rede) para conectar uma chamada retida a uma chamada ativa e desconectar-se de ambas.
- *Alto-falante* para utilizar o seu telefone como alto-falante durante uma chamada. O alto-falante é automaticamente desativado quando se encerra a chamada ou tentativa de chamada, ou quando se conecta o viva-voz ou fone de ouvido ao telefone.



Note que quando o alto-falante estiver ativado, você poderá fechar o *flip* durante uma chamada. Primeiro pressione **Opções**, e em seguida feche o *flip* dentro de 5 segundos.



Atenção: Não segure o telefone próximo ao ouvido quando o alto-falante estiver em uso, pois o volume pode estar extremamente alto.

4. Escrever texto

Você pode digitar um texto, por exemplo, ao escrever mensagens, utilizando o método tradicional ou o método de previsão de texto.

Ao escrever o texto, a previsão é indicada por um  e o método tradicional por um , **Abc**, **abc**, ou **ABC** é exibido ao lado do indicador de entrada de texto, indicando o modo em uso. Para alterar o modo em uso, pressione #↵. **123** indica o modo numérico. Para mudar do modo alfabético para o modo numérico, pressione e segure #↵, e selecione *Modo numérico*. Para retornar ao modo alfabético, pressione e segure a tecla #↵.

■ Ativar e desativar a previsão de texto

Ao escrever o texto, pressione **Opções**. Para ativar a previsão de texto, se disponível no idioma desejado, selecione *Dicionário ativado* ou para retornar ao método tradicional, selecione *Dicion. desativado*.



Dica: Para ativar e desativar a previsão de texto com agilidade ao escrever o texto, pressione #↵ duas vezes, ou pressione e segure **Opções**.

■ Selecionar o idioma de escrita

Ao escrever um texto no modo alfabético, pressione **Opções**, ou pressione e segure #↵. Para alterar o idioma de escrita temporariamente, selecione *Idioma de escrita*.

Para definir idiomas diferentes para escrever e exibir textos no visor, pressione **Menu** e selecione *Configurações*, *Configurações do telefone* e *Configurações de idioma*.

■ Previsão de texto

A previsão de texto se baseia em um dicionário interno ao qual você também pode adicionar novas palavras. Qualquer letra pode ser digitada com apenas um pressionamento de tecla.

1. Comece a escrever uma palavra utilizando as teclas de **2**_{ABC} a **9**_{WXYZ}. Pressione cada tecla só uma vez para cada letra. A palavra muda com cada pressionamento
2. Ao terminar de escrever a palavra correta, confirme adicionando um espaço com **0** ou pressionando uma das teclas de navegação. Pressione uma **Tecla de Navegação** para mover o cursor.

Se a palavra estiver incorreta, pressione ***** repetidamente; ou pressione **Opções**, selecione *Combinações* e percorra a lista de palavras. Quando a palavra desejada aparecer, confirme.

Se o caractere **?** aparecer após a palavra que você escreveu, significa que a mesma não se encontra no dicionário. Para adicionar a palavra ao dicionário, pressione **Soletrar**, digite-a (usando o método tradicional) e pressione **Salvar**. Quando já não houver espaço no dicionário, a palavra nova tomará o lugar da mais antiga, adicionada pelo usuário.

Escrever palavras compostas

Digite a primeira parte da palavra e confirme pressionando a **Tecla de Navegação** para a direita. Escreva a última parte da palavra e confirme.

■ Método tradicional

Pressione uma tecla numérica de **2**_{ABC} a **9**_{WXYZ}, repetidamente, até o caractere desejado aparecer. Nem todos os caracteres disponíveis na tecla numérica estão impressos na sua face. Os caracteres disponíveis dependem do idioma selecionado para escrever texto.

- Se a próxima letra desejada estiver na mesma tecla da anterior, aguarde o aparecimento do cursor ou pressione qualquer **Tecla de Navegação** e então digite a letra.
- Os sinais de pontuação e caracteres especiais mais comuns encontram-se na tecla **1**₀₀.

■ Dicas para escrever texto

As seguintes funções também podem estar disponíveis para escrever texto:

- Para inserir um espaço, pressione **Q**.
- Para inserir um número no modo alfabético, pressione e segure a tecla numérica desejada.
- Para mover o cursor para a esquerda, direita, para cima ou para baixo, pressione a **Tecla de Navegação** correspondente.
- Para apagar o caractere à esquerda do cursor, pressione **Limpar**. Pressione e segure **Limpar** para apagar os caracteres com mais rapidez.

Para excluir todos os caracteres simultaneamente ao escrever uma mensagem, pressione **Opções** e selecione *Apagar texto*.

- Para inserir uma palavra enquanto estiver utilizando o método de previsão de texto, pressione **Opções** e selecione *Inserir palavra*. Escreva a palavra pelo método tradicional e pressione **Salvar**. A palavra será também incluída no dicionário.
- Para inserir um caractere especial enquanto estiver utilizando o método tradicional, pressione *** +**. Se estiver utilizando o método de previsão de texto, pressione e segure *** +**, ou pressione **Opções** e selecione *Inserir símbolo*. Para inserir uma carinha enquanto estiver utilizando o método tradicional, pressione *** +** duas vezes. Ao utilizar o método de previsão de texto, pressione e segure *** +** para visualizar os caracteres especiais e pressione-a novamente para carinhas. Vá até um caractere e pressione **Utilizar** para selecioná-lo.

As seguintes opções estão disponíveis ao escrever mensagens de texto:

- Para inserir um número em modo alfabético, pressione **Opções** e selecione *Inserir número*. Digite o número de telefone ou procure-o em *Contatos* e selecione **OK**.
- Para inserir um nome de *Contatos*, pressione **Opções** e selecione *Inserir contato*. Para inserir um número de telefone ou uma anotação anexada ao nome, pressione **Opções** e selecione *Ver detalhes*.

5. Utilizar o menu

Este aparelho disponibiliza várias funções agrupadas em menus. A maioria das funções dos menus contém um texto explicativo. Para ver esse texto, procure a função desejada e aguarde 15 segundos. Para sair do texto, pressione **Voltar**. Você pode configurar o telefone para que exiba ou oculte o texto explicativo através do menu *Ativação do texto de ajuda*. Consulte "Configurações do telefone," página 71.

■ Acessar uma função do menu

Método de navegação

1. Para acessar um menu, pressione **Menu**.
2. Vá para cima e para baixo através da lista do menu, ou utilize qualquer uma das teclas de navegação se *Visualização de menu* estiver selecionado como *Grade*.
Selecione, por exemplo, *Configurações* pressionando **Selecion..**.
Você pode alterar a visualização do menu através do submenu *Visualização de menu*. Consulte "Configurações da tela principal," página 66.
3. Se o menu contém submenus, selecione o desejado, por exemplo, *Configurações de chamada*.
4. Se o submenu contém outros submenus, repita a etapa 3.
5. Selecione a configuração desejada.
6. Para retornar ao nível anterior, pressione **Voltar**, e para sair do menu, pressione **Sair**.

Atalhos pessoais

Os menus, submenus e opções de configuração são numerados e podem ser acessados pelo número do atalho.

Para acessar um menu, pressione **Menu**. Digite rapidamente, dentro de dois segundos, o número do atalho da função desejada.

Para retornar ao nível anterior, pressione **Voltar**, e para sair do menu, pressione **Sair**.

■ Lista de funções do menu

1. Mensagens

1. Criar mensagem
2. Caixa de entrada
3. Caixa de saída
4. Itens enviados
5. Itens salvos
6. Mens. instantânea
7. E-mail
8. Mensagens de voz
9. Mensagens info
10. Coms. de serviço
11. Excluir mensagens
12. Config. mensagem
13. Contador msgag.



2. Contatos

1. Localizar
2. Adicionar contato
3. Excluir
4. Minha presença
5. Nomes registr.
6. Copiar
7. Configurações
8. Discagem rápida
9. Marcas vocais
10. Números para info¹
11. Nos. de serviços¹
12. Meus números²
13. Grupos chamada²



3. Chamadas

1. Chamadas não atendidas
2. Chamadas recebidas
3. Números discados
4. Excluir listas chamadas recentes
5. Contadores de chamadas
6. Contador de dados GPRS
7. Contador da conexão GPRS
8. Contador msgag.
9. Posição



4. Configurações

1. Perfis
2. Temas
3. Configurações de toques
4. Configurações da tela principal
5. Configurações da tela pequena
6. Configurações de data e hora
7. Atalhos pessoais
8. Conectividade
9. Configurações de chamada
10. Configurações do telefone
11. Configurações de acessório³
12. Definições de configuração
13. Configurações de segurança
14. Restaurar configurações originais



1. Só serão exibidos se suportados pelo cartão SIM. Para mais detalhes sobre disponibilidade, consulte a operadora.

2. Se Números para info, Nos. de serviços ou ambos não forem suportados, o número deste item de menu mudará.

3. Este menu só será exibido se o telefone estiver ou já tiver sido conectado a um acessório compatível, disponível para o aparelho.

5. Galeria

1. Imagens
2. Videoclipes
3. Temas
4. Desenhos
5. Toques
6. Gravações



9. Aplicativos

1. Jogos
2. Coleção



6. Mídia

1. Câmera
2. Media player
3. Rádio
4. Gravador



10. Serviços

1. Homepage
2. Marcadores
3. Links download
4. Último end. web
5. Caixa de serviços
6. Configurações
7. Ir para endereço
8. Limpar cache



7. PTT

1. Ativar PTT /
Desativar PTT
2. Solicit. retornos
3. Lista do grupo
4. Lista de contatos
5. Adicionar grupo
6. Configs. de PTT
7. Def. configurações
8. Serviços



11. Serviços SIM¹



8. Organizador

1. Despertador
2. Calendário
3. Lista atividades
4. Notas
5. Sincronização
6. Carteira
7. Calculadora
8. Cronômetro
9. Contador regressivo



1. Só serão exibidos se suportados pelo cartão SIM. O nome e conteúdo variam, dependendo do cartão SIM.

6. Funções do menu

■ Mensagens



Você pode ler, escrever, enviar e salvar mensagens de texto, multimídia e de e-mail. Todas as mensagens estão organizadas em pastas.



Nota: Ao enviar mensagens, seu aparelho poderá exibir o aviso *Mensagem Enviada*. É uma indicação de que a mensagem foi enviada para o número do centro de mensagens programado no dispositivo. Não significa que a mensagem foi recebida pelo destinatário pretendido. Para obter mais informações sobre serviços de mensagem, entre em contato com a operadora.

Mensagens de texto (SMS)

Ao utilizar o serviço SMS (*Short Message Service* - Serviço de Mensagens Curtas), você pode enviar e receber mensagens concatenadas, as quais consistem em várias mensagens de texto comuns (serviço de rede) que podem conter figuras.

Antes de enviar mensagens de texto (SMS), gráficas ou de e-mail, salve o número do centro de mensagens. Consulte "Configurações de mensagem," página 51.

Este dispositivo suporta o envio de mensagens curtas acima do limite normal de 160 caracteres. Se a mensagem exceder 160 caracteres, ela será enviada como uma série de duas ou mais mensagens.

Na parte superior do visor, você poderá ver o indicador de tamanho da mensagem contando os caracteres em ordem inversa, de 160 para baixo. Por exemplo, 10/2 significa que você ainda pode adicionar 10 caracteres para que o texto seja enviado em duas mensagens.

A utilização de caracteres especiais (*Unicode*), tais como é, ã, á, í, ocupa mais espaço.



Nota: A função de mensagens gráficas só poderá ser utilizada se a operadora oferecer suporte a ela. Apenas os dispositivos que oferecem recurso de mensagens gráficas podem receber e exibir mensagens gráficas. A aparência de uma mensagem pode variar, dependendo do dispositivo receptor.

Escrever e enviar mensagens de texto (SMS)



1. Pressione **Menu**, e selecione *Mensagens*, *Criar mensagem* e *Mensagem texto*.
2. Escreva a mensagem. Consulte "Escrever texto," página 30.
É possível inserir modelos com texto ou desenhos na mensagem. Consulte "Modelos," página 38. Note que cada mensagem gráfica equivale a várias mensagens de texto. Portanto, o envio de mensagens gráficas ou concatenadas pode ser mais dispendioso do que o envio de uma mensagem de texto.
3. Para enviar a mensagem, pressione **Enviar** ou a **Tecla Enviar** .
4. Digite o número de telefone do destinatário, ou pressione **Buscar** para recuperar um número de sua lista de *Contatos* e selecione **OK**.

Opções para enviar mensagens

Após escrever a mensagem, pressione **Opções** e selecione *Opções de envio* e uma das seguintes opções:

- Para enviar uma mensagem a vários destinatários, selecione *Várias cópias*. A mensagem será enviada separadamente para cada destinatário, o que pode ser mais dispendioso que o envio de uma mensagem.
- Para enviar uma mensagem como e-mail SMS, selecione *Enviar como e-mail*. Digite o endereço de e-mail do destinatário, ou procure-o em *Contatos*, e selecione **OK**.
- Para enviar uma mensagem usando um perfil de mensagem predefinido, selecione *Perfil de envio* e em seguida o perfil para a mensagem.
Para definir um perfil de mensagem, consulte "Configurações de mensagem," página 51.

Ler e responder uma mensagem SMS

O indicador  é exibido quando você recebe uma mensagem ou e-mail via SMS. O ícone  pisca se a memória de mensagens estiver cheia. Antes de receber novas mensagens, exclua algumas das suas mensagens antigas da pasta *Caixa de entrada*.

1. Para ver a mensagem nova, pressione **Mostrar** ou para vê-la depois, pressione **Sair**.

Ler a mensagem mais tarde:

Para ler a mensagem mais tarde, pressione **Menu** e selecione *Mensagens* e então *Caixa de entrada*. Se houver mais de uma mensagem, selecione a que deseja ler. Uma mensagem não lida é indicada por à sua frente, na lista de mensagens.

2. Enquanto estiver lendo uma mensagem, pressione **Opções**. Você pode selecionar entre excluir, encaminhar, editar a mensagem como mensagem de texto ou e-mail, mover para outra pasta ou ver os detalhes da mensagem. Você também pode copiar o texto do início da mensagem no Calendário do telefone como lembrete. Ao ler uma mensagem gráfica, você pode salvar a figura na pasta *Modelos*.
3. Para responder a mensagem, pressione **Responder**. Para responder como mensagem de texto, selecione *Mensagem texto* ou, para responder como mensagem multimídia, selecione *Mens. multimídia*. Ao responder um e-mail, confirme ou edite em primeiro lugar o endereço de e-mail e o assunto, e então escreva a resposta.
4. Para enviar a mensagem para o número exibido, pressione **Enviar** ou a **Tecla Enviar** e selecione **OK**.

Modelos

Para acessar a lista de modelos, pressione **Menu** e selecione *Mensagens*, *Itens salvos*, *Mensagens texto* e *Modelos*. Para adicionar um modelo de texto (☒) ou modelo gráfico (☒) a uma mensagem, selecione-o, pressione **Opções** e selecione *Editar* (ou *Editar texto* no modelo gráfico) e complete a mensagem.

Para adicionar um modelo ao escrever ou responder uma mensagem, pressione **Opções** e selecione *Usar modelo* para inserir um modelo de texto na mensagem ou e-mail. Selecione *Inserir figura* para inserir uma imagem na mensagem de texto.

Mensagens multimídia



Nota: Somente dispositivos que possuam funções compatíveis poderão receber e exibir mensagens multimídia. A aparência de uma mensagem pode variar, dependendo do dispositivo receptor.

Para mais detalhes sobre disponibilidade e cadastramento no serviço de rede de mensagens multimídia, consulte sua operadora. Consulte "Configurações das mensagens multimídia," página 52.

A mensagem multimídia pode conter texto, som, imagem, nota de calendário, cartão de visita ou videoclipe. Se o tamanho máximo for ultrapassado, o telefone pode não receber a mensagem. Dependendo da rede, você poderá receber uma mensagem de texto incluindo um endereço da Internet, através do qual a mensagem poderá ser vista.

Não será possível receber nenhuma mensagem multimídia durante uma chamada em curso, um jogo ou outro aplicativo Java, ou uma sessão de navegação de dados GSM ativa. A entrega de mensagens multimídia pode falhar por uma variedade de motivos; portanto, não dependa unicamente delas para receber comunicações essenciais.

Escrever e enviar mensagens multimídia

1. Para criar e enviar uma mensagem multimídia, pressione **Menu** e selecione *Mensagens*, *Criar mensagem* e *Mens. multimídia*.
2. Escreva a mensagem. Consulte "Escrever texto," página 30.
 - Para inserir um arquivo numa mensagem, pressione **Opções**, selecione *Inserir* e selecione a opção desejada. Não é possível selecionar uma opção se a mesma não estiver disponível. Se selecionar *Imagem*, *Clipe de som* ou *Videoclipe*, a lista de pastas disponíveis na *Galeria* será exibida. Abra a pasta específica, vá até o arquivo desejado, pressione **Opções** e selecione *Inserir*. O arquivo estará anexado quando seu nome aparecer na mensagem. Se selecionar *Novo clipe de som*, o gravador de voz abrirá e você poderá iniciar nova gravação. Ao encerrar a gravação, esta será adicionada à mensagem.
 - Para inserir um cartão de visita ou uma nota de calendário na mensagem, pressione **Opções**, selecione *Inserir* e *Cartão ou Nota de agenda*.
 - O seu telefone suporta o recebimento e envio de mensagens multimídia contendo várias páginas (*slides*). Cada *slide* contém texto, uma imagem, uma nota de calendário, um cartão de visita e um clipe de som. Para inserir um *slide* na mensagem, pressione **Opções**, selecione *Inserir* e *Slide*. Se a mensagem contiver vários *slides*, pressione **Opções** e selecione *Slide anterior*, *Próximo slide* ou *Lista de slides* para abrir o desejado.

Para ajustar o intervalo entre os *slides*, pressione **Opções** e selecione *Duração do slide*. Para mover o texto para o canto superior ou inferior da mensagem, selecione *Texto em primeiro* ou *Texto no final*.

3. Para ver a mensagem inteira antes de enviá-la, pressione **Opções** e selecione *Visualizar*.
4. Para enviar a mensagem, pressione **Enviar** ou a **Tecla Enviar**  e selecione *Número telefone*.

Para enviar uma mensagem a um endereço de e-mail ou para vários destinatários, selecione *Endereço de e-mail* ou *Vários*.

5. Digite o número de telefone do destinatário (ou endereço de e-mail) ou procure por ele nos *Contatos*. Selecione **OK** e a mensagem será transferida para a pasta *Caixa de saída*, para aguardar o envio.

A mensagem multimídia demora mais tempo para ser enviada do que a mensagem de texto. Enquanto a mensagem multimídia estiver sendo enviada, o indicador animado  permanecerá no visor, e você poderá utilizar outras funções do telefone. Se houver uma interrupção durante o envio da mensagem, o telefone tentará reenviá-la algumas vezes. Se falhar, a mensagem permanecerá na pasta *Caixa de saída*. Você poderá enviá-la mais tarde.

As mensagens enviadas serão salvas na pasta *Itens enviados* se a opção *Salvar mensagens enviadas* estiver definida como *Sim*.

Consulte "Configurações das mensagens multimídia," página 52.

Contudo, quando a mensagem for enviada, isso não será indicação de que ela já foi recebida pelo destinatário.

As proteções de direitos autorais podem evitar que algumas figuras, toques musicais e outro conteúdo sejam copiados, modificados, transferidos ou encaminhados.



Ler e responder a uma mensagem multimídia



Importante: Tenha cuidado ao abrir mensagens. Os objetos das mensagens multimídia podem conter vírus ou ser de alguma forma prejudiciais ao dispositivo ou PC.

A configuração inicial do serviço de mensagem multimídia geralmente é ativa.

A aparência de uma mensagem multimídia pode variar, dependendo do dispositivo receptor.

Enquanto o telefone estiver recebendo uma mensagem multimídia, o ícone animado  estará visível. Quando acabar de receber a mensagem, o ícone  e o aviso *Mensagem multimídia recebida* aparecem no visor. O piscar intermitente de  indica que a memória para mensagens multimídia está cheia. Consulte "Mensagens multimídia: Memória cheia," página 41.

1. Para ler uma mensagem multimídia recebida, pressione **Mostrar** ou para vê-la depois, pressione **Sair**.
Para ler a mensagem mais tarde, pressione **Menu** e selecione *Mensagens* e então *Caixa de entrada*. Na lista de mensagens, uma mensagem não lida é indicada por . Vá até a mensagem que deseja ver e pressione **Selecion..**
2. A função da **Tecla de Navegação** central muda de acordo com o anexo da mensagem exibida no momento.
 - Se a mensagem recebida contém uma apresentação, pressione **Executar** para ver toda a mensagem.
Ou então, pressione **Executar** para ouvir um clipe de som ou ver o videoclipe contido na mensagem. Para aumentar a imagem, pressione **Zoom**. Para ver um cartão de visita ou uma nota de calendário, pressione **Ver**. Para abrir um objeto de tema, pressione **Abrir**. Para abrir um *link* de fluxo contínuo, pressione **Carregar**.
3. Para responder uma mensagem, pressione **Opções** e selecione *Responder* e *Mensagem de texto*, ou *Mensagem multimídia*. Digite a mensagem de resposta e pressione **Enviar**. Digite o número de telefone do destinatário ou pressione *Buscar* para localizar um número de telefone em *Contatos* e selecione *OK*.
4. Pressione **Opções**, e você poderá abrir e salvar o arquivo anexado, ou ver seus detalhes, por exemplo, bem como excluir ou encaminhar a mensagem.

Mensagens multimídia: Memória cheia

Quando houver uma mensagem multimídia aguardando e a memória estiver cheia, o indicador  pisca e o aviso *Mem. multim. cheia, Ver mensagem espera* é exibido. Para ver a mensagem em espera, pressione **Exibir**. Para salvar a mensagem, pressione **Salvar** e exclua mensagens antigas, primeiro selecionando a pasta e então a mensagem a ser excluída.

Para excluir a mensagem em espera, pressione **Sair** e **Sim**. Se você pressionar **Não**, poderá ver a mensagem.

Caixa de entrada, Caixa de saída, Itens salvos e Itens enviados

- As mensagens de texto e multimídia que foram recebidas serão salvas na pasta *Caixa de entrada*.
- As mensagens multimídia que ainda não foram enviadas serão movidas para a pasta *Caixa de saída*.
- As mensagens que foram enviadas serão salvas na pasta *Itens enviados* se as opções *Salvar mensagens enviadas*, para mensagens de texto, e *Salvar mensagens enviadas*, para mensagens multimídia, no menu *Config. mensagem*, estiverem definidas como *Sim*.
- Para salvar a mensagem de texto que estiver escrevendo e que deseja enviar mais tarde na pasta *Itens salvos*, pressione **Opções** e em seguida selecione *Salvar mensagem* e *Mensagens salvas*. Para mensagens multimídia, selecione a opção *Mensagens multimídia*. As mensagens não enviadas são indicadas por .
- Se quiser organizar as mensagens, coloque algumas em *Minhas pastas*, ou então adicione novas pastas. Selecione *Mensagens*, *Itens salvos*, *Mensagem texto* e *Minhas pastas*.

Para adicionar uma pasta, pressione **Opções** e selecione *Adicionar pasta*. Se você ainda não salvou nenhuma pasta, selecione **Adicionar**.

Para excluir ou renomear uma pasta, vá até a pasta desejada, pressione **Opções** e selecione *Excluir pasta* ou *Renomear pasta*.

Mensagem instantânea (MI)

Mensagem instantânea (serviço de rede) é um meio de enviar mensagens de texto curtas, simples, via protocolos TCP/IP, para usuários *on-line* (serviço de rede). A sua lista de contatos mostra quando eles estão *on-line* e disponíveis para participar de uma conversa. Quando a mensagem é escrita e enviada, ela permanece na tela. A mensagem de resposta aparece abaixo da mensagem original.

Antes de utilizar o serviço de MI, é necessário cadastrar-se. Para verificar a disponibilidade e cobrança, bem como para registrar-se no serviço, consulte a operadora da qual você receberá sua ID e senha exclusivas e configurações para mensagens instantâneas.

Para definir as configurações necessárias para o serviço de mensagens instantâneas, consulte *Configs. conexão*, na seção "Entrar no menu mensagem instantânea," página 43.

Enquanto estiver conectado ao serviço de MI, você poderá utilizar outras funções do telefone, e a sessão de mensagem instantânea permanecerá ativa em segundo plano. Dependendo da rede, a sessão de mensagem instantânea ativa pode consumir a bateria do telefone mais rapidamente, e talvez seja necessário conectar o telefone ao carregador.

Entrar no menu mensagem instantânea

Para entrar no menu *Mens. instantânea* enquanto *off-line*, pressione **Menu** e selecione *Mensagens* e *Mens. instantânea*.

- Para conectar-se ao serviço de MI, selecione o serviço de mensagem instantânea desejado, se necessário, e selecione *Fazer login*. Você pode configurar o telefone para conectar-se ao serviço automaticamente sempre que entrar no menu *Mens. instantânea*. Consulte "Conectar e desconectar do serviço de MI," página 44.
- Para ver, apagar ou renomear as conversas que foram salvas durante uma sessão de MI, selecione *Conversas salvas*. Você também pode selecionar *Conversas salvas* quando conectar-se ao serviço de mensagens instantâneas.
- Para ver as configurações necessárias para MI e Presença, selecione *Configs. conexão*.

Você pode receber as definições como mensagem de configuração. Consulte "Serviço de definições de configuração," página 12. Para digitar as configurações manualmente, consulte "Definições de configuração," página 73.

Selecione *Configuração* e *Padrão* ou *Config. pessoal*, conforme as definições de configuração que suportam MI.

Conta e selecione uma conta de MI fornecida pela operadora.

ID do usuário para escrever sua identidade recebida da operadora.

Senha para digitar a senha recebida da operadora.

Conectar e desconectar do serviço de MI

Para conectar-se ao serviço de MI, entre no menu *Mens. instantânea*, selecione o serviço desejado, se necessário, e selecione *Fazer Login*.

Quando a conexão for estabelecida, o aviso *Login concluído* será exibido.

Para conectar-se e desconectar-se do serviço de MI, selecione *Logout*.



Dica: Para que o telefone se conecte automaticamente ao serviço de MI quando você entrar no menu *Mens. instantânea*, faça a conexão com o serviço, selecione *Minhas configurações*, *Login automático* e *MI ao iniciar*.

Iniciar uma conversa no MI

Entre no menu *Mens. instantânea*, conecte-se ao serviço de MI e inicie uma conversa escolhendo uma dentre várias maneiras.

- Selecione *Conversas*. A lista de sessões de mensagens novas e lidas, ou convites de MI, é exibida durante uma sessão ativa. Vá até uma mensagem ou convite e pressione **Abrir**.

indica as mensagens instantâneas novas, e as lidas.

indica as mensagens de grupo novas, e as lidas.

indica os convites.

Os ícones e textos no visor podem variar dependendo do serviço de MI.

- Selecione *Contatos MI*. Os contatos adicionados da memória de contatos do telefone são exibidos. Vá até o contato com quem deseja iniciar uma correspondência instantânea e pressione **Bate-papo**.

indica que você recebeu nova mensagem de um contato.

indica um contato *on-line*, e um contato *off-line*, na memória de contatos do telefone.

indica um contato bloqueado. Consulte "Bloquear e desbloquear mensagens," página 47.

Você pode adicionar contatos à lista. Consulte "Contatos para MI," página 46.

- Selecione *Grupos* e *Grupos públicos* (não disponível se a função não for suportada pela rede). A lista de marcadores para grupos públicos fornecida pela operadora é exibida. Para iniciar uma conversa, vá até um grupo e pressione **Entrar**. Digite o nome de tela que deseja

utilizar como apelido na conversa. Ao entrar na conversa do grupo, você pode iniciar uma sessão de grupo. Você também pode criar um grupo particular. Consulte "Grupos," página 47.

- Selecione *Localizar e Usuários* ou *Grupos* para localizar outros usuários de mensagem instantânea ou grupos públicos na rede pelo número de telefone, nome de tela, endereço de e-mail ou nome. Se selecionar *Grupos*, poderá localizar o grupo através de um membro, ou pelo nome, tópico ou ID do referido grupo.

Para iniciar a sessão após encontrar o usuário ou grupo desejado, pressione **Opções** e selecione *Bate-papo* ou *Entrar no grupo*.

- Você pode iniciar uma sessão a partir de Contatos. Consulte "Ver os nomes registrados," página 60.

Aceitar ou recusar um convite de MI

No modo de espera, ao conectar-se ao serviço de MI e receber um convite, o aviso *Novo convite foi recebido* é exibido. Pressione **Ler** para lê-la. Se receber mais de um convite, vá até um convite e pressione **Abrir**.

- Para participar de uma conversa de um grupo particular, pressione **Aceitar**. Digite o nome de tela que deseja utilizar como apelido na conversa.
- Para recusar ou excluir o convite, pressione **Opções** e selecione *Recusar* ou *Excluir*. Você poderá explicar o motivo da recusa.

Ler e receber uma mensagem instantânea

No modo de espera, ao conectar-se ao serviço de MI e receber uma nova mensagem que não esteja associada à conversa ativa, *Nova mensagem instantânea* será exibido. Pressione **Ler** para lê-la.

Se receber mais de uma mensagem, o número de mensagens será exibido, seguido de *Novas mensagens instantâneas*. Pressione **Ler**, vá até a mensagem, e pressione **Abrir**.

As novas mensagens recebidas durante uma sessão ativa são armazenadas em *Conversações* no menu *Mens. instantânea*. Se receber uma mensagem de uma pessoa que não esteja registrada em *Contatos MI*, a ID do remetente será exibida. Se a informação do remetente for encontrada na memória do telefone e este a reconhecer, o nome do remetente será exibido. Para salvar um novo contato que não se encontre na memória

do telefone, pressione **Opções** e selecione *Salvar contato* ou, para adicionar um novo detalhe ao contato selecionado, selecione *Adicionar ao contato*.

Participar de uma conversa instantânea

Entre ou inicie uma conversa pressionando **Escrever** ou comece a escrever.





Dica: Se durante uma sessão você receber nova mensagem de alguém que não esteja participando da sessão em curso, o ícone será exibido e o telefone emitirá um sinal de alerta

Digite sua mensagem e pressione **Enviar** ou a **Tecla Enviar** .

A mensagem permanece no visor, e a mensagem de resposta é exibida abaixo da mensagem.

Editar suas próprias configurações

1. Entre no menu *Mens. instantânea* e conecte-se ao serviço de MI.
2. Para ver e editar seu *status* de disponibilidade ou nome de tela, selecione *Minhas configs*.
 - Para permitir que todos os outros usuários do serviço de MI o vejam *on-line*, selecione *Disponibilidade* e *Disponível para todos*.
 - Para permitir que somente os usuários da sua lista de contatos MI o vejam *on-line*, selecione *Disponibilidade* e *Disp. p/ contatos*.
 - Para aparecer *off-line*, selecione *Disponibilidade* e *Aparecer off-line*.

Quando você está conectado ao serviço de MI,  indica que você está *on-line*, e  que você aparece *off-line* para os outros.

Contatos para MI

Você pode adicionar contatos à lista de contatos MI.

1. Conecte-se ao serviço de MI, selecione *Contatos de MI*.
2. Pressione **Opções** e selecione *Adicionar contato*. Você pode escolher entre digitar a ID do usuário, adicionar um contato da memória do telefone, localizar outros contatos ou copiar um contato de sua lista no servidor da operadora.
3. Para iniciar um serviço de MI, pressione **Bate-papo**, ou se houver uma mensagem nova, pressione **Abrir**.

4. Pressione **Opções** e escolha se deseja ver os detalhes do contato selecionado, ou copiar contatos de sua lista do MI para o servidor da operadora, ou ainda, marcar na lista os contatos de quem deseja receber alertas de disponibilidade.

Bloquear e desbloquear mensagens

Para bloquear mensagens, conecte-se ao serviço de MI e selecione *Conversas* ou *Contatos MI*, ou entre/inicie uma sessão. Selecione o contato de quem deseja bloquear mensagens recebidas e pressione **Opções**. Selecione *Bloquear contato* e selecione **OK** para confirmar.

Para desbloquear as mensagens, conecte-se ao serviço de MI e selecione *Lista bloqueados*. Vá até o contato cujas mensagens você deseja desbloquear e pressione **Desbloquear**.

Você também pode desbloquear as mensagens a partir da lista de contatos.

Grupos

Se a função grupos for suportada pela rede, você poderá criar seu próprio grupo particular somente para uma sessão de MI, ou utilizar os grupos públicos da operadora, se houver algum.



Conecte-se ao serviço de MI e selecione *Grupos*.

- Selecione *Grupos públicos*, pressione **Entrar** e se você não estiver no grupo, digite seu nome de tela. Pressione **Opções** e selecione *Excluir grupo* para excluir um grupo da sua lista.

Selecione *Buscar grupos* para localizar um grupo através de um membro, ou pelo nome, tópico ou ID do referido grupo.

- Selecione *Criar grupo*. Digite um nome para o grupo e então o nome de tela a ser utilizado como seu apelido neste grupo.

Marque os nomes na lista de contatos para adicioná-los à lista do grupo particular ou desmarque-os para removê-los da lista. É necessário que você envie um convite aos novos membros do grupo.

Os contatos *on-line* são indicados por , os contatos *off-line* por , e os contatos bloqueados por . Não é possível adicionar contatos que não estejam disponíveis na lista.

Os ícones podem variar dependendo do serviço de MI.

Mensagens de e-mail

O aplicativo de e-mail que utiliza (E)GPRS (serviço de rede) permite acessar a sua conta de e-mail via telefone, quando não estiver no trabalho ou em casa. Para utilizar a função de e-mail no telefone, é necessário um sistema de e-mail compatível.

Você pode escrever, enviar e ler e-mails com o seu telefone. Você também pode salvar e excluir os e-mails em um PC compatível. O seu telefone suporta servidores de e-mail POP3 e IMAP4.

Antes de enviar e recuperar qualquer e-mail, faça o seguinte:

- Obtenha uma nova conta de e-mail ou utilize a conta atual. Para disponibilidade de sua conta de e-mail, consulte o provedor de serviços de e-mail.
- Para verificar as configurações necessárias para o e-mail, consulte a operadora celular ou provedor de serviços de e-mail. Você pode receber as configurações de e-mail como mensagem de configuração. Consulte "Serviço de definições de configuração," página 12.
- Para verificar suas configurações, pressione **Menu** e selecione *Config. mensagem e Mensag. de e-mail*. Consulte "Configurações do aplicativo de e-mail," página 53.

Esse aplicativo não suporta sons do teclado.

Escrever e enviar e-mail

Você pode escrever a sua mensagem de e-mail antes de conectar-se ao serviço de e-mail, ou conectar-se ao serviço primeiro, e então escrever e enviar o seu e-mail.

1. Pressione **Menu** e selecione *Mensagens, E-mail e Criar e-mail*.
2. Digite o endereço de *e-mail* do destinatário, ou pressione **Editar** e digite o endereço, ou então procure o endereço de *e-mail* em *Contatos*, pressione **Editar** e **Opções**, e em seguida selecione *Buscar*. Selecione **OK**.

Se você pressionar **Opções**, poderá adicionar novo destinatário, adicionar Cc ou adicionar Cco.

3. Se desejar, você poderá digitar um assunto para o e-mail e pressionar **OK**.

4. Pressione *Opções*, selecione editor de mensagens e digite a mensagem de e-mail. Consulte "Escrever texto," página 30.
O número total de caracteres que você pode digitar é exibido no canto superior direito do visor.
5. Para enviar uma mensagem de e-mail, pressione **Enviar**. Selecione *Enviar agora* para enviar o e-mail imediatamente. Se selecionar *Enviar depois*, o e-mail será salvo na pasta *Caixa de saída*.
Se desejar editar ou continuar escrevendo seu e-mail mais tarde, você poderá salvá-lo em *Rascunhos* selecionando *Salvar rasc. mens.*
Ao enviar e-mail, pressione **Menu** e selecione *Mensagens, E-mail*. Pressione **Opções** e selecione *Enviar agora* ou *Recup. e enviar*.

Download de mensagens de e-mail

Você pode baixar mensagens de sua conta de e-mail.

1. Pressione **Menu** e selecione *Mensagens, E-mail e Recuperar*.
Como alternativa, pressione **Menu** e selecione *Mensagens, E-mail, Opções e Recup. e enviar* para baixar novas mensagens de e-mail e para enviar e-mails salvos na pasta *Caixa de saída*.
Se a memória de mensagens estiver cheia, exclua algumas de suas mensagens antigas antes de recuperar novas mensagens.
O seu telefone faz uma conexão com o serviço de e-mail. Uma barra de status é exibida enquanto o telefone recupera mensagens de e-mail no seu telefone.
2. Pressione **Selecion.** para ver a nova mensagem na *Caixa entrada*, ou pressione **Voltar** para ver depois.
Se houver recebido mais de uma mensagem, selecione a que deseja ler. Uma mensagem de texto não lida é indicada por .

Ler e responder uma mensagem de e-mail



Importante: Tenha cuidado ao abrir mensagens. As mensagens de e-mail podem conter vírus ou ser de alguma forma prejudiciais ao dispositivo ou PC.

1. Pressione **Menu**, selecione *Mensagens, E-mail e Caixa entrada*.

2. Durante a leitura da mensagem, pressione **Opções** para ver os detalhes da mensagem selecionada, marcar a mensagem como não lida, excluir, responder, responder a todos, encaminhar ou mover a mensagem para outra pasta.
3. Para responder um e-mail, pressione **Responder**. Você pode, por exemplo, incluir a mensagem original na resposta.
Ao responder um e-mail, confirme ou edite em primeiro lugar o endereço de e-mail e o assunto, e então escreva a resposta.
4. Para enviar a mensagem, pressione **Enviar** e selecione *Enviar agora*.

Caixa de entrada e outras pastas

O seu telefone possui as seguintes pastas no menu *E-mail*:

- *Caixa entrada* para salvar e-mails que foram baixados da sua conta de e-mail.
- *Outras pastas* contém as seguintes: *Rascunhos* para salvar e-mails não concluídos, *Arquivo* para organizar e salvar seus e-mails, *Caixa de saída* para salvar e-mails que não foram ainda enviados porque você selecionou *Enviar depois* (consulte "Escrever e enviar e-mail", pág. 48), bem como *Itens enviados*, para salvar e-mails que já foram enviados.

Excluir mensagens de e-mail

Ao excluir mensagens de e-mail, pressione **Menu** e selecione *Mensagens, E-mail*. Pressione **Opções** e selecione *Excluir mensagens*.

- Para excluir todas as mensagens de uma pasta, selecione a pasta e pressione **Sim**.
- Para excluir todas as mensagens de todas as pastas, selecione *Todas as msg.* e pressione **Sim**.

Note que ao excluir um e-mail de seu telefone, o mesmo não é excluído do servidor.

Mensagens de voz

Correio de voz é um serviço de rede. Para mais detalhes e para obter o número de seu correio de voz, consulte sua operadora.

Pressione **Menu** e selecione *Mensagens, Mensagens de voz e Ouvir mensagens de voz* para chamar o correio de voz salvo no menu *Número do correio de voz*.

Mensagens de informação

Através do serviço de rede, *Mensagens info*, você pode receber mensagens da operadora sobre vários assuntos. Para disponibilidade, tópicos e seus números relevantes, consulte a sua operadora.

Comandos de serviço

Nesse menu, você pode enviar solicitações de serviço à sua operadora (serviço de rede).

Excluir mensagens

Para excluir todas as mensagens de uma pasta, pressione **Menu** e selecione *Mensagens, Excluir mensagens* e a pasta da qual deseja excluir as mensagens. Pressione **Sim** e, se as pastas contêm mensagens não lidas, o aparelho oferece a opção de excluí-las. Pressione **Sim** novamente.

Configurações de mensagem

As configurações de mensagem afetam o envio, recebimento e visualização de mensagens.

Configurações para mensagens de texto

1. Pressione **Menu**, e selecione *Mensagens, Config. mensagem, Mensagem texto* e *Perfil de envio*.
2. Se o cartão SIM suportar mais de um perfil de mensagens, selecione o perfil que deseja alterar e, em seguida, selecione:
 - *Número do centro de mensagens* para salvar o número de telefone do centro de mensagens necessário para o envio de mensagens de texto. Esse número será fornecido pela operadora.
 - *Mensagens enviadas como* para selecionar o tipo de mensagem: *Texto, E-mail, Pager* ou *Fax*.
 - *Validade da mensagem* para determinar quanto tempo a operadora deverá continuar na tentativa de enviar sua mensagem.

- *Número padrão do destinatário* para salvar um número padrão de envio de mensagens para esse perfil se você tiver definido o tipo da mensagem como *Texto*. Selecione *Servidor de e-mail* para salvar o número do servidor de e-mail se você tiver selecionado o tipo da mensagem como *E-mail*.
- *Avisos de entrega* para solicitar que a rede envie relatórios de entrega das mensagens (serviço de rede).
- *Usar GPRS* e então *Sim* para configurar GPRS como a portadora SMS preferencial. Configure também a *Conexão GPRS* como *Sempre on-line*. Consulte "Conexão GPRS," página 69.
- *Responder pelo mesmo centro* para permitir que o destinatário da mensagem envie uma resposta pelo mesmo centro de mensagens (serviço de rede).
- *Renomear perfil de envio* para modificar o nome do perfil de mensagem selecionado. Os conjuntos de perfil de mensagem aparecem apenas quando o cartão SIM suporta mais de um conjunto. O perfil Padrão não pode ser renomeado.

3. Selecione *Salvar mensagens enviadas* e *Sim*, e configure o telefone para que salve as mensagens de texto enviadas na pasta *Itens enviados*.

Configurações das mensagens multimídia

Você pode receber as definições de configuração de multimídia como mensagem OTA da operadora. Para receber as configurações via OTA, consulte "Serviço de definições de configuração," página 12.

Pressione **Menu** e selecione *Mensagens*, *Config. mensagem* e *Mens. multimídia*. Em seguida, selecione:

- *Salvar mensagens enviadas* e *Sim*, e configure o telefone de modo que salve mensagens multimídia enviadas na pasta *Itens enviados*.
- *Avisos de entrega* para solicitar que a rede envie relatórios de entrega das mensagens (serviço de rede).
- *Escala da imagem baixa* para definir o tamanho da imagem ao inseri-la na mensagem multimídia.
- *Duração padrão do slide* para selecionar o valor padrão para duração dos slides.

- *Permitir recebim. de multimídia* e selecione *Não* ou *Sim*, para receber ou bloquear mensagens multimídia. Para receber mensagens multimídia somente em sua rede local, selecione *No sistema local* (configuração padrão).
- *Mensagens multimídia recebidas* e selecione *Recuperar* para configurar o telefone de modo que automaticamente busque novas mensagens multimídia, ou selecione *Recusar* se não desejar receber tais mensagens. Essa configuração não será exibida se *Permitir recebim. de multimídia* estiver definido como *Não*.
- *Definições de configuração* e selecione *Configuração*. Somente as configurações que suportam funções de mensagens multimídia serão exibidas. Selecione uma operadora, *Padrão*, ou *Configs. pessoais* para mensagens multimídia. Você pode receber as configurações de mensagem multimídia como mensagem de configuração. Consulte "Serviço de definições de configuração," página 12. Para digitar as definições de configuração manualmente, consulte "Definições de configuração," página 73.

Selecione *Conta* e selecione uma conta de serviço de mensagem multimídia, existente nas definições de configuração ativas.

- *Permitir progandas*. Você poderá receber ou recusar propagandas. Essa configuração não será exibida se *Permitir recebim. de multimídia* estiver definido como *Não*, ou se *Mensagens multimídia recebidas* estiver definido como *Recusar*.

Configurações do aplicativo de e-mail

Você pode receber as configurações de e-mail como mensagem de configuração. Consulte "Serviço de definições de configuração," página 12. Para digitar as configurações manualmente, consulte "Definições de configuração," página 73.

1. Pressione **Menu**, selecione *Mensagens, Config. mensagem e Mensag. de e-mail*.
2. Em seguida, selecione:
 - *Configuração* e selecione a opção que deseja ativar.
 - *Conta* e selecione uma conta do aplicativo de e-mail existente nas definições de configuração ativas.

- *Meu nome.* Digite seu nome ou apelido. O seu nome e apelido serão exibidos.
- *Endereço de e-mail.* Digite o endereço de e-mail.
- *Incluir assinatura.* Você pode definir uma assinatura que será automaticamente adicionada ao final do seu e-mail, ao escrever a mensagem.
- *Endereço para resposta.* Digite o endereço de e-mail ao qual deseja que a resposta seja enviada.
- *Nome de usuário SMTP.* Digite o nome que deseja utilizar ao enviar e-mails.
- *Senha SMTP.* Digite a senha que deseja utilizar para saída de e-mail.
- *Exibir janela de terminal* e selecione *Sim* para executar a autenticação manual do usuário para conexões com a intranet.
- *Tipo de servidor de entrada.* Selecione *POP3* ou *IMAP4*, dependendo do tipo de sistema de e-mail que estiver utilizando. Se ambos os tipos forem suportados, selecione *IMAP4*. Ao alterar o tipo de servidor, o número da porta de entrada também será alterado.
- *Configurações de entrada de e-mails*
Se você selecionou *POP3* como tipo de servidor, as seguintes opções serão exibidas: *Recuperar e-mails*, *Senha POP3*, *Nome de usuário POP3*, *Senha POP3* e *Exibir janela de terminal*.
Se você selecionou *IMAP4* como tipo de servidor, as seguintes opções serão exibidas: *Recuperar e-mails*, *Método de recuperação*, *Nome de usuário IMAP4*, *Senha IMAP4* e *Exibir janela de terminal*.

Outras configurações

Para selecionar outras configurações para as mensagens, pressione **Menu** e selecione *Mensagens*, *Config. mensagem*, *Outras configs*. Para alterar o tamanho da fonte para ler e escrever mensagens, selecione *Tamanho da fonte*.

Contador de mensagem

Para ver a quantidade de texto e mensagem multimídia que foram enviadas e recebidas, pressione **Menu** e selecione *Mensagens*, *Contador msgag.* e *Mensagens enviadas* ou *Mensagens recebidas*. Para zerar os contadores, selecione *Zerar contadores*.

■ Contatos



Você pode salvar nomes e números de telefone (Contatos) tanto na memória do telefone quanto na memória do cartão SIM.

O telefone suporta contato com presença (serviço de rede) contendo *Minha presença* e *Nomes registr.* No menu *Minha presença*, você poderá publicar o seu status atual de disponibilidade para comunicar-se com qualquer pessoa que tenha acesso a esse serviço e que solicite essa informação. No menu *Nomes registr.*, você pode criar uma lista dos contatos cujo status de Presença deseja ver, e utilizar essa lista para verificar rapidamente o seu status.

Procurar um contato

Pressione **Menu** e selecione *Contatos* e *Localizar* ou mova a **Tecla de Navegação** para baixo quando no modo de espera.

Vá para cima ou para baixo até encontrar o nome desejado. Se o contato estiver salvo na memória do cartão SIM,  será exibido na parte superior do visor. Pressione **Detalhar** para ver os detalhes do nome escolhido.

Os nomes registrados são exibidos de maneira diferente, dependendo da seleção em *Visualização de Contatos*. Consulte "Configurações de contatos," página 60.

Salvar nomes e números de telefone (Adic. contato)

Pressione **Menu** e selecione *Contatos* e *Adicionar contato*. Escreva o nome, selecione **OK** e digite o número de telefone e pressione **OK**.



Dica: Armazenamento rápido - No modo de espera, digite o número de telefone e pressione **Salvar**. Escreva o nome e selecione **OK**.

Salvar vários números ou itens de texto por nome

Você pode salvar tipos diferentes de números de telefone e itens de texto curtos para cada nome na memória interna de contatos do telefone. Um item de texto pode ser, por exemplo, um endereço.

O primeiro número salvo é automaticamente definido como número padrão e é indicado por uma moldura em volta do indicador de tipo de número, por exemplo . Ao selecionar um nome de Contatos, para fazer uma chamada, por exemplo, o número padrão será utilizado a não ser que você selecione outro número.

1. A memória em uso deve ser *Telefone* ou *Telefone e SIM*. Consulte "Configurações de contatos," página 60.
2. Para acessar a lista de nomes e números de telefone, mova a **Tecla de Navegação** para baixo no modo de espera.
3. Localize o nome ao qual deseja adicionar um número novo ou um item de texto.
4. Pressione **Detalhar** e **Opções** e em seguida selecione *Adicionar número* ou *Adicionar detalhes*.
5. Para adicionar um número ou detalhe, selecione um tipo de número ou texto.

Se estiver conectado ao serviço de Presença e selecionar o tipo de texto *ID do usuário*, selecione *Buscar* para localizar a ID pelo número de telefone ou endereço de e-mail no servidor da operadora.

Consulte "Contatos com presença - Minha presença," página 57. Se somente uma ID for encontrada, esta será salva automaticamente.

Caso contrário, para salvar a ID, pressione **Opções**, e selecione *Salvar*. Selecione *Inserir ID manual.*, digite a ID e pressione **OK**.

Para alterar o tipo de número ou texto, pressione **Opções**, e selecione *Alterar tipo*. Note que você não pode alterar o tipo de ID quando esta se encontra na lista de *Contatos MI* ou *Nomes registr.*

Para definir o número selecionado como número padrão, pressione **Opções** e selecione *Def. como padrão*.

6. Digite o número ou texto e selecione **OK** para salvá-lo.
7. Pressione **Voltar** e em seguida **Sair** para retornar ao modo de espera.

Adicionar imagem ao contato

Você pode adicionar uma imagem no formato suportado a um certo número de contatos salvos na memória do telefone.

Pressione a **Tecla de Navegação** para baixo no modo de espera, vá até o contato ao qual deseja adicionar uma figura e pressione **Detalhar**. Pressione **Opções** e selecione *Adicionar imagem*. Abra a pasta desejada na *Galeria*, vá até a imagem que deseja adicionar, pressione **Opções** e selecione *Salv. em contatos*. Uma cópia da imagem será adicionada ao contato.

Editar ou excluir detalhes nos contatos

Procure o nome desejado, e pressione **Detalhar**. Vá até o nome, número, texto ou imagem que deseja editar ou excluir.

- Pressione **Editar** ou **Alterar**, ou pressione **Opções** e selecione *Editar nome*, *Editar número*, *Editar detalhe* ou *Alterar imagem*, dependendo da *Visualização de contatos* selecionada. Note que você não pode editar ou excluir uma ID quando esta se encontra na lista *Contatos de MI* ou na lista *Nomes registr.*
- Para excluir um número, um item de texto, ou uma imagem anexada ao contato, pressione **Opções** e selecione *Excluir número*, *Excluir detalhe* ou *Excluir imagem*. A exclusão de uma figura de Contatos não a exclui da *Galeria*.

Excluir contatos

Pressione **Menu**, selecione *Contatos* e *Excluir* para excluir um contato e todos os detalhes anexados ao mesmo. Para excluir contatos, um por um ou todos de uma vez, selecione *Um por um* ou *Excluir tudo*.

Contatos com presença – Minha presença

Com o serviço de Presença (serviço de rede), você pode compartilhar seu status com outros usuários, por exemplo, sua família, amigos e colegas. O status de Presença inclui sua disponibilidade, mensagem de status e logotipo pessoal. Outros usuários que possuem acesso ao serviço e que solicitam suas informações poderão ver seu status. As informações solicitadas são exibidas em *Nomes registr.* no menu *Contatos do*

usuário. Você pode personalizar as informações que deseja compartilhar com outros e controlar quem pode ver seu status.

Antes de utilizar a Presença, é necessário cadastrar-se no serviço. Para verificar a disponibilidade e cobrança, bem como para cadastrar-se no serviço, consulte sua operadora, de quem você receber uma ID e senha exclusivas, bem como as configurações para o serviço. Consulte "Definições de configuração," página 73.

Para usar a função Presença, conecte-se ao serviço. Enquanto estiver conectado, você poderá utilizar outras funções do telefone, e o serviço de Presença permanecerá ativo em segundo plano. Se você se desconectar do serviço, seu status de Presença será exibido para os usuários por um tempo determinado, dependendo da operadora.

Pressione **Menu** e selecione *Contatos* e *Minha presença*. Em seguida, selecione:

- *Conectado serviço 'Minha presença'* ou *Desconectar* para conectar-se ou desconectar-se do serviço.
- *Minha presença atual* e selecione ver seu status atual, por exemplo, particular ou público, alterar o status de Presença, ou selecionar os grupos com os quais deseja compartilhar informações sobre seu status de Presença.
- *Usuários* e selecione visualizar todas as pessoas que se cadastraram nas suas informações de Presença, as pessoas que podem ver tais informações, ou as pessoas que foram bloqueadas e não podem vê-las.
- *Configurações* e selecione entre as seguintes opções:

Mostrar presença atual qdo. inativo para exibir o indicador do status atual em modo de espera.

Sincronizar com perfis para selecionar se você deseja atualizar *Minha mensagem de presença* e *Minha disponibilidade*, manual ou automaticamente, conectando-os ao perfil ativo no momento. Consulte "Perfis," página 65. Não é possível conectar um logotipo de status personalizado a um Perfil.

Tipo de conexão para selecionar como o telefone se conectará ao serviço de Presença quando for ligado.

Configurações MI e minha presença e selecione uma das seguintes opções:

- *Configuração*. Somente as configurações que suportam o serviço de Presença são exibidas. Selecione uma operadora, *Padrão* ou *Configs. pessoais*, para o serviço de Presença. Você pode receber as definições do serviço de Presença como mensagem de configuração. Consulte "Serviço de definições de configuração," página 12. Para digitar as definições de configuração manualmente, consulte "Definições de configuração," página 73.
- *Conta* e selecione uma conta do serviço de Presença existente nas definições de configuração ativas.
- *ID do usuário* para digitar sua ID do usuário recebida da operadora.
- *Senha* para digitar a senha recebida da operadora.

Contatos com presença – Nomes registrados

Você pode criar uma lista dos contatos cujo status de Presença esteja disponível. Você poderá ver tais informações se permitido pelo contato ou pela rede.

A memória em uso deve ser *Telefone* ou *Telefone e SIM*. Consulte "Configurações de contatos," página 60.

Para conectar-se ao serviço de Presença, pressione **Menu** e selecione *Contatos*, *Minha presença* e *Conectado serviço 'Minha presença'*. Você também poderá ver os contatos registrados mesmo quando não estiver conectado ao serviço de Presença, mas não poderá ver o status do contato.

Adicionar contatos aos nomes registrados

1. Pressione **Menu** e selecione *Contatos* e *Nomes registr.*
2. Se sua lista de contatos estiver vazia, pressione **Adicionar**. Ou então, pressione **Opções** e selecione *Registrar novo*.
3. Selecione um contato da lista. Se o contato possuir uma ID salva, ele será adicionado à lista de nomes registrados.





Dica: Para registrar-se em um contato da lista *Contatos*, localize-o e então pressione **Detalhar** e **Opções**. Selecione *Solicitar presença* e *Por registro*.

Para ver somente as informações de Presença, selecione *Solicitar presença* e *Apenas uma vez*.

Ver os nomes registrados

Consulte "Procurar um contato," página 55.

1. Para ver as informações de Presença, pressione **Menu** e selecione *Contatos* e em seguida *Nomes registr.*

O status do primeiro contato na lista de nomes registrados é exibido. As informações que o usuário deseja divulgar aos outros podem incluir texto e um ícone. Os ícones ,  e  indicam que a pessoa está disponível, ocupada ou não disponível.

 indica que as informações de Presença não estão disponíveis.

2. Pressione **Opções** e selecione da lista de opções.

Cancelar o registro de um contato

Para cancelar o registro de um contato, procure o nome na lista *Contatos* e pressione **Detalhar**. Selecione a ID do usuário, pressione **Opções**, selecione *Cancelar registro* e em seguida pressione **OK**.

Copiar contatos

Pressione **Menu** e selecione *Contatos* e *Copiar* para copiar nomes e números da memória do telefone para a memória do cartão SIM e vice-versa. Itens de texto, como endereços de e-mail, salvos na memória do telefone não são copiados para o cartão SIM.

Configurações de contatos

Pressione **Menu**, selecione *Contatos* e *Configurações*, e em seguida selecione uma das seguintes opções:

- *Memória em uso* para selecionar a memória que deseja utilizar para seus contatos. Se selecionar *Telefone* e *Cartão SIM*, você poderá ver os contatos em ambas as memórias, porém, os nomes e números serão salvos na memória do telefone.
- *Visualização de Contatos* para definir como os contatos serão exibidos.
- *Status da memória* para ver o status de ambas as memórias de Contatos.

Enviar e receber um cartão de visita

Você pode enviar e receber informações de contato, por meio de um dispositivo compatível que suporte o padrão vCard, em forma de um cartão de visita.

Ao receber um cartão de visita, pressione **Mostrar** e **Salvar** para salvá-lo na memória do telefone.

Para enviar o cartão de visita, procure em Contatos o nome e número de telefone que deseja enviar. Pressione **Detalhar** e **Opções**, e em seguida selecione *Enviar cartão*. Selecione *Via infravermelho*, *Via SMS* (serviço de rede), ou *Via multimídia* (serviço de rede).

Discagem por voz

É possível fazer uma chamada repetindo uma marca vocal que tenha sido gravada para o contato. Qualquer palavra, ou palavras, como por exemplo um nome, pode ser marca vocal. Você pode adicionar um número determinado de marcas vocais.

Antes de utilizar marcas vocais, lembre-se que:

- As marcas vocais não dependem do idioma. Elas dependem da voz do usuário.
- É preciso dizer o nome exatamente como foi dito ao gravar.
- As marcas vocais são sensíveis ao ruído de fundo. Grave e utilize as marcas vocais em um ambiente silencioso.
- Nomes muito curtos não serão aceitos. Utilize nomes longos e evite nomes semelhantes para números diferentes.



Nota: Usar marcas vocais pode ser difícil em um ambiente barulhento ou durante uma emergência, portanto não confie somente na discagem por voz em todas as circunstâncias.

Adicionar e gerenciar marcas vocais

Salve ou copie na memória do telefone os contatos aos quais deseja adicionar uma marca vocal.

1. No modo de espera, pressione a **Tecla de Navegação** para baixo e vá até o contato ao qual deseja adicionar uma marca vocal.

2. Pressione **Detalhar**, vá até o número de telefone desejado, pressione **Opções** e selecione *Adic. marca vocal*.
3. Pressione **Iniciar** e pronuncie claramente a palavra, ou palavras, que deseja gravar como marca vocal. Após gravar, o aparelho repete a marca gravada.
 aparece depois do número de telefone com a marca vocal em *Contatos*.

Fazer chamadas utilizando marcas vocais

Se houver um aplicativo ativado que esteja enviando ou recebendo dados via conexão (E)GPRS, encerre o aplicativo antes de fazer a chamada usando discagem por voz.

1. No modo de espera, pressione e segure a tecla de volume para baixo ou a **Tecla de Seleção** direita . Ouve-se um sinal breve e o aviso *Fale agora* aparece.
2. Pronuncie a marca vocal claramente. O aparelho repete a marca vocal reconhecida e disca o número de telefone associado após 1.5 segundos.

Se você estiver utilizando um fone de ouvido compatível, com botão de controle, pressione e segure o botão para iniciar a discagem por voz.

Outras funções em Contatos

Pressione **Menu** e selecione *Contatos* e em seguida selecione uma das seguintes opções:

- *Discagem rápida* para atribuir um número à tecla de discagem rápida. Vá até a tecla com o número desejado, pressione **Atribuir**, ou se um número já foi atribuído à tecla, pressione **Opções** e selecione *Alterar*. Pressione **Buscar** e selecione primeiro o nome e em seguida o número que deseja associar à tecla.

Consulte também *Discagem rápida*, em "Configurações de chamada," página 71, e "Discagem rápida de um número de telefone," página 27.

- *Marcas vocais* para ouvir, excluir ou alterar as marcas vocais salvas.
- *Lista de números* ou *Nos. de serviço* (serviço de rede) são números incluídos pela operadora no seu cartão SIM.

- *Meus números* para ver os números atribuídos ao cartão SIM, se o cartão permitir.
- *Grupos chamada* para organizar os nomes e números de telefone salvos em *Contatos* em grupos de chamada. Para cada grupo, configure um toque musical especial e uma figura que será exibida no visor quando você receber chamadas de um dos números do grupo. Para que o telefone toque apenas quando receber chamadas de números incluídos em um determinado grupo, consulte *Alerta para*, em "Configurações de toques," página 66.

■ Registro de chamadas



Este telefone registra o número de telefone das chamadas não atendidas, recebidas e discadas, bem como endereços PTT de chamadas PTT privativas e a duração aproximada dessas chamadas.

O aparelho só registra chamadas não atendidas e recebidas se a rede suportar essas funções, e se ele estiver ligado e dentro da área de serviço da rede.

Ao pressionar **Opções** nos menus *Chamadas não atendidas*, *Chamadas recebidas* e *Números discados*, você pode, por exemplo, visualizar a data e hora da chamada, editar ou excluir o número de telefone da lista, salvá-lo em *Contatos*, ou enviar uma mensagem ao número.

Listas de chamadas recentes

Pressione **Menu**, e selecione *Chamadas* e então selecione:

- *Chamadas não atendidas* para ver a lista dos últimos números de telefone dos quais alguém tentou chamar sem sucesso (serviço de rede).
- *Chamadas recebidas* para ver a lista dos últimos números de telefone dos quais você recebeu ligações recentemente (serviço de rede).
- *Números discados* para ver a lista dos últimos números de telefone para os quais você ligou ou tentou ligar recentemente.
- *Excluir listas chamadas recentes* para excluir as listas de chamadas recentes.

Contadores de chamada



Nota: A fatura da operadora, cobrindo chamadas feitas e serviços prestados pode variar, dependendo dos recursos de rede, aproximação de números, impostos e outros fatores.

Pressione **Menu** e selecione *Chamadas* e em seguida selecione uma das seguintes opções:

- *Contadores de chamada.* Percorra para ver a duração aproximada de chamadas recebidas, bem como chamadas discadas, em horas, minutos e segundos.
- *Contador de dados GPRS.* Percorra para verificar a quantidade aproximada de dados que foram enviados ou recebidos na última sessão, dados enviados e recebidos no total, bem como para zerar os contadores.
- *Contador da conexão GPRS.* Percorra para ver a duração aproximada da última conexão GPRS ou o total das conexões GPRS.

Contador de mensagem

Para ver quantas mensagens de texto, mensagens instantâneas e mensagens multimídia foram enviadas e recebidas, pressione **Menu** e selecione *Mensagens*, *Contador mensag.* e *Mensagens enviadas* ou *Mensagens recebidas*. Para zerar os contadores, selecione *Zerar contadores*.

Posição

A rede poderá enviar uma solicitação de localização. É possível garantir que a rede entregará as informações de localização de seu telefone somente se você aprová-las (serviço de rede). Consulte sua operadora para cadastrar-se e aceitar a entrega de informações de localização.

- Para aceitar ou recusar a solicitação de localização, pressione **Aceitar** ou **Recusar**. O telefone automaticamente aceita ou recusa uma solicitação perdida, dependendo do que tenha sido contratado com a operadora. O aviso *1 solicitação de posição perdida* é exibido. Para ver a solicitação de posição perdida, pressione **Exibir**.

Para ver informações sobre as 10 notificações particulares e solicitações mais recentes, ou para excluí-las, pressione **Menu**, selecione *Chamadas, Posição, Log de posição* e *Abrir pasta* ou *Excluir tudo*.

■ Configurações



Perfis

É possível personalizar toques musicais com perfis predefinidos para diferentes eventos, ambientes ou grupos de chamada.

Pressione **Menu** e selecione *Configurações* e em seguida *Perfis*. Procure o perfil desejado e pressione **Selecion..**

- Para ativar o perfil selecionado, pressione *Ativar*.
- Para que o perfil permaneça ativo por um certo período de tempo, até um máximo de 24 horas, selecione *Programável* e programe o tempo. Quando o período de tempo estipulado vencer, o perfil anterior, sem esse período agendado, torna-se ativo
- Para personalizar o perfil, selecione *Personalizar*. Essas mesmas configurações também podem ser alteradas no menu *Configurações de toques*. Consulte "Configurações de toques," página 66.

Para alterar o status de Presença, selecione *Minha presença*. Esse menu só estará disponível se você definir *Sincronizar com perfis* como *Ativar*. Consulte "Contatos com presença - Minha presença," página 57.

Para renomear um perfil, selecione *Nome do perfil*. O perfil *Geral* não pode ser renomeado.

Temas

Um tema contém vários elementos para personalizar seu telefone, tais como papel de parede, descanso de tela, esquema de cores e toque musical.

Pressione **Menu** e selecione *Configurações* e em seguida *Temas*. Selecione entre as seguintes opções:

- *Selecionar tema* para abrir uma lista de pastas na *Galeria*. Para definir um tema no telefone, abra a pasta *Temas* e selecione um tema.

- *Downloads temas* para abrir uma lista de *links* para baixar mais temas. Consulte "Fazer download", página 96.

Configurações de toques

Pressione **Menu**, em seguida selecione *Configurações* e então *Configurações de toques*. As mesmas configurações podem ser vistas no menu *Perfis*. As alterações que você fizer afetarão as configurações do perfil ativo.

Você pode definir, por exemplo, o modo pelo qual o aparelho indicará o recebimento de chamadas de voz, o toque musical para recebimento de chamadas e mensagens, toques de notificação PTT e status de voz, o volume do toque e configurar o telefone para que toque apenas quando receber chamadas dos números incluídos em um grupo.

Configurações da tela principal

Pressione **Menu**, e selecione *Configurações*, *Configurações da tela principal*. É possível alterar as seguintes configurações:

- *Papel de parede* para adicionar uma imagem de fundo à tela principal do telefone quando ele estiver em modo de espera. Para selecionar, ativar ou desativar o papel de parede, selecione *Selec. pap. parede*, *Ativar* ou *Desativar*. Selecione *Selec. conj. slides* e uma pasta na *Galeria* para utilizar as imagens na pasta como um conjunto de *slides*. Para baixar imagens e utilizá-las como papel de parede, selecione *Downl. de gráficos*.
- *Esquemas de cores* para alterar a cor em alguns componentes da tela, por exemplo, a cor de fundo do menu e das barras de sinal e bateria.
- *Logo da operadora* para que o telefone exiba ou oculte o logotipo da operadora. Se você ainda não salvou o logotipo da operadora, o menu *Logo da operadora* não estará disponível. Para mais informações sobre disponibilidade de logotipos, consulte a operadora celular.
- *Visualização de menu* para configurar como o telefone exibirá o menu principal. Selecione *Lista* ou *Grade*.

Configurações da tela pequena

Pressione **Menu**, e selecione *Configurações*, *Configurações da tela pequena*. É possível alterar as seguintes configurações:

- *Papel de parede* para adicionar uma imagem de fundo à minitela do telefone quando ele estiver em modo de espera. Observe também que o papel de parede não é exibido quando o telefone ativa o descanso de tela.
Para baixar imagens e utilizá-las como papel de parede, selecione *Downl. de gráficos*.
- *Esquemas de cores* para alterar a cor em alguns componentes da tela, por exemplo, a cor de fundo do menu e das barras de sinal e bateria.
- *Descanso de tela* para ativá-lo na minitela, selecione *Ativar*. Para definir o intervalo de tempo após o qual o descanso de tela deve ser ativado na minitela, selecione *Tempo limite*. Para selecionar uma imagem para o descanso de tela, selecione *Selecion. desc. tela*, e abra *Desenhos e Desc. tela*. Para baixar imagens e utilizá-las como descanso de tela, selecione *Downl. de gráficos*.

Configurações de data e hora

Pressione **Menu**, selecione *Configurações* e *Configurações de data e hora*. Selecione *Relógio* e *Data* para definir a hora e data, e se elas serão exibidas no visor no modo de espera. Selecione *Atualiz. automática de data e hora* (serviço de rede), se quiser programar o telefone para que atualize automaticamente a hora e data de acordo com o fuso horário. A atualização automática pode causar o cancelamento de alguns alarmes que você tenha programado.

Se a bateria for removida do telefone ou descarregar, talvez seja necessário redefinir a hora.

Atalhos pessoais

Para selecionar uma função específica para a **Tecla de Seleção** direita e adicionar comandos de voz a algumas funções, pressione **Menu**, selecione *Configurações* e em seguida *Atalhos pessoais*.

- Selecione *Tecla de seleção direita* para atribuir uma função à essa tecla. Marque uma das funções e a selecione.
- Selecione *Comandos de voz* e uma pasta de comandos. Selecione a função à qual deseja adicionar um comando de voz e pressione **Adicionar**. Você pode adicionar comandos de voz a um número determinado de funções.

Para adicionar um comando de voz, consulte "Adicionar e gerenciar marcas vocais," página 61.

Para ativar um comando de voz, consulte "Fazer chamadas utilizando marcas vocais," página 62.

Durante uma chamada ou quando um aplicativo utilizando a conexão (E)GPRS estiver enviando ou recebendo dados, você não pode ativar ou adicionar um comando de voz.

Conectividade

Infravermelho

Não aponte o feixe do raio infravermelho na direção dos olhos nem o deixe interferir em outros dispositivos de infravermelho. Este dispositivo é um produto Laser de Classe 1.

Este aparelho pode ser configurado para receber dados via infravermelho. Você poderá enviar ou receber dados, como cartões de visita, pela porta infravermelho do telefone ou outro dispositivo de dados (por exemplo, computador), contanto que este seja compatível.

Para fazer conexões via infravermelho, o dispositivo compatível com o qual deseja estabelecer uma conexão deve estar em conformidade com os requisitos da *Infrared Data Association* / Associação de Dados Infravermelhos (IrDA).

Confira se as portas dos dispositivos que vão enviar e receber os dados estão apontadas diretamente uma para a outra, e que não existem obstáculos entre os dispositivos. A distância ideal entre dois dispositivos em uma conexão de infravermelho é de um metro no máximo.

Para ativar a porta infravermelho do telefone a fim de receber dados pela porta IV, pressione **Menu** e selecione *Configurações, Conectividade e Infravermelho*.

Para desativar a conexão infravermelho, pressione **Menu** e selecione *Configurações* e *Conectividade*. Pressione **Sim** quando a opção *Desativar infravermelho?* for exibida.

Se a transferência de dados não iniciar dentro de dois minutos após a ativação da porta infravermelho, a conexão será cancelada e deverá ser reiniciada.

GPRS

GPRS é um serviço de rede que permite que telefones celulares sejam utilizados para o envio e recebimento de dados através de uma rede com base em um Protocolo de Internet (IP). GPRS torna-se assim uma portadora de dados que oferece acesso sem fio a redes como a Internet. GPRS Aprimorado (EGPRS) utiliza taxas aprimoradas EDGE, uma técnica de modulação para interfaces de rádio que incrementa as taxas de dados GPRS.

As funções do telefone que podem utilizar (E)GPRS são: mensagens, sessões de navegação, aplicativos de e-mail, sincronização remota, PTT, *downloads* de aplicativos e discagem via PC (por exemplo, Internet e e-mail).

Antes de usar a tecnologia (E)GPRS

- Consulte sua operadora para verificar a disponibilidade e cadastrar-se no serviço (E)GPRS e obter informações mais detalhadas sobre velocidade e custos de transferência de dados.
- Salve as configurações (E)GPRS para cada aplicativo que utiliza (E)GPRS.

Note que se você selecionou GPRS como portadora de dados, o telefone utiliza (E)GPRS em vez de GPRS, se estiver disponível na rede. Você não pode selecionar entre (E)GPRS e GPRS, mas para alguns aplicativos você poderá selecionar GPRS ou *Dados GSM* (CSD, *Circuit Switched Data* - Dados Comutados por Circuito).

Conexão GPRS

Para definir as configurações das conexões (E)GPRS, pressione **Menu** e selecione *Configurações*, *Conectividade*, *GPRS* e *Conexão GPRS*.

- Selecione *Sempre on-line* para que o telefone automaticamente registre uma conexão de rede (E)GPRS ao ser ligado.

Ao se iniciar um aplicativo utilizando (E)GPRS, a conexão entre o telefone e a rede será estabelecida. Quando o aplicativo for encerrado, a conexão (E)GPRS também será encerrada, mas o registro com a rede (E)GPRS permanecerá intacto.

Se receber uma chamada ou mensagem de texto ou fizer uma chamada durante uma conexão (E)GPRS, a conexão (E)GPRS será suspensa (retida).

Os indicadores para GPRS e (E)GPRS são os mesmos.

- Selecione *Quando preciso* para que o telefone faça um registro com a rede (E)GPRS e estabeleça uma conexão (E)GPRS quando o aplicativo (E)GPRS exigir. Quando o aplicativo for encerrado, a conexão (E)GPRS também será encerrada.

O telefone suporta três conexões (E)GPRS simultâneas. Por exemplo, você pode ao mesmo tempo navegar por páginas XHTML, receber mensagens multimídia e manter ativa uma conexão discada via PC.

Configurações de modem GPRS

Você pode conectar o telefone com um PC compatível via conexão infravermelho ou cabo de dados, e utilizar o telefone como modem para habilitar a conectividade (E)GPRS do PC.



Para definir as configurações das conexões (E)GPRS do PC, pressione **Menu** e selecione *Configurações, Conectividade, GPRS e Configurações de modem GPRS*.

- Selecione *Ponto de acesso ativo* para habilitar o ponto de acesso desejado.
- Selecione *Editar o ponto de acesso ativo* para modificar as configurações. Consulte sua operadora para obter o nome do ponto de acesso.

Também é possível definir as configurações (E)GPRS do serviço de discagem (APN) no seu PC utilizando o *software* Nokia Modem Options. Se as configurações foram definidas tanto no PC como no telefone, as do PC serão utilizadas.

Configurações de chamada

Pressione **Menu** e selecione *Configurações* e então *Configurações de chamada*. Em seguida, selecione:

- *Desvio de chamada* (serviço de rede) para desviar chamadas recebidas para outro número, por exemplo, o do correio de voz (serviço de rede). Para detalhes, consulte sua operadora.
- *Atender com qualquer tecla* selecione *Ativar* para atender uma chamada recebida pressionando qualquer tecla exceto o botão **Liga/Desliga**, a tecla PTT, as teclas de seleção  e , e .
- *Atender quando o flip está aberto* para escolher se a chamada recebida será automaticamente atendida quando se abrir o *flip*.
- *Rediscagem automática* para que o telefone redisque automaticamente até 10 vezes, após uma tentativa de chamada sem sucesso.
- *Discagem rápida* para que o telefone disque os números de telefone atribuídos às teclas de **2**_{ABC} a **9**_{WXYZ}, pressionando e segurando a tecla numérica correspondente.
- *Espera de chamadas* para que a rede envie um aviso de nova chamada recebida se houver outra chamada em curso (serviço de rede).
- *Resumo após chamada* para que o telefone exiba brevemente a duração e custo da chamada (serviço de rede) após cada ligação.
- *Enviar minha ID de chamada* para que o número do seu telefone seja visto pela pessoa que você está chamando (serviço de rede). Se selecionar *Padrão*, a configuração contratada com a operadora será utilizada.
- *Linha para chamadas discadas* (serviço de rede) para escolher entre as linhas telefônicas 1 e 2 para fazer chamadas. Para mais detalhes sobre disponibilidade, consulte a operadora.

Se você escolher a *Linha 2* sem fazer o cadastro para obter esse serviço de rede, não poderá fazer chamadas. Contudo, poderá atender chamadas em ambas as linhas, não obstante a selecionada.

Configurações do telefone

Pressione **Menu** e selecione *Configurações* e então *Configurações do telefone*. Em seguida, selecione:

- *Configurações de idioma*, para configurar o idioma para os textos do visor, selecione *Idioma do telefone*. Se optar por *Automática*, o telefone escolhe o idioma de acordo com os dados do cartão SIM. Para alterar o idioma de escrita temporariamente, selecione *Idioma de escrita*. É possível alterar o idioma para escrever texto. Consulte "Escrever texto," página 30.
- *Status da memória* para ver a memória disponível e a memória utilizada.
- *Proteção segura teclado* para que o telefone exija o código de segurança quando você desbloquear a proteção do teclado.

Mesmo quando a função de proteção de teclado está ativada, ainda pode ser possível ligar para o número de emergência oficial programado no telefone. Digite o número de emergência local e pressione a **Tecla Enviar** .

- *Exibição de inform. da célula* para que o telefone indique quando estiver operando em uma rede microcelular, ou seja, uma rede que utilize a tecnologia *Micro Cellular Network* (MCN) (serviço de rede).
- *Nota de abertura* para digitar a nota que gostaria de ver brevemente quando o aparelho for ligado.
- *Escolha de operadora* para que o telefone automaticamente procure uma das redes celulares disponíveis em sua área.

Se selecionar *Manual*, você poderá selecionar uma rede que tenha um acordo de roaming com sua operadora local. O telefone permanecerá no modo manual até automática ser escolhida, ou até outro cartão SIM ser inserido.

- *Confirmar ações de serviço do SIM* para confirmar que as mensagens entre o telefone e a operadora foram enviadas. O acesso a esses serviços talvez envolva o envio de uma mensagem de texto ou uma chamada telefônica. Esses serviços podem ser cobrados.
- *Ativação do texto de ajuda* para configurar o aparelho de modo que mostre os textos de ajuda. Consulte "Utilizar o menu," página 33.
- *Sinal inicial* para que o telefone toque um sinal inicial quando for ligado.

Configurações de acessório

O menu das configurações de acessório só será exibido se o telefone já foi conectado ou está conectado a um acessório compatível, como, por exemplo, a unidade viva-voz.

Pressione **Menu** e selecione *Configurações* e então *Configurações de acessório*. Você pode selecionar um menu de acessório se o acessório correspondente já foi conectado ou está conectado ao telefone.

Dependendo do acessório, pode-se escolher opções, por exemplo, um perfil que pode ser ativado automaticamente ao conectar o acessório.

Se desejar utilizar o telefone de texto, selecione *Telefone de texto*, *Usar telefone de texto* e *Sim* para utilizar as definições de telefone de texto em lugar das definições de fone de ouvido ou extensão indutiva. Se o seu telefone suportar o envio de *baudot* e CTM, selecione *baudot*. Sempre utilize os cabos originais fornecidos com o telefone de texto.

Definições de configuração

Você pode configurar o telefone com definições necessárias para que certos serviços operem corretamente. Os serviços suportados são: mensagem multimídia, mensagem instantânea, sincronização, aplicativo de e-mail, fluxo contínuo, PTT e *browser*. A operadora poderá enviar essas definições para você. Consulte "Serviço de definições de configuração," página 12.

Para mais detalhes sobre disponibilidade e sobre as definições de configuração apropriadas, consulte a operadora.

Pressione **Menu** e selecione *Configurações* e então *Definições de configuração*. Em seguida, selecione:

- *Configurações padrão* e a lista de operadoras salvas no telefone será exibida. Vá até uma operadora e pressione **Detalhes** para ver os aplicativos suportados pelas definições de configuração dessa operadora.

Pressione **Opções** e selecione *Definir como padrão* para definir as configurações da operadora como padrão. Para excluir definições de configuração, selecione *Excluir*.

- *Ativar padrão em todos aplicativos* para que as definições de configuração padrão dos aplicativos suportados sejam ativadas.

- *Ponto de acesso preferido* inclui os nomes dos pontos de acesso salvos. Vá até um ponto de acesso, pressione **Opções** e selecione *Detalhes* para ver o nome da operadora, portadora de dados e ponto de acesso GPRS ou número de discagem GSM.
- *Configurações pessoais* para adicionar novas contas pessoais para diversos serviços, e para ativá-las e excluí-las.
Para adicionar novas contas pessoais, se não houver nenhuma adicionada, pressione **Ad. nova**; ou então, pressione **Opções** e selecione *Adicionar nova*. Selecione o tipo de servidor, e em seguida selecione e digite todos os parâmetros exigidos, um por um. Os parâmetros diferenciam-se conforme o tipo de serviço selecionado.
Para excluir ou ativar uma conta pessoal, vá até a conta desejada, pressione **Opções** e selecione *Excluir* ou *Ativar*.

Configurações de segurança

Mesmo quando a restrição de chamadas está ativada, ainda pode ser possível ligar para determinados números de emergência oficiais.

As configurações de segurança contêm configurações para códigos de acesso e outras funções de segurança.

Pressione **Menu** e selecione *Configurações* e *Configurações de segurança*. Em seguida, selecione:

- *Solicitação de código PIN* para programar o telefone de modo que solicite o seu código PIN todas as vezes que o ligar. Alguns cartões SIM não permitem desativar a solicitação do código PIN.
- *Restrições de chamadas* (serviço de rede) para restringir chamadas.
- *Discagem fixa* para restringir chamadas discadas e mensagens de texto para números selecionados, se essa função for aceita pelo cartão SIM.
Quando a discagem fixa está ativada, as conexões (E)GPRS não são possíveis, exceto ao enviar mensagens de texto via conexão (E)GPRS. Nesse caso, o número de telefone do destinatário e do centro de mensagens devem ser incluídos na lista de discagem fixa.
- *Grupo fechado de usuários* (serviço de rede) para especificar um grupo de pessoas que você poderá chamar ou de quem poderá receber chamadas. Para mais detalhes, consulte a operadora.

- *Nível de segurança.* Digite o código de segurança e selecione *Telefone* para configurar o aparelho de modo que o código de segurança seja necessário sempre que um cartão SIM novo for inserido.

Selecione *Memória* para que o aparelho peça o código de segurança quando a memória do cartão SIM estiver selecionada, para mudar a memória em uso, ou para copiar de uma memória para outra ("Copiar contatos," página 60).

- *Códigos de acesso* para alterar os códigos de segurança, PIN, PIN2 ou a senha de restrição.

Restaurar configurações originais

Para restaurar as configurações originais de alguns menus, pressione **Menu** e selecione *Configurações* e *Restaurar configurações originais*. Digite o código de segurança e selecione **OK**.

Note que os dados que você digitou ou baixou não serão excluídos, por exemplo, os nomes e números de telefone salvos em *Contatos*.

■ Galeria



Você pode salvar imagens e toques musicais, por exemplo, recebidos via mensagem multimídia, nas pastas da Galeria.

O telefone suporta os seguintes formatos de arquivos:

- Foto: JPEG, GIF, WBMP, BMP, OTA-BMP e PNG
- Som: *Scalable Polyphonic* MIDI (SP-MIDI), áudio MP3, AAC AMR e toques musicais monofônicos
- Videoclipe: formato 3GP (linha de base H.263 e perfil simples MPEG-4)

O telefone talvez não suporte todas as variações de formatos de arquivos.

O telefone suporta um sistema de Gerenciamento de Direitos Digitais (DRM - *Digital Rights Management*) para proteger o conteúdo adquirido. Uma parte do conteúdo, como um toque musical, pode ser protegido e associado a regras de uso, por exemplo, o número de vezes que pode ser usado e um período de uso determinado. As regras são definidas no código de ativação de conteúdo, podendo ser entregues junto com o conteúdo ou enviadas separadamente, dependendo da operadora. Você

pode atualizar os códigos de ativação. Verifique sempre os termos de entrega de qualquer conteúdo e código de ativação antes de adquiri-lo, pois o mesmo poderá estar sujeito a uma taxa.

As proteções de direitos autorais podem impedir que algumas imagens, toques musicais e outros conteúdos sejam copiados, modificados, transferidos ou encaminhados.

1. Pressione **Menu** e escolha *Galeria*.
2. Vá até a pasta desejada e pressione **Abrir** para ver os arquivos na pasta, ou pressione **Opções** para selecionar uma opção:
 - *Adicionar pasta, Excluir pasta, Mover, Renomear pasta, Detalhes, Tipo de visualiz.* ou *Classificar*. Você não pode excluir, renomear ou mover as pastas originais do telefone.
 - *Status memória* para ver informações sobre o consumo da memória do telefone.
 - *Lista teclas ativ.* para ver a lista dos códigos de ativação disponíveis. É possível excluir códigos de ativação vencidos, por exemplo.
 - *Downloads* para baixar outras imagens e toques.

Para informações sobre disponibilidade, custo e tarifas dos vários serviços, consulte a sua operadora. Faça *download* de conteúdo proveniente de fontes de sua confiança.

3. Se abrir uma pasta, vá até o arquivo desejado.

Para ver um arquivo, pressione **Abrir** ou, para enviar o arquivo via MMS, pressione a **Tecla Enviar** . O telefone pode executar vídeos no formato 3GP (linha de base H.263 e perfil simples MPEG-4), bem como MP3 curtos e clipes de som AAC.

Pressione **Opções** e selecione a opção desejada da lista.

■ Mídia



Câmera

Você pode tirar fotos e gravar vídeos com a câmera integrada. A lente da câmera encontra-se no *flip* do aparelho, e a tela principal ou a minitela do telefone funciona como visor. A câmera produz fotos no formato JPEG e vídeos no formato H.263 (SubQCIF).

Se não houver memória suficiente para tirar uma nova foto, crie mais espaço excluindo fotos antigas ou outros arquivos na galeria.

Tirar uma foto



Nota: Ao utilizar as funções deste aparelho celular, respeite a legislação local, o direito de privacidade e demais direitos das pessoas.

1. Para abrir o visor da câmera, pressione **Menu**, selecione *Mídia* e em seguida *Câmera*.

Para abrir as opções do visor da câmera, pressione **Opções** e selecione, por exemplo, uma opção para alterar o modo de operação desejado, aumentar a imagem e acessar a Galeria ou as configurações da câmera. Para tirar uma foto de cada vez, você pode ativar o contador automático ou utilizar a minitela como visor da câmera.

2. Para tirar uma foto, pressione **Capturar**. O telefone salva a foto na pasta *Imagens*, no menu *Galeria*.
3. Pressione **Voltar** para tirar outra foto ou **Enviar para enviá-la**. Pressione **Opções** e selecione dentre a lista de opções.

Gravar um videoclipe



Nota: Ao utilizar um dispositivo para gravar imagens ou voz, respeite a legislação local e o direito de privacidade das pessoas.

1. Pressione **Menu** e selecione *Mídia* e em seguida *Câmera*. Pressione **Opções** e selecione *Alterar modo* e em seguida *Vídeo*.
2. Para começar a gravar um videoclipe, pressione **Gravar**. Para pausar a gravação, pressione **Pausa** e para retornar à gravação, pressione **Ativar**.
3. Para interromper a gravação, pressione **Parar**. O telefone salva a gravação na pasta *Vídeos*, no menu *Galeria*.

Pressione **Executar** para visualizar a gravação, ou pressione **Opções** e selecione, por exemplo, uma opção para excluir ou renomear o videoclipe salvo, enviá-lo como mensagem multimídia ou utilizando uma conexão IV ou acessar a Galeria.

Configurações da Câmera

Pressione **Menu** e selecione *Mídia* e em seguida *Câmera*. Pressione **Opções** e selecione *Configurações* e uma opção da lista. Você pode definir a qualidade da imagem, a duração dos vídeos, os sons da câmera, o título e modo padrão.

Media Player

Com o Media Player, você poderá ver, tocar e baixar arquivos, por exemplo, imagens, áudio, vídeo e imagens animadas de várias fontes. Além disso, poderá visualizar vídeos de fluxo contínuo compatíveis de um servidor da rede (serviço de rede).

Pressione **Menu** e selecione *Mídia* e em seguida *Media player*. Selecione *Abrir a Galeria*, *Marcadores*, *Ir para endereço* ou *Download mídia*.

Configurar o telefone para um serviço de fluxo contínuo

Você pode receber as definições de configuração necessárias para o fluxo contínuo como mensagem de configuração da operadora.

Consulte "Serviço de definições de configuração," página 12.

Para digitar as configurações manualmente, consulte "Definições de configuração," página 73.

Pressione **Menu** e selecione *Mídia*, *Media player* e *Config. fluxo cont.*

- Selecione *Configuração*. Somente as configurações que suportam o serviço de fluxo contínuo serão exibidas. Selecione uma operadora, *Padrão* ou *Configs. pessoais*, para fluxo contínuo. Você pode receber as definições de fluxo contínuo como mensagem de configuração. Consulte "Serviço de definições de configuração," página 12. Para digitar as definições manualmente, consulte "Definições de configuração," página 73.
- Selecione *Conta* e selecione uma conta de serviço para o fluxo contínuo existente nas definições de configuração ativas.

Rádio

Além da antena do dispositivo sem fio, o rádio FM depende de uma outra antena. Para que o rádio FM funcione corretamente, é preciso conectar um fone de ouvido compatível ao dispositivo.



Atenção: Mantenha o volume em um nível moderado. A exposição contínua a um volume elevado pode prejudicar a audição.

A qualidade da transmissão de rádio dependerá da cobertura da estação na região em particular.

1. Para ligar o rádio, pressione **Menu** e selecione *Mídia e Rádio*.
2. Se você já salvou algumas estações de rádio, procure a que deseja escutar ou selecione uma das posições de rádio de 1 a 9, pressionando a tecla numérica correspondente.

Quando usar um fone de ouvido compatível, com botão de controle, pressione esse botão para encontrar a posição da estação de rádio desejada.

3. Para desligar o rádio, pressione **Opções** e selecione *Desligar*, ou pressione e segure .

Quando o rádio estiver ligado, você pode fechar o *flip* do telefone.

Pode-se fazer uma chamada normalmente enquanto se escuta o rádio. O volume do rádio será silenciado. Quando encerrar a chamada, o volume do rádio aumentará automaticamente.

Quando um aplicativo estiver enviando ou recebendo dados através de uma conexão (E)GPRS ou HSCSD, poderá haver interferência no rádio.

Sintonizar a estação de rádio

Com o rádio ligado, pressione e segure a **Tecla de Navegação** para baixo ou para cima para iniciar a procura da estação. A busca será interrompida quando uma estação for encontrada. Para salvar a estação, pressione **Salvar** ou **Opções** e selecione *Salvar estação*. Digite o nome da estação e selecione **OK**. Escolha a posição onde quer salvar a estação.

Usar o alto-falante



Atenção: Não segure o telefone próximo ao ouvido quando o alto-falante estiver em uso, pois o volume pode estar extremamente alto.

Quando o rádio estiver ligado, pressione **Opções**, selecione *Alto-falante* e escute o rádio usando o alto-falante. Mantenha o fone de ouvido conectado ao telefone.

Gravador de voz

Você pode gravar partes de conversas, som ou uma chamada ativa que dure até 3 minutos. Você também pode configurar uma gravação como toque musical.

O gravador não pode ser utilizado quando houver uma chamada de dados ou uma conexão GPRS ativa.

Gravar



Nota: A Nokia adverte que a utilização das funções deste aparelho deve se pautar em respeito à legislação local aplicável.

1. Pressione **Menu**, selecione *Mídia e Gravador*.
2. Para iniciar a gravação, selecione *Gravar*. Para iniciar a gravação durante uma chamada, pressione **Opções** e selecione *Gravar*. Ao gravar uma chamada, segure o aparelho na posição normal, junto ao ouvido. Enquanto a chamada estiver sendo gravada, todos os participantes ouvirão um bipe a cada cinco segundos, aproximadamente.
3. Para encerrar a gravação, pressione **Parar**. O telefone salva a gravação na pasta *Gravações*, no menu *Galeria*.
Para abrir a lista de gravações salvas, selecione *Gravações*. Abra a pasta *Gravações* e a gravação que deseja escutar.
Para ouvir a última gravação, selecione *Exec. último grav.*
Para enviar a última gravação via mensagem multimídia ou infravermelho, selecione *Enviar último grav.*

■ PTT



PTT (*Push to Talk* ou pressione para falar) é um serviço de rádio em duas direções disponível em uma rede celular GSM/GPRS (serviço de rede). O serviço PTT fornece comunicação de voz direta, ativada ao se pressionar a tecla PTT.

É possível usar o serviço PTT para conversar com uma pessoa ou um grupo de pessoas que têm dispositivos compatíveis. Quando a chamada está conectada, a pessoa ou o grupo chamado não precisa atender o telefone. Além dos contadores GPRS, o telefone registra apenas chamadas privadas na lista de chamadas recentes no menu *Chamadas*. Os

participantes devem confirmar o recebimento de qualquer comunicação quando apropriado, já que não há outra maneira de confirmar se o destinatário ouviu a chamada.

Para verificar a disponibilidade, os custos e cadastrar-se, entre em contato com a operadora. Observe que os serviços de *roaming* podem ser mais limitados do que para as chamadas normais.

Antes de usar o serviço PTT, defina as configurações necessárias.

Durante a conexão com o serviço PTT, você pode usar outras funções do telefone. O serviço PTT não está conectado à comunicação de voz tradicional, e, portanto, muitos serviços disponíveis para chamadas de voz tradicionais (por exemplo, correio de voz) não estão disponíveis para comunicações PTT.

Abrir o menu PTT

Pressione **Menu** e selecione *PTT*.

- Para conectar-se ou desconectar-se do serviço PTT, selecione *Ativar PTT* ou *Desativar PTT*.
- Para visualizar as solicitações de retorno recebidas, selecione *Solicit. retornos*.
- Para visualizar a lista de grupos PTT, selecione *Lista do grupo*.
- Para ver a lista de contatos à qual você adicionou o endereço PTT, selecione *Lista de contatos*.
- Para adicionar um novo grupo PTT ao telefone, selecione *Adicionar grupo*.
- Para definir as configurações da função PTT, selecione *Configs. de PTT*.
- Para definir as configurações necessárias para a conexão PTT, selecione *Def. configurações*.
- Para abrir o *browser* e conectar-se ao portal da rede PTT fornecido pela operadora, selecione *Serviços*.

Conectar e desconectar do serviço PTT

Para conectar-se ao serviço PTT, pressione **Menu** e selecione *PTT* e *Ativar PTT*. indica a conexão PTT. indica que o serviço está temporariamente indisponível. O telefone tenta se reconectar automaticamente ao serviço até que você se desconecte. Se adicionou grupos ao telefone, você foi incluído automaticamente nos grupos ativos (*Padrão* ou *Ouvinte*), e o nome do grupo padrão aparecerá no modo de espera. Para desconectar-se do serviço PTT, selecione *Desativar PTT*.

Solicitação de retorno de chamada

Se você fizer uma chamada privativa e não obtiver resposta, será possível enviar uma solicitação para que a pessoa retorne a chamada. Quando alguém envia uma solicitação de retorno, *Solicitação de retorno recebida* é exibido no modo de espera. Ao receber uma solicitação de retorno de alguém que não está na sua lista de contatos, você pode salvar o nome em Contatos.

Enviar uma solicitação de retorno

- Para enviar uma solicitação de retorno da lista de contatos no menu *PTT*, selecione *Lista de contatos*. Vá até um contato, pressione **Opções** e selecione *Enviar retorno*.
- Para enviar uma solicitação de retorno de *Contatos*, pressione a **Tecla de Navegação** para baixo no modo de espera e vá até o contato desejado. Pressione **Detalhar**, vá até o endereço PTT, pressione **Opções** e selecione *Enviar retorno*.
- Para enviar uma solicitação de retorno da lista do grupo no menu *PTT*, selecione *Lista do grupo* e vá até o grupo desejado. Pressione **Opções**, selecione *Membros ativos*, vá até o contato desejado, pressione **Opções** e selecione *Enviar retorno*.
- Para enviar uma solicitação de retorno da lista de solicitações de retorno no menu *PTT*, selecione *Solicit. retornos*. Vá até um contato, pressione **Opções** e selecione *Enviar retorno*.

Responder a uma solicitação de retorno

1. Para abrir *Solicit. retornos*, pressione **Ver**. A lista de apelidos dos remetentes de solicitações de retorno é exibida.

2. Para fazer uma chamada privativa, pressione a tecla PTT.
3. Para enviar uma solicitação de retorno ao remetente, pressione **Opções** e selecione *Enviar retorno*.
Para excluir a solicitação, pressione **Excluir**.

Salvar o remetente da solicitação de retorno

1. Para abrir *Solicit. retornos*, pressione **Ver**. A lista de apelidos dos remetentes de solicitações de retorno será exibida.
2. Para ver o endereço PTT do remetente, pressione **Opções** e selecione *Ver end. PTT*.

Para salvar um novo contato ou adicionar um endereço PTT a um nome em Contatos, pressione **Opções** e selecione *Salvar como* ou *Adicionar a contato*.

Fazer e receber chamada PTT

Configure o telefone para usar o alto-falante ou o fone para comunicação PTT. Quando o fone estiver selecionado, você poderá usar o telefone normalmente junto ao ouvido.



Atenção: Não segure o telefone próximo ao ouvido quando o alto-falante estiver em uso, pois o volume pode estar extremamente alto.

Quando conectado ao serviço PTT, você poderá fazer ou receber chamadas de grupo ou chamadas privativas. Chamadas privativas são chamadas feitas somente para uma pessoa em vez de um grupo.

Fazer uma chamada de grupo

Para fazer uma chamada para o grupo padrão, pressione a tecla PTT. Um sinal é ouvido, indicando que o acesso foi concedido, e o telefone exibe o seu apelido e o nome do grupo.

Para fazer uma chamada para um grupo não padrão, selecione *Lista do grupo* no menu PTT, vá até o grupo desejado e pressione a tecla PTT.

Mantenha a tecla PTT pressionada durante a conversa e segure o telefone na sua frente, de modo que você possa ver o visor. Quando terminar, solte a tecla PTT. A conversa é ordenada assim: o primeiro a solicitar é o primeiro a falar. Quando alguém parar de falar, a primeira pessoa que pressionar a tecla PTT poderá falar em seguida.

Fazer uma chamada privativa

- Para iniciar uma chamada privativa da lista de contatos à qual você adicionou o endereço PTT recebido da operadora, selecione *Lista de contatos*. Escolha um contato e pressione a tecla PTT.

Você também pode selecionar o contato da lista *Contatos*.

- Para iniciar uma chamada privativa da lista de grupos PTT, selecione *PTT* e vá até o grupo desejado. Pressione **Opções**, selecione *Membros ativos*, vá até o contato desejado e pressione a tecla PTT.
- Para iniciar uma chamada privativa da lista de solicitações de retorno recebida, selecione *Solicit. retornos*. Vá até o apelido desejado e pressione a tecla PTT.

Receber uma chamada de grupo ou privativa

Um sinal breve avisa que você recebeu uma chamada de grupo ou privativa. Ao receber uma chamada de grupo, o nome do grupo e o apelido são exibidos. Quando receber uma chamada privativa de uma pessoa cujas informações você salvou em *Contatos*, o nome salvo será exibido, se identificado; caso contrário, somente o apelido será exibido.

É possível aceitar ou recusar uma chamada privativa recebida, se você primeiro definir o telefone para dar um aviso do recebimento dessas chamadas.

Se pressionar a tecla PTT para tentar responder a um grupo, enquanto outro membro estiver falando, você ouvirá um toque de aviso e *Em fila* será exibido, enquanto a tecla PTT estiver pressionada. Mantenha a tecla PTT pressionada e aguarde a outra pessoa terminar; você poderá falar em seguida.

Adicionar contatos privativos

É possível salvar os nomes das pessoas para as quais você faz chamadas privativas freqüentemente.

- Para adicionar um endereço PTT a um nome em *Contatos*: Pressione a **Tecla de Navegação** para baixo no modo de espera, vá até o contato desejado e pressione **Detalhar**. Pressione **Opções** e selecione *Adicionar detalhes* e *Endereço PTT*.

- Para adicionar um contato à lista de contatos PTT:
Para adicionar o contato PTT, abra o menu PTT e selecione *Lista de contatos*. Pressione **Opções** e selecione *Adicionar contato*.
- Para adicionar um contato da lista de grupos:
Quando estiver conectado ao serviço PTT, selecione *Lista do grupo*, vá até o grupo desejado e pressione **Opções**. Selecione *Membros ativos*, vá até o membro cujas informações de contato você deseja salvar e pressione **Opções**. Selecione *Salvar como* para adicionar um contato novo ou *Adicionar ao contato* para adicionar um endereço PTT ao nome em *Contatos*.

Criar e configurar grupos

Quando você liga para um grupo, todos os membros do grupo ouvem a chamada simultaneamente.

Cada membro do grupo é identificado por um apelido, que é exibido como identificação de chamada. Os participantes podem escolher um apelido diferente para cada grupo.

Os grupos são registrados em um endereço URL. Um usuário registra o URL na rede ao participar da sessão do grupo pela primeira vez.

Há três tipos de grupos PTT:

- Grupos *seletos* são grupos fechados que permitem somente a participação de membros selecionados pela operadora.
- Os grupos *ad hoc* são aqueles criados pelo usuário. É possível criar seu próprio grupo e convidar membros.
- Os grupos *ad hoc pro* são aqueles criados pelo usuário, e cujos participantes são membros de um grupo seletivo. Por exemplo, uma empresa pode ter um grupo fechado, além de grupos separados criados para certas funções.

Adicionar um grupo

1. Pressione **Menu** e selecione *PTT, Adicionar grupo* e *Guiado*.
2. Para configurar o nível de segurança do grupo, selecione *Abrir grupo* ou *Grupo restrito*.

Se selecionar *Grupo restrito*, o telefone automaticamente cria uma parte codificada para o endereço do grupo, que os membros não podem ver quando recebem o convite para entrar no grupo. Somente a pessoa que criou o grupo restrito poderá convidar mais membros.

3. Digite um nome para o grupo e selecione **OK**.
4. Selecione o status do grupo: *Padrão*, *Ouvinte* ou *Inativo*. O telefone indica que o grupo foi salvo e mostra seu status. *Padrão* e *Ouvinte* são grupos ativos. Ao pressionar a tecla PTT e para fazer uma chamada de grupo, o grupo padrão será chamado se você não tiver selecionado outro grupo ou contato.
5. Para enviar um convite ao grupo, pressione **Sim** quando o telefone solicitar o envio do convite. Você pode enviar o convite como uma mensagem de texto ou via infravermelho.

Os membros que você convidar também podem convidar mais participantes.

Receber um convite

1. Quando você receber um convite para um grupo na forma de mensagem de texto, o aviso *Convite de grupo recebido*: será exibido.
2. Para ver o apelido da pessoa que enviou o convite e o endereço do grupo, se o grupo não for restrito, pressione **Ver**.
3. Para adicionar o grupo ao seu telefone, pressione **Salvar** e para configurar o status do grupo, selecione *Padrão*, *Ouvinte* ou *Inativo*.

Para recusar o convite, pressione **Sair** e em seguida **Sim** ou pressione **Ver**, **Descartar** e então **Sim**.

Configurações PTT

Há dois tipos de configurações do serviço PTT: configurações de uso e configurações de serviço.

Você pode receber as definições de conexão com o serviço como mensagem de configuração da operadora. Consulte "Serviço de definições de configuração," página 12. Para digitar as configurações manualmente, consulte "Definições de configuração," página 73.

Para ter acesso às definições de conexão com o serviço, pressione **Menu** e selecione *PTT e Def. configurações*. Selecione entre as seguintes opções:

- **Configuração.** Somente as configurações que suportam o serviço PTT serão exibidas. Selecione uma operadora, *Padrão* ou *Config. pessoais*, para o serviço PTT. Você pode receber as configurações PTT como mensagem de configuração. Consulte "Serviço de definições de configuração," página 12. Para digitar as definições manualmente, consulte "Definições de configuração," página 73.
- **Conta** e selecione uma conta do serviço PTT existente nas definições de configuração ativas.
- Selecione um por um para definir o seguinte: *Nome de usuário PTT*, *Apelido padrão*, *Senha PTT*, *Domínio* e *Endereço de IP*.

Para ter acesso e utilizar as configurações PTT, pressione **Menu** e selecione *PTT* e *Config. de PTT*. Selecione entre as seguintes opções:

- **Chamadas privadas e Ativar**, para permitir o recebimento de chamadas privadas. Se selecionar *Desativar*, você poderá fazer chamadas privadas, mas não receber. A operadora poderá oferecer certos serviços que substituam essas configurações.
Chamadas privadas e Notificar para notificá-lo com um toque musical quando chamadas privadas forem recebidas.
- **Grupos ouvintes e Ativar** para ativar os grupos ouvintes.
- **Status do PTT ao inicializar e Sim** para que o telefone se conecte automaticamente ao serviço PTT ao ser ligado.
- **Enviar meu endereço PTT e Não** para ocultar seu endereço PTT de chamadas de grupo e privadas.

■ Organizador



Despertador

O despertador funcionará se o *flip* estiver fechado, ou mesmo quando o telefone estiver desligado, caso haja carga suficiente na bateria.

Pressione **Menu**, selecione *Organizador* e *Despertador*.

- Selecione *Hora do alarme* e se o alarme não estiver configurado, digite a hora desejada e pressione **OK**. Para alterar a hora do alarme, selecione *Ativar*.
- Selecione *Repetir alarme* e *Dias de repetição*. Selecione os dias que deseja que o alarme se repita e pressione **Concl.**

- Selecione *Som do alarme* para configurar o toque desejado.
Se selecionar o rádio como alarme, conecte o fone de ouvido ao telefone. O telefone utiliza como alarme a estação de rádio mais recentemente escutada. O rádio toca como som de alarme através do alto-falante, mesmo que o fone de ouvido esteja conectado. Se o fone de ouvido for removido, o som do alarme padrão será usado em lugar do rádio.

Quando o alarme tocar

Se no horário do alarme o telefone estiver desligado, ele ligará automaticamente e começará a soar o alarme. Se você selecionar **Parar**, o dispositivo oferece a opção de ligar ou não o aparelho para chamadas. Pressione **Não** para desligar o aparelho, ou **Sim** para poder fazer e receber chamadas. Não pressione **Sim** quando o uso de aparelhos celulares puder causar interferência ou perigo.

Se a hora do alarme chegar e o telefone estiver ligado, o telefone soará um sinal de alerta e piscará *Alarme!*, enquanto mostra a hora atual. Para desligar o alarme, pressione **Parar**. Para interromper o alarme por 10 minutos, pressione **Soneca**, ou qualquer outra tecla, exceto **Parar**.

Quando o *flip* estiver fechado, pressione qualquer uma das teclas de volume para ativar a função Soneca.

Calendário

O calendário agenda compromissos, reuniões, aniversários e outros eventos. Ele pode até mesmo tocar um alarme nessas ocasiões.

Pressione **Menu**, selecione *Organizador e Calendário*. Vá até o dia desejado. O dia atual estará marcado por um quadro ao seu redor.

Se houver notas, o dia será indicado em negrito.



- Se pressionar **Ver**, poderá ver as notas do dia.
 - Para ver uma só nota, vá até a desejada e pressione **Ver**. A visualização permite ver os detalhes da nota selecionada. Você poderá percorrer a nota. Se configurar o alarme para a nota, o indicador  será exibido.

- Pressione **Opções** e poderá, por exemplo, criar uma nota, enviá-la via infravermelho, ou enviá-la como nota diretamente para outro Calendário compatível, ou ainda como mensagem de texto ou multimídia.

Configurações para ajustar a data, hora, o formato da data e hora, ou o primeiro dia da semana. Na opção *Exclusão automat.*, configure o telefone para que automaticamente exclua notas antigas após um determinado período de tempo. Contudo, as notas a serem repetidas, como, por exemplo, as de aniversários, não serão excluídas.

- Se pressionar **Opções**, você poderá selecionar *Visualiz. semanal* para ver a semana inteira. Também há, por exemplo, opções para criar uma nota, acessar a lista de atividades, excluir todas as notas de calendário, ou selecionar configurações.

Alarme de nota

O telefone emite um bipe e mostra a nota. Com a nota de chamada  na tela, você poderá chamar o número exibido no visor pressionando .

- Para interromper o alarme e ver a nota, pressione **Ver**. Pressione **Soneca** para voltar ao modo de espera.
- Para interromper o alarme sem ver a nota, pressione **Sair**.

Quando o *flip* estiver fechado, pressione qualquer uma das teclas de volume para silenciar o alarme de nota.

Lista de atividades

Você pode salvar uma nota sobre a tarefa a ser feita, selecionar um nível de prioridade para ela e marcá-la como concluída. Você pode classificar as notas por prioridade ou data.

Pressione **Menu** e selecione *Organizador e Lista atividades*.

Para adicionar uma nota quando a lista estiver vazia, pressione **Ad. nota**, ou, caso tenha salvo alguma nota, pressione **Opções** e selecione *Adicionar*. Escreva a nota e pressione **Salvar**. Selecione a prioridade da nota. O telefone define automaticamente o prazo sem alarme para a nota. Para alterar o prazo, visualize a nota e selecione a opção desejada.

Notas

É possível escrever e enviar notas para aparelhos compatíveis via infravermelho, mensagens de texto ou multimídia.

Para acessar *Notas*, pressione **Menu** e selecione *Organizador* e *Notas*.

Para adicionar uma nota se a lista estiver vazia, pressione **Ad. nota**. Ou então, pressione **Opções** e selecione *Criar nota*. Escreva a nota e pressione **Salvar**.

- Para ver a nota, localize-a e pressione **Ver**.
Para editá-la, pressione **Editar**. Ao editar uma nota, pressione **Opções** e selecione, por exemplo, adicionar data e hora. Selecione *Fechar* para sair do editor de texto sem salvar as alterações.
- Pressione **Opções**, e poderá, por exemplo, enviar a nota a um dispositivo compatível via infravermelho, como mensagem de texto ou multimídia. Se a nota for muito longa para ser enviada como mensagem, o telefone oferecerá a opção de excluir o número apropriado de caracteres.

Sincronização

A sincronização permite salvar dados do Calendário e de Contatos em um servidor remoto de Internet (serviço de rede) ou em um PC compatível. Se você já salvou dados no servidor remoto de Internet, poderá sincronizar o seu aparelho iniciando a sincronização a partir do telefone. A sincronização com o servidor remoto é um serviço de rede. Você pode sincronizar também os dados dos contatos do telefone e do Calendário para corresponderem com os dados do seu PC compatível, iniciando a sincronização a partir do PC. Os dados dos contatos no seu cartão SIM não serão sincronizados.

Note que se você atender uma chamada recebida durante a sincronização, o processo encerrará e será necessário reiniciá-lo.

Sincronizar a partir do telefone

Antes de sincronizar a partir do seu telefone, será necessário fazer o seguinte:

- Cadastrar-se em um serviço de sincronização. Para mais detalhes sobre disponibilidade e sobre as configurações do serviço de sincronização, consulte a operadora.

- Obtenha as configurações de sincronização junto à operadora. Consulte "Configurações para a sincronização," página 91.

Para iniciar a sincronização a partir do telefone:

1. Selecione as definições de configuração necessárias para sincronização. Consulte "Configurações para a sincronização," página 91.
2. Pressione **Menu**, selecione *Organizador, Sincronização, Sincronizar via servidor* e *Dados a serem sincronizados*. Marque os dados a serem sincronizados.
3. Pressione **Menu** e selecione *Organizador, Sincronizar, Sincronizar via servidor* e *Sincronizar*. Os dados marcados no conjunto ativo serão sincronizados após confirmação.

Note que a primeira sincronização poderá levar até 30 minutos, caso Contatos ou Calendário estejam cheios, e o mesmo poderá acontecer após a interrupção de uma sincronização.

Configurações para a sincronização

Você pode receber as definições de configuração necessárias para a sincronização como mensagem de configuração da operadora. Para gerenciar as definições de configuração, consulte "Definições de configuração," página 73.

1. Pressione **Menu**, selecione *Organizador* e *Sincronização*.
2. Selecione *Sincronizar via servidor* e *Configurações de sincronização*.
 - Selecione *Configuração*. Somente as configurações que suportam funções de sincronização são exibidas. Selecione a operadora, *Padrão* ou *Configs. pessoais*, para sincronização. Você pode receber as definições de sincronização como mensagem de configuração. Consulte "Serviço de definições de configuração," página 12. Para digitar as definições de configuração manualmente, consulte "Definições de configuração," página 73.

Selecione *Conta* e selecione uma conta de serviço de sincronização existente nas definições de configuração ativas.

3. Selecione *Configurações de sincroniz. do PC* para digitar as configurações de sincronização alertadas pelo servidor. Selecione para configurar *Nome do usuário* e *Senha*.

O nome e a senha do usuário devem ser os mesmos no telefone e no PC.

Sincronizar de um PC compatível

Para sincronizar os contatos e o calendário a partir do PC, use uma conexão infravermelho ou um cabo de dados. Você também precisará instalar o *software* PC Suite do telefone no seu PC. Consulte "Conectividade do PC," página 107. Inicie a sincronização do seu PC usando o PC Suite.

Carteira

Na *Carteira* você poderá salvar informações pessoais, por exemplo, números de cartões de crédito, nome do usuário ou senhas. Os dados que são salvos na *Carteira* poderão ser facilmente recuperados durante a navegação para automaticamente preencher os campos de dados, por exemplo, ao fazer compras.

Os dados na *Carteira* são protegidos por uma senha que poderá ser definida quando a *Carteira* for acessada pela primeira vez. Em *Criar senha da carteira*: digite a senha e selecione **OK**. Em *Confirmar senha da carteira*: digite a senha novamente e selecione **OK**.

Se quiser excluir todo o conteúdo da *Carteira*, bem como a senha, digite *#7370925538# (*#res wallet#, soletrado) no modo de espera. O código de segurança do telefone também será exigido.

Para adicionar ou editar o conteúdo desse aplicativo, acesse o menu *Carteira*. Para usar o seu conteúdo em um serviço móvel, acesse a *Carteira* via *browser*. Consulte "Web," página 98.

Acessar o menu *Carteira*

Para acessar o menu *Carteira*, pressione **Menu**, selecione *Organizador e Carteira*. Digite a senha e selecione **OK**. Em seguida, selecione:

- *Perfis carteira* para criar combinações de cartões, por exemplo, para diferentes serviços. Você pode selecionar o perfil apropriado da *Carteira*, se o serviço exigir que vários itens de dados sejam preenchidos.
- *Cartões* para salvar informações pessoais do cartão.
- *Ingressos* para salvar as notificações de ingressos eletrônicos comprados. Para ver os ingressos, pressione **Opções** e selecione *Ver*.
- *Recibos* para salvar recibos de compras.
- *Notas pessoais* para salvar todos os tipos de informações pessoais que queira manter protegidos ao usar o código PIN da *Carteira*.

- *Configurações* para alterar a senha da Carteira e definir o código RFID.

Salvar detalhes do cartão

1. Acesse a Carteira e selecione *Cartões* e, em seguida, o tipo de cartão para salvar detalhes.
2. Se nenhum cartão foi adicionado, pressione **Ad. nova**. Caso contrário, pressione **Opções** e selecione *Adicionar nova*. Preencha os campos com os detalhes.

Se suportado pela operadora, você poderá receber informações de cartão em seu telefone via OTA. Você será notificado sobre a categoria do cartão. Salve ou descarte o cartão recebido. Você pode ver e renomear o cartão salvo, mas não editá-lo. Consulte o fornecedor do cartão ou a operadora sobre a disponibilidade do recebimento das informações de cartão via OTA.

Notas pessoais

Você pode adicionar notas pessoais para salvar números de contas, códigos ou anotações.

Acesse a Carteira e selecione *Notas pessoais*.

- Para criar uma nova nota pessoal, se não houver nenhuma adicionada, pressione **Ad. nova**; ou então, pressione **Opções** e selecione *Adicionar nova*.
- Para ver uma única nota, vá até a nota desejada e pressione *Ver*.
- Para editar a nota exibida, pressione **Opções** e selecione **Editar**.

Ao ver uma nota, pressione **Opções**. Selecione *Excluir*, para excluir a nota, *Enviar como texto*, para copiar a nota como mensagem de texto, e *Copiar p/ calend.*, para copiar a nota do Calendário como memo. *Usar detalhes*, para extrair os números, endereços de e-mail e endereços da Web contidos em uma nota.

Criar um perfil de carteira

Ao salvar os detalhes do cartão pessoal, você pode combiná-los para criar um perfil de carteira. Utilize o perfil para recuperar dados da Carteira de diferentes cartões enquanto navega.

1. Acesse a Carteira e selecione *Perfis carteira*.

2. Para criar um novo perfil de carteira, caso nenhum perfil tenha sido adicionado, pressione **Ad.nova**; ou então, pressione **Opções** e selecione *Adicionar nova*.
3. Selecione as informações desejadas, uma por uma, dos cartões da Carteira, e quando *Nome perfil de carteira*: for exibido, digite um nome para o perfil novo.

Configurações da Carteira

Acesse a Carteira e selecione *Configurações*. Selecione *Alterar senha* para alterar a senha da Carteira, e *RFID* para definir o código RFID.

Calculadora

Pressione **Menu**, selecione *Organizador* e *Calculadora*.

Se '0' aparecer no visor, digite o primeiro número da operação. Pressione para obter um ponto decimal. Pressione *Opções* e selecione *Somar*, *Subtrair*, *Multiplicar*, *Dividir*, *Quadrado*, *Raiz quadrada* ou *Mudar sinal*. Como alternativa, pressione repetidamente para Somar, Subtrair, Multiplicar ou Dividir. Digite o segundo número, se necessário, e para ver o resultado, pressione *Result.*



Nota: A calculadora tem uma precisão limitada e foi projetada para fazer cálculos simples.

Para iniciar nova operação, pressione e segure **Limpar**.

Conversão monetária

Pressione **Menu**, selecione *Organizador* e *Calculadora*. Para salvar a taxa de câmbio, pressione **Opções** e selecione *Taxa de câmbio*. Escolha uma das duas opções exibidas, digite a taxa de câmbio e selecione **OK**. A taxa de câmbio permanece na memória até ser substituída por outro valor. Digite a quantia a ser convertida, pressione **Opções** e selecione *Em moeda local* ou *Em m. estrangeira*.

Ou então faça essa conversão no modo de espera.



Nota: Quando você trocar a moeda local, deverá digitar as novas taxas, pois todas as taxas de câmbio previamente configuradas serão zeradas.

Cronômetro





Nota: A precisão do cronômetro não é a mesma de um cronômetro profissional. Desta forma, a Nokia adverte que ele não deverá ser utilizado para competições oficiais ou qualquer outro evento que necessite de elevado grau de precisão do cronômetro para o estabelecimento de marcas de tempo.

O cronômetro é utilizado para marcar tempo, fazer tomada parcial de tempo ou de uma volta completa. Durante a contagem do tempo, outras funções do telefone podem ser utilizadas. Para colocar o cronômetro em segundo plano, pressione .

O uso do cronômetro, ou permitir a sua operação em segundo plano enquanto se utilizam outras funções, aumenta o consumo da bateria e reduz sua vida útil.

Pressione **Menu**, selecione *Organizador* e *Cronômetro*.

- Para marcar tempos parciais, selecione *Cronômetr. parcial*. Para dar início à tomada de tempo, pressione **Iniciar**. Pressione **Dividir** sempre que quiser fazer tomada de tempo parcial. Para encerrar a tomada de tempo, pressione **Parar**. Para colocar o cronômetro em segundo plano, pressione .
- Para marcar o tempo de uma volta, selecione *Cronôm. de volta*. Para colocar o cronômetro em segundo plano, pressione .
- Para ver os tempos marcados em segundo plano, selecione *Continuar*.
- Para ver a última marcação feita, se o cronômetro não foi zerado, selecione *Mostrar último*.
- Para ver ou apagar tempos armazenados, selecione *Ver tempos* ou *Excluir tempos*.

Contador regressivo

Você pode configurar o contador para fazer uma contagem regressiva.

Pressione **Menu**, selecione *Organizador* e *Contador regressivo*.

Para definir a hora para o alarme, digite a hora no formato *hh:mm:ss* e selecione **OK**. Se desejar, escreva sua própria nota, que aparecerá quando o alarme vencer. Pressione **Iniciar** para começar a contagem regressiva.

Para alterar o tempo do alarme, selecione *Alterar o tempo* ou para interromper o contador, selecione *Parar contador*.



Dica: Para iniciar o contador regressivo ou alterar o tempo no modo de espera, digite o tempo no formato *hh:mm:ss*, pressione **Opções** e selecione *Contador regressivo*. Se o tempo estiver correto, pressione **Iniciar**.

Se o tempo do alarme expirar e o telefone estiver no modo de espera, o aparelho emitirá um som e, se configurada, a sua nota ficará piscando ou então o aviso *Contagem regressiva terminada* aparecerá em seu lugar. Pressione qualquer tecla para interromper o alarme. Se nenhuma tecla for pressionada dentro de 30 segundos, o alarme será interrompido automaticamente. Para interromper o alarme e excluir a nota, pressione **Sair**. Para reiniciar o contador regressivo, pressione **Reiniciar**.

Quando o *flip* estiver fechado, pressione qualquer uma das teclas de volume para silenciar o alarme.

■ Aplicativos



É possível utilizar e gerenciar jogos e aplicativos Java instalados no telefone nas pastas *Jogos* e *Coleção*.

Jogos

Pressione **Menu**, selecione *Aplicativos* e *Jogos*.

- Para selecionar e iniciar um jogo, vá até o jogo e pressione **Abrir** ou a **Tecla Enviar** . Para mais opções, pressione **Opções** e consulte "Opções disponíveis para um aplicativo," página 97.
- Pressione **Opções** e, para baixar um jogo no telefone, pressione *Downloads* e *Downloads jogos*. Para fazer um *download*, é necessário que você tenha as definições de configuração do *browser* em seu telefone. Consulte "Definições de configuração," página 73.

Para definir sons, luzes e vibração para o jogo, selecione *Confs. aplicativos*.

Note que a operação de alguns jogos poderá descarregar a bateria do telefone mais rapidamente (e talvez seja necessário conectá-lo ao carregador).

Coleção

Pressione **Menu**, selecione *Aplicativos* e *Coleção*.

- Para selecionar e iniciar um aplicativo, vá até o aplicativo desejado e pressione **Abrir** ou a **Tecla Enviar** . Para mais opções, pressione **Opções** e consulte "Opções disponíveis para um aplicativo," página 97.
- Pressione **Opções** e, para baixar um aplicativo no telefone, selecione *Downloads* e *Downloads aplicat.* Para fazer um *download*, é necessário que você tenha as definições de configuração do *browser* em seu telefone. Consulte "Definições de configuração," página 73. Para definir sons, luzes e vibração para o aplicativo, selecione *Confs. aplicativos*.

Note que a operação de alguns aplicativos poderá descarregar a bateria do telefone mais rapidamente (e talvez seja necessário conectá-lo ao carregador).

Opções disponíveis para um aplicativo

- *Excluir* para excluir o aplicativo ou conjunto de aplicativos do telefone.
- *Detalhes* para fornecer informações adicionais sobre o aplicativo.
- *Atualizar versão* para verificar a disponibilidade de uma versão atualizada do aplicativo, e baixá-la dos serviços (serviço de rede).
- *Página da web* para fornecer informações ou dados adicionais para o aplicativo de uma página da Internet. Essa função deve ter o suporte da rede. Será exibida apenas se um endereço de Internet for fornecido com o aplicativo.
- *Acesso ao aplicat.* para controlar o acesso do aplicativo a funções cujo uso exige confirmação, por exemplo, acesso à rede.

Baixar um jogo ou aplicativo

Seu aparelho aceita aplicativos Java J2ME™. A compatibilidade do aplicativo ou jogo é verificada durante o *download*, que pode ser interrompido se, por exemplo, o telefone não suportar o aplicativo.



Importante: Só instale e utilize aplicativos e outros *softwares* de fontes que ofereçam proteção adequada contra vírus e outros *softwares* prejudiciais.

Você pode baixar novos aplicativos Java de vários modos.

- Pressione **Menu**, selecione *Aplicativos, Jogos* ou *Coleção*. Pressione **Opções** e selecione *Downloads, Downloads jogos* ou *Downloads aplicat*.

A lista de marcadores disponíveis é exibida. Selecione *Mais marcadores* para acessar a lista no menu *Serviços*. Consulte "Marcadores," página 101.

Selecione o marcador apropriado para conectar-se à página desejada.

Para verificar a disponibilidade de vários serviços, custo e tarifas, consulte a sua operadora.

- Pressione **Menu**, selecione *Serviços* e *Links download*. Consulte "Fazer download," página 102.

O dispositivo pode conter alguns marcadores carregados de páginas não relacionadas à Nokia. A Nokia não garante e nem se responsabiliza por essas páginas. Se você optar por acessá-las, deverá ter as mesmas precauções em relação à segurança ou ao conteúdo que teria com qualquer página da Internet.

■ Web



Pode-se acessar vários serviços através do *browser* do telefone.

Esses serviços podem incluir, por exemplo, relatórios de previsão do tempo, notícias ou horários de vôos, bem como informações financeiras.

Verifique a disponibilidade, preços e tarifas desses serviços com a sua operadora ou provedor cujos serviços deseja utilizar. As operadoras também oferecem instruções para a sua utilização.

Com o *browser* de seu aparelho, você pode visualizar os serviços que utilizam *Wireless Mark-Up Language* (WML) ou *extensible HyperText Markup Language* (xHTML) nessas páginas. A aparência das páginas pode variar devido ao tamanho limitado da tela do telefone. Você talvez não possa ver todos os detalhes de algumas páginas da Internet.

Etapas básicas para acessar e utilizar serviços

1. Armazene as definições de configuração necessárias para acessar o serviço desejado.
2. Faça a conexão com o serviço desejado.

3. Comece a navegar nas páginas do serviço.
4. Ao concluir, encerre a conexão com o serviço.

Configurar a navegação

Você pode receber as definições de configuração necessárias para navegação como mensagem de configuração da operadora que oferece o serviço desejado. Consulte "Serviço de definições de configuração," página 12.

Para gerenciar as definições de configuração, consulte "Definições de configuração," página 73.

Conectar-se a um serviço



Em primeiro lugar, verifique se as definições de configuração do serviço desejado estão ativadas.

- Pressione **Menu** e selecione *Serviços, Configurações e Definições de configuração*.
 - Selecione *Configuração*. Somente as configurações que suportam o serviço de navegação serão exibidas. Selecione uma operadora, *Padrão* ou *Configs. pessoais*, para navegação. Você poderá receber as definições de navegação como mensagem de configuração. Consulte "Serviço de definições de configuração," página 12. Para digitar essas definições manualmente, consulte "Definições de configuração," página 73.
- Selecione *Conta* e selecione uma conta de serviço de navegação existente nas definições de configuração ativas.
- *Exibir janela de terminal* e selecione *Sim* para executar a autenticação manual do usuário para conexões com a intranet.



Em segundo lugar, faça a conexão com o serviço, por exemplo, pressione **Menu** e selecione *Serviços e Homepage* ou, no modo de espera, pressione e segure **Q**.

Navegar nas páginas

Após completar a conexão com o serviço, você pode navegar as páginas. A função das teclas do aparelho poderá variar de acordo com o serviço. Siga as instruções do texto de ajuda no visor do telefone. Para mais detalhes, entre em contato com a operadora.

Observe que se a portadora de dados selecionada for GPRS, o indicador  aparecerá no canto superior esquerdo do visor durante a navegação. Se receber uma chamada ou mensagem de texto, ou fizer uma chamada durante uma conexão (E)GPRS, o ícone  será exibido no canto superior direito do visor para indicar que a conexão (E)GPRS foi suspensa (retida). Após a chamada, o telefone tentará restabelecer a conexão (E)GPRS.

Utilizar as teclas do aparelho ao navegar

- Utilize qualquer **Tecla de Navegação** para percorrer a página.
- Para selecionar um item marcado, pressione a **Tecla Enviar** , ou pressione **Selecionar** para abrir o *link*.
- Para digitar as letras e números no editor de texto, pressione a tecla  - QWERTY, e para digitar caracteres especiais, pressione a tecla *+.

Opções ao navegar

Pressione **Opções** para ver a disponibilidade das seguintes opções. A operadora poderá oferecer outras opções. Selecione:



- *Usar info. carteira* para usar as informações de cartão do aplicativo *Carteira*, se a página de serviços suportar a *Carteira*. Consulte "Carteira," página 92.
- *Atalhos* para abrir uma nova lista de opções específicas à página atual.
- *Home* para retornar à *homepage* da operadora
- *Adic. marcador* para salvar a página como marcador.
- *Marcadores*. Consulte "Marcadores," página 101.
- *Histórico* para acessar a lista de páginas visitadas.
- *Links download* para mostrar a lista de marcadores que podem ser baixados na Internet.
- *Salvar na pasta* para salvar as páginas como *link*.
- *Outras opções* para mostrar uma lista de outras opções para a *Carteira*, por exemplo, bem como opções de segurança.
- *Recarregar* para recarregar e atualizar a página atual.
- *Encerrar*. Consulte "Encerrar a navegação," página 101.

Chamada direta

O *browser* suporta funções que podem ser acessadas durante a navegação. Você pode fazer uma chamada de voz, enviar sons DTMF durante a chamada em curso e salvar um nome e um número de telefone de uma página.

Encerrar a navegação

Para interromper a navegação e finalizar a conexão, pressione **Opções** e selecione *Encerrar*. Quando o aviso *Encerrar navegação?* aparecer, pressione **Sim**.

Como alternativa, pressione  duas vezes ou pressione e segure .

Configurações de apresentação do browser

Ao navegar, pressione **Opções** e selecione *Outras opções* e *Config.* *apresent.* ou, no modo de espera, pressione **Menu** e selecione *Serviços*, *Configurações* e *Configurações de apresentação*. Selecione:

- *Quebra de texto* e *Ativar* para que o texto continue na linha seguinte. Selecione *Desativar* e o texto será abreviado.
- *Tamanho da fonte* e selecione *Fonte extrapeq.*, *Pequena* ou *Média*.
- *Mostrar imagens* e selecione *Não*, se não desejar que as imagens da página sejam mostradas. Isso agiliza a navegação das páginas que contêm muitas figuras.
- *Alertas* e selecione *Alerta de conexão desprotegida* e em seguida *Sim* para que o telefone emita um sinal de alerta quando a conexão segura torna-se desprotegida durante a navegação. Selecione *Alerta de itens desprotegidos* e *Sim* para que o telefone emita um sinal de alerta quando a página contém um item desprotegido.
- *Codificação de caracteres* e *Codificação de conteúdo* para selecionar a codificação para o conteúdo da página do *browser*.
Selecione *Endereços da Web Unicode (UTF-8)* e *Ativar* se desejar que o telefone envie um URL como codificação UTF-8.

Marcadores

Você pode salvar endereços de páginas como marcadores na memória do aparelho.

1. Ao navegar, pressione **Opções** e selecione *Marcadores* ou, no modo de espera, pressione **Menu** e selecione *Serviços* e *Marcadores*.
2. Vá até o marcador que deseja usar e pressione **Selecionar** ou a **Tecla Enviar**  para estabelecer uma conexão com a página associada ao marcador.

Se você pressionar **Opções**, selecione, por exemplo, uma opção para ver, editar, excluir ou enviar o marcador.

O dispositivo pode conter alguns marcadores carregados de páginas não relacionadas à Nokia. A Nokia não garante e nem se responsabiliza por essas páginas. Se você optar por acessá-las, deverá ter as mesmas precauções em relação à segurança ou ao conteúdo que teria com qualquer página da Internet.

Receber um marcador

Ao receber um marcador (enviado como marcador), o aviso *1 marcador recebido* será exibido. Pressione **Mostrar** e **Salvar** para salvá-lo ou pressione **Opções** e selecione *Ver* ou *Excluir* para vê-lo ou excluí-lo.

Fazer download

Para fazer *download* de mais toques, imagens, jogos ou aplicativos no seu aparelho durante a navegação, pressione **Opções** e selecione *Links download* ou, no modo de espera, pressione **Menu** e selecione *Serviços* e *Links download*. Selecione *download* de toques, imagens, jogos, vídeos, temas ou aplicativos.



Nota: Só instale e utilize aplicativos e outros *softwares* de fontes que ofereçam proteção adequada contra vírus e outros *softwares* prejudiciais.

Caixa de serviços

O telefone pode receber mensagens de serviço (mensagens *push*) enviadas pela operadora. Essas mensagens podem ser manchetes de notícias, por exemplo, e podem conter uma mensagem de texto ou endereço de um serviço.

- Para ver uma mensagem de serviço recebida, pressione **Mostrar**. Se pressionar **Sair**, a mensagem será movida para a *Caixa de serviços*. Para acessar a *Caixa de serviços* mais tarde, pressione **Menu** e selecione *Serviços* e *Caixa de serviços*.

- Para gerenciar uma mensagem de serviço ao navegar, pressione **Opções** e selecione *Outras opções* e *Caixa de serviços*. Vá até a mensagem desejada e pressione **Recuperar** para fazer o *download* do conteúdo marcado da página *Web*, ou pressione **Opções** e selecione *Detalhes* ou *Excluir*.

Configurações da caixa de entrada de serviço

Pressione **Menu** e selecione *Serviços*, *Configurações* e *Config. caixa de entrada de serviço*.

- Para que o telefone receba (ou recuse) mensagens de serviço, selecione *Mensagens de serviço* e *Ativar* (ou *Desativar*).
- Para que o telefone receba somente mensagens de autores de conteúdo aprovados pela operadora, selecione *Filtro de mensagens* e *Ativar*. Para ver a lista de autores de conteúdo aprovados, selecione *Estaç. confiáveis*.
- Se o telefone estiver configurado para receber mensagens de serviço, selecione *Conexão automática* e *Ativar* no modo de espera para ativar o *browser* automaticamente.
Se selecionar *Desativar*, o telefone ativará o *browser* somente se você selecionar *Recuperar* ao receber uma mensagem de serviço.

A memória cache

O *cache* é um local da memória usado para armazenar dados temporariamente. Se você tentou acessar ou acessou informações confidenciais que exigem senhas, esvazie o *cache* após cada uso. As informações ou os serviços aos quais você acessou são armazenados no *cache*.

Para esvaziar o *cache*:

- Ao navegar, pressione **Opções** e selecione *Outras opções* e *Limpar cache*;
- No modo de espera, pressione **Menu** e selecione *Serviços* e *Limpar cache*.

Cookies

Cookie é um bloco de dados que a página salva na memória *cache* do *browser*. Os dados podem ser informações pessoais do usuário ou preferências de navegação. Os *cookies* são guardados na memória *cache* até serem apagados. Consulte "A memória cache," página 103.

1. Ao navegar, pressione **Opções** e selecione *Outras opções, Segurança e Config. de cookie* ou, no modo de espera, pressione **Menu** e selecione *Serviços, Configurações e Configurações de segurança e Cookies*.
2. Para permitir ou evitar que o telefone receba *cookies*, selecione *Permitir ou Recusar*.

Scripts em conexão segura

Você pode escolher se os *scripts* de uma página segura poderão ser executados.

1. Ao navegar, pressione **Opções** e selecione *Outras opções, Segurança e Config. de scripts* ou, no modo de espera, pressione **Menu** e selecione *Serviços, Configurações e Configurações de segurança e Executar scripts em conex. segura*.
2. Para permitir os *scripts*, selecione *Permitir*.

Segurança do Browser

Funções de segurança são necessárias para certos serviços, tais como transações bancárias ou comerciais, em um *site*. Para tais conexões, você necessitará de certificados de segurança e provavelmente um módulo de segurança, que poderá estar disponível no seu cartão SIM. Para mais detalhes, entre em contato com a operadora.

Módulo de segurança

O módulo de segurança poderá conter certificados, bem como códigos públicos e privados. A finalidade do módulo é aprimorar os serviços de segurança para aplicativos que exigem conexão via *browser* e permitir que se utilize uma assinatura digital. Os certificados são salvos no módulo de segurança pela operadora.

Pressione **Menu**, selecione *Serviços, Configurações, Configurações de segurança e Configs. do módulo de segurança*. Selecione:

- *Detalhes módulo de segurança* para exibir o título, *status*, fornecedor e número de série do módulo de segurança.
- *Solicitação de PIN do módulo* para que o aparelho solicite o PIN do módulo quando estiver utilizando serviços fornecidos pelo módulo de segurança.

- *Alterar o PIN do módulo* para fazer alterações no PIN, se permitido pela segurança do mesmo.
- *Alterar PIN de assinatura* para selecionar e alterar o PIN de assinatura.

Consulte também "Códigos de acesso," página 11.

Certificados



Importante: Lembre-se de que mesmo que o uso de certificados reduza significativamente os riscos inerentes às conexões remotas e à instalação de *software*, eles devem ser utilizados corretamente para que seja possível aproveitar o nível maior de segurança. A simples existência de um certificado não oferece qualquer proteção. O gerenciador de certificados deve conter certificados corretos, autênticos ou de fonte confiável para oferecer uma maior segurança. Os certificados têm uma duração limitada. Se for exibida uma mensagem de certificado expirado ou ainda não válido para um certificado que deveria ser válido, verifique se a data e a hora atuais do dispositivo estão corretas.

Antes de alterar qualquer configuração de certificado, verifique se o proprietário é realmente confiável e se o certificado realmente pertence a ele.

Há três tipos de certificados: certificados do servidor, certificados de autoridade e certificados do usuário. Você pode receber esses certificados da operadora. Certificados de autoridade e do usuário também podem ser salvos no módulo de segurança pela operadora.

Se o ícone de segurança (🔒) aparecer durante uma conexão, significa que a transmissão de dados entre o telefone e o servidor de conteúdo foi criptografada.

O ícone de segurança não indica que a transmissão de dados entre o portal e o servidor de conteúdo (ou o local no qual o recurso solicitado está armazenado) é segura. A operadora assegura a transmissão de dados entre o portal e o servidor de conteúdo.

Assinatura digital

Você pode criar assinaturas digitais com o seu telefone. O uso da assinatura digital pode ser comparado ao ato de assinar o seu nome em uma fatura, contrato ou outro documento.

Para utilizar a assinatura digital, selecione um *link* em uma página, por exemplo, o título de um livro que deseja comprar e o seu preço. O texto para assinatura (provavelmente incluindo quantia, data, etc.) será exibido.

Confira se o cabeçalho do texto é *Ler* e se o ícone da assinatura digital  está presente.

Se o ícone da assinatura digital não for exibido, haverá uma violação de segurança, e você não deverá digitar nenhum dado pessoal como, por exemplo, o seu PIN de assinatura.

Para assinar o texto, leia todo ele primeiro e então selecione **Assinar**.

O texto poderá não caber apenas em uma tela. Portanto, navegue e leia todo o texto antes de assinar.

Selecione o certificado de usuário que deseja utilizar. Digite o PIN de assinatura (consulte "Códigos de acesso," página 11) e selecione **OK**. O ícone da assinatura digital desaparecerá e o serviço poderá exibir uma confirmação de sua compra.

■ Serviços de SIM



Além das funções disponíveis no próprio telefone, o cartão SIM pode oferecer serviços adicionais que podem ser acessados pelo menu Serviços do SIM, que só será exibido se suportado pelo cartão SIM. O seu nome e conteúdo dependem inteiramente do serviço disponível.

Para que o telefone mostre as mensagens de confirmação enviadas quando você estiver utilizando serviços SIM, pressione **Menu** e selecione *Configurações*, *Configurações do telefone*, *Confirmar ações de serviço do SIM* e *Sim*.

O acesso a esses serviços pode envolver o envio de uma mensagem de texto (SMS), ou uma chamada, que talvez seja cobrada.

7. Conectividade do PC

Você poderá enviar e receber *e-mail*, bem como acessar a Internet, quando o seu telefone estiver conectado a um PC compatível via conexão infravermelho ou cabo de dados. Você poderá utilizar o telefone com uma variedade de aplicativos de comunicação de dados e de conectividade do PC. Com o PC Suite você pode, por exemplo, sincronizar contatos, bem como notas de calendário ou de atividades entre o seu aparelho e um computador compatível.

Para obter mais informações e arquivos para *download*, visite a página da Nokia www.nokia.com.br/pcsuite.

■ Usar aplicativos de comunicação de dados

Para obter informações sobre como utilizar um aplicativo de comunicação de dados, consulte os documentos fornecidos com o respectivo aplicativo.

Não é recomendável fazer ou atender chamadas durante uma conexão com o PC, pois a operação poderá ser interrompida.

8. Informações sobre a bateria

■ Carregar e Descarregar

Este dispositivo é alimentado por uma bateria recarregável. Uma bateria nova só atinge o rendimento máximo após duas ou três cargas e descargas completas. A bateria pode ser carregada e descarregada centenas de vezes, mas, eventualmente ficará inutilizável. Quando se tornar evidente que o tempo de conversação e de espera é inferior ao normal, adquira uma nova bateria. Utilize apenas baterias aprovadas pela Nokia e recarregue-as somente usando os carregadores aprovados pela Nokia, destinados a este dispositivo.

Desligue o carregador da tomada e do dispositivo quando ele não estiver sendo utilizado. Não deixe a bateria conectada ao carregador, pois a carga excessiva poderá encurtar sua vida útil. Se uma bateria completamente carregada não for utilizada, perderá a carga ao longo do tempo. Temperaturas extremas afetam o carregamento de uma bateria.

Use a bateria apenas para a sua função específica. Nunca utilize um carregador ou uma bateria com defeito.

Não provoque curto-circuito na bateria. Um curto-circuito acidental poderá ocorrer se um objeto metálico, como uma moeda, um clipe ou uma caneta, provocar ligação direta dos pólos positivo (+) e negativo (-) da bateria. (Estes se assemelham a lâminas de metal, atrás da bateria.) Isso poderá ocorrer, por exemplo, quando você estiver transportando uma bateria avulsa na bolsa, na carteira ou no bolso. O curto-circuito dos pólos pode danificar a bateria ou o objeto de contato.

Deixar a bateria em locais quentes ou frios, como em um carro fechado em condições climáticas extremas, reduzirá sua capacidade e duração. Tente sempre manter a bateria entre 15 °C e 25 °C. Um dispositivo utilizado com uma bateria muito quente ou fria pode não funcionar temporariamente, mesmo que a bateria esteja completamente carregada. O desempenho da bateria é particularmente limitado em temperaturas muito abaixo de zero.

Não aproxime baterias do fogo, pois elas podem explodir. As baterias podem explodir se danificadas. Descarte-as de acordo com as leis locais. Recicle-as, sempre que possível. Não descarte baterias com o lixo doméstico.

Use somente com o carregador Nokia especificado.

Risco de explosão se exposta ao fogo.

Não provocar curto circuito.

9. Acessórios

Regras práticas sobre acessórios:

- Mantenha todos os acessórios fora do alcance das crianças.
- Para desligar o cabo de alimentação de qualquer acessório, segure e puxe o plugue, não o cabo.
- Verifique regularmente se os acessórios instalados em um veículo estão montados e funcionando corretamente.
- A instalação de acessórios complexos para carros só deve ser executada por pessoal técnico autorizado.

Nota: Verifique nas páginas da Nokia, www.nokia.com.br, a lista de acessórios disponíveis para o mercado brasileiro.

CUIDADO E MANUTENÇÃO

O seu dispositivo é um produto de qualidade superior e deverá ser tratado com cuidado. As sugestões a seguir ajudarão a assegurar a cobertura da garantia.

- Mantenha o dispositivo seco. A chuva, a umidade e todos os tipos de líquidos podem conter minerais, os quais causam corrosão nos circuitos eletrônicos. Se o dispositivo entrar em contato com líquidos, retire a bateria e deixe-o secar completamente antes de recolocá-la.
- Não utilize nem guarde o dispositivo em locais com pó e sujeira. Os componentes móveis ou eletrônicos poderão ser danificados.
- Não guarde o dispositivo em lugares quentes. As altas temperaturas podem reduzir a duração dos dispositivos eletrônicos, danificar as baterias e deformar ou derreter determinados plásticos.
- Não guarde o dispositivo em lugares frios. Quando o dispositivo retornar à temperatura normal, poderá haver formação de umidade na parte interna, podendo danificar as placas dos circuitos eletrônicos.
- Não tente abrir o dispositivo de uma forma que não a especificada neste manual.
- Não sacuda, não bata nem deixe cair o dispositivo. O manuseio indevido pode quebrar as placas do circuito interno e os mecanismos mais delicados.
- Não utilize produtos químicos, diluentes ou detergentes abrasivos para limpar o dispositivo.
- Não pinte o dispositivo. A pintura pode bloquear os componentes móveis e impedir um funcionamento correto.
- Utilize um pano macio, limpo e seco para limpar lentes, tais como lentes de câmeras e sensores de luz e distância.
- Utilize apenas a antena fornecida ou uma antena de reposição aprovada. Antenas, modificações ou ligações não autorizadas podem danificar o dispositivo e violar as normas que regulamentam os dispositivos de rádio.

Todas as sugestões mencionadas anteriormente se aplicam ao dispositivo, à bateria, ao carregador ou a qualquer acessório. Se qualquer dispositivo não estiver funcionando corretamente, leve-o à assistência técnica autorizada mais próxima.

INFORMAÇÕES ADICIONAIS DE SEGURANÇA

■ Ambiente

Lembre-se de seguir todas as leis e regulamentos especiais em vigor em qualquer área e desligue o dispositivo quando seu uso for proibido ou se houver possibilidade de interferências ou situações de perigo. Use o aparelho apenas na posição normal de operação. Este produto atende às diretrizes estabelecidas contra a exposição RF quando utilizado na posição normal junto ao ouvido, ou quando posicionado a uma distância mínima de 1,5 cm do corpo. Ao utilizar um estojo, um clipe para o cinto ou outro tipo de dispositivo para transporte junto ao corpo, ele não deverá conter nenhum metal e deverá posicionar o produto a uma distância mínima de 1,5 cm do corpo.

Determinados componentes deste dispositivo são magnéticos. Por isso, o telefone poderá atrair metais, e os usuários de aparelho auditivo não deverão segurar o telefone junto ao ouvido em que usam o aparelho auditivo. Não coloque cartões de crédito nem qualquer outro meio de armazenamento magnético próximo ao telefone, pois as informações neles contidas poderão ser apagadas.

■ Dispositivos médicos

A operação de qualquer equipamento transmissor de rádio, incluindo telefones celulares, poderá interferir no funcionamento de dispositivos médicos inadequadamente protegidos. Em caso de dúvidas, consulte autoridades médicas ou o fabricante do aparelho médico para determinar se ele está devidamente protegido contra a energia de radiofrequência externa. Desligue o telefone quando se encontrar em clínicas ou consultórios onde regulamentos afixados exijam que essas instruções sejam seguidas. Hospitais ou clínicas de saúde podem estar utilizando equipamento sensível à energia de radiofrequência externa.

Marcapassos

Os fabricantes de marcapassos recomendam que seja mantida uma distância mínima de 15,3 cm entre um telefone celular e um marcapassos para evitar possíveis interferências no marcapassos. Essas recomendações estão em conformidade com pesquisas independentes e com recomendações feitas pela *Wireless Technology Research*. Os portadores de marcapassos deverão fazer o seguinte:

- Manter o dispositivo sempre a uma distância de mais de 15,3 cm do marcapassos;
- Não transportar o dispositivo em um bolso junto ao peito;

- Usar o dispositivo do lado oposto ao do marcapassos para reduzir possíveis riscos de interferências.

Se houver qualquer possibilidade de interferência, desligue o dispositivo e mantenha-o à distância.

Aparelhos auditivos

Alguns dispositivos celulares digitais podem causar interferências em determinados aparelhos auditivos. Se houver interferência, consulte a sua operadora.

■ Veículos

Os sinais de radiofrequência podem afetar sistemas eletrônicos incorretamente instalados ou isolados em veículos motorizados, como sistemas eletrônicos de injeção de combustível, de frenagem antiderrapante, sistemas de controle de velocidade e de *airbags*. Para obter mais informações, consulte o fabricante ou o revendedor do veículo ou de qualquer equipamento instalado posteriormente.

Este dispositivo só deverá ser instalado em um veículo ou reparado por pessoal autorizado. Uma instalação ou reparação incorreta pode ser perigosa e causar a invalidação de quaisquer garantias aplicáveis ao produto. Verifique regularmente se todo o equipamento celular em seu carro está montado e funcionando corretamente. Não guarde nem transporte líquidos inflamáveis, gases ou materiais explosivos no mesmo compartimento onde guarda o dispositivo, suas peças ou acessórios. Em veículos equipados com *airbag*, lembre-se de que a sua inflação ocorre com grande força. Não coloque objetos, incluindo equipamento celular fixo ou portátil, na área do *airbag* ou de seu acionamento. Se o equipamento celular em um veículo for incorretamente instalado, poderão ocorrer ferimentos graves se o sistema de *airbag* for acionado.

O uso deste dispositivo é proibido durante o voo. Desligue seu aparelho antes de embarcar em uma aeronave. O uso de dispositivos celulares pode ser perigoso para o controle do avião, pode afetar a rede celular e ser ilegal.

■ Ambientes potencialmente explosivos

Desligue o dispositivo quando se encontrar em áreas potencialmente explosivas e siga todas as sinalizações e instruções existentes. Os ambientes com risco de explosão incluem áreas nas quais, normalmente, existe um aviso para desligar o motor do veículo. Faíscas nessas áreas podem causar explosão ou incêndio, resultando em ferimentos ou mesmo morte. Desligue o dispositivo em setores de reabastecimento, como postos de gasolina. Observe as restrições que controlam o uso de equipamento de rádio em áreas de depósito, armazenamento e distribuição de combustível, fábricas de produtos químicos; ou locais onde sejam realizadas operações que envolvam a detonação de explosivos. As áreas com risco de

explosão estão quase sempre claramente identificadas. Elas incluem porões de navios, instalações de transferência ou armazenamento de produtos químicos, veículos movidos a gás de petróleo liquefeito (como o gás propano ou butano) e áreas em que se verifique a presença de produtos químicos ou partículas no ar, como pó ou limalhas.

■ Informações de segurança sobre video games

Sobre epilepsia fotossensitiva

Uma porcentagem bem pequena de pessoas pode sofrer um ataque epilético quando exposta a determinadas imagens visuais, incluindo luzes ou padrões piscantes que podem aparecer em *video games*. Mesmo pessoas que não tenham histórico de ataques ou epilepsia podem apresentar uma condição não diagnosticada que poderá causar ataques epiléticos fotossensitivos devido ao uso de *video games*. Esses ataques epiléticos podem ter vários sintomas, incluindo atordoamento, visão alterada, contração muscular de olhos ou face, contorção de braços ou pernas, desorientação, confusão ou perda momentânea dos sentidos. Os ataques epiléticos podem causar também perda dos sentidos ou convulsões que podem levar a lesões causadas pela queda ou pela batida em objetos próximos.

Interrompa o jogo imediatamente e consulte um médico se notar qualquer desses sintomas. Os adultos que deixam adolescentes (ou crianças) jogar devem observar ou fazer perguntas às crianças sobre esses sintomas, pois são elas que têm a maior probabilidade de sofrer esses ataques. O risco de ataques epiléticos fotossensitivos será menor se você jogar em um local bem-iluminado e não jogar quando estiver com sono ou cansado. Se você ou qualquer pessoa de sua família apresentar um histórico de ataques ou epilepsia, consulte um médico antes de jogar.

Jogue com segurança

Ao jogar, faça um intervalo pelo menos a cada meia hora. Interrompa o jogo imediatamente se começar a se sentir cansado ou se tiver uma sensação desagradável ou dor nas mãos ou nos braços. Se a condição persistir, consulte um médico.

O uso de vibração pode agravar as lesões. Não ative a vibração se tiver qualquer problema nos ossos ou nas juntas dos dedos, das mãos, dos pulsos ou dos braços.

■ Chamadas de emergência



Importante: Este telefone, como qualquer outro aparelho sem fio, funciona com o uso de sinais de rádio, redes celulares ou terrestres, bem como através de funções programadas pelo usuário. Por esse motivo, as conexões não podem ser garantidas em todas as condições. Nunca dependa exclusivamente de um aparelho celular para comunicações essenciais, como emergências médicas.

Para fazer uma chamada de emergência

1. Se o dispositivo estiver desligado, ligue-o. Verifique se a intensidade de sinal é adequada.
Algumas redes podem exigir que um cartão SIM válido esteja corretamente inserido no telefone.
2. Pressione a tecla **Encerrar** quantas vezes for necessário para limpar o visor e preparar o telefone para fazer chamadas.
3. Digite o número oficial de emergência da localidade em que se encontra. Números de emergência variam conforme a localidade.
4. Pressione a tecla **Enviar**.

Se determinadas funções estiverem em uso, talvez seja necessário desativá-las antes de poder fazer uma chamada de emergência. Se o dispositivo estiver no modo *off-line* ou *flight*, será necessário alterar o perfil e ativar a função Telefone antes de fazer a chamada. Para obter mais informações, consulte este manual ou a sua operadora.

Ao fazer uma chamada de emergência, forneça todas as informações necessárias com a maior precisão possível. O seu dispositivo celular pode ser o único meio de comunicação no local de um acidente. Não encerre a chamada até receber permissão.

■ DADOS SOBRE A CERTIFICAÇÃO – (SAR)

ESTE MODELO ATENDE ÀS DIRETRIZES INTERNACIONAIS DE EXPOSIÇÃO A ONDAS DE RÁDIO.

O seu dispositivo móvel é um transmissor/receptor de rádio. Ele foi projetado e fabricado de forma a não exceder os limites de exposição à radiofrequência recomendados pelas diretrizes internacionais (ICNIRP). Esses limites fazem parte de um conjunto extenso de diretrizes, e permitem estabelecer níveis de RF para o público em geral. As diretrizes baseiam-se em padrões desenvolvidos por organizações científicas independentes, por meio da avaliação periódica e completa de estudos científicos. Tais padrões incluem uma substancial margem de segurança, calculada para garantir proteção a todos os usuários, independentemente de idade e condições de saúde, e levando em conta todas as variações nas medidas.

O padrão de exposição para dispositivos móveis utiliza uma unidade de medida chamada SAR (*Specific Absorption Rate*, Taxa de absorção específica). O limite SAR estabelecido pelos padrões internacionais é de 2,0 Watts/quilograma (W/kg), calculados sobre dez gramas de tecido humano. Os testes de SAR são realizados utilizando posições de funcionamento padrão, com o dispositivo transmitindo em seu mais elevado nível de potência certificada, em todas as bandas de frequência testadas. O nível real de SAR de um aparelho ligado pode ser bem mais baixo que o valor máximo, pois o dispositivo foi planejado para operar de modo a utilizar somente a potência necessária para acessar a rede. Esse nível pode variar dependendo de inúmeros fatores, tal como a proximidade da estação rádio-base.

O valor SAR mais alto quando testado para uso junto ao ouvido de acordo com os procedimentos internacionais é de 0,59 W/kg.

Os valores de SAR podem variar em função das exigências nacionais de registro e da banda da rede. A utilização de acessórios pode ocasionar diferentes valores SAR. Para obter mais informações sobre SAR, procure o modelo celular Nokia desejado na página www.nokia.com.br.

EUA e Canadá: O limite de SAR dos EUA (FCC) e Canadá (IC) é de 1,6 W/kg, valor médio por um grama de tecido humano. Este modelo celular também foi testado com esse limite SAR. O valor SAR mais alto para este modelo celular testado para uso junto ao ouvido é de 1,05 W/kg e, quando utilizado junto ao corpo, é de 0,61 W/kg. Dados sobre esse dispositivo podem ser localizados no *Website* da FCC, em inglês, <http://www.fcc.gov/oet/fccid>, procurando no sistema de autorização de equipamentos os que utilizam a identificação FCC ID: LJPRM-8.

Anotações

Anotações

Anotações

Anotações

Para saber o endereço e o telefone da Assistência Técnica Autorizada Nokia mais próxima, consulte a página www.nokia.com.br/meucelular ou ligue para a Central de Relacionamento Nokia:

Brasília, Porto Alegre, Salvador, Rio de Janeiro e Belo Horizonte:

4003-2525

São Paulo e outras localidades:

5681-3333

