

MANUAL TÉCNICO

GIRO



Atenção: Não utilize o equipamento sem antes ler o manual de instruções.



CONFORTO COM SEGURANÇA

MOTOPPAR INDÚSTRIA E COMÉRCIO DE AUTOMATIZADORES LTDA.

Av. Dr. Labieno da Costa Machado, 3526 - Distrito Industrial

CEP 17400-000 - Garça - SP - Brasil

Fone / Fax: (14) 3407-1100

www.ppa.com.br



CONFORTO COM SEGURANÇA

ÍNDICE

Instruções importantes de segurança	3
Ferramentas necessárias para instalação	4
Instalação elétrica	4
Cuidados com a instalação elétrica	5
Características técnicas	6
Instalação e fixação do automatizador	7
Fixação do braço	7
Fixação do automatizador na parede	7
Como fixar o guia na porta	9
Radar	9
Fotocélula	13
Fechamento da tampa do automatizador	14
Manutenção	15
Defeitos, prováveis causas e correções	15
Central de comando inversora	16
Instalação da central inversora	16
Primeiro acionamento do inversor após ser instalado na porta automática (memorização)	16
Do segundo acionamento em diante	17
Guia rápido para programação do inversor de frequência	17
Fotocélula incorporada	21
Teste do encoder	21
Jumper TST	22
Sinalização de eventos e falhas	22
Funções dos pontos decimais dos displays do inversor quando o automatizador está operando	22
Possíveis erros e defeitos	23

INSTRUÇÕES IMPORTANTES DE SEGURANÇA



Recomendação:

Para a instalação do equipamento, é importante que o instalador especializado PPA siga todas as instruções citadas neste MANUAL TÉCNICO e no MANUAL DO USUÁRIO.

Munido do MANUAL DO USUÁRIO, o instalador deve apresentar todas as informações, utilizações e itens de segurança do equipamento ao usuário.



Antes de utilizar o AUTOMATIZADOR PORTA SOCIAL GIRO, leia e siga rigorosamente todas as instruções contidas neste manual.



- Antes de instalar o automatizador, certifique-se de que a rede elétrica local é compatível com a exigida na etiqueta de identificação do equipamento. Conecte o cordão de alimentação, somente em tomadas conectadas a rede de aterramento;

- Não ligue a rede elétrica até que a instalação / manutenção seja concluída. Faça as ligações elétricas da central de comando sempre com a rede elétrica desligada;

- Após a instalação, certifique-se de que as peças da porta não se estendem pelas vias e passeio público;

- Em nenhuma hipótese elimine o pino de aterramento do plugue de alimentação. Não utilize adaptadores que eliminem esta conexão Terra. É obrigatório o uso do pino Terra.

FERRAMENTAS NECESSÁRIAS PARA INSTALAÇÃO

Segue abaixo algumas ferramentas necessárias para a instalação do automatizador:



INSTALAÇÃO ELÉTRICA

Para a instalação elétrica, a rede deverá conter as seguintes características:

- Rede elétrica 127V ou 220V;
- Ter disjuntores de 5A na caixa de distribuição de energia elétrica;
- Eletrodutos de 3/4" de diâmetro entre a caixa de distribuição de energia elétrica e o dispositivo de desligamento total;
- Eletrodutos de 3/4" de diâmetro entre o dispositivo de desligamento total e o ponto de ligação do automatizador;
- Eletrodutos de 1/2" de diâmetro para botoeiras externas e opcionais;
- Eletrodutos de 1/2" de diâmetro para fotocélulas de segurança (obrigatório).

CUIDADOS COM A INSTALAÇÃO ELÉTRICA

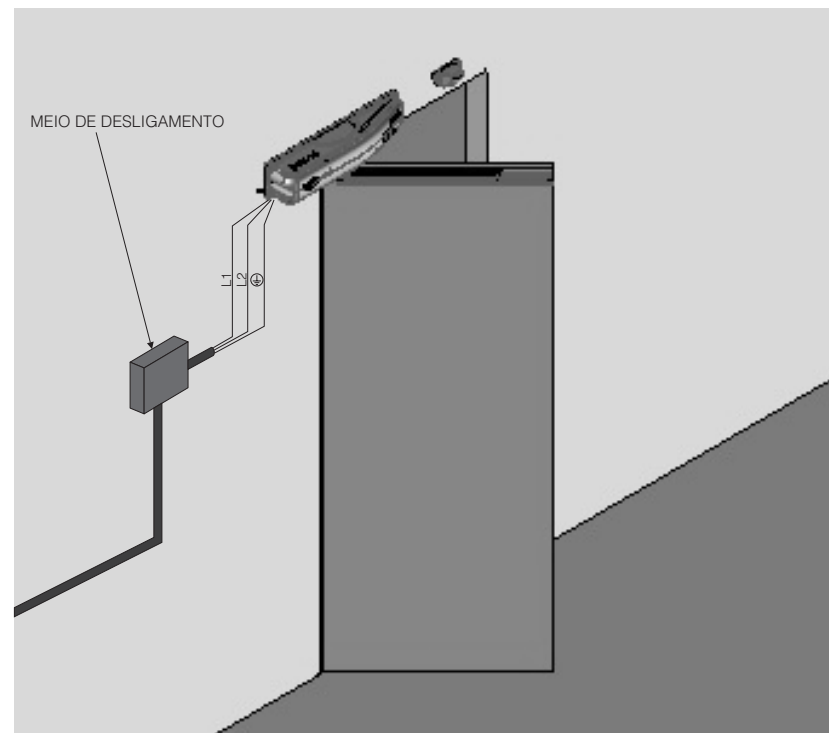

Para evitar danos à fiação, é importante que todos os condutores estejam fixados corretamente ao automatizador. A passagem da fiação deve ser feita através de eletrodutos, passando internamente pela base do piso, garantindo que nenhum dos condutores da fiação seja aprisionado e danificado.



IMPORTANTE

O aparelho deve ser alimentado através de um dispositivo de corrente diferencial residual (DR) com uma corrente de operação residual nominal excedendo 30 mA.

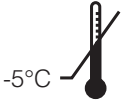
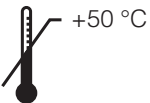
CARACTERÍSTICAS TÉCNICAS

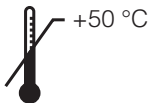
PARÂMETRO E CARACTERÍSTICAS TÉCNICAS		
TIPO DE AUTOMATIZADOR	PIVOTANTE	PIVOTANTE
TENSÃO NOMINAL	220 V	220 V
FREQUÊNCIA NOMINAL	60 Hz	50 Hz
POTÊNCIA NOMINAL	330 W	330 W
ROTAÇÃO DO MOTOR	3492 rpm	2910 rpm
CORRENTE NOMINAL	2,4 A	2,4 A
REDUÇÃO	1:111,5	1:111,5
VELOCIDADE LINEAR	1,6 m/minuto	1,3 m/minuto
MANOBRAS	ciclos contínuos	ciclos contínuos
GRAU DE PROTEÇÃO	IPX 0	IPX 0
TRILHO	Alumínio	Alumínio
FAIXA DE TEMPERATURA	 	 
TIPO DE ISOLAMENTO	Classe B, 130 ° C	Classe B, 130 ° C

INSTALAÇÃO E FIXAÇÃO DO AUTOMATIZADOR

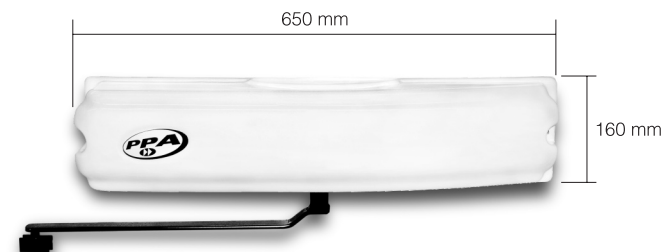

FIXAÇÃO DO BRAÇO

Encaixe o braço articulado no eixo do motorreductor e, utilizando uma chave Allen, fixe-o com o parafuso que acompanha o kit.

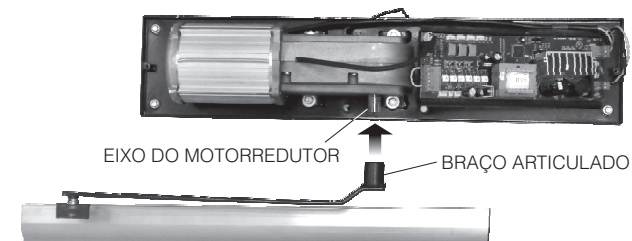

FIXAÇÃO DO AUTOMATIZADOR NA PAREDE

Fixe o automatizador de maneira que a base de aço fique alinhada com a dobradiça da porta.

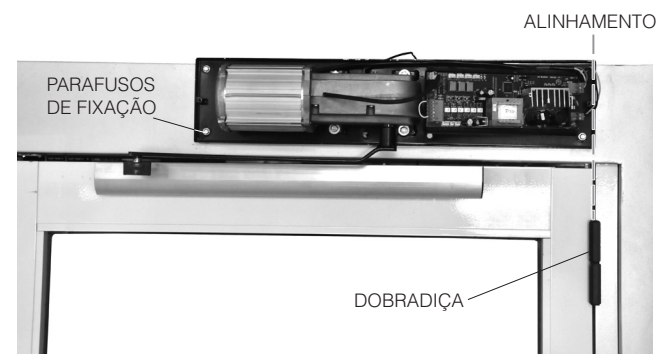

Se a porta for de abertura interna, fixe o automatizador de maneira que o braço de acionamento fique um pouco acima do topo da folha da porta.



Se a porta for de abertura externa, fixe o automatizador de maneira que o braço de acionamento fique abaixo do topo da folha da porta.



COMO FIXAR O GUIA NA PORTA

Depois de fixar o automatizador com o braço de acionamento, fixe o guia de alumínio na porta de maneira que o braço de acionamento não ultrapasse o limite e não saia fora do guia (fixe o guia de alumínio no centro da porta).

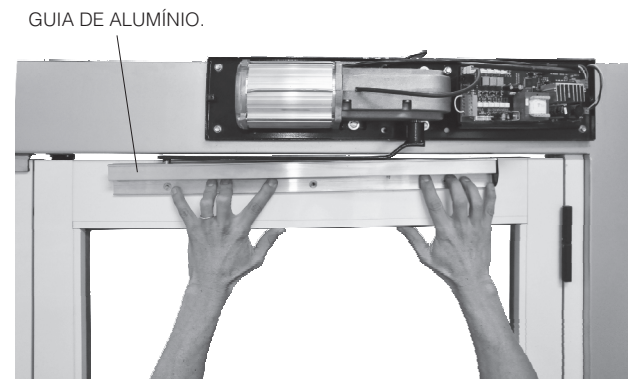

OBS: Verifique, manualmente, se a porta abre e fecha corretamente sem atritos.

RADAR

Radar é um sensor que aciona a porta automática quando um objeto se aproxima de seu raio de detecção.

Especificações técnicas

- Tensão de alimentação: 12 a 24 VDC / 12 a 18 VAC
- Tensão e corrente nos contatos do relé: 200 V / 0.5 A
- Frequência emitida: 24,125 GHz
- Altura máxima de instalação: aproximadamente 3,5 m
- Ângulos de ajuste: 0 a 90° vertical e -45 a 45° horizontal
- Área de detecção: -larga – estreita

Conhecendo a placa

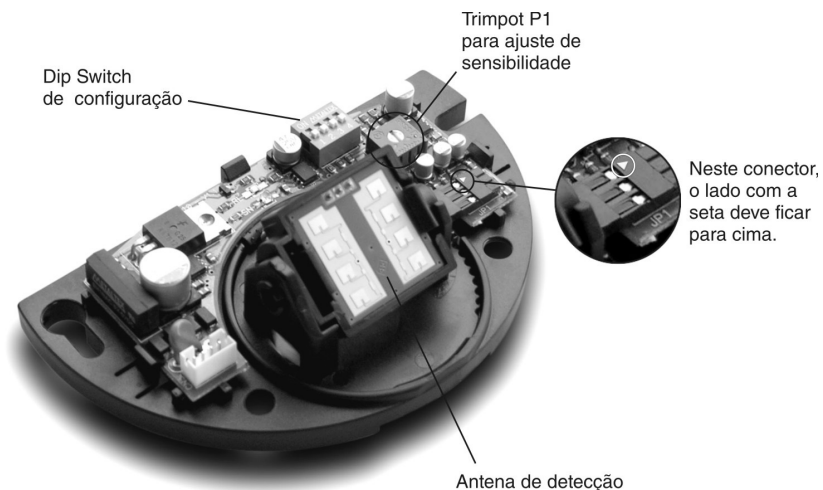

Modo de instalação

1. Fixar o radar no lugar desejado e conectar o cabo de alimentação (vermelho e marrom são alimentação e amarelo e laranja são os contatos do relé).
2. Ajustar a sensibilidade através do trimpot P1.
3. Regular a direção da área de detecção, através do posicionamento mecânico da antena. Para área de detecção larga, instalar a antena na posição vertical (conector para cima). Para área de detecção estreita, instalar a antena na posição horizontal (conector para a direita).

Conector para cima = detecção larga

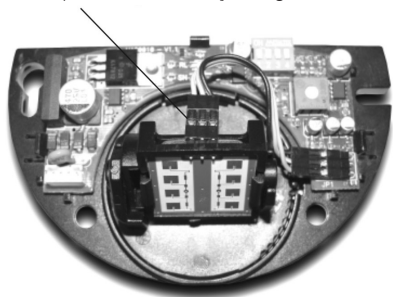

Conector para direita = detecção estreita

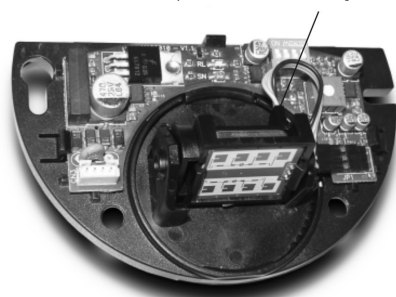

NOTA

Para inverter a posição da antena, empurre as travas no sentido oposto uma da outra, retire a placa e encaixe-a novamente na posição desejada (figura ao lado). Atenção para a posição correta do conector. O lado com a seta deverá estar sempre voltado para o lado de fora da placa (figura ao lado).

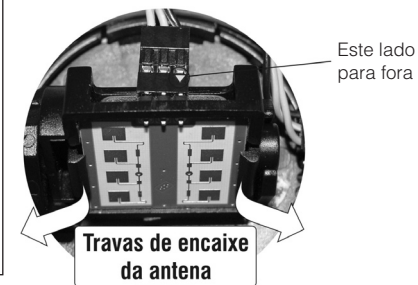

Configuração da dip switch

A chave 1 configura o estado do relé: ON = NF e OFF = NA.

A chave 2 configura o tempo de retenção de pulso de disparo:

ON = 2 segundos e OFF = 0,5 segundos.

A chave 3 configura o modo de imunidade: ON = alta imunidade e OFF = imunidade normal.

NOTA

Configurar com alta imunidade em ambientes onde possa ocorrer ação de chuva ou outro tipo de movimentação leve em frente ao sensor, para evitar disparos falsos. Esta configuração deixa o sensor mais "lento".

Observações:

- Não tocar na área superficial da antena, pois esta é sensível a pequenas descargas eletrostáticas.
- Não instalar o sensor em locais onde possam ocorrer movimentos de plantas, ou outros objetos.
- Não instalar o sensor próximo a lâmpadas fluorescentes, pois podem causar interferência.
- Não instalar em locais onde pode ocorrer vibração.
- Atentar para boa fixação do sensor, a fim de evitar disparos falsos.

Esquema de ligação na Central de Comando - Radar

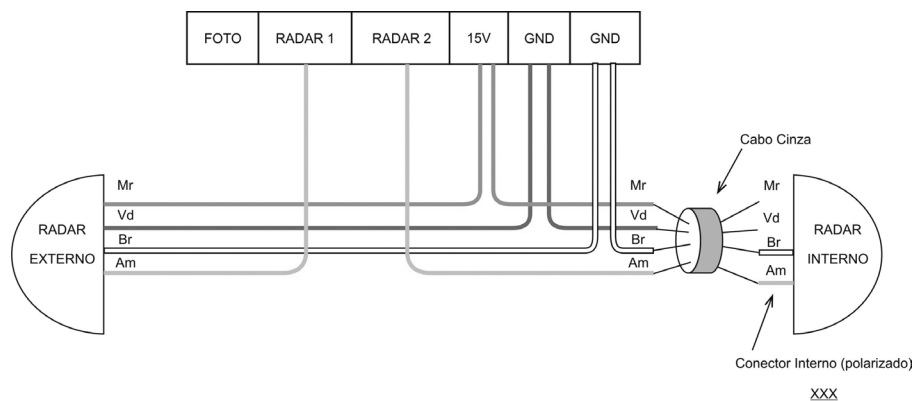

Fixação do radar na tampa

Encaixar e fixar o suporte do radar próximo ao Automatizador Giro.



FOTOCÉLULA

Fixação e conexão da fotocélula

1. Passar 1 cabo de 4 vias indo do TX até a central, passando por dentro do trilho e fixado com abraçadeiras.
2. Passar 1 cabo de 4 vias indo de RX até a central, passando por dentro do trilho e fixado com abraçadeiras.

O comando para acionamento da fotocélula deve ser feito de um contato NF (Normalmente Fechado), ou seja, para a central receber um comando de fotocélula, deve-se abrir a conexão entre FOTO e GND do conector CN6.

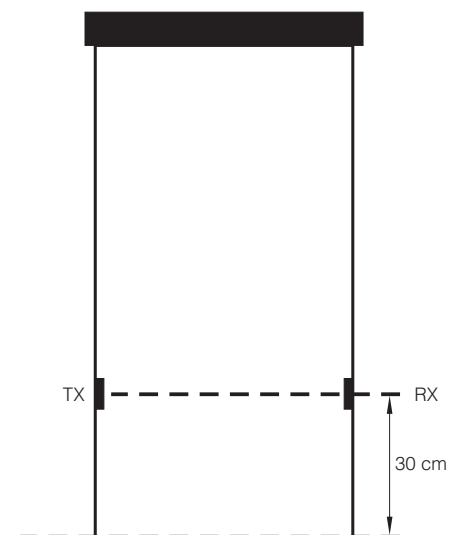

Precauções

- Não instale a unidade receptora voltada diretamente para o Sol;
- Certifique-se de que o lado que possui a saída dos fios fique posicionado para baixo;

Esquema de ligação Fotocélulas

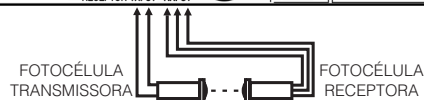
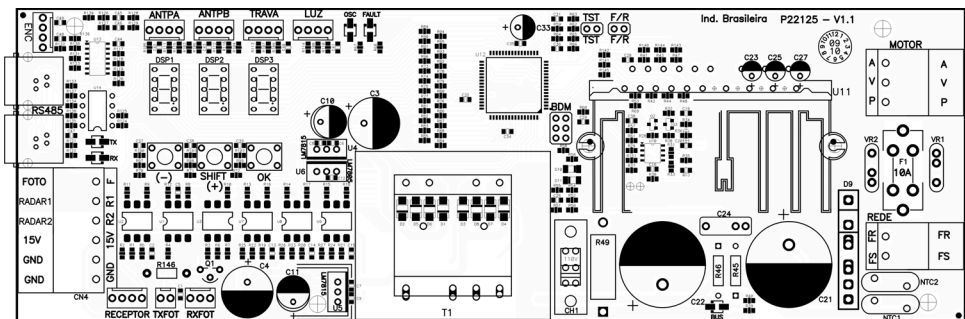

FECHAMENTO DA TAMPA DO AUTOMATIZADOR

Após feita todas as conexões e ajustes, colocar a tampa da central, fechar a tampa do automatizador e fixá-lo com 2 parafusos M5 x 10 .

Em seguida colar o adesivo da PPA, conforme a figura.



MANUTENÇÃO



Antes de qualquer Manutenção, retire o cordão de alimentação da rede elétrica.

DEFEITOS, PROVÁVEIS CAUSAS E CORREÇÕES

Serão citados alguns DEFEITOS, PROVÁVEIS CAUSAS E CORREÇÕES, que poderão ocorrer em seu Automatizador, caso necessite a ocorrer Manutenção.

DEFEITOS	PROVÁVEIS CAUSAS	CORREÇÕES
Porta abrindo e fechando sozinha	-Sujeira no trilho. -Sujeira na guia da porta. -Radar desregulado, está pegando o movimento da folha.	-Limpar Trilho. -Limpar Guias da porta. -Regular sensibilidade do radar.
Porta abrindo lentamente	-Falta de energia elétrica.	-Acionar o radar e aguardar a porta abrir e fechar lentamente.
Porta abriu e não fechou	-Fotocélula obstruída.	-Desobstruir a fotocélula.

CENTRAL DE COMANDO INVERSORA

INSTALAÇÃO DA CENTRAL INVERSORA

As conexões elétricas da central controladora deverão ser feitas conforme o diagrama contida neste manual.

Quando a porta automática possuir trava eletromagnética, ou luz de garagem, um módulo de relê deverá ser conectado em “TRAVA” e/ou em “LUZ”.(opcional, venda separada).

Para adaptar um receptor avulso, basta conecta-lo em “RECEPTOR” (opcional).O motor é conectado ao borne “MOTOR”.

A tensão da rede elétrica é ligada ao borne “REDE” e deve ser de 127Vca ou 220Vca de acordo com a chave seletora de tensão “CH1” e a frequência de acordo com o transformador pedido na central inversora (60Hz ou 50Hz).

No borne CN4 tem-se alimentação de 15V (450mA) para alimentar os radares e a fotocélula, bem como a entrada para comando de radar e comando de fotocélula. O comando de radar é um contato normalmente aberto, ou seja, para a central receber um comando, deve-se conectar RADAR1 ou RADAR2 ao GND.

Já o comando de fotocélula FOTO no conector CN4 deve ser um comando normalmente fechado, ou seja, para a central receber um comando de fotocélula, deve-se desconectar FOTO do GND.

PRIMEIRO ACIONAMENTO DO INVERSOR APÓS SER INSTALADO NA PORTA AUTOMÁTICA (MEMORIZAÇÃO)

ATENÇÃO: Antes de qualquer acionamento, certifique-se de que o modelo de porta selecionado na central inversora é o mesmo da porta em que está instalada (Função F9, ver tabela 2).

Já o comando de fotocélula FOTO no conector CN4 deve ser um comando normalmente fechado, ou seja, para a central receber um comando de fotocélula, deve-se desconectar FOTO do GND. Se não usar fotocélula, deverá ser conectado um jumper entre FOTO e GND. (opcional / reposição).

Após o inversor ser energizado pela primeira vez, acione o motor através do botão OK ou por um comando no RADAR1 ou RADAR2 ou RECEPTOR. A porta deverá iniciar um movimento de abertura, para melhor visualização do movimento deixe-a no meio do percurso de abertura. Se a porta iniciar um movimento de fechamento, retire o jumper F/R e espere dois segundos (2s) e então acione o motor novamente. Observe que a central irá trocar o sentido do motor. A porta deve iniciar o movimento de abertura.

Após esta condição, deixe a porta abrir até encostar-se ao stop de abertura. Depois ela irá reverter o sentido para fechar, deixe-a encostar-se ao stop de fechamento. Agora a porta automática já está pronta para operar.

Obs: Durante o fechamento no período de memorização, somente um comando de fotocélula pode reverter a porta.

DO SEGUNDO ACIONAMENTO EM DIANTE

Após a memorização a porta não necessitará gravar o percurso novamente. Em uma nova energização, ela simplesmente abrirá lentamente até encostar-se ao stop de abertura. Pronto! A porta já está pronta para operar.

GUIA RÁPIDO PARA PROGRAMAÇÃO DO INVERSOR DE FREQUÊNCIA

O inversor já vem com parâmetros definidos de fábrica, mas o usuário pode modificá-los se achar necessário. Para isso, pressione a tecla SHIFT(+), mantenha-a pressionada até que o display mostre F01, agora pode soltar a tecla. Pronto, o usuário já entrou no modo de programação. O menu de programação possui vinte e seis funções (26) funções descritas na tabela abaixo:

CÓDIGO IMPRESSO NO DISPLAY	FUNÇÃO
F01	Modo semiautomático ou tempo de pausa no modo automático.
F02	Funcionamento com trava ou sem trava.
F03	Tempo em que a luz de garagem permanece acionada após o fechamento da porta.
F04	Resetar percurso gravado.
F05	Velocidade de abertura.
F06	Velocidade de fechamento.
F07	Fim de curso aberto.

CÓDIGO IMPRESSO NO DISPLAY	FUNÇÃO
F08	Fim de curso fechado.
F09	Modelo de porta (Bona, Flash, Tore, Avanti, Reposição e Pivotante).
F10	Sensibilidade do antiesmagamento no fechamento (força no fechamento).
F11	Habilita ou desabilita o Antipânico.
F12	Função para escolher se a porta deve parar quando há um sinal de antipânico ou se deve abrir com uma velocidade menor.
F13	Tempo de filtro para entrada de comando de fotocélula e entrada "Radar 1".
F14	Velocidade de fim de curso.
F15	Aplica os valores de fábrica.
F16	Desaceleração no fechamento.
F17	Reservado.
F18	Velocidade de abertura do antipânico.
F19	Força durante a abertura.
F20	Força no fim de curso de fechamento (garantir fechamento).
F21	Habilita ou desabilita função "Anti-Vento" (mais usada no modelo pivotante).
F22	Aceleração/desaceleração na abertura.
F23	Liga/Desliga Pulso de Trava no Fechamento
F24	Habilita Pausa Invertida.
F25	Tempo de espera para acionar o motor após ter acionado a trava.
F26	Liga/Desliga abertura automática quando a porta é movimentada manualmente no sentido de abertura.
Out	Sai do menu de programação.

Para navegar pelo menu de programação basta pressionar o botão de SHIFT(+) para incrementar ou o botão (-) para decrementar até encontrar a função desejada, então pressione OK para entrar na função. Cada função possui suas configurações específicas que podem ser alteradas pelo botão SHIFT(+) ou pelo botão (-).

Ao terminar a alteração, pressione OK novamente e então o valor é salvo e o menu retorna às funções, podendo navegar por elas novamente.

Veja na tabela a seguir o significado de cada configuração existente para as funções.

FUNÇÃO	CONFIGURAÇÃO EXISTENTE PARA ESTA FUNÇÃO	SIGNIFICADO DA CONFIGURAÇÃO
F01	Sau/t00 a t99	Modo semiautomático (SA) ou tempo de pausa em segundos [s].
F02	tof ou t01 a t99	Desabilita o funcionamento de trava eletromagnética(tof) ou habilita trava e o tempo de acionamento dela (t01 a t99) em milissegundos, t01 = 0,1s.
F03	t00 a t99	Tempo que a luz de garagem fica acionada após o fechamento da porta (tempo em segundos [s]).
F04	rst ou nrt	Apagar percurso (rst) ou não apagar percurso (nrt).
F05	001 a 060 para os modelos Tore e Reposição, até 090 para os modelos Flash e Bona.	Velocidade de abertura, de 001 a 090 [Hz].
F06	001 a 090	Velocidade de fechamento de 001 a 090 [Hz].
F07	001 a 099	Fim de curso de abertura, 001 (menor), 099 (maior fim de curso).
F08	001 a 099	Fim de curso de fechamento, 01 (menor), 99 (maior fim de curso).
F09	FLA, bon, tor, rEP, AuA ou Plu	Modelo da porta: Flash (FLA: motor maior com encoder hall), Bona (bon: motor menor com encoder hall), Tore (tor: motor menor com encoder hall), Reposição (rEP: motor menor com encoder óptico), Avanti (AuA: motor médio com encoder Hall) e Pivotante (Plu).
F10	A10 a A50	Sensibilidade do antiesmagamento no fechamento, menor o valor, menor força. Maior o valor, maior a força.
F11	dAP ou EAP	Habilita(EAP) ou desabilita(dAP) antipânico. ATENÇÃO: Esta função só deverá estar habilitada se a porta estiver o sistema mecânico do antipânico.
F12	oPE a Sto	Configura a Função Antipânico para abrir a porta (oPE) ou parar a porta (Sto) ao receber um sinal de antipânico.
F13	t01 ou t99	Tempo de espera para reconhecer que não há comando de fotocélula e "radar 1", esta função é usada quando a porta é comandada por controle de acesso por cartões, tempo x 100ms (cem milissegundos) [ms].
F14	001 a 015	Velocidade de fim de curso [Hz].
F15	ndE ou dEF	Aplica valores de fábrica (dF) ou não aplica (nd).
F16	001 ou 099	Desaceleração no fechamento [Hz/s], quanto menor o valor mais suave o movimento e maior deve ser o fim de curso de fechamento.
F17		Reservado.

FUNÇÃO	CONFIGURAÇÃO EXISTENTE PARA ESTA FUNÇÃO	SIGNIFICADO DA CONFIGURAÇÃO
F18	001 ou 025	Velocidade de abertura [Hz] quando há sinal de antipânico, se a porta estiver configurada para abrir nessa situação.
F19	A10 a A50	Força na abertura. ATENÇÃO: Se o valor estiver muito baixo, o automatizador pode ficar com pouca força para abrir, diminuindo a velocidade.
F20	000 ou 015	Força na região final de fechamento, usada para garantir o fechamento.
F21	dAu ou LAu	Habilita (dAu) ou desabilita (LAu) função anti-vento. Esta função é mais comumente usada nas portas pivotantes, de formar a ajustar o fechamento novamente caso a porta abra devido a um fator externo e não por um comando elétrico.
F22	001 a 099	Aceleração/Desaceleração na abertura [Hz/s]. Ao diminuir o valor desta função, o movimento de abertura da porta ficará mais suave e o fim de curso aberto deverá ser aumentado, pois a porta irá precisar de mais espaço para frear.
F23	dPt ou LPt	Liga pulso de trava no fechamento (LPt) ou desliga pulso de trava no fechamento (dPt).
F24	PnI ou PIn	Pausa não invertida(PnI) inicia a contagem quando a porta está totalmente aberta. Pausa invertida(PIn), a pausa inicia a contagem quando não há mais sinal de radar, fotocélula ou botoeira. Caso algum comando volte a ser acionado durante a pausa, a contagem é reiniciada.
F25	tof ou t01 a t99	Desabilita a espera para acionar o motor após ter acionado a trava(tof) ou habilita o tempo de espera para acionar o motor (t01 a t99) em milissegundos, t01 = 0,1s.
F26	LAA ou dAA	Liga Abertura Automática quando a porta é movimentada no sentido de abertura(LAA) ou Desliga Abertura Automática quando a porta é movimentada no sentido de abertura(dAA).
Out	Sair do menu.	Sai do menu de programação.

Importante: Ao término da configuração dos parâmetros de funcionamento, deve-se navegar no menu até a função Out e pressionar OK. Se a placa for desligada sem esta operação, as configurações retornarão às anteriores.

ATENÇÃO: É obrigatório(a) a utilização de fotocélulas para evitar acidentes.

FOTOCÉLULA INCORPORADA

Nesta central existe uma fotocélula incorporada, ou seja, é necessário apenas conectar nos conectores “TXFOT” e “RXFOT” o transmissor de luz e o receptor de luz infravermelho respectivamente.

O funcionamento pode ser comprovado pelo ponto do primeiro display da esquerda para a direita. Quando o ponto está aceso, a fotocélula está obstruída. Quando o ponto está apagado, o receptor de luz está recebendo o sinal do transmissor de luz.

Quando a fotocélula for desconectada ou apresentar qualquer alteração de conexão ou funcionamento, a porta permanecerá aberta até a correção ser aplicada.

TESTE DO ENCODER

É possível testar o encoder do automatizador, para isso basta conectá-lo na central e acionar o motor, pressione o botão SHIFT por uma vez e então o display mostrará os pulsos do encoder em tempo real. Existe uma seqüência de pulsos que deverá ser obedecida:

Primeira seqüência: o display mostra 0 1 3 2...

Segunda seqüência: o display mostra 0 2 3 1...

Qualquer seqüência é válida, porém se o encoder estiver funcionando corretamente todos os números devem aparecer, sem exceção!

Ao pressionar o botão SHIFT pela segunda vez, o percurso da porta será mostrado no formato hexadecimal, exemplo: o número 0200h corresponde ao ponto zero (porta aberta).

ATENÇÃO: Para verificar se o encoder do motor está em perfeitas condições, abra e feche a porta várias vezes através de comandos no botão OK ou RADAR, então por último abra-a e deixe-a aberta, então pressione o botão SHIFT por duas vezes e anote o número (deverá ser 0200h). Sempre que a porta estiver aberta, o display deverá marcar a posição 0200h ou próximo disso, exemplo: 0201h ou 0202h. Se o número alterar muito além de 0200h, o encoder pode estar com problemas.

Ao pressionar o botão SHIFT pela terceira vez, a tensão do capacitor do barramento será mostrada (V).

Após o botão ser pressionado o display apagará automaticamente em 255s.

JUMPER TST

Ao remover o jumper TST, o botão OK serve para girar lentamente o motor em um determinado sentido enquanto o botão estiver pressionado, e o botão SHIFT serve para girar o motor no sentido contrário ao do botão OK também enquanto estiver pressionado. Ao recolocar o jumper TST o inversor volta a operar normalmente.

SINALIZAÇÃO DE EVENTOS E FALHAS

A função principal do LED OSC é indicar que o microcontrolador da placa está operacional (o mesmo pisca, com frequência fixa (~1Hz), desde que a alimentação esteja ligada).

O LED BUS indica que existe carga nos capacitores do barramento DC.

Atenção: Não se deve tocar na região de potência (região dos capacitores) da placa enquanto este led estiver aceso mesmo depois do inversor ser desligado da rede elétrica!

O LED FAULT indica o alinhamento entre o emissor e o receptor da fotocélula interna. Quanto maior a intensidade de luz do LED, maior a precisão do alinhamento da fotocélula TX / RX.

A indicação de antipânico ativado (portas destravadas) é sinalizada nos displays de sete seguimentos (DSP1, DSP2 e DSP3) por meio da descrição “APA” (fonte formato display).

NOTA: As conexões de sinalização do sistema de antipânico ativado são realizadas por meio dos conectores ANTPA e ANTPB.

FUNÇÕES DOS PONTOS DECIMAIS DOS DISPLAYS DO INVERSOR QUANDO O AUTOMATIZADOR ESTÁ OPERANDO

Existem algumas funções para os pontos decimais dos displays quando o automatizador está operando, estas funções facilitam a verificação da operação e de erros de instalação:

1. O ponto da unidade (o primeiro ponto da direita para a esquerda), representa comandos para abertura, ou seja, quando há algum comando de receptor ou de botoeira, o ponto estará aceso. Quando não há nenhum sinal, o ponto permanece apagado.
2. O ponto da dezena (o segundo ponto da direita para a esquerda), representa sinal de fotocélula, caso a foto esteja acionada ou ausente ou ainda com falha o ponto estará aceso e a porta permanecerá aberta.
3. O ponto da centena (o terceiro ponto da direita para a esquerda) representa se há sinal da fotocélula incorporada. Ponto aceso: fotocélula obstruída, ausente

ou com falha de conexão; a porta permanecerá aberta até a desobstrução / correção.

POSSÍVEIS ERROS E DEFEITOS

Erros

1. E00, E01 e E02: Sinaliza que a parte de potência do inversor está com problemas. Causa: Problemas com a energia ou defeito de solda. Solução: Um técnico habilitado deverá avaliar o equipamento.

2. E03: Não há sinal de encoder. Causa: Encoder desconectado ou com defeito. Solução: Conectar encoder na central e verificar encoder.

3. E04: Sinaliza que o percurso gravado durante a memorização é pequeno demais. Causa: Falta do cabo de encoder a porta está travada. Solução: Verificar o cabo do encoder, testar se a porta desliza por todo o percurso, caso o erro persista.

4. E06: A porta não está chegando ao ponto zero (abertura). Causa: Encoder pode estar quebrado, ou falta de força no fim de curso. Solução: Verificar o encoder. Aumentar a velocidade de fim de curso (Ler tópico “Teste do Encoder”).

5. E09: Possibilidade de perda de sincronismo da correia com a polia dentada. Causa: Correia frouxa ou inadequada à polia.

ATENÇÃO: Quando o novo inversor for substituir um do modelo antigo (encoder óptico), os dois fios do meio do chicote do encoder deverão ser cruzados:

- Seqüência antiga: Preto, Branco, Vermelho, Amarelo.

- Seqüência nova: Preto, Vermelho, Branco, Amarelo.

Para o extensor do encoder óptico que tem duas extremidades, cruzar apenas uma delas:

- Seqüência antiga: Marrom, Vermelho, Laranja, Amarelo.

- Seqüência nova apenas uma das extremidades: Marrom, Laranja, Vermelho, Amarelo.

DEFEITO		
DEFEITO	CAUSA	SOLUÇÃO
A porta não corresponde ao percurso do local instalado (freia antes do stop de fechamento ou bate no fechamento).	Existe um percurso gravado diferente do percurso do local instalado.	Entrar no menu de funções e na função 4 (F4), mudar de nrt para rSt, sair do menu através de out, e deixar realizar a memorização do percurso.
Porta permanece aberta e quando recebe comandos para abrir ela fecha.	A memorização foi realizada erroneamente.	Ver item: Primeiro acionamento do inversor após ser instalado no automatizador (memorização).

