

TERMO DE GARANTIA

Prezado Consumidor:

O **DISTRIBUIDOR AUTORIZADO LENOXX** assegura ao proprietário-consumidor deste aparelho garantia contra qualquer defeito de material ou de fabricação que nele se apresentar no prazo legal de 90 (noventa) dias mais 90 (noventa) dias de cortesia, totalizando 180 (cento e oitenta) dias, contados a partir da data de emissão da Nota Fiscal de Venda, desde que tenha sido instalado e utilizado conforme orientações contidas no Manual do Usuário e exclusivamente para uso doméstico.

O **DISTRIBUIDOR AUTORIZADO LENOXX** restringe sua responsabilidade à substituição das peças defeituosas desde que, a critério de seu técnico credenciado, se constatem falhas em condições normais de uso.

NÃO ESTÃO COBERTOS PELA GARANTIA:

- 1 materiais plásticos, gabinetes, antenas e pilhas (quando fornecidas);
- 2 a eliminação de interferências externas ao produto, que prejudiquem seu desempenho, correção de problemas de recepção inerentes ao local ou decorrentes do uso de antenas inadequadas;
- 3 o transporte, mão de obra e remoção de produtos para conserto e/ou instalação e atendimento em domicílio;
- 4 o atendimento em cidades que não possuam serviços autorizados, sendo as despesas e riscos de transporte de ida e volta do aparelho à autorizada de total responsabilidade do consumidor.

O DISTRIBUIDOR AUTORIZADO LENOXX DECLARA A GARANTIA NULA OU SEM EFEITO:

- 1 se o aparelho sofrer qualquer dano provocado por queda, acidentes, agentes da natureza;
- 2 se for usado em desacordo com o Manual do Usuário;
- 3 se for ligado a rede elétrica imprópria;
- 4 em caso de flutuações excessivas de energia elétrica;

- 5 em caso de uso comercial/profissional;
- 6 se forem utilizadas mídias não originais;
- 7 se o número de série for removido ou rasurado;
- 8 em caso de rasura da Nota Fiscal, ou na ausência da apresentação desta;
- 9 se o aparelho for alterado, apresentar sinais de violação, ajuste ou conserto por pessoa não credenciada pelo **DISTRIBUIDOR AUTORIZADO LENOXX**;
- 10 se o produto adquirido provier de venda no estado, caracterizada por meio de Nota Fiscal de Venda, ou ainda se o preço de venda for muito inferior ao praticado pelo mercado;
- 10a no caso de venda no estado ou mostruário, não nos responsabilizamos pela ausência de quaisquer acessórios.

O **DISTRIBUIDOR AUTORIZADO LENOXX** obriga-se a prestar os serviços acima referidos somente nas localidades onde mantiver oficinas de serviços, próprias ou especificamente autorizadas, para atender este aparelho. O proprietário-consumidor será, portanto, o único responsável pelas despesas e riscos de transporte deste aparelho à oficina autorizada **LENOXX SOUND** mais próxima (ida e volta).

NOTA. A Lennox Sound se isenta de qualquer responsabilidade decorrente da aquisição da chamada garantia estendida perante qualquer seguradora/revenda. O prazo de garantia se restringe ao total acima mencionado.

SAC - SERVIÇO DE ATENDIMENTO AO CLIENTE

Para elucidar qualquer dúvida sobre os produtos Lennox Sound, efetuar reclamações e obter informações da nossa rede de serviços autorizados, favor entrar em contato com o nosso serviço de atendimento pelo telefone **(11) 3339-9954** (São Paulo) ou DDG **0800-77-29-209** (demais localidades), ou pelo e-mail **sac@lenoxxsound.com.br**. Consulte nosso site: **www.lenoxxsound.com.br**. A garantia é válida somente em território brasileiro.

Lennox[®]
sound

Lennox[®]
sound

MICRO SYSTEM MC-255



CD Player
Modos de Repetição e de Programação
Rádio AM/FM/FM Estéreo com Display Digital
Tape Deck Estéreo
Entrada Auxiliar

MANUAL DO USUÁRIO

Parabéns!

Você acaba de se tornar proprietário de um aparelho de alta qualidade, o **Micro System MC-255**. Leia atentamente este Manual de Instruções para que possa usufruir todas as funções do aparelho. Agradecemos a sua escolha, pois sua satisfação é a nossa maior meta.

Distribuidor Autorizado Lenoxx

LEIA ANTES DE USAR O APARELHO

Para evitar danos ou acidentes, leia atentamente as instruções abaixo antes de instalar e usar o aparelho.

LIGAÇÃO À REDE ELÉTRICA

Antes de ligar o aparelho, certifique-se que a chave de voltagem está ajustada para a voltagem da rede elétrica local. Desenrole o cabo de força e insira o plugue fêmea no soquete CA do aparelho e a outra ponta, com dois pinos, numa tomada CA da rede elétrica.

OBS: Quando não for usar o aparelho por longo período de tempo, remova o cabo de força da tomada, puxando sempre pelo plugue, nunca pelo fio.

CUIDADO:

Para evitar risco de incêndio ou choque elétrico, não exponha estes produto a chuva ou umidade. Não abra este produto nem tente fazer qualquer reparo em seu interior. Se necessário, encaminhe este produto a um serviço autorizado.

AC OPERATION

Before operation please make sure voltage on the set corresponds to the voltage of your local area. Unravel the AC power cord; insert one end into the AC socket on the set and the other end into a standard AC outlet.

OBS: When this appliance is not in use, unplug the AC power cord completely from AC power socket by pulling the plug. Never pull the power cord itself.

WARNING:

To prevent fire or shock hazard, do not expose this appliance to rain or moisture. Do not remove cover. There are no user serviceable parts inside. Refer servicing to qualified service personnel.



CUIDADOS com a VENTILAÇÃO

Não obstrua os orifícios de ventilação deste produto.

VENTILATION WARNING

Do not impede normal ventilation of this product's intended use.

CUIDADOS COM LÍQUIDOS

Este produto não deve ficar exposto à chuva, goteiras ou umidade. Não coloque sobre este produto vasos ou jarras contendo líquidos.

DRIPPING WARNING

Do not expose this product to dripping or splashing. Do not place objects filled with liquid, such as vases, on top of this product.

RÁDIO

- Coloque o seletor de função na posição «RADIO».
- Coloque o seletor de faixa na posição desejada: **AM**, **FM** ou **FM STEREO**.
 - O indicador «FM STEREO» acenderá quando você sintonizar uma emissora que estiver transmitindo em FM estéreo.
- Sintonize a emissora desejada girando lentamente o botão de sintonia.
- Para desligar o rádio, coloque o seletor de função na posição «TAPE».

FM

- Estenda ao máximo a antena telescópica e gire-a até obter a melhor recepção possível.
- Se a recepção de uma emissora estéreo estiver com muito chiado ou interferência, deslize o seletor de faixa da posição **FM STEREO** para a posição **FM**.

AM

- Como este aparelho possui uma antena embutida para AM, gire o aparelho inteiro até obter a melhor sintonia possível.

ESPECIFICAÇÕES TÉCNICAS

GERAL

Fontes de energia CA: 110/220V, 60/50 Hz
CC: 12V – oito pilhas grandes (não inclusas)

Consumo de energia 17W

Potência 6W RMS (2 x 3W RMS)

Dimensões (A x L x P) Aparelho: 220 x 165 x 230 mm
Caixas: 220 x 140 x 195 mm

Peso Aparelho: 2,1 kg
Caixas: 0,8 kg (cada)
Total embalagem: 4,2 kg

Temperatura de operação 5°C a 45°C

RÁDIO

Faixas de frequência FM: 88 - 108 Mhz
AM: 530 - 1600 kHz

CD PLAYER

Captação ótica Laser de 3 feixes
Resposta de frequência 100 Hz a 16 kHz

TAPE DECK

Resposta de frequência 125 Hz a 6,3 kHz
Wow e flutter 0,35% WRMS
Sistema de gravação 2 faixas, 2 canais

Acessórios Cabo de força, Manual do Usuário

Projeto e especificações técnicas sujeitos a alterações sem prévio aviso [CQ_Rev01_Dez_10].

- 5 Para encerrar a gravação, pressione a tecla **STOP/EJECT**.
- 6 Para retirar o cassete, pressione novamente a tecla **STOP/EJECT**, abrindo o compartimento da fita.

REPRODUÇÃO

- 1 Insira uma fita cassete gravada no compartimento da fita.
- 2 Coloque o seletor de função na posição «TAPE».
- 3 Pressione a tecla **PLAY**.
- 4 Para interromper temporariamente a reprodução, pressione a tecla **PAUSE**.
 - ✦ Para reiniciar a reprodução, pressione a tecla **PAUSE** novamente.
- 5 Para cancelar a reprodução, pressione a tecla **STOP/EJECT**.
- 6 Para retirar a fita, pressione novamente a tecla **STOP/EJECT**, abrindo o compartimento da fita.

FITA SOLTA

Fitas frouxas dentro do cassete podem causar problemas. Com um lápis ou objeto similar, enrole delicadamente a fita, conforme mostra a figura abaixo:

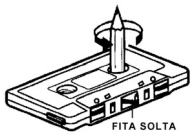

LIMPEZA DOS CABEÇOTES

Para manter a qualidade de som dos gravadores cassete, limpe periodicamente o cabeçote e os roletes de pressão. Recomendamos que essa limpeza seja feita a cada 20 ou 30 horas de operação.

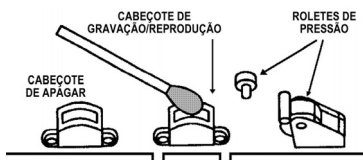

- ❑ Pressione a tecla **STOP/EJECT** para abrir o compartimento do cassete. Certifique-se que o aparelho esteja desligado. Umedeça um cotonete em álcool isopropílico ou etílico (93,8° INPM) e passe suavemente na superfície dos cabeçotes e roletes até todo vestígio de sujeira ou oxidação ser removido.
- ❑ Aguarde até que o álcool tenha se evaporado inteiramente antes de inserir uma fita cassete no aparelho.

OBSERVAÇÕES SOBRE FITAS

- ❑ Não use fitas de dióxido de cromo, ferro-cromo ou metal para gravar (embora possam ser usadas na reprodução).
- ❑ Use apenas fitas de boas marcas.
- ❑ Não recomendamos o uso de fitas C-120 (120 minutos) que, por serem muito finas, tendem a quebrar e se enroscar no interior do aparelho.
- ❑ Nunca aproxime uma fita cassete de campos magnéticos (ímãs, televisores, alto-falantes etc.), que alteram a sensibilidade da fita e podem até apagar o que está gravado.
- ❑ Nunca guarde fitas cassete em ambientes muito quentes, úmidos ou empoeirados.

PROTEÇÃO CONTRA DESGRAVAÇÃO ACIDENTAL

Para impedir que gravações importantes sejam acidentalmente apagadas, quebre as linguetas na parte traseira da fita com uma chave de fenda. (Quando a lingueta é quebrada, a tecla **RECORD** fica inoperante.) Veja figura abaixo.

Para proteger o lado A de uma desgravação acidental, quebre a lingueta do lado direito (visto por trás) [1]; para proteger o lado B, quebre a outra lingueta.

Para gravar numa fita cassete cujas linguetas de proteção já foram quebradas, basta cobrir a abertura com uma fita adesiva [2].

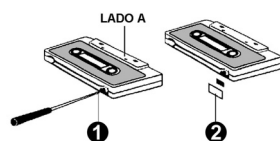

CUIDADOS BÁSICOS

- ❑ Coloque o aparelho num local bem ventilado, assegurando que haja no mínimo 10 cm de espaço livre nas laterais, parte traseira e parte superior.
- ❑ Nunca use óleo, solvente, derivados de petróleo, *thinner* ou inseticida no aparelho.
- ❑ Nunca exponha o aparelho a umidade elevada nem a temperaturas extremamente altas (acima de 40°) ou extremamente baixas.
- ❑ Não deixe o aparelho sob a luz direta do sol, nem o exponha a campos magnéticos fortes, excesso de pó ou umidade.
- ❑ Mantenha o aparelho afastado de outros eletroeletrônicos domésticos (computadores, fax) que geram ruído eletrônico.
- ❑ Nunca deixe peças contendo água (vasos de flores, por exemplo) acima ou em cima do aparelho. Danos irreparáveis podem ser causados por gotas de água entrando pelas aletas de ventilação.
- ❑ Ao retirar o cabo de força da tomada, sempre segure-o pelo plug, pois puxar o próprio cabo pode danificar a fiação interna.
- ❑ Retire o cabo de força da tomada sempre que for limpar os cabeçotes, roletes de pressão, etc.
- ❑ Esse aparelho contém pontos de voltagem perigosamente elevadas em seu interior.
- ❑ Não retire a tampa externa para evitar o risco de choque elétrico.
- ❑ Use o aparelho sobre uma superfície firme e nivelada, livre de vibrações, e não coloque nada sobre ele.
- ❑ Se o aparelho não funcionar corretamente devido a descarga eletrostática, desligue-o, retire o plug da tomada, aguarde alguns minutos e volte a ligá-lo.
- ❑ Se estiver ocorrendo uma tempestade com raios nas proximidades, sugerimos desligar o aparelho e retirar o cabo de força da tomada.
- ❑ Assegure-se que todas as conexões elétricas (incluindo o plug do cabo de força e quaisquer extensões elétricas porventura usadas) estejam corretas e em acordo com as instruções dos fabricantes.
- ❑ Retire o cabo de força da tomada se não for usar o aparelho por um longo período de tempo.
- ❑ Nunca exponha o aparelho à chuva ou à umidade excessiva para evitar risco de choque elétrico.
- ❑ Interrompa o uso do aparelho se este não estiver funcionando corretamente ou se estiver de alguma forma danificado. Retire o cabo de força da tomada e consulte um técnico especializado.
- ❑ Nunca obstrua as aletas de ventilação do aparelho, nem deixe-o perto de cortinas ou tapetes. Aletas obstruídas provocam superaquecimento do aparelho, reduzindo a sua vida útil.
- ❑ **A voltagem da rede elétrica deve corresponder à indicada no aparelho. Usar este aparelho com a voltagem errada pode ser perigoso e causar danos irreparáveis.**
- ❑ **Sobre condensação:** Mudanças bruscas de temperatura e armazenamento ou funcionamento em ambientes muito úmidos podem provocar condensação no interior do aparelho. Se isso acontecer, deixe o aparelho ligado sem nenhum CD ou fita cassete em seu interior por cerca de uma hora.

CONHEÇA O SEU APARELHO

SISTEMA

- 1 Alça para transporte
- 2 Entrada **AUX-IN**
Permite conectar aparelho externo.
- 3 Controle de volume
Gire para aumentar e diminuir o volume.
- 4 Tecla **X-BASS**
Pressione para intensificar sons graves.
- 5 Seletor de função
Permite selecionar a fonte desejada: «CD», «AUX», «TAPE» ou «RADIO».
- 6 Tecla **POWER/STANDBY**
Pressione para ligar e desligar o aparelho.
- 7 Indicador standby
Apaga quando o aparelho é ligado.
- 8 Display
Mostra o número da faixa em modo CD.
- 9 Microfone eletrostático embutido
Permite gravação pessoal. Veja página 5.
- 10 Caixas acústicas esquerda e direita
- 11 Terminais das caixas acústicas
Conecte os fios das caixas acústicas.
- 12 Soquete para cabo de força
Conecte à rede elétrica.
- 13 Compartimento das pilhas
Insira 8 pilhas grandes.
- 14 Seletor de voltagem
No interior do compartimento de pilhas.

CD PLAYER

- A Compartimento do disco
Abra para inserir um CD de áudio.
- B Indicador da função Repeat
Veja página 6.
- C Tecla **STOP** ■
Cancela reprodução em modo CD.
- D Tecla **PLAY/PAUSE** ▶||
Inicia/pausa reprodução em modo CD.

- E Indicador da função Program.
Veja página 7.
- F Tecla **NEXT** ▶▶
Pressione para avançar faixas.
- G Tecla **BACK** ◀◀
Pressione para retroceder faixas.
- H Tecla **REPEAT**
Permite repetir faixas ou o disco inteiro.
- I Tecla **PROGRAM**
Permite criar sequências personalizadas de faixas.

RÁDIO

- a Indicador FM estéreo
acende quando uma emissora FM estiver transmitindo em estéreo
- b Seletor de faixa
Seleciona faixa AM, FM ou FM estéreo.
- c Botão de sintonia
Sintoniza emissoras AM, FM e FM estéreo.
- d Antena telescópica para FM
Estenda e gire para melhorar a sintonia.

TAPE DECK

- 1 Tecla **RECORD**
Pressione para gravar uma fita.
- 2 Tecla **PLAY**
Pressione para reproduzir uma fita
- 3 Tecla **REWIND**
Pressione para retroceder uma fita em alta velocidade.
- 4 Tela **FAST FORWARD**
Pressione para avançar uma fita em alta velocidade.
- 5 Tecla **STOP/EJECT**
Pressione para parar uma fita. Pressione novamente para abrir o compartimento da fita.
- 6 Tecla **PAUSE**
Pressione para parar temporariamente a fita.
- 7 Compartimento da fita cassete
Abra e insira uma fita cassete com a parte exposta voltada para baixo.

TAPE DECK

DESCRIÇÃO DAS TECLAS

- | | |
|-------------------------------------|---|
| <i>tecla</i> PLAY ▶ | Pressione para iniciar a reprodução de uma fita. |
| <i>tecla</i> STOP/EJECT ■▲ | Pressione uma vez para cancelar todas as operações do Tape Deck. Pressione novamente para abrir o compartimento da fita. |
| <i>tecla</i> PAUSE | Pressione para interromper temporariamente a reprodução ou gravação de uma fita. Pressione novamente para reiniciar a reprodução ou gravação. <ul style="list-style-type: none">□ Como a fita continua girando em modo PAUSE, pressione a tecla STOP se quiser interromper a reprodução ou gravação por um longo período. |
| <i>tecla</i> FAST FORWARD ▶▶ | Pressione para avançar rapidamente a fita. <ul style="list-style-type: none">□ Só pressione esta tecla quando o Tape Deck estiver em modo STOP. Nunca pressione esta tecla durante a gravação ou reprodução de uma fita. |
| <i>tecla</i> REWIND ◀◀ | Pressione para retroceder rapidamente a fita. <ul style="list-style-type: none">□ Só pressione esta tecla quando o Tape Deck estiver em modo STOP. Nunca pressione esta tecla durante a gravação ou reprodução de uma fita. |
| <i>tecla</i> RECORD ● | Pressione para iniciar a gravação de uma fita. A tecla PLAY é acionada automaticamente. |
| <i>Função</i> AUTO STOP | Em modo de reprodução ou gravação, ao chegar ao final da fita, o aparelho para e as teclas PLAY e RECORD são desativadas automaticamente. O AUTO STOP não ocorre em modo FAST FORWARD ou REWIND . |

PARA INSERIR UMA FITA

Abra o compartimento da fita pressionando uma vez a tecla **STOP/EJECT**. Insira a fita cassete no interior do compartimento, com a parte exposta voltada para cima e o carretel cheio do lado esquerdo, e feche-o em seguida.

- Nunca deixe qualquer tecla do Tape Deck pressionada quando o aparelho não estiver em uso, pois isso pode danificar o rolete de pressão.

GRAVAÇÃO

Este aparelho possui um sistema de controle automático do nível de gravação. Você pode aumentar ou diminuir o volume à vontade sem prejudicar a gravação.

- 1 Insira um cassete virgem ou regravável no compartimento da fita.
- 2 **Para gravar do rádio**, coloque o seletor de função na posição «RADIO» e sintonize a emissora desejada.

Para gravar do microfone, Coloque o seletor de função na posição «TAPE».

Para gravar do CD Player, coloque o seletor de função na posição «CD» e insira um disco no compartimento do disco.

- 3 Pressione a tecla **RECORD** do Tape Deck (a tecla **PLAY** é ativada automaticamente).
 - ♦ A gravação tem início.
 - ♦ Se estiver gravando do CD Player, pressione a tecla **PLAY/PAUSE** ▶|| para iniciar a reprodução do disco.
- 4 Para interromper temporariamente a gravação, pressione a tecla **PAUSE**.
 - ♦ Para reiniciar a gravação, pressione a tecla **PAUSE** novamente.

MODO DE PROGRAMAÇÃO

O modo de programação permite reproduzir até 20 faixas de um CD na ordem que você desejar.

- 1 Com o aparelho parado (modo Stop), pressione a tecla **PROGRAM**.
 - ♦ O indicador **PROGRAM** começará a piscar no display.
- 2 Selecione a faixa que você deseja incluir no programa pressionando as teclas **NEXT** ►► ou **BACK** ◄◄.
- 3 Quando o número da faixa desejada aparecer no display, pressione novamente a tecla **PROGRAM**.
 - ♦ A faixa selecionada será incluída no programa.
- 4 Repita as etapas 2 e 3 para incluir outras faixas no programa, até um máximo de 20.
- 5 Para iniciar a reprodução do programa, pressione a tecla **PLAY/PAUSE** ►||.- ♦ Para saltar à faixa seguinte de um programa, pressione a tecla **NEXT** ►►.
- 6 Para apagar o programa da memória, pressione *duas* vezes a tecla **STOP** ■ ou pressione *uma* vez a tecla **STOP** ■ e abra o compartimento do disco.
 - ♦ O indicador **PROGRAM** apagará no display.

CUIDADOS COM CDs

- ❑ Nunca encoste na superfície de um CD.



Segure um CD sempre pela borda

- ❑ Nunca grude etiquetas ou qualquer tipo de papel ou outro material na superfície do CD.

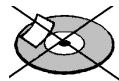

- ❑ Se houver manchas de dedos ou poeira na superfície de um CD, limpe com um pano macio em movimentos retos do centro para fora. Nunca limpe um CD com movimentos circulares.

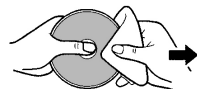

- ❑ Nunca use produtos químicos como sprays para discos, líquidos anti-estática, benzeno ou *thinner*: estes produtos podem danificar permanentemente a superfície do CD.
- ❑ Recoloque os CDs na embalagem original assim que terminar de tocá-los. Um CD riscado pode começar a "pular".
- ❑ Não exponha um CD à luz direta do sol, à umidade excessiva ou a altas temperaturas por períodos prolongados.
- ❑ Só use CDs originais. CDs piratas provocam desgaste excessivo do laser.
- ❑ Se, ao reproduzir um disco, as faixas começarem a "pular", experimente diminuir o volume do aparelho.

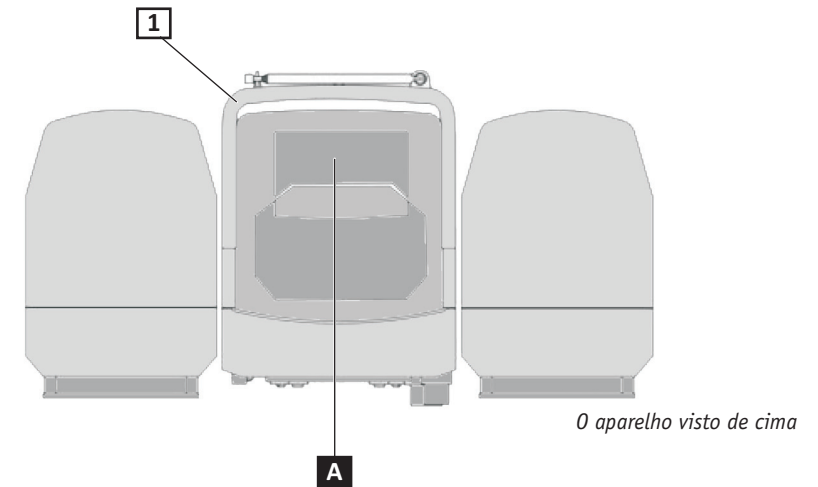

O aparelho visto de cima

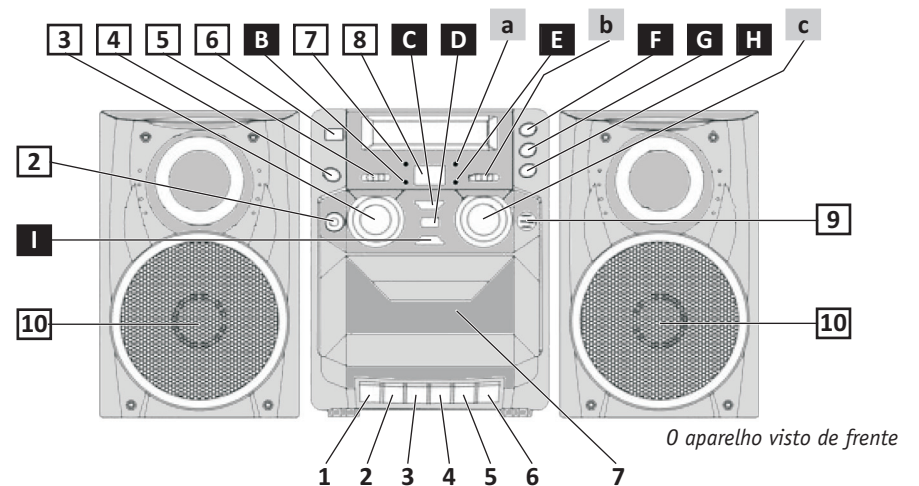

O aparelho visto de frente

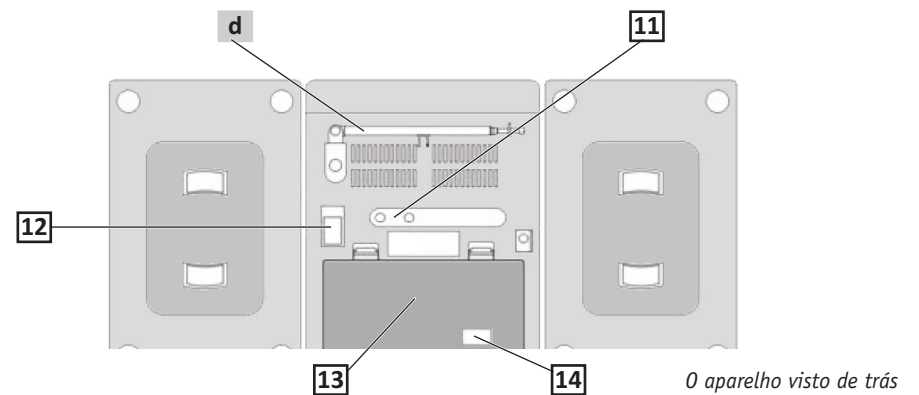

O aparelho visto de trás

PREPARAÇÃO INICIAL

Antes de ligar o seu aparelho, insira o plug do fio das caixas acústicas nas saídas localizadas na parte de trás do aparelho.

FONTES DE ENERGIA

FUNCIONAMENTO NA REDE ELÉTRICA

- 1 Coloque o seletor de voltagem (localizado no interior do compartimento de pilhas) na posição correspondente à voltagem da rede elétrica.
 - ♦ ATENÇÃO: Conectar este aparelho à voltagem errada é perigoso, pode causar danos irreparáveis e anulará a garantia.
- 2 Desenrole o cabo de força e insira uma extremidade no soquete localizado na parte de trás do aparelho. Insira a outra extremidade numa tomada comum.
 - ♦ Desconecte o aparelho da tomada quando não for usá-lo por um longo período de tempo e durante tempestades com raios.

FUNCIONAMENTO COM PILHAS

- 1 Desconecte o cabo de força da tomada da rede elétrica e do soquete localizado na parte de trás do aparelho.
- 2 Retire a tampa do compartimento de pilhas.
- 3 Insira oito pilhas grandes (tamanho D), não inclusas, no interior do compartimento, respeitando a polaridade lá indicada.
 - ♦ Recomendamos pilhas alcalinas.
- 4 Recoloque a tampa do compartimento.
 - ♦ Para evitar dano ao aparelho, retire as pilhas sempre que não for usá-lo por mais de 2 semanas.
 - ♦ Não misture pilhas velhas e novas.
 - ♦ Não misture pilhas de tipos diferentes.

TECLA X-BASS

Pressione a tecla **X-BASS** (posição **ON**) para intensificar os sons graves. Para cancelar a função, pressione novamente a tecla.

ENTRADA AUX-IN

- 1 Coloque o seletor de função na posição «CD/AUX».
- 2 Insira um plug do aparelho externo – um MP3 Player, por exemplo – na saída phones para fone de ouvido do aparelho e o outro plug na entrada **AUX IN** na parte frontal do MC-255.
- 3 Ligue o aparelho externo, cujo som será ouvido pelas caixas acústicas do MC-255.

MICROFONE ELETROSTÁTICO

- 1 Coloque o seletor de função na posição «TAPE».
- 2 Insira uma fita no compartimento da fita cassette.
- 3 Pressione a tecla **RECORD** do Tape Deck.
 - ♦ Fará gravação do som ambiente ou voz falada perto do microfone eletrostático embutido.

IMPORTANTE: Ouvir música acima de 85 decibéis pode causar danos ao sistema auditivo (Lei Federal nº 11.291/06). Especialistas em audição advertem que é perigoso ouvir som em volume elevado através de fones de ouvido por períodos prolongados de tempo.

CD PLAYER

REPRODUÇÃO NORMAL

- 1 Coloque o seletor de função na posição «CD/AUX».
- 2 Abra o compartimento do disco.
- 3 Insira um CD de áudio no compartimento, com a etiqueta ou lado impresso voltado para cima.
- 4 Feche cuidadosamente o compartimento do disco.
 - ♦ O display, que mostrará o número total de faixas no disco.
 - ♦ Se não houver disco no interior do compartimento ou se o disco tiver sido inserido de cabeça para baixo, o display mostrará **FIG**.
- 5 Pressione a tecla **PLAY/PAUSE** **▶||** para iniciar a reprodução da primeira faixa.
 - ♦ O display mostrará o número da faixa sendo reproduzida.
 - ♦ Para interromper temporariamente a reprodução, pressione outra vez a tecla **PLAY/PAUSE** **▶||**. O indicador **PLAY** começará a piscar. Para reiniciar a reprodução a partir do mesmo ponto, pressione mais uma vez a tecla **PLAY/PAUSE** **▶||**.
- 6 Para cancelar a reprodução, pressione a tecla **STOP** **■**.
 - ♦ O display voltará a mostrar o número total de faixas do disco.
 - ♦ Para desligar o aparelho, aperte a tecla **POWER**.

COMO SELECIONAR UMA FAIXA

- Para avançar ao início da faixa seguinte, pressione a tecla **NEXT** **▶**. Para avançar ao início de faixas subsequentes, pressione a tecla **NEXT** **▶▶** repetidamente até que o número da faixa desejada apareça no visor.

- Para voltar ao início da faixa atual, pressione uma vez a tecla **BACK** **◀◀**. Para voltar ao início de faixas anteriores, pressione a tecla **BACK** **◀◀** repetidamente até que o número da faixa desejada apareça no visor.

MODO DE BUSCA

- Pressione e mantenha pressionada a tecla **NEXT** **▶▶** para avançar e ouvir as faixas em alta velocidade.
- Pressione e mantenha pressionada a tecla **BACK** **◀◀** para retroceder e ouvir as faixas em alta velocidade.

A reprodução normal inicia-se automaticamente no ponto selecionado quando você liberar a tecla **NEXT** **▶▶** ou **BACK** **◀◀**.

MODO DE REPETIÇÃO

PARA REPETIR UMA FAIXA

Pressione uma vez a tecla **REPEAT** para repetir a faixa atual.

- ♦ O indicador **REPEAT** começará a piscar no display e faixa atual será repetida continuamente.

PARA REPETIR TODAS AS FAIXAS

- Pressione duas vezes a tecla **REPEAT** para repetir continuamente o disco inteiro.

- ♦ O indicador **REPEAT** permanecerá aceso no display e o disco inteiro será repetido continuamente.

PARA CANCELAR O MODO DE REPETIÇÃO

Para cancelar o modo de repetição, pressione a tecla **REPEAT** até que o indicador **REPEAT** apague no display.