

**BRITANIA**  
**SOUND**

## MANUAL DE INSTRUÇÕES

**BS195 / BS196 / BS196N / BS197N / BS140 / BS140N / BS192 / BS156  
BS198 / BS198N / BS190 / BS190N / BS229 / BS239 / BS166**



Parabéns pela escolha de um Rádio com *CD Player* **Britânia**.

Para garantir o melhor desempenho do produto, **ler atentamente as recomendações a seguir**.

Este manual é unificado, ou seja, pode ser usado para mais de um modelo da linha **Britânia Sound**. Verificar atentamente o modelo adquirido para evitar transtornos.

Algumas características e funções podem não estar disponíveis pois dependem do modelo adquirido.

Seguir corretamente as instruções do manual para não invalidar a garantia.

# ÍNDICE

RECOMENDAÇÕES	01
CONTEÚDO DA EMBALAGEM	11
PRINCIPAIS CARACTERÍSTICAS	12
CONHECENDO O APARELHO	13
MONTAGEM E INSTALAÇÃO	26
MODOS DE OPERAÇÃO	27
SOLUÇÃO DE PROBLEMAS	34
PROBLEMAS E SOLUÇÕES	36
GLOSSÁRIO	38
ESPECIFICAÇÕES TÉCNICAS	39

## RECOMENDAÇÕES

A **Britânia** garante o bom funcionamento deste aparelho. Porém, é necessário que sua utilização seja adequada para que o usuário desfrute do máximo que o aparelho pode proporcionar sem prejudicar a sua saúde.

Cuidados com o LOCAL DE INSTALAÇÃO, PRECAUÇÕES QUANTO À SEGURANÇA, MANUSEIO E LIMPEZA, CUIDADOS COM O DISCO e MEIO AMBIENTE são descritos a seguir e devem ser obedecidos.

Muitos dos "problemas" que acometem os produtos eletrônicos têm como causa a desinformação em relação ao aparelho ou até mesmo uma conexão equivocada por parte do usuário. Existe uma grande probabilidade do usuário resolver eventuais contratemplos de operação ou funcionamento insatisfatório do aparelho apenas consultando o manual do usuário. Antes de submeter o aparelho a um posto de *Assistência Técnica Autorizada Britânia*, acompanhar atentamente o fluxograma a seguir.

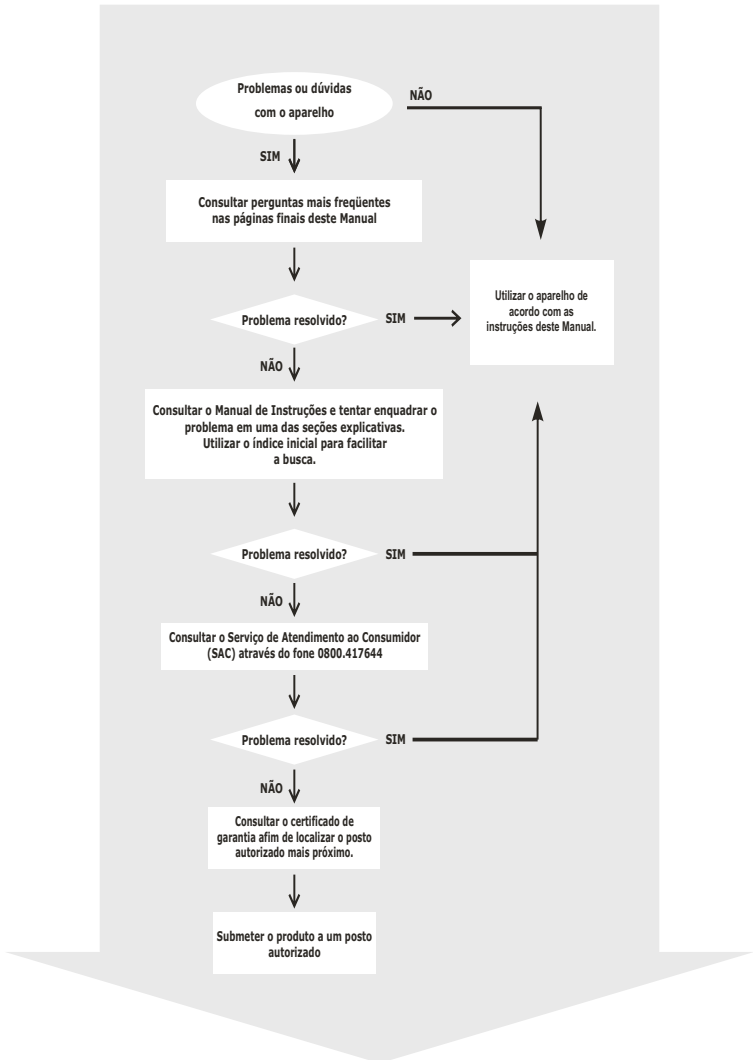

## LOCAL DE INSTALAÇÃO

- Instalar o aparelho sobre uma superfície firme, plana e horizontal.
- A ventilação normal do produto não deve ser impedida. Os orifícios de ventilação devem ficar sempre desobstruídos.
- Não expor o aparelho à luz solar direta.
- Não utilizar este aparelho perto de fontes de calor, incluindo aquecedores, fogões, ou outros tipos de aparelhagens que gerem calor.
- Não colocá-lo próximo ao mar nem próximo a locais poeirentos e arenosos.
- Não operar o aparelho em ambientes abafados, tais como pequenas salas. Pode existir um superaquecimento do aparelho.
- O produto não deve ser exposto a gotejamentos nem a respingos. Objetos com líquidos, como vasos, não devem ser colocados sobre o produto.

## PRECAUÇÕES QUANTO À SEGURANÇA

- Não deixar as pilhas gastas no compartimento, as pilhas contêm substâncias químicas que exigem cuidados especiais em seu descarte. O uso incorreto pilhas pode causar vazamento do eletrólito e corrosão do compartimento ou o estouro.
- Jamais desmontar o aparelho. Não tocar o interior do produto nem inserir um objeto metálico. Qualquer uma dessas operações poderá causar choque elétrico ou falhas no aparelho.
- Quando houver tempestades, desligar o cordão elétrico da tomada elétrica e se estiver sendo utilizado ao ar livre interromper o uso.
- Para proteção contra choques ou outros acidentes não imergir o cordão elétrico, o plugue ou o próprio aparelho na água ou em qualquer outro líquido.
- O uso de acessórios que não sejam originais do aparelho pode prejudicar o funcionamento do produto, além da perda da garantia.
- Pode haver algum ruído de interferência se alguma lâmpada fluorescente for ligada ou desligada próxima ao aparelho. Isto não é defeito.
- Para não perder a garantia e evitar problemas técnicos, não tentar consertar o aparelho em casa. Quando precisar, levar a uma *Assistência Técnica Autorizada Britânia*.
- Não utilizar aparelhos apresentando qualquer tipo de dano no cordão elétrico, no plugue ou em outros componentes. Para substituir qualquer

peça danificada, procurar um posto de *Assistência Técnica Autorizada Britânia*.

- Para evitar eventuais transtornos no caso de uma necessidade de manutenção em posto autorizado, é recomendável que o usuário anote o número de série presente na região superior do aparelho.
- É recomendável para a maioria dos aparelhos a sua instalação num circuito único, ou seja, um circuito sem ramificações ou saídas adicionais para a alimentação do aparelho.
- Não instalar vários equipamentos numa mesma tomada. Isso sobrecarregará o circuito e aumentará o risco de incêndios.
- Tomadas de parede soltas, danificadas ou sobrecarregadas, cabos de extensão fissurados ou danificados e isolamentos rachados são perigosos. Qualquer uma dessas situações poderá causar choques elétricos ou fogo.
- Inspecionar regularmente o cabo do seu aparelho e, se este apresentar sinais de danos ou deterioração, desligá-lo, suspender a utilização do aparelho e proceder à substituição do cabo por outro cabo de origem, por um agente de reparação autorizado.
- Proteger o cabo elétrico contra danos físicos ou mecânicos, tais como: ao ser dobrado, torcido, pisado, preso por uma porta ou calçado.
- Não retirar o cabo elétrico da tomada puxando pelo fio. Sempre segurar na base do plugue.
- Evitar o uso prolongado do aparelho com volume superior a 85 dB. Níveis de ruídos acima deste valor podem ser prejudiciais à audição humana.

#### NÍVEIS DE DECIBÉIS

#### EXEMPLOS PARA SIMPLES COMPARAÇÃO

30 dB	Brisa na floresta, biblioteca silenciosa.
40 dB	Geladeira, sala de estar.
50 dB	Trânsito leve, escritório silencioso.
60 dB	Ar condicionado a seis metros de distância, máquina de costura.
70 dB	Aspirador de pó, secador de cabelos.
80 dB	Tráfego médio na cidade, coletor de lixo.
90 dB	Metrô, máquina de cortar grama.
100 dB	Serra elétrica, furadeira pneumática.
120 dB	Concerto de Rock em frente às caixas acústicas, trovão.
140 dB	Espingarda de caça, avião a jato.



O sinal em forma de raio é destinado a alertar o usuário para a presença de tensões perigosas no interior do aparelho. Tocar componentes internos poderá resultar em choque elétrico para as pessoas.



O ponto-de-exclamação é destinado a alertar o usuário para a existência de instruções importantes de uso.



Para reduzir o risco de choque elétrico ou incêndio, não abrir o gabinete do aparelho.



Este símbolo indica que o aparelho pertence a uma categoria de produtos *laser* de primeira classe. O raio *laser* poderá causar queimaduras por radiação se tocar diretamente o corpo humano.

## MANUSEIO E LIMPEZA

- Retirar o plugue da tomada antes de realizar qualquer tipo de limpeza.
- Não mover o aparelho subitamente de um ambiente muito frio para um quente. Quando um *CD Player* é movido de um ambiente frio para um quente, pode haver a formação de umidade condensada sobre o leitor, o que comprometerá a operação correta. Nesse caso, aguardar de 1 a 2 horas antes de retornar à execução.
- Não limpar o gabinete do aparelho com detergentes nem solventes fortes, pois esses podem danificar o acabamento da superfície do aparelho.
- Manter todo aparelho elétrico fora do alcance de crianças, especialmente quando estiver em uso.
- Não deixar o aparelho ligado sem ninguém por perto.
- Se o *CD Player* for submetido a choque ou a movimento brusco enquanto estiver executando um *CD*, poderá ocorrer ruído. Isso não é defeito.
- Não inserir nenhum objeto dentro do compartimento do disco. Isso pode causar danos ao mecanismo.
- Quando estiver movimentando o aparelho, primeiro certificar-se de retirar o disco de dentro dele. Se o *CD Player* for carregado com um disco, este poderá ser danificado.
- A nota fiscal e o certificado de garantia são documentos importantes e devem ser guardados para efeito de garantia.



## CUIDADOS COM O DISCO

Os *CDs* são construídos para suportar uma certa quantidade de poeira, sujeira e riscos, porém, devem ser tratados com o mesmo cuidado utilizado com os discos analógicos convencionais (vinil).

Sempre proteger o disco contra arranhões, sujeira, poeira, etc. Recomendamos que, durante os períodos em que não sejam usados, os discos permaneçam guardados em suas caixas originais. Se um disco for tratado com cuidado, a única manutenção necessária para manter uma excelente reprodução de som será limpá-lo com um pano, como indicado abaixo nas ilustrações.

## IMPORTANTE

- Não armazenar discos em locais com alta temperatura ou alta umidade. Os discos podem entortar e não serão executados corretamente. Além disso, os discos com umidade condensada sobre eles podem não ser executados. Limpar qualquer umidade dos discos com um pano macio e seco. Certificar-se de que esses discos estejam totalmente secos antes de usá-los.

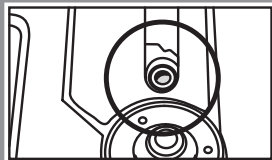

- Alguns *CD-R[W]* podem não ser reproduzidos pelo aparelho dependendo da qualidade da gravação, condições físicas do disco ou características do dispositivo de gravação. Além disso, o disco **NÃO** será reproduzido caso não tenha sido devidamente finalizado.

- Não tentar abrir o compartimento de *discos* quando estiver reproduzindo.
- Não utilizar *discos* que tenham formatos irregulares ou diferentes do padrão.
- Jamais tocar no leitor óptico (figura acima), pois poderá causar mau funcionamento e é uma peça de reposição de alto custo.

Abaixo estão algumas dicas de como manusear corretamente um disco.



- Para manusear o disco, utilizar apenas uma das duas maneiras ilustradas (não tocar o lado espelhado).

- Para limpar um disco, usar apenas um pano macio.

- Nunca usar benzina nem tiner, porque estes produtos danificarão o disco.

- O disco sempre deve ser limpo em linha reta, a partir do centro em direção à extremidade. Nunca limpá-lo com movimentos circulares.

- Jamais colocar um disco sobre outros equipamentos nem próximo a fontes de calor. Evitar algum local onde o disco fique exposto à luz solar direta por longos períodos.

## **CUIDADOS COM A FITA CASSETE**

Após certo período, especialmente quando são utilizadas fitas de baixa qualidade, o som pode tornar-se abafado ou, em casos extremos, pode tornar-se praticamente inaudível. Na maioria dos casos isso não é um defeito do equipamento, mas apenas um depósito de óxido e outros elementos contaminantes sobre o cabeçote de leitura. O modo mais fácil de resolver o problema é utilizar um cassete limpador de cabeçotes. É preciso seguir cuidadosamente as instruções fornecidas

na embalagem do cassete limpador; não utilizá-lo em excesso, para não desgastar o cabeçote. Não tentar raspar o depósito sobre o cabeçote com um instrumento afiado.

Outras causas comuns de problema são:

**1.**Atolamento das fitas que levam à velocidade inconstante durante a execução.

**2.**Fitas enrolando-se ao redor de partes vitais do mecanismo.

Para reduzir a possibilidade de ocorrência desses problemas, tomar as seguintes precauções:

Cuidar para que não haja camadas frouxas de fita visíveis através da janela central do cassete. Enrolar essas camadas frouxas utilizando um lápis ou uma caneta esferográfica antes de inserir o cassete no equipamento.

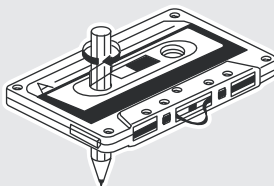
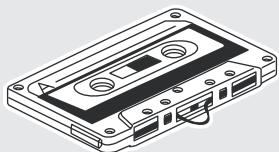

Se houver a impressão de que o cassete esteja apertado enquanto essa operação é executada, a fita pode estar atolada em razão de rugas no enrolamento da fita (visíveis através da janela central). Na maioria dos casos, tais imperfeições podem ser removidas por meio do avanço rápido de uma extremidade à outra da fita e o retrocesso dela ao início. Do contrário, a fita poderá estar permanentemente danificada. Não inserir fitas danificadas ou gastas, porque isso pode causar danos ao aparelho.

## IMPORTANTE

- A cada 10 horas de uso limpar os cabeçotes de gravação, os de reprodução e os pinos rotativos das fitas. Utilizar um cotonete ou similar, levemente umedecido com um fluido de limpeza apropriado.
- Não colocar fitas cassete perto de campos magnéticos, tais como aparelhos de TV e alto-falantes. Os campos magnéticos podem reduzir a sensibilidade da fita ou até apagar a gravação.
- Nunca armazenar fitas cassete em lugares quentes, úmidos nem empoeirados.

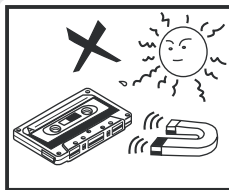
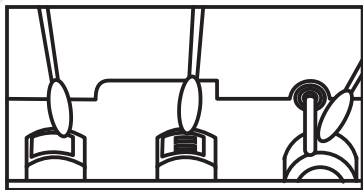

## **MEIO AMBIENTE**

### **Embalagem**

Um terço do consumo de papel destina-se a embalagens. E alguns têm um período de uso inferior a 30 segundos. Contribuir para a redução do consumo dos recursos naturais.

O material utilizado para a embalagem e proteção do aparelho e acessórios é reciclável. Ex.: Caixas de papelão, plásticos, isopores, etc. podem e devem ser reciclados sempre que possível.

### **Pilhas**

Todos os tipos de pilhas devem receber atenção especial. Uma só pilha contamina o solo durante 50 anos.

As pilhas incorporam metais pesados tóxicos. Portanto, observar a legislação local quanto ao destino adequado dos materiais que serão descartados. Pilhas e baterias nunca devem ser jogadas junto ao lixo comum.

### **Produto**

O simples fato de ter adquirido este modelo já demonstra certa responsabilidade ecológica, pois sabe-se que eletroeletrônicos recentes e de qualidade gastam menos energia.

Este produto é constituído de várias partes que podem ser reaproveitadas (recicladas) por empresas especializadas. Logo, ao descartá-lo, manter mesma consciência ecológica inicial e não destiná-lo ao lixo comum. Informar sobre os locais para o correto fim de vida.



**A consciência ecológica deve depender de cada um, porém, é um ato que afeta a todos.**

# CONTEÚDO DA EMBALAGEM

Acompanham o produto os seguintes acessórios:

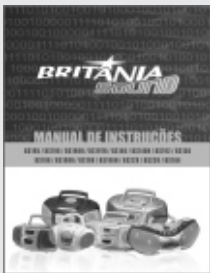

Manual de Instruções



Certificado de garantia



Cabo AC

## IMPORTANTE

- O Manual de Instruções é um guia de referência que deve ser consultado sempre que dúvidas quanto à instalação, operação e manuseio dos acessórios surgirem. Nunca realizar operações duvidosas. Danos permanentes podem ocorrer no aparelho caso seja mal utilizado.
- O Certificado de Garantia possui o tempo de garantia do aparelho e a localização dos postos autorizados mais próximos. Guardá-lo para eventuais problemas com o aparelho.
- Com o cabo de alimentação AC é possível conectar o aparelho à tomada da rede elétrica. Quando o uso for a pilhas, destacar o cabo. Este acessório depende do modelo. Modelos que não funcionam a pilhas não irão ter o cabo destacável.

## PRINCIPAIS CARACTERÍSTICAS

Algumas das principais características dos aparelhos são:

- Compatível com *CD* | *CD-R* | *CD-RW*.
- Reproduz arquivos de *CD-DA*.
- Funções *REPEAT* | *RANDOM* | *INTRO* | *PROGRAM*.\*
- Memória programável do *CD*.
- Display* digital.
- Rádio AM | FM Estéreo.
- Gravador | Reprodutor de fitas cassete com função *AUTO-STOP*.\*
- Saída para fones de ouvido.
- Funcionamento com pilhas ou energia elétrica da rede.\*
- Bivolt 127 V | 220 V~.

\*A disponibilidade do recurso depende do modelo adquirido.

## CONHECENDO O APARELHO

Conhecer plenamente o aparelho ANTES do uso inicial é essencial para o seu correto manuseio. Nesta seção o usuário irá encontrar a localização dos botões de operação, da chave seletora de tensão, das conexões possíveis e necessárias e também as principais informações contidas no *display*.

### VISTA FRONTAL - BS140/140N/190N/192/198N

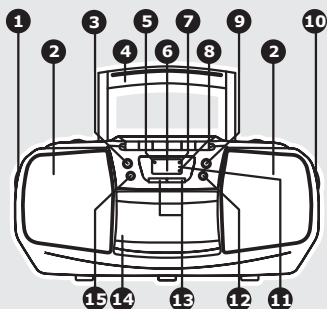

**1.VOL** – controle de volume.

**2.Alto-falantes.**

**3.PROGRAM** – botão para programação.

**4.Alça para transporte.**

**5.POWER** – indicador de ligado.

**6.DISPLAY** – visor do aparelho.

**7.CD-Indicador de repetição.**

**8.CD-Indicador de reprodução/pausa.**

**9.PLAY/PAUSE** – botão de reprodução/pausa do CD.

**10.TUNING - controle de sintonia** – escolha da frequência da rádio.



**11. CD-Indicador de programação.**

**12. STOP** – botão para interromper a execução do CD.

**13. SKIP/SEARCH** – botão para pular faixa / procurar faixa no CD.

**14. Cassete** – compartimento de fitas cassete.

**15. REPEAT** – botão para repetir.

**VISTA SUPERIOR - BS140/140N/190N/192/198N**

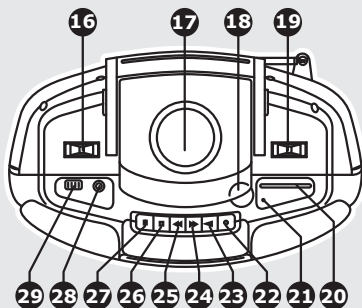

**16. Function** – chave seletora de funções.

**17. Compartimento de discos.**

**18. OPEN** – botão/local de abertura do compartimento de discos.

**19. BAND** – chave seletora de bandas de rádio (AM/FM/FM Stereo).

**20. Escala de sintonia.**

**21. Indicador de FM estéreo.**

**22. Cassete RECORD** – gravar a fita cassete.

**23. Cassete PLAY** – reproduzir a fita cassete.

**24. Cassete REW** – retrocesso rápido da fita cassete.

**25. Cassete F.FWD** – avanço rápido da fita cassete.

**26. Cassete STOP/EJ.** – pára/ejeta a fita cassete.

**27. Cassete PAUSE** – pausa da fita cassete.

**28. Fones** - saída para fones.

**29. MIC** - microfone embutido.

## VISTA TRASEIRA - BS140/140N/190N/192/198N

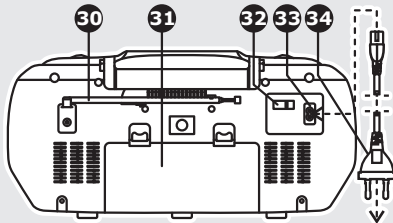

**30.**Antena telescópica para FM.

**31.**Tampa do compartimento das pilhas.

**32.**Chave seletora de tensão (127/220 V).

**33.**Entrada do cordão elétrico.

**34.**Plugue.

## VISTA FRONTAL - BS156/166

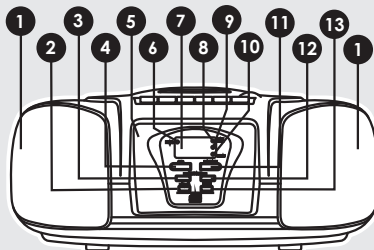

**1.**Alto-falantes.

**2.***PROGRAM* - botão para programação.

**3.***SKIP/SEARCH* - botão para pular faixa / procurar faixa no *CD* para trás.

**4.STOP** – botão para interromper a execução do *CD*.

**5.Cassete** – Compartimento de fitas cassete.

**6.POWER** – indicador de ligado.

**7.DISPLAY** – visor do aparelho.

**8.CD-Indicador de reprodução/pausa.**

**9.CD-Indicador de programação.**

**10.CD-Indicador de repetição.**

**11.PLAY/PAUSE** – botão de reprodução/pausa do *CD*.

**12.SKIP/SEARCH** – botão para pular faixa / procurar faixa no *CD* para frente.

**13.REPEAT** – botão para repetir.

## VISTA SUPERIOR - BS156/166

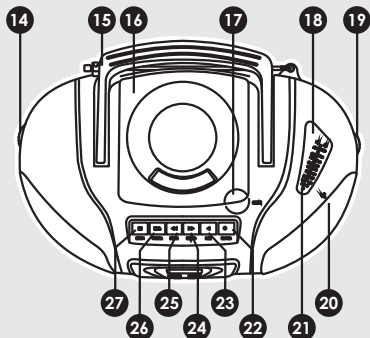

**14.VOL** – controle de volume.

**15.Alça para transportes.**

**16.Compartimento de discos.**

**17.OPEN** – botão / local de abertura do compartimento de discos.

**18. Escala de sintonia.**

**19. TUNING - controle de sintonia** – escolha da frequência da rádio.

**20. MIC** – microfone embutido.

**21. Indicador de FM estéreo.**

**22. Cassete RECORD** – gravar a fita cassete.

**23. Cassete PLAY** – reproduzir a fita cassete.

**24. Cassete REW** – retrocesso rápido da fita cassete.

**25. Cassete F.FWD** – avanço rápido da fita cassete.

**26. Cassete STOP/EJ.** – pára / ejeta a fita cassete.

**27. Cassete PAUSE** – pausa da fita cassete.

## VISTA TRASEIRA - BS156/166

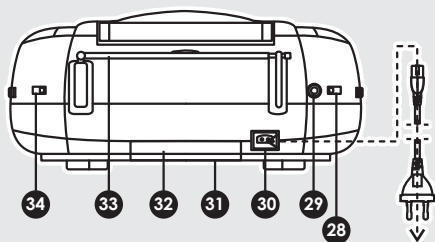

**28. FUNCTION** - chave seletora de funções.

**29. PHONES** - saída para fones.

**30. Entrada do cordão elétrico.**

**31. Chave seletora de voltagem (127/220 V).**

**32. Tampa do compartimento das pilhas.**

**33. Antena telescópica para FM.**

**34. BAND** – chave seletora de bandas de rádio (AM/FM/FM Stereo).

## VISTA FRONTAL - BS190/198

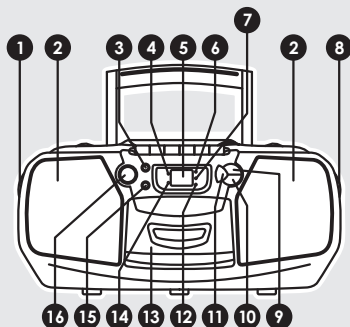

**1.VOL** – controle de volume.

**2.Alto-falantes.**

**3.SKIP/SEARCH** – botão para pular faixa / procurar faixa no *CD* para trás.

**4.POWER** – indicador de ligado.

**5.DISPLAY** – visor do aparelho.

**6.CD-Indicador de repetição.**

**7.CD-Indicador de programação.**

**8.TUNING** – controle de sintonia - escolha da frequência da rádio.

**9.STOP** – botão para interromper a execução do *CD*.

**10.REPEAT** – botão para repetir.

**11.PLAY/PAUSE** – botão de reprodução/pausa do *CD*.

**12.CD-Indicador de reprodução/pausa.**

**13.Cassete** - Compartimento de fitas cassete.

**14. Indicador de FM estéreo.**

**15.SKIP/SEARCH** – botão para pular faixa / procurar faixa no CD para frente.

**16.PROGRAM** – botão para programação.

## **VISTA SUPERIOR - BS190/198**

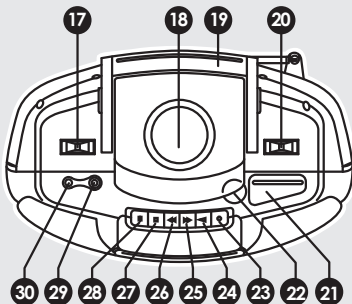

**17.FUNCTION** – chave seletora de funções.

**18.Compartimento de discos.**

**19.Alça para transportes.**

**20.BAND** – chave seletora de bandas de rádio (AM/FM/FM Stereo).

**21.Escala de sintonia.**

**22.OPEN** – botão/local de abertura do compartimento de discos.

**23.Cassete RECORD** – gravar a fita cassete.

**24.Cassete PLAY** – reproduzir a fita cassete.

**25.Cassete REW** – retrocesso rápido da fita cassete.

**26.Cassete *F.FWD*** – avanço rápido da fita cassete.

**27.Cassete *STOP/EJ.*** – pára/ejeta a fita cassete.

**28.Cassete *PAUSE*** – pausa da fita cassete.

**29.PHONES** – saída para fones.

**30.MIC** – microfone embutido.

## VISTA TRASEIRA - BS190/198

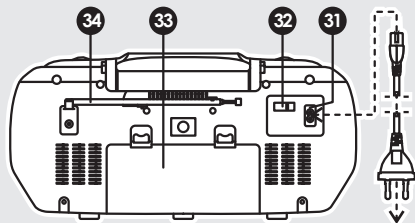

**31.Entrada do cordão elétrico.**

**32.Chave seletora de voltagem (127/220 V).**

**33.Tampa do compartimento das pilhas.**

**34.Antena telescópica para FM.**

## VISTA FRONTAL - BS195/196/196N/197N

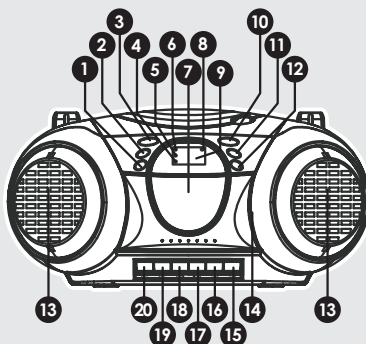

- 1. PROGRAM** – botão para programação.
- 2. REPEAT** – botão para repetir.
- 3. SKIP/SEARCH** – botão para pular faixa / procurar faixa no *CD*.
- 4. CD-Indicador de reprodução/pausa.**
- 5. Indicador de FM estéreo.**
- 6. POWER** – indicador de ligado.
- 7. Cassete** – Compartimento de fitas cassete.
- 8. CD-Indicador de repetição.**
- 9. DISPLAY** – visor do aparelho.
- 10. PLAY/PAUSE** – botão de reprodução/pausa do *CD*.
- 11. STOP** – botão para interromper a execução do *CD*.
- 12. RANDOM** – execução aleatória da faixa do *CD*.
- 13. Alto-falantes.**
- 14. MIC** – microfone embutido.
- 15. Cassete PAUSE** – pausa da fita cassete..



- 16.Cassete *STOP/EJ.*** – pára/Ejeta a fita cassete.
- 17.Cassete *F.FWD*** – avanço rápido da fita cassete.
- 18.Cassete *REW*** – retrocesso rápido da fita cassete.
- 19.Cassete *PLAY*** – reproduzir a fita cassete.
- 20.Cassete *RECORD*** – gravar a fita cassete.

## VISTA SUPERIOR - BS195/196/196N/197N

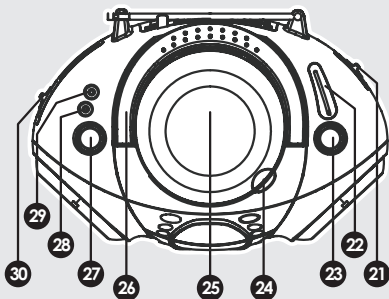

- 21.*BAND*** – chave seletora de bandas de rádio (AM/FM/FM Stereo).
- 22.Escala de sintonia.**
- 23.*TUNING*** – controle de sintonia - escolha da frequência da rádio.
- 24.*OPEN*** – botão/local de abertura do compartimento de discos.
- 25.Compartimento de discos.**
- 26.Alça para transporte.**
- 27.*VOL*** – controle de volume
- 28.Entrada Auxiliar.**
- 29.*PHONES*** - saída para fones.
- 30.*FUNCTION*** - chave seletora de funções.

## VISTA TRASEIRA - BS195/196/196N/197N

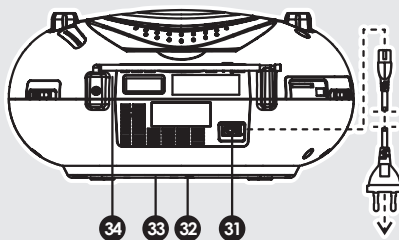

- 31. Entrada do cordão elétrico.
- 32. Chave seletora de voltagem (127/220 V).
- 33. Tapa do compartimento das pilhas.
- 34. Antena telescópica para FM.

## VISTA FRONTAL - BS229/239

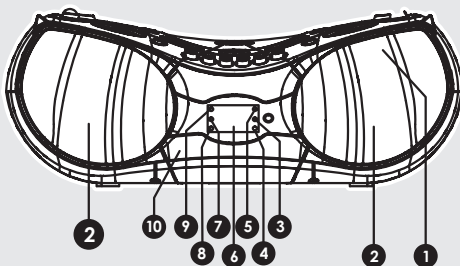

- 1. MIC – microfone embutido.
- 2. Alto-falantes.
- 3. CD-Indicador de programação.

- 4. **Indicador de FM estéreo.**
- 5. **CD-Indicador de repetição.**
- 6. **DISPLAY** – visor do aparelho.
- 7. **CD-Indicador de reprodução/pausa.**
- 8. **Indicador de execução aleatória.**
- 9. **POWER** – indicador de ligado.
- 10. **Cassete** – Compartimento de fitas cassete.

## VISTA SUPERIOR - BS229/239

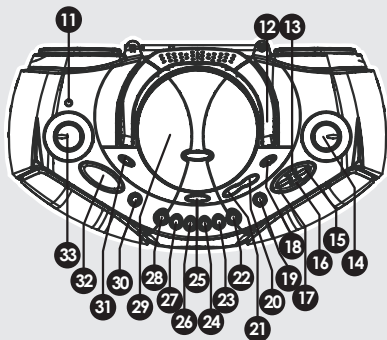

- 11. **PHONES** – saída para fones.
- 12. **Alça para transporte.**
- 13. **REPEAT** – botão para repetir.
- 14. **TUNING** – controle de sintonia - escolha da freqüência da rádio.
- 15. **SKIP/SEARCH** – botão para pular faixa / procurar faixa no CD para frente.
- 16. **PROGRAM** – botão para programação.
- 17. **SKIP/SEARCH** – botão para pular faixa / procurar faixa no CD para trás.

- 18.BAND** – chave seletora de bandas de rádio (AM/FM/FM Stereo).
- 19.RANDOM** –execução aleatória da faixa do *CD*.
- 20.PLAY/PAUSE** – botão de reprodução/pausa do *CD*.
- 21.STOP** – botão para interromper a execução do *CD*.
- 22.Cassete RECORD** – gravar a fita cassete.
- 23.Cassete PLAY** – reproduzir a fita cassete.
- 24.Cassete REW** – retrocesso rápido da fita cassete.
- 25.OPEN** – botão/local de abertura do compartimento de discos.
- 26.Cassete F.FWD** – avanço rápido da fita cassete.
- 27.Cassete STOP/EJ.** – pára/ejeta a fita cassete.
- 28.Cassete PAUSE** – pausa da fita cassete.
- 29.Compartimento de discos.**
- 30.BASS BOOST** – botão reforço dos graves.
- 31.FUNCTION** – chave seletora de funções.
- 32.Painel decorativo.**
- 33.VOL** – controle de volume.

## VISTA TRASEIRA - BS229/239

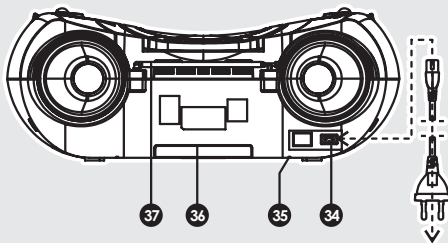

- 34.Entrada do cordão elétrico.**
- 35.Chave seletora de voltagem (127/220 V).**
- 36.Tampa do compartimento das pilhas.**
- 37.Antena telescópica para FM.**

## MONTAGEM E INSTALAÇÃO

A montagem do aparelho é simples e rápida. Porém, para que este apresente um correto funcionamento, certas práticas devem ser realizadas antes de ligar o aparelho.

- 1**–Antes de ligar o aparelho à tomada, verificar se a chave seletora de tensão está na posição correta. Este aparelho vem ajustado de fábrica para 220 V.
- 2**–Caso a tensão da região de utilização for 127 V, trocar a tensão do aparelho na chave seletora de voltagem. Consultar a página CONHECENDO O APARELHO do modelo para localizar a chave.

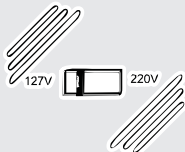

- 3**–Conectar uma das extremidades do cordão elétrico ao aparelho.



- 4**–Conectar a outra extremidade à tomada elétrica.

### IMPORTANTE

- A ligação do aparelho em uma tensão errada pode danificar o equipamento permanentemente não estando incluso na garantia do mesmo.

## MODOS DE OPERAÇÃO

Os aparelhos contidos neste manual possuem vários modos de operação. Para conhecê-los, ler atentamente as instruções a seguir. Algumas características podem não ser aplicáveis pois dependem do modelo adquirido. Atentar a este detalhe.

### IMPORTANTE

As páginas seguintes contêm ilustrações meramente ilustrativas.

### FONES DE OUVIDO

O usuário pode ouvir as músicas, sem incomodar as outras pessoas, utilizando fones de ouvido. Para isso:

- 1–conectar os fones de ouvido (não incluso) na respectiva entrada;
- 2–ajustar o controle de volume para o nível mínimo;
- 3–colocar os fones nos ouvidos e ajustar o volume para um nível confortável de audição.

### IMPORTANTE

Quando fones de ouvido externos estão conectados, os alto-falantes do aparelho ficam desligados.

### ENTRADA AUXILIAR

Os modelos BS195, BS196, BS196N e BS197N podem ser utilizados para amplificar sinais de áudio provenientes de rádios-portáteis, aparelhos de televisão, *MP3 Players* e similares, desde que tais aparelhos sejam projetados para que o sinal de áudio possa ser entregue através de um conector *LINE OUT* ou semelhante.

Observar os seguintes passos para conectar este *CD Player* a outro aparelho:

- 1–Ligar o *CD Player* utilizando o cordão elétrico *AC*.
- 2–Deslizar a chave *FUNCTION* para a posição *CD/AUX*.
- 3–Conectar o outro aparelho à entrada *AUX* do *CD Player* com o cabo *LINE OUT* fornecido com o outro aparelho.

**4**–Ligar o outro aparelho. A execução começará.

Neste momento será possível ouvir o som produzido pelo aparelho conectado ao *CD Player*.

## **MODO RÁDIO**

Este aparelho permite sintonizar estações de rádio AM, FM e FM estéreo. Seguir as instruções abaixo para a correta utilização:

### **IMPORTANTE:**

O circuito demodulador de frequências desses aparelhos é projetado para sintonizar estações de rádio cujo sinal é transmitido por geradoras brasileiras. A utilização de um desses aparelhos em outro país poderá causar recepção pobre ou até mesmo nula.

**1**–Deslizar a chave de funções (*FUNCTION*) para a função RADIO e a chave BAND para a banda desejada (AM/FM/FM estéreo). O indicador ligado / desligado irá acender.

**2**–Sintonizar a estação desejada girando o controle de sintonia (*TUNING*). Mover o controle para frente e para trás até obter o som mais forte e mais claro.

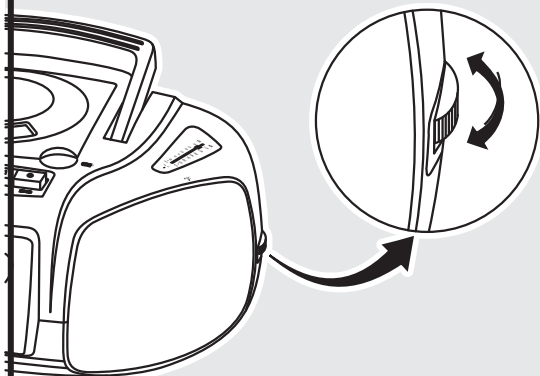

**3**—Para acompanhar se a frequência do aparelho está próxima à da estação desejada, visualizar o indicador de frequência. Em alguns modelos, esse indicador vem junto do botão de sintonia.

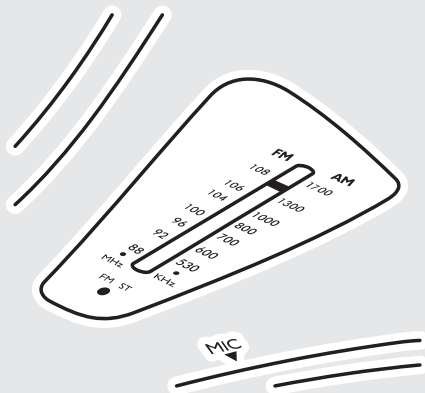

**4.**Ajustar o nível de volume num nível confortável.

**5.**Para desligar o rádio, deslizar a chave de funções (*FUNCTION*) para a posição *TAPE* ou *OFF* (desligado).

### **IMPORTANTE:**

- A antena interna AM (MW) e a antena telescópica FM são direcionais.
- Ao receber uma transmissão em FM, esticar totalmente a antena telescópica e girá-la até obter a melhor recepção possível.
- Para as transmissões em AM (MW), deslocar o aparelho até obter a melhor recepção.
- Se uma estação FM (estéreo) específica estiver fraca ou se ouvir muito ruído de fundo, tentar mover a tecla seletora de faixa para a posição FM (MONO). Isto resulta em uma recepção muito mais clara.
- Quando a tecla seletora de faixa estiver ajustada para FM *STEREO* e uma transmissão estéreo estiver sendo transmitida, a luz indicadora FM *STEREO* acenderá.



## MODO TOCA-FITA

BS140/140N/190/190N/ 192/196/196N/197N/198/198N/229/239

As fitas cassete ainda representam uma forma prática e rápida de se armazenarem informações, sejam elas gravadas a partir da rádio ou do microfone.

- 1–Ajustar a chave seletora de função para a posição *TAPE*.
  - 2–Apertar **■▲** *STOP/EJ.* para abrir a porta do compartimento cassete.
  - 3–Inserir a fita cassete.
  - 4–Apertar o botão **▶** *PLAY* para começar a reproduzir a fita.
  - 5–Ajustar o controle de volume de acordo com sua preferência.
- **||** *PAUSE* – Cessa a música momentaneamente. Para recomear, pressionar novamente o botão.
  - **■** *STOP* – Pára definitivamente a reprodução da fita.
  - **◀◀** *REW/▶▶* *F.FWD* – Para rebobinar ou avançar rapidamente a fita.

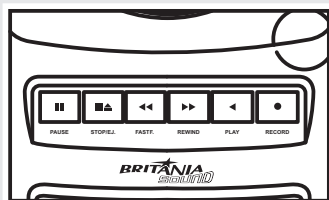

Botões de operação do cassete

## IMPORTANTE

- Procurar sempre utilizar fitas de boa qualidade.
- Para fazer gravações, colocar a fita (com seu lacre de proteção intacto) com o lado a ser gravado para frente. Colocar no ponto desejado para iniciar a gravação.
- As gravações podem ter como fonte o *CD*, rádio, microfone ou entrada auxiliar de áudio estéreo. Para gravar a partir de um *CD*, estação de rádio ou de uma entrada auxiliar de áudio estéreo, posicionar a chave seletora de função na posição



desejada. Caso queira gravar a partir do microfone, deve-se manter a chave seletora na posição *TAPE* e falar sua mensagem no microfone embutido.

- Apertar o botão **|| PAUSE** e em seguida o botão **● REC** (observar que o botão **▶ PLAY** é acionado automaticamente). Nesse estágio seu aparelho estará pronto para começar a gravar.

- Para começar a gravar, basta soltar o botão **|| PAUSE** pressionando-o. Para parar a gravação, basta pressionar novamente o botão **||PAUSE**.

- Para parar definitivamente a gravação, pressionar o botão **■▲ STOP/EJ**.

## **MODO CD-DA**

O modo *CD-DA* é o modo de operação do *CD Player*. Sua operação é simples, porém, existem alguns recursos adicionais que podem facilitar e tornar mais prazerosa a apreciação dos discos. Seguir as recomendações abaixo para obter o máximo do aparelho:

**1**–Certificar-se de que o aparelho esteja ligado. Deslizar a chave de funções (*FUNCTION*) para a posição *CD*. O indicador ligado/desligado irá acender.

**2**–Inserir o disco no compartimento próprio. Fechar a porta do compartimento. O disco começará a girar.

**3**–Ajustar o **VOLUME** para nível desejado.

**4**–Para interromper temporariamente a leitura, pressionar o botão **▶|| PLAY/PAUSE**.

- Retomar a leitura normal pressionando novamente o botão **▶|| PLAY/PAUSE**.

**5**–Para finalizar a leitura, pressionar o botão **■ STOP**. O número total de faixas será exibido no *display*.

**6**–Para desligar o aparelho, deslizar a chave de funções (*FUNCTION*) para a posição *OFF* ou *TAPE*.

## Pular faixas e buscar um ponto específico

Para trocar as faixas que estão sendo reproduzidas, ou mesmo acelerar a velocidade de reprodução, tanto para frente como para trás, proceder com o descrito abaixo:

**1**—Durante a reprodução, pressionar o botão **▶▶** PULAR/BUSCAR (*SKIP/SEARCH*) (avanço) para saltar para a próxima faixa do disco. Para avançar para uma faixa específica, pressionar este botão várias vezes.

**2**—Pressionar o botão PULAR/BUSCAR **◀◀** (*SKIP/SEARCH*) (retrocesso) para retornar ao início da faixa que está sendo reproduzida. Para retroceder para uma faixa específica, pressionar este botão várias vezes.

**4**—Durante a leitura, manter pressionado o botão **▶▶** PULAR/BUSCAR (*SKIP+/SEARCH*) (avanço) para localizar rapidamente um ponto posterior ao que está sendo reproduzido.

**5**—Durante a leitura, manter pressionado o botão PULAR/BUSCAR **◀◀** (*SKIP-/SEARCH*) (retrocesso) para localizar rapidamente um ponto anterior ao que está sendo reproduzido.

## Leitura programada

A leitura programada permite que a ordem das faixas do disco possa se editar com auxílio do botão *PROGRAM* e então serem reproduzidas numa ordem desejada.

**1**—Com a função *CD* parada, pressionar uma vez o botão *PROG*. O LED indicador de programação piscará.

**2**—Selecionar a primeira faixa a ser programada com os botões PULAR/BUSCA (*SKIP/SEARCH*) e pressionar novamente o botão *PROG* para armazená-la e passar para o próximo passo da programação. O indicador de programação ficará piscando à espera da nova seleção.

**3**—Repetir os passos **1 e 2** para programar mais faixas. Um número máximo de 20 faixas de memória poderá ser programado na ordem desejada.

**4**—Depois de finalizar a programação, pressionar o botão *PLAY/PAUSE* para iniciar a reprodução das faixas na ordem escolhida.

**5**—O aparelho irá parar automaticamente depois que todas as faixas forem reproduzidas.

- O usuário poderá pressionar o botão *STOP* para finalizar a leitura programada. Com o aparelho parado, pressionar novamente o botão *STOP* para apagar a programação ou pressionar o botão *PLAY/PAUSE* para iniciar a leitura com a programação anterior.
- Durante a programação, pressionar os botões *STOP* ou *PLAY/PAUSE* para sair.

## **Repetição de uma única faixa**

Para repetir por tempo indeterminado uma mesma música, é preciso proceder da seguinte forma:

- 1**–Pressionar o botão *REPEAT* uma vez. O indicador de repetição ficará piscando no *DISPLAY*.
- 2**–Selecionar a faixa desejada com auxílio dos botões *SKIP/SEARCH*.
- 3**–O aparelho irá reproduzir a faixa escolhida até ser pressionado o botão *STOP*.

## **Repetição de todas as faixas**

Para repetir todas as faixas do disco, seguir as instruções abaixo:

- 1**–Pressionar o botão *REPEAT* duas vezes. O indicador de repetição ficará aceso no *DISPLAY*.
- 2**–Pressionar o botão *PLAY/PAUSE* para iniciar a reprodução.
- 3**–O aparelho irá reproduzir todas as faixas até ser pressionado o botão *STOP*.

## **Leitura aleatória**

Esse modo de leitura faz com que as faixas do disco sejam tocadas pelo aparelho de forma aleatória, ou seja, sem uma seqüência. Para ativar este modo, seguir as instruções abaixo:

- 1**–Durante a leitura, pressionar o botão *RANDOM* para entrar neste modo de reprodução.
- 2**–Pressionar o botão *PLAY/PAUSE* ou os botões *SKIP* para iniciar a leitura aleatória.
- 3**–As faixas do disco serão selecionadas aleatoriamente para reprodução e o aparelho irá parar automaticamente depois que todas as faixas forem executadas.
- 4**–Pressionar novamente o botão *RANDOM* para sair do modo aleatório e retornar ao modo de reprodução normal a partir da faixa atual.

# SOLUÇÃO DE PROBLEMAS

## NÃO LIGA.

### **A tomada está com problemas.**

A tomada pode não estar funcionando; testar a tomada com outro aparelho.

### **Cordão elétrico e plugue desconectado.**

Conectar o cordão elétrico ao aparelho e na tomada elétrica.

### **Pilhas gastas.**

Colocar pilhas em bom estado. Não misturar pilhas novas com gastas nem de marcas diferentes.

### **Pilhas colocadas na posição errada.**

Colocar as pilhas na posição correta.

## SEM SOM.

### **Fones de ouvido conectado.**

Desconectar os fones de ouvido do aparelho.

### **Volume muito baixo.**

Aumentar o volume até um nível agradável.

### **O CD contém arquivos que não são de áudio:**

Certifique-se que os arquivos no cd são de áudio e possuem os formatos compatíveis com o produto.

## NÃO SINTONIZA AM, FM, FM ESTÉREO.

### **Antena disposta de forma errada.**

Esticar totalmente a antena telescópica. Girar até obter uma melhor recepção do sinal FM.

### **Local de recepção fraco.**

Trocar o rádio de lugar para obter uma melhor recepção dos sinais de rádio, tanto AM como FM.

### **Interferência com outros aparelhos eletrônicos.**

Algumas vezes aparelhos eletrônicos, como televisores, computadores ou vídeo gravadores, podem gerar interferência. Afastar o aparelho dos demais equipamentos.

## BAIXA QUALIDADE DE REPRODUÇÃO OU GRAVAÇÃO DE FITA.

### **Cabeçotes sujos.**

Para um melhor resultado nas gravações, limpar regularmente os cabeçotes de gravações.

### **Fita desgastada.**

As fitas magnéticas possuem uma vida útil limitada. Trocar por fitas novas quando as mesmas apresentarem redução na qualidade do som gravado.

**IMPOSSÍVEL PRESSIONAR A  
TECLA *RECORD*.**

**O lacre da fita cassete foi  
quebrado.**

Substituir o lacre por uma fita adesiva.

**A TECLA *PLAY* E *RECORD* NÃO  
PERMANECEM PRESSIONADAS.**

**Fita está no fim.**

Durante a gravação a fita chegou ao seu final, retirar e mudar a fita de lado e pressionar as teclas *PLAY* e *RECORD*.

**NÃO REPRODUZ/FALHA NA  
LEITURA DO *CD*.**

***CD* na posição invertida.**

Colocar o disco com a face de leitura para baixo.

**Lente de leitura dos *CDs*  
está suja.**

Limpar a lente do leitor de *CDs*. Ver Manual de Instruções.

**Disco sujo, danificado ou  
incompatível.**

Trocar o disco.

**Má qualidade de gravação do  
*CD*/Configurações inadequadas  
do gravador.**

Configurar adequadamente o gravador antes da gravação do *CD*.

***CD* mal encaixado.**

Pressionar o *CD* sobre o suporte de leitura até escutar um pequeno estalo indicando que o disco está encaixado apropriadamente.

**Chave seletora de voltagem em  
posição errada.**

Se estiver em região de 127V, mudar a chave de acordo.

## PROBLEMAS E SOLUÇÕES

### **1–Que tipo de mídias podem ser reproduzidas pelo aparelho?**

R: O aparelho pode reproduzir *CD-DAs*, inclusive os gravados em *CD-R* e *CD-RW*.

### **2–Por que o aparelho não lê um disco que terminei de gravar? Testei o mesmo no computador e ele funcionou.**

R: Provavelmente o disco não está finalizado. Finalizá-lo para que o aparelho consiga reconhecê-lo.

### **3–O que é função *RANDOM* e para que serve?**

R: Modo *RANDOM* é quando o aparelho está no modo aleatório, ou seja, as músicas são reproduzidas sem uma seqüência lógica. Neste modo, o botão *PREV* não funciona, mas somente os modelos BS 195/196/196N/197N/229/239 possuem esta função.

### **4–O que é a função *BASS BOOST*? Qual modelo possui esta função?**

R: Reforço de sons graves, e os modelos que possuem esta função são os BS 229/239.

### **5–Não estou conseguindo efetuar a gravação do cassete.**

R: Provavelmente a fita que está sendo utilizada está com o lacre de proteção quebrado. Verificar na parte oposta a fita magnética. Deve existir uma pequena trava plástica obstruindo um orifício. Caso não exista, cobrir o buraco com alguma fita adesiva.

### **6–Como fazer para gravar em uma fita na qual o lacre de proteção foi quebrado?**

R: Colar uma fita adesiva ou preencher com um pedaço de papel o orifício da fita cassete responsável pelo travamento da fita.

**7–Onde fica o orifício de gravação da fita k7?**

R: Fica na parte oposta à fita magnética. Se segurar a fita cassete com a fita magnética virada para cima, o lacre fica na parte inferior.

**8–Qual a distância que podemos gravar a voz no microfone embutido?**

R: É recomendável a distância de no máximo um metro. Além disso, a qualidade de gravação irá depender da intensidade do sinal, ou seja, se o sinal, por exemplo a voz a ser gravada, for muito baixa, a gravação também sairá baixa.

**9–É possível gravar fitas cassetes de outros dispositivos conectados ao aparelho, pela entrada auxiliar de audio estéreo?**

R: Sim, é possível. Somente verifique se o volume do aparelho de audio externo está num nível mediano.

**10–O que acontece se eu ligar o aparelho configurado para 220 V na rede 110 V?**

R: Caso isso aconteça, o aparelho provavelmente irá ligar mas o seu funcionamento ficará afetado. Por exemplo, o volume no modo rádio irá ficar baixo, no modo cassete a voz poderá ficar distorcida e o *CD Player* não funcionará.

**11–Para os modelos BS 229/239, por que o som fica distorcido quando em volumes muito elevados?**

R: Isso acontece porque o aparelho está sendo exigido de forma extrema. Para reduzir o nível de distorção, desativar a função BASS BOOST.



# GLOSSÁRIO

- **AC** – sigla que significa corrente alternada. Indica que o equipamento é alimentado por corrente alternada (mesma forma de corrente existente nas tomadas elétricas residenciais).
- **Analógico** – são dados que não foram digitalizados. É o meio de transmissão dos sinais de áudio e vídeo utilizados pela maioria dos *DVDs players* atuais, como o vídeo composto e as saídas de áudio estéreo.
- **Balanço** – recurso que permite regular a intensidade de som em cada canal estéreo, ou seja, escolher quanto do som sairá no canal esquerdo e quanto sairá no canal direito.
- **Bass Reflex** – sistema que amplifica os sons graves por meio de um ou mais dutos. A amplificação dá-se pela ressonância dos sons de baixa frequência em tais dutos.
- **Canal** – caminho por onde o sinal sonoro passa. Uma saída estéreo tem dois canais, um esquerdo e um direito.
- **CD-A ou CD-DA** – disco que contém som digitalizado sem compressão. Capacidade de até 700 MB, 80 minutos. Utilizado amplamente pelo mercado fonográfico.
- **CD-R[W]** – disco do tamanho e capacidade de um *CD-DA*, porém pode ser gravado uma vez (*CD-R*) ou várias vezes (*CD-RW*). Pode guardar tipos diversos de arquivos, como *JPEG*, *MP3*, *WMA*, arquivos de texto entre outros. Se existirem músicas gravadas podem ser reproduzidas em qualquer *CD player*, desde que o aparelho suporte o formato e a mídia. Capacidade de até 700 MB, 80 minutos.
- **DC** – sigla que significa corrente contínua. Indica que o equipamento é alimentado por corrente contínua. Como exemplo de corrente contínua, entender as pilhas e baterias.
- **Digital** – dados no formato de *bits*, convertidos do analógico para o digital (digitalizados). Arquivos de música no formato *MP3* e de fotos no formato *JPEG* são exemplos de dados digitalizados. Os dados digitais transmitidos são feitos pela saída coaxial e óptica.
- **Estéreo** – sistema de som que utiliza dois canais, um esquerdo e um direito. Esses canais são independentes e transmitem-nos uma sensação de tridimensionalidade do som. Usado na maioria dos reprodutores de *CDs* e *DVDs* básicos.
- **Grave** – sons de baixa frequência, geralmente compreendida entre 20 Hz a 250 Hz.
- **Potência RMS** – unidade que mensura a potência real dos alto-falantes quanto à intensidade sonora emitida. Significa, originalmente, *Root Mean Square*.
- **Random/Shuffle** – recurso que permite reproduzir os arquivos em ordem aleatória, ou seja, fora de ordem.
- **Ruído** – sinal indesejado que causa interferência. Pode estar presente na gravação e/ou reprodução de qualquer tipo de arquivo. Exemplos: chiados, estalidos, zumbidos, etc.

# ESPECIFICAÇÕES TÉCNICAS

## AUDIO

Modelos <b>Britânia</b>	Potência Máxima (RMS)	ALTO-FALANTES diâmetro (polegadas)	Impedância (OHMS)
BS 156/166	4,4 W	3,5	8
BS 140N/190N/192/198N	3,6 W	3,5	8
BS 190/198	3,6 W	3,5	8
BS 195/196/196N/197N	4,4 W	3,5	8
BS 229/239	8,0 W	3,5	4

**Faixa de resposta: 50 Hz - 15 kHz +1/-2 dB**

## LEITOR

- Relação sinal ruído: 50 dB
- Comprimento de onda do feixe de laser: 760 nm
- Diâmetro dos discos compatíveis: 80 mm e 120 mm
- Formatos de mídia reproduzidos: CD/CD-R/CD-RW

## RÁDIO

- Faixa AM: 88 - 108 MHz
- Faixa FM: 530 - 1700 kHz
- Sensibilidade: 15 dB
- Tipo de antena AM: Ferrite (interna ao aparelho)
- Tipo de antena FM: Telescópica giratória

## GERAL

- Alimentação AC: 127 V / 220 V
- Alimentação DC: 12 V
- Condições de funcionamento: 0 - 40°C

## IMPORTANTE

- A **Britânia** reserva-se o direito de proceder, sem aviso prévio, às modificações técnicas que julgar convenientes.
- As figuras apresentadas neste manual são de caráter ilustrativo, ou seja, não necessitam ser fiéis ao produto em si.

Hoje a marca reúne quase 200 produtos em seu portfólio, que compõem as linhas: Beleza, Casa, Cozinha, Climatização, Som e Imagem.

A Britânia consolidou-se como uma das principais marcas de eletro-portáteis e eletrônicos do país.

Está sempre procurando aumentar a variedade de seu mix com produtos inovadores e de qualidade reconhecida, com o objetivo de que seus clientes encontrem em uma só marca todas as soluções.

**BRITÂNIA**

Em uma marca, todas as soluções



**BRITÂNIA**

**0800-417644**

sac@britania.com.br

ATENDIMENTO  
AO CONSUMIDOR

03/09 675-05/00 705597 REV.4

[www.britaniashop.com.br](http://www.britaniashop.com.br)